

ISSN 2074-1847

**ПАЁМИ**  
**ДОНИШГОҶИ МИЛЛИИ ТОҶИКИСТОН**

2024. № 3

**ВЕСТНИК**  
**ТАДЖИКСКОГО НАЦИОНАЛЬНОГО**  
**УНИВЕРСИТЕТА**

2024. № 3

**BULLETIN**  
**OF THE TAJIK NATIONAL UNIVERSITY**

2024. No. 3



МАРКАЗИ  
ТАБЪУ НАШР, БАҶГАРДОН ВА ТАРҶУМА  
ДУШАНБЕ – 2024

# ПАЁМИ ДОНИШГОҲИ МИЛЛИИ ТОЧИКИСТОН

Муассиси маҷалла:

Донишгоҳи миллии Тоҷикистон  
Маҷалла соли 1990 таъсис ёфтааст.

**САРМУҲАРИР:**

Насриддинзода  
Эмомалӣ  
Сайфиддин

*Доктори илмҳои ҳуқуқшиносӣ, узви вобастаи АМИТ, ректори Донишгоҳи миллии Тоҷикистон*

**МУОВИНИ САРМУҲАРИР:**

Сафармамадов  
Сафармамад  
Муборакшоевич

*Доктори илмҳои химия, профессор, муовини ректор оид ба илми Донишгоҳи миллии Тоҷикистон*

**МУОВИНИ САРМУҲАРИР:**

Исмонов  
Кароматулло

*Номзади илмҳои филологӣ, дотсент, директори Маркази таъбу нашр, баргардон ва тарҷумаи Донишгоҳи миллии Тоҷикистон*

**ХАЙАТИ ТАҲРИРИЯ:**

***Таърих ва археология***

Акрамов  
Зикриё Иномович  
Искандаров  
Қосимшо  
Яқубов  
Юсуфшоҳ  
Расулиён  
Каххор  
Мирзоев Ниёз  
Мирзобадалович  
Нуриддинов  
Раймалихон  
Шаҳбозович  
Самиев  
Холмаҳмад  
Давлатович  
Шарипов Раҳмоналӣ  
Ятимович

*Доктори илмҳои таърих, профессор*

*Доктори илмҳои таърих, профессор*

*Доктори илмҳои таърих, профессор,  
академики АМИТ*

*Доктори илмҳои таърих, профессор*

*Доктори илмҳои таърих, профессор*

*Доктори илмҳои сиёсӣ, профессор*

*Номзади илмҳои таърих, дотсент*

*Доктори илмҳои таърих, профессор*

***Фалсафа***

*Доктори илмҳои фалсафа, профессор*

Қурбонов  
Абдурахмон  
Шерович  
Идиев  
Хайриддин  
Усмонович  
Олимов  
Кароматулло  
Раҳимов Мухсин  
Хусейнович  
Ахмедов Саид

*Доктори илмҳои фалсафа, профессор,  
узви вобастаи АМИТ*

*Доктори илмҳои фалсафа, профессор,  
академики АМИТ*

*Доктори илмҳои фалсафа, профессор*

*Доктори илмҳои фалсафа, профессор*

***Педагогика***

*Доктори илмҳои педагогӣ, профессор*

Иматова Лутфия  
Маҳмадиллоевна  
Файзализода  
Чумахон Хол  
Рачабзода  
Маҳмадулло  
Ҳочиматова  
Гулҷехра  
Масайдовна  
Мухамметов  
Гапур Бабаевич

*Доктори илмҳои педагогӣ, профессор*

*Доктори илмҳои педагогӣ, профессор*

*Доктори илмҳои педагогӣ, профессор*

*Доктори илмҳои педагогӣ, профессор*

*Маҷалла ба Феҳристи нашрияҳои илми тақризишавандаи Комиссияи олии аттестатсионии назди Президенти Ҷумҳурии Тоҷикистон ва Комиссияи олии аттестатсионии Федератсияи Русия ворид гардидааст.*

*Дар маҷалла мақолаҳои илми соҳаҳои илмҳои таърих, фалсафа ва педагогика барои чоп қабул мегарданд. Маҷалла мақолаҳои илми муаллифноро аз рӯи ихтисосҳои зерин барои чоп қабул менамояд: **Таърих ва бостоншиносӣ** **4** **Фалсафа; Педагогика.***

*Маҷалла дар Индекси иқтибосҳои илми Русия (РИНЦ) ворид карда шудааст.*

*Маҷалла бо забонҳои тоҷикӣ, русӣ ва англисӣ нашр мешавад.*

*Матни мукаммали маводи чопӣ дар сомонии расмӣ маҷалла ҷойгир карда шудааст ([www.vestnik-tnu.com](http://www.vestnik-tnu.com)).*

**Паёми**

**Донишгоҳи миллии Тоҷикистон.**

– 2024. – №3

ISSN 2074-1847

*Маҷалла дар Вазорати фарҳанги Ҷумҳурии Тоҷикистон ба қайд гирифта шудааст.*

*Маҷалла дар Маркази таъбу нашр, баргардон ва тарҷумаи ДМТ барои нашр таҳия мегардад. Нишонии Марказ:*

*734025, Ҷумҳурии Тоҷикистон,  
ш. Душанбе, хиёбони Рӯдакӣ, 17.*

*Сомонаи маҷалла: [www.vestnik-tnu.com](http://www.vestnik-tnu.com)*

*E-mail: [vestnik-tnu@mail.ru](mailto:vestnik-tnu@mail.ru)*

*Тел.: (+992 37) 227-74-41*



# ВЕСТНИК ТАДЖИКСКОГО НАЦИОНАЛЬНОГО УНИВЕРСИТЕТА

Учредитель журнала:  
Таджикский национальный университет.  
Журнал основан в 1990 г.

## ГЛАВНЫЙ РЕДАКТОР ЖУРНАЛА:

Насриддинзода  
Эмомали  
Сайфиддин

*Доктор юридических наук, член-корреспондент НАНТ, ректор Таджикского национального университета*

## ЗАМЕСТИТЕЛЬ ГЛАВНОГО РЕДАКТОРА:

Сафармамадов  
Сафармамад  
Муборакшоевич

*Доктор химических наук, профессор, проректор по науке Таджикского национального университета*

## ЗАМЕСТИТЕЛЬ ГЛАВНОГО РЕДАКТОРА:

Исмонов  
Кароматулло

*Кандидат филологических наук, доцент, директор Издательского центра Таджикского национального университета*

## ЧЛЕНЫ РЕДАКЦИОННОЙ КОЛЛЕГИИ:

### *История и археология*

Акрамов  
Зикриё Иномович  
Искандаров  
Косимшо  
Якубов  
Юсуфшох  
Расулиён  
Каххор  
Мирзоев Ниёз  
Мирзобадалович  
Нуриддинов  
Раймалихон  
Шахбозович  
Самиев  
Холмахмад  
Давлатович  
Шарипов  
Рахмонали  
Ятимович

*Доктор исторических наук, профессор*  
*Доктор исторических наук, профессор*  
*Доктор исторических наук, профессор, академик НАНТ*  
*Доктор исторических наук, профессор*  
*Доктор исторических наук, профессор*  
*Доктор исторических наук, профессор*  
*Доктор политических наук, профессор*  
*Кандидат исторических наук, доцент*

*Кандидат исторических наук, доцент*

*Доктор политических наук, профессор*

### *Философия*

Курбонов  
Абдурахмон  
Шерович  
Идиев  
Хайриддин  
Усмонович  
Олимов  
Кароматулло  
Рахимов Мухсин  
Хусейнович  
Ахмедов Саид

*Доктор философских наук, профессор*

*Доктор философских наук, профессор, член-корр НАНТ*

*Доктор философских наук, профессор, академик НАНТ*

*Доктор философских наук, профессор*

*Доктор философских наук, профессор*

### *Педагогика*

Иматова Лутфия  
Махмадиллоевна  
Файзализода  
Джумахон Хол  
Раджабзода  
Махмадулло  
Ходжиматова  
Гулчехра  
Масаидовна  
Мухамметов  
Гапур Бабаевич  
© ТНУ, 2024

*Доктор педагогических наук, профессор*

*Доктор педагогических наук, профессор*

*Доктор педагогических наук, профессор*

*Доктор педагогических наук, профессор*

*Доктор педагогических наук, профессор*

Журнал входит в Перечень рецензируемых научных журналов Высшей аттестационной комиссии при Президенте Республики Таджикистан и Перечень рецензируемых научных журналов ВАК Министерства образования и науки Российской Федерации.

Журнал принимает научные статьи по следующим отраслям науки и научным специальностям: **История и археология;**

**Философия; Педагогика.**

Журнал включен в базу данных Российского индекса научного цитирования (РИНЦ).

Журнал печатается на таджикском, русском и английском языках.

Полнотекстовые версии опубликованных материалов размещены на официальном сайте журнала ([www.vestnik-tnu.com](http://www.vestnik-tnu.com)).

**Вестник Таджикского национального университета.**

– 2024. – № 3

ISSN 2074-1847

Журнал зарегистрирован в Министерстве культуры Республики Таджикистан.

Журнал подготавливается к изданию в Издательском центре ТНУ.

Адрес Издательского центра: 734025, Республика Таджикистан, г. Душанбе, проспект Рудаки, 17.

Сайт журнала: [www.vestnik-tnu.com](http://www.vestnik-tnu.com)

E-mail: [vestnik-tnu@mail.ru](mailto:vestnik-tnu@mail.ru)

Тел.: (+992 37) 227-74-41



# BULLETIN OF THE TAJIK NATIONAL UNIVERSITY

Founder of the journal:  
TAJIK NATIONAL UNIVERSITY  
The journal is established in 1990.

## CHIEF EDITOR:

Nasriddinzoda  
Emomali  
Sayfiddin

Doctor of Law, Corresponding Member of NAST, Rector of the  
Tajik National University

## DEPUTY CHIEF EDITOR:

Safarmamadov  
Safarmamad  
Muborakshoevich

*Doctor of Chemical Sciences, Professor, Vice-rector for Science of the Tajik  
National University*

## DEPUTY CHIEF EDITOR:

Ismonov Karomatullo

*Candidate of philology sciences, associate professor, director of the Publishing  
Center of the Tajik National University*

## MEMBERS OF THE EDITORIAL BOARD

### *Historical Sciences and Archeology*

Akramov *Doctor of Historical Sciences,  
Professor*  
Zikriyo Inomovich  
Iskandarov *Doctor of Historical Sciences,  
Professor*  
Kosimsho  
Yakubov *Doctor of Historical Sciences,  
Professor*  
Yusufshoh  
Rasulien *Doctor of Historical Sciences,  
Professor*  
Kahhor  
Mitzoev Niyoz *Doctor of Historical Sciences,  
Professor*  
Mirzobadalovich  
Nuriddinov *Doctor of Political Sciences,  
Professor*  
Raimalikhon  
Shahbozovich  
Samiev *Candidate of Historical Sciences,  
Associate Professor*  
Kholmakhmad  
Davlatovich  
Sharipov Rakhmonali  
Yatimovich *Doctor of Historical Sciences,  
Professor*

### *Philosophical sciences*

Kurbonov *Doctor of Philosophical sciences,  
Professor*  
Abdurakhmon Sherovich  
Idiev *Doctor of Philosophical sciences,  
Professor*  
Khairiddin Usmonovich  
Olimov *Doctor of Philosophical sciences,  
Professor*  
Karomatullo  
Rakhimov Mukhsin *Doctor of Philosophical sciences,  
Professor*  
Khuseinovich  
Akhmedov Said *Doctor of Philosophical sciences,  
Professor*

### *Pedagogical sciences*

Imatova Lutfiya *Doctor of Pedagogical Sciences,  
Professor*  
Makhmadilloevna  
Faizalizoda *Doctor of Pedagogical Sciences,  
Professor*  
Jumakhon Khol  
Rajabzoda *Doctor of Pedagogical Sciences,  
Professor*  
Mahmadullo  
Hojimatova *Doctor of Pedagogical Sciences,  
Professor*  
Gulchehra Masaidovna  
Mukhammetov *Doctor of Pedagogical Sciences,  
Professor*  
Gapur Babaevich *Doctor of Historical Sciences,  
Professor*

The journal is included in the List of peer-reviewed scientific publications recommended by the Higher Attestation Commission under the President of the Republic of Tajikistan, the Higher Attestation Commission of the Ministry of Education and Science of the Russian Federation.

The journal accepts scientific articles on the following branches of science and scientific specialties: **History and archeology; Philosophical sciences; Pedagogical sciences.**

The journal is included in the database of the Russian Scientific Citation Index (RSCI).

The journal is printed in Tajik and Russian languages.

Full-text versions of published materials are posted on the official website of the journal ([www.vestnik-tnu.com](http://www.vestnik-tnu.com)).

**Bulletin  
of the Tajik National University.**

– 2024. – №3

ISSN 2074-1847

The journal is registered in the Ministry of Culture of the Republic of Tajikistan.

The journal is being prepared for publication

in the Publishing Center of TNU.

**Address of the Publishing Center:**

17, Rudaki avenue, Dushanbe, 734025,

Republic of Tajikistan,

Web site of the journal: [www.vestnik-tnu.com](http://www.vestnik-tnu.com)

E-mail: [vestnik-tnu@mail.ru](mailto:vestnik-tnu@mail.ru)

Tel.: (+992 37) 227-74-41



## ИЛМҲОИ ТАЪРИХ ВА АРХЕОЛОГИЯ – ИСТОРИЧЕСКИЕ НАУКИ И АРХЕОЛОГИЯ

УДК:93/94 (575.3)

### **ИСТОРИКО-ХУДОЖЕСТВЕННЫЕ И ИСКУССТВОВЕДЧЕСКИЕ АСПЕКТЫ ПАМЯТНИКОВ РАННЕСРЕДНЕВЕКОВЫХ МОНУМЕНТАЛЬНОЙ ЖИВОПИСИ ТАДЖИКИСТАНА**

*Каримова Г. Б.*

**Институт истории, археологии и этнографии имени А. Дониша НАНТ**

Естественно, среди исторических настенных росписей из пределов Таджикистана наибольшая слава досталась пенджикентским произведениям [1]. Вместе с тем, благодаря археологическим раскопкам открыты несколько других памятников раннесредневекового периода, в архитектурном декоре которых использованы уникальные образцы монументальной живописи. Следует оговориться, что речь идет только о тех архитектурных памятниках, руины которых сохранились до настоящего времени. Это свидетельствует о том, что в культуре доисламских предков таджикского народа данная область изобразительного искусства имело широкое применение и находилось на очень высоком уровне художественного мастерства.

В монументальной живописи Согда (Хисорак, Наврузшо II, Кум, Санджар-Шах), Бактрии - Тохаристана (Аджинатепа, Кафиркала, Калаи Кафирниган, Уштурмулло, Саксанохур, Калаи Шодмон) и Уструшаны (Калаи Каххаха I) обнаруживаются как общие черты, так и своеобразие.

Реконструкция большей части настенных росписей, украшавших помещения крепости Хисорак, оказалась невозможной. В результате археологических и художественно-аналитических исследований Ш. Ф. Курбанова, П. Б. Лурье, Н. В. Семенова и М. Б. Жерве удалось только выяснить наличие сцены охоты и какого-то религиозного ритуала (шествия людей с сосудами в руках). Такие композиции были обычными в тематике изобразительного искусства данного периода. Изображение ткани заданачи показывает, что в рассматриваемое время этот высокогорный район развивался в тесной связи с равнинным Согдом, в частности с Бухарой - центром производства указанной красочной шелковой ткани. Кроме того, заслуживает внимания, что разные сорта этой крупноузорчатой материи изображены в монументальной живописи Пенджикента, Афрасиаба, Варахши, Балалыктепа, Калаи Кафирнигана, Калаи Шодмона. Следовательно, живопись крепости Хисорак является продуктом единой согдийско-тохаристанской художественной школы. С другой стороны, среди гаммы цветов настенных росписей Калаи Хисорака присутствует зеленый цвет, что для монументальной живописи Согда является явлением бесподобным [2, 60-62].

Реконструкция живописных композиций из поселения Наврузшо II, изученных Ю. Я. Якубовым и З. Гарифулиной, вследствие разрушения памятника при строительстве канала оказалась в принципе невозможна. Об использовании таких произведений наравне со скульптурой в интерьере крепости свидетельствует лишь фрагмент росписи в виде растительной каймы [10, 298].

Благодаря исследованиям Ю. Я. Якубова удалось выяснить, что настенные росписи играли большую роль и в декоративном оформлении крепости Кум-кала. Попытки реконструкции изображенных сцен не дали приемлемых результатов, так как основное поле и верхняя часть композиций не сохранились. Найденные фрагменты, по всей вероятности, имеют отношение к кайме и имеют декоративный характер [11, 374, 377].

В дворцовом комплексе Санджар-Шах монументальная роспись, открытая Ш. Курбановым, составляла основу архитектурного декора. Здесь есть как декоративные мотивы, так и культовые сцены (композиции с участием жрецов, изображение божества) [8].

В тохаристанских настенных росписях из границ Таджикистана ощутимо проявляется буддийская тематика. Как показали научные достижения Б. А. Литвинского и Т. И. Зеймаль, в живописных композициях из Аджинатепы (множество сидящих будд, сцена пожертвования и др.) есть как культовые, так и светские сюжеты. Примечательно очень богатое оформление

росписями монастыря. В этих произведениях художественное решение заключается в том, что основное и подчеркнутое значение имеют образы и ритуалы, а орнаментации суждено играть второстепенную роль [6, 106-112].

Как следует из результатов исследований Б. А. Литвинского, Т. И. Зеймаль, Е. П. Денисова и В. С. Соловьева, монументальная живопись буддийского храма Кафиркала имеет религиозно-культовый характер, хотя очень малые размеры сохранившихся фрагментов не позволяют осуществить реконструкцию композиций. В них встречаются антропоморфные, зооморфные и растительные изображения. Стилистика изображений приближает эти произведения к росписям из буддийских сооружений в Аджинатепа и Хутане (Северный Туркестан) [9, 144-149].

Небольшие фрагменты настенной живописи из буддийского монастыря Уштурмулло, которые введены в науку благодаря исследованиям Т. И. Зеймаль, указывают на факт выполнения этих произведений в рамках буддийских (изображения Будды и женщины) и кушанских (поза четырех персонажей) иконографических принципов. По художественно-эстетическим и техническим признакам они близки монументальным росписям из Каратепа (Сурхандарьинская область), Дильберджина (Северный Афганистан) и Топрак-кала (Хорезм) [3, 255-261].

Как следует из результатов аналитического материала Б. А. Литвинского и Х. Мухиддинова, настенная живопись Саксанохура также имеет повествователь-декоративное содержание. Сохранившиеся фрагменты росписей показывают, что в них также представлены антропоморфные композиции [4, 174].

Настенной живописи Калаи Шодмона, открытие и изучение которой связано с именами Ф. Абдуллаева, В. В. Радилювского, Б. А. Литвинского, В. С. Соловьева, опять же имеет буддийское содержание. В позе героя произведения и орнаменте подушек наблюдаются общечерты с монументальной росписью Балалыктепа (Сурхандарьинская область) [5, 216].

Исследования Н. Н. Негматова и В. М. Соколовского показали близость настенных росписей дворца в Бунджикате с монументальной живописью Согда и Тохаристана. Представленные здесь композиции по разнообразию сюжетов близки живописи Пенджикента: сцены пира и битв, образы царя, сидящего на троне, богини Наны, трехголового демона, арфистки и др. Есть также уникальные темы, в частности сцена кормления волчицей младенцев.

Как показывает археологический материал, в границах Таджикистана искусство монументальной живописи берет начало с эпохи энеолита (росписи Саразма). Настенные росписи античности - кушанской эпохи (Уштурмулло, Саксанохур) открывают новую страницу развития искусства живописи. Теперь в творчестве художников-монументалистов находит олицетворение религия и мировоззрение общества, изображаются общественные ритуалы, в композициях центральное место занимают антропоморфные образы. Росписи этого периода показывают облик персонажей в стиле реализма, максимальной близости к образам изображаемых реальных людей, подчеркиваются важнейшие индивидуальные черты. В это время представленные персонажи изображаются в статичном состоянии, а их поза - преимущественно фронтальна (напротив зрителя).

В искусстве живописи Средней Азии пластика появляется уже в эпоху раннего средневековья. В согдийских росписях этого времени наблюдается единство изобразительного стиля, хотя способ выражения художниками идеи может отличаться. Круг сюжетов очень широк - бытовой, батальный, религиозно-культовый, эпическо-мифологический и т.д., однако композиции из разных памятников архитектуры не повторяют друг друга. Перспектива изображения соблюдается редко, а ее реализация происходит по следующей схеме: фигуры, расположенные на отделении, размещаются вверху, а фигуры, расположенные ближе к зрителю, - внизу. Обрисовка контуров фигуры специальной линией порождает эффект объемности. В повествовательной композиции сцены размещаются последовательно в виде ленты таким образом, чтобы зритель, "читая" их, мог постичь смысл произведения и идею художника. Согдийская живопись полихромная, в ней преобладают красный, желтый и синий

цвета, однако зеленый цвет встречается очень редко, причем в большинстве случаев его вообще нет.

Монументальная живопись Северного Тохаристана эпохи раннего средневековья при ее сравнении с согдийской живописью более склонна к изобразительному искусству Индии и буддийской иконографии. В ней применяется и зеленый цвет, а цвет фона - монохромный красный или синий. Совместное использование таких фонов осуществляется с соблюдением взаимного расположения неба и земли - красный фон внизу и синий - вверху. Хотя в тохаристанских настенных росписях имеют место признаки согдийской, эллинистической и индийской живописи, в них одновременно проявляются и чисто местные особенности.

Уструшанская живопись в зависимости от иконографических принципов может быть воспринята как один из вариантов согдийского изобразительного искусства, хотя в ней находят применение и зеленый цвет. Она близка росписям Пенджикента, в ней также находят отражение черты, свойственные китайской художественной школе.

Как показывает анализ, в монументальной живописи Бактрии, Согда и Уструшаны наблюдается смешивание местной культуры с шестью видами других стилей: древнего Среднего Востока (соблюдение степеней рангов и положений, использование основных цветов); степной (отсутствие фона); эллинистический (красота человеческого тела, подчеркивание объема, подчеркивание оттенками складок на одежде); индийский (сложные и неестественные сплетения деталей); буддийский (изящные и мягкие образы, использование блестящих цветов); китайский (совершенная каллиграфия и красноречие) [7, 185].

В каждом регионе Средней Азии можно заметить преобладание одного из этих стилей. На живопись Согда наибольшее влияние оказало искусство древнего Среднего Востока, трансформированное под воздействием степного искусства. В ней ощущаются также эллинистические и индийские черты при очень малом проявлении тематики китайской иконографии. Буддийский стиль оказал наибольшее влияние на изобразительное искусство Тохаристана, а влияние китайского стиля в основном наблюдается в уструшанской живописи.

Распространение религии ислама в начале VIII в. были фактором спада традиции оформления архитектурных сооружений произведениями монументальной росписи, имеющей очень древние корни. Намеренный поджог зданий, в создании интерьера которых большую роль играли живописные композиции, а также нанесение поверх росписей нового слоя штукатурки являются свидетельствами того, что арабы целенаправленно уничтожали эти произведения. Хотя разрушение и сжигание росписей, да и в целом, самых зданий может быть связано с нашествием других завоевателей и внутренними междоусобицами, которых было немало в средневековой истории Средней Азии. Другими словами, уничтожение росписей могло быть обусловлено не только намеренными действиями, но и естественными результатами военных противостояний, а также и природной стихией.

Если в качестве основной причины принять нормы ислама, исключениями из правил можно считать настенные росписи X - XI вв. из Хульбука и Сайёда, отдельные живописные композиции из Афрасиаба и Варахши, а также Лашкари Базара. Эти произведения содержат антропоморфные сцены, что является свидетельством того, что в очень сложных для сложившихся ранее канонизированного изобразительного искусства условиях проявляются отдельные черты преемственности живописных традиций таджикского народа. Вместе с тем, теперь настенная живопись превращается в искусство чисто дворцовое, находит применение в оформлении дворцов и резиденций правителей.

Для Центральной Азии XII - XIII вв. произведения этого вида искусства пока еще не зарегистрированы. Соответствующие традиции возрождаются уже в конце XIV в., когда монументальная живопись с добавлением золотистой краски как составляющая архитектурного декора находит применение в сооружениях различного назначения (дворцы, медресе, мавзолеи), принадлежащих разным династиям (Тимуриды, Шейбаниды и др.).

В целом, в произведениях монументальной живописи зафиксированы в виде сюжетов, образов и предметов ценные сведения историко-культурного характера, которые служат достоверным источником изучения политической истории, религии и мировоззрения, обычаев и

традиций, народного фольклора, особенностей жизнедеятельности и хозяйствования предков таджикского народа.

**Рецензент: Иброхимов М.Ф. – д.и.н., ИИАиЭ имени А.Дониша НАНТ**

#### **ЛИТЕРАТУРА**

1. Беленицкий А. М. Монументальное искусство Пенджикента. Живопись, скульптура. - М.: Искусство, 1973. - 68 с.
2. Жерве М. Б. Реставрационные работы на городище Хисорак в 2016 году // МПАЭ. - Вып. 21. - СПб., 2017. - 246 с. - С. 53-54.
3. Зеймаль Т. И. Буддийский монастырь Уштур-Мулло (работы 1982 г.) // АРТ. - Вып. 22 (1982 г.). – Душанбе: Дониш, 1990. – 375 с. - С. 255-261.
4. Литвинский, Б. А., Мухитдинов Х. Античное городище Саксанохур (Южный Таджикистана) // Советская археология. - М., 1969. - № 2. - 310 с. - С. 160-178.
5. Литвинский Б. А., Соловьев В. С. Раскопки на Калаи Шодмон в 1979 г. // АРТ. – Вып. 19 (1979 г.). – Душанбе: Дониш, 1986. – 470 с. - С. 216-234.
6. Литвинский Б. А., Зеймаль Т. И. Буддийский сюжет в живописи Средней Азии (к интерпретации сцены дароносцев из Аджина-тепе) // Советская этнография. - М.: Наука, 1968. - № 3. - 176 с. - С. 106-112.
7. Негматов Н. Н. О живописи дворца афшинов Уструшаны (Предварительное сообщение) // Советская археология. - 1973. - № 3. - 300 с. - С. 183-202.
8. Последняя живопись согдийцев: что скрывают фрески из дворца Санджар-Шах // Sputnik Таджикистан, 1920. - 20.10.2022 [Электронный ресурс].
9. Соловьёв В. С. Настенная живопись городища Кафыркала // Материалы конференций молодых ученых АН Тадж. ССР. – Душанбе, 1976. - 164 с. – С. 144-149.
10. Якубов Ю. Я. Работы Верхнезерафшанского археологического отряда на поселении Наврузшах в 1984 г. // АРТ. – Вып. 24 (1984 г.). – Душанбе: Дониш, 1993. – 422 с. - С. 296-303.
11. Якубов, Ю. Я. Поселение Кум (Раскопки 1981 г.) // АРТ. – Вып. 21 (1981 г.). – Душанбе: Дониш, 1988. – 416 с. - С. 374-385.

#### **ЧАНБАҲОИ ТАЪРИХӢ-БАДЕӢ ВА САНЪАТШИНОСИИ ӢДГОРИҲОИ МУСАВВАРАИ МОНУМЕНТАЛИИ ТОЧИКИСТОНИ АСРҲОИ МИӢНАИ БАРВАҚӢ**

Дар мақола таҳлили муаллифии осори деворнигораҳои давраи асрҳои миёнаи бармаҳал, ки дар худуди Ҷумҳурии Тоҷикистон боқӣ мондаанд, оварда шудааст. Ӣдгорӣҳо, ки дар ороиши меъмории онҳо чунин мусаввараҳо ба қайд гирифта шудаанд, мазмуни ҳамбастагӣҳо, номи олимоне, ки ин бозёфтхоро таҳқиқи қардаанд, зикр қарда шудааст. Бо мақсади дар мусаввараҳои монументалии муқаррар қардани падидаҳои омехташавии фарҳангҳои гуногун ин асарҳо бо санъати минтақаҳои ҳамсоя аз назари санъатшиносӣ муқоиса қарда шудаанд. Натиҷаҳои таҳлили муҳтасари таърихӣ-бадеӣ ва санъатшиносии мусаввараҳои монументалии нишон медиҳад, ки дар фарҳанги аҷдодони тоисломии халқи тоҷик ин соҳаи санъати тасвирӣ васеъ истифода мешуд ва дар сатҳи хеле баланди ҳунари бадеӣ меистод. Муаллиф ҳулоса баровардааст, ки дар осори мусаввараи монументалии дар намуди сужаҳо, симоҳо ва ашҳо маълумотҳои пурарзиши хусусияташ таърихӣ-фарҳангӣ сабт шудаанд, ки барои моӯзиши таърихи сиёсӣ, дину ҷаҳонбинӣ, маросиму анъанаҳо, фольклори мардумӣ, вижагӣҳои ҳаёт ва хоҷагидорӣ аҷдодони халқи тоҷик ҳамчун сарчашмаи муътамад хизмат мекунанд.

**Калидвожаҳо:** Тоҷикистон, асрҳои миёнаи бармаҳал, ороиши меъмории, санъати тасвирӣ, мусаввараи деворӣ, таърихнигорӣ, сарчашмаҳои моӯзиш.

#### **ИСТОРИКО-ХУДОЖЕСТВЕННЫЕ И ИСКУССТВОВЕДЧЕСКИЕ АСПЕКТЫ РАННЕСРЕДНЕВЕКОВЫХ ПАМЯТНИКОВ МОНУМЕНТАЛЬНОЙ ЖИВОПИСИ ТАДЖИКИСТАНА**

В статье приводится авторский анализ произведений настенной живописи раннего средневековья, сохранившихся в границах Республики Таджикистан. Указаны памятники, в архитектурном декоре которых зафиксированы росписи, содержание композиций, ученые, исследовавшие эти артефакты. Проведены искусствоведческие параллели с искусством соседних регионов, что позволило выявить в монументальной живописи наличие синтеза разных культур. С целью выявления элементов преемственности традиций, совершен краткий экскурс в искусство античности и исламского времени вплоть до XV века. Результаты краткого историко-художественного и искусствоведческого анализа монументальных росписей показывают, что в культуре доисламских предков таджикского народа данная область изобразительного искусства имела широкое применение и находилось на очень высоком уровне художественного мастерства. Автор приходит к выводу, что в произведениях монументальной живописи зафиксированы в виде сюжетов, образов и предметов ценные сведения историко-культурного характера, которые служат достоверным источником изучения политической истории, религии и мировоззрения, обычаев и традиций, народного фольклора, особенностей жизнедеятельности и хозяйствования предков таджикского народа.

**Ключевые слова:** Таджикистан, античность, раннее средневековье, архитектурный декор, изобразительное искусство, настенная живопись, историография, источники изучения.



## **HISTORICAL, ARTISTIC AND ART CRITICISM ASPECTS OF THE EARLY MEDIEVAL MONUMENTS OF MONUMENTAL PAINTING IN TAJIKISTAN**

The article provides the author's analysis of the works of wall painting of the early Middle Ages, preserved within the borders of the Republic of Tajikistan. Monuments are indicated, in the architectural decor of which murals are recorded, the content of compositions, scientists who studied these artifacts. Art history parallels are drawn with the art of neighboring regions, which made it possible to reveal the presence of a synthesis of different cultures in monumental painting. In order to identify elements of the continuity of traditions, a brief digression into the art of antiquity and Islamic times up to the 15th century was made. The results of a brief historical, artistic and art history analysis of monumental paintings show that in the culture of the pre-Islamic ancestors of the Tajik people, this area of fine art was widely used and was at a very high level of artistic skill. The author comes to the conclusion that in the works of monumental painting, valuable information of a historical and cultural nature is recorded in the form of plots, images and objects, which serve as a reliable source for studying political history, religion and worldview, customs and traditions, folklore, features of life and management of the ancestors of the Tajik people.

**Key words:** Tajikistan, antiquity, early Middle Ages, architectural decor, fine arts, wall painting, historiography, study sources.

**Маълумот дар бораи муаллиф:** *Каримова Ганжина Бахтиёрвна* –Институти таърих, бостоншиносӣ ва мардумшиносӣ ба номи А. Дониши Академияи миллии илмҳои Тоҷикистон, унвонҷӯй. Суроға: 734025, шаҳри Душанбе, Ҷумҳурии Тоҷикистон, хиёбони Рӯдакӣ,17. Телефон: **918817250**. E-mail: **gancinkarimova@gmail.com**

**Сведения об авторе:** *Каримова Ганджина Бахтиёрвна* – Институт истории, археологии и этнографии имени А. Дониша Национальной академии наук Таджикистана, соискатель. Адрес: 734025, город Душанбе, Республика Таджикистан, проспект Рудаки,17. Телефон: **918817250**. E-mail: **gancinkarimova@gmail.com**

**Information about the author:** *Karimova Ganjina Bakhtierovna* - Institute of History, Archeology and Ethnography named after A. Donish of the National Academy of Sciences of Tajikistan, applicant. Address: 734025, Dushanbe city, Republic of Tajikistan, Rudaki Avenue, 17. Phone:**918817250**. E-mail: **gancinkarimova@gmail.com**

*Литвинов В.П.*

**Научно-исследовательская лаборатория "Бунинская Россия" при Елецком государственном университете имени И.А. Бунина, Российская Федерация**

В царской России наркотики никогда не имели широкого распространения среди населения. Но в двух полярных социальных группах - диссидентствующей интеллигенции и криминальных элементов они многими употреблялись. В основном это был кокаин, именовавшийся среди наркоманов «марафетом». Абсолютное большинство населения Российской империи предпочитало либо не пить вообще, либо «расслабляться» спиртными напитками.

Нельзя сказать, чтобы царская власть ничего не знала о наркомании и никак на нее не реагировала. Напротив, царское законодательство изначально сурово осуждало употребление наркотических веществ и жестко регулировало их использование. Они применялись в исключительных случаях и только в медицинских целях. Так, например, правительство разрешило выращивать на Дальнем Востоке опиумный мак, алкалоид которого – морфий употреблялся в лечебных целях. В 1841 г. царь издал указ, запрещавший его продажу в Китай, поскольку там после британских «опиумных» махинаций сложился устойчивый рынок сбыта наркотика. В 1838 г. один из китайских чиновников писал: «Начиная с чиновного сословия правительственных учреждений вплоть до хозяев мастерских и лавок, актеров и слуг, а также женщин, буддийских монахов и даосских проповедников – все среди бела дня курят опиум» [3, с.142]. Бесчеловечные действия англичан разоблачал К. Маркс [4, с. 565, 568]. Попытки Китая противостоять убийственной политике британцев привели к «опиумной войне» 1840-1842 г., в которой он потерпел поражение. В это же время выяснилось, что российский опиум через Кяхту попадал на территорию Поднебесной империи, в связи с чем в самом начале 1844 г. император Николай I приказал издать еще один указ о запрете вывоза опиума [16, с. 45]. Однако он, видимо, продолжал «утекать» из страны, поскольку в 1862 г. правительство внесло его в список товаров, запрещенных к вывозу [17, с. 287]. Авторитетные авторы свидетельствуют о том, что царская власть и впредь вела борьбу с наркоманией, издавала соответствующие акты - в 1879 г. – «О списках ядовитых и сильнодействующих веществ», в 1892 г. – «О запрещении посевов опиумного мака», в 1893 г. – «О кокаине, отравлении им и воспрещении продажи без рецепта», в 1915 г. – «О мерах по борьбе с опикурением» [6, с. 68].

Ситуация с употреблением наркотических средств в России серьезным образом изменилась после присоединения к ней Средней Азии. В этом регионе наркотики получили широкое распространение задолго до этого события. Это не было сугубо региональным явлением – оно утвердилось издавна во всех странах мусульманского Востока. Повсеместно большим спросом пользовался гашиш – изделие из индийской конопли. Известно, что члены мусульманского ордена «ассасинов» («гашишинов») проявляли великое мужество под действием продукта из конопли. Его распространение на Востоке специалисты связывают с запретом мусульманам употреблять алкоголь. При этом следует подчеркнуть, что вероучение ислама считает пристрастие к наркотикам великим грехом. Истории гашиша было посвящено исследование Л.В. Анцыферова [1]. Он отмечал, что в различных странах Востока гашиш имел разные названия: в Марокко – «киф», в Тунисе – «авджерьен», в Египте – «джосох», в Индии и Персии – «вхандж», в Афганистане – «чарс». Повсеместно налажено было специальное производство гашиша. Оно было непростым и в результате получали продукт, называвшийся «тилля-наша» (золотая анаша). Лучшим гашишем в мире считался кашгарский, так называемый «наша-чарёс». Он был в 2-3 раза дороже индийского. Дорогие сорта имели свои названия: «ак-наша», «ак-урук», «ак-дона-наша». Низшие сорта – «суют», «нает», «яхон», «талкан» стоили дешево. Из гашиша делали разные, сложные по составу продукты – масло («руганы-кайф»), конфеты («гуль-канд»), веселящие пилюли («хабь»), веселящие кашицы («магаужюны-масия») или «барч» (вроде того, что ел граф Монте-Кристо), «лускур» - зерна пшеницы с анашей,

веселящая халва с анашей и др. Во многие такие «продукты» вводили опиум. «Руганы-кайф» намазывали на хлеб, пили с чаем, готовили плов. Гашиш применялся знахарями в медицине. Например, его давали новобрачным для уменьшения боли при дефлорации, а также от головных болей. Анцыферов приводит мнение профессора Леркина о том, что в 1930-х гг. в Азии поклонников гашиша было не менее 200 млн. чел. В 1847 г. английские власти в Индии создали специальную комиссию по проблеме гашиша, и она рекомендовала бороться с этим злом. Было решено сократить посеvy конопли. При этом обложить акцизом в 2,5 раза ввозимый гашиш. Это был, конечно, паллиатив. Потом акциз увеличили с 25 руб. до 84 руб. В Индию стали ввозить гашиша меньше, а в Туркестан – больше. Анцыферов также ссылаясь на сведения исследователя И.О. Левитова, который писал о том, что гашиш завозился контрабандой и в Русский Туркестан [5]. Он указывал, что в дореволюционной Средней Азии гашиша было во много раз больше, чем в Индии. По его сведениям, в это время на каждых 1000 жителей Туркестана в год было 5 кг гашиша. На сотню жителей приходилось 4 уже больных наркоманов. Так, англичане «помогли» Средней Азии. Анцыферов указывал, что курение гашиша было распространено среди сарбазов Кокандского хана. Многие среднеазиатские ханы боролись с употреблением гашиша, но непоследовательно и половинчато. Американская путешественница Анна Луиза Стронг писала о гашишных притонах в Восточном (Китайском) Туркестане, популярных среди китайских солдат в регионе.

Царская власть в Русском Туркестане быстро оценила опасность гашишизма в регионе. Первый туркестанский генерал-губернатор К.П. Кауфман издал 13 декабря 1878 г. циркуляр «О воспрещении приготовления и продажи курящих напитков и курительных веществ», в котором запрещал изготовление напитка «кукнара», гашиша (анаши) из конопли и бузы на продажу. Просил военных губернаторов Сырдарьинской, Семиреченской и Ферганской областей, начальников Зеравшанского округа и Амударьинского отдела принять соответствующие меры [9, с. 804]. Авторитетные авторы отмечают, что в 1880 г. был издан нормативно-правовой акт «О воспрещении жителям Туркестанского края приготовления и продажи наркотических веществ» [6, с.192]. Генерал-губернатор Н.О. Розенбах 7 декабря 1885 г. распространил военным губернаторам областей, начальникам Зеравшанского округа и Аму-дарьинского отдела предписание о запрете «ввоза и продажи вещества «толкан» ...так как «толкан» служит исключительно для приготовления крайне вредного для здоровья гашиша (анаша)» [10]. Естественно, что контроль за исполнением распоряжений власти был возложен на туркестанскую полицию. Ее борьба с употреблением анаши, видимо, имела мало результатов, поскольку 7 июня 1891 г. министр юстиции, сенатор Н.А. Манасейн писал военному министру П.С. Ванновскому о том, что, по имеющимся у него сведениям, в Туркестанском крае и в Закаспийской области, ему подведомственных, на базарах открыто процветает торговля наркотиками и разными ядами, чему местная полиция мало противодействует. Манасейн призывал военного министра усилить полицейские меры борьбы с наркоторговлей и опасными ядами как «лекарствами» на подчиненных ему территориях Русского Туркестана в целях ограждения местного населения от многих пагубных последствий [12, лл. 6 об.-7]. Однако полиция не могла полностью пресечь употребление анаши в крае, где конопля произрастала так же обильно, как крапива в российских селах.

Другой важной проблемой в борьбе царской власти с наркотиками в Средней Азии стал опиум. Считается, что практику разведения опиумного мака и соответствующего наркоторговли привнесли в этот регион уйгуры и дунгане, переселившиеся на территорию Российской империи после возвращения Китая Кульджинского района в 1881 г. Однако борьба власти с торговлей опиумом началась еще до того, как они развернули производство опиумного мака. Все функции борьбы с тайным распространением продажи опиума для курения и иных целей возлагались на общую «военную» полицию\*. Весь конфискованный опиум полиция сдавала по актам в лечебные заведения по месту конфискации. Поэтому по таким делам руководители общей «военной» полиции Туркестанского края общались к Туркестанским окружным военно-

---

\* Полиция в Туркестанском крае подчинялась военному министерству, в связи с чем носила армейскую форму – В.Л.

медицинским (с 1910 года – военно-санитарным) управлениям. Руководителями общей «военной» полиции Туркестанского края были начальники уездов, отделов и областей. Высшим полицейским начальником Туркестанского края был сам генерал-губернатор и командующий военным округом.

Так, 2 января 1885 г. начальник Зеравшанского отдела писал Туркестанскому окружному военно-медицинскому инспектору, тайному советнику И.П. Суворову о том, что вверенная ему полиция 11 декабря 1884 г. конфисковала опиум у жителя г. Ура-тюбе Мухаммеда Шакира Бабина и сдала его по акту в местный госпиталь. Просил уведомить о получении опиума последним [13, лл. 3-3 об.]. 8 февраля того же года начальник полиции г. Ташкента, полковник С.Р. Путинцев сообщал тому же адресату, что исполняющий должность помощника начальника ташкентской полиции, «туземец» по происхождению, «конфисковал по акту 7 фунтов опиума у городских «сартов». Он указывал, что, согласно законным предписаниям, он направил этот опиум «на зависящее распоряжение Окружного военно-медицинского управления» [13, л. 6]. Окружное военно-медицинское управление направило изъятый опиум на исследование в химическую лабораторию при Ташкентском военном госпитале. 11 января 1885 г. специалисты из этой химической лаборатории составили акт, в котором писали, что проверенный ими опиум «к врачебному употреблению годен» [13, л. 10 об.]. Под актом стояли подписи медиков и представителей полиции.

3 апреля 1885 г. начальник Зеравшанского отдела писал И.П. Суворову о том, что вверенная ему полиция конфисковала 6 марта 1885 г. у «туземцев» г. Самарканда 3 пуда и 20 фунтов опиума сорта «кайракча», который был направлен в окружное военно-медицинское управление. Он сообщал и фамилии тех, у кого был конфискован опиум [13, л. 13 об.]. 8 июля 1885 г. он же сообщал Туркестанскому окружному военно-медицинскому инспектору о том, что вверенная ему полиция конфисковала 2 с половиной фунта опиума, направленного в окружное военно-медицинское управление. Просил уведомить его о получении этой партии опиума [13, л. 30 об.].

Согласно существующим законодательным установлениям, весь конфискованный опиум направлялся в распоряжение Туркестанского окружного военно-медицинского управления. Как отмечалось, все партии такого опиума направлялись на анализ в химическую лабораторию при Ташкентском военном госпитале. Анализ производился медиками, но в присутствии чинов городской полиции.

8 октября 1897 г. МВД в отзыве на проект Министерства юстиции о распространении Судебных уставов 1864 г. на «степные» области и Туркестанский край отмечало, что стараниями дунган в Средней Азии расцвело производство опийного мака и продажа этого наркотика и других «сильнодействующих средств» [14, л. 181-181 об.]. Министр внутренних дел И.Л. Горемыкин писал о том, что народные суды «туземцев» могли бы на основании статьи 141-й «Положения об управлении Туркестанским краем» 1886 г. осуждать дунган и иных наркоторговцев, однако они этого не делают [14, л. 181 об.].

Дунгане в Пржевальском уезде официально занимались выращиванием опиума и должны были сдавать его властям по низким ценам, так как опиум был очень нужен как обезболивающее средство. Но дунгане устроили контрабандный вывоз опиума в Китай, получая от этого огромные выгоды. Заведующий государственным имуществом и переселенческим делом в Семиреченской области В.А. Гончаревский писал 17 ноября 1916 г. в Переселенческое управление о том, что «самый бедный дунганин в Семиреченской области имел состояние не менее как на 8 на 10 тысяч рублей» [7, с. 255]. Заведующий Верненским розыскным пунктом Департамента полиции МВД, Отдельного корпуса жандармов, ротмистр В.Ф. Железняков 16 ноября 1916 г. отмечал на допросе у следователя Верненского окружного суда, что дунгане были главными владельцами опиумных плантаций в Семиреченской области [2, 136-137]. Туркестанская полиция боролась с дунганской контрабандой опиума, имела некоторые успехи на этом поприще, но пресечь ее всецело не удалось. Особенную активность в наркоторговле проявляли дунгане Мариинской волости, Пржевальского уезда, Семиреченской области, среди которых было немало их соплеменников – подданных Цинской империи, связанных с опиумным бизнесом в Восточном (Китайском) Туркестане. Когда туркестанская

полиция серьезным образом ущемила наркоторговлю, дунгане Прииссыккуля примкнули к участникам восстания 1916 г. против царизма в Средней Азии. Военный губернатор Семиреченской области, генерал-лейтенант М.А. Фольбаум писал 18 августа 1916 г. туркестанскому генерал-губернатору А.Н. Куропаткину о том, что дунгане в Пржевальском уезде ведут активную пропаганду уничтожения русских и «очевидно, что корни мятежа в руках китайских изуверов (прибывших из Китая - В.Л.), руководимых немцами» [11, л.33]. Протоиерей М. Заозерский – настоятель Пржевальского городского собора писал 14 сентября 1916 г. Туркестанскому епископу Иннокентию о том, что творилось в Пржевальском уезде во время восстания. При этом он возлагал большую долю вины на дунган, которые выращивали опиный мак и являлись «китайскими мусульманами» [15, л. 287]. Однако было бы ошибочным винить в зверствах против русских людей в 1916 г. всех дунган. Американский историк Э.Д. Сокол отмечал, что дунгане в других местах Семиреченской области не только не примкнули к восстанию, но даже помогали русским подавлять его [8, с. 134-136]. Любопытно, что когда начали действовать царские карательные отряды, «мариинские» дунгане первыми побежали в Китай, так как они имели там родственные и торговые связи. Не мешает отметить, что китайские власти Синьцзяна, желая насолить русским, охотно их принимали. Некоторые считают, что на поведение прииссыккульских дунган повлиял указ «О мерах борьбы с опиекурением», изданный в 1915 г. [6, с. 193]. Это не так. Он запрещал разведение опиумного мака только в Забайкальском крае, в Иркутском генерал-губернаторстве и на Дальнем Востоке. А к Туркестанскому краю указ не имел никакого отношения.

Таким образом, царская полиция столкнулась в Средней Азии с проблемой распространения наркотиков, которая отсутствовала в масштабном варианте в других местах Российской империи. Ее борьба с употреблением гашиша коренными жителями Русского Туркестана не имела успехов, так как она объективно не могла преодолеть вредное пристрастие сотен тысяч людей. Фактически такой же итог имело противостояние полиции с распространением опиума, поскольку торговля им осуществлялась хорошо организованной сетью наркобизнеса в Русском и Китайском Туркестане. Восстание коренного населения Средней Азии против царской власти в 1916 г. послужило катализатором роста антирусских настроений дунган Прииссыккуля, вовлеченных в опиумный наркобизнес. Но это не было решающим фактором процесса. Можно утверждать, что в целом борьба туркестанской полиции с наркотиками в регионе не смогла подавить их распространение.

**Рецензент: Волков И.В. – д.и.н., Общество изучения истории отечественных спецслужб, Россия**

#### ЛИТЕРАТУРА

1. Анцыферов Л.В. Гашишизм в Средней Азии / Л.В. Анцыферов. -Ташкент: Изд-во ред. журн. "За социалистическое здравоохранение Узбекистана", 1937. – 45 с.
2. Грозный 1916-й год. Сборник документов и материалов. Том 1. Алматы: Казахстан, 1998. – 247 с.
3. Губер А.А., Ким Г.Ф., Хейфец А.Н. Новая история стран Азии и Африки / А.А. Губер, Г.Ф.Ким, А.Н. Хейфец. - М.: Наука, 1975. – 560 с.
4. К. Маркс и Ф. Энгельс. Сочинения. Изд. 2-е. Т. 12. М.: Госполитиздат, 1958. – 708 с.
5. Левитов И.О. Бузо-гашишный вопрос на наших окраинах. СПб. тип. М.М. Стасюлевича, 1909. - 30 с.
6. Лобанов А.В., Широков Г.Г. История полиции России. Учебное пособие / А.В.Лобанов, Г.Г. Широков. -СПб.: Северо-Западный институт повышения квалификации ФСКН России, 2015. – 197 с.
7. Среднеазиатское (Туркестанское) восстание 1916 г. История в документах. Том II. Бишкек: КРСУ, 2016.- 322 с.
8. Сокол Эдвард Дэннис. Восстание 1916 г. в Русской Центральной Азии. Бишкек, 2016. – 191 с.
9. Туркестан в имперской политике России: Монография в документах. М.: Кучково поле, 2016. – 878 с.
10. Туркестанская туземная газета. 1886. № 48. 21 декабря
11. Архив СПб Филиала ИВ РАН. Разряд II. Оп. 4. Д. 44 - Хроника событий в Туркестанском крае в 1914-1916 годах. Л. 33
12. Российский государственный военно-исторический архив (РГВИА). Ф. 400. Оп. 1. Д. 1310 – Об устройстве судебной части в Туркестанском крае, Закаспийской области и Степных областях. Ч.1. Л. 6 об.-7
13. РГВИА. Ф. 1402 (Военно-санитарное управление Туркестанского военного округа). Оп. 4. Д. 30. Л. 3-3 об.
14. Российский государственный исторический архив (РГИА). Ф. 565. Оп. 7. Д. 29084. -Л. 181-181 об.
15. РГИА. Ф. 1276. Оп. 11. Д. 89. Л. 287.
16. ПСЗРИ-II. Т. 19. Отд. 1. СПб., 1845. -№ 17547.
17. ПСЗРИ-II. Т. 37. Отд. 1. СПб., 1865. -№ 38123

## МУБОРИЗАИ ҲОКИМИЯТИ ШОҲӢ БО МАВОДИ МУХАДДИР ДАР ТУРКИСТОН

Мақола ба мушкилоти муборизаи полиси подшоҳӣ бар зидди маводи мухаддир дар Осиёи Миёна пеш аз Инқилоб бахшида шудааст. Муаллиф қайд мекунад, ки истифодаи онҳо дар ин минтақа нисбат ба Худи Русия бештар паҳн шуда буд. Ҳашиш дар байни аҳоли бештар маъмул буд. Дар ноҳияи назди Исикқӯл афюн парвариш карда мешуд. Мусулмонони Туркистони онро кам истифода мебуданд, аз ин рӯ он асосан ба Туркистони Чин содир карда мешуд. Афюн дар шӯриши мардуми бумӣ бар зидди ҳокимияти шох дар Осиёи Миёна дар соли 1916 нақши манфӣ бозид. Аммо дар мачмӯъ, ҳукумати подшоҳӣ натавонист мушкилоти маводи мухаддирро дар минтақа пурра бартараф кунад.

**Калидвожаҳо:** Осиёи Миёна, Туркистон, ҳокимияти подшоҳӣ, полис, мусулмонон, дунганҳо, маводи мухаддир, кокаин, афюн.

## БОРЬБА ЦАРСКОЙ ВЛАСТИ С НАРКОТИКАМИ В РУССКОМ ТУРКЕСТАНЕ

Статья посвящена проблеме борьбы царской полиции против наркотиков в дореволюционной Средней Азии. Автор отмечает, что их употребление в этом регионе имело большее распространение, чем в самой России. Большой популярностью среди населения пользовался гашиш. В районе Прииссыккуля выращивался опиумный мак. Мусульмане Русского Туркестана употребляли его мало, поэтому он в основном вывозился в Китайский Туркестан. Опиумный фактор сыграл негативную роль в восстании коренного населения против царской власти в Средней Азии в 1916 году. Но в целом ей не удалось полностью ликвидировать проблему наркотиков в регионе.

**Ключевые слова:** Средняя Азия, Русский Туркестан, царская власть, полиция, мусульмане, дунгане, наркотики, кокаин, опиум.

## STRUGGLE OF IMPERIAL AUTHORITY AGAINST DRUGS IN RUSSIAN TURKESTAN

Clause is devoted to a problem of struggle of imperial police against drugs in pre-revolutionary Central Asia. The author marks, that their use in this region had greater distribution, than in the Russia. Among the population hashish used the big popularity. In area Priissykkulya the opium poppy was grown up. Moslems of Russian Turkestan used it a little, therefore it basically was taken out to the Chinese Turkestan. The opium factor has played a negative role in revolt of indigenous population against imperial authority in Central Asia per 1916. But as a whole it did not manage to liquidate completely a problem of drugs in region.

**Key words:** Central Asia, Russian Turkestan, imperial authority, police, moslems, tungans, drugs, cocaine, opium.

**Маълумот дар бораи муаллиф:** *Литвинов Вячеслав Петрович* – Лабораторияи илмӣ- таҳқиқотии "Россияи Бунинӣ" –и Донишгоҳи давлатии Елец ба номи И.А. Бунин, ходими калони илмӣ, номзади илмҳои таърих.  
**Суроға:** 399740, Федератсияи Россия, вилояти Липетск, Елец, кӯчаи Степан Разин, 21. E-mail: «a»litwinov.slav@yandex.ru

**Сведения об авторе:** *Литвинов Вячеслав Петрович* - Научно-исследовательская лаборатория "Бунинская Россия" при Елецком государственном университете имени И.А. Бунина, старший научный сотрудник, кандидат исторических наук. **Адрес:** 399740, город Елец, Российская Федерация, Липецкая область, улица Степана Разина, 21. E-mail: «a»litwinov.slav@yandex.ru

**Information about the author:** *Litvinov Vyacheslav Petrovich* - Research Laboratory "Bunin Russia" at Yelets State University named after I.A. Bunina, senior researcher, candidate of historical sciences. **Address:** 399740, Yelets city, Russian Federation, Lipetsk region, Stepan Razin street, 21. E-mail: "a"litwinov.slav@yandex.ru

## К ВОПРОСУ ИНТЕРПРЕТАЦИИ ПОНЯТИЯ ВНЕШНЯЯ ТРУДОВАЯ МИГРАЦИЯ В ТАДЖИКИСТАНСКОЙ МИГРАЦИОЛОГИИ

*Наботов Ф.С.*

**Бохтарский государственный университет имени Носира Хусрава**

Миграционные процессы в Таджикистане в годы независимости стали приобретать такие черты и виды, ученые, изучая их, не только обогатили теорию миграции, но и создали новые методы миграции.

В период независимости миграционные процессы наравне с естественным ходом приобретали политически вынужденный характер.

В советское время переселение как внутреннее, так и внешнее, проводилось как специальная политика, очень широко начиная со второй половины 20-х годов до конца 50-х годов XX века, которые также хорошо изучены многими историками Таджикистана, такими как Р. Абулхаев, К. Бозоров и др.

В любом случае, поселение или переселение относятся к вопросу миграции как социального, так и политического процесса. Следовательно, миграционный процесс всегда имел и будет иметь социальный, экономический, религиозный и политический характер, но с преобладанием одной из названных форм миграции, как основной.

Теорией миграции занимались очень большое количество ученых разных наук и профессий, которыми разработаны, указаны, выдвинуты десятки гипотез и мнений, среди которых самыми цитируемыми являются Мирзоев Г.Р., Джалилов М.Ш., Додобаева З.А., Ерменеева Л., Умаров Х., Ульмасов Р., Тарасов Н.В., Зайончиовская Ж., Филиппов Е.И., Совокулов М.С., Рыбаковский Л.А., Рязанцев С.В., Хорис Н., Красинец Е., Кубишин Е., Резникова О., Зотова Н.А., Лысенко И.С., Черных А.В., Калугина Г., Исломов Ф.С., Николаева Л.Ю., Назаршоев М.Н., Махоненко С., Назаров Т.Н., Парфенцова О., Хотамов Н.Б., Олимова С., Боск Н., Икромии З.И., Абдурашитов Ф.М., Афзалова П.Р., Шамолов А.А., Бабаджанова М.М., Азизова М., Кабилова С. и др.

Однако миграционные процессы, которые проходили и происходят в Таджикистане, во многом связаны с изменениями, сложившимися в годы Советской власти, имеют общественное, политическое и теоретическое значение.

Естественная миграция – закономерный процесс передвижения населения с целью улучшения условий жизни мигрантов, который происходит постоянно.

Политическая миграция – происходит по политическим мотивам и с целью больше всего сохранения жизни и свободы.

Кроме этих двух видов в период независимости в республике происходили социальная (по религиозному, языковому, местническому, клановым мотивам), культурологическая (учебная, практическая) и трудовая миграции.

На все виды перечисленных миграций историческая наука Таджикистана обращала пристальное внимание.

Проблемами миграции фактически занимались представители всех направлений общественных наук: историки, философы, политологи, географы, экономисты (политическая экономия), политики, государственные чиновники и другие.

Конкретные вопросы миграции из Таджикистана уже давно, еще с конца XX в., стали волновать общество, не только среди производственников (руководителей предприятий и организаций), но и среди научных, технических и профессиональных работников.

Как было отмечено выше, миграция — это необратимый процесс развития общества: ее нельзя остановить, но регулировать ее можно. Потому что мотивы миграции очень разнообразные и трудно предсказуемые.

На примере миграционных процессов периода независимости Таджикистана можно проследить общую картину характеристики вопроса. Как очевидно из многочисленной информации, информаторы основную причину характера миграции (постоянную, временную,

трудоую) из Таджикистана считают неопределенность горбачевской перестройки, закон о языке, события 1990 г. и политическую нестабильность республики в период гражданской войны 1992-1997 гг.

В последней четверти XX в. в СССР начался глубинный социальный, экономический и политический застой, приведена страну к массовому выступлению элит населения (имеются в виду депутаты Верховного Совета СССР и союзных республик), а потом массы, которые привели к распаду СССР как страны и образованию независимых государств.

К распаду СССР как страны и форме власти теоретики и практики относились по-разному. Одни считали это трагедией, другие торжеством демократии, а третьи-относились спокойно и безразлично. Все они были правы, если этот распад компенсировал чаяние трудового народа. Однако этот распад для Таджикистана стал политическим, экономическим и социальным бременем на многие годы, который привел независимый Таджикистан к гражданской войне, разрухе, голоду и оттоку основного умственного (политического, культурного, экономического, трудового) потенциала республики.

Нынешнему поколению Таджикистана очень трудно понять, и восстановить потерянный навсегда научный, экономический, трудовой потенциал 80-90-е гг. XX в., хотя ученые и политики XXI века очень много говорят о пороках и недостатках XX в., но почти ничего не говорят о достижениях Советского Таджикистана.

В правовом международном лексиконе внешняя трудовая миграция появилась и упоминалась еще в первой четверти XX века (1922 г.). Почти более 50 лет она именовалась как трудовая миграция, имелось в виду временная (внешняя) трудовая миграция.

Генеральная конференция Международной организации труда (МОТ) еще в 1922 г. в обиход международного права ввела термин трудовая миграция [13]. Этот термин вошел в договоры МОТ 1939 г. [8] и 1945 годов [8]. Конвенция №97 ООН этому договору придала международный характер, и трудовую миграцию стали понимать как миграцию труда, выполняемую мигрантом.

В начале 90-х годов XX в. в миграциологию вошли новые термины: мигрант и трудящиеся-мигранты. Последние – трудящиеся мигранты в Международной конвенции о защите прав трудящихся-мигрантов и членов их семей, принятой резолюцией №45/158 Генеральной Ассамблеи от 18 декабря 1992 года [8].

В ноябре 1992 г. слово «трудовая миграция» использовалось в Договоре о создании консультативного Совета о труде, миграции и социальной защите населения участников СНГ. Однако слово «миграция» (мухочират) в таджикской редакции было заменено словом «занятость» (шугл) и «рынок труда» (бозори мехнат).

В 1997 г. внешнюю трудовую миграцию официально именовали «обеспечение трудом за пределами республики». А в 1998 г. уже понималось как миграция труда. И к 2000 г. появилось понятие законная и незаконная миграция, которая была связана с внешней трудовой миграцией.

Впервые в Таджикистане понятие внешней трудовой миграции появляется в Положении о государственной службе миграции при Министерстве труда и социальной защиты населения Республики Таджикистан в июле 2000 года.

Миграция – многозначное понятие, которое обозначает передвижение, перемещение людей. В Таджикистане официально признано 5 видов миграции, по которым ведется государственная статическая отчетность и которые имеют соответствующую нормативно правовую базу. Но и есть еще приграничная трудовая миграция, семейная и коллективная иммиграция, которые тоже имеют законодательную основу, но по ним не ведется статистических данных. В приложении к постановлению Правительства Республики Таджикистан от 30 июня 2023 г., где речь идет о Стратегии регулирования миграционных процессов в Республике Таджикистан на период до 2040 года зафиксировано:

6. В Республике Таджикистан законодательно осуществляется 5 видов миграции:

- внешняя трудовая миграция;
- внутренняя (добровольная) миграция;
- экологическая миграция;
- трудовая миграция иностранных граждан в Республике Таджикистан;



- миграция беженцев и лиц, ищущих убежище в Республике Таджикистан.

7. В Республике Таджикистан также имеют законодательную основу приграничная трудовая миграция, семейная миграция, коллективная миграция, которые еще недостаточно изучены и их правовое обеспечение нуждается в совершенствовании [14, с.3].

Фактически и законодательно в Республике Таджикистан известно о существовании восьми видов миграции, а в нашу задачу входит только одна из них - внешняя трудовая миграция. Внешняя трудовая миграция свойственна обществу. Она происходила еще с незапамятных времен: в древности, средневековье и в новое время. Но в абсолютном случае имел социальный характер, но происходил естественно: передвижение населения с одного места обитания в другое, переселение с одной местности в другую из-за нехватки места поселения (в первобытной стадии), охоты (в родовом строе), жизни в довольстве, добытом своим трудом (в сельской общине), открытии (освоении, покорение) новых земель и континентов (в феодальном и в период становления капиталистических отношений). Эти перемещения имели форму постоянного характера: перемещался не труд (трудящиеся), а человек (населения).

Империалистическому периоду капитализма стала характерна миграция труда и ее обладатели, но тоже на постоянной основе. Во второй половине XX века стала характерна как внутренняя, так и внешняя трудовая миграция, и особенно после падения мирового колониального режима. Населению вновь освободившихся стран приходилось в поисках пропитания и выживания временно покидать свои страны.

Мигрантов, которые всегда были и будут, в XX веке стали пополняться трудовыми мигрантами. Таким образом, трудовые мигранты – эти люди, ищущие временное место работы для обеспечения самих себя и свои семьи. Мы попытались найти более доступное простое объяснение понятия трудовой миграции. В словарях и энциклопедиях, изданных до конца XX в., термины «миграция, мигрант, труд и его разновидности» зафиксированы, но трудовая миграция нигде не отмечена. Миграция и миграция населения отмечена во всех энциклопедиях (Большая советская энциклопедия, в Советской исторической энциклопедии, в философском и политическом словаре, в Таджикском советском словаре) [1; 15; 6, с.340; 16,с.34].

В Таджикистане термин «трудовая миграция» появился в 90-е годы XX в. в периодике и в документах государственных учреждениях, а потом в науке. История употребления термина «трудовая миграция» хорошо изучена и освещена в диссертации Джалилова М.Ш. [3, с.33].

В конце 90-х годов XX в. в некоторых документах, исходящих из Правительства РТ и его учреждений (министерств и комитетов), появилось словосочетание «внешняя трудовая миграция». В частности, в законе РТ о миграции от 10 мая 2002 г. №31 говорилось, что «в настоящем законе используются следующие основные понятия:

- внешняя трудовая миграция – добровольный выезд на законном основании граждан, постоянно проживающих на территории РТ за границу для оплачиваемой работы по трудовому договору (контракту);

- трудящийся-мигрант – лицо, которое занималось, занимается или будет заниматься оплачиваемой трудовой деятельностью в государстве, в котором не проживает постоянно и гражданином которого он не является» [4].

Этот закон был дополнен (редактирован) в декабре 2005 г., в декабре 2008 г. и январе 2010 г., где приведенные нами определения внешней трудовой миграции и трудящегося-мигранта сохранили без изменения.

Названный закон регулировал отношения в области миграции трудовой силы населения, определял правовые, экономические и социальные основы внешней трудовой миграции в целом. Понятие «внешняя трудовая миграция» в Международной конвенции о защите прав всех трудящихся – мигрантов и членов их семей, принятой резолюцией 45/158 Генеральной Ассамблеи ООН от 18 декабря 1990 г., из характера самой Конвенции, зафиксировано как трудящийся-мигрант, только в преамбуле конвенции упоминается 16 раз и в тексте 42 раза в одном значении – трудящийся-мигрант [8].

О внешней трудовой миграции из Таджикистана впервые говорилось в СМИ – радиосообщениях, телепередачах, газетно-журнальных статьях и в информационных

бюллетенях, и она нуждается в специальном исследовании. Мы в данной статье попытаемся хронологически проследить по выполненным работам (диссертации, монографии, отчеты, статьи) историю утверждения понятия «внешней трудовой миграции».

Впервые в Таджикистане попытка дать полное определение понятию «трудовой миграции» была сделана авторами работы «Трудовая миграция из Таджикистана», изданной МОМ в сотрудничестве с НИИ «Шарк» в 2003 г., но базой их оценки служило определение трудящихся-мигрантов в Конвенции о защите прав трудящихся-мигрантов и членов их семей, а не факт самой трудовой миграции [17, с.6].

В изданной работе Умарова Х. и Ульмасова Р. в 2006 г., посвященной внешней трудовой миграции из Таджикистана, очень подробно изложены все вопросы трудовой миграции: предыстория, правовые вопросы, положительные и отрицательные стороны, регулирование и денежные переводы трудовой миграции, но нет пояснения «трудовая миграция» [19, с.16].

Р. Ульмасовым в 2006 г. была создана капитальная работа под названием «Гражданская война и миграция» [20, с.229], где 11 и 12 главы посвящены трудовой миграции, но нет пояснения выражению трудовой миграции.

В автореферате Р.Х. Мирзоева, где рассматривается специфика и закономерности таджикско-российских миграционных процессов, но нет ни слова о трудовой миграции [9].

В 2007 г. Р. Ульмасовым было составлено и издано учебное пособие «Миграция глазами СМИ» [21], где изложены 52 интервью автора с Чрезвычайными и Полномочными послами зарубежных стран, главами представительств международных организаций, аккредитованных в Таджикистане, представителями политических партий, политических деятелей Таджикистана и зарубежья. Объем книги в 109 страниц. Однако, как бы мы ни старались найти что-нибудь по миграции, в книге этого нет.

В 2007 г. вышла в издании работа В.Василенко и Р. Ульмасова – «Глобализация и вынужденная миграция народонаселения», где 6-9 главы второго раздела книги охватывают вопросы исключительно теории и практики миграции как таковой. Только на стр.230 в одном абзаце (9 строк) говорится о трудовой миграции, который можно принять как пояснение авторов трудовой миграции. Пишут: «трудовые мигранты переселяются в поисках мест трудоустройства. Трудовая миграция носит временный характер. Люди, которые переезжают в другие места по соображениям трудоустройства, зачастую являются неквалифицированными рабочими, которые занимают низкое социальное положение или используются для ручного труда. Однако они могут быть также специалистами с более высоким уровнем образования или подготовкой, навыки которых легко использовать при их переезде из одной страны в другую. Трудовая миграция может быть краткосрочной или долгосрочной. В большинстве случаев трудовые мигранты допускаются в принимающую страну только на строго ограниченный период времени» [2, с.230].

Внешнюю трудовую миграцию из Таджикистана С.К. Заурбеков использовал как трудовую эмиграцию, эмиграцию, трудовую миграцию в одном значении [5, с.8-10].

В исследовательском докладе МОМ, внешняя трудовая миграция и мигранты рассматриваются в одном значении - внешней трудовой миграции, что доказывает о наличии данного названия в социальном, экономическом и политическом лексиконе Таджикистана [10, с.41].

Махмадбеков М.Ш. в своей диссертации вопросу миграции выделил одну (первую) главу. Очень широко рассматривает миграционные процессы, в том числе и внешнюю трудовую миграцию: говорит о причинах, формах, трудностях, законах, последствиях, руководстве, регулировании трудовой миграции, но нет разъяснения трудовой миграции [12, с.20].

В исследовательском докладе МОМ, подготовленном Х. Умаровым в июле 2010 г., где первая глава (стр.11-26) посвящена внешней трудовой миграции. Есть данные о причинах, денежных переводах, последствиях внешней трудовой миграции, но не дается разъяснение понятию внешней трудовой миграции [7, с.11,26]. В 2010 г. вышла из печати книга «Трудовая миграция и ее трудности» (Мухольирати меънати ва мушкилоти он), где собраны статьи и повествования таджикских трудовых мигрантов за рубежом. В ней о трудовой миграции в прямом смысле материалов нет. Есть сведения о негативном влиянии трудовых мигрантов [18,

с.32].В автореферате М.Ш. Махмадбекова [11, с.15] есть сведения о сущности, особенностях, тенденциях развития, феномене и проявлении, политической ситуации, месте и роли основных направлений внешней трудовой миграции, но описание словосочетания внешней трудовой миграции не дается. В диссертации внешняя трудовая миграция описывается как сезонная и относится ко второму виду миграции. Второй вид миграции – это сезонная миграция, представляющая собой перемещение экономически активного населения к местам временной работы [12, с.16].Описания внешней трудовой миграции в монографии Р. Ульмасова и О. Парфенцева не имеется [22, с.34].

Таким образом, по вопросу интерпретации понятия «внешняя трудовая миграция» в таджикостанской миграциологии и историографии проблемы миграции в Таджикистане в период независимости можно сделать вывод, что она имеет глобальный характер и рост ее в Таджикистане не заканчивается, трудовая миграция в качестве основы, опыта, законности начинается с 70-х годов XX века, где главной целью миграции было улучшение условий жизни в семье.

**Рецензент: Алимов Д.Х. – д.и.н., профессор БГУ имени Носира Хусрава**

#### ЛИТЕРАТУРА

1. Большая советская энциклопедия. Т.9. – М.: БСЭ, 1965. – 100 с.
2. Васильенко В. Глобализация и вынужденная миграция народонаселения / В.Васильенко, Р.Ульмасов. – Душанбе, 2007. – С.230.
3. Джалилов М.Ш. Актуальные проблемы трудовой миграции из Таджикистана в 1991-2021 гг.: дисс. на соискание ученой степени канд. ист. наук / М.Ш. Джалилов. – Душанбе, 2022. – С.33-63.
4. Закон РТ о миграции, принятый 11.12.1999г., за №882. – Статья 1.
5. Заурбеков С.К. Трудовая миграция из РТ: основные тенденции, результаты и регулирование: автореферат дисс. на соискание учен. степ. канд. экон. наук / С.К. Заурбеков. – М., 2002. – 26 с.
6. Зокиров Г.Н. Политическая энциклопедия / Г.Н. Зокиров. В 3-х томах. Т.2. – Душанбе, 2015. – С.340-344.
7. Исследовательский доклад «Таджикская трудовая миграция в условиях глобального финансового кризиса: причины и последствия». Июль, 2010г. – Душанбе: Представительство МОМ в РТ, 2010. – 63 с.
8. Конвенция №97 о трудовых мигрантах 1949 г. Принята 8 июня 1949 г. Генеральной Конференцией Международной организацией труда (МОТ).
9. Мирзоев Р.Х. Специфика и закономерности таджикско-российских миграционных процессов: автореферат дисс... на соискание учен. степ. канд. полит. наук / Р.Х. Мирзоев. – Душанбе, 2006. – 21 с.
10. Международная организация по миграции (МОМ): исследовательский доклад «Таджикская трудовая миграция в условиях глобального финансового кризиса: причины и последствия». Июль, 2010г. – Душанбе: Представительство МОМ в РТ, 2010. – 63 с.
11. Махмадбеков М.Ш. Миграционные процессы: сущность, основные тенденции и их особенности в современном обществе (опыт Таджикистана): автореферат дисс. на соиск. учен. степ. канд. полит. наук / М.Ш. Махмадбеков. – Душанбе, 2010. – 26 с.
12. Махмадбеков М. Ш. Миграционные процессы: сущность, основные тенденции и их особенности в современном обществе (опыт Таджикистана) / М.Ш. Махмадбеков. – Душанбе, 2012. – С.16.
13. Постановление Правительства РТ от 13 ноября 1992 г.
14. Стратегия регулирования миграционных процессов в Республике Таджикистан. – Душанбе, 2023. – С.3.
15. Советская историческая энциклопедия. Т.9. – М.: Советская энциклопедия, 1966. – С.419-420.
16. Таджикская советская энциклопедия. Т.5. – Душанбе: Таджикская советская энциклопедия, 1984. – С.34.
17. Трудовая миграция из Таджикистана. – Душанбе, 2003. – 122 с.
18. Трудовая миграция и ее трудности. – Душанбе, 2010. – 171 с. (на тадж. яз.).
19. Умаров Х. Внешняя трудовая миграция в Таджикистане (причины, проблемы, последствия, регулирование) / Х. Умаров, Р. Ульмасов. – Душанбе: Ирфон, 2006. – 106 с.
20. Ульмасов Р. Гражданская война и миграция / Р.Ульмасов. – Душанбе, 2006. – 251 с.
21. Ульмасов Р. Миграция глазами СМИ. Учебное пособие для студентов факультетов журналистики вузов, политологов, социологов / Р. Ульмасов. – Душанбе: Ирфон, 2007. – 109 с.
22. Ульмасов Р. Миграция и рынок труда России и Таджикистана. Проблемы и перспективы / Р.Ульмасов, О.Парфенцева. – Душанбе: Фонд им. Фридриха Эберта, 2010. – 234 с.

#### **МАСЪАЛАИ ТАФСИРИ МАФҲУМИ МУҲОЧИРАТИ МЕҲНАТИИ БЕРУНА ДАР МУҲОЧИРАТШИНОСИИ ТОҶИКИСТОН**

Муаллиф оиди тафсири мафҳуми муҳочирати меҳнатии беруна дар муҳочиратшиносии Тоҷикистон маълумот додааст. Бояд қайд намуд, ки дар аввали солҳои 90-уми сари XX дар муҳочиратшиносӣ истилоҳи нав: муҳочир ва муҳочирӣ меҳнатӣ дохил гардид. Мафҳуми – муҳочирӣ меҳнатӣ дар Конвенсияи байналмилалӣ ҳимояи ҳуқуқи муҳочирони меҳнатӣ ва аъзои оилаи онҳо, ки бо резолюсияи Ассамблеяи Генералӣ қабул гардидааст, муқаррар шудааст. Муаллиф қайд менамояд, ки таҳлили корҳои илмӣ вучуда

бармеояд, ки аз мутахассисон ва олимони таърихшиноси ҳамин соҳа барои муайян намудани мафҳуми муҳоҷирати меҳнати беруна дар муҳоҷиратшиносии Тоҷикистон ба асоси қонуни муҳоҷирати меҳнати сарҳадӣ, муҳоҷирати оилавӣ, муҳоҷирати коллективӣ таъя намуданд, ки онҳо то ҳол пурра омӯхта нашудаанд ва ба мукамалгардонӣ ниёз доранд. Муаллиф ба ҷунин ҳулосае омадааст, ки муҳоҷирати меҳнати метавонад кӯтоҳмудат ва дарозмудат бошад, яъне гуфтан мумкин аст, ки кишварҳои қабулкунанда муҳоҷиронро дар бисёр ҳолатҳо танҳо барои як давраи муайян қабул мекунад. Ҳамчунин, қайд гардидааст, ки муҳоҷирати меҳнати беруна, ҳолати ба таври қонунӣ ва ихтиёрӣ ҳиҷрат намудани шаҳрвандон мебошад, ки ба хориҷа танҳо барои ба даст овардани маблағ дар асоси шартномаи меҳнати меванд.

**Калидвожаҳо:** муҳоҷирати меҳнати беруна, таърихи муҳоҷират, муҳоҷирон, муҳоҷирони меҳнати, муҳоҷирати мавсимӣ, қувваи қорӣ, интиқоли маблағ, тамоюли рушди муҳоҷират, иқтисодиёт.

## **К ВОПРОСУ ИНТЕРПРЕТАЦИИ ПОНЯТИЯ «ВНЕШНЯЯ ТРУДОВАЯ МИГРАЦИЯ» В ТАДЖИКИСТАНСКОЙ МИГРАЦИОЛОГИИ**

Автор пытается исследовать вопрос интерпретации понятия «внешняя трудовая миграция» в таджикостанской миграциологии. Нужно отметить, что в начале 90-х годов XX в. в миграциологию вошли новые термины: мигрант и трудящиеся-мигранты. Понятие «Трудящиеся-мигранты в Международной конвенции о защите прав трудящихся-мигрантов и членов их семей» принято резолюцией Генеральной Ассамблеи. На наш взгляд, ученые-историки, исследующие вопросы внешней трудовой миграции, до сих пор не пришли к единому мнению. Далее автор отмечает, что анализ существующих научных работ и литературы, привел нас к заключению о том, что специалисты и ученые-историки этой отрасли в определении понятия «внешняя трудовая миграция» в таджикостанской миграциологии опирались на законодательную основу приграничной трудовой миграции, семейной миграции, коллективной миграции, которые еще недостаточно изучены и их правовое обеспечение нуждается в совершенствовании. В конце автор пришел к такому мнению, что трудовая миграция может быть краткосрочной или долгосрочной, можно сказать, что в большинстве случаев трудовые мигранты допускаются в принимающую страну только на строго ограниченный период времени. Также внешняя трудовая миграция – добровольный выезд на законном основании граждан, постоянно проживающих на территории РТ за границу для оплачиваемой работы по трудовому договору.

**Ключевые слова:** внешняя трудовая миграция, история миграции, мигранты, трудящиеся-мигранты, сезонная миграция, трудовая сила, денежные переводы, тенденции развития миграции, экономика.

## **ON THE ISSUE OF INTERPRETING THE CONCEPT OF EXTERNAL LABOR MIGRATION IN TAJIKISTAN MIGRATION**

The author tries to explore the issue of interpretation of the concept of external labor migration in Tajik migrationology. It should be noted that in the early 90s of the twentieth century. New terms have been introduced into migration studies: migrant and migrant workers. The latter is migrant workers in the International Convention on the Protection of the Rights of Migrant Workers and Members of Their Families, adopted by resolution of the General Assembly. In our opinion, historians studying the issues of external labor migration have not yet come to a consensus. Further, the author notes that the analysis of existing scientific works and literature led us to the conclusion that specialists and historians of this industry, in defining the concept of external labor migration in Tajik migration, relied on the legislative basis of cross-border labor migration, family migration, collective migration, which have not yet been sufficiently studied and their legal support needs to be improved. In the end, the author came to the conclusion that labor migration can be short-term or long-term; we can say that in most cases, labor migrants are allowed into the host country only for a strictly limited period of time. Also, external labor migration is the voluntary departure on a legal basis of citizens permanently residing in the territory of the Republic of Tajikistan abroad for paid work under an employment contract.

**Key words:** external labor migration, migration history, migrants, migrant workers, seasonal migration, labor force, remittances, migration development trends, economics.

**Маълумот дар бораи муаллиф:** *Наботов Файзиддин Сайфуддинович* – Донишгоҳи давлатии Бохтар ба номи Носири Хусрав, номзади илмҳои таърих, дотсент, мудири кафедраи таърихи халқи тоҷик. **Суроға:** 735140, ш. Бохтар, вилояти Хатлон, Ҷумҳурии Тоҷикистон, к. Айни, 67. Тел: **555-05-35-35**.

**Сведения об авторе:** *Наботов Файзиддин Сайфуддинович* - Бохтарский государственный университет имени Носира Хусрава, кандидат исторических наук, доцент, зав. кафедры истории таджикского народа. **Адрес:** 735140, г. Бохтар, Хатлонская область, Республика Таджикистан, улица Айни, 67. Тел.: **555-05-35-35**.

**Information about the author:** *Nabatov Fayziddin Sayfiddinovich* - Bokhtar State University named after Nosir Khusrav, Candidate of Historical Sciences, Associate Professor, Head of the Department of the History of the Tajik People. **Address:** 735140, Republic of Tajikistan, Khatlon region. 67 Aini Street, Bokhtar. Тел.: **555-05-35-35**.

*Абдуллоев Дж.Ф., Алимов Д.Х.*

**Бохтарский государственный университет имени Носира Хусрава**

Большое внимание человечества к этой отрасли даёт возможность ежегодно развивать эту важную и полезную отрасль. Это высказывание подтверждается изменениями и прогрессом в этой отрасли в течение 30 лет независимости Республики Таджикистан. В беспокойные годы в республике в пчеловодческой отрасли, как и в других отраслях, наступил спад, но после достижения национального согласия и стабильности постепенно улучшилось состояние в пчеловодческой отрасли.

В 1992 г. данная отрасль, стремительно развивалась количество пчелиных семей достигло 250 000, что в 6 раз больше, по сравнению с 1975 годом. В этот период с целью развития пчеловодства были организованы пчеловодческие объединения и ассоциации, филиалы которых функционируют в 42 районах республики. В республике функционируют 58 колхозов, 86 совхозов, 18 учреждений заповедников и лесоводства и 198 мелких государственных хозяйств, занимающихся пчеловодством. Заняты работой 360 хозяйств и более 7500 пчеловодов – любителей. В областях республики были организованы 16 специальных пчеловодческих хозяйств, которые имели до 31000 пчелиных семей. В частности, пчеловодческие хозяйства Худжанда, Истаравшана, Зафарабада, Темурмалика, Ховалинга, Муминабада, Шурабада, Файзабада, Гиссара, Тавильдары и других имели от 1500 до 4500 пчелиных семей и от каждой семьи получали 15-20 кг меда. [6, с. 197-199].

В горных районах республики люди вновь приступили к работе в этой важной и полезной отрасли. На территории республики возродились государственные пчеловодческие предприятия с новым оборудованием и местами для разведения пчёл. К этому периоду пчеловодство находилось на грани исчезновения, но удалось довести количество пчелиных семей до 8-12 тысяч. Ныне в республике насчитывается свыше 180 тысяч пчелиных семей. Ежегодно в конце лета и в начале осени, в период сбора урожая культур, особенно продуктов пчеловодства во всей республике, начиная с 2006 г., проводится традиционный праздник мёда. Это важное мероприятие зародилось в годы независимости Республики Таджикистан.

Ежегодный праздник мёда в городах и районах республики начинается с организации выставки продуктов пчеловодства, ярмарки и продажи продуктов этой отрасли, а затем победители этого величественного праздника собираются в столице республики, что способствуют росту отрасли. Наравне с этим, для прогресса в этой доходной и полезной отрасли Правительством Республики Таджикистан утверждён ряд постановлений и конкретных программ.

В частности, была принята «Программа восстановления и дальнейшего развития пчеловодческой отрасли в Республике Таджикистан на 2006-2010 гг.» постановлением Правительства Республики Таджикистан от 1 сентября 2005 г., № 338, что дала серьёзный толчок росту отрасли. До принятия программы во всех хозяйствах республики к 01.01.2006 г. существовало 49600 пчелиных семей, но очень на низком уровне находилась материально-техническая база этой отрасли. Принятие программы способствовало увеличению количества пчелиных семей и росту производства мёда.

Согласно этой программе, Министерство экономики, торговли и финансов обязались с целью восстановления материально – технической базы, приобретения необходимых средств и полного обеспечения нужд пчеловодов республики необходимым материалом для государственного пчеловодческого предприятия Министерства сельского хозяйства Республики Таджикистан выделить из госбюджета в 2006 году 200 тысяч сомони, в 2007 г. 150 тысяч сомони, в 2008 г. 300 тысяч сомони, в 2009 г. 250 тысяч сомони и в 2010 г. 300 тысяч сомони [1, с. 9].

Следует отметить, что отраслевая программа была успешно выполнена государственным пчеловодческим предприятием «Мёд Таджикистана». Упомянутое предприятие осуществляет

свою деятельность на основе устава, постановлений Правительства Республики Таджикистан, указов и заседаний коллегии Министерства сельского хозяйства Республики Таджикистан. В настоящее время это предприятие – единственное пчеловодческое предприятие в республике, основной целью которого является обеспечение пчеловодов республики, независимо от форм собственности и деятельности, пчеловодческим оборудованием, помощь в разработке воска, в изготовлении вошины, во внедрении современной технологии, в организации работ по разведению новых пород, в проведении республиканских мероприятий и семинаров, организации экспорта качественного мёда.

Ежегодно в отдалённых районах и горных регионах республики специалистами проводятся научно-практические конференции и семинары. Правительство республики уделяет особое внимание этой отрасли, поэтому реализуются государственные программы в этом направлении.

До 2006 года в стране насчитывалось почти 50 тысяч пчелиных семей, ежегодно производилось 1,5 тысяч тонн мёда. В результате реализации программы восстановления и дальнейшего развития пчеловодческой отрасли в Республике Таджикистан за 2006-2010 гг. количество пчелиных семей до конца 2010 года было доведено до 156 тысяч и было изготовлено почти 3 тысяч тонн мёда [1, с. 9].

С целью дальнейшего развития пчеловодческой отрасли по предложению Министерства сельского хозяйства Республики Таджикистан, Постановления Правительства Республики Таджикистан за №418 от 2.09.2010 г. была принята «Программа развития пчеловодческой отрасли в Республике Таджикистан на 2011-2016 гг» [2].

Данная Программа направлена на увеличение количества пчелиных семей и производства мёда, выполнение продовольственной программы страны, обеспечение пчеловодов, независимо от форм собственности, необходимым оборудованием. После реализации этой программы в республике стремительно развивается пчеловодческая отрасль. Однако встречаются препятствия, мешающие развитию отрасли. К ним относятся: нехватка опытных специалистов в хозяйствах, нехватка оборудования и необходимых лекарств, несоблюдение санитарно-гигиенических норм, отсутствие организованного использования медоносных растений в горных местностях и на пастбищах.

С целью реализации программы в период 2011-2016 гг. ежегодно из грантовых и бюджетных средств выделяется 400 тыс. сомони, а также для развития пчеловодческой отрасли приобретается оборудование зарубежного производства.

С целью развития отрасли в республике был утверждён Закон Республики Таджикистан «О пчеловодстве» от 16 апреля 2012 г., № 820. Таким образом, пчеловодческая отрасль успешно развивается в нашей республике.

Для дальнейшего развития отрасли по инициативе Основателя мира и национального согласия, Лидера нации, Президента Республики Таджикистан, уважаемого Эмомали Рахмона при факультете зооинженерии Таджикского аграрного университета имени Шириншо Шотемура с 2006 года, функционирует отделение по специальности «Пчеловодство», а затем и кафедра «Птицеводство и пчеловодство». Данное отделение ежегодно выпускает 20-25 специалистов. Ныне в республике пчеловодство превращается в научную отрасль. На этой основе при факультете зооинженерии Таджикского аграрного университета имени Шириншо Шотемура и отделении «Пчеловодства», Института животноводства Академии сельскохозяйственных наук Таджикистана ведётся научная деятельность опытными специалистами [6, с. 199].

Учёные всего мира определили, что одним из основных факторов увеличения количества пчелиных семей и их продуктивности является распространение карпатского племени в хозяйствах и его районирование. Карпатское племя возникло в Карпатах. Оно выносливо в холодных условиях климата того региона. Особенности карпатского племени таковы: спокойны при открывании улей, меньше обижаются, хорошо проводят зиму и развиваются ранней весной.

Продукты пчеловодческой отрасли таковы: мёд, воск, цветочная пыльца, молоко пчелы-самки, яд пчелы и другие. Все эти продукты используются в пище и необходимы для изготовления лекарств. Пчеловодческая отрасль, кроме вышеназванных продуктов, может дать

ещё и высушенную пчелу, черви пчелы-самца и черви пчелы-самки. Мед по своему качеству и биологическим свойствам является незаменимой среди других продуктов этой отрасли. Он занимает первое место среди всех лекарственных продукций. Природа создала его посредством цветов и различных растений. Мёд имеет витамины, которые обновляют кровь, успокаивает нервы и дарит нам новую жизнь [11, с. 4].

Всем известно, что 80% опыления всех энтомофильных растений зависит от пчелы. Можно сказать, что с каждым годом уменьшается количество отдельно живущих пчёл, поэтому эту важную и необходимую работу выполняют пчелы. Из вышесказанных слов исходит, что пчелы, количество которых в одной семье составляет 60 тысяч, хорошо справляются с этой работой. Единственная работа, имеющая отношение к пчеловоду, это своевременный перенос пчёл к медоносным растениям.

Своевременное опыление может увеличить продуктивность сельскохозяйственных культур на 30-80 % и выше, улучшить их качество (цвет, вкус, кондицию семей). Экономическая эффективность, полученная за счёт опыления энтомофильных растений, в десятки и даже сотни раз больше, чем получение мёда. Жизнь пчелы в природе является индикатором по увеличению продуктивности растений и их качества. Она обеспечивает леса, луга и пастбища новыми качествами. По этой причине жизнь самой пчелы зависит от природы, зелёных растений и чистого воздуха [10, с. 5].

Пчелиная семья в зависимости от времени года может увеличить или уменьшить своё количество. Если оно хорошо проводит зиму, то развивается уже ранней весной, при выделении мёда в семье пчел должно быть в большом количестве.

Одним из доходных факторов пчеловодческой отрасли является создание ранних пчёл-маток и реализация пчелиных семей за пределами республики. Тёплые условия и цветение растений в конце марта может способствовать увеличению количества пчелиных семей.

Здесь прибегнем к опыту пчеловодов Кушониёнского района. Основу экономики этого района составляет сельское хозяйство [3, с. 121].

Основными направлениями сельскохозяйственной отрасли района являются хлопководство, садоводство, зерноводство, животноводство и пчеловодство. Пчеловодство – одна из важных малозатратных и доходных отраслей народного хозяйства, которое развивается по мере увеличения потребности человечества к нему. Климатические условия Кушониёнского района благоприятны для развития пчеловодческой отрасли.

Опыты, проведенные в пчеловодческих хозяйствах города Гиссара за 2016-2018 гг. в трех группах, состоящих из 20 семей, показало, что при подготовке семей к главному медосбору, когда на смену цветущим медоносам садов подключается поддерживающий медосбор горного разнотравья, пчелиные семьи показывали исключительную способность по выращиванию расплода.

В этот период регистрируется максимальный уровень выращивания расплода в семьях пчел всех исследованных пород. Так, в сумме за три учета за описываемый период количество выращенного расплода составило в семьях пчел итальянской породы – 813,0 квадрата, карпатской – 925,0 квадратов, украинской степной – 793,0 квадрата, местных – 816,0 квадратов. При этом семьи пчел карпатской породы продолжали выращивать расплод больше на 13,36%, по сравнению с местными семьями пчел. Итальянская и украинская степная породы по описываемому показателю достигли уровня местных пчел.

В последующие сроки наблюдений как в 2016 году, так и в 2016-2018 годах перед главным медосбором и в его начале темпы выращивания расплода замедляются, однако их уровни остаются достаточно высокими, по сравнению с аналогичными значениями первого-третьего периодов. За данный период семьями пчел итальянской и карпатской пород выращивается расплода больше, по сравнению с аналогичными цифровыми значениями местных пчел: в 2016 году на 20,47 и 23,23%, в 2016-2018 годах – на 19,79 и 22,37%, соответственно. В период главного медосбора в семьях пчел всех исследованных пород выращивание расплода значительно сокращается и наблюдается большой отход пчел-сборщиц нектара. При этом только в данном периоде семьи пчел итальянской породы начинают

проявлять тенденцию к доминированию в выращивании расплода, по сравнению с остальными породами пчел [7, с. 139-143].

Нормативными правовыми актами, регулирующими производство и реализацию продукции пчеловодства, являются Закон Республики Таджикистан «О пчеловодстве» и Постановление Правительства Республики Таджикистан, регулирующие законы Республики Таджикистан о пчеловодстве и подробные регламенты отдельных стандартов, а также инструкции и нормативно-правовые акты министерств и ведомств, которые включают соответствующие направления [8, с. 173-177].

В период независимости страны при поддержке Лидера нации Эмомали Рахмона были приняты три специальные государственные программы для неуклонного и стабильного развития пчеловодческой отрасли:

1. Восстановлению пчеловодческой отрасли Республики Таджикистан на 2006-2010 годы, способствовала программа восстановления и развития пчеловодства принятая Постановлением Правительства Республики Таджикистан № 338 от 1.09.2005 года.

2. Программа развития пчеловодческой отрасли на 2011-2016 годы, утвержденная Постановлением Правительства Республики Таджикистан №418 от 2.09.2010 года, предоставляет широкие возможности для увеличения объемов производства меда в стране, занятости и повышения уровня жизни народа, особенно в горных районах. В результате реализации данной программы и финансовой поддержки из государственного бюджета количество пчелиных семей увеличилось до 179 тысяч, а производство меда увеличилось до 3 тысяч тонн.

3. Комплексная программа развития отрасли животноводства в Республике Таджикистан на 2018-2022 годы. Именно при поддержке этой программы и поддержке Правительства республики по состоянию на 1 января 2020 года количество пчелиных семей увеличилось до 23 000, а производство меда увеличилось до более чем 4 200 тонн, по сравнению с 2006 годом увеличилось количество пчелиных семей до 180400 (в 4 раза) и производство меда на 3220 тонн (в 5 раз).

В целях обеспечения выполнения планов программы, в центре пчеловодства «Мед таджикский» начали работу цеха по производству листового воска и изготовления ящиков.

Ежегодно из-за рубежа завозятся пчелиные матки новых пород и предлагаются пчеловодам для разведения и обмена кровью. Также ученые отдела пчеловодства Института животноводства Сельскохозяйственной академии Республики Таджикистан проводят селекционную работу в направлении улучшения породы пчел [4, с. 23].

В 1983 г. в Таджикистане насчитывалось 130,8 тыс. пчелосемей, в том числе 31,1 тыс. пчелосемей в бюджетной сфере. Пчеловодством занимались 63 совхоза, 50 колхозов и 4 комбината. Количество пчелиных семей не увеличилось, а уменьшилось. Некоторые хозяйства в Айнинском, Ганчинском, Матчинском, Дангаринском, Яванском и других районах даже уничтожили свои пчеловодческие хозяйства [9, с. 49-51].

В Республиканском питомнике, который в основном занимался производством пчелиных маток (для продолжения рода) и пакетным пчеловодством, в 1982 году, по сравнению с 1981 годом, количество пакетных пчел уменьшилось на 165, а пчелиных маток получено не было. Необходимо организовать еще один пчелиный питомник в Колхозабадском (Дж. Балхи), Вахшском или Коммунистическом (Кушаниянском) районах. Это позволяет получить маток и пчелопакетов раньше, чем в питомнике «Ромит».

Ежегодно пчеловоды-любители приобретают и продают 15-20 тысяч новых пчелиных семей. Природно-климатические условия Таджикистана, особенно его горные районы, способствуют широкому применению и внедрению мобильного пчеловодства. Кое-где пчелы гибли от химических ядов, потому что такие яды распыляли на различные сельскохозяйственные культуры.

2005 год считается одним из самых памятных для пчеловодов, ведь при поддержке Президента Республики Таджикистан Эмомали Рахмона в целях ускорения развития отрасли была принята «Программа развития и совершенствования пчеловодческой отрасли», утвержденная Постановлением Правительства Республики Таджикистан от 2.02.05 за № 50.



В последние годы пчеловодство в Таджикистане получило большое развитие, все чаще выпускается биологически чистая и лечебная продукция. По данным статистической отчетности за 2011 год в Таджикистане содержится 179 000 пчелиных семей, в том числе 49 000 в Согдийской области, 40 100 в Хатлонской области, 6 400 в ГБАО и 82 900 в РРП.

В начале весны в сильной семье насчитывается 20-25 тысяч рабочих пчел, а к основному сезону медосбора это количество достигает 60-80 тысяч. Вес 10 000 пчел равен 1 кг, а вес пчел в густых сотах равен 250 г. Период развития рабочих пчел (от яйца до взрослого насекомого) длится 21 день [5, с. 4].

Название породы взято по месту жительства. Порода, которую в некоторой литературе также называют подвидом, делится на популяционную и экотиповую. По классификации Ф. Рутнер, на Земле существует 25 видов пчел. Европейские породы исчезли в результате ледникового периода 10 000 лет назад, а затем вновь появились. Из 25 существующих в мире пород пчел 7 выращивают в республиках бывшего Советского Союза.

**Таблица 1. Породы пчел, выращиваемые в республиках СССР**

Порода медоносной пчелы	Цвет тела	Основные знаки			Покрывало меда	Зимовка
		Длина хоботка	Кубитальный индекс, %	Ширина третьего тергита, мм		
Среднерусская	Темно-серый	6-6,4	60-65	4,8-5,2	белый	хорошо
Украинская полевая	Серый	6,3-6,7	55-60	4,6-5,1	белый	хорошо
Карпатская	Серый	6,3- 7	45-50	4,4-5,1	белый	средне
Кавказская коричневая горная	Серый	6,7-7,2	50-55	4,4-5	темный	слабо
Кавказская желтая	Желтый	6,5-6,9	50,55	4,4-5	темный	слабо
Итальянская	Желтый	6,4-6,7	40-45	4,7-5,2	смешанный	слабо
Краинский	Серый	6,4-6,8	45-50	4,7-5,1	белый	среднее

Из этих 7 пород, классифицированных в таблице 5, карпатская порода была специализирована для разведения в Республике Таджикистан [5, с. 9].

Пчелы состоят из 10 000 генов и 16 хромосом (Г. Мендель, 1991г.). Простые симптомы пчел контролируются одним геном, а сложные - несколькими генами.

Пчелы опыляют растения и собирают с них необходимый нектар и пыльцу цветка. Ниже мы показываем силу нескольких растений, которые должен знать каждый пчеловод.

**Таблица 2. Количество нектаровыделяемых растений [5, с. 94-95].**

Название растений	Медопродуктивность кг/га
Подсолнечник	30-35
Красный клевер	120-140
Клевер белорозовый	100-130
Дождевая капля сеянная	100
Желтая ива	130-270
Белая ива	130-270
Желтая люцерна	50-100
Белая горчица	70-100
Рапс	70-100
Редька	50-80
Горькая мята	60-70
Цикорий	100
Репчатый лук	100-150
Горький лук	100-150
Огурец	25-40
Тыква	30

Яблоко	15-30
Вишня	20-40
Тамашк	90-150
Ежевика	30-40
Черная смородина	30
Красная смородина	50-60
Синий цвет	300
Белый клевер	100-130
Цветок луговой	60-70
Осеннее бульканье	60-70
Горох	100
Белая акация	500-800
Боярышник	16-20
Преждевременная осень	25-30

Пчелы являются частью биоразнообразия, и от них зависит выживание всего человечества. Они вырабатывают высококачественные продукты питания – мед, маточное молочко и пыльцу, а также другие продукты, такие как пчелиный воск, прополис и яд медоносных пчел.

Как отмечается в важнейшем докладе Межправительственной научно-политической платформы по биоразнообразию и экосистемным услугам (IPBES) за 2019 год, «...священные тексты во всех основных религиях мира, посвященные пчелам, подчеркивают их значение для человеческого общества на протяжении тысячелетий» [12].

Кроме того, пчеловодство является важным источником дохода для многих сельских жителей. По данным IPBES, западная медоносная пчела является самым распространенным управляемым опылителем в мире, поэтому более 80 миллионов ульев ежегодно производят около 1,6 миллиона тонн меда.

Опылители вносят непосредственный вклад в обеспечение продовольственной безопасности. По данным специалистов по вопросам пчеловодства Продовольственной и сельскохозяйственной организации (ФАО) ООН треть мирового производства продуктов питания зависит от пчел.

Во время сбора и переноса пыльцы цветов животные и насекомые дают возможность растениям, в том числе многим пищевым культурам, распространяться. Опыляют растения птицы, грызуны, обезьяны и даже люди, но самыми распространенными опылителями являются насекомые, среди которых и пчелы.

К сожалению, участились случаи, когда пчелы и такие опылители, как бабочки, летучие мыши и колибри, оказываются под угрозой благодаря деятельности человека.

В последние десятилетия мировая популяция пчел сокращается из-за потери среды обитания, интенсивных методов ведения сельского хозяйства, изменения погоды и чрезмерного использования таких агрохимикатов, как пестициды. Это, в свою очередь, представляет угрозу для множества растений, имеющих жизненно важное значение для благополучия и средств к существованию человека.

Считается, что на пчел оказывает влияние и загрязнение воздуха. Предварительные исследования показывают, что загрязнители воздуха взаимодействуют с ароматическими молекулами, выделяемыми растениями, которые необходимы пчелам для поиска пищи. Смешанные сигналы мешают пчелам эффективно добывать корм, замедляя их и делая менее эффективными при опылении.

Несмотря на то, что подавляющее большинство видов опылителей являются дикими, в том числе более 20 тысяч видов пчел, массовое размножение и крупномасштабная транспортировка опылителей могут создавать риск передачи патогенов и паразитов [12].

В октябре 2021 года мировые лидеры собрались в Куньмине (Китай) для проведения Конференции ООН по биоразнообразию (КС 15), где была завершена работа

над программой сохранения биоразнообразия на период после 2020 года, которая предусматривает, среди прочего, сокращение использования пестицидов как минимум на две трети к 2030 году.

#### ЛИТЕРАТУРА

1. Мирзоев М. Ичроиши барномаи рушди соҳаи занбуриасалпарвари дар Тоҷикистон (Выполнение программы развитие пчеловодства в Таджикистане) / М.Мирзоев // Равзанаи шифо. – Душанбе: Офсет. – 2011. – №1. – С.9.
2. Папка. Решение Председателя Хатлонской области от 28.09.2010г. №293 на основе Решении Правительства Республики Таджикистан за №418 от 2.09.2010г. «Дар бораи барномаи рушди соҳаи занбуриасалпарвари дар Ҷумҳурии Тоҷикистон барои солҳои 2011-2016» («О программе развития отрасли пчеловодства в Республике Таджикистан на 2011-2016 гг.») // (Сарраёсати кишоварзии вилояти Хатлон) (Хатлонское областное сельскохозяйственное управление).
3. Рахимов М. Табиат ва сарватҳои табиӣ Тоҷикистон (Природа и естественные богатства Таджикистана) / М. Рахимов. – Душанбе: ПИК «Офлет», 2011. – 121 с.
4. Сафаров Д. Соҳаи ру ба ривоч (Развивающаяся отрасль) / Д.Сафаров // Бонувони Тоҷикистон (Женщины Таджикистана). – 2020. – июл (№164). – С.23.
5. Тохиров О.Р. Асосҳои назариявии занбуриасалпарвари (Теоретические основы пчеловодства) / О.Р. Тохиров, Ф.Х. Бурчинов, А. Шарипов, М.Н. Давлатов, К.Ш. Зубайдов. – Душанбе: Промэкспо, 2017. – С.4.
6. Улугов О. Использование картонных ульев для разведения пчелиных семей / О.Улугов // Вклад молодых ученых в развитие сельскохозяйственных наук. – Душанбе, 2017. – С.197-199.
7. Улугов О.П. Чараҳои парвариши насли руйпуши зотҳои гуногуни оилаҳои занбурони асал дар мавсими фаъолияти дар Ҷумҳурии Тоҷикистон (Динамика выращивания печатного расплода в семьях пчел разных пород в течение активного сезона в Республике Таджикистан) / О.П. Улугов, А. Шарипов, В.Н. Саттаров // Илм ва фановари (Наука и инновация), (Вестник ТНУ). – 2020. – №1. – С.139-143.
8. Холиков М.Г. Рушди воридотивазкуни ва ба содирот нигаронидашудаи маҳсулоти занбурпарварии Љумҳурии Тоҷикистон (Развитие импортозамещения и экспортоориентированности продукции пчеловодства Республики Таджикистан) / М.Г. Холиков // Вестник ТНУ. – 2020. – №7. – С.173-177.
9. Шаболов А. Занбуриасалпарвариро ӯнамалониба тарақи диҳем / А.Шаболов, В.Пашков // Хочагии кишлоки Тоҷикистон. – 1983. – №9. – С.49-51.
10. Шарипов А. Машғулиятҳои амали аз фанни занбуриасалпарварӣ (Практические работы по предмету пчеловодства) / А.Шарипов, А.Г. Маннапов. – Душанбе, 2015. – С.5.
11. Шарифов К.А. Дастури занбуриасалпарвар (Пособие пчеловода) / К.А. Шарифов. – Душанбе: Ирфон, 1988. – 160 с.
12. Почему пчелы необходимы людям и планете [Электронный ресурс] <https://www.unep.org/ru/novosti-istorii/istoriya/pochemu-pchely-neobkhodimy-lyudyam-i-planete> (18.05.2022).

#### РУШДИ ЗАНБҮРИАСАЛПАРВАРӢ ДАР СОЛҲОИ СОҲИБИСТИҚЛОЛИИ ТОҶИКИСТОН

Дар мақола оид ба соҳаи занбӯриасалпарварӣ дар солҳои истиқлолияти Ҷумҳурии Тоҷикистон маълумот дода шудааст. Дар Ҷумҳурии Тоҷикистон дар солҳои нооромӣ соҳаи занбӯриасалпарварӣ ба вартаи нобудшавӣ омада расида буд, вале аз тарафи Ҳукумати ҷумҳурӣ «Барномаи барқарорсозӣ ва рушди минбаъдаи соҳаи занбӯриасалпарварӣ дар Ҷумҳурии Тоҷикистон барои солҳои 2006-2010» қабул гардид. Инчунин, озмун-ярмарка, Иди асал баргузор шуданд, ки барои рушду нумуи соҳаи занбӯриасалпарварӣ тақони ҷиддӣ бахшиданд. Бо мақсади дар оянда рушд ёфтани соҳаи занбӯриасалпарварӣ бо пешниҳоди Вазорати кишоварзӣ Ҳукумати Ҷумҳурии Тоҷикистон «Барномаи рушди соҳаи занбӯриасалпарварӣ дар Ҷумҳурии Тоҷикистон барои солҳои 2011-2016» -ро бо қарори № 418 аз 2.09.2010 қабул намуд. Барномаи мазкур барои зиёд намудани миқдори оилаҳои занбӯри асал ва истехсоли асал, иҷрои барномаи озуқаворӣ мамлакат, бо маводҳои зарури таъмин намудани эҳтиёҷоти занбӯрпарварон, новобаста аз шакли моликият, равона гаштааст. Ҳамасола дар ноҳияҳои дурдаст ва манотиқи қӯҳистони ҷумҳурӣ аз ҷониби мутахассисон, конференсия ва семинарҳои илмию амалӣ оиди рушди соҳаи занбӯриасалпарварӣ гузаронида мешаванд, ки барои пешравии соҳа кумак мерасонанд. Ба ҳама маълум аст, ки 80%-и гардолудшавии тамоми растаниҳои энтомофилӣ ба ҳайси занбури асал ва занбӯрони алоҳида зиндагикунанда вобастагӣ дорад. Дар вақташ гузаронидани гардолудкунӣ метавонад маҳсулнокии зироатҳои кишоварзиро 30-80% ва аз ин ҳам зиёд намуда, сифати онҳоро (ранг, маза, кондитсияи тухм) беҳтар менамояд. Ҳамаи ин равандҳо дар мақола таҳлили илмӣ худро ёфтаанд.

**Калидвожаҳо:** оилаи занбӯри асал, соҳаи забӯриасалпарварӣ, гардолудкунии растаниҳо, ташаккулёбӣ, маҳсулноки, мутахассисони лаёқатманд, асбобу лавозимот, растаниҳои шахдидҳанда.

#### РАЗВИТИЕ ПЧЕЛОВОДСТВА ТАДЖИКИСТАНА В ГОДЫ НЕЗАВИСИМОСТИ

В данной статье проведено исследование пчеловодческих хозяйств в годы независимости Республики Таджикистан. В Республики Таджикистана в беспокойные годы пчеловодческая отрасль находилась на грани исчезновения. Однако Правительством Республики была организована «Программа восстановления и дальнейшего развития пчеловодческой отрасли в Республике Таджикистан на 2006-2010гг.», а также конкурс-ярмарка, праздник меда, которые играли важную роль в развитии пчеловодческой отрасли. С целью дальнейшего развития

пчеловодческой отрасли решением № 418 с 2.09.2010 Министерства сельского хозяйства Правительства Республики Таджикистан была принята «Программа развития пчеловодства в Республике Таджикистан на 2011-2016гг.». Данная программа направлена на увеличение количества пчелиных семейств и производства меда, выполнение продовольственной программы государства, обеспечение нужд пчеловодов, независимо от формы собственности необходимыми материалами. Каждый год в отдалённых районах и горных регионах республики проводятся специалистами конференции и научно-практические семинары по развитию пчеловодной отрасли, которые способствуют прогрессу отрасли. Всем известно, что 80% опыления энтомофильных растений зависит от пчелы и отдельно живущих ос. Во время проведения опыления на 30-80% увеличивается производительность сельскохозяйственных культур, улучшаются (цвет, вкус, кондиции яйца) их качества. Все эти процессы scrupulously анализируются в данной статье.

**Ключевые слова:** пчелиная семья, отрасли пчеловодства, опыление растений, образование, производительность, экономичный.

#### **THE DEVELOPMENT OF BEEKEEPING IN THE YEARS OF INDEPENDENCE OF THE REPUBLIC OF TAJIKISTAN**

In this article carried out the research on beekeeping farm in the years of independence of the Republic of Tajikistan, and in certain level it was analyzed on scientific standard. During restless years in the Republic of Tajikistan the beekeeping branch was on the eve of disappearance. But by the Government of the Republic was organized “The Programme of Renovation and further development of the beekeeping branch in the Republic of Tajikistan for 2006-2010 years” and contest-fair honey holiday which played an important role in the development of the beekeeping branch. With the aim of further development of the beekeeping branch by the decision № 418 from 2, 09, 2010 The Ministry of Agriculture the Government of the Republic of Tajikistan was passed “The Programme of development of the beekeeping in the Republic of Tajikistan for 2011-2016 years”. This programme directs to increase the number of bee families and honey production, implementation of food programme of the state, providing of beekeepers needs aside from ownership with necessary materials. Every year in far distanced districts and mountainous areas of the republic take place conferences and scientific practical seminars on the development of the beekeeping branch. These activities conduct by high-qualified specialists which promote to the progress of the branch. Everybody knows that 80 % of pollination of entomophile plants depends on the bee and separately living wasps. During pollination it may increase about 30-80 % of productivity of agricultural crops and also improve their (colour, taste, clutch, conditions) qualities. All these processes scrupulously analyzed in this article.

**Key words:** bee family, lumbering industry, pollination of plants, formation, the end of the summer, productivity, economic, serious push.

**Маълумот дар бораи муаллиф:** *Абдуллоев Ҷовидон Файзуллоевич* - Донишгоҳи давлатии Бохтар ба номи Носири Хусрав, омӯзгор, кафедраи таърихи умумӣ ва фарҳангшиносии факултети таърих ва ҳуқуқ. **Суроға:** 735140, шаҳри Бохтар, Ҷумҳурии Тоҷикистон, кӯчаи Айнӣ, 67. Телефон: **918 43 06 81**.

*Алимов Давлаталӣ Халилович* - Донишгоҳи давлатии Бохтар ба номи Носири Хусрав, доктори илмҳои таърих, профессор, кафедраи таърихи умумӣ ва фарҳангшиносии факултети таърих ва ҳуқуқ. **Суроға:** 735140, шаҳри Бохтар, Ҷумҳурии Тоҷикистон, кӯчаи Айнӣ, 67. Телефон: **919 36 35 44**

**Сведения об авторах:** *Абдуллоев Джовидон Файзуллоевич* – Бохтарский государственный университет имени Носира Хусрава, преподаватель, кафедра всеобщей истории и культурологии факультета истории и права. **Адрес:** 735140, город Бохтар, Республика Таджикистан, улица Айна, 67. Телефон: **918 43 06 81**.

*Алимов Давлатали Халилович* - Бохтарский государственный университет имени Носира Хусрава, доктор исторических наук, профессор, кафедра всеобщей история и культурологии факультета истории и права. **Адрес:** 735140, город Бохтар, Республика Таджикистан, улица Айна, 67. Телефон: **919 36 35 44**

**Information about the authors:** *Abdullov Jovidon Fayzullaevich* – Bokhtar State University named after Nosir Khusrav, teacher, Department of General History and Cultural Studies, Faculty of History and Law. **Address:** 735140, Bokhtar city, Republic of Tajikistan, Aini street 67. Phone: **918 43 06 81**.

*Alimov Davlatali Khailovich* - Bokhtar State University named after Nosir Khusrav, Doctor of Historical Sciences, Professor, Department of General History and Cultural Studies, Faculty of History and Law. **Address:** 735140, Bokhtar city, Republic of Tajikistan, Aini street 67. Phone: **919 36 35 44**

## НАРОДНАЯ ВЕТЕРИНАРИЯ ТАДЖИКОВ ПАМИРА

*Занджирбекова Г.И.*

Хорогский государственный университет имени М. Назаршоева

Народная ветеринария-одна из областей, занимающихся лечением болезней, которым подвергается домашнее животное. Нужно отметить, что таджики Памира причины многих болезней в области народной ветеринарии представляют себе в основном правильно. Причину многих болезней они находят в плохих условиях, плохой пище и в плохом уходе за животными. Примитивные народные знания о лечении животных разными растениями, оказание помощи при различных травмах возникли с периодом их одомашнивания. Сначала хозяева животных занимались их лечением, но постепенное накопление и совершенствование этих знаний привели к тому, что стала складываться отдельная область, область ветеринарии, которой занимались опытные врачеватели, накопившие значительные знания в этой области. На Памире этим знанием обладали опытные скотоводы, а также табибы и врачеватели, так как многим болезням подвергались как и скот, так и люди. А народные врачеватели знали о свойствах многих болезней и методах их лечения. Так, например, от эпидемии “гумор” могли умереть животные и даже люди. Также народные костоправы лечили в основном людей, но в их практике есть немало примеров, того, как они лечили раны у животных.

Например, народный костоправ Наврузшоев Курбос (родился в Вуже) из города Хорога лечил корову, которая свалилась с горы и повредила спину. Тогда устод Курбос взял длинные прутья из растения “шуд” облепиха, которые он заранее свеживал, затем проводил прутья через позвоночник и связывал позвоночник и мозжечок, также использовал большие простыни для поддержания передней части коровы. Корова висела в подвешенном состоянии на 2 см выше от земли почти 8 месяцев, давала молоко и таким образом вылечилась [17].

Одной из болезней, которым подвергался скот, является ревматизм. Обычно ревматизмом болеет скот зимой и осенью. Причина этой болезни- это прибывание скота в холодном хлеву и отсутствие теплого помещения. Симптомом такой болезни является худоба, частое слезотечение и паралич костей. Для предотвращения этой болезни хозяева скота обычно при помощи специально заготовленного сухого помёта устраняют грязь и сырость. Зимой поят овец и коз слегка подогретой водой [13]. Так как родившиеся зимой телята и ягнята в большинстве случаев не выживали, поэтому во многих местах Западного Памира и в основном в Вахане в период течки, самцам привешивали войлочные передники под животом, мешающие оплодотворению. Течка у овец называлась “гайрат” [2, с. 123]. Таджики Соха тоже старались всячески сберечь молодняк в зимнее время. Они сооружали небольшие помещения-алочикча в жилых домах и иногда в углу помещения, новорождённых укрывали шкурами-пустакча. У них окот приходился на конец февраля и начало марта и чабаны отводили для этого специальное помещение-баррахона, бузголахона, гусолахона. Они следили за тем, чтобы овцы не ложились на снег, поили их тёплой водой. От сглаза брали “тумор” и подвешивали на рога и шею животных [5, с.71].

Жители долины Хуф рассказывали об эпидемии среди животных, которая была особенная и называлась «гумор». Это болезнь наступает с интервалом лет в семь и симптомы, которым подвергались овцы, были следующие: овцы перестают есть, опуская голову, скрежещут зубами, слегка вертят головами, также наблюдалось слюноотделение. В результате такой болезни большая часть заболевших животных гибнет [2, с.125]. Вероятно, «гумор» -это местное название болезни «чума», которой подвергался скот. Так как симптомы этой болезни совпадают с симптомами болезни чума. От этой болезни скот мог спастись в очень редких случаях. И. Яворский, изучая статистику медицинской географии Туркестана, в своих записях акцентирует своё внимание на том, что было множество случаев уничтожения большого количество рогатого скота от чумной эпизоотии даже в высокогорных местах Памира и в основном в Сарыкольской долине, где эта эпидемия поразила всех коров и волов, после чего рогатый скот был разведён после ввоза из других мест [10, с. 416].

Для профилактики многих болезней хозяева скота заранее принимают соответствующие меры. Для того чтобы скот находился в чистоте, три раза в году, кроме зимы, стригут овец, предварительно помыв их. Так как в основном из-за грязного навоза скотина, и в большинстве случаев козы, страдают от болезни чесотки. Обычно разжиженный навоз, прилипая к шерсти коз, может вызвать чесотку, от чего они облысеют, и у них падает шерсть. Чесотка коз считалась заразной, и поэтому заражённый скот изолировали от других. В первую очередь, чтобы предотвратить чесотку, пастухи старались улучшить санитарное состояние помещения, а весной, в случае, когда скот подвергался чесотке, его омывали человеческой мочой. Таджики Ишкашима при чесотке используют настойку из растения с названием «кришк», в которой купают скот или намачивают им место чесотки [12]. Если у скота была экзема, то в этом случае мазали их соляной. У таджиков других регионов при лечении скота очень часто использовался овечий помёт. Например, из него готовили лекарственный раствор- «кучови», который применялся в основном против инфекционных заболеваний у скота.

Лучшим средством предохранения от всяких болезней считалась соль [1, с. 274]. Особенно осенью и весной в период течки у овец и коз, кормили их солью. Соль помогала укрепить скот и повысить его выносливость, также соль влияла на увеличение удоев [2, с. 125]. Каждый сезон по семь дней весь скот кормят солью. Таджики долины Хуф вначале дают соль немного, так как если сразу дать скотине много соли, то скот может объесться и погибнуть. Возле них ставят сосуды с водой для питья.

Если у коровы рождается телёнок, то корове грозит опасность от «мир мушон» -крыса (ласка), которая может сосать грудь коровы, и она может сдохнуть. Такие случаи также случались и с козами [2, с. 119]. Для это местные жители проводили магические манипуляции, т.е., в хлеву ставили рога священного животного оленя и этим отгоняли всех крыс. Согласно сведениям М.М. Валенцова, среди славянских народов тоже считалось, что если ласка рассердится и дохнет на скот, он перестает есть [4, с. 266]. А если хранили там кожу и хвост оленя, то помещение было защищено от скорпионов и змей. Жители Западной Туркмении для лечения скота от укуса змеи делали прокол опухоли, образовавшейся на месте укуса и прокол иглой повторяли до тех пор, пока животное не выздоравливало. Но нужно сказать, что не всегда этот способ имел хороший исход [8, с. 101]. У монгольских скотоводов,если у коров заболевает вымя и соски, конская моча играла магическую роль, т.е. читали заклинания над помётом, сцеживали молоко на кусок помёта и выбрасывали [7, с. 136].

Также другая опасность во время рождения телят заключалась в том, что если за коровой недосмотреть, то она могла поедать собственный послед, т.е. плаценту, вследствие чего у неё развивалось расстройство пищеварения, и она могла заболеть и сдохнуть. Нужно было проследить за коровой, а в случае, если корова поела плаценту, нужно напоить её настоем из растения чемерицы. В этом случае хорошим средством оказывалась настойка из растения с названием «бобцудмак» т.е. горная полынь, также настойка из сахара, и настойку на основе растения сумах «тольи хурус» тоже использовали в таких случаях. Весьма интересный способ для этого случая - проведение приёма, который назывался «лувчак висто». Для этого брали палку длиной 10см, затем сжигали ее и, вставляя, завязывали между бёдрами и влагищем [14]. Заболевание, которым часто подвергаются овцы—это бруцеллёз «берез». У скота, страдающего этой болезнью, распухает голова и шея, и у них резко сокращаются удои и рождаются мёртвые детёныши. Для этого обычно изолировали заражённый скот и весной выпускали поедать растение «варх» юган, содержащее ядовитый сок, который является хорошим средством против бруцеллёза [20]. Похожее действие для лечения бруцеллёза у овец использовали абхазцы. Они весной выпускали овец на поля, где росло растение лютик [3, с. 83]. Ещё одна болезнь, которой в большинстве случаев подвергался рогатый скот, была болезнь ящур, или «оксил». При такой болезни наблюдалась лихорадка и поражение слизистой оболочки полости рта и появление вначале пузырьков, затем язв на коже вымени и конечностей. Скотоводы долины Сумбара Туркмении при болезни ящур пинцетом на языке животного делали небольшие ранки, которые затем посыпали солью [8, с. 101]. Некоторые эту болезнь называли «сумбард» язва на копытах. Иногда при этой болезни скот хромот и в большинстве случаев дохнет «бук сед». Животное не может глотать и страдает из-за сильного

слонотечения». Опасность этой болезни в том, что это вирусная болезнь может передаваться через молоко и мясо человеку. В этом случае прибегают к магическим приёмам, т.е. преподнося лягушку к морде скота. Также надевают на ногу животного резиновые галоши. Вероятно, лягушка, содержащая яд, при соприкосновении с больными животными, могла этим ядом убить бактерии, и в этом случае скот мог вылечиться. Если у скота наблюдался запор «дарунхах», давали абрикос, помёт выдры, также готовили похлебку «зигерхарво»-похлебка, которая готовилась на основе льняной муки. При отравлении скота, им давали «най» простоквашу [14].

Важно подчеркнуть, что у памирцев было особое внимание к животным в прошлом. Домашний скот являлся средством выживания в горных условиях. В истории горного региона были времена, когда были долгие холодные зимы, и поэтому новорождённых ягнят и барашек на ночь оставляли в доме, у специального места «чалак», возле очага, где они спасались от ревматизма, а на утро их опять относили в хлев [15].

Отвар из растения с названием «кўркимевль» использовали как противопаразитное средство при вшивости скота, когда на теле скота появились «сурв» вши. Этим отваром купали скот или промывали им скот. Когда коровы болеют так называемой «коровьей язвой», при которой корова харкает кровью и на теле коровы появляются пятна в виде язв, становится ясно, что её внутренние органы уже поражены и наблюдается не только понос [12]. При заражении этой болезнью, народные ветеринары, дают корове растение с названием «хичифхор» котовники, в большинстве случаев в виде отвара. Междукопытная язва у овец лечилась таким образом. Из сожжённых дров брали ту часть, которая не догорела, которая на местном языке называлась «нижор» и её вставляли на место язвы, и она быстро заживала [14].

При поносе давали скоту отвар из растения «зардгулак», которое росло только в горной местях. При болезни бруцеллёза, почти не существовало никакого спасения или способа. Животным давали воду, в которую ранее положили минерал «замч».

Самые тяжёлые болезни бывали у крупного рогатого скота, среди коров. Н.Н. Ершов приводит информацию о том, что при вздутии, скотоводы использовали растение мальвы «жирмеск». Сок растение «гармаш» гули хайри смешивают её с мукой и скармливают животным [9, с. 267]. Также местные пастухи рассказывали, что во многих местах литовки находится растение, под названием котовник «хичифхор». Это растение в Вахане и Ишкашине тоже широко использовалось и его называли «шикастабанд» [18]. Если скот, козы и бараны имеют раны или ушибы, то им помогает это растение. В большинстве случаев инстинктивно животные ложатся на это растение и лечатся. Люди вначале сами этого не знали, но, увидев, как раненые животные ложились на него и излечивались, то для них это стало большим открытием. Это горное растение унимает боль и залечивает все раны и порезы [19]. Случалось так, что скот мог пастись на тех местах, где росла трава «юнучка», или же «лашак», т.е. люцерна, и это растение было опасно в том случае, когда ещё трава не проросла полностью и когда скот без присмотра ел эту траву, он мог подвергаться раздуванию живота. Тогда лили на овцу холодную воду, относили к реке и лили воду на нее. Если причиной раздувания живота было не объедение люцерной, а переедание, то в этом случае гоняли животное, чтобы вся жидкость выходила наружу [15]. Скотоводы Западной Туркмении лечили таким методом, т.е. холодной водой болезнь шан, болезнь вызываемую укусом клещей [8, с. 101]. Скот отводили к холодным горным родникам и рекомендовали их пасти больше не на зелёных лугах, а грубым кормом, на стерне. В таких случаях иногда поили его хлопковым маслом. Известно, что скот во время литовки пасли на самых высоких пастбищах начиная с раннего утра, но те, кто паст скот, знали о том, что до восхода солнца нельзя было пускать скот поедать некоторые растения, так как они содержали росу, которая могла погубить скот, и только с восходом солнца эта роса могла высохнуть. Одна из таких трав называлась «θoff» (ваханское название) а в Шугнани ее называл «деб». При простуде и высокой температуре, а также сибирской язве давали животным отвар из листьев подорожника [22].

В большинстве случаев в лечении болезней животных прибегали к рациональным методам лечения. Но были и случаи, когда использовали магические методы лечения, которые давали хороший исход и результат. Если, например, количество скота по каким-то причинам сократилось и большинство скота погибло, то иногда в этом видели то, что кто-то «бадпои

кадам», т.е. с «плохим следом» заходил в хлев «оѓил» или же побывал на чердаке хлева и по этим причинам на овец мог наслать сглаз или на местном языке “*соя мерасад*” буквально “*присутствие тени*”, и в этом случае сжигали шерсть оленя и всякий сглаз мог отойти, и это помогло сохранить и увеличить скот [18]. Иногда после того как корова родила телёнка, случалось так, что он не мог брать молоко и отказывался от молока. Тогда помогал такой обряд: рукой брали песок из стены хлева, проводили по языку телёнка, потом давали свой палец, чтоб телёнок пососал, и при этом приговаривали такие заклинания: “Ба нияти ривдо”, и тогда он выздоравливая. Этому ритуалу многие не верили, но, к удивлению он помогал. А когда телёнок только что родившийся не мог встать со своего места, тогда брали тряпку из хлева и, зажигая, направляли дым к животному, так как думали, что это могло отпугнуть дэвов, которые хотят понюхать вымя животного, из-за чего вымя могло опухать и корова могла заболеть и не дать молока и даже умереть. Случалось так, что корова внезапно стала зевать “дамфо Ёак” или “ху рах вирухт”. В этом случае говорили, что некая нечистая сила “дэw” полежал на корове “вите аЎуйль”. Для этого брали солому и, положив на корову, ломали её на спине коровы. Если корова плохо видит, то хозяева, приоткрыв её глаза, отправляет свой плевок прямо в её глаза [21]. Чтобы спасти корову от сглаза, запрещалось выносить её первое молоко-молозиво. Но если же выносили из дома молоко, то делали это утром, ночью этого делать было нельзя. И перед тем как выносить молоко, бросали в него кусочек древесного уголька [11]. Аналогичный способ также существовал у текинцев Ахала. Они тоже бросали в посуду с молоком небольшой уголек. А ёмуды Западной Туркмении посуду с таким молоком покрывали белой тканью и бросали в молоко белую палочку или соломинку [8, с.102].

Часто скот болел болезнью “буѓма”. Для этого скоту давали помёт выдры. К симптомам этой болезни относились: животное распухает и раздувается; у скотины задерживается мочеиспускание; оно перестаёт есть и даже пить и в конце может сдохнуть. Для этого проводят такой магический ритуал с использованием вербальных заклинаний: “Бисмилохи рахмони рахим. Ба нияти шифои. Алљук, малљук, алѓамчи, малѓамчи. Сузиш накунад, гузар накунад бар домани Сино.(Шуф мекунем) потом делает чффу, чффу, чффу. ”Это знахарка читает эти заклинания над солью в мешочке и даёт хозяевам скота, и те берут немного из этой соли и сыпят в рот скота. Другое растение, под названием «вижебвох», использовалось как благовонье для животных, чтобы убрать негатив с них [12]. Если скот заразился болезнью “кирмиљах”, т.е. болезнь, которая поражает печень из-за того, что она поражена червями, т.е. эхинококк. Для этого использовали средство, которое также является противоглистным средством для скота [13]. Это растение называется “трухтук”, которое растёт в пустынных местах, и оно очень горькое “цих” и его дают скоту как траву. В корм собакам сыпят измельчённую яичную скорлупу, которая не только укрепляет кости собаки, но и предотвращает выпадение шерсти собаки. В Шугнани в каждом селе имелись свои литовки, куда загоняли скот на 30-40 дней в летнее время, и оно продолжалось до наступления холодов [16]. В летнее время крупный и мелкий скот пасли на подснежных полях, зимой кормили скот травами юганом и камолем, за исключением лошадей и ослов. Их кормили ячменевогой и гороховой мелкой соломой. Причина была в том, что юган был одним из ядовитых растений Памира. Лошади и ослы от него могли потерять зрение или даже ослепнуть [6, с. 24-26]. По сообщениям местных жителей, самым опасным для стада было также растение “кур-камол”, из-за которого стадо могло ослепнуть.

Нужно отметить, что в области ветеринарии использовались как рациональные, так и магические методы лечения. На пастбищах животным тоже грозила опасность от нападения и съедения волками, и поэтому для спасения от волков хозяева скота делали специальные заклинания. Для этого ходили к местным религиозным муллам, и они читали заклинания над песком и хозяева потом рассыпали песок в хлев или на чердак, или в загон и тогда, даже заходя в загон или хлев, волк не мог открыть пасть [13]. К примеру, были такие заклинания “Санг дар сангов, кунда дар биёбон, бастам забони гургон, ман на бастам, Али бастааст, ба хакки шохи мардон” (камень в гурий, бревно в пустыне, закрыли пасть волков, я не закрыл, Али закрыл, Во имя царя мужей). Такие заклинания писали только в случае потери скота. Эти заклинания пишут мулла или халифы и оно называлось “кўрхат”, т.е (слепое письмо) то что делает волка слепым. М.С. Андреев приводил материал, о том, что жители долины Хуф также использовали



слепое письмо. Это делалось, когда овца и коза потерялись, и они могли стать жертвой волка. Такие соответствующие заклинания также читались над камешками, число которых должно было быть семь и вместе с лезвием ножа оставляли их в доме хозяев в определённом месте. Камушки кладутся у печки, возле котла, а нож вешается на стену [2, с. 129]. Этими неординарными способами спасали скот и в большинстве случаев эти заговоры и иррациональные приёмы помогали.

В конце необходимо подчеркнуть, что сфера народной ветеринарии, как неотделимая часть народной медицины таджиков Памира, изучает народный опыт рациональных и иррациональных знаний и навыков лечения домашних животных, что частично было показано в данной статье.

**Рецензент: Сайнаков С.П.-к.и.н., доцент ТГПУ имени С.Айни**

#### ЛИТЕРАТУРА

1. Абдулвохидов Р.М. История таджикского животноводства и его социально- экономические аспекты в конце XIX - начале XX вв. дис. док. ист. наук. 07.00.02 / Р.М. Абдулвохидов. -Душанбе, 1987. –С.274.
2. Андреев М.С. Таджики долины Хуф (верховья Амударья) / М.С. Андреев. -Выпуск II. Сталинабад: АН Таджикской ССР, 1958. -С.123.
3. Аршба С. Г. Народная медицина Абхазии. Институт этнологии и антропологии / С. Г. Аршба. РАН, -Москва, 2007. -С.83.
4. Валенцева М.М. Способы магического воздействия в традиционной культуре славян: дунуть, плюнуть и сказать / М.М. Валенцева // Образ человека в языке и культуре. Отв.ред. С.М. Тольстая. –М., 2018. -С. 266.
5. Джахонов У. Традиционное скотоводство у таджиков долины Соха / У. Джахонов // История и этнография народов Средней Азии. -Душанбе, 1981. -С.71.
6. Котляков В.М. Горы, льды и гипотезы / В.М. Котляков. -Л., 1977. - С. 24-25.
7. Нанзатов Б. З. Народная медицина кочевников Внутренней Азии: логика приёмов исцеления / Б. З. Нанзатов, М. М. Содномпилова // Монголоведение. 2020. –С.136.
8. Оразов А. Скотоводческие обряды у туркмен долин Сумбара и Чендыра / А. Оразов // Советская этнография. 1974.- С.101.
9. Таджики Каратегина и Дарваза. -Выпуск 2. Под редакцией Н.А. Кислякова и А.К. Писарчик. Душанбе, 1970. – С.267.
10. Яворский И. Опыт медицинской географии и статистики Туркестана / И. Яворский. Часть 2. История, этнография, экономика. –СПб., 1989. - С.416.

#### Информанты:

1. Силемонова Хушолбегим.1942 г.р., г. Хорог, запись от 8 ноябрь 2022.
2. Джумахонова Хаятбегим,1943 г.р., кишлак. Нуд, Ишкашим, запись от 2 января 2022.
3. Саиданоева Бибиджон 1967 г.р., центр, Ишкашим, запись от 2 январ 2023.
4. Сафариев Мирмамад,1962 г.р.,кишлак. Богев.Шугнанский район, запись от 2 декабря 2022.
5. Зиёбекова Насратмо 1946 г.р.,центр. Ишкашим, запись от 22 мая 2022.
6. Саидсрибова Ситорамо,1962 г.р.,кишлак, Тихор ,Поршинева,запись от 3 мая 2022.
7. Мирзохусайн Мародасейнов, 1968, г.р., город,Хорог, запись от 2 августа 2022.
8. Куйбек Ёрмамад,1941 г.р.к.Рэн. Ишкашим, запись от 2 октября 2022.
9. Бобобекова Мавчигул, 1979 г.р., г, запись от 6 августа 2022.
10. Нургулов Дилмурод,1967 г.р., г.Хорог, запись от 25 мая 2023.
11. Давлатбеков Худоназарбек, 1958 г.р.,к. Спинз, Шугнан, запись от 5 января 2023.
12. Джоматов Кухи.1934. г.р.кишлак.Зугванд, Вахан,запись от 5.01.2023.

#### БАЙТОРИИ МАРДУМИИ ТОЧИКОНИ ПОМИР

Дар мақолаи мазкур масъалаи омӯзиши мавзуи камомӯхташудаи илми мардумшиносии тоҷикони Помири аввали асри XIX ва охири асри XX мавриди таҳлил ва омӯзиш қарор дода шудааст. Дар заминаи омӯзиши маводҳои мардумшиносӣ, инчунин қорҳои саҳроӣ дар байни кишроҳои гуногуни ҷомеа, муаллиф ин мавзӯро дақиқ шарҳ ва таҳлил намудааст. Таҷрибаи мардумии тоҷикони Помир дар соҳаи байтории мардумӣ -табобати ҳайвонҳои хонагӣ, аслан, бо усули ратсионалӣ бурда мешуд. Лекин дар он баъзе намунаҳои таҷрибаи ирратсионалӣ, ё худ элементҳои сеҳру динӣ низ ҷой доштанд. Азбаски мавзуи мазкур мубрамияти нави илмӣ дорад, он омӯзиши ҳаматарафа ва тадқиқоти илмиро талаб мекунад.

**Калидвожаҳо:** байтори мардумӣ, ҳайвонот, касалӣ, тарбод, ҷӯшоба, наботот, қиём, оғил,табобат.

#### НАРОДНАЯ ВЕТЕРИНАРИЯ ТАДЖИКОВ ПАМИРА

В данной статье рассматривается изучение малоизученной сферы народной медицины таджиков Памира- область народной ветеринарии конца XIX-начала XX века. На основе анализа этнографических материалов и в основном полевых работ автор описывает и рассматривает данную проблематику. Народный опыт таджиков Памира в сфере ветеринарии-лечение домашних животных в основном практиковался на основе рациональных

методов, но в нём также присутствовали практики использования иррациональных, религиозно-магических методов лечения. Тема статьи весьма актуальна, так как вопрос народной ветеринарии таджиков Памира отмечен научной новизной в области этнографии и этнологии и требует к себе тщательного изучения и особого научного подхода.

**Ключевые слова:** народная ветеринария, животные, болезнь, ревматизм, отвар, растение, настойка, хлев, лечение.

### FOLK VETERINARY MEDICINE

This article examines the study of the little-studied field of folk medicine of the Tajik issue of products based on animal medicine of Tajiks of the Pamirs the region of folk Veterinary at the end of the XIX and early of XX centuries. Based on the study of ethnographical materials of researcher, also field working among the different social groups, the author describes and examines this problem. The traditional experiences of Tajiks of Pamirs in the field of folk veterinary - the treatment of domestic animals was not mainly practiced on the basis of rational methods, but it also had practices of using irrational- religious-magical methods of treatment. The subject of the article is very actual, since the issue of folk veterinary of the Tajiks of the Pamirs is a scientific novelty in the field of ethnography and ethnology, which requires careful study and a special scientific approach.

**Key words:** folk veterinary medicine, animal, diseases, rheumatism, decoction, plant, tincture, shed, treatment.

**Маълумот дар бораи муаллиф:** *Занҷирбекова Гулноз Ислоббековна* - Донишгоҳи давлатии Хоруғ ба номи М. Назаршоев, кафедраи таърихи халқи тоҷикӣ факултети таърих ва ҳуқуқ, муаллими калон. **Суроға:** 736000, шаҳри Хоруғ, Ҷумҳурии Тоҷикистон, вилояти Мухтори Кӯҳистони Бадахшон, кӯчаи Шириншо Шотемур, 28. Телефон: **992939551188**. E-mail: [mdikh@mail.ru](mailto:mdikh@mail.ru)

**Сведения об авторе:** *Занджирбекова Гулноз Ислоббековна* - Хорогский государственный университета им.М.Назаршоева, кафедра истории таджикского народа, факультета истории и права, старший преподаватель. **Адрес:** 736000, город Хорог, Республика Таджикистан, Горно-Бадахшанская автономная область, улица Шириншо Шотемура, 28. Телефон: **992939551188**. E-mail: [mdikh@mail.ru](mailto:mdikh@mail.ru)

**Information about the author:** *Zanjirbekova Gulnoz Islombekovna*- Khorog State University named after M. Nazarshoev, Department of History of the Tajik People, Faculty of History and Law, senior lecturer. **Address:** 736000, Khorog city, Republic of Tajikistan, Gorno-Badakhshan Autonomous Region, Shirinsho Shotemura street, 28. Phone: **992939551188**. E-mail: [mdikh@mail.ru](mailto:mdikh@mail.ru)

*Хошимова Ш.Ф*

Худжандский государственный университет имени академика Б.Гафурова

Таджикистан - это страна, которая славится своим богатым культурным наследием и ремесленными традициями. Здесь издавна и во все исторические периоды традиционные ремесла и ручная работа занимали и продолжают занимать важное место в культурной жизни таджикского народа. По-прежнему в республике много мастеров, прославившихся в разных видах ремёсел и создающих свои шедевры народно-прикладного искусства. Среди народных ремесленников много женщин-мастериц. И, следует отметить, что именно они, мастерицы играют ключевую роль в сохранении и передаче традиций таджикского народного ремесла новым поколениям.

Традиционная культура таджикского народа изучена довольно хорошо. Однако в этой области есть вопросы, требующие дополнительного исследования. Это, в первую очередь, касается вовлечённости женщин в ремесленное производство, достойной оценки их участия и реального вклада в сохранение традиционных навыков и передачу творческих знаний и мастерства своим последователям.

Мастерицы Таджикистана прекрасно владеют различными ремесленными техниками, такими как вышивка, ткачество, кружевоплетение, резьба по дереву и многие другие [5, с.67].

Одним из самых известных видов ремесла в Таджикистане является вышивка. Вышивка в Таджикистане имеет богатую историю и тесно связана с культурой и обычаями этой страны. Таджикские мастерицы создают красивые вышивки на тканях, которые затем используются для пошива национальной одежды, подушек, скатертей и других предметов интерьера. Вышивка Таджикистана отличается от других видов вышивки своей сложностью и красочностью. Таджикские мастерицы также известны своими уникальными ткацкими изделиями. Ткачество в Таджикистане имеет богатую историю, и мастерицы Таджикистана продолжают сохранять эту традицию и создавать новые и оригинальные. Кроме того, таджикские мастерицы также проявляют высокую степень творческого мышления [2, с.56.]. Они используют свойственные им цвета, узоры и формы, чтобы создавать уникальные изделия, которые не имеют аналогов. Они постоянно экспериментируют с различными материалами, техниками и дизайном, чтобы достичь идеального сочетания эстетической красоты и функциональности.

Таким образом, трудовые навыки и творческие принципы таджикских мастериц являются неотъемлемой частью культуры и национального достояния Таджикистана. Их работа не только служит декоративной цели, но и воплощает в себе историю, традиции и культуру этой страны. Мастерицы продолжают сохранять и развивать свои навыки и творческие идеи, привлекая внимание мирового сообщества и показывая свой талант на международных выставках и ярмарках. Таджикские мастерицы доказывают, что труд, усердие и творческий подход могут привести к созданию чего-то прекрасного и уникального. Их работа является прекрасным примером для молодого поколения и для всех тех, кто стремится к развитию своих навыков и талантов [4, с. 54.] Они также владеют техниками вышивки, вязания, плетения, гончарства и ювелирного дела. Важно сохранять и продолжать развивать такие традиции и культурное наследие, чтобы они не утратились со временем и продолжали радовать людей своей красотой и оригинальностью.

Безусловно, в творческом росте женщин-ремесленниц Таджикистана важное значение играют и принципы их работы. Одним из главных принципов, которым следуют таджикские мастерицы, является тщательность и качество работы. Они уделяют большое внимание каждой детали и стремятся к безупречному исполнению каждого элемента. Еще одним важным принципом, который соблюдают таджикские мастерицы, является творческий подход к работе. Они умело сочетают традиционные техники с современными материалами и элементами дизайна, создавая уникальные и оригинальные изделия. Мастерицы Таджикистана тщательно подбирают цвета, текстуры и узоры, чтобы создать гармоничное и привлекательное изделие.

Кроме того, мастерицы Таджикистана обладают и другими трудовыми навыками, которые являются важными для их творческого процесса. Они умеют работать с различными материалами, такими как ткани, кожа, дерево, керамика и металл. Каждый материал имеет свои особенности, и мастерицы знают, как эффективно использовать их для создания уникальных и красивых изделий. Большинство мастериц Таджикистана работают в традиционных техниках, которые передаются из поколения в поколение. Однако они также применяют современные технологии и методы, чтобы улучшить качество и эффективность своей работы. Некоторые мастерицы даже используют компьютерные программы для создания дизайна и вышивки на тканях. Но кроме трудовых навыков, мастерицы Таджикистана также применяют творческие принципы в своей работе. Они создают уникальный дизайн, который отражает их индивидуальность и творческий потенциал. Многие из них также используют мотивы и узоры, которые имеют культурное и историческое значение для Таджикистана [6, с. 45.]

Кроме того, мастерицы Таджикистана также учитывают философские и духовные принципы. Они используют свою работу, чтобы выразить свою любовь к природе, глубокое уважение к своим предкам и культуре своей страны. Их творческий процесс включает в себя медитацию и компеляцию, чтобы создать изделия, которые не только красивы, но и полезны для души. Поэтому трудовые навыки и творческие принципы мастериц Таджикистана являются чрезвычайно важны для сохранения и продвижения традиционных ремесел в этой стране. Их работа не только создает уникальные и красивые изделия. Одним из важных принципов в творчестве таджикских мастериц является сохранение национальной культуры и традиций. Это проявляется в выборе материалов, технологии изготовления и орнаментике. Так, например, для изготовления традиционных таджикских вышивок используется хлопок, шелк и натуральные красители из растительности, а узоры представляют абстрактные геометрические фигуры, цветы, птиц и животных. В производстве традиционных таджикских ковров используются шерсть, хлопок и шелк, а орнаментика отражает символику знакомых традиций и верований [1, с.23]. Кроме этого, таджикские мастерицы проявляют творческий подход в создании новых изделий. Они исследуют новые техники и материалы, пробуют сочетать разные стили и орнаментуку, создавая уникальные изделия, которые сочетают в себе традиционную культуру и современные тенденции. Так, например, мастерицы могут использовать традиционные узоры для создания современных предметов декора, одежды и аксессуаров. Трудовые навыки таджикских мастериц также заслуживают внимания. Они умеют работать с различными материалами, включая шелк, хлопок, шерсть, кожу, дерево, металл и стекло. Мастерицы также владеют различными техниками, включая вышивку, вязание, кружевное искусство, ковровое плетение, гончарное дело, резьбу по дереву и другие. Они могут работать как с традиционными инструментами, так и с современным оборудованием, что позволяет им создавать качественные и красивые изделия. Таким образом, трудовые навыки и творческие принципы таджикских мастериц позволяют им создавать уникальные изделия, сочетающие в себе традиции и современность. Кроме того, таджикские мастерицы умеют работать с различными материалами, включая ткани, кожу, металл и керамику. Они используют свои знания и техники для создания уникальных изделий, которые могут служить как украшением, так и функциональным предметом. Важным аспектом творческих принципов таджикских мастериц является использование мотивов и символов, которые имеют культурное значение. Например, многие ткани и вышивки декорированы геометрическими узорами, которые символизируют единство и баланс. В дизайне ковров часто используются мотивы растительности, такие как цветы, листья и ветви, которые отражают богатую природу региона. Кроме того, традиционные украшения, такие как бусы, кольца и браслеты, часто имеют символическое значение и связаны с религиозными и культурными обычаями [7, с. 34]. Творческие принципы таджикских мастериц также включают уважение к традициям и культуре своей страны. Многие мастерицы получают обучение и опыт у своих предков, передающих им свойственные местному народу технологии и умения. Это помогает сохранять и укреплять культурное наследие Таджикистана и обеспечивает его продолжение и развитие в будущем.

Традиционное женское ремесло содержит огромный творческий потенциал. Трудовые навыки и творческие принципы таджикских мастериц играют важную роль в сохранении

культурного наследия, продвижении традиционной культуры и развитии экономики Таджикистана. Эти умения передаются из поколения в поколение и сохраняются благодаря уважению к традициям и культуре. Они также могут вдохновить другие страны и культуры на сохранение своих собственных уникальных ремесел и традиций. [5, с.24].

Благодаря своему мастерству и творческому подходу, ремесленники-мастерицы создают уникальные изделия, которые не только являются произведениями искусства, но и частью истории и культуры страны. Однако, чтобы сохранить традиционные ремесла и продвинуть их на новый уровень, необходимо обеспечить мастерицам доступ к современным технологиям и рынкам. Это может быть достигнуто путем создания современных образовательных программ, включающих технические навыки и основы маркетинга. Также важно создать среду, которая будет поддерживать и стимулировать творческие идеи и усилия мастериц, например, через организацию выставок и ярмарок, спонсорскую поддержку и доступ к капиталу. Они представляют собой уникальный культурный капитал, который может быть использован в различных областях, от туризма до дизайна. Необходимо обеспечить мастерицам доступ к новым технологиям и рынкам, чтобы они могли продолжать создавать удивительные произведения искусства и продвигать традиции Таджикистана в мире.

Более того, мастерицы Таджикистана стараются не только сохранить свою национальную культуру, но и развивать ее, привнося в нее современные технологии и приемы. Они участвуют в выставках, фестивалях и ярмарках как внутри страны, так и за ее пределами, чтобы продемонстрировать свои творческие достижения и привлечь внимание к богатству культурного наследия Таджикистана. Кроме того, трудовые навыки и творческие принципы таджикских мастериц могут служить примером для других стран и культур. Их умение сочетать традиционные приемы с новыми технологиями и материалами может быть полезно для тех, кто стремится сохранить и развивать свою культуру. В заключение можно сказать, что трудовые навыки и творческие принципы таджикских мастериц имеют неопределимую ценность для сохранения и развития культурного наследия Таджикистана [9, с.12]. Они продолжают создавать уникальные и красивые изделия, сочетающие в себе традиции и современность, и вносят свой вклад в культурное разнообразие мира.

Таджикские мастерицы смогут успешно применять свои навыки в создании уникальных коллекций одежды и аксессуаров, а также в разработке дизайнерских проектов и декорировании интерьеров. Также важно отметить, что трудовые навыки и творческие принципы таджикских мастериц могут быть использованы в развитии туризма в Таджикистане. Туристы со всего мира могут посетить мастерские и узнать о традиционных техниках и материалах, используемых мастерицами для создания уникальных изделий. Это может способствовать развитию экотуризма и сохранению традиций и культуры региона. Многие женщины в Таджикистане зарабатывают на жизнь благодаря своим трудовым навыкам и творческому потенциалу, и это помогает им стать экономически независимыми и уважаемыми членами общества. Эти навыки и принципы могут быть успешно применены в различных областях, и мы можем увидеть их влияние в жизни и культуре таджикского народа. С другой стороны, современная экономика и производство также оказали влияние на традиционное искусство и ремесло. Некоторые мастерицы, особенно те, кто работает на продажу в туристических магазинах, могут изменять свои традиционные производственные методы, чтобы соответствовать вкусам и потребностям покупателей, а также сократить время производства. Это может привести к снижению качества и оригинальности продукта, поэтому важно сохранить традиционные технологии и методы, которые отличают таджикское искусство [11, с.80].

Также стоит отметить, что существует определенная конкуренция между мастерицами за продажу своих продуктов. В некоторых случаях это может привести к копированию дизайнов и увеличению производства на массовом уровне. Хотя это может привести к экономической выгоде для мастериц, но это также может уменьшить уникальность и оригинальность традиционных дизайнов и техник, что может отрицательно сказаться на культурном наследии [4, с.30]. Несмотря на вызовы, с которыми сталкиваются таджикские мастерицы, их творческие принципы и трудовые навыки продолжают вдохновлять и восхищать людей со всего мира. Их

работа демонстрирует настоящее мастерство и уважение к традиционным методам, и при этом они также способны создавать новые, инновационные продукты, которые сочетают в себе традиции и современность. Таджикские мастерицы продолжают играть важную роль в сохранении и продвижении традиционного таджикского искусства и ремесла в мире, и их вклад нельзя переоценить.

Кроме того, таджикские мастерицы владеют не только традиционными техниками рукоделия, но и умеют применять новые материалы и технологии. Например, некоторые мастерицы начали использовать микрофибру для создания ковров, что делает их более мягкими и долговечными. Также мастерицы внедряют современные технологии в декоративные элементы, используя компьютерные программы для создания дизайнов и вышивки на ткани. Кроме того, таджикские мастерицы умеют работать не только в рамках традиционных техник и материалов, но и экспериментировать, создавая новые формы и принципы. Они часто создают свои собственные дизайны и используют необычные материалы, такие как пластиковые бутылки или старые металлические детали, для создания украшений и декоративных элементов.

Важным фактором успеха таджикских мастериц является их умение сочетать традиционные элементы с современным стилем. Они часто создают украшения и предметы, которые могут быть использованы как в традиционных, так и в современных интерьерах. Например, ковры и покрывала, созданные таджикскими мастерицами, могут быть использованы в качестве элементов декора как в старинных домах, так и в современных апартаментах. Также важным фактором успеха таджикских мастериц является их умение работать в коллективе и обмениваться опытом. Мастерицы часто собираются в группы, чтобы обсудить новые техники и идеи, а также чтобы помогать друг другу в создании сложных проектов. Это позволяет им сохранять традиции и одновременно создавать что-то новое и уникальное.

Таким образом, трудовые навыки и творческие принципы таджикских мастериц играют важную роль в сохранении культурного наследия региона и привлекают внимание туристов и покупателей со всего мира. Трудовые навыки и творческие принципы таджикских мастериц – это важное культурное наследие, которое они передают из поколения в поколение. Традиционные техники и дизайн продолжают оставаться живыми благодаря упорству и преданности мастериц.

Богатый и разнообразный этнографический материал, собранный по вопросу традиционного женского ремесла в Таджикистане, свидетельствует о том, что таджикские мастерицы продолжают сохранять и развивать традиции своей страны и привлекают внимание мирового сообщества своими высококачественными и красивыми изделиями. Трудовые навыки и творческие принципы таджикских мастериц имеют огромный потенциал в области экономики и туризма. Многие туристы посещают Таджикистан, чтобы увидеть мастериц, работающих в традиционных ремеслах, и приобрести уникальные изделия. Труд и усилия женщин – мастериц заслуживают уважения и восхищения, и мы надеемся, что они продолжат вдохновлять нас своим творчеством и трудолюбием в будущем.

**Рецензент: Хомидов А.А.-к.и.н., доцент ХГУ имени академика Б.Гафурова**

#### ЛИТЕРАТУРА

1. Винокурова М.П. Ткани из замка на горе Муг / М.П. Винокурова // Известия АН Тадж. ССР. – 1957. - №14. – С.27-32.
2. Вышивка по шелку и бархату. Энциклопедия женских рукоделий-343 с
3. Гулдўзии тољикї. Дар зери таърири Н.Нурљонов. – М.: Искусство, 1979. – 120с.
4. Додхудоева, Л.Н. Семейные династии ремесленников Таджикистана в контексте модернизации и сохранения традиционных ценностей / Л.Н. Додхудоева // «Антропология семьи: исторические социально - экономические и биологические аспекты исследований»: Материалы Международной конференции, (Минск, 26-30 июня 2017 г.). – Минск, 2018. -С 56.
5. Исмаилов, Р. Традиционные народные промыслы Таджикистана / Р. Исмаилов. -Душанбе: Таджикгосиздат, 1985. (Ismailov, R. Traditsionnye narodnye promysly Tadjikistana. Dushanbe: Tajikgosizdat, 1985). -С.130.
6. Мирзоева, Дж. Традиционные промыслы Таджикистана / Дж.Мирзоева. -Душанбе: Дониш, 1990. (Mirzoeva, Dzh. Traditsionnye promysly Tadjikistana. Dushanbe: Izdatel'stvo "Donish", 1990. -С.56.

7. Мухаммадова Р. Сехри сӯзани ришта / Р.Мухаммадова // Нилуфар. -№11. 07.03.2002.
8. Народное искусство Таджикистана (Традиционные ремесла и промыслы) / Рук. проекта Р.М. Масов, ред. Л. Додхудоева Составители: Р. Масов, Н. Юнусова, Л. Додхудоева. –Душанбе, 2005.
9. Содиқов, А. Мастера-женщины Таджикистана / А.Содиқов. –Душанбе: Ирфон, 1988. (Sodikov, A. Mastera zhegshin' Tadzhikistana. Dushanbe: Izdatel'stvo "Irfon", 1988). -С.90.
10. Сухарева О.А. Ходжестское сузани / О.А.Сухарева // Этнография Таджикистана. –Душанбе, 1985. -С. 29.
11. Традиционное искусство Таджикистана: мастерство, красота и история - Ибрагимова Д., Джумаева Г., Джумаев. -М., 2017.
12. Турсунов Н. Из истории городского ремесла северного Таджикистана (Ткацкие промыслы Ходжента и его пригородов в конце XIX – начале XX вв.) / Н.Турсунов. – Душанбе, 1974. -С.80.
13. Хижняк Ю.Н. Нақшу нигори тоҷик / Ю.Н. Хижняк. – Душанбе: Ирфон, 1983. – 66 с.
14. Хуршеди Содиқ. Сехри сӯзаниҳои Зулфия. –Хучанд, 1990. -210 с.
15. Широкова З.А. Декоративные вышивки таджиков верховьев Зеравшана / З.А. Широкова // История и этнография народов Средней Азии (сборник статей). -Душанбе: Дониш, 1981. - С.129.

### **МАЛАКАҲОИ МЕҲНАТӢ ВА ИҚТИДОРИ ЭҶОДИИ ЗАНОНИ ҲУНАРМАНДИ ТОҶИК**

Дар мақола оиди занони ҳунарманд ва анъанаҳои ҳунарҳои мардуми тоҷик маълумот дода шудааст. Тоҷикистон кишварест, ки бо мероси ғании фарҳангӣ ва анъанаҳои ҳунарии худ машҳур аст. Дар байни ҳунармандони халқӣ занони ҳунарманд кам нестанд. Бояд гуфт, ки маҳз онҳо дар ҳифз ва ба наслҳои оянда интиқол додани анъанаҳои ҳунариҳои мардумии тоҷик нақши калидӣ доранд. Омили муҳими муваффақияти ҳунармандони тоҷик маҳорати онҳо дар омезиш додани унсурҳои анъанавӣ бо услуби муосир мебошад. Онҳо аксар вақт ороишҳо ва ашёҳои эҷод мекунад, ки онҳоро ҳам дар нақшҳои анъанавӣ ва ҳам муосир истифода бурдан мумкин аст. Масалан, қолинҳо ва рӯйпӯшҳои, ки ҳунармандони тоҷик сохтаанд, ҳам дар ҳонаҳои қадима ва ҳам дар манзилҳои муосир ҳамчун унсурҳои ороишӣ истифода мешаванд. Боз як омили дигари муваффақияти ҳунармандони тоҷик ин маҳорати дар як гурӯҳ кор кардан ва омӯхтани таҷриба аз якдигар мебошад. Ҳунармандон аксар вақт гурӯҳ-гурӯҳ чамъ шуда, дар бораи техника ва идеяҳои нав муҳокима мекунад ва ба ҳамдигар ёрӣ мерасонанд, ки лоихаҳои мураккабро анҷом диҳанд. Ин ба онҳо имкон медиҳад, ки анъанаҳои хангоми эҷодӣ чизи нав ва беназир нигоҳ доранд. Малакаҳои меҳнатӣ ва принципҳои эҷодии ҳунармандони тоҷик дар ҳифзи мероси фарҳангии минтақа нақши муҳим дошта, таваҷҷуҳи сайёҳону харидорони тамоми ҷаҳонро ба худ ҷалб мекунад. Маҳорати меҳнатӣ ва принципҳои эҷодии ҳунармандони тоҷик мероси муҳими фарҳангӣ мебошад, ки онҳо аз насл ба насл мегузаранд. Усулҳо ва тарҳҳои анъанавӣ ба шарофати суботкорӣ ва фидокорӣҳои ҳунармандон зинда боқӣ мемонанд.

**Калидвожаҳо:** занони ҳунарманд, санъат, ҳунар, мероси маданӣ, техника, ашёи ороиши замонавӣ, либос.

### **ТРУДОВЫЕ НАВЫКИ И ТВОРЧЕСКИЙ ПОТЕНЦИАЛ ТАДЖИКСКИХ МАСТЕРИЦ**

В статье представлены сведения о женщинах-мастерицах и традициях ремесел таджикского народа. Таджикистан - это страна, которая славится своим богатым культурным наследием и ремесленными традициями. Среди народных ремесленников много женщин-мастериц. И, следует отметить, что именно они, мастерицы играют, ключевую роль в сохранении и передаче традиций таджикского народного ремесла новым поколениям. Важным фактором успеха таджикских мастериц является их умение сочетать традиционные элементы с современным стилем. Они часто создают украшения и предметы, которые могут быть использованы как в традиционных, так и в современных интерьерах. Например, ковры и покрывала, созданные таджикскими мастерицами, могут быть использованы в качестве элементов декора как в старинных домах, так и в современных апартаментах. Также важным фактором успеха таджикских мастериц является их умение работать в коллективе и обмениваться опытом. Мастерицы часто собираются в группы, чтобы обсудить новые техники и идеи, а также чтобы помогать друг другу в создании сложных проектов. Это позволяет им сохранять традиции и одновременно создавать что-то новое и уникальное. Трудовые навыки и творческие принципы таджикских мастериц играют важную роль в сохранении культурного наследия региона и привлекают внимание туристов и покупателей со всего мира. Трудовые навыки и творческие принципы таджикских мастериц – это важное культурное наследие, которое они передают из поколения в поколение. Традиционные техники и дизайн продолжают оставаться живыми благодаря упорству и преданности мастериц.

**Ключевые слова:** женщины-мастерицы, искусство, ремесло, культурное наследие, техника, предметы украшения, современный, одежда.

### **LABOR SKILLS AND CREATIVE POTENTIAL OF TAJIK CRAFTSWOMEN**

The article provides information about women craftsmen and the craft traditions of the Tajik nation. Tajikistan is a country that is famous for its rich cultural heritage and craft traditions. Among folk artisans there are many craftswomen. And it should be noted that it is they, the craftswomen, who play a key role in preserving and passing on the traditions of Tajik folk craft to new generations. An important factor in the success of Tajik craftswomen is their ability to combine traditional elements with modern style. They often create decorations and objects that can be used in both traditional and modern interiors. For example, carpets and bedspreads created by Tajik craftswomen can be used as decorative elements both in ancient houses and in modern apartments. Another important factor in the success of Tajik craftswomen is their ability to work in a team and exchange experiences. Craftswomen often gather in groups to discuss new techniques and

ideas, and to help each other create complex projects. This allows them to preserve traditions while creating something new and unique. The labor skills and creative principles of Tajik craftswomen play an important role in preserving the cultural heritage of the region and attract the attention of tourists and buyers from all over the world. The labor skills and creative principles of Tajik craftswomen are an important cultural heritage that they pass on from generation to generation. Traditional techniques and designs continue to remain alive thanks to the perseverance and dedication of the craftswomen.

**Keywords:** craftswomen, art, craft, cultural heritage, techniques and designs, modern decorative items, clothing.

**Маълумот дар бораи муаллиф:** *Ҳошимова Шафоат Файзуллоевна* - Донишгоҳи давлатии Хучанд ба номи академик Бобочон Ғафуров, мудири кафедраи таълими таърих ва ҳуқуқ, дотсент. **Суроға:** 735700, шаҳри Хучанд, Ҷумҳурии Тоҷикистон, к.Мавлонбеков, 1. Тел: **+992929901445**. Email: **shafloat2603@mail.ru**

**Сведения об авторе:** *Хошимова Шафоат Файзуллоевна* – Худжандский государственный университет им. Б.Гафурова, заведующий кафедра методики преподавания истории и права, доцент. **Адрес:** 735700, г. Худжанд. пер.Мавлонбекова, 1. Тел: **+992929901445**. E-mail: **shafloat2603@mail.ru**

**Information about the author:** *Khoshimova Shafloat Faizullaevna* - Khujand State University named after. B. Gafurova, head of the department of methods of teaching history and law, associate professor. Address: 735700, Khujand. Mavlonbekov lane, 1. Tel: **+992929901445**. E-mail: **shafloat2603@mail.ru**



## МАХСУСИЯТИ ЗАБОНИ ТОЧИКӢ ДАР АҲДИ СОМОНИЁН АЗ НИГОҶИ ЭМОМАЛИ РАҲМОН

*Шарипов Ҷ.С.*

Донишгоҳи миллии Тоҷикистон

Таҳлили манобеи таърихӣ ва осори муаррихони ватаниву хориҷӣ собит менамояд, ки яке аз марҳилаҳои асосии рушду нумуи унсурҳои фарҳанги миллии тоҷикон ба аҳди Сомониён рост меояд. Дарвоқеъ, Сомониён, ки нахустин давлати миллии тоҷиконро ташкил намуданд, дар эҳё ва гиромидошти фарҳанги неки ниёкон нақши мондагор гузоштаанд. Махсусан, дар аҳди Сомониён ба унсури меҳвари фарҳанг - забони тоҷикӣ арҷ гузошта шуд, ки ин арҷгузори дар ҷойгоҳи он дар сатҳи давлатӣ ифода меёфт.

То имрӯз оид ба нақши Сомониён дар рушди илму фарҳанги тоҷикон муҳаққиқони зиёди ватанӣ ва хориҷӣ дар осори худ маълумот додаанд. Вале оид ба ҷойгоҳи забони тоҷикӣ ва махсусияти он дар аҳди Сомониён дар осори муаррихон маълумоти мушаххас ба назар намерасад. Нашри китоби Асосгузори сулҳу ваҳдати миллӣ - Пешвои миллат, Президенти Ҷумҳурии Тоҷикистон муҳтарам Эмомалӣ Раҳмон бо унвони «Забони миллат-хастии миллат» дар омӯзиши таърихи пурпечутоби забони тоҷикӣ нақши муассир гузошт. Дар китоби «Забони миллат-хастии миллат» оид ба ҷойгоҳ ва махсусияти забони тоҷикӣ дар аҳди Сомониён дар така ба манобеи таърихӣ ва натиҷаи омӯзиши таҳқиқоти муҳаққиқони ватаниву хориҷӣ маълумоти мушаххас пешниҳод гардидааст. Пешвои миллат ҷойгоҳи хоссаи забони тоҷикиро дар аҳди Сомониён дар он мебинад, ки маҳз дар ҳамин давра бо ин забон осори зиёди илмӣ ва адабӣ эҷод гардид, ки тоҷиконро дар сатҳи байналмилалӣ ҳамчун миллати соҳибмаърифату мутамаддин муаррифӣ намудааст. Ӯ чунин қайд менамояд: «Махсусияти забони аҳди сомонӣ дар осори назму насри он давра, бахусус дар «Шоҳнома»-и безаволи Фирдавсӣ ба хубӣ ба мушоҳида мерасанд. «Шоҳнома» аз зумраи он шоҳкориҳои забону адаби мост, ки дар вай калимоту истилоҳоти арабӣ кам истифода шудааст. Ба иборати дигар, «Шоҳнома»-и Фирдавсӣ ганҷинаи бебаҳои вожагону истилоҳоти қадиму асили тоҷикӣ маҳсуб мешавад» [6, с. 294].

Дарвоқеъ, «Шоҳнома» яке аз нишонаҳои фарҳанги пурғановати забони тоҷикӣ маҳсуб ёфта, аксари муаллифону мурағибони фарҳангу луғатномаҳои тафсирии тоҷикӣ (форсӣ) аз «Луғати фурс»-и Асадии Тӯсӣ, ки баъди 40 соли вафоти Фирдавсӣ, дар соли 1065 тадвин шудааст, то «Сихоҳ-ул-фурс»-и Ҳиндушоҳи Нахҷувонӣ, «Тухфат-ул-аҳбоб»-и Ҳофизи Убаҳӣ, «Фарҳанги Ҷаҳонгирӣ»-и Ҳусайни Инчу, «Фарҳанги Онандроҷ» ва фарҳангҳои тафсирии бунёдии муосир, мисли «Луғатнома»-и Алиакбари Деххудо ва «Фарҳанги забони тоҷикӣ» (Маскав, 1969) барои овардани шавоҳид ҳангоми тафсири калимоту вожагони ҷудогона ба «Шоҳнома»-и Фирдавсӣ муроҷиат кардаанд [6, с. 296].

Қайд намудан бамаврид аст, ки оид ба забон ва луғати «Шоҳнома» устод Айнӣ, Хусрави Фаршедвард, Маҳмуди Шафёӣ ва муҳаққиқони зиёд маълумот додаанд, вале асари донишманди эронӣ М. Шафёӣ «Шоҳнома ва дастур» ё «Дастури забони форсӣ бар пояи «Шоҳнома»-и Фирдавсӣ ва санҷиш бо гӯяндагону нависандагони пешин» дар ин замина таҳқиқоти ҷолиб ва пураризиш мебошад.

Забони тоҷикӣ дар замони ҳукумати Сомониён дар раванди рушди маърифати динӣ ва маорифи исломии сарзаминҳои тобеи Сомониён нақши мондагоре дорад. Эмомалӣ Раҳмон таъкид менамояд, ки бо ташаббуси амири сомонӣ Мансур ибни Нух тарҷумаи «Тафсири Табарӣ» ба анҷом расид ва забони тоҷикӣ нахустин забоне буд, ки ба он Қуръон ва ҳадисҳои набавӣ тарҷума гардидааст. Пасон дар ин замина ва пайравӣ аз он садҳо тафсиру тарҷумаҳои қуръонӣ ба забони тоҷикӣ ба миён омаданд. Таълифу тарҷумаи аввалин осори динию мазҳабӣ, махсусан «Ас-савод-ул-аъзам» бо ташвиқи тарғиб ва ташаббуси амирони сомонӣ ба анҷом расидааст. Ҳамчунин, дар ин давра тафсири Абуалии Ҳузистонӣ, ки ба арабӣ таълиф шуда буд, ба тоҷикӣ низ тарҷума гардид. Абузайди Балхӣ (вафот 933) бо номи «Назми Қуръон» тафсире иншо кард ва Абуалии

Сино ба чанд сураи Куръони шариф, аз чумла сураи “Ихлос”, сураи “Фалак” ва сураи “Нос” тафсири фалсафӣ навишт [6, с. 297].

Дар ин радиф дар аҳди ҳукумати Сомониён илми ҳикмат, ки бо истилоҳи фалсафа машҳур аст, ривочу равнақи бештар пайдо намуд ва шарҳҳои муҳим ба осори фалсафии Арасту, Афлотун ва дигар файласуфони аҳди қадим таълиф гардиданд. Яке аз шарҳнависони маъруфи ин аҳд Абунаср Маҳмуд ибни Муҳаммади Форобӣ ба ҳисоб меравад. Таълифоти ӯ «Рисола фӣ мабодӣ», «Ороъ аҳл-ул-мадинати-л-фозила», «Ағроз мобаъд-ут-табиа» ва ғайра, ки ба арабӣ таълиф гардидаанд, дар ташаккули афкори фалсафии донишмандони баъди ӯ нақши муносиб гузоштаанд.

Эмомалӣ Раҳмон таъкид менамояд, ки Абунасри Форобӣ аз чумлаи нахустин донишмандоне мебошад, ки матолиби фалсафиро дар қолаби шеърӣ тоҷикӣ баён намулдааст. Яке аз намунаҳои шеърӣ ҳақимонаи ӯ рубоии зерин мебошад:

*Асрори вучуд хоми нопухта бимонд,  
В-он гавҳари бас шариф носуфта бимонд.  
Ҳар кас ба далели ақл чизе гуфтанд,  
Он нукта, ки асл буд, ногуфта бимонд.*

Бояд қайд намуд, ки рушди минбаъдаи илми ҳикмат, махсусан таълифи асари нисбатан мукаммали тоҷикӣ ба номи Абуалии Сино марбут мебошад.

Дар маҷмӯъ, аз таълифоти илмии тоҷикии Ибни Сино то замони мо се асар - «Донишномаи Алоӣ», «Меърочнома» ва «Рисола дар набз» омада расидааст, ки аз маҳорати баланду хоссаи ӯ дар нигориши илмӣ бо забони тоҷикӣ хабар медиҳанд.

Эмомалӣ Раҳмон қайд менамояд, ки «Донишномаи Алоӣ»-ро Абуалӣ ибни Сино бо дархости ҳокими Исфаҳон Алоуддавлаи Кокуя ба забони тоҷикӣ навишта, ба ин муносибат «Донишномаи Алоӣ» ном кардааст.

Асари мазкур аз рӯйи мазмуну мухтаво аз қисмҳои мухталиф – мантиқ, илоҳиёт, табиӣёт ва риёзиёт (ҳандаса, ҳайат, риёзиёт, мусиқӣ) таркиб ёфтааст. Қисми риёзиёти ин асар зуд аз байн рафтааст ва шогирдаш Абуубайди Чурҷонӣ ин қисматро аз осори дигари Абуалӣ, баҳусус «Китоб-уш-шифо» чамъоварӣ намуда, ба ин асар ҳамроҳ кардааст.

Оид ба вожаҳо ва истилоҳоти асари мазкур Муҳаммади Муин чунин менависад: «Ҳоҷаи раис, ҳамон гуна ки дар мусаннафоти арабии худ ба тавсеаи луғату истилоҳоти арабӣ хидмат карда, дар осори порсии хеш низ мучиби вусъати доманаи луғоти форсӣ ва мавриди истеъмоли онҳо шудааст» [5, с. 9].

Эмомалӣ Раҳмон барои огоҳӣ пайдо намудани хонанда ба вижагии сабки нигориши Абуалии Сино дар илми ҳикмат порчаи зеринро ба сифати намуна аз китоби «Донишномаи Алоӣ» овардааст:

«Пайдо кардани он, ки хуштарин хушӣ ва бузургтарин саодату некбахтӣ пайванди воҷиб-ул-вучуд аст, ҳарчанд бештари мардумро сурат он аст, ки чизҳои дигар хуштар аст.

Нахуст бояд ки доништа ояд, ки хушӣ ва дард чист. Гуем, ки ҳар кучо, ки андарёфт набувад, хушиву дард набувад. Пас нахуст андарёфт бояд ва андарёфт моро ду гуна бувад: яке – ҳиссӣ, ки аз берун бувад ва яке – ваҳмиву ақлӣ, ки аз андарун бувад. Ва ҳар яке се гуна бувад: яке, андарёфти чизӣ, ки созвор ва андархури қуввати андарёбанда бувад ва яке носозвору зиёнкор ва ноандархур ва севум, миёна, ки на ин бувад ва на он. Пас, хушӣ андарёфти андархур бувад ва дард андарёфти ноандархур бувад. Ва аммо андарёфти он чи на ин бувад ва на он, на хушӣ бувад ва на дард» [6, с. 298].

Воқеан, аҳди Сомониён замони шукӯҳи беназиру бесобиқаи илми тиб ва таълифи осори тиббӣ ба забони тоҷикӣ ба ҳисоб меравад. Дар ин давра Абубакр Аҳмади Аҳавайнии Бухорӣ барои навомӯзони илми тиб китоби маъруфи «Ҳидоят-ул-мутааллимин фӣ-т-тиб»-ро ба забони тоҷикӣ таълиф намуд, ки аз рӯйи маълумоти манобеи таърихӣ китоби мазкур дар байни мардум, баҳусус омӯзандагони илми тиб шуҳрату эътибори хосса дошт.

Дар баробари ин, Эмомалӣ Раҳмон тазаккур додааст, ки Ҳаким Майсарӣ «Донишнома»-и манзуми худро дар илми тиб ба забони тоҷикӣ таълиф намуд, ки далели равшани расидани забони мо ба сатҳи ифодаи шеърӣ дар илми тиб аст. Ҳамчунин, Абумансур Муваффақи Ҳиравӣ китоби «Ал-абния ан ҳақоик ил-адвия»-ро дар боби

дорушиносӣ навишт, ки нусхаи зебои қалами он бо хатти муаллифи «Луғати фурс» – Асадии Тӯсии шоир то давраи мо расидааст.

Ибни Сино ҳам баъзе аз осори ба илми тиб бахшидаи худро ба забони тоҷикӣ навиштааст. «Рағшиносӣ» ё «Рисола дар набз» ягона асари тиббии аз газанди рӯзгор боқимондаи Абуалии Сино, ки ба забони модарии муаллиф – забони тоҷикӣ таълиф гардидааст. Асари мазкур мисли «Донишномаи Алоӣ» бо хоҳиши ҳокими Исфаҳон Абуҷаъфари Муҳаммад писари Душманзиёри Кокуя, маъруф ба Азудиддини Алоуддавла (1007-1041), ки Ибни Сино муддати муайяне ба ҳалқаи дарбориёни ӯ даромада буд, тасниф гардидааст. Бояд гуфт, ки дар ташвиқи таълифи рисола муаллиф аз Абуҷаъфари Хусом ном марди фозил низ ёд мекунад, ки ба забони тоҷикӣ муҳаббату эҳтироми хосса доштааст. Ба ақидаи мутарҷими ношинохтаи рисолаи «Ҳай ибни Яқзон»-и Абуалии Сино, рисолаи мазкур бо дархости ҳамин Абуҷаъфари Хусом аз арабӣ ба тоҷикӣ (форсии дарӣ) тарҷума гардидааст [1, с. 66].

Дар умум рисола аз нух фасл таркиб ёфта, фаслҳои якум, шашум, ҳафтум, ҳаштум ва нуҳум номгузори шуда, фаслҳои боқимонда бошанд, унвон надоранд. Омӯзиши асар гувоҳи он аст, ки забони таълифи он монанди дигар осори илмии давраи мазкур содаву раво ва ори аз ҳар гуна нуктапардозиву афзунгӯйиҳо мебошад. Муаллифи рисола ҳадафи худро, чуноне ки ба услуби таълифи осори илмӣ хос аст, дар шакли равшану возеҳ баён намудааст.

Эмомалӣ Раҳмон қайд менамояд, ки Ибни Сино дар «Рағшиносӣ» дар ибрази мақсад бештар аз истилоҳоти асили тоҷикӣ ва истилоҳоти дурага, ки аз таркибҳои тоҷикиву арабӣ, арабиву тоҷикӣ ё арабиву арабӣ иборатанд, истифода намудааст: дил, ҷигар, мағз, устухон, рағ, равон, тан, гармӣ, сардӣ, хушкӣ, тарӣ, дониши рағ, гавҳари рӯянда, гавҳари мардум, рағҳои ночунбанда, кафки хун, дурдии хун, хуни норасида, нимхун, гусаставазн, гузаштавазн, ҷудовазн, бадҳолӣ, набзи дароз, набз ва ғайра.

Омӯзиши осори мухтасари тоҷикии Абуалии Сино собит менамояд, ки ӯ на танҳо дар рушди соҳаҳои мухталифи илм, махсусан тиб дар саросари ҷаҳон саҳми арзанда гузоштааст, балки яке аз бунёнгузори забони илмӣ тоҷикӣ (форсӣ) низ мебошад, ки бо таълифи «Донишномаи Алоӣ» ва «Рағшиносӣ» ё «Рисола дар набз» дар радифи Абурайҳони Берунӣ, Аҳмади Ахавайнии Бухорӣ, Муваффақи Ҳиравӣ, Муҳаммади Айюби Табарӣ, муаллифи ношинохтаи «Худуд-ул-олам» ва дигарон ба забони форсӣ дар ҷодаи душворгузари илм «шеваи роҳгардӣ» омӯхтааст.

Муҳаққиқи забоншиносии тоҷик Д. Хоҷаев оғози илми забоншиносии тоҷикро ба номи донишманди тавонои тоҷик Абуалӣ Сино алоқаманд медонад [13].

Қайд намудан бамаврид аст, ки дар баъзе аз асарҳои Ибни Сино масъалаи забон дар алоқамандӣ бо фалсафаву мантиқ мавриди баррасӣ қарор гирифтаанд. Андешаҳои Ибни Синоро дар бораи забон ва забоншиносӣ Эмомалӣ Раҳмон хеле ҷолиб медонад.

Ӯ қайд намудааст, ки андешаҳои забоншиносии Абуалӣ ибни Сино бар пояи анъанаҳои ниёкону ҳамзамононаш ташаккул ёфта, аз баҳрабардории фалсафаи Юнон ва илми луғати араб ибтидо мегирад.

Бештар таваҷҷуҳи Абуалӣ ибни Синоро ба забону забоншиносӣ аз ишораи худӣ ӯ, ки дар муқаддимаи рисолаи «Махориҷ-ул-хуруф» кардааст, фаҳмидан мумкин аст: «Шайхӣ бузургвори род устод Абумансур Муҳаммад ибни Алӣ ибни Умар Ҷуббон, ки ҳар чӣ хоҳӣ дар ҳештан накуиҳое падидор дорад ва бар гардани ман миннатҳои ошкор, аз ман дархост, на аз сари ниёз, балки аз пайи дилҷӯйии ман, ки он чиро пас аз паҷуҳиши жарф аз сабабҳои падидаи омадани ҳарфҳо ба ҳасби ихтилоф дар шунида шудан ёфтаам, дар рисолае бисёр хурд ба номи ӯ бинависам» [2, с. 228].

Дар асоси ишорати мазкур Эмомалӣ Раҳмон таъкид намудааст, ки донишманди маъруфи илми луғат Ҷуббон ба нуктасанҷию забонфаҳмии Абуалӣ ибни Сино эътимоди зиёд пайдо карда, дар боби савтиёт таълифи рисолаеро аз ӯ хоҳиш намудааст.

Таҳлилҳои нишон медиҳанд, ки новобаста аз он ки Абуалӣ ибни Сино оид ба бахшҳои дигари илми забоншиносӣ таълифоти махсус ба анҷом нарасонидааст, аммо дар ҷандин рисолаҳои ӯ қайду ишораҳои пурарзише дар хусуси онҳо намудааст. Дар рисолаи «Ҳикмати арӯз» чунин қайд менамояд: «Дар ҳақиқат каломӣ шеър аз муқаддимаҳои таҳайюлшуда таркиб меёбад... Ва он ин аст, ки ё дар лафзи он мақулае бо лафзи балеги

фасеҳе бар ҳасби забон бошад, ё зоти маъноӣ он дар нафси худ як маъноӣ бадеъ дошта бошад» [2, с. 243].

Эмомалӣ Раҳмон дар китоби «Забони миллат-ҳастии миллат» тазаккур додааст, ки дар рисолаи «Ҳикмати арӯз»-и Абуалӣ ибни Сино оид ба мақому арзиши ҳиссаҳои ёридиҳандаи нутқ дар қорбасти ибороту ҷумла, саҳми тасрифи калимаҳо ва наздикию дурии ҷавҳари калимаҳо аз ҳам қайду ишораҳо ба назар мерасад.

Дар рисолаи дигараш таҳти унвони «Тадбири манзил» Ибни Сино дар бораи зарурати омӯзиши қонуниятҳои забон махсус қайд карда, маърифати онҳоро зинаи аввали дониш ҳисобидааст. Ҳамчунин, дар рисолаҳои «Ишорот» ва «Наҷот» низ ақидаҳо дар боби забон ва қонунҳои он иброз гардидаанд.

Эмомалӣ Раҳмон дар таъя ба осори пурарзиши Ибни Сино ба хулосае меояд, ки назари забоншиносии ӯ амиқу саҳеҳ доир ба масъалаҳои забоншиносӣ дар «Донишнома», баҳусус рисолаи «Мантиқ», ба таври мушаххас ифода гардидааст. Тавзеҳоту ишораҳои забоншиносии Абуалӣ ибни Сино дар «Донишнома» ҳамчун оғози низоми илми забоншиносии тоҷик ҳисоб мешавад.

Бояд гуфт, ки назарияи забоншиносии Абуалӣ ибни Сино баҳси сирф забоншиносӣ набуда, балки бо андешаҳои фалсафӣ омехта мебошад, зеро ӯ аксаран ҳодисаҳои забониро вобаста ба қонунҳои мантиқ шарҳ медиҳад. Дар рисолаи «Мантиқ»-и «Донишнома» Абуалӣ ибни Сино дар мавзӯи «Оғози илми мантиқ ва падидаи қардани он чи муфрад хонанд аз лафзҳо ва маъниҳо» чунин шарҳе овардааст: «Бояд доништа ояд, ки лафз ду гуна бувад: якеро муфрад хонанд, чунон ки гӯӣ: «Зайд» ва «Муҳаммад» ва чунон ки гӯӣ: «мардум» ва «доно» ва якеро мураккаб ва муаллаф хонанд, чунон ки гӯӣ: «Мардум доност» ё гӯӣ: «мардуми доно». Ва то ҳоли лафзҳои муфрад доништа наояд, ҳоли лафзҳои мураккаб доништа наояд» [3, с. 30].

Ибни Сино тафовуту хусусиятҳои хосси ҳиссаҳои мустиқил ва ёридиҳандаи нутқро мушаххас баён кардааст. Аз нигоҳи забоншиносии муосир низ калимаҳоро ба ҳиссаҳои нутқ, пеш аз ҳама, аз рӯи ҳамин меъёр тасниф менамоянд.

Дар «Донишнома» Ибни Сино талош намудааст, ки дар баробари истилоҳоти ҷорӣ арабӣ барои ифодаи мафҳуми категорияҳои забоншиносӣ истилоҳоти тоҷикиро истифода намуда, баъзе мавзӯҳои назарии онро шарҳу тавзеҳ диҳад. Дар паҳлуи истилоҳи «исм» «ном» ва дар паҳлуи истилоҳи «феъл» «қуниш»-ро истифода намуда, ба ивази «замони мозӣ» «замони гузашта»-ро ба қор бурдааст.

Ибни Сино назари худро дар хусуси калимаҳои содаю мураккаб, ибораю ҷумла, роҳу усулҳои ташкили ибораю ҷумлаҳо бо мисолҳои мушаххас баён намудааст, ки имрӯз ҳам аҳаммият ва арзиши илмӣ онҳо бисобиқа мебошад.

Дар маҷмӯъ, Ибни Сино масъалаи сарфу наҳви тоҷикиро дар иртибот бо илми мантиқ шарҳ дода, дар илми савтиёт (фонетика) рисолаи алоҳидае навишта, доир ба садоноку ҳамсадоҳои забони тоҷикӣ, дастгоҳи овозҳосилкунӣ маълумоти муфиде пешниҳод намудааст.

Ҳамин тавр, Эмомалӣ Раҳмон забони таълифи осори назму насри аҳди Сомонёнро забони содаву равон ва зебову шево номида, қайд намудааст, ки он дур аз печидагиҳои давраи дуҷуми аҳди ғазнавӣ ва давраҳои минбаъда аст. Муаллифони осори давраи мазкур дар баёни мағлаб бештар аз калимоту истилоҳоти тоҷикӣ истифода намудаанд. Дар муқоиса ба осори баъдӣ дар осори назму насри ин давра доираи истифодаи калимоту таркиботи арабӣ маҳдуд мебошад.

**Муқаррир: Расулиён Қ. – д.и.т., профессори ДМТ**

#### АДАБИЁТ

1. Абуалӣ ибни Сино. Осори мунтахаб. -Ҷ. 2. Ҳай ибни Яқзон. – Душанбе, 1983. – С.66.
2. Абуалӣ ибни Сино. Махориҷ ул-хуруф //Осори мунтахаб. – Душанбе, 1983. - Ҷилди 2. – С. 228.
3. Абуалӣ ибни Сино. Донишнома //Осори мунтахаб. – Душанбе, 1980. Ҷилди 1. – С. 30.
4. Маҳмуди Шафӣ. «Шоҳнома» ва дастур. – Техрон, 1343/1965.
5. Муҳаммади Муин. Луғоти форсии Ибни Сино ва таъсири онҳо дар адабиёт //Маҷаллаи Донишқандаи адабиёт. – Техрон, 1332/1954. – С. 9.
6. Раҳмон Э. Забони миллат-ҳастии миллат. Китоби 1.– Душанбе: Андалеб-Р, 2015. – 516 с.
7. Раҳмон Э. Забони давлатӣ арзиши воқоии милли (ба муносибати Рӯзи забон) // Тоҷикистон, 2012. - № 9-10.

8. Раҳмон Э. Хар як давлат дар дифои... Суханрони Президентии Ҷумҳурии Тоҷикистон Эмомалӣ Раҳмон ба муносибати Рӯзи забон // Садои мардум, 2010 – 7 октябр.
9. Рустамов Ш. Забон ва замон / Ш. Рустамов. – Душанбе: Ирфон, 1981.
10. Сабзаев С. М. Забон ва услуби шоирони маорифпарвар / С. М. Сабзаев – Душанбе, 1991.
11. Салимов Ю. Насри ривоятии форсу тоҷик / Ю. Салимов. – Душанбе: Дониш, 1971.
12. Сулаймонов С. Ибни Сино-падидаи фарҳангӣ ва забони рӯзгори Сомониён / Ю. Салимов // Фалсафа дар аҳди Сомониён. – Душанбе, 1999. – С. 190-199.
13. Хоҷаев Д. Афкори забоншиносии тоҷик дар асрҳои X-XVI / Д. Хоҷаев. – Душанбе, 2013.
14. Худуд-ул-олам. Тоҷнома. Силсилаи Тоҷикон дар масири тамаддун. Китоби XI. – Душанбе: Бухоро, 2014.
15. Шукуров М. Забони мо ҳастии мост / М. Шукуров. – Душанбе: Маориф, 1991.

### МАХСУСИЯТИ ЗАБОНИ ТОҶИКӢ ДАР АҲДИ СОМОНИЁН АЗ НИГОҶИ ЭМОМАЛӢ РАҲМОН

Дар мақола муаллиф дар асоси манобеи таърихӣ ва осори ба таърихи забони тоҷикӣ бахшидаи Пешвои миллат муҳтарам Эмомалӣ Раҳмон оид ба махсусияти забони тоҷикӣ дар аҳди Сомониён маълумот додааст. Дарвоқеъ, Сомониён, ки нахустин давлати миллии тоҷиконро ташкил намуданд, дар эҳё ва гиромидошти фарҳанги неки ниёкон нақши мондагор гузоштаанд. Махсусан, дар аҳди Сомониён ба унсури меҳвари фарҳанг - забони тоҷикӣ арҷ гузошта шуд, ки ин арҷгузорӣ дар ҷойгоҳи он дар сатҳи давлатӣ ифода меёфт. Бояд қайд намуд, ки то имрӯз оид ба нақши Сомониён дар рушди илму фарҳанги тоҷикон муҳаққиқони зиёди ватанӣ ва хориҷӣ дар осори худ маълумот додаанд. Вале оид ба ҷойгоҳи забони тоҷикӣ ва махсусияти он дар аҳди Сомониён маълумоти мушаххас дар осори муаррихон ба назар намерасад. Нашри китоби Асосгузори сулҳу ваҳдати миллӣ - Пешвои миллат, Президентии Ҷумҳурии Тоҷикистон муҳтарам Эмомалӣ Раҳмон бо унвони «Забони миллат-ҳастии миллат» дар омӯзиши таърихи забони тоҷикӣ нақши муассир гузошт. Дар китоби «Забони миллат-ҳастии миллат» оид ба ҷойгоҳ ва махсусияти забони тоҷикӣ дар аҳди Сомониён дар таърихи ба манобеи таърихӣ ва натиҷаи омӯзиши таҳқиқоти муҳаққиқони ватанӣ мушаххас маълумоти мушаххас пешниҳод гардидааст. Пешвои миллат ҷойгоҳи хоссаи забони тоҷикиро дар аҳди Сомониён дар он мебинад, ки маҳз дар ҳамин давра бо ин забон осори зиёди илмӣ ва адабӣ эҷод гардид, ки тоҷиконро дар сатҳи байналмилалӣ ҳамчун миллати соҳибмаърифату мутамаддин муаррифӣ намудааст.

**Калидвожаҳо:** махсусият, забони тоҷикӣ, Сомониён, нақш, эҳё, рушд, осор, таъсир, илм, адабиёт, таърих, инъикос, аҳд.

### ОСОБЕННОСТИ ТАДЖИКСКОГО ЯЗЫКА ЭПОХИ САМАНИДОВ С ТОЧКИ ЗРЕНИЯ ЭМОМАЛИ РАХМОНА

В статье автор на основе исторических источников и трудов, посвященных истории таджикского языка Лидера нации Эмомали Рахмона, привел сведения об особенностях таджикского языка при саманидском государстве. По сути, саманиды, образовавшие первое национальное государство таджиков, сыграли важную роль в возрождении и почитании древней культуры предков. В частности, в период правления Саманидов отдавалась дань уважения центральному элементу культуры - таджикскому языку, который использовался на государственном уровне. Следует отметить, что до сих пор многие отечественные и зарубежные исследователи приводили в своих работах сведения о роли Саманидов в развитии таджикской культуры и знаний. Однако конкретных сведений о месте таджикского языка и его особенностях в эпоху Саманидов в трудах историков встречается немного. Выход в свет книги Основателя мира и национального единства, Лидера нации, Президента Республики Таджикистан, уважаемого тЭмомали Рахмона, под названием «Язык нации – фактор существования нации», сделал важный шаг в изучении и разъяснении извилистого пути таджикского языка. В книге «Язык нации – фактор существования нации» представлены конкретные сведения о месте и особенностях таджикского языка в государственности Саманидов на основе исторических источников и результатов исследований отечественных и зарубежных исследователей. Особое место таджикского языка в истории Саманидов лидер нации видит в том, что именно в этот период на этом языке было создано множество научных и литературных произведений, которые представили таджиков как образованную и цивилизованную нацию.

**Ключевые слова:** специальность, таджикский язык, Саманиды, роль, возрождение, развитие, артефакты, воздействие, наука, литература, история, размышление, согласие.

### THE FEATURES OF TAJIK LANGUAGE IN VIEWS OF EMOMALI RAHMON

In the article, based on historical sources and works dedicated to the history of the Tajik language, the leader of the nation Emomali Rahmon gave information about the specialty of the tajik language under the Somoni government. In fact, the Somoni, who formed the first national state of the tajiks, played a tireless role in reviving and honoring the good culture of their ancestors. In particular, during the reign of the Somonians, tribute was paid to the central element of culture - the tajik language, which was expressed in its place at the state level. It should be noted that until now, many domestic and foreign researchers have provided information on the role of the Somalis in the development of tajik culture and knowledge in their works. However, there is not much specific information about the place of the tajik language and its special features in the Samonian period in the works of historians. The publication of the book Founder of National Peace and Unity, the President of the Republic of Tajikistan, Honorable Emomali Rahmon, with the title «Language of the nation - the essence of the nation», took a firm step in learning and clarifying the winding path of the tajik language. In the book «Language of the nation - the essence of the nation» specific information is presented on the place and specialty of the tajik language in

the statehood of the Somali people based on historical sources and the results of the research of domestic and foreign researchers. The leader of the nation sees the special place of the tajik language in the history of the Somalis in the fact that it was during this period that many scientific and literary works were created in this language, which presented the tajiks as an educated and civilized nation at the international level. Tajik language plays a tireless role in the process of development of religious education and Islamic education in the lands under the control of the Somanians.

**Key words:** specialty, tajik language, Somonians, role, revival, development, artifacts, impact, science, literature, history, reflection, agreement.

**Маълумот дар бораи муаллиф:** *Шарипов Чамолiddин Сафолович* – Донишгоҳи миллии Тоҷикистон, номзоди илмҳои таърих, дотсенти кафедраи таърихи халқи тоҷик. Телефон: (+992) 943777707, E-mail: [Sharipov-26041994@mail.ru](mailto:Sharipov-26041994@mail.ru)

**Сведения об авторе:** *Шарипов Джамолиддин Сафолович* – Таджикский национальный университет, кандидат исторических наук, доцент кафедры истории таджикского народа. Телефон: (+992) 943777707, E-mail: [Sharipov-26041994@mail.ru](mailto:Sharipov-26041994@mail.ru)

**Information about the author:** *Sharipov Jamoliddin Safolovich* - Tajik National University, candidate of historical, senior lecturer at the Department of history tajik national. Phone. (+992) 943777707, E-mail: [Sharipov-26041994@mail.ru](mailto:Sharipov-26041994@mail.ru)

**ҲАМКОРИҲОИ БАЙНИПАРЛУМОНИИ ҶУМҲУРИИ ТОҶИКИСТОН ВА  
ҶУМҲУРИИ ХАЛҚИИ ХИТОЙ ДАР ДАВРОНИ ИСТИҚЛОЛИЯТ (2000-2015)**

*Мирзоев Ҳ.Т., Оқилзода Н.Н.*  
Донишгоҳи миллии Тоҷикистон

Ҷаҳони муосир ҷаҳони иртибот ва ҳамкорист. Кишварҳои олам бо садҳо риштаҳои иқтисодӣ, иҷтимоӣ, сиёсӣ фарҳангӣ ба ҳам пайвастанд ва робитаи гуногунҷанбаи мамлакатҳо тавассути парламентҳо низ амалӣ мегардад. Бо дарки ин воқеият Маҷлиси намояндагони Маҷлиси Олии Ҷумҳурии Тоҷикистон робитаҳои хориҷӣ ва байнипарламентиро баҳри баланд бардоштани мавқеъ ва мартабаи Ҷумҳурии Тоҷикистон, обрӯю нуфузи давлат дар арсаи байналмилалӣ яке аз самтҳои асосии фаъолияти худ медонад.

Айни замон Маҷлиси намояндагони Маҷлиси Олии Ҷумҳурии Тоҷикистон аъзои фаъоли:

— Ассамблеяи Байнипарламентии давлатҳои аъзои Иттиҳоди Давлатҳои Мустақил (аз соли 1992);

— Иттиҳоди Байнипарламентӣ (аз соли 2005); — Ассамблеяи Парламентии Созмони Аҳдномаи Амнияти Дастаҷамъӣ (аз соли 2006);

— Иттиҳоди Парламентии Созмони ҳамкориҳои исломӣ (аз соли 2007);

— Ассамблеяи Парламентҳои Осиё (аз соли 1999);

— Ассамблеяи Парламентии Созмони амният ва ҳамкорӣ дар Аврупо (аз соли 2010);

— Ассамблеяи Парламентии Созмони ҳамкориҳои иқтисодӣ (аз соли 2013);

— Гурӯҳи ҳамкорӣ байни Маҷлиси намояндагони Маҷлиси Олии Ҷумҳурии Тоҷикистон бо Парламенти Аврупо ба шумор меравад [8].

Маҷлиси намояндагони Маҷлиси Олии Ҷумҳурии Тоҷикистон зодаи замони соҳибистиқлолии кишвар аст. Тавлиди он ба ибтидои қарни нав рост меояд. Ба асри бисту як тоҷикону Тоҷикистон дар фазои сулҳу сафои сартосарӣ бо таъсиси яке аз шоҳаҳои ҳокимияти давлатӣ - мақоми олии намояндагӣ ва қонунгузори кишвар қадам гузоштан. Ин падидаи воқеан ҷашмрас буд, дар он замоне ки Тоҷикистон ба ҷанги шаҳрвандӣ хотима бахшида, акнун ба марҳалаи нави рушд ворид мегашт. Президенти мухтарам кишвар Эмомалӣ Раҳмон ба ин нукта дар Паёмашон ба Маҷлиси Олии Ҷумҳурии Тоҷикистон моҳи апрели соли 2000 воқеъбинона баҳо дода буданд: «Мо имрӯз тавонистем бори дигар ба ҷаҳониён исбот намоем, ки қудрати сохтмони давлати демократию ҳуқуқбунёди дунявӣ ва ташкили ҷомеаи пешрафтагара дорем. Ман бо итминони комил гуфта метавонам, ки яке аз пояҳои устувори чунин ҷомеа Парламенти навинтихобшудаи Тоҷикистон мебошад» [6].

Ба ин мисол шуда метавонад воҳӯрии Раиси Маҷлиси намояндагони Маҷлиси Олии Ҷумҳурии Тоҷикистон Шукурҷон Зӯҳуров 26 майи соли 2010 бо раисони судҳои олии мамлакатҳои аъзои Созмони Ҳамкориҳои Шанхай, ки барои баргузории Ҷаласаи навбатии раисони судҳои олии созмони мазкур, ки ба Ҷумҳурии Тоҷикистон ташриф овардаанд, дар ҳайати муовини Дабири кулли Созмони Ҳамкориҳои Шанхай М.А. Конаровский, раиси Суди Олии Ҷумҳурии Қазоқистон М. Т. Алимбеков, раиси Суди Олии Ҷумҳурии Мардумии Хитой Ван Шентсзюн, раиси Суди Олии Федератсияи Россия В. М. Лебедев, муовини раиси Суди Олии Ҷумҳурии Ўзбекистон Ш.Р. Раҳмонов, раиси Суди Олии Ҷумҳурии Тоҷикистон Н. Абдуллоев.

Бояд зикр кард, ки Созмони Ҳамкориҳои Шанхай 15 июни соли 2001 аз ҷониби роҳбарони давлатҳои Россия, Хитой, Қирғизистон, Қазоқистон, Тоҷикистон ва Ўзбекистон таъсис ёфта буд. Илова бар ин, дар ин доира Шурои сарони кишварҳо ва Шурои сарони ҳукуматҳо, ниҳодҳои муназзами машваратии раисони парламентҳо, Шурои амнияти миллий, вазирони корҳои хориҷӣ, вазирони муҳофизат, мақомоти тартиботи ҳуқуқӣ, вазирони иқтисод, нақлиёт, ҳолатҳои фавқулода, фарҳанг, маориф ва тандурустӣ, роҳбарони ҳадамоти марзбонӣ, прокуратураҳои генералӣ, раисони судҳои олии ва судҳои арбитражӣ амал менамоянд. Ҷаласаи якуми раисони судҳои олии кишварҳои аъзои

Созмони Ҳамкории Шанхай моҳи сентябри соли 2006 дар Шанхай, чаласаи дуум моҳи апрели соли 2007 дар шаҳри Санкт-Петербург, чаласаи сеюм моҳи майи соли 2008 дар шаҳри Остона ва чаласаи чоруми ниҳоди мазкур сентябри соли 2009 дар Чолпон-Атаи (Бишкек) Ҷумҳурии Қирғизистон баргузор гардида буд. Инак, раисони судҳои олии кишварҳои аъзои Созмони Ҳамкории Шанхай барои баргузори Ҷаласаи панҷуми худ ба шаҳри Душанбе ташриф оварданд. Раиси Маҷлиси намояндагони Маҷлиси Олии Ҷумҳурии Тоҷикистон Шукурҷон Зухуров ташрифи раисони судҳои олии мамлакатҳои аъзои Созмони Ҳамкории Шанхайро ба кишвари мо аз номи Президенти Ҷумҳурии Тоҷикистон мухтарам Эмомалӣ Раҳмон хайрамақдам гуфта, роҷеъ ба нақши судҳо дар ҷомеа ҳамчун шоҳаи ҳокимияти давлатӣ, таъмини волоияти қонун, ҷараёни қонунгузорӣ дар Парламент ва дигар масъалаҳои марбута гузориши муфассал дод [1].

Раисони судҳои олии мамлакатҳои аъзои Созмони Ҳамкории Шанхай низ дар навбати худ, аз меҳмоннавозӣ дар сарзамини Тоҷикистон ва пазирии самимонаи Раиси Маҷлиси намояндагон изҳори ташаккур ва қаноатмандӣ намуда, доир ба моҳияти баргузори Ҷаласаи навбатии раисони судҳои олии мамлакатҳои аъзои Созмони Ҳамкории Шанхай дар Ҷумҳурии Тоҷикистон андешаҳояшонро иброз доштанд.

Муовини Дабири кулли Созмони Ҳамкории Шанхай М. А. Конаровский дар суҳбаташ изҳор намуд, ки саҳми Президенти Ҷумҳурии Тоҷикистон Эмомалӣ Раҳмон барои инкишоф ва тавсеаи ҳамкориҳои тамоми ниҳодҳои Созмони Ҳамкории Шанхай хеле бузург аст. Дар баробари густариши ҳамкориҳо дар бахшҳои иқтисодиёт, илмиву техникӣ, фарҳангӣ бояд ҳамкориҳои судҳо низ инкишоф дода шавад. Раиси Суди Олии Федератсияи Россия Лебедев В. М. аз ҷумла гуфт, ки дар кишвараш ислоҳоти судӣ, тавсеаи ҳокимияти судӣ, комилсозии мақоми судяҳо, таҳким бахшидани бунёди қонунгузори судӣ ва ғайра ҷараён доранд. Дар Федератсияи Россия нисбати таҳкими асосҳои назариявии ҳокимияти судӣ, шаффофияти фаъолияти онҳо, таъмини амнияти судҳо ва ғайра тавачҷуҳи зиёд зоҳир карда мешавад [1].

Раиси Суди Олии Ҷумҳурии Мардуми Хитой Ван Шентсзюн низ аз ҷараёни равобит дар доираи фаъолияти Созмони Ҳамкории Шанхай суҳбат намуда, онро муфид, муассир ва зарурӣ арзёбӣ намуд. Хитой шарикӣ Тоҷикистон дар соҳаи тиҷорат ва дигар бахшҳо мебошад. Ба илова, инчунин шарикӣ дар соҳаи фаъолияти судӣ дар доираи ниҳоди машваратии Созмони Ҳамкории Шанхай баҳои баландро бояд қоил шуд. Мо дар баробари истифодаи таҷрибаи ғании кишвари худ дар соҳаи судҳо аз таҷрибаи дигар мамлакатҳо, аз ҷумла Тоҷикистон низ бисёр чизҳоро меомӯзем ва мавриди истифода қарор медиҳем. Мо аз суҳбати пурмухтавои Раиси Парламенти касбии Тоҷикистон доир ба масъалаҳои зиёди муҳиму ҷолиб огоҳӣ пайдо намудем. Итминони комил дорам, ки фардо Ҷаласаи мо дар сатҳи баланди корӣ доир хоҳад шуд, - изҳор намуд Ван Шентсзюн. Меҳмонони дигар низ аз дидорбинӣ ва суҳбати мазкур изҳори хушӣ ва қаноатмандӣ намуданд [1].

Шукурҷон Зухуров дар қори ҷаласаи панҷуми раисони судҳои олии мамлакатҳои аъзои Созмони Ҳамкории Шанхай, ки рӯзи 27 июни соли 2010 дар шаҳри Душанбе баргузор гардид, изҳори қаноатмандӣ намуд [1, Л.58].

27 августи соли 2010 Раиси маҷлиси намояндагони Маҷлиси Олии Ҷумҳурии Тоҷикистон Шукурҷон Зухуров Ван Сянжунро бо оғози фаъолияти сафириаш дар Ҷумҳурии Тоҷикистон табрик гуфта, изҳори боварӣ намуд, ки бо оғози ин фаъолият дар густариши ҳамҷонибаи ҳамкориҳо миёни ду кишвар сафҳаи тозае боз хоҳад шуд. Мавсуф зикр намуд, итминон дорам, ки Шумо барои тавсеаи муносибот дар бахшҳои гуногуни ҷомеаи ҳарду кишвар саҳми арзанда ва муносиби худро хоҳед гузошт. Барои тавсеаи муносиботи ҳамҷониба заминаву шароити лозимӣ муҳайёст. Чунин шароити заминаҳоро муносибатҳои дӯстона ва самимонаи сарварони ҳарду кишвар кафолати боэътимод ва устувор мебахшанд, - изҳор дошт Раиси Маҷлиси намояндагон. Беҳуда нест, ки миёни кишварҳоямон то имрӯз, яъне соли 2010, зиёда аз 120 хучҷати гуногун ба имзо расидааст. Шартномаи ҳусни ҳамҷаворӣ, дӯстӣ ва ҳамкориҳои миёни Ҷумҳурии Тоҷикистон ва Ҷумҳурии Халқии Хитой, ки 15-уми январӣ соли 2007 дар доираи сафари расмӣ Президенти Ҷумҳурии Тоҷикистон Эмомалӣ Раҳмон ба Ҷумҳурии Халқии Хитой ба имзо расида буд, нақши бунёдӣ ва устувор бар ҷой хоҳад гузошт. Боиси қаноатмандист, ки Ҷумҳурии Халқии Хитой ҳамеша ва дар ҳолатҳои зарурӣ моро дастгирӣ менамояд.



Метавон гуфт, ки нақши ҳамкориҳои ин кишвар дар миёни дигар кишварҳо чойи аввалро ишғол менамояд. Метавон як силсила роҳҳо, нақбҳо, пулҳо, иншооти барқӣ, корхонаҳои муштаракро номбар кунем, ки онҳо бо кумак ва дастгирии тарафи Хитой бунёд ёфтаву фаъолият менамоянд. Нақшаи бунёди роҳи оҳан, ки Ҷумҳурии Тоҷикистонро бо Хитой ва дигар кишварҳо пайваст менамояд, барои мо хеле муҳим ва саривақтӣ хоҳад буд. Бояд зикр кард, ки муносибат ва кумакҳои Хитой ба ҷумҳурии мо дӯстона, бегаразона ва бидуни тамаъҳои сиёсӣ иқтисодӣ сураат мегиранд [8,с.120-123].

Шукурҷон Зухуров дар идомаи суҳбат изҳор дошт, ки дар радифи ҳамкориҳои дигар бояд ҳамкориҳои байнипарламентӣ низ тавсеа дода шаванд. Дар Парламенти Тоҷикистон гурӯҳи дӯстӣ ва ҳамкорӣ бо Ҷумҳурии Халқии Хитой таъсис дода шудааст, - гуфт ӯ [8].

22 августи соли 2010 Раиси Маҷлиси намояндагони Маҷлиси Олии Ҷумҳурии Тоҷикистон Шукурҷон Зухуров бо як ҳайати бонуфузи Ҷумҳурии Халқии Хитой, ки бо роҳбарии узви Кумитаи доимии Шурои сиёсӣ ва котиби Кумита оид ба масоили сиёсӣ ва ҳуқуқии Кумитаи Марказии Ҳизби Коммунистии Хитой Чжоу Юнкан ба Ҷумҳурии Тоҷикистон бо сафари корӣ ташриф овардааст, мулоқот доир намуд [8]. Шукурҷон Зухуров меҳмонони олиқадрро хайрамақдам гуфта, дар хусуси сохтор ва фаъолияти Маҷлиси намояндагони Маҷлиси Олии Ҷумҳурии Тоҷикистон, инчунин дар бораи равобити байнипарламентии Тоҷикистону Хитой маълумоти мухтасар дод. Раиси мақоми олии намояндагӣ ва қонунгузори Тоҷикистон бо ҳайати меҳмонон роҷеъ ба равобити дучонибаи кишварҳо сухан ронда, аз ҷумла изҳор дошт, ки мардуми мо ба далели таърихии ҳамчун яке аз нахустин давлатҳои ба расмият шинохта шудани Истиқлолияти давлатии Ҷумҳурии Тоҷикистон аз ҷониби Ҷумҳурии Халқии Хитой арзиши баландеро қоил аст. Ба шарофати иқтисодии бузурги иқтисодӣ, сиёсӣ ва низомии худ, мавқеияти ҷуғрофӣ, ҳамчунин таҷрибаи ғании модерносозии кишвар ва қабл аз ҳама, гузариш ба муносиботи бозаргонӣ, Ҷумҳурии Халқии Хитой дар сиёсати хориҷии Ҷумҳурии Тоҷикистон мавқеи афзалиятнокро ишғол менамояд. Ин гуфта дар сафарҳои чандинқаратаи расмӣ ва дӯстонаи роҳбарони ҳарду давлат ва ба имзо расидани созишномаҳои барои халқу кишварии мо хеле муҳим дар асоси принципҳои баробарӣ, хусусан ҳамҷаворӣ, эҳтиром ва манфиатҳои тарафайн тасдиқ меёбад. Ҳамкориҳо дар доираи созмонҳои гуногуни байналмилалӣ ва минтақавӣ шаҳодат медиҳанд, ки кишварҳои мо дорои ҳадафҳои муштаракӣ стратегӣ мебошанд. Нуктаи назари ҳарду кишвар роҷеъ ба бисёр масъалаҳои байналмилалӣ ва минтақавӣ, аз ҷумла роҷеъ ба ислоҳоти Созмони Милали Муттаҳид ва Шурои Амният ба ҳам хеле наздик аст. Тоҷикистон саъю талоши Хитойро дар бораи ҳамроҳшавии осоиштаи Тайван, ҳамчун ҷузъи таркибии Хитой, дастгирӣ менамояд. Далели ин гуфтаро дар бисёр санадҳои сиёсии байни Тоҷикистон ва Хитой баимзорасида пайдо кардан мумкин аст. Айни ҳол дар Тоҷикистон бо ёрии Ҷумҳурии Халқии Хитой беш аз 50 лоиҳаи муштарак дар бахшҳои гуногуни иқтисодӣ, хусусан дар соҳаи энергетика ва коммуникатсия, амалӣ карда мешавад. Яке аз самтҳои афзалиятноки ҳамкориҳои дучониба дар соҳаи энергетика бунёди неругоҳҳои барқи обии нав ва хатҳои баландшиддати барқ, ҳамчунин беҳсозии неругоҳҳои мавҷуда дар Ҷумҳурии Тоҷикистон ба шумор меравад. “Муносиботи байни кишварҳоямон дар бахшҳои амният, тартиботи ҳуқуқӣ, фарҳангӣ, маориф ва дигар бахшҳо беш аз пеш рушд меёбанд. Дар доираи барномаҳои Созмони Ҳамкориҳои Шанхай бо квотаҳои Ҳукумати Ҷумҳурии Халқии Хитой садҳо донишҷӯёни тоҷик дар кишварии шумо таҳсил менамоянд. Махсусан мехоҳам изҳор намоям, ки мо ҳоло дар истиқболи ҷашни 20-умин солгарди Истиқлолияти давлатиамон қарор дорем”, - изҳор дошт Раиси Маҷлиси намояндагон дар интиҳои суҳбат [6,с.250-255].

11 январи соли 2012 вохӯрии муовини якуми Раиси Маҷлиси намояндагони Маҷлиси Олии Ҷумҳурии Тоҷикистон Амирош Миралиев бо муовини раиси Кумитаи доимоамалкунандаи Маҷлиси умумихитойии намояндагони халқи Ҷумҳурии Халқии Хитой хонум Чэн Чжили баргузор гардид [2]. Мулоқоти имрӯзаи мо, ки ба бистумин солгарди барқарории муносиботи дипломатӣ миёни Ҷумҳурии Тоҷикистон ва Ҷумҳурии Халқии Хитой рост омадааст, фол ва пайомади некеро ба дунбол хоҳад дошт”, -изҳор дошт Амирош Миралиев дар оғози суҳбат.

Мавсуф ҳайати парламенти Ҷумҳурии Халқии Хитойро ба ин муносибат табрик гуфта, хостори тақвияти ҳар чӣ бештари ҳамкориҳо байни Ҷумҳурии Тоҷикистон ва Ҷумҳурии Халқии Хитой дар самтҳои гуногун шуд [2].

Мавсуф афзуд, ки парлумони касбии Ҷумҳурии Тоҷикистон тайи фаъолияти худ дар замони соҳибистиклолӣ дар арсаи ҷаҳон ҳамчун парламенти бисёрҳизбӣ ва ҷавобгӯии меъёрҳои байналмилалӣ шинохта шудааст. Дар Маҷлиси намояндагони Маҷлиси Олии Ҷумҳурии Тоҷикистон имрӯз намояндагони панҷ ҳизби сиёсии кишвар фаъолият доранд [2].

Ба муносибатҳои байнипарлумонӣ дахл намуда, Амиршо Миралиев гуфт, ки Парлумони касбии Ҷумҳурии Тоҷикистон айни замон бо парлумонҳои аксари кишварҳои ҷаҳон ҳамкориҳои зич ва пайванди ногусастанӣ дорад, бо Ҷумҳурии Халқии Хитой гурӯҳҳои дӯстӣ амал мекунанд ва барои боз ҳам тақвият ёфтани муносибатҳои байнипарлумонии ду ҷумҳурии дӯст ва ҳамсоҳ заминаи мусоид фароҳам меоранд [8, с.300-302].

Амиршо Миралиев ҳамзамон ёдовар шуд, ки муносибатҳои дӯстонаи сиёсӣ ва ҳамкориҳои мутақобилан судманди иқтисодӣ миёни ду кишвар дар асоси принципҳои ҳамзистии осоишта пойдор буда, ба манфиати мардуми ҳарду кишвар хоҳад буд. Ҳоло робитаҳои ду кишвар бештар дар бахши иқтисодӣ марҳилаи рӯ ба рушдро касб кардаанд ва соҳтмони иншооти бузургу миёна бо сармоягузориҳои Ҷумҳурии Халқии Хитой дар Тоҷикистон далели ин гуфтаҳо мебошанд.

Ҷумҳурии Тоҷикистон ва Ҷумҳурии Халқии Хитой зиёда аз 160 санади меъёрӣ-ҳуқуқии дучонибаро ба имзо расонидаанд, ки Аҳднома миёни Ҷумҳурии Тоҷикистон ва Ҷумҳурии Халқии Хитой дар бораи ҳусни ҳамҷаворӣ, дӯстӣ ва ҳамкорӣ аз ҷумлаи онҳост [8, с.3303-305].

Хонум Чэн Чжил, дар маҷмуъ, аз сатҳи муносиботи кишвараш бо Ҷумҳурии Тоҷикистон ибрази қаноатмандӣ намуда, чунин гуфт: Мо сиёсати ҳамсоҳгии некро пеш гирифта, минбаъд низ робитаҳои худро бо кишварҳои Осиеи Миёна, аз ҷумла бо давлати Тоҷикистон мустақкам хоҳем кард. Ҳамкориҳои мо бо Ҷумҳурии Тоҷикистон дар оянда беш аз пеш ривож хоҳанд ёфт” [8].

Дар мулоқот ҳамчунин раиси Кумитаи Маҷлиси намояндагони Маҷлиси Олии Ҷумҳурии Тоҷикистон оид ба қорҳои байналмилалӣ, иттиҳодияҳои ҷамъиятӣ ва иттилоот Олим Салимзода, раиси Фраксияи Ҳизби Халқии Демократии Тоҷикистон дар Маҷлиси намояндагони Маҷлиси Олии Ҷумҳурии Тоҷикистон Махфират Хидирова, вакилони Маҷлиси намояндагони Маҷлиси Олии Ҷумҳурии Тоҷикистон Маҳмадраҳим Каримов, Сабоҳат Муқумова ва Шодӣ Шабдолов иштирок доштанд [2, Л. 44-45].

7 июни соли 2012 воҳӯрии Раиси Маҷлиси намояндагони Маҷлиси Олии Ҷумҳурии Тоҷикистон Шуқурҷон Зухуров бо намояндагони сардори Ситоди генералии Артиши халқӣ-раҳоибахши Чин, генерал-полковник Чэн Бинде баргузор гардид.

Раиси мақоми олии намояндагӣ ва қонунгузори тоҷик аз ҷумла ихроҷ дошт, ки “Ҷумҳурии Мардумии Чин дар сиёсати хоричии Тоҷикистон мавқеи хосро ишғол менамояд. Бо ин кишвари бузурги ҳамҷаворамон мо робитаҳои дӯстона дорем, ки аз умқи таърих сарчашма мегиранд. Чин шарикӣ муътамади стратегии мост ва аз дастовардҳо ва пешрафти Чин обрӯву нуфузи баланди ӯ дар миқёси ҷаҳонӣ самимона шоду қаноатманд мегардад [2].

Нуктаи назари ҳарду кишвар роҷеъ ба бисёр масъалаҳои байналмилалӣ ва минтақавӣ, аз ҷумла роҷеъ ба масъалаҳои, ки дар доираи созмонҳои байналмилалӣ матраҳ мегарданд, ба ҳам хеле наздик аст. Далели ин гуфтаҳо дар бисёр санадҳои сиёсии байни Тоҷикистон ва Чин баимзорасида пайдо кардан имкон дорад [2, Л.21].

Муносиботи байни кишварҳоямон дар бахшҳои амният, тартиботи ҳуқуқӣ, фарҳанг, маориф ва дигар бахшҳо рӯ ба рушд қарор доранд. Дар доираи барномаҳои Созмони Ҳамкориҳои Шанхай бо квотаҳои Ҳукумати Ҷумҳурии Мардумии Чин тақрибан ҳазор донишҷӯии тоҷик дар 11 донишгоҳи олии кишвари Чин таҳсил менамоянд [2, Л. 22].

Имрӯз мо тавассути роҳҳои автомобилгард аз тариқи сарҳади Тоҷикистону Чин алоқаи доимӣ дорем. Ин натиҷаи назарраси ҳамкориҳо ва асоси боъътимоди рушди муносибатҳои тичоративу иқтисодӣ мебошад. Имрӯз Чин шарикӣ асосии тичоратии Тоҷикистон маҳсуб ёфта, тайи даҳ соли охир ҳаҷми гардиши мол миёни кишварҳоямон

бештар аз ду млрд. доллари амрикоиро ташкил медиҳад. Мо робитаҳоямонро дар бахшҳои амният ва низомиву техникӣ мусбат арзёбӣ менамоем. Чунин робитаҳо дар бахши иштироки кишварҳоямон дар доираи Созмони Ҳамкории Шанхай ва дучониба амалӣ карда мешаванд.

Комебиҳои машқҳои якҷояи зиддитеррористӣ муҳимияти саҳмгузорию дар бунёди сулҳи ҳамешагӣ ва амнияти минтақа нишон медиҳанд. Кишварҳои мо дар мубориза ба муқобили се қувваи бадӣ - терроризм, экстремизм ва сепаритизм ба таври муассир ҳамкорӣ менамоем. Шукурҷон Зухуров дар идомаи суҳбаташ изҳор дошт, ки «меҳодма тавачҷухатонро ба масъалае ҷалб намоям, ки барои ҷумҳурии мо моҳияти ҳаётан муҳим дорад. Ин масъалаи мустаҳкам намудани сарҳади мо бо Афғонистон мебошад, ки тақрибан 1400 километро ташкил медиҳад. Ин масофаи хеле калон аст, ки аз ҷониби сарҳадчиёни мо муҳофизат карда мешавад. Аммо бояд иқроо шуд, ки вобаста ба вазъияти мураккаби иҷтимоӣ-сиёсӣ, ки дар ин кишвари ҳамсоя ҳукмрон аст, базаи моддӣ-техникӣ амнияти сарҳадҳои мо ба талаботи вазъияти сиёсии минтақа ҷавобгӯ буда наметавонад. Аз ин лиҳоз, мустаҳкам намудани базаи моддӣ-техникӣ ва ҳарбӣ-техникӣ бо мақсади муҳофизати сарҳад бо Афғонистон, ки аз ҷумла дар мавқеияти тангнои Ваҳон бо Чин низ мепайвандад, ба манфиатҳои амнияти кишварҳоямон ҷавобгӯ буда метавонад» [8]. Роҳбари ҳаёти Ҷумҳурии Мардумии Чин, узви Шурои низомии марказии Ҷумҳурии Мардумии Чин, сардори Ситоди генералии Артиши халқӣ-раҳиобаҳши Чин, генерал-полковник Чэн Бинде аз пазирии самимонаи Раиси Маҷлиси намояндагон изҳори сипос намуда, саломҳои самимонаи раиси Кумитаи доимии Маҷлиси умумихитории намояндагони халқии Ҷумҳурии Мардумии Чин У Банго ва Раиси ҳукумати Чин Вен Тзябаоро ба Раиси Маҷлиси намояндагон Шукурҷон Зухуров расонид. Вай қаноатмандиашро аз сафар ба Тоҷикистон, аз дидор бо мардуми тоҷик ва равобити миёни кишварҳои Тоҷикистону Чин изҳор намуда, ҳамчунин роҷеъ ба муносиботи дӯстонаи миёни ду кишвар ва роҳбарони онҳо, густариши ҳамкории ҳамачониба ва дигар масъалаҳои қобили тавачҷух изҳори назар кард [8].

13 сентябри соли 2013 Раиси Маҷлиси намояндагони Маҷлиси Олии Ҷумҳурии Тоҷикистон Шукурҷон Зухуров бо Раиси Ҷумҳурии Мардумии Чин ҷаноби Си Сзинпин ва ҳамроҳони ӯ мулоқот намуд [10, с.300-302]. Дар оғози суҳбат Шукурҷон Зухуров изҳор дошт, ки “аз ҳузури шумо дар сарзамини тоҷикон самимона хушнудам ва аз номи Маҷлиси намояндагони Маҷлиси Олии Ҷумҳурии Тоҷикистон шуморо хайрамақдам мегӯям. Кишварҳои моро муносибатҳои анъанавии дӯстона ба ҳам мепайвандад, ки решаҳояшон аз таърихи қухан сарчашма мегиранд. Ҳамчун ҳамсоя ва дӯстони нек мо бо хушнудии том аз дастовардҳои беназири Чин дар роҳи расидан ба пешравӣ ва шукуфои ва ҳамчунин нуфузи баланди кишвар дар арсаи байналмилалӣ истиқбол мекунем. Услуби чинӣ дар роҳандозии муносибатҳои байналмилалӣ ҳамеша усулҳои баробарӣ, адолатнокӣ, эҳтироми тарафайн ва дӯстиро таҷассум месозад. Мо инро дар партави рушди муносибатҳои ҳамҷаворӣ миёни кишварҳоямон воқеан эҳсос менамоем” [10, с.302-303].

Хусусияти стратегии муносибатҳои мо гувоҳи барҷастаи намунаи рушди муносибатҳои байнидавлатӣ буда, тамоми паҳлуҳои муносибатҳои сиёсӣ, иқтисодӣ, иҷтимоиву гуманитарӣ ва инсониро фаро мегирад.

Мо бо изҳори миннатпазирӣ иштироки Чин дар амалисозии лоиҳаҳои тақдирсози зербиноӣ дар Тоҷикистонро зикр мекунем. Ин бешубҳа кумаки гаронбаҳо дар бунёди низоми ягонаи энергетикӣ, сохтмони роҳҳои мошингарди муосир ва нақбҳо маҳсуб меёбад, яъне дар ҳалли вазифаҳои ҳаётан муҳим барои кишвари мо дар таъмини амнияти энергетикӣ ва раҳой аз бунбасти коммуникатсионӣ ифода меёбад.

Шукурҷон Зухуров таъкид намуд, ки қабули барномаи нави ҳамкории Тоҷикистон ва Чин барои солҳои 2015-2020, ташаббусҳои дучониба баҳри сохтмони лӯлаи интиқоли газ, роҳҳои оҳан ва мошингард, иқдомоти пешбинишуда оид ба таҳкими ҳамкории дар бахшҳои фарҳанг, маорифу сайёҳӣ, амният ва мудофиаро мо бо як руҳбаландии зиёд пазируфтем [8, с.355-356]. Дар ин самт, бешубҳа, тақвияти ҳамкории байнипарлумонӣ низ зарур буда, гурӯҳҳои парлумонии дӯстӣ ва ҳамкории ҳарду ҷонибро мебояд дар ин самт кӯшишҳои зиёд ба ҳарч диҳанд. Қобили зикр аст, ки дар мулоқоти имрӯза аъзои гурӯҳи

дӯстӣ ва ҳамкориҳои Маҷлиси намояндагон ва Маҷлиси умумияти намояндагони мардумӣ ҳузур доранд.

Ҳамкориҳои байнидавлатӣ дастгирӣ аз ҷониби мақомоти қонунгузорро дар назар дорад ва парламентҳои кишварҳои мо ҳам дар таҳкими заминаи қарордодиву ҳуқуқӣ ва ҳам дар қисмати мусоидат ба иҷрои қарордоду созишномаҳои баймзорасида метавонанд бештар фаъолона ҳамкорӣ ба роҳ монанд. Дар ҳамкорӣ мутақобила дар арсаи байналмилалӣ низ имконоти зиёд вучуд дорад. Ман,- гуфт Шукурҷон Зухуров кишипарлумончи, ки сафари кунунии шумо, мухтарам ҷаноби Раис, дар таърих ҳамчун сафари дорӣ мухтарам ҷаноби хотирмон боқӣ монда, аз рӯи натиҷаҳои он ҳамкорӣ миёни кишварҳои мо барои некуаҳволии мардум густариши бештар пайдо мекунад [8].

Раиси Ҷумҳурии Мардумии Чин ҷаноби Си Сзинпин низ ҳамкорӣ байнипарлумонии кишвараш бо Тоҷикистонро асос ва таҳкурсии равобит дар дигар самтҳо арзёбӣ намуда, изҳор дошт, ки муносиботи байнипарлумонии Душанбе ва Пекин бояд нисбат ба марҳилаи кунунӣ бештар ривочу раванқ ёбад, зеро фароҳам овардани шароити мусоиди ҳамкорӣ байни ду кишвар ба рушди робитаҳои байни парламентҳо иртиботи қавӣ дорад [8, с.400-401].

Раиси Ҷумҳурии Мардумии Чин ҷаноби Си Сзинпин, дар маҷмӯъ, аз сатҳи муносиботи кишвараш бо Ҷумҳурии Тоҷикистон ибрози қаноатмандӣ намуда, ҳамзамон ба инкишофи он ҳамкорӣ дар тамоми соҳаҳо таъкид кард.

Ҳамчунин, дар мулоқот зикр гардид, ки муносибатҳои дӯстонаи сиёсӣ ва ҳамкорӣ мутақобилан судманди иқтисодӣ миёни ду кишвар дар асоси принципҳои ҳамзистии осоишта пойдор буда, ба манфиати мардуми ҳарду кишвар босуръат тараққӣ меёбад. Робитаҳои ду кишвар бештар дар бахши иқтисодӣ марҳилаи рӯ ба рушдро касб кардаанд ва сохтмони иншооти бузургу миёна бо сармоягузориҳои Ҷумҳурии Халқии Хитой дар Тоҷикистон далели он гуфтаҳо мебошанд [8, с.402-404].

Раиси Ҷумҳурии Мардумии Чин ҷаноби Си Сзинпин ҳамчунин изҳор дошт, ки Ҷумҳурии Мардумии Чин Ҷумҳурии Тоҷикистонро яке аз наздиктарин ҳамсояҳои худ ҳисобида, ҳамеша барои тақвияти муносибот бо ин кишвари дӯст аз тамоми имконот истифода хоҳад кард. Таъкид гардид, ки байни Тоҷикистон ва Хитой то кунун санадҳои зиёди муҳимми байнидавлатӣ ба имзо расидаанд, ки барои таҳкими ҳамкорӣ дучониба заминаи муносиб фароҳам меорад.

Дар ин самт мо бо боварӣ гуфта метавонем, ки Парламенти мамлакат на танҳо низоми қонунгузориҳои кишварро дар ҳамаи самтҳо тақвим дод, балки дар ҷиҳати ворид шудан ба фазои ягонаи ҳуқуқии байналмилалӣ низ қадамҳои устувор гузошт. Ҷумҳурии Тоҷикистон ҳамчун узви комилҳуқуқи ҷомеаи ҷаҳонӣ, иштирокчиҳои фаъоли рӯйдодҳои муҳимми минтақа ва байналмилалӣ, ҳамеша ҷиҳати паст намудани шиддати авзои мураккаб, барқарор намудани сулҳу суботи кишварҳои минтақаву дунё саъю талош меварзад.

**Муқарризи: Сангинов Н.Н. – н.и.с., ИФСҶ ба номи А.Баҳовадинови АМИТ**

#### АДАБИЁТ

1. Бойгонии Раёсати робитаҳои хориҷӣ, байнипарламентӣ, ташрифотӣ ва ташкили қорӣ Дастгоҳи Маҷлиси намояндагони Маҷлиси Олии Ҷумҳурии Тоҷикистон. Папкаи Хитой соли 2010-12. Лист 12-25.
2. Бойгонии Раёсати робитаҳои хориҷӣ, байнипарламентӣ, ташрифотӣ ва ташкили қорӣ Дастгоҳи Маҷлиси намояндагони Маҷлиси Олии Ҷумҳурии Тоҷикистон. Папкаи Хитой соли 2012-14. Лист 12-25.
3. Бойгонии Раёсати робитаҳои хориҷӣ, байнипарламентӣ, ташрифотӣ ва ташкили қорӣ Дастгоҳи Маҷлиси намояндагони Маҷлиси Олии Ҷумҳурии Тоҷикистон. Папкаи Хитой соли 2015-2016. Лист 12-25.
4. Зарифи, Х., Таджикистан-Китай: становление государственной границы. История и современность / Х. Зарифи, А. Сатторов. -Душанбе, 2014. -700 с.
5. Мирзоев Н. М., Мирзоев Х. Т. Рушди ҳамкорӣҳои гуманитарии Тоҷикистон дар доираи Созмони Ҳамкориҳои Шанхай // Паёми Донишгоҳи омӯзгорӣ. Нашрият Донишгоҳи давлатии омӯзгории Тоҷикистон ба номи Садриддин Айни. ISSN 2219-5408. -№ 1 (96). –Душанбе, 2022. -С. 215-221.
6. Мирзоев Х.Т. Ҳамкорӣҳои Ҷумҳурии Тоҷикистон бо Ҷумҳурии мардумии Чин дар доираи СҶШ (ISSN-2219-5408 / Х.Т. Мирзоев // Паёми Донишгоҳи омӯзгорӣ. –Душанбе, 2019. -№6. -С. 130-136.
7. Назриев, Д. Республика Таджикистан: история независимости (хроника событий) – 1993-2019 гг / Д. Назриев, И. Сатторов. –Душанбе, 2006. -464 с.

8. Салимзода О. Маҷлиси намояндагон Маҷлиси Олии Ҷумҳурии Тоҷикистон омили вусъатбахши дипломатияи парламентӣ 2010-2015 / О. Салимзода, Н. Оқилзода. Қисми I. – Душанбе: Донишварон, 2020. - 476 с.
9. Сайидзода, З.Ш. Фаъолияти байналмилалӣ Пешвои миллат Эмомалӣ Раҳмон: бозгашти давлати миллии тоҷикон ба арсаи сиёсати ҷаҳонӣ (Международная деятельность Лидера нации Эмомали Рахмона: возвращение национального государства таджиков на арену мировой политики) / З.Ш. Сайидзода. – Душанбе: Контраст, 2016. –216 с.
10. Сатторзода, А. Актуальные проблемы внешней политики Таджикистана (Многовекторность в действии) / А. Сатторзода. -Душанбе, 2014. -520 с.
11. Сомонаи расмии Ассамблеяи Байнипарламентии давлатҳои аъзои Иттиҳоди Давлатҳои Мустақил [Манбаи электронӣ] [https://iacis.ru/ob\\_organizatcii/chto\\_takoe\\_mpa\\_sng](https://iacis.ru/ob_organizatcii/chto_takoe_mpa_sng).
12. Сомонаи расмии Маҷлиси миллии Маҷлиси Олии Ҷумҳурии Тоҷикистон [Манбаи электронӣ] <https://majmilli.tj/rohbariyat/>
13. Талбақ Назаров. Дипломатияи муосири тоҷик - (Таджикская современная дипломатия) / Т. Назаров, Абдунабӣ Сатторзода. –Душанбе: Ирфон, 2006. -224 с.

### **ҲАМКОРИҶОИ БАЙНИПАРЛУМОНИИ ҶУМҲУРИИ ТОҶИКИСТОН ВА ҶУМҲУРИИ ХАЛҚИИ ХИТОЙ ДАР ДАВРОНИ ИСТИҚЛОЛИЯТ (солҳои 2000-2015)**

Дар мақолаи мазкур ҳамкориҳои байнипарлумонии Ҷумҳурии Тоҷикистон ва Ҷумҳурии Халқии Хитой дар даври истиқлолият (солҳои 2000-2015) мавриди таҳлилу баррасӣ қарор гирифтаанд. Қайд гардидааст, ки ҷаҳони муосир ҷаҳони иртибот ва ҳамкорист. Кишварҳои олам бо садҳо риштаҳои иқтисодӣ, иҷтимоӣ, сиёсӣ фарҳангӣ ба ҳам пайвастанд ва робитаи гуногунҷанбаи мамлакатҳо тавассути парламентҳо низ амалӣ мегардад. Бо дарки ин воқеият Маҷлиси миллии Маҷлиси Олии Ҷумҳурии Тоҷикистон робитаҳои хоричӣ ва байнипарламентиро баҳри баланд бардоштани мавқеъ ва мартабаи Ҷумҳурии Тоҷикистон, обрӯю нуфузи миллат дар арсаи байналмилалӣ яке аз самтҳои асосии фаъолияти худ маҳсуб медонад. Робитаҳои байнипарламенти байни Тоҷикистон ва Хитой дар даври ин солҳо густириш ёфта, ба сатҳи сифатан нав баромадаанд.

**Калидвожаҳо:** парламент, созишнома, ҳамкориҳои байнипарламентӣ, Хитой, Тоҷикистон, дучониба, гуманитарӣ, иқтисодӣ-иҷтимоӣ, марҳила, робита, Созмони Ҳамкориҳои Шанхай, Маҷлиси намояндагони Маҷлиси Оли.

### **МЕЖПАРЛАМЕНТСКОЕ СОТРУДНИЧЕСТВО МЕЖДУ РЕСПУБЛИКОЙ ТАДЖИКИСТАН И КИТАЙСКОЙ НАРОДНОЙ РЕСПУБЛИКОЙ В ПЕРИОД НЕЗАВИСИМОСТИ (2000-2015 ГГ.)**

В данной статье проанализировано межпарламентское сотрудничество между Республикой Таджикистан и Китайской Народной Республикой в период независимости в 2000-2015 годах. Отмечается, что современный мир – это мир общения и сотрудничества. Страны мира связаны сотнями экономических, социальных, политических и культурных связей, а многогранные отношения между странами реализуются через парламенты. Осознавая эту реальность, Национальное Собрание Верховного Собрания Республики Таджикистан считает внешние и межпарламентские связи для повышения положения и ранга Республики Таджикистан, репутации и влияния нации на международной арене одними из основных направлений ее деятельности. Межпарламентские отношения между Таджикистаном и Китаем за эти годы расширились и вышли на качественно новый уровень.

**Ключевые слова:** Парламент, соглашение, межпарламентское сотрудничество, Китай, Таджикистан, двустороннее, гуманитарное, экономико-социальное, соединение, Шанхайская организация сотрудничества, Маджлиси намояндагон Маджлиси Оли.

### **INTERPARLIAMENTARY COOPERATION BETWEEN THE REPUBLIC OF TAJIKISTAN AND THE PEOPLE'S REPUBLIC OF CHINA DURING THE INDEPENDENCE PERIOD (2000-2015)**

In this article analyzes inter-parliamentary cooperation between the Republic of Tajikistan and the People's Republic of China during the period of independence in 2000-2015. It is noted that the modern world is a world of communication and cooperation. Countries of the world are connected by hundreds of economic, social, political and cultural ties, and multifaceted relations between countries are implemented through parliaments. Realizing this reality, the National Assembly of the Supreme Assembly of the Republic of Tajikistan considers external and interparliamentary relations to enhance the position and rank of the Republic of Tajikistan, the reputation and influence of the nation in the international arena as one of the main directions of its activities. Interparliamentary relations between Tajikistan and China have expanded over the years and reached a qualitatively new level.

**Keywords:** Parliament, agreement, interparliamentary ties, China, Tajikistan, bilateral, humanitarian, economic and social, stage, connection, space, Shanghai Cooperation Organization.

**Маълумот дар бораи муаллиф:** *Мирзоев Ҳабибҷон Табриқҷонович*- Донишгоҳи миллии Тоҷикистон, номзади илмҳои таърих, муаллими калон. **Суроға:** 734025, ш. Душанбе, Ҷумҳурии Тоҷикистон, хиёбони Рӯдакӣ, 17, Телефон: 933-60-94-94, E-mail: [Diplomat.tj94@mail.ru](mailto:Diplomat.tj94@mail.ru)

**Наҷибулло Оқилзода** - Институти илмию-таҳқиқоти Донишгоҳи миллии Тоҷикистон, унвонҷӯй. **Суроға:** 734051, ш. Душанбе, Ҷумҳурии Тоҷикистон, хиёбони Рӯдакӣ, 17, Телефон: **501-01-06-46**, E-mail: **buston\_1@mail.ru**

**Сведения об авторах:** **Мирзоев Хабибжон Табриқҷоновиҷ** - Таджикский национальный университет, кандидат исторических наук, доцент. **Адрес:** 734025, г. Душанбе, Республика Таджикистан, проспект Рудаки, 17, Телефон: **933-60-94-94**, E-mail: **Diplomat.tj94@mail.ru**

**Наҷибулло Оқилзода** - Научно-исследовательский институт при Таджикском национальном университете, соискатель. **Адрес:** 734025, г. Душанбе, Республика Таджикистан, проспект Рудаки, 17. Телефон: **501-01-06-46**. E-mail: **buston\_1@mail.ru**

**Information about the authors:** **Mirzoev Khabibjon Tabrikjonovich** - Tajik National University, candidate of historical sciences, dotsent of the. **Address:** 734025, Dushanbe, Tajikistan, Rudaki Avenue, 17. Phone: **933-60-94-94**. E-mail: **Diplomat.tj94@mail.ru**

**Najibullo Okilzoda** - Research Institute at the Tajik National University, applicant. **Address:** 734025, Dushanbe, Tajikistan, Rudaki Avenue, 17. Phone: **501-01-06-46**. E-mail: **buston\_1@mail.ru**

*Нарзуллозода Малика Ҷӯрабег*  
Донишгоҳи миллии Тоҷикистон

Муносибатҳои сиёсӣ, дипломатӣ ва ҳамкориҳои ҳамешагии Тоҷикистону Ҳиндустон дар тамоми соҳаҳо таърихи тулонӣ доранд.

Таърих ва сарчашмаҳо гувоҳанд, ки ҳатто солҳои 500 пеш аз милод Империяи Ҳахоманишиҳо, ки қисми зиёди Ҳиндустонро ба худ ҳамроҳ карда буд, дар даврони империяи Кӯшонӣ миёни онҳо ва Ҳиндустон тавассути Роҳи бузурги абрешим ҳамкорӣ вучуд дошт. Империяи Кӯшонӣ, ки аз дарёи Ганг то Осиёи Миёна тул кашида буд, тамаддуну фарҳангҳои гуногунро муттаҳид мекард. Ногуфта намонад, ки ин давра дар таърихи тамаддуни Шарқ, аз ҷумла Ҳиндустон, Покистон, Осиёи Марказӣ ва Эрон нақши муҳим бозидааст [11, с.155-156].

Дар бораи маркази илмии Гундишопури давраи Сосонӣ муҳаққиқон зиёд навиштаанд. Яке аз хусусиятҳои муҳими маркази илмии Гундишопур он буд, ки дар ин ҷо бо забонҳои гуногун тадқиқоти илмӣ гузаронида мешуд. Масалан, дар Донишгоҳи тиббии Гундишопур тибби Гипократ (Букрот)-ро таълим медоданд. Ин фанро олими юнонӣ, табиб Теодориус ба забони юнонӣ таълим медод, ки ҳамзамон ҳамчун табиби дарбори Шопури II хизмат мекард. Баъзе илмҳо ба забони санскрит низ таълим дода мешуданд, зеро дар Гундишопур ба ғайр аз олимони суриягӣ, юнонӣ, эронӣ ва зардуштӣ, олимони Ҳиндустон низ ба фаъолияти илмӣ машғул буданд. Дар ин шаҳр чанд донишманди тибби ҳиндӣ зиндагӣ мекарданд, ки чанд рисолаи тиббии Ҳиндустонро ба забони паҳлавӣ тарҷума карданд ва баъдтар ин тарҷумаҳо дубора ба арабӣ тарҷума шуданд. Вуруди тибби ҳиндӣ ба Гундишопур тавассути роҳи Марв ва тибби Юнони қадим тавассути Ҳаррон сурат гирифта буд.

Мувофиқ ба сарчашмаҳои таърихӣ ва адабӣ, забони форсӣ бори нахуст соли 976 хангоми лашкаркашии Сабуктегини Ғазнавӣ ба марзи Ҳинд ва Ломгон пайдо шуд. Пас аз Сабуктегин писараш Султон Маҳмуд (998-1030) байни солҳои 1000-1030 17 маротиба ба Ҳиндустон рафта, як қатор минтақаҳои қисми шимолу ғарбии кишвар, аз ҷумла калонтарин ва бойтарин музофотро забт кард.

Соли 1186 сулолаи Ғуриён ба ҳукмронии Ғазнавиён хотима гузошта, Ҳиндустонро мутеъ намуд. Дар даврони Ғуриён забони форсӣ дубора ба забони расмии Ҳиндустон табдил ёфт. Тибқи маълумоти сарчашмаҳо, дар сарзаминҳои Осиёи Ҷанубӣ беш аз 600 сол забони форсӣ-тоҷикӣ чун забони давлатӣ маҳсуб мешуд.

Баъдтар, дар ибтидои асри XIII, давраи истилои Чингизхон ва забти Осиёи Миёна олимону нависандагони зиёди форсу тоҷик, аз ҷумла Бадри Чочӣ, Муҳаммад Авфии Бухорӣ ва Баҳоуддини Фарғонӣ ба Ҳиндустон рафтанд. Бо хичрати уламову удабо муносибатҳои Ҳиндустон ва Осиёи Миёна боз ҳам мустаҳкамтар гардиданд.

Муаррихон гувоҳи онанд, ки даврони ҳукмронии сулолаи муғулҳо дар Ҳиндустон тамаддун, забон ва адабу матбуот хеле рушд ёфта буд ва бештари мушовирону намояндагони давлатӣ, донишмандону хирадмандон бо шеваи ноби тоҷикӣ-форсӣ мукотиба ва мусоҳиба мекарданд. Шаҳрҳо ва маҳаллаҳои Дехли, Агра, Тўғлақобод, Муршидобод ва Калкутта аз ҷойҳои мебошанд, ки чун Мирзо Абдулқодири Бедил, Амир Хусрави Дехлавӣ, Низомиддин Авлиё, Саид Шоҳ Фатҳи Али Вайсӣ ва нақшу офаринишҳо ва ҳунармандии дастони моҳири устоҳои чирадасти Хучанду Истаравшан буданд, ки то имрӯз дар ёдҳо мондааст. Ин донишмандон аз қасоне буданд, ки барои роҳбарону сарварони даврони худ чун мушовири умури иҷтимоӣ, сиёсӣ ва иқтисодӣ қор ва хидмат кардаанд ва дар қорҳои давлатдорӣ саҳмгузор буданд.

Дар шаҳри Калкутгаи Ҳиндустон 5 то 6 рӯзномаҳои форсӣ-тоҷикӣ бо шумули "Султон-ул-ахбор" ва "Дурбин" дар миёнаҳои асрҳои 18 ва охири асрҳои 19 мураттаб нашр мешуданд, ки арзишу шуҳрати забони тоҷикӣ-форсиро дар минтақа нишон медиҳад. Анҷумани дӯстдорони адабу забони тоҷикӣ-форсӣ бо ташаббус ва дастгирии устои забон

ва адабиёти форсӣ-тоҷикӣ Доктор Муҳаммад Исҳоқ (1898-1969) барои рушду нумӯи адаб дар соли 1944 таъсис дода шудааст. Аввалин маротиба рӯзномаи "Миръот-ул-ахбор" дар шаҳри Калкутта дар солҳои 1822-23 зеро роҳнамоии Раҷа Рам Моҳан Рой ба чоп расид. Ҳафтаномаҳои форсӣ-тоҷикии «Ҳиндустон» (1810), «Миръот-ул-ахбор» (1822)-ро чун намунаи беҳтарин метавон ҳисоб намуд.

Бояд зикр кард, ки доктор Муҳаммад Исҳоқ аз тарғибгарони забони тоҷикӣ-форсӣ буда, замони таҳсил дар Англия эҷоди чунин марказро ба нақша гирифт ва дар бозгашт бо машварати дӯстонаш Анҷумани мазкурро санаи 27-уми августи соли 1944 бунёд гузошт.

Аз ҳамон сол то имрӯз Анҷумани мазкур чун яке аз машхуртарин маркази адабии Ҳиндустон фаъолият дорад, ки аъзоёни он аз ҳама қишрҳои ҷомеа буда, барои рушд ва нумӯи адабӣ, забон, фарҳанг ва илм бо гузаронидани семинару маҳфилҳои дохилӣ ва байналмилалӣ саҳм мегузоранд.

Шоёни зикр аст, ки тибқи маълумоти Вазорати корҳои хориҷии Тоҷикистон Ҷумҳурии Ҳиндустон 28 августи соли 1992 бо Тоҷикистон муносибатҳои дипломатӣ барқарор карда, соли 1993 аввалин Сафири он кишвар дар Ҷумҳурии Тоҷикистон муқими Техрон таъин гардид.

Дар таҳкими муносибатҳои Тоҷикистону Ҳиндустон Академияи илмҳо ва зерсохторҳои он, ба монанди Китобхонаи Индира Гандӣ ва Институти омӯзиши масъалаҳои давлатҳои Осиё ва Аврупо, ки бо Сафорати Ҳиндустон робитаҳои илмию адабӣ дошта, яққоя семинару барномаҳо мегузаронанд ва дар онҳо коршиносону мутахассисон иштирок намуда, масоили гуногунро мавриди баррасӣ қарор медиҳанд, саҳми назаррас мегузоранд [22].

Ҳиндуҳо дар тиб низ барвақт комёб шуда буданд. Мувофиқи сарчашмаҳо, дар асри VIII замони халифа Мансур (753-774) як зумра олимони ҳинд ба Бағдод рафтанд ва дар байни китобхое, ки бо худ бурданд, асарҳои риёзӣ ва астрономия низ буданд...

Дар вақти бемории Ҳорунарашид ўро духтуре бо номи Манак аз Ҳиндустон табобат кард. Манак дар Бағдод маскан гирифт ва сарвари беморхонаи калон таъин шуд. Нависандагони араб ба ғайр аз Манак, дар бораи шаш табиби дигари ҳиндӣ, ки дар он замон дар Бағдод зиндагӣ мекарданд, маълумот овардаанд.

Ба гуфтаи муаллифони араб Алӣ ибни Юсуф Қифтӣ ва Ҷурҷи Зайдон, дар замони подшоҳии Маъмун осори табибон ва ситорашиносони қадими Ҳинд - Канки, Синҷиҳол, Манак ва дигарон тарҷума шудаанд. Аз осори Канка шаш китоб ба забони арабӣ тарҷума шудааст, ки дар байни онҳо аз ҷиҳати илмӣ муҳимтаринаш «Китоби тиб» (Китоб фи-т-тиб) мебошад. Синҷиҳол муаллифи ҳудуди даҳ асари тиббист, ки ду китоби ў ба забони арабӣ тарҷума шудааст.

Дар китоби дуюм даҳ боб ба ташхис ва усулҳои табobati бемориҳо бахшида шудааст. Аз осори табиб ва ситорашиноси Ҳиндустони қадим Манак, ки на танҳо дар Ҳиндустон, балки берун аз он низ машхур буд, «Китоб дар бораи захрҳо» («Китоб-ас-сумум»), «Китоб дар бораи табobati ҳайвонҳо» (Китоб-ал-байтара) ва ғайраро номбар кардан мумкин аст [1,с.138; 5,с.268:с.317].

Дар давраи ҳуқумронии Бухоро ба маркази бузурги маданӣ табдил ёфт. Олимони асрҳои IX-XI ба комёбиҳои олимони Ҳиндустон баҳои сазовор дода, кӯшиш мекарданд, ки онҳоро амиқ омӯхта, дар асарҳои илмӣ худ оқилона истифода баранд [7,с.92].

Дар ин бобат ду олими машхури ҷаҳон — Ибни Сино (Авиценна) ва Берунӣ намуна буданд. Ҳарчанд Ибни Сино боре ҳам ба Ҳиндустон сафар накардааст, вале ҳангоми эҷоди асарҳои худ оид ба тиб, аз рисолаҳои ҳиндӣ оид ба тиб ва пеш аз ҳама, ба китоби табиби барҷастаи Ҳиндустон Чарака, ки дар асри VIII ба форсӣ ва аз форсӣ ба арабӣ тарҷума шудааст, истифода бурдааст.

Дар навбати худ, рисолаҳои тиббии Ибни Сино барои пажӯҳишҳои наслҳои минбаъдаи табибон, аз ҷумла ҳиндуҳо ҳамчун манбаи пунарзиш хизмат мекарданд. Дар ҳамкориҳои илмию маданияти олимони Осиёи Миёна ва Ҳиндустон нақши Берунӣ низ бузург аст. Ба гуфтаи муҳаққиқон Берунӣ забони санскритро хуб медонист. Дар асари ў «Ҳиндустон» зиёда аз ду ҳазору панҷсад вожа аз забони санскрит истифода шудааст.



С. П. Толстов Беруниро кашшофи Ҳиндустон дар асри XI номидааст [7,с.59; 9,с.229; с.246-247].

Чавахирлаъл Нехру ба осори илмии Берунӣ ва аҳаммияти он барои ҳамдигарфаҳмии халқҳо баҳои баланд медиҳад. Номи ду хоразмиён — Мусои Хоразмӣ ва Берунӣ бо як ҷомеаи бузурги олимони Осиёи Миёна ва Ҳиндустон алоқаманд аст [7,с.259; 9,с.246-247].

Асарҳои Берунӣ, ки ба илми Ҳиндустон бахшида шудаанд инҳо мебошанд: рисолаи «Синдҳинда» - «Маҷмуи ақидаҳои мавҷудаи ҳиндӣ оид ба ҳисобҳои астрономӣ», «Идеяи ду офтоб дар байни ҳиндуҳо», «Рисола дар бораи арифметика ва адад бо рақамҳои Синд ва Хиита», « Омӯзиши арифметика бо усули ҳиндӣ», «Рисола дар бораи тавсифи ҳаёт дар байни ҳиндуҳо». Чунон ки яке аз муҳаққиқон менависад: «Дасташ аз қалам, чашмаш аз мушоҳида ва ақлаш аз тафаккур, ба ҷуз ду ид дар як сол қариб ҷудо нашуд».

Истиқлоли давлатии Ҷумҳурии Тоҷикистон барои таҳким бахшидан ва густариши сиёсати дохилӣ хориҷии мамлакат шароити мусоид фароҳам овард. Мавқеи аслии муносибатҳои Тоҷикистонро бо дигар давлатҳои ҷаҳон сиёсати «дарҳои боз» ташкил менамояд ва имрӯз аз ҷониби бештар аз 170 давлати дунё Тоҷикистон ба расмият шинохта шудааст. Имрӯз Тоҷикистон бо зиёда аз 130 мамлақати ҷаҳон робитаҳои дипломатӣ ба роҳ мондааст ва халқу миллатҳои дунё онро ҳамчун давлати мустақил, узви комилҳуқуқи ҷомеаи ҷаҳонӣ ва миллати тоҷикро миллати сулҳофару сулҳпарвар медонанду эътироф менамоянд. Ҷумҳурии Тоҷикистон ба воситаи роҳандозии сиёсати хориҷӣ мақоми махсусро дар ҳалли мушкилоти глобалӣ пайдо намуд. Бояд қайд намуд, ки МДТ «Донишгоҳи давлатии тиббии Тоҷикистон ба номи Абуалӣ ибни Сино» ҷиҳати татбиқи ҳадафҳои давлату Ҳукумати Ҷумҳурии Тоҷикистон пайваста талош меварзад ва рушди ҳаматарафаи ҳамкориҳо бо ташкилотҳои байналмилалӣ, сафоратхонаҳои хориҷӣ, муассисаҳои таълимӣ ва илмӣ-тадқиқотии хориҷӣ аз самтҳои афзалиятнок дар фаъолияти МДТ «Донишгоҳи давлатии тиббии Тоҷикистон ба номи Абуалӣ ибни Сино» доништа мешавад. МДТ «Донишгоҳи давлатии тиббии Тоҷикистон ба номи Абуалӣ ибни Сино» то ба имрӯз, ҳамкориҳои мутақобилан судмандро бо 149 муассисаҳои олии кишварҳои дуру наздик, аз ҷумла бо Ҳиндустон ба роҳ мондааст. Дар доираи созишномаҳои батасвибрасида пайваста ҳамкориҳоро дар самти омода намудани кадрҳои баланиҳтисоси соҳаи тиб, мубодилаи академӣ, такмили ихтисоси кормандон, амалӣ намудани лоиҳаҳои гуногуни илмӣ-тадқиқотӣ, иштирок ва гузаронидани конференсияҳои илмӣ муштарак бо иштироки олимони соҳа ба роҳ мондааст. Инчунин, мактаби байналмилалӣ бо иштироки намояндагони муассисаҳои олии кишварҳои хориҷӣ ташкил ва гузаронида мешавад.

Дар аввалин сафари расмӣ ҳайати намояндагони Тоҷикистон ба Ҳиндустон моҳи декабри соли 1993 ва воҳурӣ бо нахуствазири Ҳиндустон П.В. Нарасимха Рао дар қасри Ҳайдаробод ба ташкил ва рушди низомии тандурустии Ҳиндустон, хусусан соҳаи дорусозӣ аз ҷониби намояндагони Тоҷикистон баҳои баланд дода шуда, тавачҷуҳи хос зоҳир гардид. [10]. Ин сафар барои рушди минбаъдаи ҳамкориҳо дар соҳаи тандурустӣ замина гузошт. Ҳамкориҳои Тоҷикистону Ҳиндустон дар доираи созмонҳои байналмилалӣ муштарак, аз ҷумла Созмони Милали Муттаҳид, Созмони Ҳамкориҳои Шанхай, Машварати ҳамкорӣ ва тадбирҳои боварӣ дар Осиё ва Муқолаҳои Ҳиндустон ва кишварҳои Осиёи Марказӣ қаноатбахш аст.

Соли 1995 Ҳиндустон аввалин қарзи худро дар ҳаҷми 5 млн доллари америкӣ ба Ҳукумати Ҷумҳурии Тоҷикистон барои сохтмони корхонаи муштарак истиҳсоли маводи фарматсевтӣ бо ширкати хусусии «Ачанга Фарма» пешниҳод кард.

3 сентябри соли 2012 дар шаҳри Дехли зимни сафари расмӣ Президенти Ҷумҳурии Тоҷикистон ба Ҳиндустон байни Вазорати тандурустӣ ва ҳифзи иҷтимоии аҳолии Ҷумҳурии Тоҷикистон ва Вазорати тандурустӣ ва некуаҳволии оилаи Ҷумҳурии Ҳиндустон созишномаи ҳамкорӣ дар соҳаи тандурустӣ ба имзо расид.

Чи хеле ки аз расонаҳо маълум аст, бо даъвати Президенти Ҷумҳурии Тоҷикистон, муҳтарам Эмомалӣ Раҳмон 7-9 октябри соли 2018 Президенти Ҷумҳурии Ҳиндустон Шри Рам Натх Ковинд ба Ҷумҳурии Тоҷикистон ташриф овард. Дар мулоқоти хоссаи Президенти Ҷумҳурии Тоҷикистон бо Президенти Ҷумҳурии Ҳиндустон ва музокироти васеи ҳайатҳо таҳти роҳбарии президентҳои ҳарду кишвар масоили ҳамкориҳои дучониба, минтақавӣ ва байналмилалӣ дар фазои ҳусни тафохум ва эътимод, ки ба муносибатҳои ду

кишвари дӯст хос ҳастанд, баррасӣ гардиданд. Баъди ин вохӯриҳои сарони давлатҳо якҷанд санадҳои ҳамкорӣ ба имзо расиданд, ки дар ин миён санаде бо номи «Ёддошти тафохуми Шурои марказии тадқиқот дар соҳаи тибби ҷунонии Вазорати аюш (аюрведа, йога, муолиҷаи табиӣ ва ҷунонӣ)-и Ҳиндустон ва Муассисаи давлатии таълимии Донишгоҳи давлатии тиббии Тоҷикистон ба номи Абуалӣ ибни Синои Ҷумҳурии Тоҷикистон» ба имзо расонида шуд, ки ин санад аз ҳамкориҳои густурдаву арзишманди Тоҷикистон бо Ҳиндустон дар соҳаи тиб гувоҳӣ медиҳад.

**Таҳкими ҳамкориҳои мутақобилан судмандро дар соҳаи тиб** байни Тоҷикистон ва Ҳиндустон, махсусан дар пасманзари пандемияи Ковид-19 ва мубориза бар зидди ин вабои аср дидан мумкин аст. Аз ҷониби Ҳиндустон дар давраи аввали ба қайд гирифтани сироятшавии вируси Ковид-19 192 ҳазор воя ваксина тариқи механизми “Ковакс” ба Тоҷикистон интиқол шуд. Барои ин ҳамкориҳои саривақтӣ ва кумаки дӯстона аз номи Ҳукумати Ҷумҳурии Тоҷикистон вазири корҳои хориҷии Ҷумҳурии Тоҷикистон Сирочиддин Муҳриддин дар вохӯрӣ бо вазири корҳои хориҷии Ҷумҳурии Ҳиндустон Субрахманям Чайшанкар изҳори сипос намуд [6].

Барои татбиқи самарабахши санадҳои меъёрию ҳуқуқӣ таҳкими муколамаи сиёсии ҷонибҳо, робитаҳои байнипарлумонӣ ва барои густариши муносибатҳои тиҷоративу иқтисодӣ фаъолтар кардани қори Комиссияи муштараки байниҳукуматӣ оид ба ҳамкориҳои тиҷоративу иқтисодӣ ва илмию техникӣ зарур шумурда шуд.

Бунёди госпитали дӯстии Тоҷикистону Ҳиндустон дар вилояти Хатлон ва омода кардани кадрҳо, ифодагари воқеии ин ҳамкориҳо мебошанд.

Дар доираи сафари давлатии Президенти Ҷумҳурии Ҳиндустон дар Ҷумҳурии Тоҷикистон 10 санади нави ҳамкорӣ ба имзо расид. Изҳороти муштараки сарони давлатҳо қабул ва санадҳои зерин имзо шуд: - Ёддошти тафохум байни Ҳукумати Ҷумҳурии Тоҷикистон ва Ҳукумати Ҷумҳурии Ҳиндустон оид ба ҳамкорӣ дар соҳаи идоракунии офатҳои табиӣ;

Ёддошти тафохум байни Муассисаи давлатии таълимии “Донишгоҳи давлатии тиббии Тоҷикистон ба номи Абуалӣ ибни Сино” ва Шурои марказии тадқиқотӣ дар соҳаи тибби ҷунонӣ, Ташкилоти мустақили назди Вазорати Аюши Ҳукумати Ҷумҳурии Ҳиндустон оид ба ҳамкорӣ дар соҳаи тибби ҷунонӣ.

Ҷумҳурии Тоҷикистон бо Ҷумҳурии Ҳиндустон дар соҳаи дорусозӣ ва дорушиносӣ чун дигар соҳаҳо фаъолияти густурдаро ба роҳ мондааст. Айни ҳол 89 ширкати ҳиндустонӣ дар Ҷумҳурии Тоҷикистон фаъолият доранд ва зиёда аз 904 номгӯи маводи доруворӣ ва молҳои тиббиро ба қайди давлатӣ гирифтаанд, ки зиёда аз 30% бозори фарматсевтии Тоҷикистонро фаро гирифтааст. Ин нуқтаро Азиз Одиназода, собиқ муовини вазири тандурустӣ ва ҳифзи иҷтимоии аҳолии Ҷумҳурии Тоҷикистон дар ҳамоиши тибби анъанавии Аюрведаи Ҳиндустон, ки дар Душанбе доир гардид, баён дошта буд. Ҳамоиши мазкур бо ибтиқори Вазорати тандурустӣ ва ҳифзи иҷтимоии аҳолии Ҷумҳурии Тоҷикистон, Сафорати Ҳиндустон дар Ҷумҳурии Тоҷикистон дар ҳамкорӣ бо Палатаи савдо ва саноати Ҷумҳурии Тоҷикистон бо мақсади амалӣ намудани бандҳои Протоколи 9-уми Комиссияи муштараки байниҳукумати Тоҷикистону Ҳиндустон оид ба ҳамкориҳои иқтисодӣ созмон дода шуда буд. Дар ҳамоиш Сафири Ҳиндустон дар Ҷумҳурии Тоҷикистон Сомнатх Гош, собиқ муовини вазири тандурустӣ ва ҳифзи иҷтимоии аҳолии Ҷумҳурии Тоҷикистон Азиз Одиназода, сардори Раёсати фармасевтикаи Вазорати тандурустӣ ва ҳифзи иҷтимоии аҳолии ҷумҳурӣ Салим Абдулазизов, доктор Дудхамал Тукарам - досенти Донишгоҳи Аюрведаи Гучарат, доктор Махаматра Арун Кумар — досенти Донишгоҳи Аюрведаи Дехли, доктор Голи Пенчала Прасад аз Донишгоҳи миллии тиббии меросии шаҳри Ҳайдаробод, доктор Нариндер Сингх-досенти Донишгоҳи миллии Аюрведаи Чайпур, намоёндагони вазоратҳо ва муассисаҳои соҳаи фарматсевтика ва тибби анъанавии Тоҷикистон ва беш аз 60 нафар намоёндагон бахши хусусӣ иштирок намуданд.

Ҳадафи ҳамоиш аз баланд бардоштани савияи дониш ва маълумотнокии намоёндагони бахши фарматсевтика ва тибби анъанавӣ дар мамлакат иборат буд.

Сафири Ҳиндустон Сомнатх Гош доир ба самтҳои ҳамкориҳои Тоҷикистону Ҳиндустон дар бахши тандурустӣ ва фарматсевтика ибрози назар намуда, гуфт, ки

Ҷумҳурии Ҳиндустон дорои технологияҳои муосири бахши тандурустӣ ва тибби анъанавист. Дипломати Ҳинд роҷеъ ба таърихи тибби қадимаю анъанавии Аюрведа, ки низоми қадимии дониш оид ба мувофиқати ҳаёт ва зиндагонии солими инсонро дар бар мегирад ва муолиҷаи алтернативӣ ба ҳисоб меравад, иброз дошт, ки Аюрведа дар Ҳиндустон хеле рушд ёфтааст. Мақсади асосии дӯстон намояндагони бахши фарматсевтии Тоҷикистонро бо усули алтернативии тибби анъанавӣ шинос гардонидан буд.

Дар ҳамоиш аз ҷониби донишмандони тибби Ҳиндустон тибби қадимаи анъанавии Ҳиндустон- Аюрведа муаррифӣ гардида, таъкид шуд, ки дар оянда дар Тоҷикистон Маркази Аюрведа бо истифода аз гиёҳҳои шифобахши Тоҷикистон таъсис дода мешавад.

Дар анҷоми ҳамоиш ҳамзамон адабиёти марбут ба Аюрведа ва дигар доруи дармонҳои аз гиёҳҳои шифобахши Ҳиндустон омодагардида ба намоиш гузошта шуданд.

Бояд таъкид кард, ки айни замон дар Тоҷикистон намояндагии зиёда аз 120 ширкати истеҳсолкунандаи дорувории Ҳиндустон ба миқдори зиёда аз 1000 намуди маводи доруворӣ ва молҳои тиббиро аз қайди давлатӣ гузаронидаанд [8].

Ҳамасола мутахассисони соҳаи тибби Тоҷикистон бо дастгирии Ҳукумати Ҷумҳурии Ҳиндустон ба даври омӯзиши забони англисӣ дар ин кишвар фаро гирифта мешаванд, ки барои баланд бардоштани сатҳи забондонии мутахассисони тоҷик мусоидат менамояд.

Ҳамкорӣҳои ДДТТ ба номи Абуалӣ ибни Сино бо ташкилотҳои байналмилалӣ бо мақсади амалӣ намудани лоиҳаҳои гуногуни байналмилалӣ дар сатҳи зарурӣ ба роҳ монда шудааст. Дар баробари ин қайд кардан лозим аст, ки дар раванди амалишавии лоиҳаҳои гуногуни байналмилалӣ, кормандони Донишгоҳи мунтазам барои таҳия ва коркарди дастуралҳои клиникӣ ва стандартҳои миллии ҳамчун экспертҳо аз тарафи Вазорати тандурустӣ ва ҳифзи иҷтимоии аҳолии Ҷумҳурии Тоҷикистон ва ташкилотҳои байналмилалӣ дар ҷумҳурӣ амалкунанда ҷалб карда мешаванд.

Бояд қайд намуд, ки сармоягузориҳои лоиҳаҳои гуногуни байналмилалӣ ҷиҳати рушди ҳаматарафаи донишгоҳ, беҳтар намудани заминаи моддиву техникӣ, мукамал намудани барномаҳои таълимӣ, тақмили ихтисоси омӯзгорону кормандон дар хориҷи кишвар, мубодилаи академии донишҷӯён, таҳия ва ҷопи маводҳои илмиву таълимӣ, дастрас намудани адабиёт ва дигар маводҳои таълимӣ ва техникаи ҳозиразамон истифода бурда мешаванд. Ҳадафи роҳбарияти Донишгоҳ дар самти ҳамкорӣҳои байналмилалӣ рушди сиёсати хориҷии Ҷумҳурии Тоҷикистон - "сиёсати дарҳои боз" мебошад ва барои таҳкиму татбиқи мақсадҳои гузошташуда пайвасти талош менамояд.

Феврари соли ҷорӣ гурӯҳи мутахассисони соҳаи травматологӣ аз Тоҷикистон дар машварати 17-уми травматологҳои ортопедӣ дар шаҳри Мумбаи Ҷумҳурии Ҳиндустон иштирок намуданд.

Дар доираи иштироки худ дар Конгресс мутахассисони тоҷик ба Академияи "Мерил"-и шаҳри Мумбаи Ҳиндустон рафта, бо раванди истеҳсоли технологияҳои муосири саноати шинос шуданд.

Инчунин, пизишкони тоҷик дар ҷарроҳии иваз кардани зону бо истифода аз робот ширкат варзиданд. Дар рафти шиносӣ табибони мо бо ҳамкасбони хориҷӣ оид ба муолиҷаи беморон ва омӯзиши усулҳои нави табобат табодули афкор намуданд.

Рӯзи 15 феврал дар Душанбе семинар оид ба тибби аюрведӣ баргузор гардид, ки дар он ҳайати табибони соҳибхтисос аз Ҳиндустон дар бораи хусусиятҳои истифодаи Аюрведа ҳамчун яке аз қадимтарин системаҳои тибби алтернативӣ, ки дар тибби анъанавии Ҳиндустон мавқеи асосиро ишғол мекунад ва "дониши ҳаёт" ё "донистани принципҳои зиндагӣ" тарҷума шудааст, суханронӣ карданд. Ногуфта намонад, ки Аюрведа ба маҷмуи пурраи расму усулҳои гуногун, инчунин массаж, ғизои парҳезӣ ва истифодаи доруҳо дар асоси гиёҳҳои шифобахш, моддаҳои аз ҳайвонот ва минералҳо тайёршуда, аз ҷумла сангҳои қиматбаҳо ва металлҳо асос ёфтааст. Созмони Ҷаҳонии Беҳдошт Аюрведаро ҳамчун тибби алтернативӣ тавсиф мекунад.

Ҷорабинии мазкур дар ҳамкорӣ бо Сафорати Ҷумҳурии Ҳиндустон дар Ҷумҳурии Тоҷикистон, Вазорати тандурустӣ ва ҳифзи иҷтимоии аҳоли ва Палатаи савдо ва саноати Тоҷикистон баргузор гардид.

Боиси хушнудист, ки зиёда аз 100 нафар меҳмонон, аз ҷумла табибон, дорусозон имконият пайдо карданд, ки бо нозуқиҳои тибби алтернативии Ҳиндустон шинос шаванд.

Дар мулоқоти табибони аюрведи Ҳиндустон бо донишҷӯёни дорусози Донишгоҳи миллии Тоҷикистон низ дар ин бора сухан рафт.

Дар шаҳри Душанбе як клиникаи ҳиндӣ бо номи Веданта фаъолият мекунад, ки барои ташхиси беморӣ ва табобати клиникаи як қатор бемориҳо ташкил ёфтааст. Табибон аз Ҳиндустон бо даъват (дар ҳолати зарурӣ) ба Тоҷикистон меоянд.

Сафири Ҳиндустон дар Тоҷикистон ҷаноби Вирач Сингх рӯзи 15 июн ба Соҳибҷон Зиёдуллоев, муовини раиси Агентии захираҳои моддии давлатии назди Ҳукумати Ҷумҳурии Тоҷикистон барои мардуми Тоҷикистон як баҳши дигари кумаки тиббиро супорид.

Дар мулоқоти телефони вазирони корҳои хориҷии Ҳиндустон доктор С.Чайшанкар ва вазирони корҳои хориҷии Тоҷикистон ҷаноби Сирочиддин Мухриддин ҳамкориҳои дар соҳаи тибб низ баррасӣ шуданд.

Байни Ҷумҳурии Тоҷикистон ва Ҳиндустон бастаи санадҳо дар соҳаҳои иқтисоду тичорат, ташвиқ ва Ҳимояи мутақобилаи сармоягузориҳо, ҳамкориҳои дар соҳаҳои иттилоот, фарҳангу маориф, туризм, алоқаи ҳавоӣ, ҳамкориҳои амниятӣ ва махсусан тандурустӣ ба имзо расидааст ва барои пешбурду ривочи ҳамкориҳои ҳамҷониба байни ду кишвари дӯст заминаи мусоиди ҳукукиро фароҳам овардаанд. Қобили зикр аст, ки ҳамкориҳои мутақобилан судманд байни ду кишвари дӯст мунтазам инкишоф меёбанд.

**Муқарриз: Розиков Фарҳод – н.и.т., дотсенти ДМТ**

#### АДАБИЁТ

1. Али ибн Юсуф Кифта, Тарих-аль-хукумо (История ученых). Перевод с арабского яз. на узб. М. Ходжаева, рукопись Ин-та востоковедения АН УзССР. .К« 9552. -С. 138.
2. Абу Рейхам, Бируни. Индия. Избранные произведения. -Т. II. - Ташкент изд. АН УзССР, 1963. -С. 19.
3. Бартольд В. В. Соч. т. II, ч. I, стр. 135.
4. Бахтавархан, Ммрат-ал-а'лам, ИВАН УзССР, рукопись 2097. 25 .
5. Журжи Зайдон. Маданият Исломия тарихи, перев. с араб. яз. на турецкий, Стамбул, 1329 г. х., том III, стр. 268. » Чарак и Сусарт —имена древнеиндийских ученых-медиков. З Джурджи Зейоан, указ. произв., стр. 317. 8.
6. Изхороти матбуоти вазирони корҳои хориҷии Ҷумҳурии Тоҷикистон. - Душанбе, 31 март 2021.
7. Крачковский Ю. Избранные произведения, т. IV, стр. 259. 2 Дж. Неру. «Открытие Индии». –С. 246-247.
8. Мулоқоти вазирони тандурустӣ ва ҳифзи иҷтимоии аҳолии Ҷумҳурии Тоҷикистон Насим Олимзода ва Сафири Ҷумҳурии Ҳиндустон дар Тоҷикистон Вирач Сингх, аз 16.02.2020.
9. Неру Джавахарлал. Открытие Индии. Жанр: Документальная литература. Издательский дом: Издательство инстанционной литературы. Год издания: 1955.
10. Турсунов Т.Х. Таджикско-индийские взаимоотношения. Монография/ Т.Х. Турсунов. - Душанбе: Эр-граф, 2009. -130 с.
11. Эмомали Раҳмон. Независимость Таджикистана и возрождение нации. Седьмой том. – Душанбе: Ирфон, 2007. - С.155-156.
12. Al-Biruni. Commemoration volume, Calcutta, 1951, p. XVI. 12.
13. Indian medicine, by Dr. Julius Jolly, Poona, 1951, p. V. 11.
14. Persian Historical Texts. The Lubabul-Albab of Muhammad Awfi, edited by Edward G. Brown and Mirza Muhammad of Quazvin, London. -1906.
15. Persian Historical Texts. The Lubabul-Albab of Muhammad Awfi, edited by Edward G. Brown and Mirza Muhammad of Quazvin, London. -1906.
16. Suniti Kumar Chatterji. Al-Birtmi and Sanskrit; "Al-Biruni", p. XIX.

#### НАЗАРЕ БА МУНОСИБАТҲОИ ДИПЛОМАТИИ ДИРӮЗУ ИМРӮЗИ ТОҶИКИСТОН ВА ҲИНДУСТОН ДАР СОҲАИ ТИБ

Муносибатҳои сиёсӣ, дипломатӣ ва ҳамкориҳои ҳамешагии Тоҷикистону Ҳиндустон дар тамоми соҳаҳо таърихи тулонӣ доранд. Дар давраи пандемияи Ковид-19 ва мубориза бар зидди ин вабои аср ҳамкориҳои судманд ривоч ёфтанд. Махсусан, дар мавриди таъмини маводи доруворӣ ва ваксинаҳо Ҳиндустон ба Тоҷикистон кумаки ҳешро дарёфт надошт. 1 майи соли 2020 ҳукумати Ҳиндустон ба Тоҷикистон ҳудуди 14 тонна лавозимоти тиббӣ, аз ҷумла доруворӣ ва дигар лавозимоти тиббӣ фиристод. Ҷумҳурии Тоҷикистон бо Ҷумҳурии Ҳиндустон, дар соҳаи дорушиносӣ ва дорусозӣ чун дигар соҳаҳо фаъолияти густурдаеро ба роҳ мондааст. Айни ҳол 89 ширкати Ҳиндустонӣ дар Ҷумҳурии Тоҷикистон фаъолият доранд ва зиёда аз 904 номгӯи маводи доруворӣ ва молҳои тиббиро ба қайди давлатӣ гирифтаанд, ки зиёда аз 30% бозори фарматсевтии Тоҷикистонро ташкил медиҳад.

**Қалидвожаҳо:** муносибатҳои дипломатӣ, ҳамкорӣ дар соҳаи тиб, тибби қадим, ширкатҳои дорусозӣ, воҳӯриҳои мутақобилан судманд, сомонҳои байналмилалӣ, мутахассисони соҳаи тиб, конференси тиббӣ, муносибатҳои Тоҷикистону Ҳиндустон.

## **ВЗГЛЯД НА ПРОШЛОЕ И СОВРЕМЕННОЕ ДИПЛОМАТИЧЕСКИЕ ОТНОШЕНИЯ МЕЖДУ ТАДЖИКИСТАНОМ И ИНДИЕЙ В ОБЛАСТИ МЕДИЦИНЫ**

Политические, дипломатические отношения и постоянное сотрудничество между Таджикистаном и Индией во всех сферах имеют давнюю историю. Индусы также были первопроходцами в медицине, они пробовали секреты врачебного искусства, особенно в лечении трудноизлечимых заболеваний. В период пандемии Covid-19 и борьбы с этой чумой века сложилось плодотворное сотрудничество. В частности, Индия не преминула оказать помощь Таджикистану в обеспечении лекарствами и вакцинами. Посольство Индии в Таджикистане сообщает, что с 1 мая 2020 года правительство Индии отправило в Таджикистан около 14 тонн предметов медицинского назначения, включая медикаменты и другие товары медицинского назначения, которые будут использоваться специально для борьбы с пандемией коронавируса. Республика Таджикистан и Республика Индия в области фармацевтики, а также в других сферах провели обширную деятельность. В настоящее время в Республике Таджикистан действуют 89 индийских компаний и зарегистрированы более 904 наименований лекарственных средств и товаров медицинского назначения, что составляет более 30% фармацевтического рынка Таджикистана.

**Ключевые слова:** дипломатические отношения, сотрудничество в области медицины, древняя медицина, фармацевтические компании, взаимовыгодные встречи, международные организации, медицинские специалисты Таджикистана, медицинская конференция, отношения между Таджикистаном и Индией.

## **A LOOK AT THE PAST AND PRESENT DIPLOMATIC RELATIONS BETWEEN TAJIKISTAN AND INDIA IN THE FIELD OF MEDICINE**

Political, diplomatic relations and permanent cooperation between Tajikistan and India in all fields have a long history. Indians were also early achievers in medicine, they tried the secrets of the art of medicine, especially in the treatment of difficult-to-treat diseases. During the Covid-19 pandemic and the fight against this plague of the century, fruitful cooperation has developed. In particular, India did not hesitate to help Tajikistan in the provision of medicines and vaccines. The Embassy of India in Tajikistan informs that since May 1, 2020, the Indian government has sent about 14 tons of medical supplies to Tajikistan, including medicines and other medical supplies, which will be used specifically to fight the coronavirus pandemic. The Republic of Tajikistan and the Republic of India, in the field of pharmaceuticals and pharmaceuticals, as well as in other fields, have carried out extensive activities. Currently, 89 Indian companies are operating in the Republic of Tajikistan and have registered more than 904 names of medicines and medical goods, which includes more than 30% of the pharmaceutical market of Tajikistan.

**Keywords:** diplomatic relations, cooperation in the field of medicine, ancient medicine, pharmaceutical companies, beneficial meetings, international organizations, medical specialists of Tajikistan, medical conference, relations between Tajikistan and India.

**Маълумот дар бораи муаллиф:** *Нарзуллозода Малика Ҷӯрабег* – Донишгоҳи миллии Тоҷикистон, докторанти Ph.D. **Суроға:** 734025, Ҷумҳурии Тоҷикистон, шаҳри Душанбе, хиёбони Рӯдакӣ, 17.

**Сведения об авторе:** *Нарзуллозода Малика Джурабег* - Таджикский национальный университет, докторант Ph.D. **Адрес:** 734025, город Душанбе, Республика Таджикистан, проспект Рудаки, 17.

**Information about the author:** *Narzullozoda Malika Jurabeg* - Tajik National University, doctoral student Ph.D. **Address:** 734025, Dushanbe city, Republic of Tajikistan Rudaki avenue, 17. .

*Далер Шарифӣ*  
Донишгоҳи миллии Тоҷикистон

Мафҳуми «амнияти миллӣ» бори аввал дар суҳанронии Президенти Иёлоти Муттаҳидаи Америка Т. Рузвелт, ки соли 1904 оид ба назорати дарёи Панама садо дода буд, истифода гардидааст. Аз он давра сар карда мафҳуми «амнияти миллӣ» дар ҳуҷҷатҳои маъмурию ҳуқуқӣ мавриди истифода қарор дода мешавад. Қонуни Иёлоти Муттаҳидаи Америка «Дар бораи амнияти миллӣ» 26 июли соли 1947 қабул мегардад, ки дар асоси он Шурои амнияти миллӣ таъсис дода мешавад. Шурои мазкур бо мақсади таъмини амнияти миллӣ бояд сиёсати дохилӣ, хоричӣ ва ҳарбии Иёлоти Муттаҳидаи Америкаро бо ҳам мутобиқ менамуд. Қонуни мазкур амнияти миллиро ҳамчун ҳамгирии масъалаҳои сиёсати дохилӣ, хоричӣ ва ҳарбӣ муаррифӣ менамуд, ки он бояд дар асоси истифодаи воситаҳои ҳарбию ғайриҳарбӣ ба манфиати сиёсати берунии Иёлоти Муттаҳидаи Америка хизмат менамуд. Баъди солҳои 1947 мундариҷаи мафҳуми мазкур дар зери таъсири воқеиятҳои даври замон, аз ҷумла бухронҳои сиёсӣ иқтисодии ҷаҳонӣ мукамалтар мегардад.

Дар солҳои минбаъда дар ташаккули назарияи амнияти миллӣ асосгузори таълимоти реализми сиёсӣ Ҳ. Моргантау саҳми арзанда гузоштааст. Ӯ амнияти миллиро бо дарназардошти сиёсати бузург (сиёсати ҷаҳонӣ) шарҳ додааст. Ҳ. Моргантау аввалин шуда манфиатҳои ҳаётан муҳимми давлатро ба мундариҷаи амнияти миллӣ ворид намуда, дар раванди ҷимояи онҳо истифодаи нерӯҳои ҳарбиро дар мадди аввал гузоштааст. Умуман, ба андешаи сиёсатшиносони америкӣ, амнияти миллӣ – ин қобилияти ҷимояи ягонагии кишвар, тақими истиклолияти он, ҳифзи асосҳои иҷтимоӣ иқтисодӣ ва сиёсӣ фарҳангии ҷомеа ва дар низоми муносибатҳои байналмилалӣ ба сифати иштирокчии мустақил баромад намудан дониста мешавад.

Масъалаи амнияти миллӣ аз ҷониби олимони европӣ дар шакли таҳқиқоти стратегӣ баррасӣ гардидааст. Мафҳуми «стратегия» аз ҷониби олимони кишварҳои ғарбӣ ҳамчун «банақшагирӣ, мутобиқнамоӣ, истифодаи якҷояи манбаъҳо ва воситаҳои гуногун» муаррифӣ гардидааст. Барои мамлакатҳои Европӣ Ғарбӣ, ки солҳои 40-уми асри ХХ ба оташи Ҷанги дуҷӯми ҷаҳонӣ кашида шуданд, масъалаи амнияти миллӣ дар аксар маврид хислати ҳарбӣ дошт ва дар ҳама гуна шароит ҳар яки онҳо кӯшиш менамуданд, ки аз рақибони эҳтимолии худ афзалияти бештар дошта бошанд. Ин буд, ки дар солҳои 1950-1960 фаъолияти хоричӣ давлат бо фаъолияти ҳарбии он як шуморида мешуд. Дар солҳои минбаъда низ соҳаи амнияти миллӣ ҳамчун соҳаи ҳарбию сиёсӣ дониста мешуд. Ин аст, ки дар адабиёти сиёсӣ солҳои 70-уми асри гузашта стратегияи амнияти миллӣ ҳамчун стратегияи ҳарбию сиёсӣ муаррифӣ гардидааст.

Бояд иқрор шуд, ки дар омӯзиши масъалаҳои ҷудоғонаи амнияти миллӣ олимони америкӣ саҳми арзанда гузоштаанд. Гурӯҳи якуми олимони – У. Липпман, Ҷ. Коллинз, В. Тейлор моҳияти амнияти миллиро бо дарназардошти мафҳумҳои «манфиатҳои миллӣ» ва «ҳадафҳои миллӣ» шарҳ додаанд. Масалан, У. Липпман – рӯзноманигори америкӣ ва ҳамзамон муаллифи мафҳум «ҷанги сард», дар асари худ «Сиёсати берунии Штатҳои Муттаҳида» мазмуни амнияти миллиро ба таври зайл тавсиф намуда буд: «Давлате метавонад дар ҳолати бехатарӣ қарор гирад, ки агар вай барои дурӣ ҷустан аз ҷанг манфиатҳои худро қурбон насозад ва ё дар ҳолати суиқасд қодир бошад, ки ба воситаи ҷанг манфиатҳои худро ҷимоя намояд».

Ба андешаи Ҷ. Коллинз, амнияти миллӣ «илм ва санъати истифодаи қудрати давлат мебошад, ки дар ҳама гуна шароит барои расидан ба ҳадафи худ ва зерин назорати худ қарор додани рақибон ба воситаи таҳдид, истифодаи қувва, дипломатия, ҳилаю найранг ва дигар воситаҳои мавҷуда амал намудан зарур аст».

Гурӯҳи дуҷӯми олимони амнияти миллиро бо дарназардошти мафҳумҳои «иқтисодии давлат» ва «мақсадҳои сиёсӣ» шарҳ додаанд. Масалан, вазири мудофияи Иёлоти Муттаҳидаи Америка Г. Браун соли 1983 ибраз намуда буд, ки «амнияти миллӣ қобилияти

нигоҳ доштани марзу буми давлатӣ, ба роҳ мондани муносибатҳои иқтисодӣ бо давлатҳои дигари ҷаҳон, дар сатҳи гуногун аз таҳдидҳои беруна Ҳимоя намудани сохтору ниҳодҳои ҷамъиятӣ ва низоми идоракунии давлатӣ, зери назорати худ қарор додани сарҳади давлатӣ мебошад».

Гуруҳи сеюми олимони моҳияти амнияти миллиро ба воситаи мафҳумҳои «таҳдид» ва «арзиш» шарҳ додаанд. Масалан, сиёсатшиноси америкоӣ А. Уолферс қайд менамояд, ки «амният аз лиҳози фаҳмиши объективӣ ҳолате мебошад, ки дар шароити мавҷудияти он ба арзишҳои мавҷудаи ҷомеа ҳеҷ чиз таҳдид наменамояд ва дар фаҳмиши субъективӣ бошад, ҳолате мебошад, ки дар он одамон барои дар сатҳи зарурӣ қарор доштани Ҳимояи арзишҳои мазкур боварӣ доранд».

Гузашта аз ин, манфиатҳои ҳаётан муҳимми шахс, ҷомеа ва давлат, системаи Ҳимояи онҳо аз таҳдидҳои дохилию хориҷӣ унсурҳои муҳимтарини амнияти милли мебошанд. Моҳияти амнияти милли доимо бо дарназардошти омилҳои мазкур муайян мегардад. Аз ин рӯ, нисбат ба амнияти милли таърифи ягона вучуд дошта наметавонад. Зеро ҳар як давлат бо дарназардошти манфиатҳои миллии худ амнияти миллии хешро муаррифӣ менамояд, аммо ҳамаи онҳо моҳиятан мазмуни ягона доранд.

Масалан, дар Иёлотҳои Муттаҳидаи Америка зери мафҳуми амнияти милли ҳолатеро ифода менамоянд, ки он ба воситаи маҷмуи ҷорабиниҳои муҳофизатӣ дар муқобили амалҳои душманона ва таъсиррасонии манфӣ заифии давлатро коҳиш медиҳад. Чунин ҳолат ба воситаи афзалияти ҳарбии Иёлотҳои Муттаҳидаи Америка нисбат ба давлатҳои дигар, мавқеи устувори дипломатияи онҳо, иқтидори ҳарбии онҳо муайян карда мешавад. Дар маркази диққат Ҳимояи манфиатҳои милли қарор дорад ва аз ин рӯ амнияти милли низ характери стратегӣ касб намудааст. Америкоӣҳо доимо кӯшиш менамоянд, ки бо чунин падидаҳои манфӣ, аз қабилӣ таъсиррасонии махфӣ ва рӯирут, таҳрибкорона ва душманона мубориза баранд. Дар зери мафҳуми таҳдидҳо низ чунин падидаҳои манфиро мефаҳманд.

Дар Британияи Кабир бошад, зери мафҳуми «амният» ҳифзи озодӣ ва тамомияти ҳудудии давлат, махсусан Ҳимояи ҳудудҳои парокандаи он ва дар ҳама гуна шароити Ҳимояи манфиатҳои давлатӣ чи дар дохили кишвар ва чи берун аз он фаҳмида мешавад.

Дар Ҷумҳурии Фаронса бошад, ба таври расмӣ мафҳуми «амнияти милли» вучуд надорад. Онҳо ба ҷойи ин мафҳум ибораи «мудоғибаи милли»-ро истифода менамоянд. Мудоғибаи милли моҳиятан Ҳимояи манфиатҳои фаронсавихоро ифода менамояд. Барои ташаккули мудоғибаи милли фаронсавихо қувваҳои мусаллаҳ, дипломатия, иқтисодиёт, мудоғибаи шахрвандӣ, илм ва технологияро дар якҷоягӣ муттаҳид намуда, дар самти Ҳимояи манфиатҳои миллии худ истифода менамоянд.

Дар Япония бошад, барои ифодаи амнияти милли мафҳуми ягона вучуд надорад. Дар маҷмуъ, японӣҳо амнияти давлати худро бо имконияти худ алоқаманд менамоянд. Яъне, амнияти давлат аз мавҷудияти имконияте вобаста аст, ки дар ҳолатҳои зарурӣ ба воситаи имконияти мазкур давлат аз таҳдидҳои дохилию хориҷӣ ва аз таъсиррасонии таҳрибкорона Ҳимоя карда мешавад.

Тули солҳои охир дар атрофи мафҳум ва моҳияти амнияти милли баҳсҳои гуногуни илмӣ сурат гирифта истодаанд. Ба масъалаи мазкур аз ҳама бештар олимони ҳуқуқшинос, сиёсатшинос, файласуфон ва ҷомеашиносон тавачҷуҳ зоҳир менамоянд. Олимони мазкур дар атрофи мазмуну моҳияти амнияти милли андешаронӣ намуда, хусусиятҳои онро бо дарназардошти ин ё он падида шарҳу тавзеҳ медиҳанд. Айни замон шумораи зиёди таърифҳои илмӣ назариявӣ роҷеъ ба мафҳуму моҳияти амнияти милли мавҷуданд. Ҳамаи баррасиҳо ва мулоҳизарониҳои мавҷуда новобаста аз ихтилофоти байниҳамдигарӣ то андозае аз рӯи мазмуну мундариҷа ва моҳияти худ ба ҳамдигар қаробат доранд. Аммо бо дарназардошти хусусиятҳои методологии таърифҳои мазкур онҳоро ба ду гуруҳи калон ҷудо намудан мумкин аст:

Гуруҳи аввалро таърифҳои ташкил медиҳанд, ки дар онҳо масъалаи таҳдид ва амният, хатар ва бехатарӣ дар муқобили якдигар қарор гирифта, моҳияти амнияти милли низ бо падидаҳои мусбат ва манфӣ баррасӣ мегардад. Дар чунин шароит мазмуни амнияти милли ифодагари ҳолати бехатарӣ ва ё мавҷуд набудани хатар доништа шуда, вазъияте мебошад, ки дар шароити мавҷудияти он ба қасе ва ё чизе ҳеҷ гуна хатар таҳдид

намекунад ва дар чомеа эътимод ва боварӣ дида мешавад. Таърифҳои мазкур, дар маҷмӯъ ҳолати ҳимоятшавандагиро ифода менамоянд. Ин аст, ки дар аксар маврид амнияти миллиро ҳолати ҳимоятшавандагии манфиатҳои ҳаётан муҳимми шахс, чомеа ва давлат аз таҳдидҳои дохилию хориҷӣ муаррифӣ намудаанд. Дар чунин ҳолат амнияти милли ҳолат ва ё шароите мебошад, ки дар он таҳдиду хатар дида намешавад, ҳолати ҳимоятшавандагӣ аз таҳдиду хатарҳо, қобилияти дар сатҳи зарурӣ муқовимат намудан бо таҳдиду хатарҳо мавҷуд аст.

Гурӯҳи дуҷуми таърифҳои амният каме васеътар буда, бо дарназардошти сохтори дохилӣ, унсурҳои таркибии системаи мушаххас, рушди муназзаму устувори объектҳои амният ва муносибатҳои онҳо бо муҳити беруна ташаккул дода мешаванд. Чунин таърифҳо ифодагари ҳимоятшавандагии ғайбӣ ва ғайбӣҳои самараноки ниҳодҳои дахлдорро ифода менамояд. Дар чунин шароит амният на танҳо қобилият ва ё имконияти мудофиавии давлат, балки, пеш аз ҳама, сифати объект ва қобилияти имконияти системаи мушаххас ба шумор рафта, бақои худ, таъмини рушду инкишоф, ташаккули иқтидор ва ҳифзи сифатҳои мусбати худ муҳити онро ташкил медиҳанд. Дар натиҷаи омезиши таърифҳои мавҷуда амнияти миллиро ба таври зерин муаррифӣ намудан мумкин аст: амнияти милли – ҳолати ҳимоятшавандагии манфиатҳои ҳаётан муҳимми шахс, чомеа ва давлат аз таҳдидҳои дохилию берунӣ мебошад, ки мавҷудияти чунин ҳолат барои таъмини рушди устувори кишвар хеле зарур доништа мешавад. Худи падидаи «амнияти милли» дар Қонуни Ҷумҳурии Тоҷикистон «Дар бораи амният» ба таври зерин муаррифӣ гардидааст: «амнияти милли – ҳолати муҳофизатии манфиатҳои ҳаётан муҳимми кишвар аз таҳдидҳои воқеӣ ва эҳтимолии дохилию берунӣ» мебошад.

Мафҳуми амнияти милли бо категорияи манфиатҳои милли зич алоқаманд аст. Амнияти милли стратегияи таъмини манфиатҳои милли мебошад. Ҳамчун манфиатҳои милли ва ҳам амнияти милли бо равандҳои иқтисодӣ ва сиёсӣ дар сахнаи байналмилалӣ пайвандии ногузастанӣ доранд. Аз ин рӯ, таҳлили комплекси онҳо танҳо дар доираи назарияи муносибатҳои байналмилалӣ ва муносибатҳои иқтисодии байналмилалӣ имкон дорад. Аз ин хотир назарияи амнияти байналмилалӣ дар мактабҳои гуногуни илмӣ ба таври гуногун фаҳмида мешавад.

Барои мисол, назарияи реализми сиёсӣ чунин мешуморад, ки ҳар як давлат баҳри ҳифзи манфиатҳои худ метавонад танҳо ба қувва ва неруи хеш таъян кунад. Неореалистон бар он назаранд, ки вақтҳои охир ниҳодҳои байналмилалӣ созмон дода шудаанд, ки қоида ва меъёрҳои ғайбӣҳои давлатҳо ва дигар ниҳодҳо, доираи фарҳангии рақобатро ташаккул додаанд. Воситаи асосии ба даст овардани амнияти милли қувва маҳсуб меёбад, аммо василаи асосии амният – таносуби қувва аст. Инчунин, навҳои гуногуни ин назария – назарияи таносуби хатарҳо (С. Уолт) вучуд доранд.

Масъалаи амният дар назария ва амалияи муносибатҳои байналмилалӣ яке аз омилҳои асосӣ буда, ҳамеша дар мадди назари олимони, коршиносон ва шахсиятҳои давлатӣ қарор дорад. Масъалаи амният, қабл аз ҳама, ба муносибатҳои байналмилалӣ алоқаманд аст. Қаблаҳо, гурӯҳҳои қавмӣ, халқиятҳо, полисҳо, империяҳо ва давлатҳо дар тури таърихи инсоният бо якдигар хусумат доштанд. Бинобар ин, сиёсатмадорон ва мутафаккирон аз қадим сари ин андеша мекарданд, ки чӣ гуна аз таҳдиди ҳамлаи ҳамсоягон раҳой ёбанд, қадим воситаҳои муқобилиятро истифода баранд. Бо мақсади таъмини амнияти хеш системаҳои нави аслиҳа стратегияҳои гуногунро тарҳрезӣ менамуданд.

Яке аз хусусиятҳои асосии муносибатҳои байналмилалӣ анархиявӣ (беҳокимиятӣ) будани фазои ин муносибатҳо мебошад. Ҳақиқати мазкур аз тарафи тамоми муҳаққиқон эътироф гардида, сабаби онро ҳал намуда боқӣ мондани проблемаи амният медонанд. То вақте ки давлат вучуд дорад, амният сартосарӣ ё мутлақ буда наметавонад, нисбӣ боқӣ мемонад ва ҳама вақт аз иродаи сиёсии «ҳокимон» вобаста хоҳад буд.

Муносибатҳои байналмилалӣ ин танҳо ҳамкориҳои байни давлатҳо ва сиёсати байналмилалӣ танҳо ғайбӣҳои сиёсати берунии давлат нест. Аммо иштибоҳ аст, ки нақши давлат дар арзёбии таҳдидҳо ва имконияти ҷаҳон, мутобиқсозии миллат бо муҳити байналмилалӣ, ҳифзи асолати он, ҳимояи арзишҳо, ба ибораи дигар, дар таъмини амнияти милли, ба маънои васеи ин истилоҳ, нодида гирифта шавад. Ин маҳсусан, дар шароити



чаҳонишавӣ, яъне вақте ки «иқтисодсозӣ, иттилоотсозӣ ва демократиясозии муносибатҳои байналмилалӣ имконияти бесобиқаро барои рушд фароҳам оварда, ҳамзамон бо ин, тамоми низомро барои терроризм, истифодаи аслиҳаи куштори умумӣ ва эҳтимолан аслиҳаи иттилоотӣ осебпазиртар месозад», муҳим ва мубрам аст.

Мафҳуми «амният» бо категорияи «манфиатҳои миллӣ» иртиботи наздик дошта, амниятро манфиатҳои миллӣ муайян менамояд. Тибқи моддаи 1-и Қонуни Ҷумҳурии Тоҷикистон «Дар бораи амният», амнияти миллӣ – ҳолати муҳофизатии манфиатҳои ҳаётан муҳимми кишвар аз таҳдидҳои воқеӣ ва эҳтимолии дохиливу берунӣ мебошад.

Амнияти миллӣ бояд қабл аз ҳама, кафолати осебнопазирии манфиатҳои миллӣ (тибқи Қонуни мазкур манфиатҳои миллӣ – маҷмуи эҳтиёҷоти сиёсӣ, иқтисодӣ, иҷтимоӣ ва эҳтиёҷоти дигари Ҷумҳурии Тоҷикистон, ки аз амалишавии онҳо қобилияти давлат дар таъмини ҳифзи ҳуқуқҳои конституционии инсон ва шахрванд, арзишҳои ҷамъият ва ниҳодҳои асосии давлатдорӣ вобаста мебошад), манфиатҳои ҳаётан муҳим (тибқи Қонуни мазкур – манфиатҳои ҳаётан муҳим – маҷмуи эҳтиёҷоте, ки аз қоньгардонии онҳо мавҷудият ва рушди шахсият, ҷамъият ва давлат вобаста мебошад), истиклолияти давлатӣ, тамомияти арзии давлат, ҳимояи аҳолӣ, яъне чунин манфиатҳое, ки ба хотири он давлат ба ҷанг розӣ аст, на ба созиш таъмин намояд. Аз нигоҳи реализми сиёсӣ, амнияти миллӣ – стратегияи таъмини манфиатҳои ҳаётан муҳимми давлат мебошад.

Ба андешаи намоёндаи мактаби назарияи реализми сиёсӣ Р. Арон, муносибатҳои байналмилалӣ, дар «соияи ҷанг» вучуд доранд. Дар ҳолати набудани мақоми олии роҳбарӣ, идоракунии ягона, давлатҳо манфиатҳояшонро танҳо бо истифода аз имконияти хеш ҳимоя менамоянд. Неореализм, нисбат ба реалистон фаротар рафта, мафҳуми «анархияи мукамал»-ро ҷорӣ намудааст, ки мутобиқи он ниҳодҳои байналмилалӣ, меъёр ва қоидаҳои рафтори тарҳрезикардаи онҳо, зиддияти манфиатҳои давлатиро муътадил месозад ва то андозае муносибатҳои байналмилалиро аз «соияи ҷанг» берун меоранд. Неореалистон чунин ақида доранд, ки манфиатҳои миллӣ ва амнияти миллӣ бо сохтори низоми байналмилалӣ бевосита алоқаманданд. Аммо воситаи асосии таъмини амнияти миллӣ ва ҳимояи он, ҳам дар реализм ва ҳам дар неореализм қувва эътироф карда мешавад (қабл аз ҳама, қувваи ҳарбӣ-сиёсӣ). Вале воситаи асосии кафолатдиҳандаи амнияти байналмилалӣ – тавозуни қувва мебошад.

Тавре ки Н.А. Косолапов таъкид менамояд, аҳаммият надодан ба қобилияти рақобатии давлат барои ҳастӣ ва рушд, яъне ба эътибор нагирифтани ҷанбаҳои ҳаётан муҳимми амният метавонад боиси оқибатҳои хеле ҷиддӣ гардад. Иттиҳоди Шуравӣ ба тавонмандии ҳарбӣ ва ҳадамоти махсуси дохилӣ тавачҷуҳи хос зоҳир мекард, бо вучуди ин, он на аз он чи ки худро саҳт муҳофизат мекард, на аз ҳамлаи душмани берунӣ ва на аз дасисаҳои дохилӣ, балки аз камбудии шадиди низоми қобилияти ҳаётӣ аз байн рафт.

Аз мавқеи реализми сиёсӣ иштирокчии асосии амнияти миллӣ ва байналмилалӣ давлат мебошад. Маҳз он ҳалқаи асосӣ, сабаб ва натиҷа, гунаҳкори асосӣ (манбаи таҳдид) ва умед дар таносуби таҳдид – амният мебошад.

Ҷанги сард ба густариши нақши давлат, тақвияти аҳаммияти он ва ҳокимияти дастгоҳи бюрократии он мусоидат кард. Концепсияи реалистӣ асоси бунёдии сохтори амниятро дар зиддияти байни Шарқ ва Ғарб ташкил медиҳад. Ин на танҳо дар афзуншавии доимӣ ва тақмили сифатии неруҳои ҳарбӣ, балки дар тавачҷуҳи хос ба стратегияи боздории ядрой зоҳир мегардад.

Аммо матлаби зикршударо набояд чун эътирофи бартарияти мутлақи парадигмаи реалистӣ дар фаҳмиши амнияти давраи ҷанги сард фаҳмид. Дарки реалистӣ аллакай дар он замон қомилан муносиб шуморида намешуд. Ба фаҳмиши васеътари амният афзалият дода мешуд. Хатари сар задани ҷанги ҳастай, маҳдудияти таҳмилшуда дар истифодаи қувваи ҳарбӣ, ҳамчунин масъалаҳои ахлоқии вобаста ба нобудкунии қомили якдигар, ҳамаи ин ба тарҳрезии тасаввуроти алтернативӣ тақон медиҳад. Чунин тасаввурот махсусан дар охири ҷанги сард густариш ёфт. Дар тасаввуроти нав дар бораи амният ҷойгоҳи муҳимро мафҳуми ҷудонопазирӣ ва амнияти мутақобила ишғол мекунад: амният чун як падидаи бутун ва воҳид баррасӣ карда мешавад. Аз ин нуқтаи назар, қоҳиши сатҳи амнияти як тараф, ногузир боиси қоҳиши дараҷаи амнияти дигарӣ мегардад.

**Муқарриз: Розиков Ф. – н.и.т., дотсенти ДМТ**

## АДАБИЁТ

1. Дегтерев Д.А. Экономическая дипломатия: экономика, политика, право. Монография / Д.А. Дегтерев. - М., 2010. -176 с.
2. Джинджолия А.Ф. Мировая экономика и международные экономические отношения. Учебное пособие / А.Ф. Джинджолия, Е.Г. Попкова. – М.: КноРус, 2019. – 256 с.
3. Ивасенко А.Г. Мировая экономика. Учебное пособие / А.Г. Ивасенко, Я.И. Никонова. – М.: КноРус, 2018. -640 с.
4. Қонуни Ҷумҳурии Тоҷикистон «Дар бораи амният». Қонуни амалқунанда. Санаи қабул: 24.02.2017 // Ахбори Маҷлиси Олии Ҷумҳурии Тоҷикистон, с. 2017, № 1-2, мод. 1.
5. Мавланов И.Р. Экономическая дипломатия. Учебное пособие / И.Р. Мавлонов. – М.: Аспект Пресс, 2016. -528 с.
6. Нуриддинов Р.Ш. Дипломатия. Китоби дарсӣ / Р. Ш. Нуриддинов, П. Р. Нуриддинов. -Душанбе: ЭР-граф, 2017. – 576 с.
7. Нуриддинов Р.Ш. Назарияи муносибатҳои байналмилалӣ. Китоби дарсӣ / Р.Ш. Нуриддинов, П.Р. Нуриддин. – Душанбе: ЭР-граф, 2018. – 340 с.
8. Нуриддинов Р.Ш. Фаъолияти иттилоотӣ–таҳлилӣ дар муносибатҳои байналмилалӣ. Китоби дарсӣ / Р. Ш. Нуриддинов, П.Р. Нуриддинов. -Душанбе: ЭР-граф, 2016. -496 с.
9. Пономарева Е.С. Мировая экономика и международные экономические отношения. Практический курс / Е.С. Пономарева, Л.А. Кривенцова, П.С. Томилов. – М.: Юнити-Дана, 2010. – 288 с.
10. Шарифӣ, Д. Гуногунтаркибии ҷаҳон [Матн] / Д. Шарифӣ // Паёми Донишгоҳи миллии Тоҷикистон. – 2017. – № 2/10. – С. 282-286. ISSN 2413-5151.
11. Шарифӣ, Д. Қонунмандии илми муносибатҳои байналхалқӣ ва мазмуни онҳо [Матн] / Д. Шарифӣ // Паёми Донишгоҳи миллии Тоҷикистон. – 2019. – № 9. – С. 150-155. ISSN 2074-1847.
12. Шарифӣ, Д. Ташаккул ёфтани илмӣ «сиёсати ҷаҳонӣ» ва мақоми он дар байни илмҳои гуманитарӣ [Матн] / Д. Шарифӣ // Паёми Донишгоҳи миллии Тоҷикистон. – 2018. – № 1. – С. 232-240. ISSN 2413-5151.

### ДИДГОҲИ НАЗАРИЯВИИ МАФҲУМИ “АМНИЯТ” ВА “МАНФИАТҲОИ МИЛЛӢ”

Мафҳуми амнияти миллӣ бо категорияи манфиатҳои миллӣ алоқаманд аст. Амнияти миллӣ стратегияи таъмини манфиатҳои миллӣ мебошад. Ҳамчун манфиатҳои миллӣ ва ҳам амнияти миллӣ бо равандҳои иқтисодӣ ва сиёсӣ дар саҳнаи байналмилалӣ пайвандии ногусастанӣ доранд. Аз ин рӯ, таҳлили комплексии онҳо танҳо дар доираи назарияи муносибатҳои байналмилалӣ ва муносибатҳои иқтисодии байналмилалӣ имкон дорад. Аз ин хотир назарияи амнияти байналмилалӣ дар мактабҳои гуногуни илмӣ ба таври гуногун фаҳмида мешавад. Барои мисол, назарияи реализми сиёсӣ чунин мешуморад, ки ҳар як давлат баҳри ҳифзи манфиатҳои худ метавонад танҳо ба қувва ва неруи хеш такя кунад. Неореалистон бар он назаранд, ки вақтҳои охир ниҳодҳои байналмилалӣ созмон дода шудаанд, ки коида ва меъёрҳои фаъолияти давлатҳо ва дигар ниҳодҳо, доираи фарҳангии рақобатро ташаккул додаанд.

**Калидвожаҳо:** амнияти миллӣ, манфиатҳои миллӣ, қувва, таҳдид, реализми сиёсӣ, парадигмаи илмӣ, муносибатҳои байналмилалӣ.

### ТЕОРЕТИЧЕСКИЕ ОСНОВЫ ПОНЯТИЙ «БЕЗОПАСНОСТЬ» И «НАЦИОНАЛЬНЫЕ ИНТЕРЕСЫ»

Понятие национальной безопасности связано с категорией национальных интересов. Национальная безопасность – это стратегия обеспечения национальных интересов. И национальные интересы, и национальная безопасность неразрывно связаны с экономическими и политическими процессами на международной арене. Поэтому их комплексный анализ возможен только в рамках теории международных отношений и международных экономических отношений. Поэтому теория международной безопасности в разных научных школах понимается по-разному. Например, теория политического реализма считает, что каждое государство может рассчитывать только на свои силы для защиты своих интересов. Неореалисты придерживаются мнения, что в последнее время были организованы международные институты, которые сформировали правила и нормы деятельности государств и других институтов, культурную сферу конкуренции.

**Ключевые слова:** национальная безопасность, национальные интересы, сила, угроза, политический реализм, научная парадигма, международные отношения и др.

### THEORETICAL VIEWS OF CONCEPTS “SAFETY” AND “NATIONAL INTERESTS”

The concept of national security is associated with the category of national interests. National security is a strategy to ensure national interests. Both national interests and national security are inextricably linked with economic and political processes in the international arena. Therefore, their comprehensive analysis is possible only within the framework of the theory of international relations and international economic relations. Therefore, the theory of international security is understood differently in different scientific schools. For example, the theory of political realism believes that each state can rely only on its own forces to protect its interests. Neorealists are of the opinion that recently international institutions have been organized, which have formed the rules and norms for the activities of states and other institutions, the cultural sphere of competition.

**Keywords:** national security, national interests, force, threat, political realism, scientific paradigm, international relations.

**Маълумот дар бораи муаллиф:** *Далер Шарифӣ* – Донишгоҳи миллии Тоҷикистон, кафедраи муносибатҳои байналмилалӣ, докторанти Ph.D. **Суроға:** 734025, ш. Душанбе, Ҷумҳурии Тоҷикистон, хиёбони Рӯдакӣ, 17. E-mail: [dalersharifi@gmail.com](mailto:dalersharifi@gmail.com)

**Сведения об авторе:** *Далер Шарифи* – Таджикский национальный университет, кафедра международных отношений, докторант Ph.D. **Адрес:** 734025, г. Душанбе, Республика Таджикистан, проспект Рудакӣ, 17. E-mail: [dalersharifi@gmail.com](mailto:dalersharifi@gmail.com)

**Information about the author:** *Daler Sharifi* – Tajik national university, department of international relations, PhD student. **Address:** 734025, Dushanbe, Tajikistan, Rudaki Avenue, 17. E-mail: [dalersharifi@gmail.com](mailto:dalersharifi@gmail.com)

*Ганчакова М. Г.*

**Донишгоҳи давлатии омӯзгории Тоҷикистон ба номи Садриддин Айни**

Омӯзиши таърихи адабиёти тоҷик ва фаъолияти адибон дар солҳои Чанги Бузурги Ватанӣ дар таърихнигории ватанӣ масъалаи рӯзмарра буда, таҳқиқоти мукаммали илмиро талаб менамояд. Дар баррасии масъалаи мазкур аз нуктаи назари таърихнигорӣ чанд чанбаи онро мавриди таҳлил қарор додан лозим аст. Боиси тазаккур аст, ки дар оғози чанг мухтавои асосии эҷодиёти аҳли қалами адибони шуравӣ ба як мавзӯ нигаронида шудааст, ки ин мавзуи ҳарбию ватандӯстӣ ва озодии ватан буда, шоирону нависандагони Тоҷикистон аз он истисно набуданд. Дигар мавзӯ сафарбаркунии аҳли эҷод ба муҳорибаҳои чангӣ мебошад, ки дар ин раванд саҳми адибону нависандагони тоҷик назаррас буд, ки бархе аз онҳо қурбон гардида, аммо ҳамчун адиби размовар номи онҳо дар таърих маҳфуз монд. Дар навбати худ, саҳми шоирону нависандагони тоҷик дар таърих таърихи мавзӯҳои ҳарбӣ – ватандӯстӣ байни меҳнаткашон назаррас мебошад.

Таърихи адабиёти тоҷики солҳои чанг дар шакли умум дар асарҳои бунёдиву дастҷамъонаи илмӣ, тадқиқоти алоҳидаи монографиву диссертатсионӣ, мақолаҳои илмиву оммавии ба мавзуи фарҳанг ва Чанги Бузурги Ватанӣ бахшидашудаи замони шуравӣ ва соҳибистиклолии Тоҷикистон инъикос ёфтааст. Асарҳои бунёдии «История таджикского народа. Период социализма и переход к коммунизму (1938-1963 гг.)» [7, с. 90-91], «История культурного строительства в Таджикистане (1917-1977 гг.)» [6, с. 75-127], «Из истории культурного строительства в Таджикистане в 1941-1960 гг.» [5, с. 401-410], «Советский Таджикистан в Отечественной войны (1941-1945 гг.)» [14, с. 117-123], «Очерк истории таджикской советской литературы» [13, с. 117-157] ва тадқиқоти дастҷамъонаи замони соҳибистиклолӣ «История таджикского народа. Новейшая история (1941-2010 гг.)» [8, с. 92-105] то андозае ба таърихи адабиёти замони чанг равшанӣ гузошта, аммо вазъи адабӣ ва ҳаёти эҷодкоронро пурра баррасӣ наменамоянд.

Дар асари бунёдии “Таърихи халқи тоҷик” қайд гардидааст, ки 29 июни соли 1941 чаласаи КМ ҲК(б) ҚШС Тоҷикистон адибонро муваззаф намуд, ки марбут ба шароити замони чанг мавзуи асосии эҷодӣ дар руҳияи ҳарбӣ- ватандӯстӣ ва мубориза бар зидди душман ба роҳ монда шавад [8, с. 98]. Чунин чораандешӣ роҷеъ ба эҷодиёти мавзуи мушаххас бо мақсади ҳар чӣ зудтар ғалаба бар фашизм назди аҳли эҷоди тамоми қаламрави собиқ Иттиҳоди Шуравӣ гузошта шудааст, ки Тоҷикистон ҳамчун узви ҷудонашаванда аз он истисно набуд. Аз ҷониби шоирону нависандагон асарҳое эҷод мегардиданд, ки мухтавои мазмуни онҳо дорои хусусияти ҳарбиву ватандӯстӣ ва таърихӣ буданд.

Дар асари бунёдии “История культурного строительства Таджикистана (1917-1977 гг.)” қайд гардидааст, ки нависандагону шоирони Тоҷикистон танҳо дар соли аввали чанг зиёда 100 шеърӣ дорои мазмуни зиддифашистӣ, 10 саҳнаҷаи якпардагӣ, 240 асари мавзуии ватандӯстона, ду маҷмуаи ашъор ва ҳикоя эҷод намуданд [6, с.163].

Дар тадқиқоти монографии профессор Ғ.Ҳ. Ҳайдаров қайд гардидааст, ки шоирону нависандагони Тоҷикистон дар ақибгоҳу муҳорибаҳои чангӣ ба муқобили душман мубориза бурда, Ҳ. Юсуфӣ, А. Назаров, Ҳ. Карим, С.Улуғзода, Ф. Ниёзӣ, Б. Раҳимзода, А. Дехотӣ, Л. Бузургзода ва дигарон аз оғози саршавии чанг ариза навишта, бо силоҳу сухан дар набард буданд [16, с.238].

Соли 1965 бахшида ба 20–солагии Ғалаба бар фашизм маҷмуаи мақолаҳои ёддоштӣ таҳти унвони “Бессмертие” ба таъъ мерасад, ки хотираҳо дар бораи адибону нависандагон, мактуби онҳо ба дӯстон оварда шуда, мавқеи манбавиро дар омӯзиши таърихи адабиёти тоҷики замони чанг иҷро менамояд [2, с. 534]. Дар асари мазкур Ҷ. Икромӣ оид ба даъват гардидани Ҳ. Карим ба сафи Артиши Сурх хотироти худро менависад, ки чунин гуфтааст: “Ман хушбахтам ва бо майли тамом ба фронт меравам, то фашизмро шикаст диҳем, ин қарзи мост [2, с. 28].

Х. Мирзозода аз мазмуни мактуби Ҳ. Юсуфӣ ба С. Айнӣ чунин овардааст: “Ман шундаам, ки рафиқон маро ба ақибгоҳ даъват менамоянд, хеле шодам, аммо роҳи ман танҳо тавассути Берлин ба тарафи хона меояд” [2, с. 9]. Ин гуфтаҳо ки аз ҷасорату мардонагии ӯ баҳри ҳифзи ватан ва ҳадафи асосӣ-мағлубияти душман шаҳодат медиҳанд.

А. Пирмуҳаммадзода дар мактуби охиринаш, ки моҳи январи соли 1942 навишта буд, ибраз доштааст, ки ман имрӯз бо рафиқон ба ҳифзи Ватан раҳсипорем ва масъулияти бузургро бар дӯш дорем, агар зинда бармегардем, ситораи ҳаёти ман аз нав дурахшон мешавад ва агар не донед, ки ман ҳаётро барои озодии ватани азиз бахшидам ва маро ба суҳанони нек ёд намоед [2, с. 46].

Дар асари мазкур Б. Ниёзмӯхаммадов оид ба фаёлияти Л. Бузургзода ибраз медорад, ӯ ки олим ва забоншиноси бузург буда, дар мураттаб додани китобҳои дарсӣ оид ба фонетика ва морфология сахм гузоштааст, 31 майи соли 1941 барои хонандагони мактабҳои тоҷикӣ китоби “Морфологияи забони тоҷикӣ” ба чоп тавсия гардид, аммо оғози ҷанг нақшаҳои ӯро барбод дод [2, с.49] ва соли 1942 ба фронт сафарбар гардид. Аз рӯи қайди Б. Ниёзмӯхаммадов, муҳтавои мактуби Л. Бузургзодаро умеди ғалабаи қатъӣ бар душман фаро гирифта, аммо ба мақсадаш нарасида, соли 1944 дар назди Витебск қаҳрамонона ҳалок гардид [2, с.51].

Адибону нависандагони Тоҷикистон С. Айнӣ, А. Лоҳутӣ, М. Турсунзода, М. Миршакар, Ҷ. Иқромӣ барои дифои ватан омода буданашонро изҳор намуда, қайд мекарданд, ки на танҳо бо қалам, балки бо яроқ низ ба муқобили душман мубориза мебаранд. С. Айнӣ дар Самарқанд бо нутқи оташин баромад карда, меҳнаткешонро барои ба муқобили душман мубориза бурдан даъват намуд. Дар ин хусус И.С. Брагинский қайд менамояд, ки С. Айнӣ таъкид менамуд, ки ҳар як вазни зиёдатии ғалла, пахта ва ҳар як дастгоҳи нав, пулемет, танк, самолёт ёрии моро баҳри зудтар мағлуб гардонидани душман қавӣ мегардонад [3, с.123].

Муҳаққиқи таърихи фарҳанги Тоҷикистони шуравӣ М.Р. Шукуров менависад, ки дар эҷодиёти шифоҳии халқ, бахусус фолклор, масъалаи асосӣ муборизаи халқи шуравӣ барои озодии ватан аз душман маҳсуб меёфт. Дар ин самт маҷмуаи маводҳои фолклорӣ - “Инъикоси муборизаи халқи тоҷик ва нафрат ба душман дар эҷодиёти шифоҳӣ”, ки дар Институти таърих, забон ва адабиёт аз чоп баромад, аҳаммияти тарбиявӣ дорад [17, с.95].

Яке аз дастовардҳои асосие, ки боиси рушди адабиёти замони ҷанг гардид, ин таъсис ёфтани баҳши русии Иттифоқи нависандагони Тоҷикистон мебошад. А.Е. Павлов оид ба таъсиси баҳши русии Иттифоқи нависандагони ҷумҳурӣ соли 1942 дар Тоҷикистон менависад, ки ба ҳайати он нависандагони аз хатти фронт кӯчонидашуда А. Файко, С. Городетский, А. Адалис, Н. Павлович, Л. Лесная, М. Казмичев ва дигарон шомил гардиданд, ки барои тарбияи шоирону нависандагони ҷавон сахми назаррас гузоштанд. Маҳз ба шарофати тарҷумаи онҳо хонандагони собиқ ҷумҳуриҳои иттифоқӣ ба осори С. Айнӣ, А. Лоҳутӣ, М. Турсунзода, А. Дехотӣ, М. Миршакар ва дигарон ошно гардиданд. Натиҷаи меҳнати самараноки онҳо соли 1945 боиси интишори Асари “Литературный Таджикистан” бо забони русӣ гардид [14, с.119].

Аввалин шеърӣ дар мавзуи ҷанг эҷоднамудаи М. Турсунзода “Хайр модари азиз” мебошад, ки руҳияи халқи тоҷикро барои озодӣ ва ҳифзи Ватан бедор менамуд. Шеърҳои М. Турсунзода - «Хотираи капитан», «Баҳодури тоҷик», «Писари Ватан» илҳомбахши ҷанговарон гардиданд ва умед аз зафар буд [14, с.121].

М.Миршакар барои эҷоди дostonҳои «Қишлоқи тиллоӣ» (1942), «Одамон аз Боми Ҷаҳон» (1943), «Муаллими ишқ» (1945) ва «Панҷи ноором» (1949) соли 1950 сазовори Мукофоти сталинии дараҷаи се гардид. Зеро, дostonҳои М.Миршакар «Қишлоқи тиллоӣ» ва «Одамон аз Боми Ҷаҳон» озодиву хушбахтии тоҷиконро дар фазои озоди даврони шӯравӣ васф кардааст [14, с.122].

Бо чунин мазмун профессор А. Усмонов аз ашъори ҳарбӣ-ватандӯстии М. Турсунзода, М. Миршакар, А. Дехотӣ, М. Раҳимӣ, Б. Раҳимзода ва Ҷ. Сухайлӣ ёдоварӣ карда, қайд менамояд, ки онҳо руҳияи халқро баланд бардошта, барои озодии ватан нақши бориз мегузоштанд. [15, с.181].

Азбаски нақши занони тоҷик дар мубориза бар зидди душман назаррас буд, М. Миршакар менависад, ки корнамоиҳои қаҳрамононаи Ойгул Муҳаммадҷонова мавзуи ашъори шоирону адибон гардида буд [12, с.277].

24 майи соли 1943 Бюрои КМ ҲК (б) Тоҷикистон масъалаи “Вазъи фаъолияти Иттифоқи нависандагони шуравии Тоҷикистон”-ро баррасӣ намуд. Аз ҷумла қайд гардид, ки нависандагони ҷумҳурӣ барои тарбияи ватандӯстона, боварӣ ба мағлубияти душман ва озодии Ватан асарҳои нав эҷод намуда, корҳои зиёди ташвиқотӣ-тарғиботӣ ба сомон расонидаанд [5, с.99].

Бояд қайд намуд, ки саҳми адибону нависандагони Тоҷикистон дар ташвиқу таблиғи мавзуи ҳарбӣ-ватандӯстӣ назаррас буд. А.Е. Павлов менависад, ки адибони тоҷик бо 40 маърузаи дорои мавзӯи ҳарбӣ-ватандӯстӣ дар колхозу корхонаҳо ва 20 тавассути радио баромад намуданд [14, с.119].

Дар адабиёти таърихӣ роҷеъ ба ҳаёти Иттифоқи нависандагони шуравии Тоҷикистон оварда шудааст, ки 13 майи соли 1943 24 нафарро ташкил медоданд ва аз он 20 тоҷик, 2 ўзбек ва 2 яҳудӣ буданд. Аз ин теъдод 2 драматург, 15 шоир, 5 насрнавис ва 2 шоири халқӣ буданд. Аз ҷумҳуриҳои назди хатти фронт 17 нависанда кӯчонида шуда буданд, ки 14 нафар дар Сталинобод (имрӯза Душанбе) ва 3 дар Ленинобод (имрӯза Хучанд) ба фаъолияти эҷодӣ машғул шуданд. Аз ин теъдод 4 насрнавис, 3 мунаққид, 3 драматург, 3 шоир ва 4 тарҷумон буданд [5, с.401].

А. Усмонов дар тадқиқоти диссертатсиониаши нигоштааст, ки аз тарафи адибони тоҷик ба шарофати фиристодагони Тоҷикистон, оид ба қаҳрамониҳои Гастелло М.Турсунзода достони «Хотираи капитан», Т. Одилов «Қасами Тешабой» - М. Миршакар, «Вақте Тешабой ба ҷанг мебарояд» - З. Ҷавҳарӣ, «Қаҳрамони Ҳамзаалиев»-и М. Аминзода, «Қаҳрамон»-и Б. Раҳимзода, «Шараф ба фарзанди барӯманд» - и А. Сухайлӣ, Ҳ. Кенчаев «Ҳодӣ Кенчаев», лейтенант Пушкаренко «Рафиқ Пушкаренко», «Писари Тоҷикистон», Ҳамзаалиев «Ҳамзаалиев»-и М. Раҳимӣ, О. Муҳаммадҷонова «Ойгул»-Розияи Озод, «Ойгул Муҳаммадҷонова»-Б. Раҳимзода ва дигарон ашъору достонҳои хусусияти ватандӯстона эҷод мегардиданд [15, с.181].

Аз рӯи қайди А. Усмонов, солҳои ҷанг дар адабиёти тоҷик жанри шеъри паём хеле рушд ёфт, ки намунаи он «Мактуб аз фронт»-и Н. Масъумӣ ва баъдтар онро шоирони дигар, аз ҷумла М. Миршакар-«Маро фаромӯш накун», «Туро фаромӯш намекунам», А. Дехотӣ-«Маро интизор шав», «Интизор мешавам!» идома медоданд, ки аз мазмуни онҳо руҳияи садоқат ба Ватан бештар мегардад [15, с.182].

Дар солҳои ҷанг Б. Ғафуров ва Н. Прохоров асари таърихӣ дорои хусусияти ҳарбӣ-ватандӯстӣ доштаре таҳти унвони «Халқи тоҷик дар мубориза барои озодӣ ва истиқлолияти Ватани худ»-ро интизор намуданд [4, с. 167]. Таълифи асар, пеш аз ҳама, аз рушди асари таърихӣ давраи ҷанг шаҳодат медиҳад ва муҳтавои асосии он ба масъалаи мубрами замони мазкур бахшида шуда, аз тарафи дигар, халқи тоҷикро ба қаҳрамониҳои таърихӣ ачдодони он ошно менамуд.

Ғ.Х. Ҳайдаров яке аз хусусиятҳои хоси адабиёти тоҷики давраи ҷангро рӯ овардан ба асарҳои таърихӣ медонад, ки қаҳрамониҳои ачдодони тоҷиконро инъикос менамуданд [16, с.238].

Ф. Қараев менависад, ки дар солҳои Ҷанги Бузурги ватанӣ саҳми асосгузори адабиёти муосири тоҷик С. Айнӣ назаррас буда, устод як қатор асарҳои дорои мазмуни таърихӣ-адабӣ доштаре рӯи ҷоп овард. С. Айнӣ бо осори таърихӣ-бадеии «Чингизи асри XX», «Деви ҳафтсар», «Қаҳрамони халқи тоҷик Темурмалик» ва «Шӯриши Муқаннаъ» халқро ба муборизаи зидди душман даъват менамуд [9, с.269].

Д. Алимов саҳми меҳнаткашони вилояти Хатлонро дар ақибгоҳ ва фронтҳои Ҷанги Бузурги Ватанӣ инъикос карда, фаъолияти маорифи солҳои ҷанги вилоятро мавриди омӯзиш қарор додааст. Муаррих дар таҳқиқоти худ қайд менамояд, ки дар солҳои душвори ҷанг як лаҳза фаъолияти маориф ва фарҳанги ноҳияву деҳотҳои вилоят қатъ нагардид. Бо чунин сабаб меҳнаткашони вилоят монанди дигар минтақаҳои ҷумҳурӣ яқдилона ва бо тамоми қувва барои озодии ватан ба муқобили душман мубориза мебарданд. Муаллимон, адибон, аҳли санъату фарҳанг фаълонан тавассути корҳои

оммави-фарҳангӣ байни меҳнаткашон баҳри ғалаба ба душман қорҳои таблиғотию ташвиқоти мебурданд ва дар ғалабаи зидди фашизм саҳмгузор мебошанд [1, с.125].

Тадқиқоти диссертациони Т. Мирзороҳимова ба масоили иштироки занони Тоҷикистон дар ҳаёти ҷамъиятӣ-сиёсӣ ва фарҳангии замони ҷанг бахшида шуда, нақши занонро дар рушди адабиёти замони ҷанг то андозае муайян намудааст. Муаллиф аз эҷодиёти Розияи Озод меоварад, ки роҷеъ ба мавзуи ватандӯстӣ шеър менавишт ва илова менамояд, ки намунаи он аввалин маҷмуаи эҷодии ӯ «Муҳаббат ба Ватан» мебошад, ки соли 1944 интишор мегардад [11, с.17].

Доир ба жанрҳои адабие, ки шоирону нависандагон дар замони ҷанг ба он рӯ оварда буданд, Ғ.Ҳ. Ҳайдаров менависад, ки ин мақолаҳои оммави, очерк, ёддоштҳои ҷабҳа, шеърҳои лирикӣ, новелла, достон, ҳаҷв ва ғайраҳо мебошанд [16, с.238].

А.М. Мавлонов дар тадқиқоти диссертационии қайд менамояд, ки ҳаҷви тоҷики солҳои ҷанг дар шакли жанрҳои шеър, ҳикоя, фелетон, эпиграмм ва масал мардумро ба муборизаи зидди душман даъват менамуд. Муаллиф илова менамояд, ки ҳаҷви шуравии тоҷик гарчанде дар солҳои барқароршавии Ҳокимияти Шуравӣ тавлид ёфта бошад, аммо дар замони ҷанг ва солҳои минбаъда ташаккул ёфт [10, с.26].

Хулоса, аз омӯзиш ва таҳлили маҷмуии адабиёти таърихӣ-адабӣ роҷеъ ба вазъи адабиёти тоҷик дар солҳои ҷанг ба хулосае омадан мумкин аст, ки адибону нависандагони ҷумҳурӣ барои мубориза ба муқобили душман ва озодии ватан нақши назаррас гузоштаанд. Бо чунин мазмун дар таърихнигории ватанӣ омӯзиши таърихи адабиёти тоҷик дар солҳои Ҷанги Бузурги Ватанӣ рӯзмарра буда, аммо пурра мавриди пажӯҳиш қарор дода нашуда, таҳлил ва тадқиқоти нави илмиро талаб менамояд. Зеро, дар ин самт аз рӯйи равияи филологӣ тадқиқоти монографиву диссертационӣ ба анҷом расида шуда бошад ҳам, аммо ҷанбаи таърихии масъалагузори ҳанӯз номукамал аст. Дар шакли мухтасар аз нуқтаи назари таърихнигорӣ ба масъалаи мавзуи асосии эҷодиёти аҳли адаби Тоҷикистон дар солҳои ҷанг, сафарбаркунии онҳо ба муқорибаҳои ҷангӣ ва саҳми шоирону нависандагони тоҷик дар ташвиқу таблиғи мавзӯҳои ҳарбӣ – ватандӯстӣ назарандозӣ гардида, аммо бо фарогири адабиёти нави таърихӣ ва сарчашмаҳои мӯътамад онро минбаъд мавриди омӯзиш ва таҳқиқ қарор дод.

**Муқарриз: Худжасаидова Н. – к.и.н., доцент ТНУ**

#### АДАБИЁТ

1. Алимов Д. Х. Хатлонская область в годы Великой Отечественной войны (1941 – 1945 гг.) / Д.Х. Алимов. - Душанбе, Ирфон, 2014. – 200 с.
2. Бессмертие. Посвящается 20 – летию со дня всемирно – исторической победы Советского народа над фашистской Германией / Составитель М. Левин. – Душанбе: Ирфон, 1965. – 534 с.
3. Брагинский И.С. Садриддин Айни. Очерк жизни и творчества / И.С. Брагинский// Труд АН Тадж. ССР. Т. XXIV. И.С. Брагинский. – Сталинабад, 1954. – С.123.
4. Фафуров Б. Ғ., Прохоров Н.Н. Таджикский народ в борьбе за свободу и независимость своей родины: монография / Б. Ғ. Фафуров, Н.Н. Прохоров. – Сталинабад, 1944. – 167 с.
5. Из истории культурного строительства в Таджикистане. Т.2. 1941-1960 гг. / Сост. Герцман Н. И., Каширина История культурного строительства Таджикистана (1917-1977 гг.). А. М. Т. 2. – Душанбе: Ирфон, 1972. – 511 с.
6. История культурного строительства Таджикистана (1917-1977 гг.). - Душанбе: Дониш, 1979. -Т.1. - 284 с.
7. История таджикского народа. Т.3. Кн.2. Период социализма и переход к коммунизму (1938-1963 гг.) / Под.ред. С. А. Раджабова, Ю.А. Николаева. – М.: Наука, 1965. – 283 с.
8. История таджикского народа. Т. VI. Новейшая история (1941-2010 гг.) / Под. общ. ред. академика Р. М. Масова. – Душанбе: Империял – Групп, 2011. – С.92-105.
9. Караев Ф. Таджикистан в годы Великой Отечественной войны (1941-1945 гг.): проблемы историографии: дисс. докт. ист. наук / Ф. Караев. - Душанбе, 2019. – 342 с.
10. Мавлянов А.М. Развитие таджикской советской сатиры и юмора послевоенных лет и журнал «Хорпуштак»: автореф. дисс. канд. филолог. наук / М.А. Мавлянов. – Душанбе, 1972. – 26 с.
11. Мирзороҳимова Т.М. Участие женщин в общественно-политической и культурной жизни Таджикистана в годы Великой Отечественной войны (1941-1945 гг.): автореф. дисс... канд. истор. наук / Т.М. Мирзороҳимова. – Душанбе, 2006. – 24 с.
12. Миршакар М. Порчае аз достони «Варақаҳои муҳаббат» / М. Миршакар // Тоҷикистон дар солҳои Ҷанги Бузурги Ватанӣ. - Душанбе: Ирфон, 2005. - С.277.
13. Очерк истории таджикской советской литературы / Под. ред. З.Г. Османова., М.Ш. Шукуров. – М.: Изд-во АН СССР, 1961. - С.117-157.

14. Советский Таджикистан в Отечественной войне (1941-1945 гг.) / Под. ред. Б.И. Искандаров, Л. П. Сечкина. – Душанбе: Дониш, 1975. – 190 с.
15. Усмонов А.И. Исторический опыт культурного строительства в Таджикистане (1917-1990 гг.): дисс...доктор ист. наук. / А.И. Усмонов. – Душанбе, 2019. – 300 с.
16. Хайдаров Г.Х. История таджикского народа: XX век: Монография /Г.Х. Хайдаров. – Худжанд, 2001. – 508 с.
17. Шукуров М.Р. Культурная жизнь Таджикистана в годы Великой Отечественной войны (1941 – 1945 гг.): монография / Р.М. Шукуров. - Душанбе: Ирфон, 1985. - 160 с.

### **ТАЪРИХНИГОРИИ АДАБИЁТИ ТОЧИК ДАР СОЛҲОИ ЧАНГИ БУЗУРГИ ВАТАНӢ**

Дар мақола нақши адабиёти тоҷик бо дарназардошти таҳлили осори илмӣ –таджикотӣ ва сарчашмаҳои марбут ба вазъияти Чанги Бузурги Ватанӣ муайян гардидааст. Бори нахуст саҳми шоирону нависандагон ва аҳли эҷод дар ақибоҳ ва фронтҳои чангӣ мавриди омӯзиш қарор гирифт. Ҳадафи асосии таълифи мақола мавриди таҳлил қарор додани адабиёти таърихӣ ва муайян намудани назари муҳаққикон роҷеъ ба фаъолияти эҷодии адибони тоҷик ва тоҷикистонӣ дар солҳои чанг мебошад, ки дар таърихнигории ватанӣ мавқеи муҳимро ишғол менамоянд. Дар натиҷаи омӯзиши масъала муайян гардид, ки нақши таърихии адабиёти тоҷик ва фаъолияти адибону нависандагони Тоҷикистон аз нуқтаи назари муҳаққикон то андозае дар қанор монда, дар ягон таҷқиқоти диссертационӣ ва монографӣ таҳлили мукаммали худро пайдо накарда, дар шакли умумӣ ва сатҳӣ омӯхта шудааст. Азбаски дар солҳои чанг фаъолияти адибон ва адабиёти тоҷик монанди дигар соҳаҳои фарҳанги ҷумҳуриҳои собиқ умумитифоқӣ ба мушкилоти зиёде дучор гардида буд, муҳтавои мавзӯи он хусусиятҳои ба худ хосро дар бар мегирад. Аз мазмуни таҷқиқоти муаррихон дар шакли мухтасар маълум мегардад, ки дар солҳои чанг аҳли эҷоди ҷумҳурӣ ба як қатор мушкилот, аз ҷумла сафарбарнамоии шоирону нависандагон ба фронт, ба қорҳои ақибоҳ ҷалб гардидани онҳо ва маблағгузориҳои нокифоя дучор гардида, ки ҳар як масъалагузориҳои он дар шакли ҷудогона таҷқиқоти алоҳидаро талаб менамояд. Аз натиҷаи таҷқиқоти ба мавзӯи чанг ва фарҳанги ҷумҳурӣ бахшидашуда ба ҳулосае омадан мумкин аст, ки дар таърихнигории ватанӣ таҷқиқи масоили мазкур мубарам буда, пажӯҳиши алоҳидаи илмиро талаб менамояд.

**Калидвожаҳо:** адабиёт, осори илмӣ, Чанги Бузурги Ватанӣ, шоирон, нависандагон, адибон, эҷодиёт, муҳаққикон, муаррихон, умумӣ.

### **ИСТОРИОГРАФИЯ ТАДЖИКСКОЙ ЛИТЕРАТУРЫ В ГОДЫ ВЕЛИКОЙ ОТЕЧЕСТВЕННОЙ ВОЙНЫ**

В статье автор выясняет роль таджикской литературы путем анализа научно-исследовательских работ и источников, связанных с ситуацией Великой Отечественной войны. Впервые изучен вклад поэтов, писателей и творческих деятелей в тылу на фронтах войны и на основе комплексного анализа исторической литературы сделаны необходимые вывод. Основная цель статьи - проанализировать историческую литературу и определить мнение исследователей относительно творческой деятельности таджикских писателей в годы войны, занимающих важное место в отечественной историографии. В результате изучения вопроса было определено, что историческая роль таджикской литературы и деятельность таджикских писателей, с точки зрения исследователей, остались без внимания, и не были в полной мере проанализированы ни в одной диссертации, монографии или исследовании, но рассматривались в общем и поверхностно. Поскольку в годы войны таджикские писатели и литература, как и в другие области бывших союзных республик, столкнулись со многими проблемами. Из содержания исследования автора становится ясно, что в годы войны творческие люди в республике столкнулись с рядом проблем, среди которых отправка поэтов и писателей на фронт, привлечение их к тыловым работам, недостаточное финансирование, каждая из которых рассматривалась отдельно, требует отдельного исследования. По результатам исследований, посвященных теме войны и культуры республики, необходимо прийти к выводу, что изучение этих вопросов в отечественной историографии является актуальным и требует отдельного научного исследования.

**Ключевые слова:** литература, научные труды, Великая Отечественная война, поэты, писатели, литераторы, творчество, исследователи, историки, маргинальное, общее.

### **HISTORIOGRAPHY OF TAJIK LITERATURE DURING THE GREAT PATRIOTIC WAR**

The author defines in the article the role of Tajik literature by analyzes research papers and sources related to the situation of the Great Patriotic War. For the first time, the contribution of poets, writers and creative figures in the home front and on the fronts of the war was studied, and the necessary conclusion was drawn on the basis of a comprehensive analysis of historical literature. The main purpose of the article is to analyze historical literature and determine the opinion of researchers regarding the creative activity of Tajik writers during the war years, which occupy an important place in national historiography. As a result of studying the issue, it was determined that the historical role of Tajik literature and the activities of Tajik writers from the point of view of researchers were ignored, and were not fully analyzed in any dissertation, monograph or research, but were considered in general and superficially. Since during the war years the work of Tajik writers and literature, like other areas of the former Soviet republics, faced many problems, the content of its subject had its own characteristics, and it was considered necessary that, despite all the difficulties, creativity in the military-patriotic spirit continued to manifest itself. , which is currently exemplified by a number of poems by poets and writers. From the content of the author's research, it becomes clear that during the war years, creative people in the republic faced a number of problems, including sending poets and writers to the front, involving them in rear work, insufficient funding, each of which was considered separately, requires a separate study. According to the results of the study on the



topic of war and culture of the republic, it is necessary to come to the conclusion that the study of these issues in domestic historiography is relevant and requires a separate scientific study.

**Keywords:** literature, scientific works, the Great Patriotic War, poets, writers, writers, creativity, researchers, historians, marginal, general, summary, content, problems, campaign, poems, rear, front, funding, insufficient, result, analysis, military affairs, patriotism.

**Маълумот дар бораи муаллиф:** *Ганҷакова Матлуба Ганҷаковна* – Донишгоҳи давлатии омӯзгории Тоҷикистон ба номи Садриддин Айни, номзоди илмҳои таърих, дотсенти кафедраи таърихи халқи тоҷик.  
**Суроға:** 734003, шаҳри Душанбе, Ҷумҳурии Тоҷикистон, хиёбони Рӯдакӣ, 121.  
Телефон: (+992)934-51-55-60. Email: [matluba.ganchaova@bk.ru](mailto:matluba.ganchaova@bk.ru)

**Сведения об авторе:** *Ганджакова Матлуба Ганджаковна* – Таджикский государственный педагогический университет имени Садриддина Айна, кандидат исторических наук, доцент кафедры истории таджикского народа.  
**Адрес:** 734003, город Душанбе, Республики Таджикистан, проспект Рудаки, 121. Телефон: (+992)934-51-55-60.  
Email: [matluba.ganchaova@bk.ru](mailto:matluba.ganchaova@bk.ru)

**Information about the author:** *Ganjakova Matluba Ganjakovna* - Tajik State Pedagogical University named after Sadriiddin Aini, candidate of historical sciences, docent of the historical department. **Address:** 734003, Dushanbe, Republic of Tajikistan. **Rudaki** 121. Phone: (+992) 934-51-55-60. E. – mail: [matluba.ganchaova@bk.ru](mailto:matluba.ganchaova@bk.ru)

*Абдуллозода М.Х., Усмонзода А.И.*

Донишгоҳи давлатии Хучанд ба номи академик Бобочон Ғафуров

Абуалӣ Ҳусайн ибни Абдуллоҳ ибни Ҳасан ибни Алӣ ибни Сино (980-1037) алломаи Машрикзамин, файласуф, табиб, риёзидон, ситорашинос, табиатшинос, бузургтарин донишманди халқи тоҷик мебошад. Дар Шарқи исломӣ бо тахаллуси «Шарафулмулк», «Ҳучҷатулҳақ» ва «Шайхурраис» маъруфу машҳур буда, дар Мағрибзамин ӯро **Avicenna** меноманд. Ӯ дар деҳаи **Афшонаи наздикии Бухоро** таваллуд шудааст. Падараш Абдуллоҳ аслан аз Балх буда, дар замони Нух ибни Мансури Сомонӣ ба деҳаи Хармайсан (Рометани)-и Бухоро меояд ва ба кори девон машғул мегардад. Модараш Ситорабону аз сокинони Афшона аст. Соли 985 оилаи Абдуллоҳ ба Бухоро кӯчид ва дар ин ҷо кӯдаки онҳо – Ҳусайн, ки зехни мустақим дошт, ба омӯзиши илм оғоз намуд. Ибни Сино дар назди Абуабдуллоҳи Нотилӣ ва Исмоили Зоҳид асосҳои мантиқ, фалсафа, фикҳ ва риёзиётро аз бар кард.

Чунонки аз «**Рисолаи саргузашт**»-и олим бармеояд, Ибни Сино дар омӯзиши дониш аз ҷумлаи шогирдоне буд, ки устодашро дар хайрат меовард ва худ ёдрас шудааст, ки «ҳар масъалаеро, ки устод Нотилӣ ба ман зикр мекард, аз ӯ беҳтар тасаввураш мекардам» [2, с. 3].

Сарфи назар аз шароити номусоиди даври замон, сарсония саргардонӣ Ибни Сино тавонистааст аз худ осори гаронбаҳое таълиф намояд, ки номи ӯро дар таърихи фарҳанги ҷаҳонӣ абадӣ гардонад. Бино ба маълумотҳои муҳаққиқон, шумораи осори олим 456 номгӯй буда (аз онҳо 26-тояш ба забони модарӣ) ва алҳол зиёда аз 160–тои онҳо дар китобхонаҳои Шарқу Ғарб маҳфузанд. Таълифоти сершумори мутафаккир соҳаҳои гуногуни илмҳои замон: **фалсафа, мантиқ, тиб, астрономия, математика, табиӣёт, мусиқӣ, назму наср, набототшиносӣ ва ғайраро** дар бар мегиранд. «**Китоб- уш- шифо**», «**Китоб- ан- начот**», «**Донишнома**», «**Ҳикмат-ул-Машриқия**», «**Китоб-ул-инсоф**», «**Ишорот ва танбеҳот**» ва «**Ал-қонун**»-и безавол аз он ҷумлаанд. Бесабаб нест, ки шоири машҳури Рим Данте номи Ибни Синоро ба қатори мутафаккирони оламшумул гузошта навишта буд: «... Сукрот, Афлотун, Зимикротис (Демокрит)... Уқлидус (Евклид), Батлимус (Птолемей), Букрот ва Ибни Сино... - инҳо ҳама мутафаккирони бузурге ҳастанд, ки дунёи қадим зери ситраи фикрии эшон буд».

**Рисолаҳои физикии Ибни Сино инҳоянд:**

1) «**Меъёр ал-уқул**» - бахшида ба тавсиф ва баёни тарзи истифодаи панҷ механизми одӣ (мошинҳои сода) – фишанг, ғарғара, фона, пара ва ғалтак;

2) «**Қурокаи табиӣёт**» - иборат аз 4 қисм. Дар қисми III ва IV-и ин рисола якчанд масъалаҳои физикӣ (оптикӣ, акустикӣ, ҳароратӣ, ҳодисаҳои электрикӣ) ҳаллу ҷасл шудаанд;

3) «**Рисола зикри асбоб раъд ва-л-барқ**» - бахшида ба зикри сабаб ва пайдоиши ҳодисаҳои раъду барқ ва жола;

4) «**Рисола доир ба равшании нур**»;

5) «**Фи ан ал-қамийа ал-баруда ва-л-ҳарорат лайсат би чавҳар**»;

6) «**Ҳадд-ал-ҷисм**»;

7) «**Ҷисм**».

Нусхаҳои хаттии ин рисолаҳо дар китобхонаҳои **Техрон, Стамбул, Машҳад, Ҳайдаробод, Қоҳира** маҳфузанд.

Дар баробари ин, чунонки зикраш гузашт, як қатор масъалаҳои физикӣ дар қисмати «**Табиӣёт**»-и асарҳои энциклопедии зикршудаи Шайхурраис «**Донишнома**», «**Китоб- ан- начот**», **Китоб аш-шифо**» ҳаллу ҷасл шудаанд[4].

**Шайхурраис Абуалии Сино** дар тули умри нисбатан кӯтоҳу пурбаракоти худ **456** номгӯй таълифоту таснифот ба мерос гузоштааст, ки аз файзи он инсонияти мутамаддин

то ханӯз бахрабардорӣ дорад. Бинобар маълумоти донишманди эронӣ Саид Нафисӣ, ба қалами Шарафулмулк 456 номгӯй таълифоту таснифот дар соҳаҳои гуногун илму фан мутааллиқ аст. Мутаассифона, дар натиҷаи ҷангҳои хонумонсӯз ва дигар ҳаводиси рӯзгор на ҳама осори ӯ то замони мо расидаанд.

Агарчанде роҷеъ ба таълифоту таснифоти ин донишманди овозадор тадқиқоти зиёде ба таъби расида, ҳаройина бояд таъкид кард, ки баъзе соҳаи фаъолияти ӯ то ханӯз ба таври бояд мавриди баррасӣ қарор нагирифтааст...

Дар фаъолияти илмии Шарафулмулк Абуалӣ ибни Сино донишҳои риёзӣ табиӣ мавқеи махсус доранд. Бинобар маълумоти яке аз синошиносони шинохтаи шуравӣ Ю.Н.Завадовский [5, с. 6], ки дар навбати худ ба Байҳақӣ иқтибос кардааст, танҳо дар соҳаи илми ситорашиносӣ (астрономия) ба қалами Шайхурраис Абуалӣ ибни Сино **20 номгӯй** таълифот мутааллиқ аст. Албатта, на ҳамаи онҳо, аз ҷумла дигар таълифоти ба илмҳои риёзӣ табиӣ бахшидаи ӯ то замони мо расидаанд.

Бинобар маълумоти андӯхтаи донишманди эронӣ Саид Нафисӣ [10], ба қалами Хуччатулҳақ Абуалӣ ибни Сино номгӯйи таълифоту таснифоти хурдҳаҷму бузургҳаҷм, ки баъзеи онҳо бисёрчилда ва энциклопедистианд, тааллуқ дорад.

Ӯ дар пешрафти илмҳои, чун **фалсафа, мантиқ, риёзиёт** (математика), **табиёт** (физика), **ҳандаса** (геометрия), **ситорашиносӣ** (астрономия), **зистшиносӣ** (биология), **маъданшиносӣ** (минералогия), илми **табақотуларз** (геология), **кимӣ** (химия), **назм, наср, илоҳиётшиносӣ** (теология), **тафсир, забоншиносӣ, пизишкӣ, дорушиносӣ** (фармокология), **варзиш, омӯзгорӣ** (педагогика), **таърих, ахлоқ** (этика), **фикҳ** (ҳуқуқшиносӣ), **сиёсатшиносӣ** (илми идораи давлат), **музикӣ, ҳайвонотшиносӣ** (зоология), **иктисод** ва ғайра саҳми босазо ва нақши бузург дорад, ки инак ҳазорсол аст, ки мавзуи омӯзишу баррасии донишмандони гуногунмаслаку гуногунзабон аст [7, с. 8].

Дар мақолаи мазкур банди танҳо роҷеъ ба саҳми Шарафулмулк Абуалии Сино дар илмҳои риёзӣ табиӣ муҳтасаран сухан ораста, аз муҳаққиқони ватание ёдовар мешавем, ки андар пажӯҳиши соҳаҳои гуногуни таълифоти ӯ сарикор гирифтаанд. Дар фалсафа (М.Диноршоев, К.Олимов Н.Арабзода ва дигарон); дар мантиқ (Н.Сайфуллоев, М.Шамсиддинов ва ғ.); дар зистшиносӣ (С.Давлатзода ва ғ.); дар маъданшиносӣ ва илми табакоту-ларз (Р.Баротов, А.Файзиев, Азим Иброҳим ва дигарон); дар кимӣ (Б.Курбонов ва диг.); дар дорушиносӣ (Ҷ.Азонзод ва диг.); дар варзиш (А.Маҳмадов ва диг.); дар ҳуқуқшиносӣ (А.Холиқов ва диг.); дар сиёсатшиносӣ (А.Маҳмадов ва диг.); дар музикӣ (А.Раҷабзода ва диг.); дар иқтисодиёт (Б.Исоматов ва диг.). Илова бар ин, барои пажӯҳишгарони ҷавоне, ки андар синошиносӣ камари ғиммат бастаанд, роҳнамоеро бо номи “Ибни Сино дар оинаи муҳаққиқон” тавсия менамоем, ки фикр мекунем, барои фароҳамоварии мавод манфиатовар хоҳад буд.

Инак, кӯтоҳ сухане (маълумоти иҷмолие) андар саҳми Шарафулмулк Буалии Сино дар пешрафти донишҳои риёзӣ табиӣ барои қазовати шумо хонандагони арҷманд.

**Риёзиёт.** Бояд гуфт, ки дар тафаккури риёзии Абуалии Сино ҳам ақидаи риёзидонони юнонӣ, ҳам таъсири ҳисоби ҳиндӣ ва ҳам таъсири афкори риёзидонони мардуми эронинаҷод (хоразмиёну сугдиён) нақши муайян бозидааст.

Дар илми риёзи Абуалӣ ибни Сино унсурҳои **ҳандаса** (геометрия) ва илми **ҳисоб** (арифметика)-ро ҷудоғона фаҳмида, ҳардуро дар якҷоягӣ илми риёзиёт гуфтааст. Масалан, дар «**Донишнома**»-аш дар боби «Пайдо кардани мавзуоти ин се илми назарӣ...» чунин гуфтааст: «...Ва дигар илми риёзи аст... ва мавзуи вай чун ба ҷумла гирӣ, чандӣ аст ва чун ба тафсил гирӣ, андоза ва шумор аст. ва илми ҳандаса ва илми ҳисоб ва илми ҳайати олам ва илми музикӣ ва илми манозир ва илми ҷарри асқол ва илми ҳиял ва ҳар чи бад-он монад, аз ӯст». [Донишнома. Осори мунтахаб. Ҷ.1.- Душанбе: 1980, с.58]. Дар бораи ин ҷумла ҳамчунин бояд гуфт, ки Абуалӣ Сино илми манозир (**оптика**), илми ҷарри асқол ва ҳиял (**механика**) ва инчунин илми музикиро ба риёзиёт шомил мекард. Ин ба он маъно, ки илмҳои зикргардида дар асоси элементҳои илми риёзи омӯхта мешаванд.

Абуалӣ ибни Сино дар «Донишнома» ададро ҳамчун маҷмуи воҳидҳо таъриф кардааст, ки агар ба таърихи риёзиёт назар афканем, ин гуна таъриф хосси ададҳои натуралии калон аз 1 мебошанд. Арифметикаро дар асрҳои миёна ниёғони мо бо номҳои гуногун «илми адад», «илми ҳисоб», «илми шумор» ва инчунин «арисмотикӣ» ёд

мекарданд ва меомӯхтанд. Бинобар ақидаи Абуалӣ Сино «илми адад иборат аст аз он илме, ки шинохта шавад ба  $\bar{y}$  аҳволи нисбати баъзе аъдод (ададҳо) ба баъзеи дигар аз кайфияти таваллуди баъзе аз баъзеи дигар ва мавзӯяш ҳамон адад аст...».  $\bar{y}$  чунин ададхоро ба ду гурӯҳ тақсим намуда, онҳоро чуфт тоқ номидааст. Агар ба символикаи (рамзи)-и имрӯзаи риёзӣ ифода кунем, ададҳои намуди  $2n$  (чуфт) ва  $2n+1$  (тоқ)-ро дуруст таъриф додааст. Албатта, бинобар забони илмӣ будани забони арабӣ,  $\bar{y}$  ададҳои «чуфт»-ро – «завҷ» ва «тоқ»-ро «фард» гуфтааст. Азбаски ишораи рамзии риёзӣ хеле баъдтар ба миён омадааст,  $\bar{y}$  тамоми таърифҳои ба рамз эҳтиёҷдоштаро бо сухан ифода кардааст, ки хосси риёзидонони ҳамаи давру замон то Умари Хайёму Гиёсиддини Кошонӣ ва замони инқилоби табиатшиносӣ дар Аврупо буд.  $\bar{y}$  на танҳо таърифи ададҳои натуралӣ аз 1 калон ё чуфт ё тоқро, балки пайдарпайии ададҳои намуди ҳолибона ва дуруст баён кардааст [8].

$$1 + 2 + \dots + n = \frac{n(n + 1)}{2} \quad \text{-ро}$$

Яке аз муваффақиятҳои Абуалӣ ибни Сино нисбат ба Никомаха аз он иборат аст, ки  $\bar{y}$  нисбати  $m : n$  ( $m < n$ )-ро, ки дар ин ҷо  $m$  ва  $n$  -ададҳои бутунанд, бо ададҳои касрӣ баробар мекунад. Алоқамандии Абуалии Сино ба ададҳои касри аз он сабаб иборат буд, ки дар он давра ададҳои касрӣ аз як тараф барои назарияи мусиқӣ ва аз тарафи дигар барои андозагирии нақшаҳои ҳандасӣ истифода бурда мешуданд.

Масъалаи тақсимшавии ададҳои дилхоҳ бар ададҳои якрақама ҳамеша диққати риёзидонони замони пешинро ба худ ҷалб мекард. Албатта, ин амал ҳозир дар дилхоҳ роҳнамоҳои риёзӣ инъикос ёфтааст, вале ҳароина дар таърихи масъалаҳои сода (элементарӣ)-и риёзиёт чанд қазия бо номи Абуалӣ Сино собит гаштааст. Масалан, чанд масъала бо номи масъалаи Абуалӣ ибни Сино маълум аст:

а) агар адади ба 9 тақсимшаванда, бақияи 1 ё 8 дошта бошад, пас мураббаи (квадрати) онро бар 9 тақсим намоем, 1 бақия мемонад.

б) агар адади ба 9 тақсимшаванда, бақияи 2 ё 7 дошта бошад, пас мураббаи (квадрати) онро бар 9 тақсим намоем, 4 бақия мемонад.

в) агар адади ба 9 тақсимшаванда, бақияи 1 ё 4 ва ё 7 дошта бошад, пас мукааби (куби) онро бар 9 тақсим намоем, 1 бақия мемонад.

г) агар адади ба 9 тақсимшаванда, бақияи 2 ё 5 ва ё 8 дошта бошад, пас мукааби (куби) онро бар 9 тақсим намоем, 8 бақия мемонад.

д) агар адади ба 9 тақсимшаванда, бақияи 3 ё 6 дошта бошад, пас мукааби (куби) он бар 9 бе бақия тақсим мешавад. [Попов, с. 34].

Масъалаҳои риёзӣ дар асарҳои «Донишнома», «Китоб-уш-шифо» ва «Китоб-ун-начот» баён шудаанд, ки мавриди таҳқиқи олимоне, чун М. Ахадова, Ф. Вёпке, А. Комилӣ, Б.А. Розенфелд, С. Умаров ва дигарон қарор гирифтаанд.

**Ҳандаса.** Абуалӣ ибни Сино дар «Донишнома»-и худ чунин масъалаҳои ҳандасиро омӯхтааст: бурриши ду хатти рост; ҷойгиршавии ду хатти рости алоҳида; масъалаҳои вобаста ба ҳосияти тарафҳо ва кунҷҳои секунҷа; масъалаҳои сохтани нақшаҳои ҳандасӣ ба воситаи паргор ва хаткашак; масъалаҳои вобаста ба чоркунҷаҳо ва секунҷаҳои дар дохили он кашидашуда; масъалаҳое, ки ба ҳосили зарби хатҳои рост вобастанд ва натиҷаҳое, ки аз ин қонуниятҳо ба амал меоянд; масъалаҳое, ки бо ҳосиятҳои элементҳои давра вобастанд ва ғайра. Масалан, агар мо секунҷаи ABC-ро (расми 1) дошта бошем, ки дар он кунҷи CAD рост аст, он гоҳ дар асоси назарияи Ибни Сино дар бораи ҳосили зарби хатҳои рост, агар BA-ро ба худ ва AC-ро ба худ зарб занем, дар натиҷа онҳо якҷоя ба BC, ки ба худ зарб карда шудааст, баробар мешавад [Математические главы., с.32]. Яъне, ба ишораҳои ҳозиразамон чунин баробари ҷой дорад:  $(BA)^2 + (AC)^2 = (BC)^2$ . Яъне, мо теоремаи Пифагорро дар бораи вобастагии тарафҳои секунҷаи росткунҷа ҳосил мекунем.

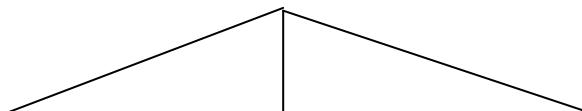

Шайх ҳаким Абу Убайдуллоҳ Абдулвоҳид ибни Муҳаммад мегӯяд: “Ҳангоме ки дар хидмати Шайхурраис Абуалӣ раҳматуллоҳи алайҳ ба сар мебурдам, дар ковидани таснифҳо ва ба даст овардани китобҳо ва рисолаҳои вай ҳарис будам, зеро вай одат дошт он чиро ки тасниф мекард, ба дархост кунанда мебахшид ва нусхае аз он барои худ нигоҳ намедошт ва аз таснифҳои калони вай дар ҳикмат баъд аз китоби «*Аш-шифо*» китоби «*Ан-наҷот*» аст, ки ба сабаби монеаҳои фурсат надошт ва тасмим нагирифт, ки изофа бар мантиқ ва табиат ва илоҳиёт, риёзиётро низ дар он ворид кунад.” Бад-ин сабаб китоб нотамо монд ва аз китобҳои таснифкардаи вай дар риёзиёт, ки назди ман буд ва арзиш дошт, аз ҷумла, китоби вай «*Фи «Усул» ал-ҳандаса*» (*Дар бораи «усул»-и ҳандаса*) аст, ки онро аз китоби Уқлидус мухтасар карда буд ва дар он ҳандасаро бо назари худ ба он андозае зикр кардааст, ки ҳар кас ба он ошно ва воқиф шавад, бар шиносии китоби «*Маҷистӣ*» роҳ меёбад ва аз ҷумла китоби вай «*Фи арсод-ал-куллият*» (*Дар бораи расадгирии кулӣ*) ва шиносии таркиби афлок аст, ки монанди мухтасаре аст аз китоби «*Маҷистӣ*» ва аз он ҷумла, китоби вай «*Ал-мухтасар фи илм-ал-муסיқӣ*» (*Мухтасар дар бораи илми мусиқӣ*) аст, бинобар ин дар назар гирифтам, ки ин рисолаҳоро ба ин китоб изофа кунам то ин ки дар таснифҳои вай боқӣ бимонад ва чун дар риёзиёт чизе шабеҳ ба ин рисолаҳо надидам, дар назар гирифтам, ки аз китобҳои вай дар бораи риёзиёт рисолаеро мухтасар кунам ва он чизҳоро, ки ба шиносии илми мусиқӣ ва олатҳои бақорбурда дар он далолат мекунад ба он пайванд кунам ва ба китоб изофа намоям ва Худо ба ин кор ӯридаҳанда аст аз он дувоздаҳ дошт мебошад ва ин аввал сухани ӯст.

#### АДАБИЁТ

1. انيسن.با. مرهاقتاجنلا ۱۳۳۷
2. ۱۹۳۵ لاهور شفيع محمد تصحيحه الحكمه صوان تتمه بهقي زيد ابوالقاسم بن على
3. Абдуллозода Х.Ф. Физика дар осори олимони Осиёи Марказӣ ва Шарқи Наздик / Х.Ф.Абдуллозода, М.Х.Абдуллозода. Нури маърифат, 2009. -460 с.
4. Научное наследство. Т.6. Из истории физико-математических наук на средневековом Востоке. -Москва, Наука, 1983. – 336 с.
5. Комили Абдулхай. Илм дар замони Сомониён // Сомониён ва эҳёи тамаддуни форсии тоҷикӣ. - Душанбе, 1998. – С. 279-306.
6. Комили Абдулхай. Физика ар-Рази. – М.: МБА, 2014. – 104 с.
7. Комили Абдулхай, Азим Иброҳим Авиценна и его вклад в развитие мировой науки // Абу Али Сино и его вклад в истории мировой культуры. – Душанбе, 2005. –С. 31-48.
8. Математические главы «Книги знания» (Донишнома). – Душанбе, 1967.
9. Комили Абдулхай, Зайнудинов С. О физическом наследии Авиценны. – Душанбе: Нодир, 2005. – 96 с.
10. Комили Абдулхай, Сатторов А.Э. О математическом наследии Авиценны. – Душанбе: Нодир, 2005. – 96 с.
11. Лютер И. О. Метафизика Ибн Сины: угол – отношение, качество, положение или всё-таки количество? / И. О. Лютер // Историко-математические исследования. – 2003. -№ 8(43). – С. 278 - 302.
12. Маковельский А.О. Великий таджикский философ Абуали ибн Сино / А.О.Маковельский // Труды Азербайджанского госуниверситета..., серия философских наук. – Баку, 1954, -Вып. 2. – С. 103-114.
13. Мец А. Мусульманский ренессанс. Пер. Е.А.Бертельса / А.Мец. – М., 1996, -1973.
14. Научное наследие. Из истории физико-математических наук на средневековом Востоке. – Москва, 1983. Т. 6. – С. 20.
15. Раҳимов, А. А. Усулҳои ғаёли таълими фанни «таҳлили математикӣ» ҳангоми омӯзиши мавзӯи методҳои интегронии интегралҳои номуайян ва ҳисобкунии натиҷаҳои онҳо бо истифодаи барномаи компютери MAPLE дар донишгоҳҳои олии техникӣ / А. А. Раҳимов, Р. М. Исомадинова, Ф. Е. Мӯҳсинзода // Паёми Донишгоҳи миллии Тоҷикистон. – 2023. – № 4. – С. 292-303.
16. Раҳимов, А. А. Мавқеъ ва нақши омӯзиши фанни “графикаи компютерӣ” ва технологияи мултимедиявӣ дар раванди таълими донишгоҳҳои олии техникӣ / А. А. Раҳимов, М. М. Раҳматуллоева, Ш. Шерматова // Паёми Донишгоҳи миллии Тоҷикистон. – 2023. – № 5. – С. 282-290.
17. Раҳимов, А. А. Истифодаи барномаҳои Mathcad ва Multisim дар раванди омӯзиши модели математикӣ функсияҳои мураккаб ва занҷирҳои электрикӣ аз фанни математика барои муҳандисон / А. А. Раҳимов, Д. Н. Мирзоев, Н. О. Бобочонова // Паёми Донишгоҳи миллии Тоҷикистон. – 2021. – № 5. – С. 282-290.

#### АНДАР ОСОРИ РИЁЗИВУ ТАБИИ АБУАЛӢ ИБНИ СИНО ВА САҲМИ Ӯ АНДАР ИН УЛУМ

Мақолаи мазкур ба таърихи бунёди баҳши механикаи илми физика (табиёт) дар Осиёи Марказӣ ва Шарқи Наздик (асрҳои IX-XVI) бахшида шудааст. Дар асоси мутолиаи ва таҳлили таҳқиқи адабиёти муосир ва алаҳусус сарчашмаҳо (нусхаҳои хаттии мероси илми ниёгон) саҳми донишмандони маъруфи Машриқзамин, алаҳусус, Абуалӣ Ҳусайн ибни Абдуллоҳ ибни Ҳасан ибни Алӣ ибни Сино, осори риёзӣ ва табиӣ ва саҳми ӯ андар ин улум сухан меравад.

**Калидвожаҳо:** Шарафулмулк, Хуччатулҳақ, Шайхурраис, “Меъёр-ал-уқул”, Курозаи табиӣёт, “Донишнома”, арифметика, Хандаса, Риёзиё, “Китоб-уш-Шифо”, “Китоб-ун-начот”.

### МАТЕМАТИЧЕСКИЕ И ЕСТЕСТВЕННО-НАУЧНЫЕ ТРУДЫ АБУАЛИ ИБН СИНА И ЕГО ВКЛАД В ЭТУ НАУКУ

Данная статья посвящена истории создания механической отрасли физической науки (естествознания) в Средней Азии и на Ближнем Востоке (IX-XVI вв.). На основе чтения, анализа и исследования современной литературы и особенно источников (письменных копий научного наследия предков) вклад известных ученых стран Востока, особенно Абу Али Хусейна ибн Абдуллы ибн Хасана ибн Али ибн Сины, обсуждаются его математические и естественно-научные труды и вклад в эту науку.

**Ключевые слова:** Шарафульмулк, Худжатулҳақ, Шейхуррайс, Мейар аль-урул, Кураза природы, Знания, Арифметика, Геометрия, Ртеозия, Китаб-уш-Шифа и «Китаб-ун-начот».

### MATHEMATICAL AND NATURAL SCIENCE WORKS OF ABUALI IBN SINA AND HIS CONTRIBUTION TO THIS SCIENCE

This article is devoted to the history of the creation of the mechanical branch of physical science (natural science) in Central Asia and the Middle East (IX-XVI centuries). Based on the reading, analysis and research of modern literature and especially the sources (written copies of the scientific heritage of ancestors), the contribution of the famous scientists of the Eastern countries, especially Abu Ali Husain ibn Abdullah ibn Hasan ibn Ali ibn Sina, his mathematical and natural works and his contribution to this science are discussed.

**Keywords:** Sharafulmulk, Hujjatulhaq, Shaikhurrais, Meyar al-urul, Quraza of nature, Knowledge, Arithmetic, Geometry, Rteoziya, Kitab-ush-Shifa and "Kitab-un-nachot.

**Маълумот дар бораи муаллифон:** *Абдуллозода Мазбут Хуршедович* - Гимназияи хусусии «Сафина»-и ноҳияи Б.Гафурови вилояти Суғд омӯзгори фанҳои математика ва физикаи. **Суроға:** шаҳри Хучанд, Ҷумҳурии Тоҷикистон, кӯчаи М.Аминзода, 36. E-mail: [abdullazade.mazbut@mail.ru](mailto:abdullazade.mazbut@mail.ru). **Телефон:** 928189969

*Усмонзда Аюб Ислом* - Донишгоҳи давлатии Хучанд ба номи академик Бобочон Гафуров, доктори илмҳои таърих, профессор, ректор. **Суроға:** 735700, шаҳри Хучанд, Ҷумҳурии Тоҷикистонгузаргоҳи Мавлонбеков, 1.

**Сведения об авторах:** *Абдуллозода Мазбут Хуршедович* - Частная гимназия «Сафина» Б. Гафуровского района Согдийской области учитель математики и физики. **Адрес:** 735700, г. Худжанд, Республика Таджикистан, улица М. Аминзода, 36. E-mail: [abdullazade.mazbut@mail.ru](mailto:abdullazade.mazbut@mail.ru). **Телефон:** 928189969

*Усмонзда Аюб Ислом* - Худжандский государственный университет имени академика Б.Гафурова доктор исторических наук, профессор, ректор. **Адрес:** 735700, г. Худжанд, Республика Таджикистан, проезд Мавлонбекова, 1.

**Information about the authors:** *Abdullozoda Mazbut Khurshedovich* - teacher of mathematics and physics at the private gymnasium "Safina" of B. Gafurov district, Sughd region. **Address:** 36 M. Aminzoda Street, Khujand, Republic of Tajikistan. E-mail: [abdullazade.mazbut@mail.ru](mailto:abdullazade.mazbut@mail.ru). Phone: 928189969

*Usmonzda Ayub Isлом* - Khujand State University named after Academician B. Gafurov, Doctor of Historical Sciences, Professor, Rector. **Address:** 735700, Khujand city, Republic of Tajikistan, Mavlonbekov Avenue 1.

УДК: 130.15.1

**ОСНОВНЫЕ КАТЕГОРИИ, ОТРАЖАЮЩИЕ СУТЬ БЫТИЯ И НЕБЫТИЯ В  
ФИЛОСОФИИ ВОСТОЧНЫХ ПЕРИПАТЕТИКОВ**

*Киматишов Ш.Л.*

**Таджикский национальный университет**

Рассмотрение категорий, отражающих суть бытия и небытия в философии восточных перипатетиков как когнитивного или теоретического осмысления вопроса, позволяющего определить, чем являются объекты и какова их реальность, требует определения того, как осуществляется связь между ментальными актами и объектом исследования.

Кроме того, учение восточных перипатетиков о бытии неотделимо от категории сущности, которая представляет собой один из наиболее значимых пунктов его системы. В связи с этим, индивиды, по мнению восточных перипатетиков, тесно связаны со значением свойств, которые составляют целое, абсолютно независимое от остальных, но способное получать бытие. Т. Ибрагим и Н. В. Ефремова к предисловию перевода книги «Указания и напоминания [Раздел по метафизике]» пишут: «Сама по себе любая вещь в мире лишь возможна (т. е. может быть, но может и не быть), а посему нуждается в Необходимом/ Боге, и не только для возникновения (если она возникшая), но и пока она существует. Но как бы идя навстречу мутакаллимам, автор «Указаний и напоминаний» модифицирует традиционный термин «худус/возникновение» (соответственно «мухдас/явленное»), под которым прежде понималось исключительно временное предшествование небытия – бытию» [8, с.461].

Итак, кроме категорий *худус* («возникновение») и *мухдас* («явленное») в соотношении бытия-небытия мы в учениях восточных перипатетиков имеем дело с другими основными категориями, такими как *вуджуд* или ее таджикский эквивалент *-хасту* («существование»), *махийа* («чтойность» или «сущность»), *самость (зам)*, а также другими сопутствующими им категориями. Мы рассмотрим их значение в онтологическом контексте и в их логической взаимосвязи. Прежде всего, отметим, что в отличие от великолепия бытия, которым обладает только Бог необходимым образом сам по себе (*би-затихи*), сущность (*махиййа*) ограничивается тем, что она есть то, что необходимо для того, чтобы вещь существовала как таковая, а не другая; каждая конкретная вещь, чтобы существовать (*ваджада*), должна была получить бытие (*вуджуд*), но она должна была обладать в своей сущности конституцией, которая позволила бы ей получить бытие, и эту конституцию восточные перипатетики называют *имкан ал-вуджуд* («возможностью»). Но, подчеркивает ал-Фараби, «не таково положение двух соотношений, если они будут иметь третье, которое порождает связь между ними, но недопустимо, чтобы были бесконечно-возможные причины, потому что каждой из них [соответствует] свойство среднего числа. Причем принимается в расчет и следствие, и причина, и все то, что имеет свойством средину и по необходимости предел, который имеет конец. Тогда возможности опираются на существование необходимо-сущего независимо от материальных, формальных, целевых и действующих причин» [5, с.348].

Сущность - это метафизическое понятие нисхождения в восточно-перипатетическом структурировании реальности и, по аль-Фараби, все, что есть, имеет сущность, которая делает его тем, что оно есть, которая делает его обладающим бытием и которая делает его необходимым; но сущность одна в каждой вещи [5, с.347]. Из трех обозначенных аспектов первый - формальный или сущностный; второй и третий выражают, соответственно, возможность и необходимость существования. Сущность представлена у восточных перипатетиков как формальная составляющая реального и как первичный метафизический элемент, который позволяет сущим существовать, то есть получать бытие от внешней силы.

Понятие бытия каждой вещи имеет значение в предмете, который может не являться явным - и это значение есть то, что обозначается термином *вуджуд* - в той мере, в какой существование (*вуджудийа*) предполагается в предмете, который не является явным, и

существование понимается как акциденция предмета. В нем также предполагается, что оно происходит от человека, поскольку это было бы одним из значений, к которым перипатетики применяли это слово - и для их обозначения оно было установлено с самого начала. Под словом «бытие» (*вуджуд*), используемым восточными перипатетиками в абсолютном смысле, они подразумевают, что вещь полностью «существует» (*ваджада*), что она доступна для всего сущего (*мавджуд*), что они хотят, и что она подвержена всему, что от нее ожидают. Таким образом, смысл бытия становится ясным: ал-Фараби в своей логике говорил о понятии «бытия», то есть как о лингвистическом термине; далее он будет рассматривать его в философском употреблении: бытие и категории; бытие и истинное; бытие и сущность; бытие и небытие; бытие по сущности и бытие по акциденции. В целом же, по мнению ал-Фараби, это такие вопросы, которые не каждому суждено познать: «Народ также не способен уразуметь, как это *нечто* возникает из *ничего* и как *нечто* обращается в *ничто*. Поэтому к ним следует обращаться только с тем, что они могут себе представить, постичь и понять» [3, с.90].

Так, по мнению Ибн Рушда и ал-Фараби, бытие - это совокупность, которая сама по себе является сущностью, а существование - это детальная сущность этой вещи или одной из частей совокупности, будь то ее род или ее специфическое отличие. И поскольку его специфическое отличие есть то, что ему наиболее свойственно, то оно заслуживает того, чтобы быть его существованием, которое ему свойственно. Существование истинного - это определенное отношение умопостигаемого к тому, что находится вне души, как было отмечено выше. Существование того, что можно определить одним из высших родов, есть его род; оно включено в значение существования, которое есть чтойность или сущность. Ал-Фараби пишет: «... чувственно воспринимаемое, которое характеризуется не иначе, как путем (выявления) акциденции и другими естественными путями, называть «что оно» («чтойность»). Оно является субстанцией в абсолютном смысле слова или, как мы ее [еще] называем, - сущностью в абсолютном смысле слова. Потому что смысл субстанции вещи и есть сущность вещи, ее вторая субстанция и часть второй субстанции. То, что является сущностью самой по себе и совершенно не нуждается во второй сущности, является субстанцией в абсолютном смысле слова, так как оно - сущность в абсолютном смысле слова, без того, чтобы оно соотносилось с [какой-либо] вещью и было связано с ней» [4, с.358-359].

Что касается категории «бытие», которая предугадывается в целом на все это, то, на взгляд ал-Фараби, философы следуют тому же примеру, что и в отношении конкретных вещей, о которых говорят «бытие», в том смысле, что они называют то, что еще находится в потенции, тем же именем, что и то, что находится в действии. Они называют это «бытием» в обоих моментах одновременно и различают между ними условие «в потенции» и «в действии», которое они добавляют к нему, утверждая «бытие в потенции» и «бытие в действии». Мыслитель определяет и категорию «небытие» (*гайр мавджуд*) или «то, что не является бытием» (*ма лайса би-л-мавджуд*), которые обозначают противоположное тому, что есть бытие; это то, чья сущность или чтойность не находится вне души, т.е. оно используется для определения того, что не имеет никакой сущности ни вне души, ни в душе, и для того, что имеет сущность, представленную в душе, хотя и не существующую вне души: это, говорит ал-Фараби, ложное утверждение. Говоря о небытии, ал-Фараби обосновывает свой подход в соотношении материи и небытия, а также о «месторасположении» небытия: «Несуществующая вещь - это то, что потенциально может стать некоей другой вещью и у чего может возникнуть нечто отсутствующее у нее в данное время. Разница между первой материей и небытием состоит в том, что первая материя является несуществующей акцидентально и существующей по своей сущности. Небытие же не существует по своей сущности, а существует акцидентально, ибо существует оно в интеллекте в том смысле, в каком говорят, что оно представляется в интеллекте» [4, с.299].

«Небытие», на взгляд ал-Фараби, это отрицание, подобно тому как наше выражение «неправедный» не относится к тому, в ком может быть и не может быть истинным. То, что не является истинным, является более общим, чем то, что является ложным. Ибо то, что вообще не имеет сущности, на его взгляд, не является ни истинным, ни ложным - потому что у него нет ни имени, ни слова для обозначения: оно не является ни родом, ни конкретным различием, ни



представимым, ни мыслимым, и о нем не возникает никаких вопросов. Что же касается того, что не является истинным, то есть ложного, то оно либо умопостигаемо, либо представимо, либо мыслимо и обладает сущностью. Ибн Сина в объяснении небытия пустоты приводит такое доказательство, что «...никакой объем не может входить в другой объем, было бы достаточным для понимания невозможности пустоты, но мы покажем, что и сама пустота не существует и в пустоте не может быть ни движения, ни покоя. Мы говорим, что если бы даже была пустота, то она была не такой, какой ее себе представляют; она ничто, а как это может быть, чтобы она была ничем и в то же время можно было бы говорить, что между таким-то и таким-то телом пустота больше, чем между двумя другими телами? Или сказать, что в данном количестве пустоты может поместиться еще другое количество, что больше этого количества в нее не вместится или что ее количество мало уменьшилось?» [9, с.191]. Другое доказательство небытия пустоты, по мнению Ибн Сины, заключается в том, что если существует пустота, то она должна иметь объем и должна быть субстанцией, а не акциденцией, потому что она существует сама по себе, а не находится в другом объекте. Сущность объема же не является субстанцией, и поэтому пустота не есть сущность объема. Отсюда, заключает философ, объем существует в субстанции, а все, что таково, является полнотою и телом. Так, пустота есть тело, и получается, что тело входит в тело, а это невозможно [9, с.191].

По Ибн Сине, сущность - это строгая инвариантная идентичность посреди всех ее возможных реализаций. Сущность - это эйдетическое содержание, как оно непосредственно дано нам и не сводимо к той же универсальности, которая охватывает бытие. Для Ибн Сины сущность не исчерпывается рассмотрением первых двух смыслов. Напротив, именно абсолютная сущность объясняет конституцию индивида и, следовательно, обосновывает ноуменальное единство наших понятий. Сущность сама по себе имеет приоритет перед другими состояниями, поскольку она полностью отделена от бытия: она не находится ни в субъекте, ни в себе как в субъекте, она есть только тождество и сама его возможность. Возможность, которая, как мы видели, есть отсутствие внутреннего противоречия, которая не утверждает бытие и не противостоит ему как невозможное, не требует интеллекта, который его мыслит, и не исключает его: «Если ты хочешь знать, является ли понятие сущности, охватывающее много вещей, родовым или видовым, то ты должен иметь в виду следующее: если форма понятия в твоём уме закончена и нет надобности присоединять к ней что-либо другое, кроме акциденции, чтобы признать его существующим, то знай, что это вид, как, например, десятичность и пятнадцатиричность» [9, с.123]. Для обоснования этого суждения Ибн Сина приводит пример животности, свойственной как человеку, так и лошади, и сущность которой одинаково присуща обоим. При этом «у обоих животность как таковая является полной. И если у одного из них она не была бы полной, ему не была бы присуща животность, ибо если что-либо не обладает полной животностью, то это не животное» [9, с.122].

Насируддин Туси (1201-1274) – другой таджикско-персидский перипатетик, разъясняя этот вопрос на примере человеческой души, благодаря которой достигается постижение посредством разума собственной самости, утверждает, что в таком случае возникает «потребность к разъяснению некоторых вещей», для которого нужно иметь: доказательство существования бытийности или небытийности объекта, подтверждение её субстанциональности; доказательство того, что это тело или нетелесное и что она чувствуется самостью, управляется органами. Он убежден, что только в первом случае для подтверждения существования объекта, т.е. души, необходимость в доказательстве не нужна, потому что «... для каждого разумного человека самым очевидным и достоверным является его самость и истинность до той степени, что спящий человек во сне, бодрствующий человек наяву, пьяный человек в состоянии опьянения, и трезвый человек в его бдительности может неосведомленным во всем, но не может быть неосведомленным по отношению к самому себе. Как это представляется, когда приводят доказательство о своем существовании? Свойство доказательства состоит в том, что оно служит посредством для того, чтобы привести аргументирующего человека к доказанной вещи» [13, с.42]. В противном случае, по мнению этого мыслителя, доказательство приводится в пользу собственного существования и

доказательство дается только по одной вещи, т.е. по отношению к самому себе, а доказательство для собственной самости он считает абсурдным и ложным.

Что касается второго случая, т.е. доказательства субстанциональности души, Насируддин Туси отмечает, что каждое существо, за исключением необходимосущего, является либо субстанцией, либо акциденцией и писал: «Пояснением в данном случае является то, что существование каждого существа либо может зависеть от другого существа, существующего самостоятельно само по себе, как, например, чернота, являющаяся состоянием тела, либо форма кушетки, которая зависит от существования древесины, поскольку если нет тела, не может быть и черноты, и если нет древесины или того, что её заменяет, не может быть и формы кушетки» [13, с.42]. Эти признаки существа мыслитель называет акциденцией. В противовес акциденции, он считает, что существа могут сами по себе быть самостоятельными и не зависеть от чего-либо. Насируддин Туси заключает, что «после того как эта часть установлена, отметим: невозможно, что самость и истинность человека могут быть акциденцией, поскольку свойство акциденции состоит в том, что это должно быть предикатом (*махмул*) и приобретенным (*макбул*) от других вещей, которые сами по себе обладают независимостью, для того, чтобы быть носителем и получателем той акциденции. В таком случае самость человека – носителя (*хомил*) и получателя (*кобил*) форм состоит в интеллигибельных формах (*сувари ма'кулот*) и понятиях относительно воспринимаемых вещей, и при чем, одна из форм и идей постоянно появляется, в то время как другая исчезает» [13, с.42-43].

Так, Насируддин Туси, подобно другим восточным перипатетикам, считает, что акцидентальность бытия по отношению к сущности возможносущего является необходимым следствием концепции сущности как предшествующей и независимой возможности бытия. Эта экзистенциальная характеристика сущности ставит метафизику и Насируддина Туси и Ибн Сины с ал-Фараби нечто в формалистическую линию, согласно которой вся причина сущности находится в самой сущности, а функция бытия сводится к простому реальному моменту, как реализации уже завершеного акта: возможность существования сущих лежит отчасти в необходимом бытии, а отчасти в самой сущности.

Это приводит восточных перипатетиков к заключению, что сущность и возможное отождествляются, ибо сущность - это умопостигаемое, способное принимать актуальность действителя, а возможное по своей природе подпадает под власть действителя, т.е. предстает как непротиворечивая формальность, способная получать бытие. Существующие индивиды - это аффектированные возможные: все вещи, кроме необходимого бытия, имеют сущность, которая, будучи сама по себе чисто возможной, только бытием приходит к ним извне. Этот внешний характер бытия легко понять, если учесть, что в состав сущности входят только те предикаты, которые необходимы и достаточны для ее определения. А, как мы видели, бытие не может быть частью сущности возможного, ибо тогда оно было бы необходимым, то есть отождествлялось бы с Богом. Аль-Фараби этот тезис разъясняет следующим образом: «Существование обусловленной сущности само по себе не является возможным: иначе она не могла бы существовать. Однако оно необязательно, ибо в противном случае оно не было бы обусловленным. Таким образом, [обусловленная сущность] по самому своему определению является возможно-сущей при условии существования ее первопричины; существование ее при отсутствии первопричины невозможно. По самому определению такая сущность преходяща, а по отношению к своей первопричине - обязательно необходима. Все преходяще, кроме лика, Его» [4, с.256]. Аль-Фараби проводят параллель между внешней стороной бытия и единства, утверждая, что Единое тождественно бытию тем, что Единое предикцируется на все категории, как и бытие. Но по своему содержанию каждое из них различно, однако они выходят за пределы всех категорий; совпадают они и в своих отношениях к сущности: они экстерналино добавляются к ней. Таким образом, акцидентальность бытия и Единого становится более понятной: сущность остается сама по себе неизменной, несмотря на ее многообразные формы реализации, и она не может являться акциденцией: «Таким образом, нельзя допустить, что бытие принадлежит к акциденциям сущности, заложенным в ней самой, ибо такие акциденции принадлежат только вещам, уже существующим. Когда вещь возникла, у нее появляются

акциденции, обусловленные ею самой. Ибо то, что присуще чему-либо и требует причины, [само] является причиной того, что из него следует, и присуще ему» [4, с.254-255].

Отсутствие внутреннего единства между бытием и сущностью очевидно и в доктрине Ибн Сины о единственности бытия. Согласно его мнению, нет аналогии в отношении бытия, поскольку любое бытие - это сущность, помещенная в состояние индивидуального существования, и в отношении этого состояния нет места для разнообразия иерархии бытия: либо они актуализированы, либо нет, либо они существуют, либо не существуют; нет места для третьей возможности или градации бытия в соответствии с большим или меньшим онтологическим проявлением сущности: бытие как таковое изменяется не в мощи или слабости, не в большей или меньшей интенсивности, но в этих трех и только трех измерениях: в зависимости от того, является ли оно предшествующим или последующим, постоянным или преходящим, необходимым или возможным. Об этом, Ибн Сина в отношении предшествующего и последующего отмечал, что они могут быть либо по природе (например, в числах), либо по допущению (например, в измерениях), и далее писал: «Все, в чем предшествующее и последующее бывает по природе, и все, что является количеством, части которого возникают и существуют в одном месте, все это конечно. Доказательством этому служит то, что если бы было бесконечное число в вещах, у которых по природе есть предшествующее и последующее, или некое количество частей, существующих вместе, то можно было бы указать на его место и предел либо физически, либо мысленно» [9, с.131].

Принимая во внимание все авиценновские, да и все восточно-перипатетические метафизические предпосылки, стоит задаться вопросом, установили ли восточные перипатетики различие между бытием и сущностью возможных сущностей. Исследователи не пришли к единому мнению по этому сложному вопросу: одни утверждают, что для восточных перипатетиков вышеупомянутое различие было реальным, другие - только разумным. В действительности же, эти философы-перипатетики не утруждали себя тематизацией метафизического состава в трансцендентном порядке существ, поскольку его различие между необходимосущим и возможносущим в достаточной степени указывает на различие между действиями Бога и сотворенного. Поэтому решающая метафизическая оппозиция - не между сущностью и бытием, а между состоянием двух сущностей. В любом случае, своей своеобразной концептуализацией возможного и необходимого они, по крайней мере, заложили основу для реального различения необходимого и возможного. С другой стороны, в силу реалистической интеллектуальности то, что принадлежит вещи в силу ее определения по сущности, а не то, что не принадлежит ей в силу ее определения, не может быть выведено из нее как собственное, принадлежащее ей по другому признаку. Следуя примеру арабских неоплатоников, аль-Фараби, Ибн Сина, Насируддин Туси и Ибн Рушд превращают логическое различие бытия Аристотеля в реальное, чтобы вывести из него различие между необходимым бытием, сущность которого подразумевает существование в силу его определения, и возможным бытием, сущность которого подразумевает существование.

Подводя итог, можно сказать, что категориальный аппарат, отражающий суть бытия и небытия в философии восточных перипатетиков, вариативен и разнороден. В центре этих категорий находятся понятия бытия, сущности и существования, определение и интерпретация значения которых в учениях восточных перипатетиков также многовариантны. Теории одних из них могут привести к овеществлению существования, что полностью отсутствует у других, а последние, в свою очередь, по-аристотелевски отождествляют существование с существующими сущностями и не размышляют о существовании как об отдельной сущности, что, на их взгляд, привело бы к непоследовательности. Третьи отождествляют существование с истиной, которая является логической категорией, и с правильным, истинным сопряжением субъектов и их предикатов, доказывая, что бытие не является вещью самой по себе и не мыслят его как предикат или атрибут. Но корни различий между взглядами этих философов в этом вопросе лежат глубже, их следует рассматривать на основе философских систем и более широких взглядов на онтологическую структуру бытия

**Рецензент: Абубакри М.Г. – д.ф. (PhD), ТНУ**

## ЛИТЕРАТУРА

1. Абу Али ибн Сина (Авиценна). Сочинения. Т.3 / Пер. с араба, вступит. ст. и коммент. С. Сулаймонова. – Душанбе, 2006. -С. 124-127.
2. Аверроэс (Ибн Рушд). Опровержение опровержения. - Киев: УЦИММ-Пресс. СПб.: Алетейя, 1999. -688 с.
3. Аль-Фараби, Абу Наср. Философские трактаты. Пер. с арабского. - Алма-Ата: Наука, 1970. -430 с.
4. Аль-Фараби. Естественнонаучные трактаты /Пер. с арабского. - Алма-Ата, 1987. -496 с.
5. Аль-Фараби. Историко-философские трактаты / Перевод с арабского. - Алма-Ата, 1985. -624 с.
6. Аристотель. Сочинения в четырех томах. -Т. 2. - М.: Мысль, 1978. -825 с.
7. Горохов П.А. Мудрость Эдмунда Гуссерля // Вестник ОГУ. -№ 7(101), июль 2009. -С. 7.
8. Ибн-Сина (Авиценна). Указания и напоминания [Раздел по метафизике]. Часть вторая. (Перевод с арабского, предисловие и комментарии Т. Ибрагима и Н. В. Ефремовой). Ориенталистика. 2018; 1(3-4): -С. 461–486.
9. Ибн Сина (Авиценна). Избранные философские произведения. – М.: Наука, 1980. -552 с.
10. Ибн Сина. Аш-Шифа. Ал-Илахийят (Исцеление. Божественные науки). – Каир, 1960. -С. 208-210 (на араб яз.).
11. Ибн Сина. Указания и наставления // Избр. филос. произведения. - М.: Наука, 1990. -С. 329.
12. Избранные произведения мыслителей стран Ближнего и Среднего Востока IX-XIV вв / Сост. С. Н. Григорян и А. В. Сагадеев. - М.: Соцэкгиз, 1961. -632 с.
13. Gilson E. El ser y los filósofos, Eunsa, - Pamplona, 1979. -P. 124.
14. Насируддин Туси. Насирова этика. – Душанбе, 2013. -С. 42.

### ИНЪИКОСИ МОҲИЯТИ ҲАСТӢ ВА ҒАЙРИҲАСТӢ ДАР КАТЕГОРИЯҲОИ АСОСИИ ФАЛСАФАИ МАШШОИӢНИ ШАРҚ

Муаллиф дар ин мақола мақулаҳоеро, ки дар фалсафаи машшоии шарқӣ инъикоскунандаи моҳияти ҳастӣ ва ғайриҳастӣ ҳамчун фаҳмиши маърифатӣ ё назариявии масъалае, ки имкон медиҳанд то муайян шавад, ки предметҳо чӣ гунаанд ва воқеияти онҳо чӣ гуна аст, робитаи байни амалҳои аклонӣ ва мавзуи омӯзиш чӣ гуна сурат мегирад, баррасӣ намудааст. Ба андешаи муаллиф, таълимоти машшоиёни шарқӣ дар бораи ҳастӣ аз категорияи моҳият, ки яке аз нуктаҳои муҳимтарини низоми ифода мекунад, ҷудонопазир аст. Аз ин лиҳоз, индивидҳо, ба ақидаи машшоиёни шарқӣ, ба мазмуни ҳосиятҳои, ки ягонагиро ташкил медиҳанд, комилан мустақил аз дигарон, вале қобилияти қабули ҳастиро доранд, зич алоқаманданд. Муаллиф қайд мекунад, ки дастгоҳ (аппарат)-и мақулавӣ, ки дар фалсафаи машшоиёни шарқӣ моҳияти ҳастӣ ва ғайриҳастиро инъикос мекунад, тағйирёбанда ва гуногуншакл мебошад. Дар маркази ин категорияҳо мафҳумҳои ҳастӣ, моҳият ва мавҷудият қарор доранд, ки таъриф ва тафсири маънои онҳо дар таълимоти машшоиёни шарқӣ низ гуногунранг аст. Назарияҳои яке аз онҳо метавонанд боиси таҷдиди ҳастӣ гардад, ки аз дигаре комилан вучуд надорад ва дувумӣ, дар навбати худ, ба таври арастуӣ мавҷудиятро бо моҳиятҳои мавҷудбуда дар бар мегирад ва дар бораи мавҷудияти моҳият ҳамчун як воҳиди ҷудоғона мулоҳиза намекунад, ки ба ақидаи онҳо боиси номунтазамӣ мегардад. Савумӣ, мавҷудиятро бо ҳақиқат айният медиҳанд, ки мақулаи мантиқӣ аст ва бо пайванди дурусту воқеии субъектҳо ва предикатҳои онҳо собит мекунад, ки ҳастӣ ашъи худ ба худ нест ва онро ҳамчун предикат (хабарӣ мантиқӣ) ва ё атрибут (хусусият) намебиндоранд.

**Калидвожаҳо:** машшоии шарқӣ, ҳастӣ, ғайриҳастӣ, моҳият, зухурот, матни онтологӣ, робитаи мантиқӣ, Ибн Сино, Ал-Фаробӣ, Тӯсӣ, Ибн Рушд.

### ОСНОВНЫЕ КАТЕГОРИИ, ОТРАЖАЮЩИЕ СУТЬ БЫТИЯ И НЕБЫТИЯ В ФИЛОСОФИИ ВОСТОЧНЫХ ПЕРИПАТЕТИКОВ

В данной статье автором рассмотрены категории, отражающие суть бытия и небытия в философии восточных перипатетиков как когнитивного или теоретического осмысления вопроса, позволяющего определить, чем являются объекты и какова их реальность, как осуществляется связь между ментальными актами и объектом исследования. По мнению автора, учение восточных перипатетиков о бытии неотделимо от категории сущности, которая представляет собой один из наиболее значимых пунктов их системы. В связи с этим, индивиды, по мнению восточных перипатетиков, тесно связаны со значением свойств, которые составляют целое, абсолютно независимое от остальных, но способное получать бытие. Автор отмечает что категориальный аппарат, отражающий суть бытия и небытия в философии восточных перипатетиков, вариативен и разнороден. В центре этих категорий находятся понятия бытия, сущности и существования, определение и интерпретация, значения которых в учениях восточных перипатетиков также многовариантны. Теории одних из них могут привести к овеществлению существования, что полностью отсутствует у других, а последние, в свою очередь, по-аристотелевски отождествляют существование с существующими сущностями и не размышляют о существовании как об отдельной сущности, что, на их взгляд, привело бы к непоследовательности. Третьи отождествляют существование с истиной, которая является логической категорией, и с правильным, истинным сопряжением субъектов и их предикатов, доказывая, что бытие не является вещью самой по себе и не мыслят его как предикат или атрибут.

**Ключевые слова:** восточные перипатетики, бытие, небытие, сущность, явление, онтологический контекст, логическая взаимосвязь, Ибн Сина, аль-Фараби, Н. Туси, Ибн Рушд.

## THE MAIN CATEGORIES REFLECTING THE ESSENCE OF BEING AND NON-BEING IN THE PHILOSOPHY OF EASTERN PERIPATETICS

In this article the author considers the categories reflecting the essence of being and non-being in the philosophy of Eastern Peripatetics as cognitive or theoretical comprehension of the question, allowing to determine what objects are and what their reality is, requires limitation of attention to how the connection between mental acts and the object of research is carried out. In the author's opinion, the Eastern Peripatetics' doctrine of being is inseparable from the category of essence, which represents one of the most significant points of his system. In this connection, individuals, according to the Eastern Peripatetics, are closely connected with the meaning of properties, which constitute a whole, absolutely independent of the others, but capable of receiving being. The author notes that the categorical apparatus reflecting the essence of being and non-being in the philosophy of the Eastern Peripatetics is variable and heterogeneous. At the centre of these categories are the concepts of being, essence and existence, the definition and interpretation of the meaning of which in the teachings of the Eastern Peripatetics are also multivariant. The theories of one of them may lead to the objectification of existence, which is completely absent in the other, and the latter, in turn, identifies existence with existing entities in an Aristotelian way and does not reflect on existence as a separate entity, which, in their view, would lead to inconsistency. Thirds identify existence with truth, which is a logical category, and with the correct, true conjugation of subjects and their predicates, proving that being is not a thing in itself and do not think of it as a predicate or attribute.

**Keywords:** eastern peripatetics, being, non-being, essence, emergence, revealed, ontological context, logical interrelationship, Ibn Sina, al-Farabi, N. Tusi, Ibn Rushd.

**Маълумот дар бораи муаллиф:** *Қиматишов Шифақ Лутфишович* - Донишгоҳи миллии Тоҷикистон, муаллими калони кафедраи таърихи фалсафа ва фалсафаи иҷтимоии факултети фалсафа. **Суроға:** 734025, шаҳри Душанбе, Ҷумҳурии Тоҷикистон, хиёбони Рӯдакӣ, 17. E-mail: [shafaq\\_1988@mail.ru](mailto:shafaq_1988@mail.ru) Телефон: (+992) 93557704

**Сведения об авторе:** *Киматишов Шифақ Лутфишович* – Таджикский национальный университет, старший преподаватель кафедры истории философии и социальной философии факультета философии. **Адрес:** 734025, г. Душанбе, Республика Таджикистан, пр. Рудаки, 17. E-mail: [Shafaq\\_1988@mail.ru](mailto:Shafaq_1988@mail.ru) Телефон: (+992) 93557704

**Information about the author:** *Qimatshoev Shafaq Lutfishoevich* - Tajik National University, assistant of the department of History of Philosophy and Social Philosophy of the Faculty of Philosophy. **Address:** 734025, Republic of Tajikistan, Dushanbe, Rudaki Avenue 17. E-mail: [Shafaq\\_1988@mail.ru](mailto:Shafaq_1988@mail.ru) Phone: (+992) 93557704

*Сулаймонов Б. С.*

**Таджикский международный университет иностранных языков имени С. Улугзода**

Согласно методологии науки логики, важность ее изучения даже в научных выражениях оценивается по-разному. Абубакр Рази признает необходимость сравнительно сложного выражения логики и считает невозможным делать выводы из процесса его суждений без доказательств и аргументов. Рассмотрение таких понятий, конечно, неестественно, но их искусственность тоже предполагает особые требования и закономерности. Поэтому мы сочли необходимым исследовать различные причины и мотивы возникновения и развития средневековой логической мысли и рассмотреть различные формы мышления (принципы, методы, законы, определения и теоремы).

Если реально посмотреть на зарождение и развитие логической мысли восточных мыслителей, то она возникла не на пустом месте, ее существование и развитие происходили на основе перевода научного наследия разных народов и сложения мысли жителей этого региона. Восточные мыслители правильно понимали, что для развития научной мысли необходимо прежде всего логическое мышление. Поэтому большинство из них, независимо от того, представителями какой науки они были, занимались преимущественно логической наукой, и тем самым хотели очистить сознание людей от крайних идей и показать им настоящие знания, чтобы преобразовать расширение суверенитета людей в открытое мировоззрение. Это и произошло, положение логической науки повлияло на развитие научной мысли средневековых народов, и она не лишена особого научного значения для изучения истории развития и особенностей этой мысли. Потому что все те светские науки, такие как геометрия, алгебра, астрономия, астрология, медицина, основы права и лингвистика изучались и исследовались на исламском Востоке, и были рассмотрены на основе правил логической науки посредством устойчивых методов.

Развитие философских наук, особенно логики, возникших на основе различных научных контекстов, а история их развития опосредованная, можно разделить ее на три этапа.

Первый этап — период переводов логического наследия греков через сирийский язык на арабский в IX-X веках, наиболее видным переводчиком и комментатором того времени является Абунаср Фараби. Правда, до этого времени к переведенным книгам существовали переводы и комментарии. В частности, книга Аристотеля «Органон» несколько раз частично переводилась, но Фараби переводил эту и другие книги Аристотеля и его современников и писал к ним комментарии. Самый распространенный способ, с помощью которого мы можем рассматривать неправильными переводы и исследования до Фараби, заключается в том, что они приписывали «Введение» Порфирия Аристотелю, тогда как «Порфирий прочитал великий труд Аристотеля — «Органон» и ради прибыли пишет введение к этим восьми частям, и позднее оно читается как девятая часть» [2, с. 22].

Второй этап (X-XII вв.) соответствует золотому периоду развития Средневековья Востока, когда наука логика была известна как самостоятельная наука и была свободна от каких-либо экстремистских нападок. Величайший защитник и усовершенствователь науки логики в этот период Абуали ибн Сина написал серьезные труды в этой области, благодаря чему его признают не только на Востоке, но и на Западе, во времена эпохи Возрождения и Нового времени. Если принять во внимание сведения исторических источников, то после Фараби Ибн Сина считался основной опорой наследия Аристотеля, но после X века все восточные и западные логики опираются на логическое наследие этих двух великих мыслителей.

Третий этап соответствует XII-XV векам. Этот период относится к адаптации и координации других наук с наукой логика. Этот период отличался от других периодов своими особенностями развития. В этот период наука логика не изучалась отдельно, но большое внимание уделялось использованию этой науки в других науках, включая философию,

теологию, юриспруденцию и языкознание. В это время, наряду с наукой логикой, поэзией, искусством речи, и языкознанием, этот этап можно назвать высшим периодом мышления народов Востока.

По старой традиции, если мы хотим назвать знаменитого логика этого периода, то им, безусловно, является Насируддин Туси. Он создал труды во всех областях науки своего времени, а благодаря книге «Основа заимствования», написанной им на таджикско-персидском языке, приобрел популярность среди философов и просветителей. Ценный труд Туси до сих пор не изучен, потому что после составления этого полного логического труда до XV века логика в стране Востока не исследовалась. Если исследовать причины и факторы этого упадка, то, прежде всего, внутренние и внешние конфликты в этой стране, низкий уровень бедности и развитие суеверных и невежественных идей привели к ограничению широкого спектра науки логики.

Наряду с этим кратким обзором, мы можем в сжатом виде рассмотреть на исторические источники и отметить, что логико-философская мысль таджикского народа, помимо логики Древней Греции, непосредственно влиявшей на мышление мыслителей школы перипатетиков, включает в себя два основных этапа. Первый этап охватывает VII-VIII вв., а второй этап включает в себя IX-XV вв.

**Первый этап:** во-первых, одним из таких источников являются школы логики Няя и древнеиндийский буддизм. В философских учениях индийских школ развился плюрализм, можно видеть свободомыслие и абстрактный анализ логических и философских вопросов, и эта традиция в результате исследований дошла до нашего времени.

Во-вторых, всем известно, что в городе Рахо (Эдесса) в Сирии была создана Академия, которая вскоре стала центром сирийской науки и культуры и прославилась как культурный центр своими талантливыми специалистами. Когда в 489 году по приказу римского императора Зенона деятельность Академии была прекращена в городе Эдессе, почти весь состав научной школы обосновался в городе Нисибин, в Иране, в качестве беженцев, в результате, такое научное перемещение оказало положительное влияние на дух мыслителей Нисибинской академии.

В-третьих, «после переезда ученых-беженцев научная деятельность Нисибинской академии значительно расширилась. Их больше интересовали различные вопросы философии, логики, медицины, астрономии и математики» [10, с. 31-32].

Стоит отметить, что авторитет и известность Нисибинской академии были очень высоки, а самым известным ее философом являлся Павел Форс, автор книги «Введение в логику».

В-четвертых, в эту часть входит Академия Гундишопура, в которой «серия греческих, индийских и иранских наук преподавались по четырем разделам: философии, медицины, астрономии и математики» [8, с. 162].

Следует напомнить, что «здесь были переведены сочинения Галена, отдельные части «Органона» Аристотеля, «Введение» Порфирия и других мыслителей» [12, с. 19].

**Второй этап:** логико-философская мысль древнего Ирана тесно связана с созданием Арабского халифата. Начиная со второй половины VII века, учёные хорошо изучили культуру других народов. Этот процесс длился до X века, обычно включая период перевода произведений греческих мыслителей, и известен в истории как Золотой век.

Ученые придерживаются того мнения, что даже в VII-VIII веках племена арабов частично занимались изучением религиозных вопросов и не имели научной литературы, в том числе логической. Именно в это время влияние и авторитет сирийцев, индийцев, особенно иранцев, обладающих знаниями, были очень велики, потому что они переводили на арабский язык произведения древних авторов. Таджикские и персидские учёные непосредственно занялись этой работой и создали такой промежуточный инструмент, который связал древние знания с новым этапом всеобщего расцвета Средневековья.

В этом отношении очень интересно мнение энциклопедиста, основоположника социологии Ибн Халдуна, который писал: «Одна из действительно странных вещей заключается в том, что большинство учёных мусульманской нации – иранцы. Среди арабов, за исключением нескольких человек, нет других учёных религиозных и светских наук» [6, 249].

В первые периоды перевод логических и философских произведений греков создавал множество проблем для переводчиков и ученых Востока. Возможно, основная причина проблемы кроется в различии мышления, обычаев и религии греков, арабов и иранцев. К тому же не все логические и философские труды греков были фактически доступны восточным ученым. Большая часть произведений греков приобреталась восточными специалистами и учеными через переводы сирийцев и книг, составленных представителями неоплатоновской философии. В связи с тем, что большинство переводчиков культурного наследия греков были сирийцами и к началу создания Арабского халифата они плохо владели арабским языком, поэтому арабский перевод логико-философских сочинений греков VII-VIII веков был неполным.

Для того чтобы перевод был выполнен правильно, переводчику греческого и сирийского языков нужен был человек, хорошо разбирающийся в тонкостях арабского языка. Хотя переводчик и знает разговорный арабский язык, он не знал научного языка. В частности, больших усилий требовал арабский перевод абстрактных понятий логики и философии.

Таким образом, возникла необходимость систематизации научного языка. Однако в этот период арабские халифы не поддерживали развитие светской науки, поскольку для них в первую очередь было необходимо укрепить свою правящую структуру, ведь распространение идей новой религии требовало такой ситуации. Потому что ситуация привела к тому, чтобы переводческая и научная деятельность по-прежнему осуществлялась в несторианских школах, действовавших при монастырях. Например, жрецы - Ишобахт Нисибинский, а позднее Мар-Абой II прославились как переводчики и комментаторы логических и философских сочинений Аристотеля. Во второй половине VIII века Абу Закария Яхья ибн Битрику перевел на арабский язык некоторые произведения Платона, Аристотеля, Галена и Гиппократов.

На таком этапе переводческой деятельности переводчикам было необходимо выявить однозначные по значению научные термины в арабском и сирийском языках, с одной стороны, и в греческом языке, с другой. Но это была очень сложная и трудоемкая задача, поскольку при переводе нужно было сохранить синтаксическую структуру греческих предложений. Из-за этого оригинальные тексты стали трудными для понимания. По этой причине большинство произведений переводились на сирийский язык.

Начиная с IX века, когда арабы усилили свою власть, халифы из династии Аббасидов стали уделять больше внимания развитию светского метода. Возможно, именно в этом причина высокого расширения научной и переводческой деятельности этого периода. В этот период на всей территории Аббасидского халифата арабский язык был принят в качестве языка науки и культуры. В области логики, философии, медицины, юриспруденции и естественных наук работы писались только на арабском языке. Столица аббасидских халифов, город Багдад, стал центром науки и культуры мусульманского Востока, и в этом контексте была создана Академия «Дом Мудрости», и большинство представителей этого центра науки и культуры были иранские ученые.

Стоит отметить, что особенно во времена правления халифов Мамуна и Харунаррашида были созданы благоприятные условия для ученых и переводчиков греческого наследия. Даже непосредственно по их инициативе сирийских христиан была сформирована группа переводчиков греческой логики, философии и естественных наук. Поэтому этот период можно назвать периодом успеха и расцвета восточной научной литературы.

Еще один культурный центр действовал в городе Харон. Хотя вначале представители этой школы подвергались гонениям со стороны халифата, но когда они смогли доказать свои знания в IX веке, они сумели стабилизировать ситуацию. Представители этой школы на протяжении двух столетий занимались преимущественно переводом и исследованием философских наук.

Первая половина X века – это тот период, на протяжении которого был завершен процесс перевода почти всех произведений древнегреческих мыслителей. Арабский перевод был сделан не напрямую с греческого языка, а преимущественно с сирийского языка. В то время учёные перевели на арабский язык почти все логические труды Аристотеля и, кроме того, написали ряд собственных трактатов. Таким образом, в первой половине X века эпоха великих переводов подошла к концу.



В этом контексте второй этап истории формирования логики и философии средневекового Востока начался в первой половине X века. Именно в этот период проводились серьезные исследования в области логики и философии. Этот период начинается с Абунасра Фараби и заканчивается Насируддином Туси (имеется в виду изучение и исследование науки логики). X век был периодом написания и комментирования произведений Аристотеля. Самым известным мыслителем этого периода являлся Абунаср Фараби, который «не только прокомментировал логические и философские труды Аристотеля и Платона, но и написал ряд новых логических работ, наиболее известными из которых являются: «Книга букв», «Классификация наук», «Силлогизм», «Об истолковании», «О софических опровержениях», «Введение, или Эйсогоге», «Категории», «Слова, употребляемые в логике»» [13, с. 38].

Следует отметить, что в этот период логика как самостоятельная наука развивалась особенно среди стран и народов Востока философами иранского происхождения. В том же духе Фараби (870-950) был признан иранским (таджикским) философом, создавшим множество философских трудов, в том числе 40 трактатов в области логики. Его логические идеи охватывают ряд логических проблем Средневековья Востока, и, несомненно, его логические идеи берут начало из труда «Органон»-а Аристотеля.

После Фараби величайший учёный, сын таджикского народа шейхуррайс Абуали ибн Сина (980-1037), занимаясь в области медицины, философии, логики, естественных наук и т.д., написал множество работ. Как станет ясно ниже, прочтение этих работ показывает, что Ибн Сина анализировал и исследовал важнейшие вопросы логической науки со всеми ее нюансами. По его мнению, логика – это наука, посредством которой неизвестное раскрывается на основе известного. Логика позволяет отличить истинное знание от ложного. Поэтому, по мнению Ибн Сины, логика – это наука о весах, а другие науки – это наука о законе и порядке. Любое знание, не проверенное «весами», не является истинным знанием. С точки зрения мыслителя, логика раскрывает способы порождения в уме понятий, суждений, аналогий и способы перехода к другим понятиям, суждениям и аналогиям.

Несомненно, в этот период преобладало рациональное мышление, идеи перипатетиков проникли в сознание мыслителей и доминировали в их логических и философских мыслях. Конечно же, Фараби заложил основу такой традиции. Хотя Аль-Кинди считается основателем школы перипатетизма, однако развитию и процветанию этой школы мы обязаны Фараби.

К сожалению, философская система, которую основал Фараби, не подвергалась дальнейшему анализу и исследованию, но она не изменилась. Иранским мыслителям было необходимо написать комментарии и интерпретации к переведенным материалам, систематизировать их, а также выбрать те же научные термины и продолжить деятельность своих предшественников. Конечно, это была непростая задача, потому что принятые термины, основные понятия логики сформировали средневековую философию народов Востока. Причем эти термины должны быть доступными и понятными для их освоения. Поэтому большой вклад Фараби, Ибн Сины и Туси состоит в том, что они одними из первых разработали все научные термины логики и философии. Несомненно, такая их инициатива дала большой импульс дальнейшему развитию и расширению таджикско-персидской науки и философии.

Фараби и Ибн Сина, а вслед за ними и Туси хорошо понимали, что для дальнейшего развития восточной науки и философии необходимы ясные термины и понятия. Следовательно, по этому вопросу они даже написали специальные труды. Например, «Слова, используемые в логике» Фараби, «Книга о знании» Ибн Сины и «Основа заимствования» Н. Туси могут быть доказательством этого.

По этой причине работа по изучению оригинальных текстов, выбору правильных научных терминов и понятий была очень трудоемкой. Несмотря на это, они смогли преодолеть подобные трудности и решить вопрос разработки новых научных терминов.

Из вышеизложенного можно сделать вывод, что период с IX по XII век считается периодом становления логических вопросов и расцвета логических исследований. Представителям этой школы удалось добиться ряда важных научных достижений: во-первых, завершить серию переводов авторов античности на арабский язык; во-вторых, Фараби написал подробный комментарий к логическим трудам Аристотеля; в-третьих, Ибн Сина - развитие

исследований по логике и другим философским наукам и расширение их научной тематики, в четвертых, Н.Туси - разработка совершенной книги, охватывающей все логические темы.

В заключение следует отметить, что научная мысль средневековых народов Востока расширялась благодаря постоянным усилиям мыслителей того времени и как надежная основа, способствовала развитию человеческой мысли. Эти философы анализировали и синтезировали знания античности и своего времени, оказали огромное влияние на становление и развитие различных наук, в том числе медицины, естествознания, астрономии, математики, музыки и других. Можно конкретными фактами доказать, что труды древнегреческих мыслителей стали доступны европейским ученым через восточных мыслителей X-XIII веков. Средневековым европейским ученым удалось узнать суть и основное содержание научных и философских мыслей Платона, Аристотеля и других. После того как философско-логические труды восточных мыслителей были переведены на латынь, возросло влияние мусульманской философской мысли. Позднее, под влиянием восточных мыслителей, некоторые западные средневековые мыслители, например М. Пселл, Гондисолинус, У. Оккам, Формер, Барон Рудольф дер Лонже, П. Абеляр, Дунс Скотт и другие написали свои самостоятельные труды, что несомненно указывает на приоритет мышления восточных учёных.

**Рецензент: Давлатов П. – к.ф.н., доцент ТНУ**

#### **А Д А Б И Ё Т**

1. Ал-Фараби. Эхсо-ул-улум (Классификация наук. На таджикском языке перевод и комментарии Сулейманова Б.С.). – Душанбе, 2023. – 113 с.
2. Ал-Фараби. Шарх ал-Фараби ли китаб Арасту фи ал-‘ибара (Комментарии ал-Фараби к «Об истолковании» Аристотеля). Комментатор Вилхам Кутиш ал-Ясу‘и. – Бейрут. 1986. – 259 с.
3. Аль-Фараби. Логические трактаты. – Алма-Ата, 1975.– 478 с.
4. Аль-Фараби. Историко-философские трактаты. – Алма-Ата: Наука, 1985. – 624 с.
5. Диноршоев М. Компендиум философии Ибн Сины / М. Диноршоев. – Душанбе, 2010. – 341 с.
6. Ибн Халдун. Мукаддима (Введение). – Теърон, 2010. – 742 с.
7. История таджикской философии. – Т.2. – Душанбе, 2011. – 788 с.
8. Мец А. Мусульманский ренессанс / А.Мец. – М., 1966. – 458 с.
9. Муҳсин Замонӣ. Ошноӣ бо маърифатшиносӣ (Знакомство с гносеологией). – Техрон, 1391 х. – 183 с.
10. Пигулевская Н.В. Сирийская культура средних веков и её историческое значение / Н.В.Пигулевская. «Советская наука» -№2. 1941. - С.31-32.
11. Рассел Б. История западной философии / Б. Рассел. – М., 1959. – 935 с.
12. Сафа З. История рационалистических наук. -М., 1964.
13. Сулаймонов Б.С. Назарияи мантиқӣ-маърифатшиносии Абунасири Форобӣ (Логико-гносеологические воззрения Абунасири Фараби) / Б.С. Сулаймонов. – Душанбе, 2023. – 207 с.
14. Тӯсӣ Н. Асос ал-иктибос (Основа заимствования). – Техрон, 1373 х. -627 с.
15. Хайруллаев М.М. Фараби эпоха и учение / М.М. Хайруллаев. – Ташкент, 1975. – 352 с.

#### **ЗАМИНАҲОИ ПАЙДОИШ ВА РУШДИ ТАФАККУРИ МАНТИҚӢ ДАР ШАРҚИ АСРИМИЁНАГӢ**

Дар мақолаи мазкур оид ба пайдоиш ва рушди тафаккури мантиқӣ-фалсафии мутафаккирони асримӣнагии Шарқ, махусуан, форсу тоҷик, ба тарзи мухтасар маълумот пешниҳод шудааст. Муаллиф кӯшиш намудааст, ки сарчашмаҳо ва заминаҳои бавҷудоии андешаҳои фалсафиро дар Шарқ, ҳамчунин, паҳлуҳои фаъолияти эҷодии мутафаккиронро баён намояд. Ӯ ибраз медорад, ки маҳз бо ташаббус ва ҷоннисориҳои пайвастаи донишмандони ақлгарои эронитабор – Абунасири Форобӣ, Ибни Сино ва Насируддини Тӯсӣ илмҳои табиӣ-риёзӣ (дақиқ), тиб, мусиқӣ, мантиқ ва хандаса дар ин сарзамин (асрҳои IX-XV) заминагузорӣ ва ташаккул дода шудаанд. Муаллиф дар мақола масъалаҳои пайдоиш ва рушди маърифати ақлиро дар Шарқ ба ду бахш ҷудо мекунад, ки бахши аввал мавзӯи таҳлилшавандаро ба таври умумӣ фаро гирифта, бахши дуюм, ба ду марҳила ҷудо карда мешавад ва ҳар як марҳила, дар навбати худ, боз ба қисматҳо ҷудо карда шуда, аз ҷониби муаллиф бо далелҳои қатъӣ исбот гардидааст. Вобаста ба таҳқиқи муаллифи мақола бояд эътироф намуд, ки барномарезии илмӣ ниёкони мо танҳо ба инкишофи илми шарқӣ маҳдуд намешаванд, балки ҳамчун ҳаракатдиҳандаи илму ақли тамоми донишмандони баъдии Шарқу Фарб доништа мешаванд. Хулоса, метавон қайд намуд, ки мақола аҳамияти илмӣ дошта, аз ҷониби муаллиф маводи илмӣ-назариявӣ дуруст ҷамъоварӣ гардида, бо баррасии ҳамаҷумла натиҷагирӣ шудааст.

**Калидвожаҳо:** Няя, Раҳо, Гундишопур, Нисибин, Юнон, эронитабор, мантиқ, фалсафа, заминаҳои илмӣ, рушди илм, Абунасири Форобӣ, Ибни Сино, Насируддини Тӯсӣ.

## ПРЕДПОСЫЛКИ ВОЗНИКНОВЕНИЯ И РАЗВИТИЯ ЛОГИЧЕСКОГО МЫШЛЕНИЯ НА СРЕДНЕВЕКОВОМ ВОСТОКЕ

В данной статье кратко изложены некоторые обсуждаемые вопросы о зарождении и развитии логико-философского мышления средневековых мыслителей Востока, особенно персидских и таджикских. Автор попытался описать истоки и предпосылки возникновения философских идей на Востоке, а также аспекты творческой деятельности мыслителей. Он указывает, что именно благодаря инициативе и постоянным усилиям иранских ученых рационалистов - Абу Насра Фараби, Ибн Сины и Насирудина Туси в этом регионе утвердились и сформировались естественно-математические науки, медицина, музыка, логика и геометрия (IX -XV вв.). В статье автор делит вопросы зарождения и развития рациональных познаний на Востоке на два раздела, где первый раздел освещает анализируемую тему в общем виде, второй раздел делится на два этапа, и каждый этап в свою очередь делится на части, которые доказаны и обоснованы автором. По исследованиям автора статьи следует признать, что научные сферы деятельности наших предков не ограничиваются только развитием восточной науки, но рассматриваются как двигатель науки и интеллекта всех более поздних ученых Востока и Запада. В целом можно отметить, что статья имеет научную значимость, автор собрал большой научно-теоретический материал и сделал четкие выводы.

**Ключевые слова:** Няя, Рахо, Гундишопур, Нисибин, Греция, иранский, логика, философия, научные предпосылки, развитие науки, Абунаsr Фараби, Ибн Сина, Насируддин Туси.

## PREREQUISITES OF EMERGENCE AND DEVELOPMENT OF LOGICAL THINKING IN THE MEDIÉVAL EAST

In this article some discussed issues of origin and development of logical-philosophical thinking of medieval thinkers of the East, especially Persian and Tajik are briefly stated. The author tried to describe sources and prerequisites of emergence of the philosophical ideas in the east and also aspects of creative activity of thinkers. He specifies that on an initiative and continuous efforts of the Iranian erudite intellectuals - Abunaser Farabi, Avicenna and Nasiruddin Tusi on this earth natural and mathematical sciences (exact), medicine, music, logic and geometry (the IX-XV centuries) were put and created. In article the author divides issues of origin and development of intellectual knowledge in the east into two sectors where the first sector covers the analyzed topic in a general view, the second sector is divided into two stages, and each stage in turn is divided into parts, and are proved by the author strong evidences. On researches of the author of article it is necessary to recognize that scientific programs of our ancestors are not limited only to development of east science, but are considered as the engine of science and intelligence of all later scientists of the East and West. In general it is possible to note that article has the scientific importance, the author correctly collected scientific-theoretical material, in conclusion made accurate reviews of a subject.

**Keywords:** Nyaya, Rakho, Gundishapur, Nisibin, Greece, Iranian, logic, philosophy, scientific prerequisites, development of science, Abunaser Farabi, Avicenna, Nasiruddin Tusi.

**Маълумот дар бораи муаллиф:** *Сулаймонов Бахманёр Сайдиҳсонович* – Донишгоҳи байналмилалӣ забонҳои хориҷии Тоҷикистон ба номи Сотим Улуғзода, номзади илмҳои фалсафа, дотсенти кафедраи фалсафа ва сиёсатшиносӣ. **Суроға:** 734019, ш. Душанбе, Чумхурии Тоҷикистон, кӯчаи Муҳаммадиев, 17/6. Тел.: (+992) 938384345

**Сведения об авторе:** *Сулаймонов Бахманёр Сайдиҳсонович* – Таджикский международный университет иностранных языков имени Сотима Улуғзода, кандидат философских наук, доцент кафедры философии и политологии. **Адрес:** 734019, г. Душанбе, Республика Таджикистан, ул. Мухаммадиева, 17/6, Тел.: (+992) 938384345

**Information about the author:** *Sulaymonov Bahmanyor Saidehsonovich* – candidate of Philosophy, associate professor of the Department of Philosophy and Politology Tajik International University of foreign Languages named after Sotim Ulughzoda. **Address:** 734019, Dushanbe, Republic of Tajikistan, 17/6 Muhammadiev str., phone: (+992) 938384345.

## ЗИНДАГИНОМА ВА ШАХСИЯТИ ИБНИ СИНО

*Шаҳовуддинов Н.С.*  
Донишгоҳи миллии Тоҷикистон

Дар байни файласуфони исломӣ шояд Ибни Сино аз он нафаре бошад, ки дар мавриди зиндагии ӯ нисбат ба ҳар файласуфи дигар маълумоти бештар боқӣ мондааст. Ҳамчунин, шояд ӯ ягона файласуфе бошад, ки зиндагиашро асосан дар ду макони муҳолиф, аз як тараф, дарбори шоҳон ва аз дигар тараф, майдонҳои мубориза гузаронидааст. Аз ҳамин хотир, мо ҳам таъсири ҳодиса ва падидаҳои сиёсиро ба зиндагии ӯ ва ҳам дертар таъсири бевоситаи ӯро ба зиндагии шоҳон ва шаклгирии ҳодисаҳои сиёсӣ, бахусус дар мубориза бар зидди аҷнабиён, мушоҳида карда метавонем.

Далели авалин ва муҳим, ки мо дар мавриди зиндагӣ ва шахсияти Сино маълумоти бештар дорем, он аст, ки ӯ худ бевосита “Рисолаи саргузашт” навишта буд. Аммо умр ба Сино имкон надод ин рисоларо ба анҷом расонад ва шогирди ӯ Абубайди Ҷузҷонӣ бо тасвир қардани хислатҳои асосии Сино онро ба поён расонд. Ба ғайр аз “Саргузашт” дар асрҳои миёна боз сарчашмаҳои дигаре пайдо шуданд, ки дар онҳо ҷанбаҳои дигари зиндагии ӯ мавриди тасвир қарор гирифтаанд. Ин ҷо мо метавонем сарчашмаҳои зеринро номбар намоем: “Татимат аш-шивон ал-ҳукамо”-и Абулҳасан Байҳақӣ, “Таърих-ал-ҳукамо”-и Ибн ал Қифтӣ, “Уюн ал Анбо фӣ табақот ал атбо”-и Ибни Абӣ Усайба, “Ҷаҳор мақола”-и Низомии Арузии Самарқандӣ, “Сиёсатнома”-и Низомулмулк ва ғайра. Бо вучуди он ки маълумоти “Рисолаи Саргузашт” ва сарчашмаҳои дигари зикргардида аксаран зиддиятноқанд, муҳаққиқон аксаран ба сарчашмаҳои номбаршуда муроҷиат менамоянд.

Ин бахш дорои ду хусусияти асосист, яқум мо ба тариқи умумӣ он пажӯҳишҳое, ки дар мавриди зиндагиномаи Ибни Сино сурат гирифтаанд, мухтасаран зикр менамоем ва нисбати баъзе аз ин пажӯҳишҳо маълумоти бештар пешкаш менамоем ва дувум, “Рисолаи саргузашт”-ро асос қарор медиҳем ва дар асоси он як қатор маълумотҳои муҳимми марбут ба зиндагии Синоро мавриди таҳлил қарор медиҳем.

Дар муҳити урупоӣ хонандагон дар мавриди зиндагии Ибни Сино асосан дар асоси тарҷумаи олмонии “Рисолаи саргузашт”, ки аз ҷониби Паул Краус тарҷума гардида, зери унвони “Тарҷумаи ҳоли арабии Ибни Сино” (*Eine arabische Biographie Avicennas*) [7, с.1880-1884] нашр шудааст, ошно мегардиданд. Пажӯҳиши дигар дар ин маврид “Зиндагиномаи Ибни Сино”-и В. Е. Гохлманн [3] мебошад. Яке аз пажӯҳишҳои бунёди дар ин маврид аз ҷониби Готҳард Штрохмайер анҷом гирифтааст. Ӯ дар таҳқиқоти ниҳоят муфассали худ тамоми ҷанбаҳои зиндагии Сино, муҳимтарин ҳодисаҳои сиёсӣ, иқтисодӣ ва иҷтимоии ҷаҳони исломӣ дар асрҳои 9-ум ва 10-ум, саҳми Сино дар пешрафти илм ва фалсафа, равандҳои густариши илм ва фалсафаи Сино дар Ғарб ва ҳамчунин ақидаҳои фалсафӣ, илмӣ ва бадеии Синоро матраҳ намудааст [16].

Яке аз таҳқиқотҳои боарзиши дигар дар мавриди ҳаёт ва зиндагии Сино аз ҷониби Дмитрий Гутас анҷом гирифтааст. Дар баробари тарҳ ва таҳлили зиндагиномаи Сино ӯ “Рисолаи саргузашт”-ро ба забони англисӣ тарҷума намудааст [4].

Дар қатори муҳаққиқони зикргардида донишмандоне чун Ернст Блок, С. Бренчес ва Гудманн низ зиндагии Синоро мавриди омӯзиш қарор додаанд.

Дар баробари таҳқиқоти номбурда, ки хонандаи урупоӣ бо он ошно ҳастанд, ҳамчунин дар Эрон ва Тоҷикистон (дар солҳои шуравӣ ва пас аз он низ) низ анъанаи омӯзиши Ибни Сино вучуд дорад. Дар ин ҷо мо мухтасаран баъзе аз ин таҳқиқотро ҳамчун намуна дар мадди назари худ қарор медиҳем. Аввалин таҳқиқоти арзанда дар ин маврид ба устод Саид Нафисӣ “Ибни Сино” (зиндагӣ, осор ва афкори як файласуфи эронӣ) [10] тааллуқ дорад, ки як таҳқиқоти муфассал ва бунёди дар мавриди зиндагӣ ва осори Синост. Нафисӣ аз хурдтарин ҷузъиёт то ба асоситарин ҳодисаҳои асрҳои 9 ва 10-и ҷаҳони исломро дар робита бо зиндагии Сино таҳлил намудааст. Дар ин асар мо метавонем як таҳлили низомнокро дар мавриди сабабҳо, зуҳурот ва густариши ҳамаи ҳодисаҳои сиёсӣ, динӣ ва иҷтимоиро қисман дар ҷаҳони ислом ва ба тариқи муфассал дар

Эрон, бахусус дар Мовароуннахр ва Хуросон мушоҳида намоем. Муаллиф дар бораи хамаи шохон, ки зиндагии Сино бо онҳо пайванд хурда буд, шахсиятҳои сиёсӣ, ки дар равандҳои сиёсии ин давр таъсиргуздор буданд, файласуфон, олимон, орифон, рухониён, ҳамчунин дар мавриди шогирдони Сино маълумоти муфассал медиҳад. Дар баробари ин, ӯ шахсияти Синоро мавриди таҳлил қарор додааст.

Дар ин пажӯҳиш тамоми асарҳои Сино, чи ба забони арабӣ ва чи ба забони форсӣ, зикр гардидаанд ва ақидаҳои фалсафии ӯ низ ба тариқи умумӣ мавриди таҳлил қарор гирифтаанд. Нафисӣ симои шоирии Сино ва истикболи он дар адабиёти форсиро низ тасвир намудааст. Ба ақидаи мо, пажӯҳиши Нафисӣ дар зоти худ фавқулода аст ва мо наметавонем дар сатҳи он пажӯҳиши дигарро зикр намоем.

Яке аз пажӯҳишҳои нисбатан фароғири дигар дар ин муносибат аз ҷониби Гавҳарин Содик сурат гирифтааст. Муаллиф дар асари худ “Хуччатулҳақ Абуалӣ ибни Сино” [14] зиндагӣ ва осори Синоро муфассал таҳлил намудааст. Ӯ низ чун Нафисӣ пажӯҳиши худро танҳо бо матраҳ сохтани зиндагии Сино маҳдуд нагардонид, вазъияти сиёсӣ ва иҷтимоии замони Синоро муфассал баррасӣ намудааст. Дар ин асар ӯ масъалаҳои зеринро матраҳ намудааст: хусусиятҳои асосии фарҳанги исломӣ, вазъияти илмӣ дар Бағдод ва дигар минтақаҳои ҷаҳони ислом дар рӯзгори халифаҳо, китобхонаҳои машҳур ва мактабҳои илмӣ-фалсафӣ, густариши ислом, вазъи сиёсӣ иҷтимоӣ дар ҷаҳони ислом, бахусус дар қисмати шарқӣ ва монанди инҳо.

Муаллиф дар бораи таърихи шаҳри Бухоро – ватани Ибни Сино аз оғози марҳалаи исломӣ ва дар мавриди вазъияти ҷуғрофию иҷтимоии он маълумоти боарзиш медиҳад. Тамоми маълумотҳо дар мавриди зиндагии Сино аз назари интиқодӣ мавриди таҳлил қарор мегиранд. Барои мисол, ӯ маълумоти бисёр машҳури Муҳаммад ибни Мунавварро дар “Асрор-ул-тавҳид” ғайривоқеъ меҳисобад.

Муҳаммад ибни Мунаввар, набераи Абусаиди Абулхайр (357 (979) – 440 (1062)), яке аз орифони машҳури ҷаҳони исломист, ки дар Нишопур зиндагӣ кардааст. Мунаввар дар ин асари худ баъзе саҳнаҳои вохӯрии Ибни Сино бо Абусаиди Абулхайрро тасвир намудааст. Мувофиқи маълумоти ӯ, ин ду шахсияти аҳли фалсафа ва ирфон се шабонарӯз бо ҳам суҳбат менамоянд ва касе наметавонист, ки онҳо дар мавриди чӣ чизе суҳбат кардаанд. Пас аз он, ки ҳамдигарро тарк менамоянд, шогирдон аз Сино мепурсанд, ки Абусаиди Абулхайрро чӣ гуна дарёфтӣ? Ӯ ҷавоб медиҳад, ки ҳар чизе ки ман медонам, ӯ мебинад ва дар навбати худ Абулхайр мегӯяд, ки ҳар чизе, ки ман мебинам, ӯ меёбад [14, с.572].

Мунаввар дар ин тасвири худ мақоми падарбузурги худро хело баланд ва Синоро ҳамчун яке аз пайравони Абулхайр нишон медиҳад. Нафисӣ эҳтимол менамояд, ки шояд ин вохӯрӣ соли 404 (1026), яъне замоне ки Сино аз Гургон ба Рай сафар менамуд, ба вуқӯъ омада бошад [10, с.189]. Аммо Гавҳарин Содик дар мавриди ин вохӯрӣ шубҳа менамояд ва онро ғайривоқеъ меҳисобад [14, с.780].

Асари Гавҳарин Содик хусусияти энциклопедӣ дорад ва дар ин асар метавон ҳам дар мавриди зиндагии Сино ва ҳам шеваи густариши ислом дар Мовароуннахр ва Хуросон, ҳамчунин дар мавриди ҳаёти сиёсӣ, фарҳангӣ, иҷтимоии Эрон маълумоти муфид ба даст овард.

Ҳамин гуна, дар Тоҷикистон низ Ибни Сино ва фалсафаи ӯ ҳамеша мавриди омӯзиши донишмандон қарор дорад ва дар ин ҷо як мактаби синошиносӣ ба вучуд омадааст, ки дар ин замина як қатор амалҳои арзандаро анҷом додааст. Мусо Диноршоев яке аз қисматҳои асари худ “Компендиуми фалсафаи Ибни Сино”-ро ба зиндагии Ибни Сино бахшидааст [5]. Асари мазкур як қатор махсусиятҳоеро доро мебошад, ки мо баъзеи онҳоро ин ҷо зикр менамоем. Муаллиф аз сарчашмаҳои муҳимми асри миёнагӣ ва замони муосир истифода кардааст, ки ба назар гирифтани онҳо ҳангоми омӯзиши Сино муҳимманд. Ӯ сарчашмаҳои зеринро зикр намудааст: “Таърихи Масъудӣ”-и Байҳақӣ, “Ақсом-ат-тақсим фи маърифат ил ақолим”-и Муҳаммад ибни Аҳмади Мақдисӣ, “Масолик ва мамолик”-и Истаҳрӣ Абуисҳоқ Иброҳим, “Чаҳор мақола”-и Низомии Арузии Самарқандӣ ва ғайра. Муаллиф ҳамчунин таҳқиқоти муҳимми дар замони шуравӣ аз ҷониби синошиносон ва шарқшиносон анҷомшударо зикр менамояд, ки пажӯҳишҳои анҷомдодаи Е. Э. Бертелс, “Ибни Сино”-и Л. Салдадзе, “Таърихи шаҳрҳо дар хонигарии

Бухоро”-и О. Сухарева, “Шаҳрҳои асримиёнагии Осиёи Миёна”-и А. Беленитский, И. Бентович ва О. Голишаков, “Абуалӣ ибни Сино”-и Я. Завадовский аз он ҷумлаанд.

Ҳамаи далелҳои марбут ба зиндагии Сино дар дарбори шоҳони мухталиф таҳлил ва равшан гардонида шудаанд. Дар асоси маълумотҳои ҷуғрофидонон ва мардумшиносони асримиёнагӣ, аз қабилҳои Истаҳрӣ ва Макдиси, муаллиф ҳолати диалектикаи забон ва ҷомаҳои Мовароуннаҳру Хуросон ва дар байни онҳо шеваи гӯйиши Бухоро, ватани Синоро, мавриди таҳлил қарор додааст. Номҳои ҳамаи асарҳои Синоро зикр карда, дар бораи ҳар кадоми онҳо маълумоти муфассал додааст.

Мо метавонем пажӯҳиши Диноршоевро ҳамчун ҷамъбасти як марҳалаи тулони синошиносии аз замони шуравӣ оғозгардида ҳисобем, ки на фақат зиндагинома, балки тамоми паҳлуҳои илмӣ ва фалсафии осори Синоро мавриди таҳлил ва баррасии дақиқ қарор додааст. Ин ҷо аз рӯи инсоф аст, агар хизматҳои дигари Диноршоевро низ, аз қабилҳои ташкили маркази Синошиносӣ дар Тоҷикистон ва омода намудани шогирдони зиёдеро, ки доир ба фалсафии Сино ва дигар бахшҳои фалсафии исломӣ пажӯҳишҳо анҷом додаанд, зикр намоем.

Яке аз пажӯҳишҳои дигар дар мавриди Ибни Сино пажӯҳиши Ёрмуҳаммад Ниёзӣ “Фалсафии Ибни Сино дар осори файласуфони муосири араб” мебошад [11]. Ниёзӣ дар ин асар назарҳои файласуфони муосири араб, аз қабилҳои Аббос Маҳмуди Ақод, Умар Фаррух, Тайсир Шайх Ал-Арз, Ҷамол Салибо, Ҳусайн Мурувва, Мочид Фаҳрӣ ва ғайраро дар мавриди фалсафа ва шахсияти Ибни Синоро мавриди баррасӣ қарор додааст.

Унсӯри ҷолиби ин пажӯҳиш он аст, ки баъзе муҳаққиқони араб, аз ҷумла Тайсир Шайх ал-Арз навиштаҳо ва тарҷумаи ҳоли Сино, амалҳо ва баъзе маълумотҳои асримиёнагӣ дар мавриди Синоро аз дидгоҳи илми равонпизишкии имрӯза мавриди таҳлил қарор додааст ва ба навиштаҳои Сино аз дидгоҳи интиқодӣ муроҷиат намудааст [11, с. 71].

Дар идома мо бевосита ба таҳлили зиндагиномаи Сино мепардозем ва дар ин маврид асосан ба “Рисолаи саргузашт”-и ӯ муроҷиат менамоем. Номҳои пурраи Сино дар забонҳои форсӣ ва арабӣ чунин омадааст: Абуалӣ Ҳусайн Абдуллоҳ ибн Сино, аммо ӯ ҳамчун Абуалӣ ибни Сино машҳур аст. Вобаста ба маълумотҳои дар “Саргузашт” зикргардида, падари Сино Абдуллоҳ ибни Ҳасан ибни Алӣ ибни Сино аз шаҳри Балх, шимоли Афғонистони имрӯза ва модараш Ситорамоҳ аз яке аз рустоҳои атрофи Бухоро бо номи Афшана буд. Падари ӯ солҳои 960-975 ё 976 дар замони ҳукмронии Нӯҳ ибни Мансур (976-997) аз Балх ба Бухоро ба деҳае бо номи Хурмайсан кӯч мебардад, ки ҳоло он ҳамчун Рометан вучуд дорад. Дар ин ҷо падари ӯ ҳамчун яке аз амалдорони давлати Сомониён адои вазифа мекард.

Ибни Сино вазъияти зиндагии худро ҳангоми аз Балх ба Бухоро омадани падараш чунин тасвир намудааст: “Падарам марде аз аҳли Балх буда, дар рӯзгори Нӯҳ ибни Мансур аз он ҷо ба Бухоро омад ва ҳангоми сукунат дар яке аз деҳаҳои Бухоро, ки онро Хурмайсан гӯянд ва аз деҳаҳои бузурги он ҷост, ба тасарруф ва пешбурдани корҳои девон машғул шуд. Дар наздикии он деҳаест, ки онро Афшана гӯянд. Падарам аз ҳамин деҳа модарамро ба занӣ гирифта, дар он ҷо ватандор шуд. Ман, сипас бародарам, дар он ҷо аз ӯ зода шудем [1].

Дар мавриди зиндагии худ дар Бухоро Сино оид ба мавзӯҳои зерин маълумот додааст: омӯзиши низомманди илмҳои замони худ, сабаби роҳ ёфтани ба китобхонаи дарбори Сомониён ва тасвири ин китобхона, вафоти падар ва фаъолияти худ дар дарбори Сомониҳо. Вақте ки оилаи Сино ба Бухоро мекуҷанд, ӯ ҳанӯз панҷсола буд ва аллакай дар ин синну сол падари ӯ ду устодро водор ба таълим додани ӯ гардонида буд: яке ба ӯ “Қуръон” меомӯзонд ва дигаре ба таълими адабиёт машғул буд. Сино ин мавзӯро чунин баён намудааст: „Чун ба даҳсолагӣ расидам, “Қуръон” ва бисёре аз адабро аз бар кардам, ба тавре ки ин аз ман шигифтовар буд“ [1, с.155].

Ба ақидаи Сино, дар ин замон файласуфи шинохта Абуабдуллоҳ Нотилӣ ба Бухоро меояд ва маҳз ӯ ба Сино чавон фалсафа ва мантикро меомӯзонад ва падари Сино ба ӯ иҷоза медиҳад, ки дар иваз дар хонаи ӯ зиндагӣ кунад. Нотилӣ дар аввал ба Сино “Исоғучи” (“Муқаддима ба “Категорияҳо”-и Арасту” навиштаи Парфирий)-ро меомӯзонад ва сипас Китоби Евклид ва дар охир “Алмагест” (яке аз асарҳои бунёдии ситорашиносӣ)-ро меомӯзонад. Аммо дар ин дарсҳо Нотилӣ наметавонад бо шарҳҳои худ Сино чавонро қонеъ гардонад. Қобилият ва дониши Сино шогирд нисбат ба устои худ

бузургтару қавитар буд. Сино дастовардҳои айёми донишомӯзии худро чунин тасвир намудааст. Дар мавриди омӯзиши “Исагог” менависад: „Ҳар масъалаеро, ки ба ман зикр мекард, аз ӯ беҳтар тасаввураш мекардам. Ҳамин тариқ чизҳои зоҳирии мантиқро назди ӯ хондам, вале аз нозуқиҳои он ӯро хабаре набуд. Пас мустақилона ба хондани китобҳо ва мутолеаи шарҳҳо шуруъ карда, дар мантиқ тавоно шудам“ [1, с.155]. Дар мавриди омӯзиши Китоби Евклид чунин менависад: “Китоби Уқлидисро ҳам ба ба ҳамин тариқ хондам. Аз оғози он панҷ ё шаш шаклро пеши ӯ хонда, сипас ҳалли бақияи китобро худ ба уҳда гирифтаам.” Ё худ дар мавриди шеваи омӯзиши “Ал Магест” менависад: “Он мард (Нотилӣ –Н. Ш.) бар ин китоб устувор набуд ва худ ба ҳалли он шуруъ кардам. Чандин шаклҳои душворе буданд, ки то ба ӯ нишон додаю намефаҳмондам, онҳоро намедонист” [1,с.155].

Яке аз саҳифаҳои асосии зиндагии Сино шеваи роҳёбии ӯ ба китобхонаи Сомониён аст. Сино меоварад, ки амири Сомонӣ Нух ибни Мансур бемор мегардад ва ӯ дар ҳамдастӣ бо дигар табибон ба саломатии ӯ машғул мегардад ва замоне ки амири сомонӣ дигарбора шифо меёбад, имконияти вуруди Сино ба китобхонаро ба ӯ медиҳад. Тасвири ин китобхона низ яке аз унсурҳои ҷолиби “Рисолаи саргузашт” мебошад. Сино онро чунин тасвир менамояд: *“ва вориди сарое шудам, ки хонаҳои бисёре дошт, дар ҳар хонае сандуқҳои китоб болои ҳам ҷида шуда буданд. Дар як хона китобҳои илмҳои арабӣ ва шеър, дар дигараш китобҳои фикр ва ҳамин тавр дар ҳар хонае китобҳои як илме ҷой дошт.*

*Сипас, феҳристи китобҳои пешиниёро мутолаа намуда, он чиро ки бад-он ниёз доштам, хостам, китобҳоеро дидам, ки бисёр қасон ҳатто номашонро нашундаанд ва ман онҳоро на пеш аз ин ва на баъд аз ин надидам. Он китобҳоро хонда, судҳо бурдам ва андозаи дониши ҳар мардеро шинохтам (Осор, ҷилди якум, “Рисолаи саргузашт”, Саҳ. 158).*

Метавон ҳадс зад, ки ишораҳои Сино ба муаллифони юнонӣ ва пеш аз ӯ ба Арасту тааллуқ дорад ва шояд ҳам ба адабиёти замони форсии миёна, санскрит ва ҳатто адабиёти марҳалаи исломӣ. Зеро аз байн бурдани мероси юнонӣ, ки ба забони арабӣ тарҷума шуда буд ва дар тамоми ҷаҳони ислом паҳн гардида буд, амалан ғайриимкон буд ва онро метавон дар ҳар гуна маркази илмӣ дастрас намуд.

Дар ин иқтибос Сино дар мавриди китобҳои сухан мегӯяд, ки мислашонро на пеш аз он ва на пас аз он надидаст. Ҳодисаи ғамангези дигар, ки бевосита дар ин муносибат вучуд дорад, оташ задани ин китобхона аст, ки баъзе сарчашмаҳо оташ задани онро ба Сино нисбат медиҳанд. Ҳар ақли солим, агар шароити он замонро пеши чашм оварад, ба ҳубӣ дармеёбад, ки оташ задани китобхонаи Сомониён ба мисли ҳар ҳодисаи сарнавиштсози дигар, аз қабили қатли омми мардуми дорои руҳияи озодаи ҳақиқӣ, яъне исмоилӣ, кӯр қардани Рӯдакӣ ва нобуд қардани ҳамаи дӯстону ҳамнишинони Наср ибни Аҳмад ва ғайра бо ҳам марбут мебошанд. Дар ин ҷо мо як ҳадси кӯчак мезанем, ки оташ задани китобхона, ки дар натиҷаи он китобҳои нодир аз байн мераванд, амали сарони сипоҳи Сомониён ва бо фармони онҳо ва шояд бевосита худи Нух ибни Мансур сурат гирифтааст. Наҳзати исмоилӣ бевосита бо шахсияти Ибни Сино низ пайванде дошт ва мо дар идома маҳз ҳамин алоқамандиро матраҳ мекунем.

*Сафарҳои Сино пас аз тарки Бухоро ва сарнавишти ӯ дар дарбори шоҳигариҳои гуногун.*

Дар Хоразм як маркази илмие вучуд дошт, ки бо номи “Академияи Маъмун” маъруф буд (Маъмун ишораест ба амири Хоразм Алӣ ибни Маъмун) ва вазири Маъмун инсоне донишманд бо номи Абулҳасан Аҳмад ибни Муҳаммад Суҳайлӣ, аз Ибни Сино пуштибонӣ менамуд. Дар ҳамин маркази илмӣ Сино бо донишмандоне чун Абусаҳл Масеҳӣ, Абулхайр Хаммор, Абурайҳон Берунӣ ва Абунашр Ироқӣ вомехӯрад. Аммо Сино дар Хоразм ба муддати дароз боқӣ наместонад. Низомии Арузӣ хабар медиҳад, ки Султон Маҳмуд, ки дар муқоиса бо дигар ҳокимони минтақа қудратмандтарин буд, ба амири Хоразм мактубе равона мекунад ва аз ӯ дархост менамояд, ки ҳамаи донишмандони дарбори худро ба Ғазна фириштад. Бо як тадбири зираконаи амири Хоразм он донишмандоне, ки бо Султон Маҳмуд мувофиқ буданд, ин таклифро мепазиранд, аммо онҳое, ки намехостанд, гӯё ин сафар пеш аз оғоҳӣ пайдо намудан аз ултиматуми Султон Маҳмуд сурат гирифта бошад, роҳи Эронро пеш мегиранд. Аз ҷумла, донишмандон Абулхайр Хаммор, Абурайҳон Берунӣ ва Абунашр Ироқӣ бо ихтиёри худ роҳи Ғазноро

пеш мегиранд. Аммо Сино ва Абусахл Масеҳӣ бар хилофи Ғазна озими Эрон мешаванд. Абусахл Масеҳӣ ба мушкилоти роҳ тоқат карда натавониста, дар роҳ вафот мекунад. Сино аз роҳи Ғасо (Нисои имрӯза), Бовард (имрӯза Абевард), Тӯс, Самангон ва Ҷоҷарм ба Ҷурҷон мерасад [2,с.45].

Аммо баъзе маълумотҳои овардаи Низомии Арузӣ аз ҷониби баъзе аз муҳаққиқони синошинос, аз қабили Саид Нафисӣ, Диноршоев ва баъзе донишмандони дигар мавриди шубҳа қарор гирифтаанд. Асли сухан он аст, ки миёни нишондодҳои Низомии Арузӣ ва маълумоти Берунӣ дар мавриди фаъолияти худ дар Урганҷ зиддият вучуд дорад.

Ҷурҷон, ҳамчун маркази давлати Зиёриён, аз соли 977 аз ҷониби Қобус ибни Вушмгирд идора мешуд. Вобаста ба маълумоти Бертелс, Қобус як “шоири ниҳоят ботаҳаммул” будааст ва навиштаҳои ӯ то дергоҳ ҳамчун намунаи классикии сабки эпистоларии араб хидмат намудааст. Ӯ ҳамаи шоирон ва донишмандони гирду атрофи худро ба дарбор ҷамъ намуда, як маҳфили хурди илмие ташкил медиҳад [5,с.31]. Аммо дар ин муддат Қобус дастгир карда мешавад ва дар зиндон ҷон медиҳад. Сино дар Ҷурҷон бисёр наистода, зуд ба Деҳистон меравад. Гӯё бо сабаби касалии вазнин бори дигар ба Ҷурҷон баргаштааст ва дар ин сафар бо шогирди худ Абуубайд Ҷузҷонӣ вомехӯрад, ки ӯ тамоми ҳаёти худро ба хидмати Сино мебахшад. Сино дар ин шаҳр асарҳои зерини худро эҷод намудааст. “Мухтасар-ул-авсат ал-мантик” (“Компендиуми миёнаи илми мантик”), “Китобу-ул-мабдаъ ва маъод” (“Китоби космология ва эсхатология”), “Китоб-ул-арсад ал-куллия” (“Китоби мушоҳидаҳои умумии ситорашиносӣ”) ва “Мухтасар-ул-Мағастӣ” (“Мухтасари “Ал-Мағес”) [1,с.160]. Вазъияти сиёсӣ дар Ҷурҷон дигар ба мисли замони Қобус набуд, зеро аз як тараф, Манучеҳр, писари Қобус, баръакси падари худ, таваҷҷуҳ ба илму адаб надошт ва аз дигар ҷониб, Зиёриҳо ва Ғазнавиён бо ҳам наздикӣ пайдо менамуданд. Манучеҳр ҳамчун вориси Қобус ба духтари Султон Маҳмуд оиладор мешавад ва худро пуштибони Султон Маҳмуд меҳонад. Дар ин мавқеъ Сино хатари Султон Маҳмудро дарк менамояд ва соли 1026 аз Ҷурҷон ба самти Рай ҳаракат мекунад [5,с.33].

Рай яке аз шаҳрҳои нисбатан пешрафта дар асрҳои 10-11 ба ҳисоб мерафт, ки дорои як беморхона, як расадхона ва ду китобхонаи бузург буд. Шаҳр аз ҷониби Бувайҳиҳо (Дайламиҳо) Маҷдуддавла ва модари ӯ Саида идора карда мешуд. Сино Маҷдуддавларо аз касалии меланхолий табобат менамояд [1, с.161]. Аммо дар Рай низ Сино ба муддати тулонӣ боқӣ намононад. Зеро ба Рай аз ҷониби Хилол ибни Бадр ва бародари Маҷдуддавла Шамсуддавла ҳучум сурат мегирад. Сино ба Қазвин ва аз он ҷо ба Ҳамадон сафар мекунад, ки акнун дар тобеияти Шамсуддавла қарор дошт. Дар ин замон Сино Шамсуддавларо аз бемории қулинҷ табобат менамояд ва ба вазирии ӯ пазируфта мешавад. Дар ҳамин ҷо як зиддият байни Сино ва гвардияи Шамсуддавла, ки асосан аз туркон иборат буд, ба миён меояд. Талаби туркҳо он буд, ки Сино аз мақоми вазирӣ барканор ва эъдом карда шавад. Шамсуддавла Синоро аз мақоми вазирӣ барканор мекунад, аммо эъдом намекунад. Сино 40 рӯз дар хонаи Абусаъд ибни Дағдуқ пинҳон мешавад. Бори дигар Сино Шамсуддавларо аз бемории қулинҷ бомуваффақият табобат менамояд. Амир аз беҳурмати худ узр мепурсад ва мансаби вазириро дигарбора ба ӯ бармегардонад [1,с.162]. Пас аз вафоти Шамсуддавла Сино таклифи Самадуддавларо барои мақоми вазирӣ инкор менамояд, ки ин боиси зиддиятҳои Сино ва Самадуддавла мегардад.

Сино пинҳонӣ дар хонаи Абуғолиби Аттор зиндагӣ мекунад ва пинҳонӣ ба Алоуддавла, ки ҳокими Исфаҳон буд, мактуб менависад [1, с.163]. Дар ҳамин хона Сино баъзе қисматҳои “Китоб-уш-шифо”-ро менависад. Сино ба хотири мактуби маҳфияш асир гирифта шуда ва ҷаҳор моҳ дар зиндони Фардҷон ҳабс мешавад. Дар ин зиндон Сино қисмати мантиқи “Китоб-уш-шифо” ва китобҳои “Ал-Ҳидоя”, “Ҳай ибни Яқзон”, “Китоб-ул-қулинҷ”-ро менависад [1,с.164].

Пас аз раҳой аз зиндон Сино боз якчанд вақт дар Ҳамадон боқӣ мемонад ва асари “Ал-адвия ал-қалбия”-ро менависад. Соли 1023 Сино бо ҳамроҳии бародараш, шогирдаш Ҷузҷонӣ ва ду ғуломи дигар пинҳонӣ аз Ҳамадон ба Исфаҳон сафар мекунад. Исфаҳон дар ин давра аз шаҳрҳои обод ва тараққиқардаи Эронзамин ба ҳисоб мерафт, ки ҳам аз ҷиҳати иқтисодӣ ва ҳам аз ҷиҳати фарҳангӣ аз пешравӣҳо бархӯрдор буд. Сино мавриди



истикболи гарми Алоуддавла ва дигар шахсиятҳои барҷастаи Исфаҳон қарор мегирад, аммо ин маънии онро надорад, ки ӯ дар ин шаҳр аз ҳаёти орому осуда бархӯрдор буд. Алоуддавла дар зиддиятҳои доимӣ бо Султон Маҳмуд ва баъдан писари ӯ Султон Масъуд қарор дошт. Сино дар муҳорибаҳо ҳамеша Алоуддавларо ҳамроҳӣ менамуд. Алоуддавла Синоро надими хеш таъин карда буд ва ҳар шомӣ чумба як маҳфили фалсафӣ-илмӣ доир мегардид, ки дар он ҳам Сино ва ҳам Алоуддавла иштирок мекарданд. Маҳз дар Исфаҳон Сино таълифи ду китоби асосии худ “Китоб-уш-Шифо” ва “Ал-қонун фи-т-тибб”-ро ба анҷом мерасонад. Дар ин ҷо ба забони форсӣ-тоҷикӣ китоби “Донишнома”-ро менависад. Ба ғайр аз ин, дар Исфаҳон асарҳои зеринро таълиф мекунад: “Ҳикмат-ул-Машриқия”, “Китоб-ул-инсоф”, “Ал-мувоҳисот”, “Ишорот ва танбеҳот” ва ғайра. Дар муддати як сафари Алоуддавла Сино китоби “Ан-начот”-ро менависад ва ҳамчунин китобҳои солҳои пеш навиштаашро аз нав қоркард менамояд ва баъзе қисматҳои онҳоро аз нав менависад. Дар Исфаҳон Сино дар сохтани расадхона бевосита иштирок кардааст ва гуё якҷанд асбоб низ барои расади ситораҳо сохтааст. Ба ғайр аз ин, ӯ оид ба забони арабӣ як китоб ва як лугат менависад [1, с.164, 168].

Сино, дар ҳоле ки ниҳоят бемор буд, дар яке аз сафарҳои худ бо Алоуддавла ба Ҳамадон вафот мекунад [1, с.169].

“Рисолаи саргузашт” ва ҳамчунин дар дигар сарчашмаҳо мавҷуданд, ки дар асоси онҳо мо метавонем шахсияти Синоро то ҳадди имкон муайян намоем. Дар идома кӯшиш менамоем, ки дар асоси сарчашмаҳои номбаршуда шахсияти Синоро бозшиносӣ намоем.

*Мазҳаби Ибни Сино.* Дар мавриди мазҳаби Сино мо дар асоси ишораҳои худӣ ӯ дар “Саргузашт” ва ҳамчунин ақидаҳои донишмандон Саид Нафисӣ, Мусо Диноршоев ва Гавҳарин Содиқ бахши мазкурро омода сохтаем. Нафисӣ ва Содиқ бар он ақида ҳастанд, ки Сино дорои мазҳаби исмоилия буд. Аҷиб он аст, ки мо он далелҳоеро, ки барои исмоилӣ будани Сино оварда метавонем, дар як вақт ҳамчун далел барои ватандӯст будани Сино истифода намоем, ки чунин паҳлуи масъаларо Мусо Диноршоев ба риштаи тасвир кашидааст.

Дар «Рисолаи Саргузашт» Сино зикр мекунад, ки падар ва бародари ӯ аз мазҳаби исмоилия пайравӣ мекарданд: *“Падарам аз касоне буд, ки даъвати дои мисриёро пазируфта буд ва аз ҷумлаи исмоилиён ба шумор мерафт. Ӯ ва инчунин бародарам зикри нафсу ақро аз эшон ба ваҷҳе, ки мегуфтанду медонистанд, шунда буданд. Гоҳо ҳар ду миёни худ музокара мекарданд ва ман он чиро, ки мегуфтанд, мешунидам ва дармеёфтам. Дар ибтидо маро ҳам ба он ақида даъват мекарданд ва зикри фалсафа, ҳандаса ва ҳисоби ҳинд бар забонашон мерафт [1].*

Аз навиштаи Сино маълум мегардад, ки ӯ дар як фазое ба воя расидааст, ки дар он бевосита баҳсҳои исмоилӣ ҳукмрон буд ва аз замони хурдӣ ӯро ин баҳсҳо фаро гирифта буданд. Барои бовар кардан ба ин ақида, ки Сино пайрави исмоилия буд, шояд ин иқтибос кифоя бошад ва ҳамзамон дар ҳеҷ сарчашмаи дигар аз пайравии Сино аз мазҳаби ҳанафӣ суннӣ сухан нарафтааст. Аммо сухан аз омӯзиши фикр меравад, ки Сино дар назди Исмоили Зоҳид омӯхтааст [1, с.155]. Дар ин ҷо як суол боқӣ мемонад ва он ин аст, ки оё Сино як исмоилӣ буд ва ё як мусулмони суннӣ? Ягона сарчашмае, ки метавонад ба ин масъала равшанӣ андозад, ин вазъияти сиёсӣ-диниӣ Мовароуннаҳр ва Хуросон дар асрҳои ҳаштум ва нуҳум ва муносибати Сино ба ин ҳодисаҳо мебошад.

Дар боло мо вазъияти сиёсии ҷаҳони исломро мухтасаран матраҳ намуда будем, ки мувофиқи он Бағдод ҳамчун маркази хилофати Аббосӣ аз дидгоҳи динӣ ҳамчун маркази ҷаҳони ислом шинохта мешуд, аммо аз диди сиёсӣ он чунин нақшо бозӣ карда наметавонист. Дар асри ҳаштум Фотимиҳо давлати худ дар Миср ва Сомониҳо дар Хуросон ва Мовароуннаҳр давлати мустақили худро ташкил медиҳанд.

Пас аз ба вучуд омадани тафриқа дар байни мусулмонҳо ва ба вучуд омадани мазҳабҳои суннӣ ва шиа боз зербаҳсҳои дигар ба вучуд меоянд. Аз ҷумла, ворисони Алӣ ибни Абутолиб, писарамаки Муҳаммад ва Фотима бинти Муҳаммад, духтари пайгамбари ислом, дар асри даҳум дар шимоли Африка давлати Фотимиҳо (909 -1171) ташкил мекунад, ки дар байни минтақаҳои Шарқи Миёна ва баҳри Миёназамин паҳн гардида буд ва онҳо Қоҳираро ҳамчун пойтахти худ интихоб карда буданд. Исмоилиҳо ҳамчун як фирқа номи худро аз Исмоил ибни Ҷаъфар, имоми ҳафтум ва писари имоми шашум Имом

Чаъфари Содик, ки барои ба як низом ворид намудани ин фирқа хизмати арзанда кардааст, гирифтаанд. Фотимиҳо барои густариши исмоилия саҳми муҳим гузоштаанд ва ҳамеша сафирони худро ба дигар минтақаҳои ҷаҳони ислом, бахусус ба Хуросону Мовароуннаҳр мефиристонданд. Низомулмулк дар мавриди густариши боварнакардани ин ҷараён дар Мовароуннаҳру Хуросон ва ниҳоят таъсири он ба намояндагон ва дарбори Сомониён, ки бо як ҷоҷаи бузурги инсонӣ ба анҷом мерасад, маълумоти арзишманд пешниҳод намудааст [10, с.289].

Ин фирқаи дини ислом дар Хуросон тавассути шахсиятҳои, чун Ғиёс, Муҳаммад ибни Али Марврузӣ, Ибни Соваҳ паҳн гардидааст ва дар Мовароуннаҳр бевосита тавассути Муҳаммади Нахшабӣ [10, с.290].

Нахшабӣ нахуст дар Нахшаб якҷанд пайрав ва намоянда аз ҳисоби ашрофон ва ҳешовандони хонадони Сомониён пайдо менамояд ва онҳоро ба фирқаи исмоилия мегаравонад. Вақте ки тавассути онҳо мавқеи худро мустаҳкам менамояд, онҳоро ба маркази давлати Сомониён – шаҳри Бухоро мекӯҷонад. Аммо ин амалҳо ҳама дар пинҳонӣ сурат мегирифт, то замоне ки Наср Ибни Аҳмад, амири Сомониён низ ба ин фирқа нагаравида буд [10, с.291]. Гаравидани Наср ибни Аҳмад ва дигар шахсиятҳои барҷастаи хонадони Сомониҳо ба исмоилия ва густариши хирақунандаи он боиси эҳсоси хатари шахсиятҳои аҳли суннат ва ҷамоа ва сарварони турки сипоҳи Сомониён мегардад, ки боиси ба вучуд омадани зиддият миёни Наср ибни Аҳмад ва сарони сипоҳ мегардад. Сарони сипоҳ нақшаи як табаддулотро мекашанд, аммо Нух ибни Мансур, писари Наср ибни Аҳмади Сомонӣ, аз ин зиддиятҳо ба манфиати худаш истифода менамояд. Нух падарашро зиндонӣ месозад, ки ӯ дар зиндон ду сол баъд, яъне соли 331/952, мефавтад ва писари ӯ худро амир эълон менамояд. Нух ибни Мансур сарвари худро бо пуштибонӣ аз сарони сипоҳ ва нобуд кардани пайравони исмоилиҳо оғоз менамояд. Дар як муддати кӯтоҳ тамоми намояндагони шинохтаи ин фирқа дар Хуросон ва Мовароуннаҳр ва ҳамчунин намояндагони барҷастаи дарбори Наср ибни Аҳмад, аз қабили Абулфазли Балъамӣ, Ҷайхонӣ, Муҳаммад Нахшабӣ, Мансури Чағонӣ, Ашас, Ибни Соваҳ нобуд карда мешаванд. Рӯдакӣ ба бисёре аз ривоятҳо нобино карда мешавад.

Низомулмулк ин ҳақиқатро чунин тасвир намудааст: *“Пас тамоми лашкар шамшер дарниҳоданд, аз раият ва лашкарӣ ҳар киро, ки дар он мазҳаб рафта бошанд, бикӯштанд, ки ба галат бар мусулмонон хатар нарасонанд. Пас, ҳафт шабонарӯз дар Бухоро ва ноҳияти он мегаштанду мекуштанду гонат мекарданд, то чунон шуд, ки дар Мовароуннаҳру Хуросон яке аз эшон намонданд ва он кӣ монд, дар ошкоро наёрифт омад. Пас, ин мазҳаб дар Хуросон бипӯшониданд [12].*

Дар ин ҷо мо дигарбора ба масъалаи зиндагии Сино бармегардем. Он гуна ки худӣ Сино дар оғози “Саргузашт” нақл менамояд, падари ӯ маҳз дар замони Нух ибни Мансур, яъне пас аз қатли омми исмоилиҳо дар Мовароуннаҳру Хуросон дар соли 952 аз Балх ба маконе дар наздикии Бухоро кӯч мебандад. Ду нуктаи муҳим дар ин алоқамандӣ он аст, ки нахуст, боварии ошкоро ба исмоилия ҳанӯз хатари бузург дошт, дувум, Нух ибни Мансур ин ҷараёнро то ба охир барҳам надода буд ва ин аз ишораи худӣ Низомулмулк маълум аст. Аз нақли Сино маълум мегардад, ки ҳанӯз ҳам дар Бухоро тавачҷуҳ ва баҳсҳои исмоилия вучуд доштааст ва ин баҳсҳо дар пинҳонӣ сурат мегирифтанд.

Сино аз сари зиракӣ худро аз исмоилиҳо дур мегирад, аммо ишораи ӯ аз баҳсҳои падар ва бародараш бароямон маълум мегардад, ки ӯ дар қадом муҳит бузург гардидааст. Мушқил аст маълум кардани он, ки ҷаро ӯ роҳи Закариёи Розиро пеш нагирифтааст, аммо озодандешӣ ва ахлоқи фардгароёнаи ӯ ва ҳамин тавр баъзе андешаҳои фалсафии ӯ, ки боиси гумонзаниҳои Ғазоли ва дигарон мегардад, аз тарбияи хонаводагии ӯ сарчашма мегирад.

Дар асоси ду ҷузъиёт аз зиндагии Сино мо ин масъаларо дунболоғирӣ менамоем: фирори Сино аз Маҳмуди Ғазнавӣ ва навиштаҳои Сино ба забони модарии худ. Агар мо ҳамаи вазъиятҳои дар Хуросону Мовароуннаҳр рухдодаро ба эътибор гирем, ба хубӣ дармеёбем, ки заволи давлати Сомониён, охири давлатдорӣ миллии мо, маҳз бо қатли оми исмоилиҳо бо супориши Нух ибни Мансур оғоз меёбад. Тоҷикон, ки тавассути густариши ислом озодии сиёсии худро аз даст дода буданд, дар ҳаракати исмоилӣ як навъ озодии маънавии худро пайдо намуда буданд. Ин ҷо бояд инро дар назар дошт, ки

исмоили танҳо як номи ин ҳаракати озодихоҳӣ буд ва номҳои дигари он саидӣ, муборакӣ, қарматӣ, рофизӣ, ботинӣ, халафӣ, ровандию бурқай ва ғайра мебошад [10,с.163], ки мутаассифона аз ҷониби сарони лашкари Сомониён ваҳшиёна аз байн бурда шуданд.

Пас аз барҳам хӯрдани давлати Сомониён беҳтарин алтернатива барои Сино ё шаҳри Ғазна, пойтахти қавитарин давлати он замон Ғазнавиён ва ё Бағдод, пойтахти хилофати Аббосиҳо буданд ва дар ҳақиқат инҳо марказҳои илму фалсафаи ҷаҳонӣ ба ҳисоб мерафтанд. Маҳмуд, ки падараш аз сипоҳиёни Сомониён буд, давлати худро ташкил мекунад ва тамоми донишмандонро ба дарбори худ даъват менамояд. Аммо ба ҷойи истифода аз чунин имконият, Сино тамоми умр аз дасти ӯ фирор дошт. Барои Сино як чиз равшан буд: маҳз Султон Маҳмуд, ба мисли дигар сарони сипоҳи Сомониён, пайравони хама гуна ҷараёнҳои озодандеширо бераҳмона набуд менамуд.

Бағдод нисбат ба Ғазна метавонист ба Сино имконияти беҳтареро пешкаш намояд, ин имкон вучуд дошт, ки дар он ҷо ӯ як зиндагии оромро осуда ва дар муносибати дӯстона бо донишмандони дигар дошта бошад, аммо Сино онро низ наметавонист ба ҷойи он имконияти аз ҳар ҷиҳат мушкилу хатарнокро интихоб мекунад. Сино иқомат дар давлатҳои эронӣ, чун Зиёриҳо, Бувайҳиҳо ва ё Дайламиҳо, ки аз қудрати мазҳабӣ, сиёсӣ ва ё ҳарбӣ бархӯрдор набуданд ва ҳамеша аз ҷониби Ғазнавиҳо мавриди таҷовуз қарор мегирифтанд, интихоб менамояд. Сино зиндагӣ дар ҳамин давлатҳои хурдро интихоб намуда, ҳамаи мушкилиҳоро таҳаммул менамояд ва дар ҳеҷ шароит аз омӯзишу эҷод даст намекашад. Ин давлатҳои хурд новобаста аз маҳрум будан аз қудрати лозима ҳамеша бо давлати Ғазнавиҳо дар зиддият қарор доштанд ва нақши Сино дар ин зиддиятварзиҳо ханӯз нодида гирифта шудааст.

Омили дигаре, ки бевосита ба тамоили исмоилия доштани Сино далолат менамояд, навиштаҳои форсии ӯ мебошад [10,с.289]. Бо густариши исмоилия дар Мовароуннаҳр мо шоҳиди бедорию истиқрори забони форсӣ дар дарбори Наср ибни Аҳмад мегардем. Бо ташаббуси Балъамӣ, ки дертар ҳамчун исмоилӣ набуд карда мешавад, баъзе китобҳо аз забони арабӣ ба форсӣ тарҷума карда мешаванд ва ҳамин тавр шоирони форсизабонро ба дарбор даъват менамоянд ва аз онҳо кадрдонӣ менамоянд. Агар омили асосиро муҳаббат ба фарҳанги эронӣ ташкил диҳад, пас тарбияи исмоилиягароёнаи ӯро низ метавон яке аз омилҳои дигар донист. Бо вучуди он ки ӯ асосан ба забони арабӣ эҷод намудааст, тавонистааст як қатор осори худро маҳз ба забони модариаш таълиф намояд.

#### ***Баъзе хусусиятҳои шахсияти Ибни Сино***

Сино дар як муҳити сирф мазҳабии асримиёнагӣ зиндагӣ ва эҷод намудааст, ошно гардидан бо шеваи зиндагӣ, муносибат бо арзишҳои ҳукмрони замон, муносибат бо ҳамзамонон ва дорой ҷӣ гуна хусусиятҳои шахсӣ будани ӯ яке аз талаботҳои илмӣ ба ҳисоб меравад. Дар идома мо кӯшиш менамоем, ки дар асоси навиштаҳои худӣ Сино ва шогирди ӯ дар “Рисолаи саргузашт” ва ҳамчунин дигар сарчашмаҳо баъзе аз хусусиятҳои шахсияти ӯро дар ин ҷо матраҳ намоем.

*Худбодарӣ.* Агар мо ба оғози “Рисолаи саргузашт” таваҷҷуҳ намоем ва навиштаҳои ӯ дар мавриди шеваи азхудкунии илмҳои ба хотир оварем, дармеёбем, ки ӯ то ҳадди беандоза бо худбодарии том сухан мегӯяд. Аммо мо ин хусусияти Синоро дар муносибатҳои дигари зиндагии ӯ мушоҳида карда метавонем. Яке аз хусусиятҳои асосӣ дар мавриди шахсияти Сино он аст, ки ӯ як инсони ниҳоят неруманд буд [1,с.168] ва ин қудрати ҷисмонӣ низ омили беш аз андоза эътимод ба нафс доштани ӯ гардидааст. Ин хусусият дар як вақт ҳам боиси пешрафтҳои ӯ ва ҳам боиси ба хатарҳо гирифтани шудани ӯ гардидааст. Ӯ яке аз файласуфоне мебошад, ки тамоми ҳаёти худро дар дарбори шоҳон гузаронидааст ва аз наздикию ҳамроҳӣ бо шоҳон ифтихор меварзид. Ҳатто дар ҳолатҳои беморӣ низ ӯ шоҳонро ҳамроҳӣ мекард. Ҷузҷонӣ яке аз вазъиятҳоеро, ки ӯ бемор буд, аммо боз ҳам Алоуддавларо дар ҷанг ҳамроҳӣ менамуд, чунин тасвир намудааст: “*Шайх ба қавӣ будани мизочаи бовар дошт. Бинобар ин, дар сола, ки Алоуддавла бар дари Қарх бо Тоши Фаррош ҷанг дошт, Шайхро қулинч рӯй дод ва чун аз хавфи он, ки мабодо шикаст пеш ояду дар ҳоли беморӣ рафта натавонад, барои зудтар шифо ёфтани дар як рӯз ҳаши бор худро ҳуқна мекард. Аз ин ҷо, баъзе рӯдаҳои захмӣ шуда, дар онҳо ҷароҳат пайдо шуд [1]. Бо ин ҳол маҷбур шуд ҳамроҳи Алоуддавла равад. Бо вучуди ин чораи хеш мидид ва худро ҳуқна мекард, то ҷароҳат ва бақияи қулинч дуруст шаванд [1].*

Ягона асос барои ба худтабобат машғул гардидаи Сино дар ҳолатҳои беморӣ боварии ӯ нисбат ба худ мебошад. Ӯ чунин муносибатро нисбат ба худ то охири ҳаёт давом додааст ва бемории худро ҳамеша нодида гирифтааст ва танҳо пас аз яке аз сафарҳои Алоуддавла ба Ҳамадон, ки ӯро ҳамроҳӣ мекард, Сино наздик шудани маргро дарк намуда, чунин худбоварию аз даст медиҳад: “Ӯ донист, ки қуввааш заиф шудааст ва дигар наметавонад, ки беморию бартараф кунад. Пас, ӯ дар дармон кардани худ дигар парво намекард” [1, с.168].

Мо метавонем ин худбоварии Синоро дар фаъолияти маънавии ӯ низ мушоҳида намоем. Пеш аз ҳама, дар иштиёқи ӯ нисбат ба илм ва ҳамчунин дар эҷоди осори илмию фалсафӣ ин хусусияти ӯ ба хубӣ ба мушоҳида мерасад. Дар “Саргузашт” ӯ қайд менамояд, ки “Метафизика”-и Арастуру 40 маротиба мехонад ва чунин иштиёқ ӯро водор месозад, ки тамоми соҳаҳои илмию дар замони ӯ мавҷудбударо аз бар намояд ва дар пешрафти ҳамаи онҳо саҳмгузорию намояд.

Яке аз далелҳои дигар барои исботи худбоварии Сино, ки аз ҷониби шогирди ӯ қайд гардидааст, машғул гардидани ӯ ба забон ва грамматикаи арабӣ мебошад. Боре дар яке аз нишастҳо дар дарбори Алоуддавла Сино дар бораи яке аз қоидаҳои грамматикӣ ақидаи худро пешниҳод менамояд. Абумансур ал-Ҷаббон, як забоншинос, ки дар ин нишаст хузур дошт, Синоро бо чунин ҳарфҳои интиқод менамояд: “Дарвоқеъ, ту файласуф ва ҳақим ҳастӣ, вале дар забон чизе нахондаӣ, ки боиси қабули каломи ту бошад” [1, с.165].

Сино аз ин сухан ба қаҳр меояд ва се сол ба хотири дар сатҳи баланд аз худ намудан ба омӯзиши забон ва грамматикаи арабӣ машғул мегардад:

*“Пас шайх дар забон бар пояе расид, ки мисли он кам интифоқ меафтад. Ӯ се қасида иштиро карда, дар зимни онҳо, лафзҳои дар лугат камёфтро ба қор бурд ва се китоб навишт: яке бар равиши Ибни Амид, дигаре бар равиши Соҳиб ва сеюмӣ бар равиши Собӣ [1]. Сипас Шайх дар лугат китобе тасниф кард, ки онро “Лисон-ул-араб” ном ниҳод, ки мисли он дар лугат тасниф нашудааст»* [1, с. 165].

Ҳамин тавр, як сухани Ҷаббон боис мегардад, ки ӯ забони арабиро то ба ҳадди аъло аз худ намояд ва се қасида дар се равиш эҷод кунад, ки дар натиҷа ин ҳодиса бо мағлубияти Ҷаббон ва узрҳои ӯ меанҷомад. Худбоварии Сино буд, ки ӯро ҳеҷ як аз мушкилиҳои домангире, аз қабилӣ масъулиятҳо дар вазоратхонаҳо, ҳамсафарию ҳамешагии шоҳон, бемориҳо, зиндоннишиниҳо ва ҳичратҳои пайваста аз эҷоду андеша боздоранд.

*Май ва хонумҳо.* Яке аз махсусиятҳои дигари Сино таваччуҳи ӯ ба хонумҳо ва май аст. Аҳаммияти ин хусусият дар он аст, ки Сино дар ҳар ду маврид низ аз тамоми файласуфони асримиёнагӣ фарқ мекунад. Сино то охири лаҳзаҳои ҳаёт як мусулмони комил буд, вале эҳсосу хоҳишҳои, ки дар чунин як ҷомеа номақбул буд, пинҳон намедошт.

Анқариб тамоми зиндагии худро Сино дар дарбори шоҳон сипарӣ намудааст ва новобаста аз он ки май дар ислом ҳаром хонда шудааст, нӯшидани май як расми одии чашнҳои шоҳона ба ҳисоб мерафт. Рӯдакӣ (858-941), ки падари шеърӣ форсӣ буд ва як қисмати ҳаёти худро дар дарбори Сомониён гузаронидааст, қасидае дорад бо номи “Модари май”, ки ҳамчун дастурамал барои омода сохтани май низ хидмат кардааст. Дар баробари Рӯдакӣ аз ашъори дигари ҳамасрони ӯ маълум мешавад, ки май ва омодаسازیю он дар асрҳои 8-9 ҳанӯз маъмул будааст.

Аз маълумотҳои Ҷузҷонӣ бармеояд, ки Сино ҳам дар вақтҳои озод, ҳам дар нишаст бо дӯстону шогирдон ва ҳатто дар мавриди навиштани асарҳои худ аз май истифода менамуд. Дар асоси маълумотҳои Ҷузҷонӣ, мо ду мавридро, ки дар он ба истифодаи май ишора гардидааст, ёдовар мешавем: якум, Ҷузҷонӣ шеваи тадриси Сино бар шогирдонашро чунин тасвир намудааст: “*Ҳар шаб дар хонааш толибилмон ҷамъ меомаданд ва ман навбате аз “Аш-Шифо” мехондам ва дигаре навбате аз “Ал-Қонун” мехонд. Чун фориг мешудем, ромшигарон аз ҳар табақае ҳозир мешуданд, маҷлиси шароб бо васоили он орошта мешуд ва мо ба он мепардохтем. Дарсгӯӣ шабона сурат мегрифт, зеро рӯз ба сабаби адои хидмати амир фароғат набуд*” [1, с.163].

Дувум, шеваи эҷоди Сино. Ҷузҷонӣ менависад, ки рисолаи Сино дар мавриди мантик “Ал-Мухтасар ал-асғар”, ки дертар ҳамчун қисмати аввали “Наҷот” шинохта шудааст, аз ҷониби донишмандони гуногуни Шероз хонда мешавад ва онҳо дар мавриди баъзе масъалаҳои дар он ифодаёфта шубҳа менамоянд. Онҳо ба Сино назарҳо ва саволҳои худро дар як мактуби таъҷилӣ мефиристанд. Сино дар бегоҳирӯзӣ он мактубро дарёб менамояд ва то рӯзи дигар ба саволҳои донишмандони Шероз ҷавоб мегардонад. Шеваи ҷавоб навиштани Сино чунин тасвир шудааст: “*Намози хуфтанро гузоридем ва ӯ пеши шамъ нишаста, маро фармуд, ки шароб биёрам. Ману бародараширо бинишонд ва шаробкашӣ фармуд ва худ ба посухи он масъалаҳо шуруъ кард. Ӯ то ними шаб, то ҳангоме ки ману бародараширо хоб галаба кард, менавишту меошомид. Баъд маро ба рафтан амр кард* [1, с.167].

Яке аз хусусиятҳои дигари Сино ин таваҷҷуҳи ӯ ба хонумҳо мебошад. Дар боло мо зикр намудем, ки Сино аз ҷиҳати ҷисмонӣ бисёр қавӣ, аммо дар ҳамон як вақт бемор буд. Дар “Саргузашт” ба хубӣ нишон дода шудааст, ки сабаби ин касалӣ ва ҳамчунин сабаби марги барвакти ӯ маҳз масъалаи хонумҳо мебошад. Ҷузҷонӣ ин масъаларо чунин тасвир намудааст: “*Шайх бисёр неруманд буд. Аз қувваҳои шахвонияш қувваи мучомаат қавитару ғолибтар буд ва ӯ бо он бештар машғул мешуд, ки дар натиҷа дар мизочаш таъсир намуд*” [1, с.168].

Бо вучуди он ки сабаби бемории Сино таваҷҷуҳи зиёди ӯ ба занҳо буд, аммо ӯ ин одати худро тарк наменамояд, ҳатто дар замони беморӣ низ ӯ аз ин одати худ даст намекашад. Ҷузҷонӣ менависад: “*Лекин бо вучуди ин худро нигоҳ намедошт ва дар сурате ки ҳанӯз аз беморӣ пурра шифо наёфта буд, дар кори мучомаат машғул шуданро зиёд мекард*” [1, с.169].

*Сарват.* Сино ниҳоят инсони сарватманд буд. Иқтибоси боло нишон медиҳанд, ки ӯ ҳамеша дар шомгоҳон базмҳои бо маю мутриб ташкил менамуд. Яке аз далелҳои дигари сарватмандии ӯ он аст, ки хонаи ӯ ду маротиба мавриди ғорат қарор мегирад. Ӯ ғуломҳо дошт ва Ҷузҷонӣ қайд менамояд, ки яке аз сабабҳои марги ӯ хиёлати ғуломон ба хотири сарвати ӯ буд. Ӯ менависад: “*Сипас, рӯзе фармон дод, ки ду донг тухми карафсро ба он чи ки бо хуқна рехта мешавад, илова кунанд ва биёмезанд, то боди қулинҷ шикаста шавад. Яке аз пизишкон, ки барои дармони ӯ бархоста буд, панҷ донг тухми карафс рехт, ки намедонам, ӯ ин корро қасдан кард, ё надониста, зеро ман ҳамроҳи ӯ набудам. Аз тезиҳои он тухмҳо ҷароҳат зиёдтар шуд. Ӯ аз барои дафъи саръ масрузитус истеъмол мекард. Яке аз ғуломонаш дар он афюни зиёде рехта, ба ӯ дод ва ӯ онро хӯрд. Сабаби ин хиёлати онҳо хазинаи ӯ буд ва хостанд, ки ӯро ҳалок кунанду оқибати қорашонро бехатар созанд*” [1, с.168].

Ин худ ба хубӣ маълум аст, ки чун ҳамеша дар вазорат ва надимии шоҳон зиндагӣ мекуни, аз сарвати зиёд баҳраманд мегардӣ. Дар иқтибоси боло ишора бар он аст, ки сарвати Сино на танҳо боиси хиёлати ғуломони ӯ, балки ҳамчунин боиси марги ӯ мегардад.

Ҷузҷонӣ дар “Рисолаи саргузашт” дар ҷойи дигар низ ишора ба сарвати Сино ва ғорати он менамояд. Дар ҳодисаи мочарои Сино ва лашкариёни Шамсуддавла чунин тасвир омадааст: “*Пас, гирди хонаашро гирифтанд, ӯро ба ҳабс бурда, чизу чораашро ғорат карданд, ҳар чӣ дошт, ҳамаро бурданд ва аз амир қатли ӯро хостор шуданд. Вале амир аз қатли вай худдорӣ карда, барои ризогии онҳо бо барканор кардани ӯ аз қорҳои давлати иқтифо кард*” [1, с.162].

*Сино ва ҳамзамонони ӯ.* Сино ҳанӯз дар замони худ ҳамчун бузургтарин табиб, олим ва файласуф машҳур ва ҳамеша дар нишастҳои шоҳон, ашрофон ва ё донишмандон ҳузур дошт. Дар як вақт ӯ ҳамчун табиб бо намояндагони табақаҳои гуногуни ҷомеа дар алоқа буд.

Ҷамчунин, Сино шогирдони зиёд дошт ва бо ҳамзамонони худ дар иртибот буд, ки барои мо муносибати ӯ бо ду нафар аз шахсиятҳои ин давра – Абусаид Абулхайр, орифи маъруф ва Абурайҳон Берунӣ маълум аст. Нафисӣ қайд менамояд, ки нух нафар аз донишмандони машҳури замон бевосита шогирдони ӯ буданд ва худӣ ӯ бевосита бо 13 донишманд ва файласуфи замони худ дар алоқа буд [10, с.288].

Зиндагӣ дар дарбор, ҳамеша дар канори шоҳон будан ва дониши фарох ўро дар ин муносибатҳо мағруру густох сохта буд. Камтар аз шахсиятҳоеро метавон дарёфт, ки мавриди писанди ў қарор гирифта бошанд. Дар замони ў асосан мутакаллимон аз эътибор, шухрат ва мактаби хосси худ бархўрдор буданд ва Сино ҳамеша онҳоро ошқору пинҳон мавриди накўҳиш қарор медиҳад. Сарчашмаҳо таъкид менамоянд, ки ў танҳо нисбат ба ду шахсият – Арасту ва Форобӣ эътироми хосса қоиладар буд.

**Муқарриз: Саид Аҳмадов - д.и.ф., профессори ДМТ.**

#### АДАБИЁТ

1. Абуалӣ Ибни Сино. Осор. Рисолаи саргузашт. Ҷилди 1. – Душанбе, 2005.
2. Арузии Самарқандӣ. Чаҳор мақола, 1980.
3. Гохлманн В. Е. Зиндагиномаи Ибни Сино, Албани/ -Нью –Йорк, 1974.
4. Гутас, Дмитри. Ибни Сино ва анъанаи арастуғароӣ” (муқаддимае ба омӯзиши осори фалсафии Сино). - Лайден/Нью-Йорк/Копенхаген/ Колн, 1988.
5. Диноршоев, Мусо. Компендиуми фалсафаи Ибни Сино. – Душанбе, 2010.
6. Забехӣ, Муҳаммад. Фалсафаи машшоия, Техрон 1389 (2011).
7. Кобуш, Тео. Таърихи фалсафа, (фалсафаи асримиёнагии замони оғозин ва минбаъда), Қисми 5. – Мюнхен, 2011.
8. Краус, Паул. Гарҷумаи ҳоли арабии Ибни Сино, (дар: Маҷаллаи ҳафтаинаи клиникӣ, соли 11-ум (нимсолаи дувум). -Берлин/Мюнхен, 1932.
9. Моревич, Парвиз. Таҳлили фалсафӣ ва “вучуд ва моҳият”-и Ибни Сино // дар Маҷаллаи Ҷомеаи шарқии Амрико. -№ 92(3). -1972.
10. Нафисӣ, Сайид. Ибни Сино. Нашри дувум. –Техрон, 1389 (2011).
11. Ниёзӣ, Ёрмуҳаммад. Андешаи файласуфони муосири араб дар бораи Ибни Сино. –Душанбе, 2008.
12. Низомулмулк. Сиёсатнома. –Душанбе, 1989.
13. Сафо, Забехулло. Ибни Сино, -Техрон, 2005.
14. Содик, Гавҳарин. Хуҷатулҳақ Абуалӣ ибни Сино. –Техрон, 1356 (1977).
15. Ҳикмат Насруллоҳ. Метафизикаи Ибни Сино. -Техрон, 1389 (2011).
16. Штрохмайер. Ибни Сино. –Мюнхен, 1999.

#### ЗИНДАГИНОМА ВА ШАХСИЯТИ ИБНИ СИНО

Дар мақолаи мазкур зиндагии Ибни Сино мавриди таҳлил қарор гирифтааст. Доир ба зиндагии Ибни Сино маълумоти бештар вучуд дорад нисбат ба ҳар донишманди асримиёнагии форсу тоҷик. Агар, аз як тараф, зиндагии ў бо дарбори шоҳон ва муҳимтарин ҳодисаҳои асрҳои даҳум ва ёздаҳум алоқамандӣ дошта бошад, аз дигар тараф, бевосита худ чузъиёти зиндагии худро дар “Рисолаи саргузашт”, ки бахши аввали онро ҳуди ў ва бахши дигари онро шогирди вафодори ў навиштааст, тасвир кардааст. Бо вучуди он ки зиндагии ў ҳамеша дар дарбори шоҳон гузаштааст, аммо ҳеҷ вақт зиндагии оромӣ осуда насаби ў нагардидааст. Зиндагиномаи Ибни Сино худ таҷассумкунандаи ҳақиқати таърихи як миллат ва фарҳанг дар асрҳои 9-10 мебошад. Аҷиб он аст, ки ў имкони ба мисли Форобӣ гўшагирӣ намудан ва оромона ба таҳқиқу эҷод машғул буданро дошт, дигар ин ки ў метавонист ба дарбори Султон Маҳмуд равад ва зиндагии нисбатан ороме дошта бошад, аммо ў зиндагӣ дар Эронзамин ва хонадонҳои хурд ва заифи эрониро бар ҳама дарборҳои дигар афзал медонад. Сино на ин ки дар дарборҳои хурди эронӣ зиндагӣ мекард, балки дар ҷангҳои, ки миёни ин хонадонҳо ва давлати муқтадирӣ Ғазнавиён сурат мегирифт, иштирок мекард ва шояд яке аз машваратчиёни асосӣ низ буд. Новобаста аз ҳама гуна шароит ў ҳеҷ вақт аз эҷод даст накашидааст ва тавонистааст, ки осори арзишманде доир ба ҳамаи илмҳои дар замони ў мавҷуд буда эҷод намояд ва доир ба ҳамаи ин илмҳо навгониҳо ворид намудааст. Аз қайдҳои ҳуди Ибни Сино ва шогирди ў ҳамчунин аз меросе, ки аз ў боқӣ мондааст, метавон натиҷа гирифт, ки Сино дорои яке аз зехниятҳои нодир ва фавқулода дар таърихи илм ва фалсафаи ҷаҳонӣ буд.

**Калидвожаҳо:** Ибни Сино, Сомониён, Ғазнавиён, Бухоро, Эронзамин, Султон Маҳмуд, исмоилиҳо.

#### БИОГРАФИЯ И ЛИЧНОСТЬ ИБН СИНЫ

Сведений о жизни Ибн Сины больше, чем о любом средневековом персидско-таджикском ученом. Если, с одной стороны, его жизнь связана с царским двором и важнейшими событиями десятого и одиннадцатого веков, то, с другой стороны, подробности своей жизни он прямо описал в «Автобиографии», первую часть которой он написал, а другую часть - его верный ученик. Несмотря на то, что его жизнь всегда проходила при королевском дворе, у него никогда не было мирной жизни. Биография Ибн Сины – это воплощение правды истории народа и культуры IX-X веков. Странно, что у него была возможность слушать и спокойно заниматься исследованиями и творчеством, как у Фараби, иначе он мог бы пойти ко двору султана Махмуда и жить относительно спокойной жизнью, но он предпочел жить в Иране, в подчинении у маленькой и слабой иранской династии. Сина не только жил при мелких иранских дворах, но и принимал участие в войнах, происходивших между этими семьями и могущественным государством Газневидов, и был, вероятно, одним из главных советников. Несмотря ни на какие обстоятельства, он никогда не прекращал творить и сумел создать ценные труды по всем существовавшим в его время наукам и вносил новшества во все эти науки. Из записок самого Ибн Сины и его ученика, а также из

оставленного им наследия можно сделать вывод, что Сина обладал одним из редких и неординарных умов в истории мировой науки и философии.

**Ключевые слова:** Ибн Сина, Саманиды, Газневиды, Бухара, Иранзамин, Султан Махмуд, исмаилиты.

### **BIOGRAPHY AND PERSONALITY OF IBN SINA**

There is more information about Ibn Sina's life than any medieval Persian-Tajik scholar. If, on the one hand, his life is related to the royal court and the most important events of the tenth and eleventh centuries, on the other hand, he directly described the details of his life in the "Resalae sergusasht" ("Autobiography"), the first part of which was written by him and the other part by his loyal student. Despite the fact that his life has always been spent in the royal court, he has never had a peaceful life. Ibn Sina's biography is the embodiment of the truth of the history of a nation and culture in the 9th-10th centuries. It is strange that he had the opportunity to listen and quietly engage in research and creation like Farabi, otherwise he could go to the court of Sultan Mahmud and live a relatively quiet life, but he chose to live in Iran and the small and weak Iranian families, prefers all other courts. Sina not only lived in small Iranian courts, but also took part in the wars between these families and the powerful Ghaznavid state, and was probably one of the main advisers. Regardless of any circumstances, he never stopped creating and was able to create valuable works on all the sciences that existed in his time and introduced innovations in all these sciences. From the notes of Ibn Sina himself and his student, as well as from the legacy left by him, it can be concluded that Sina had one of the rare and extraordinary minds in the history of world science and philosophy.

**Keywords:** Ibn Sina, Somanites, Ghaznavids, Bukhara, Iranzamin, Sultan Mahmud, Ismailis.

**Маълумот дар бораи муаллиф:** *Шаҳовуддинов Нуриддин Субҳонкулович* - Донишгоҳи миллии Тоҷикистон, доктор Ph.D., и.в. дотсент, кафедраи умумидонишгоҳии фалсафа. **Суроға:** 734025, шаҳри Душанбе, Ҷумҳурии Тоҷикистон, хиёбони Рӯдакӣ, 17. E-mail: [shahobiddinov@yahoo.com](mailto:shahobiddinov@yahoo.com); Телефон: **00 992 93 740 02 84**

**Сведения об авторе:** *Шаховуддинов Нуриддин Субхонкулович* - Таджикский национальный университет, доктор Ph.D., и.о. доцента, кафедра философии. **Адрес:** 734025, город Душанбе, Республика Таджикистан, проспект Рудаки, 17. Телефон: (+992) **93 7400284**. E-mail: [shahobiddinov@yahoo.com](mailto:shahobiddinov@yahoo.com)

**Information about the author:** *Shakhovuddinov Nuridin* -Tajik National University, Ph. Doc. Department of Philosophy, **Address:** 734025, Dushanbe, Republic of Tajikistan, Rudaki avenue 17. E-mail: [hahobiddinov@yahoo.com](mailto:hahobiddinov@yahoo.com); Phone: **00 992 93 740 02 84**

## ШАКЛҲОИ ТАЪСИРРАСОНИИ ИФРОТГАРОИИ ДИНӢ БА ФАРҲАНГИ МИЛЛӢ: ТАҲЛИЛИ ФАЛСАФӢ-ДИНШИНОСӢ

*Худойдодзода Ф.Б.*  
Донишгоҳи миллии Тоҷикистон

Аз замоне ки инсоният ҳамчун мавҷуди бохирад чашм ба олами ҳастӣ кушодааст, бо шаклҳо ва омилҳои ифротгарой, бо душворихоии иҷтимоӣ, иқтисодӣ, сиёсӣ ва ғ. ҳамқадам будааст. Ифротгарой вобаста ба шароити мушаххаси иҷтимоӣ сиёсии ҷомеа, ҳамчун оқибати манфии равандҳои иҷтимоӣ дар шаклҳои гуногун зуҳур мекунад ва зиддиятҳои воқеии иҷтимоӣ сиёсиро, ки дар ҷомеа ба вучуд меоянд, инъикос менамояд.

Нахустин ифротгароии динӣ пас аз зуҳури динҳои ибтидоӣ, дар шаклҳои мухталиф арзи ҳастӣ карда, то даврони муосир такмилу шиддат ёфтаанд. Ифротгарой ва тундгарой дар масеҳият, буддоия, синтоизм, яҳудия, ислом ва дар дигар дину идеологияҳо дар шаклҳои гуногун, аз ҷумла, дар шакли таассубу хурофот, бо роҳи зӯрӣ нишон додани бартариҳои ғоявии худ зуҳур кардааст. Ҳадафи ифротгарой ва тундгарой ҳаргиз таълими дуруст додани мардум, ба роҳи рост ҳидоят кардани омма ва ҳал намудани мушкилоти иҷтимоии аҳоли набудааст, балки ҳамеша кӯшиши ба василаи дин ва таълимоти динӣ ба ҳадафу ғаразҳои сиёсӣ расидани ашхоси алоҳида ва гурӯҳу равияҳои махсус шинохта шудааст, ки ҳамчун гузариш аз дин ба сиёсат фаҳмида мешавад [2, с. 185].

Таълимоти бунёдии масеҳият ва дини буддоӣ то андозае аз ҳаёти сиёсӣ дурӣ ҷустани пайравони худро талаб мекунанд, дар сурате ки дар конфутсийгарой ва ислом равишу муносибати сиёсӣ ба фармоишҳо ва вазифаҳои маънавии диндорон меафзояд. Аз ин ҷиҳат, исломро наметавон ба ҳеч вачҳ аз сиёсат дур кашид.

Ба андешаи бархе аз муҳаққиқон, нахустин ифротгароии маҳз исломӣ дар даврони сулолаи Уммавиён (661–750 мелодӣ) зуҳур кардааст. Онҳо чунин мепиндоранд, ки маъруфттарин равияҳои ифротгарой хориҷиён, рофизиён, қарматиён, хуррамиён ва амсоли инҳо буда, дар таълимоти онҳо унсурҳои ифротӣ ба назар мерасанд.

Нахустин хориҷиён, ки дар Басра пойгоҳи низомии худро солҳои 657–661 таъсис дода буданд, аз он ҷо ба шаҳрҳои содиқ ба халифа ҳамлавар мешуданд ва ҳамчун нахустин гурӯҳҳои динӣ-ифротгарой дар ислом маъруф гардиданд ва ҳамчунин нахустин бунёдгузори бидъатҳо дар ислом ба шумор мераванд. Ғояву таълимоти онҳо то даврони муосир пайравони зиёде дошта, аз ҷониби бисёре аз гурӯҳҳои ифротгарову тундрав дастгирӣ меёбад.

Бархе муҳаққиқону донишмандони асрҳои миёна бар онанд, ки қарматиён, рофизиён ва амсоли инҳо ба хоҳири расидан ба ҳадафҳои худ аз ҳеч навъи зулму ситам ва хунрезии ғоратгарихоии оммавӣ даст намекашиданд, ба қорвонҳои тоҷирон ва хоҷиён ҳамлавар мешуданд. Меъёрҳои динӣ ва ғояҳои ахлоқии қарматиҳо бо усулҳои бунёдии ислом муҳолифати ошкоро доштанд [3, с. 15].

Дар ҷаҳони муосир ва алалхусус дар Тоҷикистон, баъзе гурӯҳҳои тундраву ифротгаро таълимот ва ҳадафҳои муғризонаи худро зери пардаи ислом пинҳон нигоҳ дошта, исломро бо мақсадҳои ғаразноки сиёсии худ истифода мебаранд, онҳо аз таълимоти ноби ислом дур шуда, бештар сиёсатзада шудаанд ва ҳадафҳои сиёсии бисёр хатарноке доранд, ки ин ҳадафҳои онҳо ҳаргиз ба манфиати кишвар ва мардуми мо намебошанд [2, с. 281].

Муборизаҳои сиёсӣ дар Тоҷикистон дар раванди бозсозӣ дар собиқ Шуравӣ оғоз гардида, ҳангоми касби истиқлолият ба шиддат боло рафтанд. Неруҳои мухталиф (аҳзобу ҳаракатҳо ва иттиҳодияҳо) зуҳур карданд, ки барои озодии комили давлату миллати мубориза мебарданд. Дар оғози фаъолияти худ онҳо тавонистанд, ки ба забони тоҷикӣ мақоми давлатӣ бидиҳанд. Соли 1989 «Қонун дар бораи мақоми давлатии забони тоҷикӣ» қабул гардид. Аммо ҷомеаи Тоҷикистон дар ин ҳангом ба гурӯҳҳои зидди ҳамдигар тақсим шуд, ки яке муътадилпеша ва дигар ифротгаро буданд. Гурӯҳи нахуст – муътадилпеша (миёнаравон, консерваторҳо) ходимони солхӯрдаи ҳизбӣ, зиёиён ва



намояндагони хочагии деҳот буданд, ки дар дастгоҳу сохторҳои давлатию хизбӣ фаъолият меварзиданд [6]. Бешубҳа, истилоҳоти «ифротгароии исломӣ», «тундгароии исломӣ» ва «терроризми исломӣ» сохтаву пардохтаи душманони ислом ва мардуми мусалмон буда, ҳеҷ рабте ба дини ислом надорад. Ба андешаи мо, ифротгароӣ, тундгароӣ ва терроризми ноби исломӣ аслан вучуд надорад, балки ҳаракатҳо ва созмонҳои гуногуни сиёсии ифротгароие вучуд доранд, ки муассисашон душманони ислом буда, аз таълимоти исломӣ суиистифода бурдаанд ва то ҳол суиистифода мекунанд. Суиистифодаи таълимоти динӣ аз ҷониби душманони он ҳамеша идома хоҳад ёфт ва танҳо ваҳдати миллату давлатҳо, сулҳи кулли башарият ва ваҳдати афкори доншмандону оммаи мардум хатари онро аз байн хоҳанд бурд. Душманони ислом ҳатто ғояҳо ва таълимоти гурӯҳҳои дар оғози ислом ва асрҳои миёна зухуркардари, ки албатта, аз ҷониби душманони ислом таъсис дода шуда буданд, имрӯзҳо ба манфиати худ истифода мебаранд ва ба ин васила ба ҷаҳониён эълон карданианд, ки ифротгароии исломӣ, тундгароии исломӣ ва ҳатто терроризми исломӣ дар оғози ислом вучуд дошт ва имрӯз ҳам вучуд дорад. Яъне, онҳо гуфтанианд, ки ислом ва таълимоти исломӣ дар табиату моҳияти худ унсурҳои ифротӣ дорад ва маҳз ҳамин унсурҳо боиси пайдоиш, рушд ва такомули ифротгароӣро тундгароӣро шудааст. Дар сурате ки ҷаҳониён ба инсонгароии олий ва арзишҳои баланди инсонии таълимоти исломӣ қоиланд ва башарият хуб медонад, ки дини мубини ислом тарғибгари адолату ростӣ, ситояндаи арзишҳои баланди инсонӣ ва ахлоқӣ буда, маҳкумгари зулму ситам ва ахлоқи разила ва амсоли он мебошад. Маҳз ҷоҳилону хоинони инсониятанд, ки бар зидди ислом ва арзишҳои баланди он алам барафроштаанд. Зеро онҳо аз гом ба гом пеш рафтани ислом дар ҷаҳон ва пирӯзии арзишҳои баланди инсоние, ки ислом тарғиб мекунад, дар ҳаросанд ва метарсанд, ки мақоми дину арзишҳои диниву фарҳангии худро дар сатҳи ҷаҳонӣ, ки фақат ба костагии ахлоқи инсонӣ ва фасод равона шудааст, аз даст бидиҳанд.

Албатта, дин метавонад ва бояд бунёдгари бошад, яъне он бояд ба усулҳои бунёдии худ исрор варзад. Масалан, усулҳои бунёдии дини масеҳӣ бовар доштан ба таслиси Худо (сегона будани Худо: Худо, Рухулқудс ва Исо (а), салиб доштану салиб кашидан ва ғ. мебошад; усулҳои бунёдии дини ислом: имон доштан ва шаҳодат додан ба ягонагии Худо ва ҳазрати Муҳаммад (с)-ро расули барҳаққи Ё доништан, Қуръонро ҳамчун нозилшуда аз Худованд пазируфтани, рӯзи растохезро эътироф кардан ва ғ. Ин усулҳоест, ки динҳои мазкур бар асоси онҳо бунёд ёфтаанд ва бидуни онҳо вучуд дошта наметавонанд. Ба ин маънӣ, ки таълимоти динӣ ба ҳеҷ ваҷҳ набояд зидди арзишҳои баланди инсонӣ бошад ва ба бадиву бадкорӣ ва нодалотиву зулму ситам тарғиб наояд. Фақат баъзе омилҳои ғайридиние вучуд доранд, ки баъзе намояндагони динро (шахсони гумроҳу ноогоҳ ва ноустуворро) водор ба амалҳои ифротӣ карда метавонанд. Ин омилҳо ба ҳеҷ ваҷҳ аз батни дин ва таълимҳои динӣ зухур намекунанд. Дин ба таври мустақим ва ғайримустақим бо сиёсат иртибот дорад ва ҳар қадаре, ки дин дар масоили иҷтимоӣ реша давонад, он ҳамон қадар сиёсӣ шуданаш мумкин аст [8, с. 97; 14, с. 369].

Охири асри XIX ва оғози асри XX ҷунбишҳо, ҳаракату созмонҳои ифротгароӣ фаъолияти худро дар сатҳи минтақавӣ ва ҷамъиятӣ ба роҳ монданд. Дар замони нав бо истифодаи технологияҳои коммуникатсиониву иттилоотӣ фаъолияти ифротгароӣ дар сатҳи минтақавию милли-давлатӣ ва сатҳи ҷаҳонӣ зоҳир гардида, ба ҷунбишу ҳаракатҳои байналмилалӣ ифротгароӣ табдил ёфтанд. Ҷомеаи байналмилалӣ дар ҳодисаҳои ҷанд соли охири Сурия, ки дар он ҷо созмони террористии «Давлати исломӣ» ва дигар созмонҳо ва ҳаракатҳои ифротгароӣ таъсис ёфтаву фаъол шудаанд, бо ин мушкилот мувочаҳ шудааст.

Пайравони ин ҷунбишу ҳаракатҳо ва созмонҳо дар даврони кунунӣ идеология ва мавқеи худро ҳифзу тарғиб ва ташвиқ менамоянд, одамонро ба доираи фаъолиятҳои худ ҷалб сохта, тарафдорони худро дар ҷомеаи иттилоотӣ зиёд менамоянд. Ин вазъият зухуроти нав ба нави ифротгароиро барои ҷомеа эҷод карда, барои ҷомеаи мо таҳдиду ҷолишҳои ба миён хоҳад овард. Баррасӣ ва таҳлили вазъияти сиёсии ҷаҳони муосир гувоҳи он аст, ки ифротгароӣ дар байни ҷавонон афзуда истодааст. Ин падидаи номатлуб, ки бештар аз тарафи созмону ҳаракатҳои бонуфуз мавриди истифода қарор мегирад, шуури ҷавононро вайрон карда, ба душманони фарҳангу миллати худ табдил дода истодааст. Доираи пайдоиш ва таъсири созмону ҳаракатҳои ифротгарою террористӣ дар

шароити Тоҷикистон хеле васеъ аст. Таҳлили заминаҳо ва омилҳои пайдоиши созмон ва ташкилотҳои ифротгароӣ ва террористӣ дар Тоҷикистонро таҳлил намуда, метавон қайд намуд, ки заминаҳои мушаххаси пайдоиш ва инкишофи созмону ҳаракатҳои мухталифи ифротгароӣ ва террористӣ дар кишвар вучуд дорад. Омилҳои беруна ва дохилии ташаккул ва инкишофи чунин созмонҳо тақсимбандӣ шудаанд. Дар доираҳои илмӣ, шартан метавон тарафдорони муносибати баргариӣ омилҳои берунаро чудо намуд [10, с. 6].

Ташреҳу тавзеҳи омилҳо ва сабабҳои пайдоиш ва интишори ифротгароии динӣ-сиёсии як дини як ҷомеаи муайян боиси зуҳури ин падидаи номатлуб дар дигар дину ҷомеаи дигар буда наметавонад, зеро ҳар як ҷомеа ва дини дар он ҳукмфармо ҳосиятҳои хоси худро дорад ва фақат бо воситаҳои ба онҳо хос ислоҳпазир хоҳанд буд.

Чунин андешаро муҳаққиқи тоҷик Маҳмадизода Н.Д. низ ҷонибдорӣ менамояд. Ба андешаи ӯ, зоҳиршавии шаклҳои гуногуни ифротгароӣ ба хусусияти хоси инкишофи ҷомеаи Тоҷикистон вобастагӣ дорад. Ин равандро бо якчанд далел метавон шарҳ дод. Якум, камбизоатӣ, ки ҷомеаи тоҷик дар марҳилаи ниҳии баратараф кардани он буда, ҳалли ин масъала вазифаи аввалиндараҷаи ҷомеа ва Ҳукумат мебошад. Дуюм, фасод ҳамчун мураккабтарин масъалаи иҷтимоӣ ба амнияти миллии хатар эҷод карда, некуахлоқии ҷомеаро ҳалалдор менамояд. Барои пешгирии фасод ва ниғилизми ҳуқуқӣ бояд низоми судӣ ва ниҳодҳои қудратӣ мустақкам карда шаванд. Вақте ки низоми судӣ, сохторҳои давлатӣ, суғат амал менамоянд, дар ҷомеа гурӯҳҳои марказгурез сар боло мебардоранд. Гурӯҳҳои динӣ-ифротгароӣ ва террористӣ барои ноил шудан ба мақсадҳои вайронкоронаи худ ин ҳолатро ба нафъи худ истифода мебаранд. Маълум аст, ки гурӯҳҳои динӣ-ифротгароӣ ва террористӣ барои пур кардани сафҳои худ ва бурдани қорҳои тарғиботию ташвиқотӣ бар зидди давлату ҷомеа, қишри камбизоату қашшоқи ҷомеаро ба қор мегиранд. Гуфтан мумкин аст, ки мубориза бо камбизоатӣ ин пешгирии сабабҳои паҳншавии ифротгароии динӣ-сиёсӣ мебошад [11, с. 259-260].

Пайдоиш ва рушди созмону ташкилотҳои ифротгароӣ дар даврони кунунӣ аз таъсири омилҳои берунию дохилӣ вобаста мебошад. Баррасии манбаъҳои муътамади илмӣ ифодагари он аст, ки дар аксар маврид муҳаққиқон нақши омилҳои берунаро аввалиндараҷа мепиндоранд. Ҳарчанд нақши омилҳои беруна дар зуҳурёбӣ ва инкишофи ифротгароии динӣ-сиёсӣ чашмрас мебошад, аммо омилҳои асосии зуҳури ифротгароии динӣ-сиёсӣ дар кишварамон, метавон гуфт ки хусусияти дохилӣ низ доранд. Бухрони иқтисодӣ, ба яғмо бурдани воситаҳои моддӣ, шаклҳои нодурусти тақсимоии моликият ва ғайриқонунӣ ба даст овардани захираҳои миллии дар доираи хусусигардонӣ ва амсоли инҳо аз ҷумлаи омилҳои дарунӣ ба шумор мераванд. Ҳамчунин, поён рафтани сатҳи ҳаёти мардум, афзудани тафриқаи иҷтимоӣ ва зиддиятҳои синфӣ дар ҷомеа, авҷ гирифтани нобаробарии ҳуқуқию иҷтимоӣ ва иқтисодии шаҳрвадонро ҳам ба омилҳои мазкур метавон афзуд.

Сабабҳо ва омилҳои муҳимми ба фаъолияти ифротгароӣ рӯй овардани баъзе гурӯҳҳои иҷтимоӣ паст шудани сатҳи зиндагии аҳоли дар оғози солҳои 90-уми асри XX ва нурушан гардидани дурнамои иҷтимоии бештари мардум пиндошта мешавад. Омилҳои мазкур аҳолиро водор намуд, ки роҳҳои наҷот аз бухрони иқтисодию молиро ҷустуҷӯ кунанд. Бешубҳа, шароити зуҳурёфтаи норозигии гурӯҳҳои махсуси ҷомеаро эҷод кард ва ин гурӯҳҳо аҳолиро бар зидди сохтори давлату ҳукумат барангехт.

Омилҳо ва сабабҳои зуҳури ифротгароӣ барои ҳар як давлату ҷомеа метавонанд гуногун ва ба ҷандин шароитҳои объективию субъективӣ вобаста бошанд. Аз ин рӯ, метавон гуфт, ки вазъияту шароити хос барои зуҳури интишори ифротгароӣ вучуд дорад, ки амалан дар ҳар навъ давлату ҷомеа истифода бурда мешаванд. Ба гунаи мисол, Д. Олшанский зуҳур ва интишори ифротгароиро аз ин омилҳо вобаста медонад: бухрони иқтисодию иҷтимоӣ, поён рафтани сатҳи зиндагии бештари мардум, ивазгардидан ё дигар шудани сохтори ҳокимияту ниҳодҳои сиёсӣ, масъулиятношинии инҳо дар ҳалли масъалаҳои инкишофи ҷомеа, фишороварӣ ба дигарандешону муҳолифони сиёсӣ ва таъқиби онҳо аз ҷониби мақомоти давлатӣ, зулму ситами миллии ва ғ. [12, с. 225].

Маҷмуи ин омилҳо наметавонанд зуҳуроти амали ифротгароиро шарҳ диҳанд, зеро дар ҳар як ҳолати алоҳида ифротгароӣ дар давлат ва ҷомеаи мушаххас, ҳамчун омилҳои алоҳида мавриди амал қарор мегиранд. Таҳлилу баррасии омилҳои мазкур дар бораи

сабабҳои зуҳури ифротгаоӣ дар ҷаҳони муосир фақат иттилооти умумӣ дода метавонад. Бинобар асоси маҷмуи омилҳо ва сабабҳои ёдрасшуда, ки зуҳури ифротгароиро муайян менамоянд, ба ин натиҷа расидем, ки ифротгароӣ дар марҳалаи бесуботи сиёсӣ, заиф гардидани фаъолияти ниҳодҳои давлатӣ, баҳусус хангоми ба бӯҳрони иқтисодию сиёсӣ ва фарҳангӣ гирифтгардидани ҷомеа авҷ хоҳад гирифт.

Бархе донишмандону муҳаққиқони соҳа сабабҳо, омилҳо, зуҳурёбӣ ва инкишофи ифротгароиро дар паст будани фарҳанги сиёсӣ хукуки аксарияти мардум, аз масъулиятношиносии низоми дохилию байналмилалӣ ва бесамарии он дар мубориза бо зуҳуроти ифротгароӣ, афзоиши муносибатҳои байни давлатҳову миллатҳо, боло гирифтани бӯҳрони иҷтимоӣ ва амсоли инҳо иборат медонанд [5, с. 40-41].

Баррасии давраҳои муайяни рушди таърихӣ гувоҳи он аст, ки истифодаи омили динӣ дар амалӣ намудани манфиатҳои ҷуғрофӣ-сиёсӣ ҳамеша истифода мегардид. Чунин истифодабарии омили динӣ, дар доираи муҳолифатҳои геополитикӣ, дар шароити имрӯза хеле васеъ гардидааст. Муборизаи сиёсӣ идеологии байни Амрико ва Иттиҳоди Шуравӣ ва пошхӯрии дуюмин ба тағйиротҳо ва дигаргуниҳои назаррасе оварда расонид, ки аз бисёр ҷиҳат ба авҷгирӣ ва интишори ифротгароӣ ва рушду нумуи созмону ташкилотҳои ифротгароӣ мусоидат намуд. Дар бунёд ва дастгирии созмону ташкилотҳои ифротгароӣ ва террористӣ, асосан бунёд намудани монеаҳои табиӣ дар паҳншавии идеологияи тарафи муҳолиф ва мустақкам намудани таъсири геополитикии худ пайгирӣ карда мешуд.

Дар давраи гузариш дар марҳилаи имрӯзаи таърихи ҷомеаи тоҷик, ки ба душвориҳои маълуми иҷтимоӣ-сиёсӣ дучор омадааст, ба таври воқеӣ ҳолати муайяни муқовимат ва эътирози пардапӯшонаи иҷтимоӣ ба мушоҳида мерасад, ки ин раванд метавонад ҳолати махсуси шуури оммавии идоранашавандаро ташаккул диҳад. Барои ҳолати мазкур баҳои нобаробари воқеият хос буда, дар он руҳияи нобоварӣ, дилшикастагӣ, тарсу бими иҷтимоӣ, қаҳру ғазаб ва асабоният васеъ паҳн мегардад. Дар чунин шароит даъватҳои ифротгароӣ барои иҷрои амалҳои эътирози иҷтимоӣ ба осонӣ пазируфта мешаванд [11, с. 115]. Дар натиҷаи ин низо дар кишварҳои Осиёи Марказӣ ва Шарқи Наздик чандин созмонҳо, чунбишҳо ва ташкилотҳои ифротгароии динӣ-сиёсӣ, ба мисли «Ҳизб-ут-таҳрир ал-исломия» (ҳизби поксозии ислом), «Ҷамоат-ул-муслимин» (соли 1978 ба «Ат-тақфир вал-ҳичра» ивази ном кард), «Ал-ҷиход ал-муқаддас» (ҷиходи муқаддас) дар Миср ташкил ёфтанд. Гайр аз ин, дар Лубнон «Ҳизбуллоҳ» ва дар Фаластин «Ҷиходи исломӣ», пайдо шуданд [16, с. 194].

Бузургтарин омили берунаи ташаккулёбӣ ва рушди чунбишу созмонҳо ва ҳаракатҳои ифротгароӣ-террористӣ дар Тоҷикистон раванди ҷаҳонишавӣ (глобализатсия) ба шумор меравад. Оғози асри ХХ чунбишҳо ва ҳаракатҳои гуногуни эътирозӣ қариб дар аксарияти кишварҳои ҷаҳон ҳамчун ҷавоб ба таҳдидҳои ҷаҳонишавӣ зуҳур кардаанд. Бархе донишмандон бар ин назаранд, ки терроризм, ифротгароӣ ва фундаментализм анвои мухталифи эътироз ба муқобили натиҷаҳои манфии ҷаҳонишавӣ мебошад, ҳарчанд ин андеша баҳсталаб аст. Зеро ИМА ва кишварҳои ғарбӣ мубориза бо терроризмро дар тамоми ҷаҳон вазифаи аввалиндараҷаи худ эълон дошта, дар асл гурӯҳҳо ва ташкилотҳои ифротгароиро ташкил доданд ва ҳамачониба дастгирӣ карданд. Баъзе кишварҳои исломӣ бо амру фармонҳои ИМА ва кишварҳои аврупоӣ дар Тоҷикистони соҳибистиклол ҷараёнҳои гуногуни ифротгароӣ террористиро озодона ҷимоят ва дастгирии молиқу пулӣ намуданд ва ба онҳо кумаки сиёсӣ-иттилоотӣ расониданд. Пӯшида нест, ки кумаки ҳаматарафаи давлатҳои ғарбӣ, баҳусус ИМА ва баъзе кишварҳои мусулмонӣ ба гурӯҳҳову ташкилотҳои ифротгароӣ террористӣ дар даҳсолаҳои ахир афзуда, фаъолияти таҳрибкоронаи онҳоро боло бурда истодаанд ва амнияти кишвари моро зери хатар гузошта истодаанд. Ин гурӯҳҳо ва ташкилотҳои ифротгароӣ бо фаъолияти амалҳои мухталифи ифротгароӣ худ нуфузу обрӯи кишварамонро дар арсаи байналмилалӣ коҳиш медиҳанд. Собит гардидааст, ки ҷанги шаҳрвандиро дар Тоҷикистон гурӯҳҳои мазкур бо дастгирии кишварҳои аврупоӣ ва ИМА ташкил кардаанд, яъне он ҷанги таҳмилӣ будааст. Бархе давлатҳо, баҳусус Покистон, Афғонистон, Арабистони Саудӣ ва Эрон дар низои байни тоҷикон ва воқеаҳои сиёсӣ-иҷтимоӣ солҳои 90-и Тоҷикистон мустақиму ғайримустақим ширкат варзидаанд. Белокренитский В. Я., донишманду муҳаққиқи рус, бар ин андеша аст, ки сарвазирӣ Покистон Зиёулҳақ мақсад дошт, ки таъсири давлати

худро ба кишварҳои Осӣи Марказӣ вусъат бахшад ва албатта, дар ин кор ӯро ИМА ва баъзе кишварҳои Аврупо ва арабӣ барои пиёда кардани мановфеи геочуғрофиашон (бахусус аз ин минтақа танг карда баровардани нуфузи Русия) дастгирӣ мекарданд. Ин таъсирасонӣ, албатта, тавассути гурӯҳҳои ифротгарову тундгаро ба роҳ монда мешуд, ки дар он даврон фаъолияти эшон дар Тоҷикистони тозаистиклолётта бисёр авҷ гирифта буд [7, с. 34-50].

Чуноне ишора рафт, баррасии вазъияти сиёсӣ, иқтисодӣ ва фарҳангии чанд даҳсолаи ахир гувоҳи он аст, ки раванди ҷаҳонишавӣ ва ягонашавии фазои фарҳангиву тамаддунии ҷаҳони муосир, бахусус олами иқтисодию сиёсӣ (тибқи амсилахое, ки аз рӯи нақшаҳои аз ҷониби ИМА ва кишварҳои ғарбӣ муқаррар гардидааст), шаклҳои гуногуни эътирозро ба вучуд овардааст. Ба андешаи мо, зиддияту мухолифат дар асоси нишондиҳандаҳои сиёсӣ, иқтисодӣ, идеологӣ ва динӣ раванди табиист. Зиддияту мухолифати мазкур ба раванди ҷаҳонишавӣ омилҳоро хусусиятҳои фаромиллӣ дорад ва аз сарҳадоти мазҳабӣ, этникӣ, географӣ ва аз сатҳи инкишофи сиёсӣ-иқтисодӣ вобастагӣ надорад. Бояд зикр кард, ки дар вазъияти кунунӣ яке аз мухолифони асосии раванди ҷаҳонишавӣ ҷунбишҳо, ташкилотҳо ва созмонҳои гуногуни ифротгароӣ ва тундгароии мазҳабӣ ба шумор мераванд. Яъне, ҷаҳонишавӣ бо нақшаҳои худхоҳонаи умумиҷаҳонии худ аз тарафи бештарини раҳбарони кишварҳои исломӣ ҳамчун таҳдиди воқеӣ ба аркони тамаддун ва суннату анъанаҳои динию фарҳангии кишварҳои мусулмонӣ қабул карда мешавад. Бинобар ин, дар ҷаҳони ислом тасодуфӣ нест, ки равандҳои ҷаҳонишавӣ сабаби болоравии эҳсосоти зиддигарбӣ, напазируфтани фарҳанг ва тарзи ҳаёти ғарбиро дар маҷмуъ нишон медиҳанд, ки боиси афзоиши амалу фаъолиятҳои ифротгароию тундравӣ дар минтақа гардидааст.

Бо боварии том метавон гуфт, ки ислом дини сулҳпарвар, таҳаммулпазир, адолатхоҳ ва созанда аст, ки бар пояҳои инсонгароӣ ва башардӯстӣ бунёд ёфтааст. Фирқаву ҷараёнҳо, созмонҳои динӣ-сиёсӣ вучуд доранд, ки исломро ҳамчун силоҳи ғоявии худ алайҳи ҷомеаҳо ва давлатҳои дунявӣ истифода мебаранд. Барои пешгирӣ ва рафъи ифротгароӣ, пеш аз ҳама, ваҳдати ягонагии мардуми кишвар, баланд бардоштани сатҳи илму имонии аҳли ҷомеа ниҳоят зарур аст. Зеро сабабҳои бисёр ҷиддии сар задани ҷанги шаҳрвандӣ дар кишварамон набудани ваҳдати миллӣ, адами ҳувияти миллӣ ва ҳамгирии ҳақиқии ҷомеа, бухрони амиқи маънавии иҷтимоии ҷомеа, авҷ гирифтани ифротгароии динӣ-сиёсӣ дар натиҷаи паст будани сатҳи донишу биниши динӣ-мазҳабӣ ва илмии мардум, бахусус ҷавонон дар аввали солҳои 90-ум будааст.

Ҷаҳон дар арафаи бухрони нави иқтисодӣ қарор дорад ва метавон пешгӯӣ кард, ки хуруҷи ифротгароён дар тамоми ҷаҳон шиддат хоҳад гирифт. Аз ин рӯ, дар ин вазъияти бухронӣ, чуноне ки Пешвои миллат, Президенти Ҷумҳурии Тоҷикистон муҳтарам Эмомалӣ Раҳмон ҳамеша таъкид менамояд, зиракии сиёсиро набояд аз даст диҳем ва барои пешгирии авҷи анвои гуногуни ифротгароӣ тамоми чораҳои заруриро андешем. Бешубҳа, дар ин раванд муҳаққиқон бояд нақши калидиро бозанд. Ҳангоми муқовимат бо ифротгароии динӣ-сиёсӣ ҳамчун яке аз хатарҳои мудҳиш ба амнияти миллию фарҳангии кишвар бояд афзалиятҳо ба тадбирҳои пешгирикунанда вобаста ба ташаккули шуури таҳаммулпазирии диндорон дар асоси татбиқи он арзишҳои исломи анъанавӣ дода шаванд, ки ҳадафи онҳо дар таҳаммулпазирӣ ва ҳамдигарфаҳмии мазҳабҳо равона шудаанд [11, с. 209]. Ҷаҳонишавӣ ва байналмилалӣ шудани ифротгароӣ далели раднопазирест, ки имрӯз тамоми ҷаҳон бо он рӯ ба рӯст. Ифротгароӣ ва шакли шадидтари он терроризм аз доираҳои маҳаллӣ хеле фаротар рафта, дар ибтидои асрҳои XX ва XXI хусусияти байналмилалӣ ва ҷаҳонӣ пайдо кардааст. Ин падидаи манфуру номатлуби ҷаҳонӣ дар заминаи ҷаҳонишавӣ, коҳиш ёфтани назорати давлат дар қаламрави худ ва ҳамзамон афзоиши бесобиқаи имконоти таъсир ба қорҳои дохилии як кишвари мушаххас ва ҷомеаи ҷаҳонӣ дар маҷмуъ, фаҳмида мешавад, ки аз ҷониби дигар субъектҳои муносибатҳои байналмилалӣ, аз ҷумла ташкилотҳои ифротгароӣ низ истифода бурда мешавад. Дар маҷмуъ, ифротгароӣ ҳамчун зухуроти мазҳабӣ ва сиёсӣ, посухест ба мушкилоти ҷаҳонишавӣ.

Дар Тоҷикистон озодона метавон таълимоти олии динӣ гирифт, масҷидҳо бозанд ва дар онҳо уламои исломӣ, ки аз мазҳаби ҳанафӣ ва усулу таълимоти башардӯстонаи он пуштибонӣ мекунанд, фаъолият доранд. Аммо созмонҳои гуногуни ифротгароии динӣ-

сиёсӣ, ки аз хориҷа маблағгузорӣ мешаванд, ин ошкорбаёнро бо мақсадҳои ғаразноки худ истифода мебаранд. Онҳо гӯё меҳоханд дар асоси китоби осмонии Қуръон, Суннат ва Шариат як бо ном «ҷомеаи одилонаи исломӣ» бисозанд. Аммо дар асл барои хоҷагони хориҷии худ хидмат карда, минтақаи Осиеи Марказиро таҳти назорати ҷуғрофӣ-сиёсии кишварҳои абарқудрат мегузоранд. Таҷрибаи давлатҳои исломӣ дар ҷаҳон гувоҳи он аст, ки кишварҳои абарқудрат меҳоханд бо ҳар василае, аз ҷумла тавассути ифротгароёни динӣ-сиёсӣ, ки худ тарбият, раҳнамоӣ ва маблағгузорӣ мекунанд, ҳукмронии ҷаҳонро ба даст оранд. Дар солҳои 90-уми асри гузашта бисёре аз мушкилоте, ки қаблан танҳо барои кишварҳои «ҷаҳони сеюм» хос буданд, барои Тоҷикистон низ хос шуданд. Мутаносибан, баъзе хусусиятҳои вазъи динӣ ва сиёсӣ, ки қаблан танҳо дар кишварҳои рӯ ба тараққӣ буданд, зохир шудан гирифтанд. Масалан, шиддат ёфтани зиддиятҳои байниминтақавӣ, зуҳури таҳаммулнопазирии динӣ, тақвияти тамоюлҳои бунёдгарой ва ғ.

Тоҷикистони пасошуравӣ бо мавҷи «исломигардонии нав» рӯ ба рӯ шуд, ки дар он як қисми ҷомеаи ноогоҳу камтаҷриба ва ташнаи арзишҳои баланди исломӣ, дар шароити бухрони умумӣ, таълимоти тундгароии исломии аз берун овардашударо бидуни таҳлилу баррасии оқилона ғаёлона қабул карданд. Ин раванд бо мурури замон бо эҳёи мусалмонон дар ҷаҳон рост омад ё идомаи он буд.

Мубориза бо ифротгароии динӣ ҳамчунин бояд бо ёрии тарбияи фарҳанги ҳукукии аҳоли, алалхусус дар байни ҷавонон сурат гирад. Бояд корҳои фаҳмондадиҳӣ оид ба пешгирии хатари ифротгароии динӣ дар байни аҳоли таъмин карда шаванд. Бояд барномаи амал барои мубориза бар зидди таълимот ва ғаёолияти гурӯҳҳои тундрави мазҳабӣ, назари «Салафия», «Ҳизб-ут-таҳрир», «Ваҳҳобия» ва амсоли инҳо қабул карда шавад. Чи тавре ки гуфта шуд, бо сабаби ноогоҳӣ аз таълимоти асили дини мубини ислом, ба ҷомеаи мо таълимот ва фарҳангу ғояҳои динӣ-сиёсии бегона роҳ ёфта, раванди ташаккули худшиносии миллии мардумамон, бахусус ҷавононро коҳиш додааст ва унсурҳои зиёновар ба ҷаҳонбинии онҳо ворид гардида истодааст. Бинобар ин, маҳз таълимоти дурусти мазҳаби ҳанафӣ, ки аксарияти ҷомеаи кишварамон пайрави онанд ва таҳаммулпазиртарин ва беҳтарин мазҳаби ислом пиндошта мешавад, ҳамчунин низоми давлатдорӣ дунявӣ ҳуқуқбунёд кодир ба он хоҳад буд, ки заминаи ҳуқуқиро барои ҳифзи арзишҳои миллии ва хотираи таърихӣ муҳайё созад ва ба ташаккули худшиносии миллии шароит фароҳам оварад ва аз пайдоишу густариши таассуботу тундгарой ва ифротгароии динӣ дар сатҳи сиёсат пешгирӣ намояд, рушди босуботи ҷомеа ва амнияти онро таъмин гардонад [15, с. 117].

Кишвари мо имконоти таҳсил ва рушди таълимоти диниро дорад, ҳарчанд ин соҳа дастгирии ҷиддиро талаб мекунад. Мазҳаби ҳанафӣ яке аз беҳтарин мазҳабест, ки бо арзишҳои бузурги инсонгарой, инсондӯстӣ, таҳаммулгарой, сулҳу донишписандӣ ороста буда, таълиму тадриси он ба таҳкими пояҳои давлатдорӣ ва арҷгузори фарҳанги миллии кафолати устувор дода метавонад ва дониши бадастовардаи насли ҷавони мо дар ин самт боиси рушду инкишофи ояндаи маънавӣ ахлоқии ҷомеаи мо хоҳад буд ва ҳаргиз намегузорад, ки холигоҳи фарҳангӣ, мазҳабӣ ва миллии-мардумии моро дигарон ба манфиати худ пур кунанд [1; 13, с. 84-92].

Сарнавишти ояндаи давлат, бахусус ҷавонони мо нигаронкуанда аст. Мо бояд ҳар чӣ зудтар кӯшишҳои худро равона кунем, то ин ки ҷавонони мо зери таъсири ғояҳои вайронгари ҷараёнҳои динӣ-ифротӣ гирифтور нашаванд. Маркази исломшиносӣ бояд барои хоҳишмандон дар масҷидҳои курсҳои омӯзишии динӣ гузаронанд ва дар бораи асосҳои Қуръону ҳадис ва нуктаҳои таълимоти мазҳаби ҳанафӣ донишҳои мардумро тақвият бахшанд. Васоити ахбори омма низ бояд дар раванди корҳои фаҳмондадиҳӣ ҷиҳати пешгирии ифротгароии динӣ дар Тоҷикистон ғаёлона ширкат варзанд. Бахусус, тавассути барномаҳои телевизионӣ, бо ёрии саволу ҷавоб моҳияти таълимот, дастурҳо, усулҳои таҳаммулпазирӣ, ҳақиқати дини ислом ва мазҳаби ҳанафӣ шарҳу тафсир дода шаванд. Мақомоти давлатӣ барои ҳамкорӣ бояд аз миёни уламои машҳуру маъруфи кишвар шахсиятҳои интихоб намоянд, ки ба ҳамкориҳои созанда ва таблиғи исломи суннатӣ машғул шаванд. Барои дастгирӣ ва пешрафти илму маърифати исломӣ тайёр кардани кадрҳои нави уламои аз ҷиҳати дониш бисёр тавонманд, диншиносон, устодони мадрасаҳо ва рӯзноманигорони ин соҳа барномаҳои давлатии махсус таҳия кардан ниҳоят

зарур аст. Ифротгароӣ барои ғаъолияти созанда ҳаргиз талош намеварзад, баръакс барои несту нобуд шудани низоми сиёсӣ, иқтисодӣ, иҷтимоӣ ва фарҳангӣ саъй мекунад. Аз ин рӯ, бо саъю талоши дастҷамъонаи Ҳукумат ва мардуми кишвари азизамон Тоҷикистон бояд тамоми анвои ифротгароӣ аз байн бардошта шавад, вагарна ин равияи номатлубу манфури ҷомеа сабабгори решакансозии бунёди асолати фарҳангию миллӣ, харобу табоҳгардонии ҳамаи соҳоти ҳаёти ҷомеа хоҳад гардид.

#### АДАБИЁТ

1. А. Рахнамо [Электронный ресурс]. – Режим доступа: <http://www.islamsng.com/tjk/interviews> (дата обращения 25.12.2023).
2. Абдулатипов Р.Г. Судьбы ислама в истории России [Текст]: история и перспективы / Р.Г. Абдулатипов. – М., 2002. – С.185.
3. Абдель Карим Хадиджа. Религиозное и идеологическое течение в исламе в средние века [Текст]: дисс... д-ра истор. наук / Хадиджа Абдель Карим. – СПб., 2005. – С.15.
4. Абдулатипов Р.Г. Судьбы ислама в истории России [Текст]: история и перспективы / Р.Г. Абдулатипов. – М., 2002. – С.281.
5. Авдеев Ю.И. Терроризм как социально-политическое явление. Современный терроризм [Текст]: состояние и перспективы / Ю.И. Авдеев. – М., 2000. – С.40-41.
6. Ахмедов С. Конфликты в Таджикистане: причины и последствия [Электронный ресурс] / Ахмедов С. – Режим доступа: <http://poli.vub.ac.be/publi/etni-1/akhmedov.htm> (санаи воридшавӣ ба сомона 20.09.2020).
7. Белокреницкий, В.Я. Исламизм и экстремизм на Ближнем Востоке [Текст] / В.Я. Белокреницкий. – М., 2001. – С.34-50.
8. Бурковская В.А. Криминальный религиозный экстремизм в современной России [Текст] / В.А. Бурковская. – М.: Ин-т прав. и сравнит. исследований, 2005. – С.97.
9. Давлатзода А.Ш. Хатари ифротгароии динӣ ба фарҳанги миллӣ [Матн]: дисс... ном. илм. фал. / Давлатзода Аҳмад Ширинхуҷа. – Душанбе, 2023. – 186 с.
10. Косиченко А. Религиозный фактор в современном терроризме [Текст] / А. Косиченко // Казахстан-Спектр. – 2002. – № 4(22). – С.6.
11. Маҳмадизода Н.Д. Омилҳои иҷтимоии экстремизми динӣ-сиёсӣ дар Тоҷикистон [Матн] / Нозим Давлатмурод Маҳмадизода. – Душанбе, 2020. – С.259-260.
12. Ольшанский Д. Психология террора [Текст] / Д. Ольшанский. – М.: Академический проект, ОППЛ, 2002. – С.225.
13. Одинаев Б.А. Тарбияи иҷтимоӣ-ахлоқии фарзанд аз нигоҳи ислом [Матн] / Б. А. Одинаев // Паёми ДМТ. - Душанбе, 2022. - №4. – 322 с.
14. Политическая энциклопедия [Текст]: в 2 т. – М.: Мысль, 1999. – Т.1. – С.396.
15. Сатторзода С.Н. Низоҳои динӣ-мазаҳабӣ ҳамчун зухуроти муносибатҳои зиддиятноки иҷтимоӣ дар ҷомеаи Тоҷикистон: таҳлили иҷтимоӣ-фалсафӣ / С.Н. Сатторзода. – Душанбе, 2022. – С.117.
16. Тегин Ю.Л. Исламский экстремизм в Египте (70-е годы) [Текст] / Ю.Л. Тегин, А.О. Филоник // Ислам – проблемы идеологии, права, политики и экономики. – М.: Наука, 1985. – С.194.

#### ШАКЛҲОИ ТАЪСИРРАСОНИИ ИФРОТГАРОИИ ДИНИӢ БА ФАРҲАНГИ МИЛЛӢ: ТАҲЛИЛИ ФАЛСАФӢ-ДИНШИНОСӢ

Дар мақолаи мазкур оиди шаклҳои таъсиррасонии ифротгароии динӣ ба фарҳанги миллӣ сухан рафтааст. Муаллиф бо истифода аз сарчашмаҳои илмӣ-соҳавӣ масъалаи мазкурро мавриди баррасӣ қарор додааст. Бояд қайд намуд, ки шароити сиёсӣ ва мазаҳабии даврони ҷаҳонишавӣ муосир талаб дорад, ки ҳар як шахрванди Тоҷикистон зиракии сиёсиро аз даст надиҳад ва барои ҳифзи сулҳ, оромӣ ва осоиштагии кишвар қорҳои мушаххасро амалӣ намояд, аз ҷумла, ба қори таълиму тарбияи дурусти фарзандон, пурсамар гузаштани вақти онҳо, ҷалби онҳо ба маҳфилҳои илмӣ, фанӣ ва ҳунаромӯзӣ талош варзад. Ҷунки аҳаммияти ҷиддӣ додан ба таълиму тарбияи насли наврас ва ҷавонон яке аз ҷораҳои самарабахштарин ва омилҳои мубориза алайҳи падидаи хатарнокӣ ҷаҳони муосир – ифротгароӣ ва терроризм ба шумор меравад. Бефарвоӣ ба тақдир фарзандонамон – ояндаи Ватанамон оқибатҳои мудҳиш ба бор дорад. Зеро, ба андешаи муаллифи ифротгароӣ барои ғаъолияти созанда ҳаргиз талош намеварзад, баръакс барои несту нобуд шудани низоми сиёсӣ, иқтисодӣ, иҷтимоӣ ва фарҳангӣ саъй мекунад. Аз ин рӯ, бо саъю талоши дастҷамъонаи Ҳукумат ва мардуми кишвари азизамон – Тоҷикистон бояд тамоми анвои ифротгароӣ аз байн бардошта шавад, вагарна ин равияи номатлубу манфури ҷомеа сабабгори решакансозии бунёди асолати фарҳангию миллӣ, харобу табоҳгардонии ҳамаи соҳоти ҳаёти ҷомеа хоҳад гардид.

**Калидвожаҳо:** ифротгароии динӣ, фарҳанги миллӣ, равия, масеҳият, буддизм, яҳудият, ислом, мазаҳаб, ханафият, давлат, сиёсат, ҷавонон.

#### ВЛИЯНИЕ РЕЛИГИОЗНОГО ЭКСТРЕМИЗМА НА НАЦИОНАЛЬНУЮ КУЛЬТУРУ: ФИЛОСОФСКО-РЕЛИГИОВЕДЧЕСКИЙ АНАЛИЗ

В данной статье говорится о влиянии религиозного экстремизма на национальную культуру. Автор обсудил этот вопрос, используя научные источники. Следует отметить, что политические и религиозные условия эпохи современной глобализации требуют, чтобы каждый гражданин Таджикистана не терял политического интеллекта и

осуществлял конкретные действия по защите спокойствия и мира в стране, в частности, надлежащее образование и воспитание детей, эффективное использование их времени, привлечение их к научным, техническим и художественным увлечениям. Потому что придание серьёзного значения образованию подрастающего поколения и молодёжи является одной из наиболее эффективных мер и фактором борьбы с опасным явлением современного мира – экстремизмом и терроризмом. Безразличие к судьбе наших детей – будущему нашей Родины-имеет тяжёлые последствия. Потому что, по мнению автора, экстремизм никогда не стремится к конструктивной деятельности, наоборот, он стремится к разрушению политической, экономической, социальной и культурной системы. Поэтому совместными усилиями правительства и народа нашей дорогой страны – Таджикистана-необходимо искоренить все виды экстремизма, иначе это нежелательное и ненавистное поведение общества приведет к разрушению культурной и национальной самобытности, разрушению и всех сфер жизни общества.

**Ключевые слова:** религиозный экстремизм, национальная культура, течение, христианство, буддизм, иудаизм, ислам, секта, ханафитство, государство, политика, молодежь.

#### **THE INFLUENCE OF RELIGIOUS EXTREMISM ON NATIONAL CULTURE: PHILOSOPHICAL AND RELIGIOUS ANALYSIS**

This article talks about the influence of religious extremism on national culture. The author discussed this issue using scientific sources. It should be noted that the political and religious conditions of the era of modern globalization require that every citizen of Tajikistan does not lose political intelligence and implement specific activities to protect the peace, tranquility and peace of the country, in particular, the proper education and upbringing of children, effective transition their time, their involvement in scientific, technical and artistic hobbies. Because giving serious importance to the education of the younger generation and youth is one of the most effective measures and a factor in the fight against the dangerous phenomenon of the modern world - extremism and terrorism. Indifference to the fate of our children - the future of our homeland has dire consequences. Because, according to the author, extremism never strives for constructive activity, on the contrary, it strives for the destruction of the political, economic, social and cultural system. Therefore, with the joint efforts of the government and the people of our dear country - Tajikistan, all kinds of extremism should be eliminated, otherwise this undesirable and hateful behavior of the society will cause the rooting of the cultural and national originality, destruction and destruction of all spheres of society's life.

**Key words:** religious extremism, national culture, movement, christianity, buddhism, judaism, islam, sect, hanafism, state, politics, youth.

**Маълумот дар бораи муаллиф:** *Худойдодзода Фаррух Бегичон* – Донишгоҳи миллии Тоҷикистон, кафедраи онтология ва назарияи маърифати факултети фалсафа, доктори илмҳои фалсафа, профессор. **Суроға:** 734025, шаҳри Душанбе, Ҷумҳурии Тоҷикистон, хиёбони Рӯдакӣ, 17. Телефон: **985256699**. E-mail: [farukh1984@mail.ru](mailto:farukh1984@mail.ru)

**Сведения об авторе:** *Худойдодзода Фаррух Бегиджон* - Таджикский национальный университет, кафедра онтологии и теории познания философского факультета, доктор философских наук, профессор. **Адрес:** 734025, г. Душанбе, Республика Таджикистан, проспект Рудаки, 17. Телефон: **985 - 25 - 66 - 99**. E-mail: [farukh1984@mail.ru](mailto:farukh1984@mail.ru)

**Information about the author:** *Khudoidodzoda Farrukh Begijon* - Tajik National University, department of ontology and theory of education of the faculty of philosophy doctor of philosophy, professor. **Address:** 734025, Dushanbe city, Republic of Tajikistan, Rudaki avenue, 17. Phone: **985 - 25 - 66 - 99**. E-mail: [farukh1984@mail.ru](mailto:farukh1984@mail.ru)

*Каримов Қ.С.*

**Донишгоҳи давлатии омӯзгории Тоҷикистон ба номи Садриддин Айни**

Воқеан, густариш ва иқтидори бузурги ҷаҳонӣ пайдо кардани давлати Сосониён маҳз аз пояҳои ахлоқӣ, арзишҳои фарҳангии давлатҳои пешинаи мардумони тоҷику форс, аз ҷумла Ҳахоманишиниёну Ашкониён вобастагӣ дорад. Исботи ин матлабро бо он далел метавон асоснок кард, ки тибқи китоби ҳафтуми “Динкард” (боби 4, банди аввал) Зардушт нахустин инсон аст, ки ба воситаи ваҳӣ илоҳӣ ба мартабаи паёмбарӣ расидааст. Китоби муқаддаси дини зардуштиро “Авесто” ташкил медиҳад. Мувофиқи таълимоти Зардушт андешаи нек, гуфтори нек ва кирдори нек инсонҳоро ба сарзамини саодатбор ворид карда, андешаи бад, гуфтори бад ва кирдори бад одамнро ба сарзамини муқобили он, яъне бадбахтӣ, сияхрӯзӣ раҳнамоӣ менамояд. Душмани аз ҳама хатарноки инсон дурӯғ ва дуруғгӯӣ мебошад. Қисми “Яштҳо”-и китоби мазкур аз 21 насқ ё китоб иборат буда, дар онҳо тараннуму бузургдошти эзидон ва фариштагон, тасвирҳои зебои табиат, паҳлавонию диловариҳои ҷанговарон дар набардҳо ва ғайра инъикос ёфтаанд. Мавзӯҳои марбут ба қонуни дастурҳои мазҳабӣ, муносибатҳои ҳуқуқии одамон дар мавриди доду ситад, оила ва ғайра масъалаҳои баҳси қисми сеюми китоб, ки «Вандидод» ном дорад, мебошанд.

Чи тавре авестошиносии аврупоӣ А.Кристенсен қайд мекунад, «Вандидод» ягона насқи комилест, ки аз «Авесто»-и даврони сосонӣ то замони мо расидааст [6, с.74]. Қисми ҷаҳорум «Виспарад» ном дошта, маънои ҳамаи сарварон, ҳамаи нигоҳбонон ё худ ҳамаи муҳофизони маънавиро дорад. Бобҳои ин китоб «карда» унвон дошта, теъдоди онҳо аз 22 то 27 мебошад. «Виспарад» китоби мустақил набуда, маҷмуаҳои аз бахшҳои «Ясно» мебошад. Қисми панҷум «Хурдаавесто» («Авестой хурд») ном дошта, бо забони паҳлавӣ «Хуртак Авесто» мегӯянд. Ин қисмат аз бахшҳои «Ясно», «Виспарад» ва «Вандидод» тартиб ёфтааст. Он маҷмуи намоз, дуруд, дуо ва ниёшиҳо мебошад, ки аз ҷониби мубадон дар маросимҳои гуногуни динӣ мавриди истифода қарор мегирифтанд.

Дар маҷмуъ, тибқи назари авестошиносони ватанию хориҷӣ матнҳои Авесто аз замонҳои қадим дар забону ҳофизаи руҳонӣ ва мардум ҳифз гардида, танҳо ба подшоҳони сосонӣ муяссар гаштааст, ки онҳоро дар шакли як китоби комил мураттаб намоянд. Ҳамин тавр, оини маздопарастӣ, “Зардуштия нахустин дини яктопарастӣ дар ҷаҳон буда, дорои сохтори мушаххас ва аҳкоми динӣ бар пояи ахлоқ мебошад. Ин сохтору низом ҷандон неруманду тавоно поягузори шудааст, ки рукнҳои умда ва асосии онро тақрибан тамоми динҳои ҷаҳонии имрӯз ба орият гирифтаанд” [9, с.59]. Ё худ “Дини зардуштӣ нахустин динест, ки таҳкурсии мустаҳками ахлоқии динҳои муосири ҷаҳонро гузошта, дорои тамоми рукнҳо, сохтор, аҳком ва назму тартиби мушаххаси ормонӣ мебошад. Чун ин дин дар даврони туфулияти башар по ба арсаи вучуд гузошта, аз сарғаҳи ирфони инсонӣ баҳраманд гардидааст, бунҳои он низ мусаффою нуронӣ буда, тамоми пайкараш бо торҳои дурахшони зиндагӣ ва зарраҳои асилу равшани офариниш танида шудааст” [9, с.70]. Аз ин рӯ, дини зардуштӣ қомилан назариявӣ набуда, ҷанбаи амалӣ дорад. Зеро тибқи талаботи он инсон бояд ҳамеша ғаъол бошад, аъзои бадани ӯ, хусусан ақли ӯ қор қунад ва ҳамеша нек мулоҳиза намояд, ростиро талқин карда, аз гуноҳ инсонҳоро раҳой бахшад. Фикр накардан, дуруст наандешидан, мулоҳиза нанамуданро бузургтарин гуноҳ мешуморад. Чунки роҳ якест ва он роҳи ростист, ҳамаи дигар роҳҳо бераҳа аст.

Дар давраи Сосониён пояҳои иҷтимоӣ-сиёсии он бештар қавӣ гардида, ба дини ягонаи давлатӣ табдил дода шуд. Аз ин рӯ, арзишҳои ахлоқӣ, фарҳангӣ ва сиёсии ин оин барои рушд ва тараққии давлати Сосониён таъсири бағоят бузург расонида, таъминкунандаи принципҳои адолати иҷтимоӣ дар низоми идоракунии кишвар гардиданд. Яъне, мустаҳкам гаштани пояҳои иҷтимоӣ ва сиёсии ин дин ба шоҳи сосонӣ Ардашери I дахл дорад, ки дар ислоҳоти воридкардаи худ ба мазмуни ин оин тағйирот дароварда, ба мазҳаби давлатии империяи бузурги сосонӣ мақом дод. Суханони “вахдати сиёсат ва дин, ягонагии қудрати сиёсӣ ва мазҳабӣ аст” [11, с.71], ба ӯ тааллуқ дорад.



Бинобар ин, яке аз тамоилгириҳои муҳим ва фарқкунандаи дини зардуштӣ аз дигар динҳо он буд, ки моҳияти таълимоти зардуштиро ахлоку зебоишиносӣ ташкил меод ва оташкадаҳо макони танзиму назорати риояи меъёрҳои ахлоқӣ аз ҷониби мардум ба ҳисоб мерафтанд.

Ё худ барои тасдиқи андешаи мазкур як нуктаи муҳимро месазад ба эътибор гирифт, ки ҳанӯз аз давраи қадим “Дар ҳар дину мазҳаб ташкилоте, ки оммаи васеи мардумро ба эътиқоду боварӣ ҳидоят мекунад, маҳаллест, ки онҳо дар он ҷо ба худованд назру ниёз карда, ситоишу намоз ба ҷо меоваранд. Чунин ташкилот дар дини насронӣ калисо, буддой - маъбад, дини ислом - масҷид ва яҳудия – синагога аст. Дар дини маздаясна чунин сохтор оташкада ном дорад. Дар оташкадаи зардуштӣ дар мазҳари оташ на оташи муқаррарӣ, балки манбаи энергия ва рӯшноии он, ки рамзи андешаи нахустини Аҳурамаздост, парастида мешавад” [8, с.114].

Дар асоси ин маълумот мушаххас мегардад, ки Сосониён на танҳо оини маздаясноро мазҳаби ягонаи давлатдорӣ эълон карданд, инчунин дар заминаи пояҳои ахлоқии ин оин ва дар зери парчами давлатдорӣ худ сарчамъ кардани мардум ба бунёди оташкадаҳо, таъмиру бозсозии онҳо таваҷҷуҳи хосса доданд, ки ин иқдом ваҳдати мардумро мустаҳкам карда, барои густариши арзишҳои ахлоқии гузаштагон мусоидат намуд.

Умуман, дар «Авесто» панҷ нуруи ботинии инсон ташхис шудааст: 1) Аху - нуруест, ки бадани инсонро аз ҳар гуна таъсирҳо ҳифз карда, ҳаракати онро ҳамоҳ ва ба назми табиӣ мебарорад. 2) Даена - маъноӣ вичдон, ҳисси руҳонӣ дорад, ки инсонро ҳамеша аз аъмоли неку бад огоҳ месозад. 3) Бауда - нуруи фаросату фаҳми инсон аст. 4) Урвана – маъноӣ равон, ҷон ё руҳро дорад. Нуруи эҳсоси масъулияти инсонист, зеро тасмири интихоби хубу бад бо ӯ иртибот дорад. 5) Фравашӣ ё фурӯҳар («фраваҳар») – руҳонӣ ё маънавӣ. Тибқи маълумоти «Бундаҳишн», фурӯҳар фариштаест, ки вазифааш гуворонидан ё ҳалли манфиатбахши ғизо дар бадани инсон аст.

Ниҳоят, ин нуруи панҷгона ва се унсури ахлоқии дини зардуштӣ - пиндори нек, гуфтори нек ва кирдори нек, ки танзимгари амалҳои инсон дар зиндагӣ мебошанд, маншаи ташаккули ахлоқ ва риояи меъёрҳои ахлоқӣ, таҳияи мероси ғании илмӣ-фарҳангӣ дар аҳди Сосониён ва марҳилаҳои баъдинаи давлатдорӣ мардумони тоҷику форс гаштанд. Аз ҷумла, «Бундаҳишн» аз осори пурарзиши адабиёти паҳлавӣ ба ҳисоб рафта, аз 22 бахш иборат мебошад. Андешаи муаллиф дар дебочаи китоб, ки ба таври зайл нигошта шудааст: «Сипос (бар) додор Хурмузди бошукӯх, фараҳманд, ҳама огоҳ, доно, тавоно (дорандаи) бартарии андешаи нек, гуфтори неку кирдори нек дар андешаву гуфтору кирдор; (ва сипос бар) ҳамаи эзидони минуиву эзидони гетӣ, ба бахти нек ва мурвои хуб, ба нек ахтар, ба дастурии яздондӯст, ҳам-хирад, парҳезгорӣ варзанда, қарефадӯст, яздоншинос, минубин, неконписанд, дастури беҳдини маздаяснон, Анӯшервон Исфандиёр Моҳвиндод ва Рустами Шаҳриёр, нек хоҳам навишт (ин) навиштаи Бундаҳишмиро» [3, с.13] аз он далолат мекунад, ки асар мазмунан тамоили фалсафӣ-ахлоқӣ дорад. Аввалан, дар бораи масъалаи офарниш, яъне офаридгори нуруи рӯшноӣ, некӣ, накукорӣ, саховат, адолат, фазилат, пиндор, гуфтор ва рафтори нек Хурмузд ва холиқи бадию торикӣ, зулму ранҷ, фиску фасод, кибру дурӯғ ва ғайра Аҳриман, ҷанбаҳои фалсафӣ-ахлоқии оини маздаясно, ки дар низоми идоракунии давлатӣ барои подшоҳони сосонӣ ба сифати дастурамал хизмат мекунад, баррасию таҳлил ёфтаанд. Дуюм, масъалаҳои баррасишавандаи асарро ҷиғунагии офариниши кишварҳо, кӯҳҳо, дарёҳо, рӯдҳо, баҳру даманҳо, гиёҳҳо, мардумон, мубадон ва ғайра ташкил медиҳанд.

Дар баробари пайдоиши мавҷудоти моддӣ ва маънавӣ, дар асари мазкур ҳамчун андешаи мардумони тоҷику форс дар мавриди пайдоиши ҷирмҳои осмонӣ, солу моҳ, рӯз инъикос дошта шудааст, ки аз рушди андешаҳои нӯҷумшиносии тоҷикон дар давраи қадим далолат мекунад. Инчунин, дар бахши нухуми асар оид ба ҷиғунагии офарида шудани кӯҳҳову дарёҳо, гиёҳҳо, мардумон ва ғайра маълумот дода шудааст, ки гувоҳӣ аз рушди ақидаҳои иҷтимоӣ-сиёсӣ ва табиатшиносии ин халқи тамаддунофар медиҳад. Хусусан, дар мавриди пайдоиши кишварҳо чунин иттилоӣ ҷолиб дода мешавад, ки пореа, ки дар натиҷаи тағйирёбии иқлим, таъсири боду борон, обҳезӣ ва дигар ҳодисаҳои табиӣ ба вучуд меояд, кишвар меномад [3, с.41].

Бахши ёздаҳуми асар андар ситоиши сифатҳои сарварӣ ё роҳбарӣ мебошад. Бахши дувоздаҳум бадкирдориҳои Аҳриманро инъикос мекунад, дар олам, ҳама ҷо муқобили неруи рӯшанӣ, некӣ, торикӣ ва амалҳои норавро офарид. Бахши нӯздаҳуми асар, ки «Дар бораи растохезу тани пасин» унвон дорад, доир ба масъалаҳои марбут ба ҳаёт ва марг, зиндагии индунӣ ва ондунӣ инсон, бихишту дӯзах баҳс мекунад. Дар бахши бисту якум дар бораи мубадон – таблиғгарони оини маздоҷно маълумот дода мешавад. Асар мазмунан фалсафӣ-ахлоқӣ буда, яке аз сарчашмаҳои муътамади мардумони тоҷику форс дар мавриди офариниши олам, набарди байни қувваҳои некию бадӣ, ки минбаъд барои ташаккули афкори фалсафӣ-ахлоқии мардуми тоҷику форс нақши хосса бозид, ба ҳисоб меравад.

Достони «Менуи хирад» бошад, аз ёдгории дигари хаттии мардуми тоҷику форс буда, мазмунан тамоили фалсафӣ-ахлоқӣ дорад. Дар он ҷанбаҳои ахлоқии дини маздопарастӣ (дар ҷавобҳои Мену хирад ба 62 саволи марди доно) таҳлилу мавриди муқоиса қарор дода шудаанд. Аз матни дoston аён мегардад, ки дар баёни андешаҳои «Менуи хирад» ҳамаи сифатҳои ҳамидаи инсонӣ, ё категорияҳои неки ахлоқӣ: адолат, некӣ, ростқавлӣ, фазилат, порсой, ҷавонмардӣ, эҳсоси масъулият, пиндори нек, гуфтори нек, рафтори нек ва ғайра ифода ёфтаанд. Инчунин, барои рафъи амалҳои зишт, ки дар рафтори инсонҳо пайдо мешаванд ва категорияҳои таҷассумкунандаи сифатҳои ношоистаи инсон мебошанд, аз ҷумла бадӣ, фиреб, дурӯғ, зино, порагирӣ ва ғайра мавриди истифода қарор дода шудаанд. Умуман, Менуи хирад дар ҳама посухҳо ба саволҳои марди доно аз Ҳурмузд ва Аҳриман зикри ном карда, аввалиро таблиғгари ростию амалҳои нек, рӯшноӣ ва дуюминро талқинкунандаи амалҳои зишт, фиреб, дурӯғ, кина, хусумат, торикӣ ва ғайра меҳисобад.

Ҷ барои инсон хирадро беҳтарин гавҳар ва некиро аз беҳтарин парҳезкорихо меҳисобад. Дар ин радиф талқин мекунад, ки инсон дар зиндагӣ бояд ростиро ихтиёр кунад, бадгӯй набошад, зеро он гарантар аз ҷодугарист. Хашмгин набошад, ҷӣ мард хашм гирад, он гоҳ қорҳои нек ва намозу парастии эзидон фаромӯшаш бувад ва ҳар гуна гуноҳу базаҳ ба андешааш афтад ва то нишастани хашм амалҳои нораво иҷро карда, суҳанҳои ноҷо баён кунад.... Беш аз андоза маҳобад, то қорҳои неке, ки қардан бояд, ноқарда намонад. Зани боғӯҳар бигзин, ҷӣ беҳтар он аст, ки ба фарҷом неқномтар аст. Аз зани қасон бипарҳез, ҷӣ ин ҳар се қизат шояд ноқайдо шавад: ҳам қорой, ҳам тан ва ҳам равон. Аз марди бадгӯҳар қарз маситон ва ғайра [7, с.215-216].

Дар «Менуи хирад оид ба масъалаи хирад беҳтар аст ё ҳунар? таваҷҷӯҳ дода, посух медиҳад, ки «хираде, ки бо он некӣ нест онро хирад набояд қонист ва ҳунаре, ки бо он хирад нест онро ҳунар набояд қонист» [7, с.223]. Аз ин андеша бармеояд, ки инсон хирадманд ҳамеша иҷрои амалҳои неқро мепазирад ва хирад маншаи иҷрои амалҳои нек аст. Ҳамзамон, шахси беҳирад қорро ғайриақлонӣ иҷро мекунад. Ба ин хотир, аз амали ӯ ба дастоварде ноил шудан ноғузир аст ва онро ҳунар шуморидан норавост.

Дар достони “Менуи хирад” оид ба мавзуи фармонравой ё сарварӣ маълумот дода шуда, қайд мегардад, ки Ҳурмузд барои ниғаҳбонии офариниш фармонравой нек офарид ва Аҳриман фармонравой бадро дар муқобили фармонравой нек офарид. Фармонравой нек он сарварест, ки кишварро ободон ва мардумро осуда дорад, ситам ва азиятро нисбат ба мардум раво набинад, аз амалҳои нодуруст мардумро боздорад, оташқадаҳоро обод дошта, Яздонро парастии ва қори неқро бар худ раво бинад. Фармонравой бад бошад, он бувад, ки қоду оини қосту қурустро барҳам қанад, дар кишвар ситаму қудӣ ва бедоқиро қивоч қиҳад.

Дар достони мазқур истеъмоли май [7, с.226] манъ қарда нашудааст, вале қикр қарда шудааст, ки май ҳам қарар ва ҳам қоида дорад. Манфиати он дар қиояи андозаи он мебошад. Зеро, барои ҳазми қизо муқоидат мекунад, оташи баданро биафрӯзад, ҳушу ёд ва тухму ҳунро афзояд ва ранқро қур қунад. Чашмо бино, гӯшро шунаво ва забонро гӯё намояд ва ғайра. Қарари истеъмоли беандозаи май он бувад, ки андӯҳро қиёд қунад, ҳушу ёд ва тухму ҳунро қоҳиш қиҳад, қигарро табоҳ қунад ва қаризиро дар бадан ба вучуд орад. Чехраро бикоҳонад, зӯру тавоноиро қайф қунад. Биноии чашму шунавоии гӯш ва гӯёии забонро қам қунад.

“Менуи хирад” барои подшоҳон машваратро бо доноён ва донишмандон дар ҳал ва баррасии масоили давлатдорӣ амали нек ва судманд мешуморад, аммо баръакс машварат бо зиёнкорону дуруғгӯёнро тавсия намедихад. Зеро, онҳо дар низоми корҳои идоравӣ, таъмини меъёрҳои адолати иҷтимоӣ, дастгирии ниёзмандону ҳочатмандон бо сухани беасос ва нораво монеа эҷод мекунанд.

Дар достони мазкур, оид ба вазифаи қишрҳои гуногуни аҳоли, аз ҷумла руҳониён, сипоҳиён ва кишоварзон мароқ зоҳир карда шуда, қайд карда мешавад, ки вазифаи диндорон пойдор доштани дин дар ҷомеа, парастии ситоиши Офаридгор, фатвою ҳукмҳои боадолатона баровардан мебошад. Вазифаи сипоҳиён душманро задан ва шахру буми хеш бебиму осуда доштан аст. Вазифаи кишоварзон бошад, обод кардан, шукуфон доштани кишвар аст [7, с.232].

Масъалаи кадом подшоҳ, кадом солор, кадом дӯст, кадом хешованд, кадом зан ва кадом сарзамин бадтар аст, дар достони мазкур мавриди баррасӣ ва таҳлил қарор дода шуда, дар ин маврид андешаҳо ба таври зайл баён карда мешаванд: “Он подшоҳ бадтар аст, ки натавонад кишварро бе бим ва мардумро бе ситам дорад. Он солор бадтар аст, ки дар ҳунар бад ва ба некукорон носипос бувад ва шогирдонро ёру ёвар набошад. Он дӯст бадтар аст, ки бад-ӯ бовар натавон кард. Он хешованд бадтар аст, ки дар бадбахтӣ ёвар набувад. Он зан бадтар аст, ки ӯ номбардор набошад. Он сарзамин бадтар аст, ки ба некӣ ва бебимӣ дар он натавон зист” [7, с.232]. Моҳияти андешаҳо аз он далолат мекунанд, ки онҳо ҷанбаи амалӣ дошта, инъикоскунандаи таҷрибаи рӯзгори инсонҳо мебошанд ва аз он маншаъ гирифтаанд. Доир ба ҳолатҳои содир кардани гуноҳ ва мушаххас кардани бадтарин гуноҳҳо, ки аз ҷониби инсон руҳ медиҳанд, низ “Менуи хирад” аҳамияти вижа дода, дар сӣ банд онҳоро инъикос менамояд.

Дар мачмуъ, достони мазкур асари фалсафӣ-ахлоқӣ буда, ҳар як банди он як масъалаи муҳимро, ки ба ҳаёти рӯзмарра ва фаъолияти амалии инсон иртибот доранд, мавриди баррасӣ қарор додааст. Пешниҳоду тавсияҳои зикршуда, барои ҳар як инсон новобаста аз мақоми иҷтимоӣ ва ҷойгоҳе, ки дар ҷомеа дорад, судманд ва баманфиат мебошанд.

“Ёдгории Бузургмехр” – аз зумраи мероси хатти ба ҳисоб меравад, ки Бузургмехри Бухтагон сарпарастии ҳарамии шахриёри шухратманд Хусрав онро бо амри шоҳ таълиф мекунад. Хусусан, Бузургмехр дар кушодани сирри дарёфти нозуки бозии ҳиндӣ – шоҳмот донишу заковати фавқулода зоҳир кардааст. Мувофиқи маълумоте, ки Абумансури Саолибӣ медиҳад, баъди ошкор кардани сирри бозии шоҳмот шоҳи Ҳинд дар қатори хирочӣ солони ба Анушервон як даста асбоби бозии шатранҷ тақдим мекунад. Муҳтавои ин ҳикмат ин аст, ки “Сафири Ҳинд ба Анӯшервон мегӯяд: “агар маънии онро фаҳмидӣ ва ба истихроҷи он муваффақ шудӣ хирочӣ солони мамлакатро мегирӣ, вагарна ман хироче ба ту мадиюн нестам. Бузургону руҳониёну донишмандони дарбор ноилоҷ монданд. Бузургмехр пас аз фикри диққати бисёр ба рамуз ва нақши ҳар муҳраи он дар муҳориба бо дигаре воқиф гашта, гуфт: ин бозӣ аз назари ҷанг сохта шуда, ба мӯҳраи аслии самти шоҳ додаанд ва он ки баъд аз ӯст вазир. Ба муҳраҳои бузург унвони руасои кӯшун барои анҷоми корҳои муҳим ва ба пиёдаҳо сарбозӣ додаанд ва ҳаракати онҳо муқобалаи майдони ҷангро мучассам месозад. Подшоҳи Ҳиндустон аз фатонати ӯ муаччиб шуд ва хирочро бипардохт” [10, с. 299-300].

Инчунин, ба иттилои Саолибӣ, Бузургмехр дар ҷавоби бозии шатранҷи ҳиндуҳо бозии нардро ихтироъ карда, онро назди подшоҳи Ҳинд мефиристад. Аммо донишмандону ҳақимони ҳиндӣ асрори ин бозиро ошкор карда наметавонанд. Баъдан бо амри Анӯшервон, ки аз ӯ подшоҳи Ҳинд хоҳиш мекунад, Бузургмехр сирри нардро ба ӯ мефаҳмонад. Умуман, дар он давра ин ду бозӣ дар зоҳир ҷуз ду шугли вақтхушию вақтгузаронӣ чизи дигаре набуданд, аммо ошкор кардани асрори онҳо аз сатҳи донишу заковат, ҳикмати амиқи ақлии ин ду халқ аз лиҳози таърихӣ-маънавӣ ба ҳам наздик, гувоҳӣ меод.

Ёдгории хаттии “Ёдгори Бузургмехр” мазмунан ахлоқӣ буда, асосан оид ба назму тартиби давлатдорӣ баҳс мекунад. Мувофиқи андешаҳои Бузургмехр, давлатдорӣ абадӣ нест ва рӯзе мерасад, ки он таназзул меёбад. Аз ин рӯ, дар айёми давлатдорӣ шоҳ бояд адлгустар, некандеш ва ростагор бошад, то номаш аз хотираҳо зудуда нашавад. Дар ин

замина, дар асари мазкур муаллиф 132 саволе, ки подшоҳ ба Бузургмеҳр медихад, ба ҳар кадом ҷавоби мувофиқе, ки хусусияти ахлоқӣ дошта, адл, фазилат, саховатмандӣ, некуиродагӣ, сабурӣ, покизакорӣ ва ғайраро талқин карда, инсонро барои сазовор гаштан ба ин сифатҳои ҳамида ва шукӯҳу шаҳомат бахшидани ҷомеа хидоят менамоянд, пешниҳод менамояд.

Ба андешаи Бузургмеҳр, шахси саховатманд он касест, ки порсою равони роҳи ҳақ бошад. Роҳи ҳақ, ба андешаи Бузургмеҳр, ҳамон таълимоти сегонаи ахлоқии зардуштӣ - пиндори нек, гуфтори нек ва кирдори нек мебошад. Аммо бар хилофи аҳкоми зардуштӣ Бузургмеҳр ҳангоми тавзеҳи ин ақидаи сегона онҳоро ба ҳаёти воқеӣ қиёс мекунад. Масалан, ӯ пиндори нек гуфта, роҳ надодан ба беаҳдӣ ва садоқат ба масъулияти вазифаро мефаҳмад. Зери ибораи гуфтори нек – адолат, вафо, ростӣ, ки аз сифатҳои ҳамидаи инсонӣ мебошанд, тасвир мекунад. Кирдори нек, аз назари ӯ, баландҳимматӣ, саховат, дилкушодӣ ва ғайра аст.

Дар баробари ин, моҳияти сифатҳои муқобилро шарҳу тавзеҳ дода, зикр медорад, ки андешаи бад – ин нодурустандешӣ, гуфтори бад – фурӯмоягӣ, бадалӣ, разилӣ, сифлӣ ва рафтори бад ба равиши дурӯғ рафтан аст. Ба таъкиди ӯ шахси оқилу порсо дар ягон ҳолат ба омезиши унсурҳои равонию моддӣ роҳ намедахад.

Мувофиқи фаҳмиши ӯ, дониш бахт меоварад, ба олам саҳоя ҳиммат мебахшад ва донишманд соҳиби сифатҳои олист. Бехтарин ҳунарҳоро доноӣ ва хирадмандӣ мешуморад. Ба ақидаи ӯ, хирад ин шиносоии кор ва дониш писанди кор аст. Нуқси асосиро дар тинати инсон ба ҷаҳор қисм тақсим мекунад: 1) бо тарсу ҳарос ба муҳориба баромадан; 2) шафқату меҳрубонӣ зоҳир карда, ба касе ба дилтангӣ чизе инъом додан; 3) маслиҳати ҳақими доноро рад кардан ва 4) меҳнати саросема бо ихтилои истироҳату хоб. Аммо нуқси аз ҳама азимро майли риёю тазоҳур, дурӯғ, ҳасисӣ, бадкорӣ, бо фиреб ба ҳадаф расидан, худнамоӣ ва худситоӣ мешуморад.

Дар маҷмуъ, ба гуфтаи Бузургмеҳр саодатманд он касест, ки шараф, фаҳм, дониш, амал, таҷрибаро сайқал дода, ёвари сазовор интиҳоб мекунад, қобилияти тафрикаи некию бадиरो дорад ва барои нек амал мекунад. Зеро қору амали санҷидаю оқилона ба ҳуди кас ва ба дигарон зарар намеорад ва амал бехтарин неки барои одамон аст. Ҳокими бехтарин онест, ки бо раият адлро риоя мекунад, вақтро хуб мефаҳмад.

Баъдан, ин ёдгории арзишманди ахлоқӣ дар марҳилаҳои баъдина барои таълифи асарҳои ахлоқӣ хизмати бориз намуд. Ақидаҳои мухталифи Бузургмеҳр дар таълифоти Абулҳасани Масъудӣ, Ибни Исфандиёр, Саъдуддини Варовинӣ, Низомулмулк, Байҳақӣ ва дигарон истифода ва вобаста ба талаботи замон инкишоф дода шуданд.

Дар баробари осори хаттӣ, аз ҷумла дostonнависӣ, андешаҳои ахлоқии Сосониён дар андарзнома ва пандномаҳо инъикоси ҳудро ёфтаанд. Андарзномаҳо аз лиҳози мавзӯ ва мазмун пурра инъикосунандаи ҷанбаҳои гуногуни фалсафаи амалӣ, аз ҷумла ахлоқ, таълиму тарбия, таблиғи худшиносию ҳудогоҳӣ ва ғайра мебошанд. Аз ҷумла, “Андарзномаи Озарбоди Маҳраспандон” аз зумраи мероси хаттии хусусияти ахлоқӣ-тарбиявирошта мебошад. Ин андарзнома аз ҷониби Озарбод ба писараш бахшида шудааст ва бар теъдоди 124 насихат ӯ фарзандашро барои лоиқ гардидан ба сифатҳои ҳамидаи инсонӣ: некандеш будан, босабурӣ, таҳаммулгароӣ, инсондӯстӣ, ростқавлӣ, адлгустарӣ ва ғайра талқин мекунад.

Аз мазмуни андарзҳо як ҷанбаи муҳимми раванди таълиму тарбияи фарзандро метавон муайян кард, ки волидайн ё мураббӣ дар баробари ба фарзанд ва ё шогирд таблиғ кардани сифатҳои ҳамидаи ахлоқӣ, ки шахсро барои иҷрои амалҳои неку писандида, хайрандешӣ, хирадмандӣ, мардумдӯстдориро хушсуханӣ, хушгӯӣ ва ғайра хидоят мекунад, бояд дар муқобил сифатҳои бади инсонӣ, ки шахсро барои иҷрои амалҳои зишту нораво, бадандешӣ, густохӣ, содир кардани гуноҳ, суҳанчинӣ, фиребгарӣ, дурӯғгӯӣ, мардумбадбинӣ, ҳарисӣ, баднафсӣ, дурӯягӣ, дар маҷмуъ, пиндори бад, гуфтори бад ва кирдори бад ва ғайра равона медоранд, гузошта, ӯро аз ин роҳи бад боздорад, оқибати содир кардани амалҳои носазоро ошкоро гӯяд.

Дар андарзномаи “Андарзи Хусрави Каводон” [1, с.289-290] бошад, 13 андешаи ҷолибу арзишманди гӯянда ҷой дода шудааст. Онҳо низ пурра тамоили бадеӣ надоранд, балки мазмуни баланди ахлоқиро доро мебошанд. Хусусан, Хусрави Каводон дар ин

андарзнома таваччуҳ ба он зоҳир кардааст, ки мардумро ба он талқин кунад, то беҳуда гуноҳ содир накунад, накукорӣ пеша кунанд, моли зиёд ба хотири рӯзи мабодо захира насозанд. Молро дар зиндагии рӯзмарра сарф карда, умри худро хуш гузаронанд. Ё худ некбаҳт бошанд, танбалӣ накунад ва вақти худро беҳуда нагузаронанд. Вобаста ба завқу ҳавас ва маҳорати дошта, аз паси ичрои коре гарданд ва покизақор бошанд. Донанд, ки дар ин дунё барои чӣ офарида шудаанд ва мақсад аз офарида шудани онҳо дар ин олам чист ва чӣ коре анҷом диҳанд, ки номашон ба некӣ ёд шуда, аз амалашон ба мардум ва ҷомеа нафъ расад ва ғайра.

Андарзномаи дигари тамоили ахлоқӣ ва тарбиявидошта ин “Андарзи марди доно ба писари хеш” [1, с.289-290] мебошад. Дар ин андарзнома марди доно ба писараш 46 сифат ва ичрои амалро, ки инсонро хушахлоқ, ҳудогоҳ, хирадманд, инсондӯст, ҳалим, порсо, некандеш, ғамхор ва ғайра мегардонад, тавсия медиҳад. Аз ҷумла, содир кардани гуноҳ амали бади инсонӣ мебошад ва он аз бедонишӣ, беақлӣ, гумроҳӣ ва ғайра ба вуқӯ мепаивандад. Аз ин рӯ, марди доно дар мадди аввал ба фарзанд таъкид мекунад, ки беғуноҳ бош, то бебим бошӣ, сипосдор бош, то ба некӣ арҷманд бошӣ. Фурутан, нармсухан ва мардумдӯст бош. Ба ҳар кас созгор бош, то аз пас айбат накунад. Манзур аз ин насихатҳо он аст, ки шахси гунаҳкор доимо дар биму тарс аст ва ҳис мекунад, ки замоне фаро мерасад, то ба ӯ аз гуноҳи содиркардааш ҷазои муносибе диҳанд.

Дар давраи қадим катибаҳо низ навъи дигари мероси хаттии мардумони тоҷику форс ба ҳисоб рафта, ба шакли мухтасар ё муъҷаз навишта мешуданд. Дар онҳо сифатҳои нек ва бад, амалҳои писандидаю нораво, қорнамоиву бедодгарии шоҳон, адлгустарӣ ва сиёсати ғасбқунии онҳо ва ғайра нигошта мешуд. Барои то кадом сатҳ инъикос ёфтани ахлоқ ва риояи гаштани меъёрҳои ахлоқӣ дар катибаҳои меросмонда, ба таҳқиқи мазмун ва муҳтавои якҷанд катибаҳо таваччуҳ медиҳем. Масалан, аз мазмуни матни катибаи “Маншури Куруши Ҳахоманишӣ” [5, с.325-328] маълум метавон кард, ки то ба сари қудрат омадани Куруш дар кишварҳои Бобул, Шумер ва Аккад подшоҳон сиёсати ноодилоноро дар низоми идорақунии ҷомеа роҳандозӣ карда, бедодгариро ривож ва вазъи иҷтимоӣ-иқтисодии мардумро мушкил гардониданд буданд. Куруш дар ин катиба ҳамчун шоҳи ҷаҳон, шоҳи бузург, шоҳи тавонманд, шоҳи Бобул, шоҳи Шумер, шоҳи Аккад, шоҳи ҷаҳор гӯшаи ҷаҳон тасвир карда мешавад. Зеро, ҳангоми ба даст овардани қудрати сиёсӣ дар ин кишвар, ки бо кумаки Мардук, бе хунрезӣ сурат гирифт, ӯ пояи идорақунии давлатро бо адл ораста дошт, зулмро аз бех барканд, ҳаёти осоиштаро барои мардум муҳайё кард. Мардум аз кирдори нек, андешаи неки ӯ хурсанд ва пуштибонӣ аз сиёсати Куруш мекунад.

Дар катибаҳои сосонӣ, аз ҷумла, дар “Катибаи Ардашери Попакон (Бобакон)” ба таври мушаххас чунин матн зикр ёфтааст: “Ин пайкари маздопараст Бағ (Худой) Ардашери шоҳон, шоҳи Эрон, дорандаи наҷод аз Худоён, писари Бағ (Худой) Попакшоҳ” [4, с.381]. Аз нигошта хонанда маълум менамояд, ки Ардашер шоҳи Эрон, аз насли Бобаки Сосонӣ мебошад ва таблиғқунандаи оини маздопарастӣ аст ва ғайра.

Ниҳоят, аз таҳлили мавод чунин хулоса бароварда мешавад, ки ёдгориҳои хаттии мардумони тоҷику форс дostonҳо, андарзномаҳо, катибаҳо, қитъаҳо ба ҳисоб рафта, ба таври комил хусусияти мифологӣ надоранд. Ахлоқ ва риояи меъёрҳои ахлоқӣ мавзӯи баррасии ин ёдгориҳои таърихӣ мебошанд. Хусусан, катибаҳо ба таври ниҳоят муъҷаз, кӯтоҳ нигошта шуда, инъикосқунандаи мавзӯҳои муҳталифи ахлоқӣ-фалсафӣ мебошанд, ки аз рӯзгори қуҳан ба насли имрӯзи ҷомеа мерос мондаанд ва арзиши баланди илмӣ доранд.

**Муқарриз: Зикирзода Х. – н.и.ф., дотсенти ДДОТ ба номи Садриддин Айни**

#### АДАБИЁТ

1. Андарзи Хусрави Каводон. Аз китоби “Мероси хаттии бостон”. - Ҷ.1. - Душанбе, 2014. - 478с.
2. Андарзи марди доно ба писари хеш. Аз китоби “Мероси хаттии бостон”. - Ҷ.1. - Душанбе, 2014. - 478с.
3. Бундаҳишн. Аз китоби «Мероси хаттии бостон». - Ҷ.1. - Душанбе, 2014. - 478с.
4. Катибаи Ардашери Попакон. Аз китоби “Мероси хаттии бостон”. - Ҷ.1. - Душанбе, 2014. - 478с.
5. Катибаи “Маншури Куруши Ҳахоманишӣ”. Аз китоби “Мероси хаттии бостон”. - Ҷ.1. - Душанбе, 2014. - 478с.

6. Кристенсен, А. Мулохизот дар бораи қадимтарин ҳудои ойини зардуштӣ / А.Кристенсен. -Техрон, 1336. - С.74.
7. Мену хирад. Аз китоби «Мероси хатти бостон». Ҷ.1. - Душанбе, 2014. - 478с.
8. Муъминҷонов Х. Турон – гахвораи тамаддуни ориёӣ. – Душанбе, 2004. – 297с.
9. Раҳмон, Э. Чехраҳои мондагор [Матн]: / Э.Раҳмон. - Душанбе: ЭР-граф, 2016.- 364с.
10. Саолиби Абумансур. Шохнома. Тарҷумаи Махмуди Дехлоият. – Техрон, 1385. - С.299-300.
11. Сомӣ, А. Тамаддуни сосонӣ. – Техрон, 1342. – 342с.

### ОМУЗИШИ МАСЪАЛАҲОИ ЭТИКӢ ДАР МЕРОСИ ХАТТИИ ДАВЛАТИ СОСОНИЁН

Омузиши масоили ахлоқӣ дар осори хаттии замони Сосониён яке аз мавзӯҳои марказӣ маҳсуб мешавад, ки баъдан дар ташаккули ҷаҳонбинии ахлоқӣ ва эҷоди осори арзишманди ахлоқӣ дар марҳалаҳои гуногуни таърихӣ ҳамчун сарчашмаи бунёдӣ хидмат кардааст. Аз ин рӯ, муаллиф дар ин мақола кӯшиш кардааст, ки сарчашмаҳои асосии ташаккули ахлоқӣ ва меъёрҳои ахлоқиро дар давлатдорӣ Сосониён мушаххас созад. Баъдан инъикоси афкори ахлоқии Сосониёнро дар осори хаттии он давра: ашъор, қатиба, осори таҳаввуфӣ ва ғайра муайян ва таҳлил кардан лозим аст. Дар баробари ин нақш ва ҷойгоҳи андешаҳои ахлоқии Сосониёнро дар танзими муносибатҳои ахлоқӣ дар системаи ҷамъиятии марҳалаҳои минбаъда муайян намудааст.

**Калидвожаҳо:** шахс, ҷомеа, ахлоқ, зардуштӣ, рафтори нек, гуфтори нек, андешаи нек, арзишҳои ахлоқӣ, муносибатҳои иҷтимоӣ, некӣ, кирдори бад.

### ИССЛЕДОВАНИЕ ЭТИЧЕСКИХ ВОПРОСОВ В ПИСЬМЕННОМ НАСЛЕДИИ САСАНИДСКОГО ГОСУДАРСТВА

Исследование нравственных вопросов в письменных произведениях сасанидской эпохи считается одной из центральных тем, которая в дальнейшем послужила фундаментальным источником для формирования нравственного мировоззрения, создания ценных нравственных произведений на разных исторических этапах. Поэтому в данной статье автор попытался конкретизировать основные источники нравственного формирования и нравственные нормы в сасанидской государственности. Затем следует выявить и проанализировать отражение нравственных идей сасанидов в письменных произведениях того периода: поэмах, надписях, назидательных произведениях и др. Одновременно определить роль и место сасанидских моральных идей в регулировании нравственных отношений в социальной системе более поздних этапов.

**Ключевые слова:** человек, общество, этика, зороастризм, хорошее поведение, хорошие слова, хорошие мысли, моральные ценности, общественные отношения, добрые дела, плохие дела.

### A STUDY OF ETHICAL ISSUES IN THE WRITTEN HERITAGE OF THE SASSANIAN STATE

The study of moral issues in the written works of the Sasanian era is considered one of the central themes, which later served as a fundamental source for the formation of a moral worldview and the creation of valuable moral works at different historical stages. Therefore, in this article the author tried to concretize the main sources of moral formation and moral norms in the Sasanian statehood. Then it is necessary to identify and analyze the reflection of the Sasanian moral ideas in the written works of the period: poems, inscriptions, edifying works, etc. At the same time, determine the role and place of the Sasanian moral ideas in regulating moral relations in the social system of later stages.

**Key words:** man, society, ethics, Zoroastrianism, good behavior, good words, good thoughts, moral values, social relations, good deeds, bad deeds.

**Маълумот дар бораи муаллиф:** *Каримов Қиёмиддин Саидвалиевич* - Донишгоҳи давлатии омӯзгории Тоҷикистон ба номи Садриддин Айнӣ, кафедраи фалсафа ва фарҳангшиносӣ, унвонҷӯӣ. **Суроға:** 734003, шаҳри Душанбе, Ҷумҳурии Тоҷикистон, хиёбони Рӯдакӣ, 121. **Телефон:** (+992) 900093391. **E-mail:** [qiemiddin2020@mail.ru](mailto:qiemiddin2020@mail.ru)

**Сведения об авторе:** *Каримов Қиёмиддин Саидвалиевич* – Таджикский государственный педагогический университет имени Садриддина Айнӣ, кафедра философии и культурологии, соискатель. **Адрес:** 734003, город Душанбе, Республики Таджикистан, проспект Рудаки, 121. **Телефон:** (+992) 900093391, **E-mail:** [qiemiddin2020@mail.ru](mailto:qiemiddin2020@mail.ru)

**Information about the author:** *Karimov Kiyomiddin Saidvalievich* – Tajik State Pedagogical University named after Sadriddin Aini, Department of Philosophy and Cultural Studies, applicant. **Address:** 734003, Dushanbe, Republic of Tajikistan. **Rudaki** 121. **Phone:** (+992) 900093391, **E-mail:** [qiemiddin2020@mail.ru](mailto:qiemiddin2020@mail.ru)

*Саидзода Далер Муҳибулло*  
Донишгоҳи миллии Тоҷикистон

Ифротгароии динӣ дар замони муосир яке аз мушкилоти воқеӣ ва ҷиддӣ буда, омӯзиш ва баррасии амиқ ва ҳамаҷонибаро талаб менамояд. Таҳлилҳо ва таснифоти сатҳи таъсиррасонии ифротгароии динӣ нишон медиҳад, ки дар аксарияти ҳолатҳо он ҳамчун таҳдид ба ҳаёти маънавӣ, махсусан дар ҷомеаҳои рӯ ба тараққӣ эътироф гардидааст. Имрӯзҳо вазъияти сиёсӣ шоҳиди ҳол аст, ки ифротгароии динӣ дар ҳаёти ҷамъиятиву сиёсии кишварҳои алоҳида, мақоми муайянеро ишғол менамояд. Идеологияи ифротгароӣ ҳама гуна гуногунандеширо рад намуда, кӯшиш менамояд, ки низоми сиёсӣ, идеологӣ ва динии худро амалӣ созад ва ба ҳар роҳу восита онҳоро ба омма талқин намояд. Ин ҷиҳатҳо ва хусусиятҳои ҳаёти маънавӣ дар равияҳои тундрави ғоявӣ, хусусан дингароёни ифротӣ ба назар гирифта нашуда, ки тасаввуроти онҳо танҳо ба дин асос наёфтааст, балки бисёр даъвоҳо ва назарҳоеро баён мекунанд, ки хилофи воқеияти ҳаёти маънавию рушди он буда, дар таълимоти динӣ мақоми ҳосе надоранд. Пас, маълум мешавад, ки яке аз муҳимтарин сабабҳои пайдоиши назарияҳои ифротгароён маҳдуд будани ҷаҳонбинии онҳост.

Пас аз бӯҳрони ғоявии сохти коммунистӣ, дар бисёре аз кишварҳои собиқ шуравӣ, бахусус давлатҳои Осиеи Марказӣ, як фазои холии ғоявӣ пайдо гардид, ки бо ғояи динӣ пур карда шуд. Мусаллам аст, ки бӯҳрони маънавӣ-ғоявӣ дар ҳама ҳолат ба пайдо гардидани он бо ғояҳои ифротгароӣ ба миён меорад. Дар марҳилаҳои гуногуни рушди таърихии ҷомеаи муосир дар сатҳҳои гуногун ин фазои холии ғоявӣ бо ғояҳои нав пур карда шудааст.

Диққати асосии таблиғотчиёни ифротгароии динӣ ба кишварҳои маргиналии аҳоли раवона карда мешавад. Ба ҳайси сабабҳои объективии инкишофи ифротгароии динӣ дар ҷомеа, метавон мачмуи мушкилоти иҷтимоӣ-иқтисодӣ ва сиёсии дохилӣ, инчунин мушкилоти таъсири беруна ба вазъияти иҷтимоӣ-сиёсиро дохил намуд. Мушкилоти асосӣ, ки солҳои охир ба вазъияти иҷтимоӣ-сиёсии ҷомеа таъсир мерасонад, ифротгароии динӣ, вазъият дар Афғонистон ва дурнамои васеъгардии доираи ноустуворӣ дар фазои пасошуравӣ ба ҳисоб меравад.

Ҷорабинҳои ҳарбӣву сиёсӣ, иқтисодӣ, дипломатӣ дар ҷомеаи мо, пеш аз ҳама, аз кӯшиши мустаҳкам намудани сохтори давлатӣ бармеоянд. Маҳз аз ҳамин хотир дар шароити имрӯза ҷомеаи мо ба мушкилоти паҳншавии ифротгароӣ, васеъ гардидани доираи фаъолияти нерӯҳои мухталифи ифротгароии динӣ диққати махсус равона менамоянд.

Таҳлилҳо нишон медиҳанд, ки пас аз баровардани нерӯҳои НАТО ва ИМА миқдори ҷангиёни давлати исломӣ дар ҳудуди Афғонистон рӯз аз рӯз зиёд гардида истодааст. Мувофиқи маълумоти баъзе сарчашмаҳо, миқдори умумии ҷангиён имрӯз ба даҳ ҳазор наздик аст, ки барои тамоми давлатҳо ва махсусан ҷомеаи тоҷикистонӣ фишори ҷиддӣ расонида, боиси болоравии ифротгароии динӣ дар ҷомеаи тоҷикистонӣ гардидааст. Мувофиқи иттилооти мавҷуда, дар ҳудуди Афғонистон ва Покистон қариб чор ҳазор ҷангиёни давлати исломӣ, ки баромадашон аз давлатҳои мухталиф мебошад, қарор доранд [11].

Илова бар ин, гурӯҳҳои калони ҷангиёни давлати исломӣ дар Бадахшони Афғонистон, Фороб, Бодғис, Ҷузҷон, дар наздикии сарҳади Туркменистон ҷойгир шудаанд [5]. Ҳамин тариқ, метавон қайд намуд, ки дар шароити имрӯза давлати исломӣ мушкилоти ҷиддиро дар ҷомеаи муосир пеш меорад.

Дар кишварҳои минтақаи мо мушкилоти ифротгароии диниро дар қатори таҳдидҳои дигар дар ҷойи аввал мегузоранд, зеро он метавонад вазъиятро дар ин кишварҳо куллан тағйир диҳад. Исломгароён дар вайрон кардани пояҳои дунявии ҳокимият ва озодии динӣ, нақшаҳои табдил додани дин ба алтернативаи самти инкишофи дунявии рушди давлатро пешниҳод мекунад, ки қобили қабул нест.

Сабабҳои асосии ба тундгароӣ ва ифротгароӣ рӯй овардани одамон норозигӣ аз вазъияти иҷтимоӣ-иқтисодӣ аст. Чунин норозигӣ дар асоси маҷмуи омилҳои берунӣ ва дохилӣ ташаккул меёбад. Ба омилҳои берунӣ: равандҳои муҳолифати глобалии ҷаҳонӣ; таъсиррасонии равандҳои геополитикӣ; вайрон шудани вазъияти иҷтимоӣ дар ҷомеа; манфиати созмону ташкилотҳои шабакавӣ дар васеъ намудани базаи иҷтимоии фаъолияти худ; афзоиши беназорати сарчашмаҳои динӣ дар ҷомеаи муосир, ки санҷиши мувофиқро намегузаранд; фаъолияти ташвиқгарон дар зери фаъолияти миссионерҳо, ки ба давлатҳои тозаистиклол, ба монанди Тоҷикистон барои кумак омадаанд, дохил мешаванд.

Таваччуҳои гурӯҳҳои тундгарову ифротгаро ба кишварҳои минтақа, пеш аз ҳама, аз мавқеи геополитикии онҳо, ки дар маркази манфиатҳои Федератсияи Россия, ИМА, Британияи Кабир, Чин ва дигар абарқудратҳо қарор доранд, бармеояд. Пайдо шудани сарчашмаҳои ифротгароӣ дар ҷомеа маҳз натиҷаи бевоситаи муқовимати ин кишварҳо дар минтақа мебошад. Равандҳои ифротикунонӣ дар минтақа, албатта, бо ҳодисаву воқеаҳои Сурия, Ироқ, Туркия ва Афғонистон алоқаманд аст. Аммо ин робита на хусусияти ғоявӣ, балки хусусияти геополитикӣ дорад. Дар шароити имрӯза ифротгароӣ ва терроризм ба воситаҳои геополитикии таъсиррасонӣ мубаддал гардидаанд.

Яке аз омилҳои дохилӣ, ки ба ташаккул ва устувор гардидани ангеаҳои ифротгароӣ таъсир мерасонад, вазъи ҷинойткорӣ дар ҷомеа мебошад. Бухрони тулонии иҷтимоӣ-иқтисодӣ ва маънавӣ дар якҷоягӣ вазъияти нгувори иҷтимоиро ба вучуд меоранд. Яке аз омилҳои асосии ташаккули ангеаи ифротгароӣ норозигӣ аз вазъи иҷтимоии шахсӣ, нобаробарии молумулкӣ, якбора паст шудани сатҳи зиндагии гурӯҳҳои иҷтимоӣ мебошад.

Ба ақидаи муҳаққиқон, яке аз омилҳои рушди ифротгароии динӣ дар ҷомеа стратегияи геополитикии Амрико мебошад, ки ба хотири нигоҳ доштани ноустуворӣ ва ҳимоя намудани манфиатҳои геополитикии худ аз ифротгароии динӣ истифода менамояд [12, с.211].

Дар давлатҳо ва ҷомеаи муосир раванди шаклгирии сохтори дохилӣ ва ҷустуҷӯи мавқеъ дар сохтори глобалӣ идома дорад, яъне ҷомеа то ба охир ҳамчун бунёди геотамаддунӣ ташаккул наёфтааст, ки боиси мавҷудияти мушкilotи зиёд гардидааст. Воқеияти имрӯза аз онҳо талаб менамояд, ки ба “омили исломӣ” диққати ҷиддӣ равона карда, дар қабул ва амалӣ намудани қарорҳои сиёсати дохилӣ ва хориҷӣ онро ба инобат гиранд [7, с.3].

Дар хотир бояд дошт, ки ба ноустувории кишварҳо аксарияти иштирокчиёни бузурги геотамаддунии муосир манфиатдоранд. Барои ба даст овардани мақсадҳои худ, ин “бозингарон” ба ҷомеаи муосир нерӯҳои эътирозӣ ва ғояҳои исломӣ тафритро ворид намуда, мочараҳоро ба миён меоранд ва кӯшиш менамоянд, ки онҳоро идора намоянд.

Тамоми созмону ташкилотҳои тундгарову ифротгароии динӣ, аз он ҷумла, “Ҳизб-ут-таҳрир” самти, асосии фаъолияти худро дар қорҳои ғоявӣ байни ҷавонон мекунанд. Мувофиқи нишондиҳандаҳои омӯрӣ, аз 50% то 80% таркиби созмону ташкилотҳои ифротгароиро дар кишварҳои ҷаҳони ислом ҷавонони 17-28 - сола ташкил менамоянд [1].

Созмону ташкилотҳои динӣ кӯшиш менамоянд, ки ҷавононро аз миёни зиёён, қормандони илмӣ, донишҷӯён ба доираи фаъолияти худ ҷалб намоянд. Мутобиқан, диққати махсус ба қор бо ҷавонон равона карда мешавад, зеро фаъолнокии ифротгароии динӣ дар ҳамон ҷое зиёд аст, ки қор ба ҷавонон самти аввалиндараҷаи фаъолияти ифротгароён ба ҳисоб меравад. Масалан, дар шароити имрӯза, ташвиқкунандагони “Ҳизб-ут-таҳрир” дар ҳудуди кишварҳои минтақа қорҳои ғоявӣ ва тарбиявиро дар миёни насли наврас дар баъзе муассисаҳои таълимӣ фаъолнона амалӣ менамоянд.

Гарчанде дини ислом вазифаи муттаҳидкунандаро иҷро намекунад ва омилҳои бунёди давлату давлатдорӣ ҳисобида намешавад, лекин дар ин давра аз тарафи нерӯҳои мухталиф барои ба даст овардани мақсадҳои ғаразноки сиёсӣ, мавриди истифода қарор дода шудааст.

Таҳлилҳо нишон медиҳанд, ки дар ҷомеаи сиёсӣ-иҷтимоӣ ислом тариқи муносибатҳои қавмӣ-минтақавӣ, муносибатҳои ҳокимиятӣ-мухталифӣ ва тариқи ҷавоб ба мочараҳои беруна амалӣ мегардад. Дар асоси муносибатҳои қавмӣ-минтақавӣ сиёсӣ-иҷтимоӣ ислом асосан дар Тоҷикистон паҳн гардида буд. Пойгоҳи асосии иҷтимоии ифротикунонии ислом дар шароити муосир элитаҳои як қатор гардиданд, ки пас аз бадастории



сохибистиклолӣ аз ҳокимият дур монда буданд. Чунин шаклгирии муносибатҳо баҳри пеш бурдани ғояҳои худ, роҳ ёфтани ба низоми давлату давлатдорӣ аз диндорони исломӣ дастгириро пайгири менамуданд, зеро дар ин давра он неруи сиёсии ҷиддӣ дар кишвар ба ҳисоб мерафт.

Ислом дар ин ҳолат на ба сифати як низоми динӣ, балки ҳамчун як низоми мӯйяни ғояҳо оид ба масъалаҳои иҷтимоӣ, масъалаҳои сохтори давлатӣ ва ҳуқуқӣ, ки худро ҳамчун тарзи ҳаёти махсус нишон медиҳанд, нақши муҳим мебозанд ва аз ҷониби назарияпардозони ғояҳо дар як қатор кишварҳои шарқӣ ҳамчун роҳи сеюми рушди ҷамъиятӣ баррасӣ карда мешавад.

Дар ибтидо ҳаракати ифротии исломӣ солҳои 80-уми асри 20 дар водии Ваҳши Тоҷикистон пайдо шуд. Дарвоқеъ, ғояи исломгароӣ ба дигар ҷомеаҳо аз Миср таҳти таъсири пешвоёни “Ихвон-ул-муслимин”, алалхусус Ҳасан ал-Банно, Сайид ва Муҳаммад Қутб ворид гардидааст [13, с. 224].

Дар доираи муносибати ҳокимият-муҳолифат ифротигардонии ислом ҳамчун яке аз навъҳои эҳсосоти зидди низоми ҷамъиятӣ ба назар мерасад. Ин ҳолат дар фаъолияти ҷараёнҳои ифротии ғоявӣ тафаккурати динӣ, ки ҳадафи асосии онҳо тағйироти низоми иҷтимоӣ-ҷамъиятӣ мебошад, намоён аст.

Дар чунин ҳолат шиорҳои динӣ ҳамчун воситаи муборизаи ғоявӣ ба миён гузошта шуданд, аммо ба фишори шадиди мақомоти расмӣ дучор омада, маҷбур шуданд, ки ба фаъолияти пинҳонӣ гузаранд. Ҳаракатҳои номбурда, ки имкони иштирок дар муборизаи озод ва кушодро барои ҳокимият надоранд, тарзи террористии муборизаро интиҳоб намудаанд.

Чунин фаъолият бо интиқоди шадиди мақомоти расмӣ рӯ ба рӯ шуд. Набудани дигар усулҳои демократии мубориза барои ҳокимият, ҷунбиши диниро ба доми ифротгароии шадид равона кард. Мисли Тоҷикистон, ислом заминаи муносиби ғоявӣ барои муҳолифони ғайрирасмӣ шуд ва террор ҳамчун ягона усули мубориза барои ҳокимият ба миён омад [4].

Хатар ва таҳдиди гурӯҳҳои динӣ-ифротиро ба давлатҳои тозаистиклол комилан инкор кардан ғайриимкон аст. Набояд аз он сарфи назар карда шавад. Аз ин рӯ, зарур аст, ки ифротӣшавии дин, махсусан дини ислом ва эҳёи амалҳои канора бо номи амалҳои динӣ дар ҷомеа муфассалтар омӯхта шавад. Чунин ба назар мерасад, ки аксар вақт “исломгароии саркаш” ва “пахн кардани ифротгароӣ” ба муқобили давлатҳои минтақа истифода шуда истодаанд. Таҳлили масъалаҳои амният на танҳо қолабӣ, балки гумроҳкунанда буда, ба фаҳмиши мушкilotи воқеӣ халал мерасонад [2].

Марҳилаи кунунии рушди давлатҳои рӯ ба тараққӣ пас аз пошхӯрии Иттиҳоди Шуравӣ ҳамчун давраи пас аз сиёсати атеистӣ тавсиф карда мешавад. Гузашта аз ин, дар давраи мавҷудияти Шуравӣ, зиндагии мусулмононро метавон ҳамчун “бегонашавии” динӣ тавсиф кард. Дониши гумшуда ё фаромӯшшуда, ки даврони Шуравӣ ба вучуд овардааст, дар фаҳмиши мардум дар бораи ислом, аниқтараш, дар ташаккули ҷомеаи “мусулмонӣ” нақши муҳим бозидааст [9]. Аз ин рӯ, падидаи пайдоиши исломи тафритӣ дар аввали солҳои 90-умро “исломи бунёдӣ” номидан дурусттар хоҳад буд.

Исломи бунёди ро метавон ҳамчун посух ба бухрони қонуният дар ҷомеа қаламдод кард. Аз ҷумла, бад шудани вазъи иқтисодӣ, ғасод, рушди нобаробари минтақаҳо ва намояндагии ночиз дар иерархияи болоии ҳокимият боиси рушд ёфтани ин тамоюлот гардид. Аммо, маълум мешавад, ки бисёр одамон исломро аз рӯйи таъби эҳсосӣ, надониستاني пояҳои асосии ислом пайравӣ менамоянд.

Оқибатҳои пайдоиши исломи бунёдӣ дар солҳои 90-умро метавон ҳамчун раванди “идоракунии нодуруст” ё “аз ҳад зиёд”-и ҳокимият дар робита бо фаъолияти исломи сиёсии муҳолиф хулоса кард. Дар натиҷа, демократикунунии ҳаёти ҷомеа ба таъхир афтод. Равандҳои сиёсӣ, ки бо бозсозӣ оғоз гардида буданд, коҳиш ёфтанд ва амалияҳои истибдодӣ барқарор ва ба шароити нав мутобиқ карда шуданд. Аз тарафи дигар, ҳатогҳои пешвоёни динӣ, ки элитаҳои дунявиро ба ҳарос оварда буданд, шадидтар гаштанд. Бо мурури замон, воқуниши ғавқулода ба зидди исломи сиёсӣ боиси таҳти назорати давлат гардидани он гашт. Муҳолифин, пеш аз ҳама, муҳолифини динӣ, ҳамчун “фитнаи ҷиноӣ” эътироф карда шуданд.

Яке аз мушкilotи асосӣ дар давлатҳои минтақа зухуроти ифротгароии динӣ мебошад. Мақсади асосии ифротгароии динӣ барангехтани кина ва адоват, ғаъолияти динии шакли пӯшида аст, ки ба ғасби ҳокимият равона гардида, ба тағйири сохти давлатдорӣ, истиқлолият ва ягонагии ҳудудӣ оварда мерасонад. Ҳамин тариқ, ифротгароии динӣ ҳамчун як шакли амалҳои харобиовари иҷтимоӣ, ба амнияти давлат ва асосҳои рушди устувори ҷомеа таҳдид менамояд [3].

Мушкilotи ифротгароии динӣ дар ҷаҳон аз ҷониби олимон, муҳаққиқон, коршиносон омӯхта мешавад, аммо то ба имрӯз мавқеъ ва ақидаи ягона нисбати ин падида ҷой надорад. Зухурот, навъҳо, дурнамои рушд, тафовут, мундариҷа, ҳавасманднамоиҳо вобаста ба омилҳои таърихӣ, иҷтимоӣ-иқтисодӣ, сиёсӣ, минтақавӣ ва ғайра хусусиятҳои хосси худро доранд.

Ифротгароии динӣ ҳамчун таҳдид ба амнияти ҷомеаи муосир, яке аз мушкilotи аввалиндараҷа мебошад. Дар солҳои соҳибистиклолӣ аз ғаъолияти чунин созмону ташкилотҳои ифротгароӣ зарари назаррас ба миён омадааст. Тамоми созмону ташкилотҳои ифротгароии динӣ, дар шароити имрӯза қисми таркибии давлати исломӣ ба ҳисоб мераванд [6, с.451-460]. Гарчанде ғаъолияти аксарияти созмону ташкилотҳои ифротгароии динӣ дар ҳудуди ҷомеаи муосир манъ карда шудааст, аммо онҳо то ба имрӯз ғаъолана амал менамоянд.

Маҳз аъзои чунин ҷомоаҳои динӣ дар бунёди гурӯҳҳои динии ифротӣ, ки барои ба даст овардани манфиати муайян истифода мегардиданд, ғаъолана ширкат меварзиданд. Бо пошхӯрии Иттиҳоди Шуравӣ ва ба даст овардани истиқлолият аз тарафи ҷумҳуриҳои алоҳида, барои бунёдгари динии маҳаллӣ зарурат пеш омад, ки бо намояндагони бо номи “исломи ноб” рақобат намоянд. Қайд намудан зарур аст, ки дар ин рақобат бунёдгари маҳаллӣ одатан номуваффақ буданд [15, с.8].

Ҳамин тариқ, зери таъсири ваҳҳобия дар давлатҳо ва ҷомеаҳои миллӣ гурӯҳҳои динӣ-ифротӣ ташаккул ёфтанд, ки баргаштро ба меъёрҳои ҷомоаҳои мусулмонии замони Муҳаммад талаб менамуданд. Сарварони динии ин ҷомоаҳо тарафдори риояи ҷиддии ахлоқ ва маънавиёти исломӣ буда, ҳокимияти дунявиро эътироф намекарданд, мусулмонони дигарро дар “маслакфурӯшӣ” ва “бэъътиқодӣ” гунаҳкор меҳисобиданд.

Дар баъзе ҳолатҳо аъзои чунин ҷомоаҳои ваҳҳобӣ дар ғаъолияти ҳарбии гурӯҳҳои алоҳида ғаъолана ширкат меварзидаанд. Таҳлилҳо нишон медиҳанд, ки ғаъолияти ваҳҳобиён дар кишварҳои минтақа бо дастгирии молиявӣ, ташкилӣ ва иттилоотии доираҳои ҳукмрони кишварҳои мусулмонӣ, ки дар бунёд ва мустаҳкам намудани мавқеи ғоявии худ манфиатдоранд, таъмин карда мешавад.

Ифротгароёни маҳаллӣ қисми асосии муҳолифини ҳарбии исломиро ташкил менамоянд, ки мақсади асосии онҳо сарнагун намудани ҳокимони аз ислом дуршуда мебошад.

Қайд намудан зарур аст, ки ҳарактҳои диниву ифротгароӣ, ки дар шароити имрӯза дар кишварҳои гуногун амал менамоянд, ба созмону ҳаракатҳои мухталифи ифротгароии динӣ кумаки молиявӣ, техникӣ ва ташкилиро пешниҳод менамоянд.

Таҳдиди воқеӣ барои ҷомеаи тоҷикистонӣ дар солҳои 1979-1990 танҳо гурӯҳҳои силоҳдор, ки бар зидди артиши Шуравӣ дар Афғонистон амал менамуданд, ба ҳисоб мерафтанд. Маҳз дар Афғонистон гурӯҳҳои сершумори силоҳдори динӣ, ки аз тоҷикон, ўзбекон, туркманҳо таркиб ёфта буданд, ғаъолият доштанд. Гурӯҳҳои пароканда баъдтар ба ҳаракати “Толибон” ва “Ал-Қоида” муттаҳид гардиданд, аммо дар ниҳоятӣ қор, натавонистанд таъсири ғаъолияти ифротгароӣ террористии худро дар ҳудуди кишварҳои тозаистиклол паҳн намоянд.

Маҳз исломгароӣ яке аз сабабҳои асосии ҷанги шаҳрвандӣ дар Тоҷикистон гардид. Тоҷикистон дар аввали соҳибистиклолӣ таҳдиди ифротгароии сиёсиро эҳсос намуд. Дар ин давра гурӯҳҳои силоҳдори динӣ ва гурӯҳҳои нисбатан хурди ба он ҳамроҳшуда қариб ба пуррагӣ кӯшиш мекарданд, ки назоратро ба дасти худ гиранд.

Аз тарафи дигар, ҷанги шаҳрвандӣ дар Тоҷикистон, шаҳодати он буд, ки омили исломӣ ва исломгароӣ метавонад таҳдиди ҷиддӣ барои устувории тамоми ҷомеа бошад. Озодии дин, ки яқубора ба миён омад, ба ғайр аз омилҳои мусбӣ, ҷанбаҳои манфириро низ доред [16, с.239].

Солҳои 90-ум дар ҷомеа гурӯҳи динӣ-ифротии “Ҳизб-ут-таҳрир” васеъ паҳн гардид, ки мақсади асосии он тағйири сохтори конститутсионӣ ва хусусияти дунявӣ давлатдорӣ ҷомеаи мо мебошад. Мақсади асосии ҳизби ифротӣ мазкур бунёди хилофат ва ба роҳ мондани қонунгузорӣ (шариат) мусулмонӣ, ки тамоми соҳаҳои ҳаёти ҷомеаро (сиёсат, иқтисодиёт, маънавият, фарҳанг) танзим менамояд, мебошад. Ба ин мақсад “Ҳизб-ут-таҳрир” дар самти ҷалби аъзоёни нав дар байни кормандони ҳокимияти қонунгузор ва иҷроия, кормандони ҳифзи ҳуқуқ, намояндагони руҳониёни динӣ, инчунин нафароне, ки ба афкори ҷамъиятӣ таъсир мерасонанд, ба монанди шоирону нависандагон, омӯзгорону профессорон фаъолияти худро ба роҳ мондааст. Қайд намудан зарур аст, ки дар шароити имрӯза “Ҳизб-ут-таҳрир”, аз он ҷумла созмонҳои ҷамъиятии тобеи он ба дигар нерӯҳои ифротгароии ҷомеа рақобати ҷиддӣ нишон дода, таҳдиди воқеиро барои сохторҳои дунявӣ тамоми ҷомеа ба миён овардааст. Маркази ин ҳизб дар Лондон ҷойгир буда, сарчашмаҳои асосии маблағгузорӣ он то ба имрӯз ошкор нагардидаанд. Шакли ташкилии ҳизб бештар ба сохтори созмони ифротгароии исломии “Бародарони мусулмон” – дар Миср воқеъбуда монандӣ дорад [14, с. 9-10].

Дар Ҷумҳурии Тоҷикистон фаъолияти “Ҳизбу-ут-таҳрир” соли 2001 манъ гардидааст. Соли 2008 ин созмон ба номгӯи созмону ташкилотҳои террористӣ ворид карда шуд, фаълони он пайгирӣ карда мешаванд.

Диққати сохторҳои дахлдор ба фаъолияти салафия нигаронида шудааст, ки дар Тоҷикистон соли 2009 манъ гардидааст. Қайд намудан зарур аст, ки тарафдорони ҳаракати салафия дар Тоҷикистон соли 2005 пайдо шуданд. Имрӯз миқдори онҳо хеле зиёд гардидааст. Тарафдорони ин гурӯҳи ифротӣ асосан ҷавонон буда, дар Покистон, Яман ва Арабистони Саудӣ таҳсил намудаанд. Таҳсили донишҷӯёни тоҷикро созмонҳои мухталифи кишварҳои араб маблағгузорӣ намудаанд [10].

Хатари салафия дар он аст, ки ба ақидаи ҷонибдорони он, дин бояд на танҳо кори шахсии инсон, балки асоси сохтори ҷомеа бошад. Барои ноил шудан ба ин мақсад, ба хоҳири ба ҳокимият омадани мусулмонони “воқеӣ” ба амалҳои фаълони ва зӯрварона даъват мекунад.

Ба сатҳи ифротгароии динӣ дар тамоми давлатҳои минтақа авзои холии ғоявӣ, тағйири ҷаҳонбинӣ ҷомеа ва бӯҳрони бузурги маънавӣ-ғоявӣ таъсир мерасонад.

Созмону ҳаракат ва гурӯҳҳои динӣ-ифротӣ, аз қабилӣ “Ал-Қоида”, “Ҷундуллоҳ” “Ҳаракати исломии Ўзбекистон”, “Ҷиходи ислом”, “Ҳаракати Толибон”, “Ансоруллоҳ”, “Ҳизб-ут-таҳрир”, “ҲНИ” ва амсоли инҳо, ки аз ҷониби як қатор давлатҳо ҳамчун ташкилотҳои террористӣ-ифротгароӣ дониста шудаанд, бо густурда намудани фаъолияти худ ва анҷом додани амалу кирдори ҷинойткорона меҳоянд нуфузу эътибори худро боло баранд. Нагирифтани пеши роҳи ин хатари умумибашарӣ метавонад боз ҳазорҳо мардуми осоиштаро аз ҳаёт маҳрум созад, зеро дар қалбу вучуди онҳое, ки чунин зулму ситам ва афкору андешаи ҷоҳилона ҷой гирифтааст, ба ҷуз бадбахтӣ ва маҳрумият, дигар андешаи солиме ҷой надорад. Харобу валангор гардидани садҳо бинову иншоот, ҷон бохтани мардуми осоишта, фирор намудан аҳоли аз макони зист расидан ба ҳадафҳои ҷинойткоронаи ин гурӯҳҳо аст.

Имрӯз ҳазорҳо нафар мардуми кишварҳои ҷангзада ба умеди амният ва осудагӣ роҳ ҷониби кишварҳои Аврупоро пеш мегиранд ва он ҷо низ онҳоро мушкilotи зиёде пеш меояд. Ягона роҳи ҳалли ин масъала ҳамкорӣ ва мусоидат кардан ба мақомоти қудратӣ дар мубориза бо терроризм ва ифротгароӣ мебошад, то суботу оромӣ таъмин ва ҳар як фард дар ватани хеш зиндагии осоишта ба сар барад.

Таъсири омили беруна, ки бо фаъолияти ташвиқотчиёни хориҷии исломӣ, устодони ислом, ки баъзе аз онҳо ғояҳои ифротгароиву тундгароиро ташвиқ менамуданд, низ алоқаманд аст. Аз оғози солҳои 90-ум дар ҷомеаҳои миллӣ намояндагони ташкилотҳои байналмилалӣ исломӣ, ба монанди Ислоҳ, Тайиба, Кумитаи мусулмонони Осиё ва ғайра ба қайд гирифта шудаанд. Таҳлилҳо нишон медиҳанд, ки аксарияти чунин созмону ташкилотҳои ташвиқотӣ ба паҳн кардани ғояҳои ифротгароиву тундгароӣ машғул буданд [8, с.121].

Хулоса, агар дар охири асри XIX ва аввали асри XX гурӯҳҳои динӣ-ифротӣ фаъолияти худро, асосан, дар сатҳи минтақавӣ ва ҷамъиятӣ анҷом медоданд, аммо дар

шароити кунунӣ бо истифода аз технологияҳои иттилоотиву коммуникатсионӣ, ғайолияти онҳо на танҳо дар сатҳи минтақа ё давлати алоҳида, балки дар сатҳи ҷаҳонӣ нуфуз пайдо карда, ба гурӯҳҳои байналмилалӣ ифротгароии динӣ мубаддал гардидаанд, ки барои ҷомеаи ҷаҳонӣ, нисбат ба асри гузашта, хеле хатарноктар ба ҳисоб мераванд.

Умуман, ташаккули гурӯҳҳои динӣ-ифротӣ дар шароити имрӯза аз таъсири омилҳои дохилӣ ва берунӣ вобаста аст. Таҳлили сарчашмаҳои илмӣ нишон медиҳанд, ки дар аксари ҳолатҳо бисёре аз муҳаққиқон нақши омилҳои берунаро аввалиндарча медонанд. Аммо ба назари мо, гарчанде нақши омилҳои беруна дар пайдоиш ва рушди ифротгароии динӣ назаррас аст, лекин сабабҳои асосии зуҳуроти онро дар ҳар кишвар аз дохил бояд ҷустуҷӯ намуд ва ҳамзамон, дар алоқамандӣ бо бухронии иқтисодиёт, шаклҳои тақсимои моликият, аз худ кардани воситаҳои моддӣ ва ба даст овардани захираҳои миллӣ тавассути хусусигардонӣ роҳи ҳалли ин мушкилотро ҷустуҷӯ намуд. Ҳамчунин, паст гардидани сатҳи иқтисодии аксарияти аҳоли, зиёд гардидани тафрикаи иҷтимоӣ, муҳолифати синфӣ дар ҷомеа ва нуфуз надоштани қонун дар тамоми кишварҳои иҷтимоӣ низ, дар радиҳои омилҳои ғайбӣ дар ташаккули гурӯҳҳои динӣ-ифротӣ нақши муассир доранд.

Паҳн гардидани ғояи ифротгароии динӣ аз маҷмуи омилҳои дохилӣ вобаста аст, ки дар ин самт метавон чунин сабабҳо, ба монанди вазъи иҷтимоӣ-иқтисодӣ, сатҳи пасти шуури динии аҳоли, махсусан ҷавонон, шикасти ғояҳои коммунистӣ ва пайдо шудани фазои холии ғоявӣ, таҳлили ҷавонон дар муассисаҳои таълимии кишварҳои исломӣ, ҷой надоштани заминаҳои ҳуқуқии мубориза бо ифротгароӣ ва терроризм, ғайолияти элитаҳои ҷомеаҳои миллиро метавон махсусан қайд намуд.

**Муқаррир: Маҳмадизода Н.Д. – д.и.ф., профессори ДМТ**

#### АДАБИЁТ

1. Central Asia: Terrorist, Religious Extremism, and Regional Stability URL: [https // www. Brookings. Edu/testimonies/setral-asia](https://www.Brookings.edu/testimonies/central-asia).
2. Jocelyne Cesari, “e Awakening of Muslim Democracy”. – NY: Cambridge University Press, 2014.
3. Jocelyne Cesari, “Awakening of Muslim Democracy”. – NY: Cambridge University Press, 2014.
4. Levis, David, “Understanding the Authoritarian State: Neopatrimonialism in Central Asia”, *Brown Journal of World Affairs*, 19 (1). - 2012.- P.45.
5. Louw M.E. “Everyday Islam in Post-Soviet Central Asia”, Routledge. - 2007.-P.2.
6. Аламанов С.К. Анклавы в Центральной Азии: история вопроса и современные проблемы / С.К. Аламанов // *Постсоветские исследования*.- 2018.-Т.1. -№5. - С. 451-460.
7. Добаев И.П. Исламский радикализм: социально-философский анализ / И.П.Добаев.-Ростов-н/д: Изд-во СКНЦВШ, 2022.- С.3.
8. Жусупов С. Ислам в Казахстане: прошлое, настоящее, будущее во взаимоотношениях государства и религии / С. Жусупов // *Ислам на постсоветском пространстве: взгляд изнутри* Московский центр Карнеги. -М., 2001.- С.121.
9. Искандаров К. Афганский вопрос и безопасность региона Центральной Азии / К. Искандаров // *САВАР. Asia*. - 2016. -31 мая.
10. Искандаров К. Афганский вопрос и безопасность региона Центральной Азии / К. Искандаров // *САВАР.asia*. – 2016. - 31 мая.
11. Королев О. Центральная Азия – новая горячая точка на карте мира. Ликвидация угроз дестабилизации Центральной Азии становится приоритетом для России / О. Королев // *Федеральное агенство политических новостей*. – 2016. - 3 марта.
12. Маҳмадизода Н.Д. Зоҳиршавии ифротгароии динӣ-сиёсӣ дар шароити инкишофи ҷомеаи тоҷик ва роҳҳои пешгирии он: Монография.-Душанбе: “ЭР-граф”, 2022.-С. 211
13. Назиров Д.Н. Политический ислам и конфликт в Таджикистане. Монография / Д.Н. Назиров. - Душанбе, 2015.- С.224.
14. Поляков К.И. Исламский экстремизм в Центральной Азии. – Институт востоковедения РАН, 2014, - С.9-10.
15. Поляков, К.И. Исламский экстремизм в Центральной Азии. -М.: Институт востоковедения РАН, 2014. -С.8.
16. Россия – Средняя Азия: Политика и ислам в 20 – начале 21 вв. – М.: ЛЕНАНД, 2011. – Т.2. - С.239.

#### ИФРОТГАРОИИ ДИНИ ҲАМЧУН ҲАРАКАТИ ИРТИҶОӢ ДАР ҶОМЕАИ МУОСИР

Имрӯзо вазъияти сиёсӣ шоҳиди ҳол аст, ки ифротгароии динӣ дар ҳаёти ҷамъиятиву сиёсии кишварҳои алоҳида, мақоми муайянеро ишғол менамояд. Идеологияи ифротгароӣ ҳама гуна ғуноғунандеширо рад намуда, кӯшиш менамояд, ки низоми сиёсӣ, идеологӣ ва динии худро амалӣ созад ва ба ҳар роҳу восита онҳоро ба омма талқин намояд. Ин ҷиҳатҳо ва хусусиятҳои ҳаёти маънавӣ дар равишҳои тундравии ғоявӣ, хусусан дингароёни ифротӣ ба назар гирифта нашуда, ки тасаввуроти онҳо танҳо ба дин

асос наёфтааст, балки бисёр даъвоҳо ва назарҳоеро баён мекунанд, ки хилофи воқеияти ҳаёти маънавию рушди он буда, дар таълимоти динӣ мақоми ҳосе надоранд. Пас маълум мешавад, ки яке аз муҳимтарин сабабҳои пайдоиши назарияҳои ифротгароён маҳдуд будани ҷаҳонбинии онҳост. Пас аз бухрони ғоявии соҳти коммунистӣ, дар бисёре аз кишварҳои собиқ Шуравӣ, баҳусус давлатҳои Осиёи Марказӣ як фазои холии ғоявӣ пайдо гардид, ки бо ғояи динӣ пур карда шуд. Мусаллам аст, ки бухрони маънавий-ғоявӣ дар ҳама ҳолат ба пайдо гардидани он бо ғояҳои ифротгароӣ ба миён меорад. Дар марҳилаҳои гуногуни рушди таърихӣ ҷомеаи муосир дар сатҳҳои гуногун ин фазои холии ғоявӣ бо ғояҳои нав пур карда шудааст. Мақсади асосии ифротгароии динӣ барангехтани кина ва адоват, ғайрӣ ба динии шакли пӯшида аст, ки ба ғасби ҳокимият равона гардида, ба тағйири соҳти давлатдорӣ, истиклолият ва ягонагии худудӣ оварда мерасонад. Ҳамин тариқ, ифротгароии динӣ ҳамчун як шакли амалҳои харобиовари иҷтимоӣ, ба амнияти давлат ва асосҳои рушди устувори ҷомеа таҳдид менамояд. Мушкилоти ифротгароии динӣ дар ҷаҳон аз ҷониби олимони муҳаққиқон, коршиносон омӯхта мешавад, аммо то ба имрӯз мақеъ ва ақидаи ягона нисбати ин падида ҷой надорад. Зухурот, навъҳо, дурнамои рушд, тафовут, мундариҷа, хавасманднамоиҳо вобаста ба омилҳои таърихӣ, иҷтимоӣ-иқтисодӣ, сиёсӣ, минтақавӣ ва ғайра хусусиятҳои ҳосси худро доранд.

**Калидвожаҳо:** ифротгароии динӣ, таҳдиду хатар, гурӯҳҳои ифротӣ-террористӣ, ҷомеаи муосир, ҳаёти маънавий, фарҳанги миллӣ, тараққиёт, истиклолият.

## РЕЛИГИОЗНЫЙ ЭКСТРЕМИЗМ КАК РЕВОЛЮЦИОННОЕ ДВИЖЕНИЕ В СОВРЕМЕННОМ ОБЩЕСТВЕ

Сегодня политическая ситуация является свидетелем того, что религиозный экстремизм занимает определенную позицию в общественно-политической жизни отдельных стран. Экстремистская идеология отвергает любой плюрализм и пытается реализовать свою политическую, идеологическую и религиозную систему и любыми способами привить им массы. Эти стороны и особенности духовной жизни не учитываются в крайних идеологических течениях, особенно в крайних идеологиях, идеи которых не опираются только на религию, но выражают множество требований и мнений, противоречащих реальности духовной жизни и ее развития, и имеют особый статус в религиозных учениях. Вот и получается, что одной из важнейших причин появления экстремистских теорий является их ограниченность мировоззрения. После идеологического кризиса коммунистической системы во многих странах бывшего СССР, особенно в странах Центральной Азии, появилось пустое идеологическое пространство, наполненное религиозными идеями. Понятно, что духовно-идеологический кризис в любом случае приводит к возникновению экстремистских идей. На разных этапах исторического развития современного общества на разных уровнях это пустое пространство идей заполнялось новыми идеями. Основной целью религиозного экстремизма является разжигание ненависти и вражды, скрытая религиозная деятельность, направленная на узурпацию власти и ведущая к изменению структуры государственности, независимости и территориального единства. Таким образом, религиозный экстремизм как форма деструктивных социальных действий угрожает безопасности государства и основам устойчивого развития общества. Проблема религиозного экстремизма в мире изучается учеными, исследователями, экспертами, но до сегодняшнего дня не существует единой позиции и мнения относительно этого явления. Проявления, виды, перспективы развития, различия, содержание, стимулы в зависимости от исторических, социально-экономических, политических, региональных и других факторов имеют свои особенности.

**Ключевые слова:** религиозный экстремизм, угроза и опасность, экстремистско-террористические группировки, современное общество, духовная жизнь, национальная культура, развитие, независимость.

## RELIGIOUS EXTREMISM AS A REVOLUTIONARY MOVEMENT IN MODERN SOCIETY

Today, the political situation is witness to the fact that religious extremism occupies a certain position in the socio-political life of individual countries. Extremist ideology rejects any pluralism and tries to implement its political, ideological and religious system and instill them in the masses by any means. These aspects and features of spiritual life are not taken into account in extreme ideological movements, especially in extreme ideologies, the ideas of which are not based only on religion, but express many demands and opinions that contradict the reality of spiritual life and its development, and have a special status in religious teachings. So it turns out that one of the most important reasons for the emergence of extremist theories is their limited worldview. After the ideological crisis of the communist system, in many countries of the former USSR, especially in the countries of Central Asia, an empty ideological space filled with religious ideas appeared. It is clear that a spiritual and ideological crisis in any case leads to the emergence of extremist ideas. At different stages of the historical development of modern society at different levels, this empty space of ideas was filled with new ideas. The main goal of religious extremism is to incite hatred and enmity, hidden religious activity aimed at usurping power and leading to a change in the structure of statehood, independence and territorial unity. Thus, religious extremism as a form of destructive social actions threatens the security of the state and the foundations of sustainable development of society. The problem of religious extremism in the world is being studied by scientists, researchers, and experts, but to this day there is no single position or opinion regarding this phenomenon. Manifestations, types, development prospects, differences, content, incentives, depending on historical, socio-economic, political, regional and other factors, have their own characteristics.

**Key words:** religious extremism, threat and danger, extremist-terrorist groups, modern society, spiritual life, national culture, development, independence.

**Маълумот дар бораи муаллиф:** *Саидзода Далер Муҳибулло* – Донишгоҳи миллии Тоҷикистон, доктори фалсафа (Ph.D), муаллими калони кафедраи таърихи фалсафа ва фалсафаи иҷтимоии факултети фалсафа. **Суроға:** 734025, шаҳри Душанбе, Ҷумҳурии Тоҷикистон, хиёбони Рӯдакӣ, 17. E-mail: [dalersm1992@mail.ru](mailto:dalersm1992@mail.ru) Телефон: **98-733-66-08**.

**Сведения об авторе:** *Саидзода Далер Муҳибулло*- Таджикский национальный университет, доктор философии (Ph.D), старший преподаватель кафедры истории философии и социальной философии. **Адрес:** 734025, город Душанбе, Республика Таджикистан, проспект Рудакӣ,17. E-mail: [dalersm1992@mail.ru](mailto:dalersm1992@mail.ru) Телефон: **98-733-66-08**.

**Information about the author:** *Saidzoda Daler Muhibullo* - Tajik National University, Doctor of Philosophy (Ph.D), Senior Lecturer, Department of History of Philosophy and Social Philosophy. **Address:** 734025, Dushanbe city, Republic of Tajikistan, Rudaki avenue, 17. E-mail: [dalersm1992@mail.ru](mailto:dalersm1992@mail.ru) Phone: **98-733-66-08**.

*Ғаниева Н.Н.*

**Донишгоҳи давлатии Хучанд ба номи Б.Ғафуров**

Инсоне, ки тафаккури рушдѣфта дорад, аҳаммияти техникаву технологияро дар рушди ҷомеаи муосир ба хубӣ дарк мекунад ва набзи рушди ҷомеаи инсониро дар даврони пешрафти илмию техникӣ дар ду асри охир эҳсос намудааст, эътимоди комил дорад, ки ҳар гуна ҷомеа дар шароити муосир танҳо бо таъки ба илм ва тафаккури солими илмӣ-техникӣ пеш рафта метавонад. Дар баробари ақлгароӣ, ақлоният ва тафаккури техникӣ, барои инсони муосир, ки дар даврони рушди ҷаҳонбинии илмӣ-техникӣ умр ба сар мебарад, инчунин дунявияти тафаккур низ хеле муҳим аст, ки он низ барои таҳкими пояҳои давлати дунявӣ хизмат мекунад. Аз ҷониби дигар, “костагии донишҳои дунявӣ, динӣ ва бетачрибагӣ дар зиндагӣ, хоҳиши нақш ва мақоми оила ва ниҳоят, надоштани мавқеи муайян дар интиҳоби арзишҳои ахлоқӣ боиси калавишу гароишҳои намояндагони алоҳидаи баъзе кишрҳои ҷомеа ба гурӯҳҳои номатлуби иртиҷой мегардад” [1, с. 128].

Вобаста ба ин, мафҳуми асосие, ки барои равшан соختани масъалаи гузошташуда ба мо хизмат мекунад, ин «давлати дунявӣ» буда, қисмати аввали он ба ҳамагон маълум аст, яъне давлат шакли сиёсии ташкилшавии ҷомеа дар ҳудуди муайяни ҷуғрофӣ, таъсиси мустақилонаи ҳокимияти оммавиест, ки дастгоҳи идоракунӣ ва маҷбурсозӣ дошта, тамоми аҳоли ба он тобеъ мебошад. Оид ба қисмати дуюми он – мафҳуми “дунявӣ” ақидаҳои гуногун ва ҳатто, баъзан, ба ҳам муҳолиф вучуд доранд.

Миёни таърифҳои маълум, мафҳуми «дунявият»-ро ба таври хеле густурда муҳаққиқи фаронсавӣ Жан Баберо тафсир намудааст, ки дар он алоқамандӣ бо лаитсизм ва рушди он дар Фаронса мушоҳида мегардад. Бояд таъкид намуд, ки лаитсизм (аз калимаи юнонии «λαός» - «халқ» ва калимаи фаронсавии «laïcité» - «ғайридинӣ», «дунявият») ҳамчун ҳаракат дар Фаронса барои ғайридинӣ қунонидани ҳаёти ҷамъиятӣ мубориза бурда, дар натиҷаи он аҳкоми динӣ, амалияи динӣ ва ниҳодҳои динӣ аҳаммият ва мақоми бузурги худро дар ҷомеа аз даст доданд. Аз ин рӯ, таърифи Ж. Баберо бо таъки ба лаитсизм, «Луғати педагогӣ»-и Фернан Бюиссон ва ақидаҳои забоншинос ва файласуфи фаронсавӣ Эмил Литтре (1801-1881) чунин аломату хусусиятҳои мафҳуми дунявиятро фаро мегирад: «... дунявият чунин аломати давлат аст, ки ба ҳама гуна диндорӣ ба таври бетарафона муносибат намуда, аз руҳониён вобаста нест ва аз ҳар гуна консепсияҳои илоҳиётшиносӣ озод аст. Инсони дунявӣ будан дар асрҳои XVII ва XVIII маънои инсони зиддикалисоӣ будан, яъне бо калисо ва руҳониён муқобил буданро дошт. Аммо, чунонки минбаъд мушоҳида мекунем, дунявият бо муборизаи зиддикалисоӣ маҳдуд намешавад, он ҳам бо ташаққули ахлоқ (ахлоқи дунявӣ) ва ҳам бо рушди ғояҳои ҷумҳуриятҳои дар ниҳодҳои муҳимми иҷтимоӣ, масалан, мактаб алоқаманд аст» [2].

Чунонки аз ин таъриф бармеояд, Ж. Баберо дунявиятро на танҳо ҳамчун бетарафона будани муносибати давлат ба дин, балки васеътар, яъне ҳамчун доштани ахлоқи дунявӣ ва ҷумҳуриятҳои дар рушди ниҳодҳои иҷтимоӣ дар мисоли низоми таҳсилот мебинад. Ба ақидаи Ж. Баберо, дунявият дар Фаронса пайдо шуда, се марҳалаи таърихино аз сар гузаронидааст: 1) даврони пайдоиш дар замони Инқилоби бузурги Фаронса дар солҳои 1789-1799; 2) асри XIX, ки онро ҳамчун даврони «низои ду Фаронса» ном мегиранд (ин низоъ дар охири асри XVIII оғоз гардида, баъди қабули қонунҳои дахлдор аз ҷониби Наполеон солҳои 1801-1802 паст гардидааст, ки бо ҳамин сабаб ин санаро остонаи якуми воридшавӣ ба давлати дунявӣ меҳисобанд); 3) даврони пешрафти оштишавии дунявии сокинони ин давлат дар солҳои минбаъда то имрӯз.

Дар илми ватанӣ пойдевори дунявиятро илмҳои табиатшиносӣ дониста, сиёсатшиноси шинохтаи тоҷик С.С. Ятимов дар мақолаи хеш «Дар бораи як китоби дарсӣ» ин мафҳумро чунин таъриф додаанд: “... дунявият маҷмуи ҷаҳонбинии илмии дар асоси дарки қонунмандии пайдоиш ва рушди зухуроти табиат, ҷамъият ва тафаккур бавучудодама ва назарияи дар таҷрибаи инсонӣ бо далелҳо тасдиқгардида мебошад” [14].

Бо мафҳуми дунявият ва лаитсизм, ки дар боло мухтасаран шарҳ ёфтанд, инчунин мафҳумҳои «секуляризм» ва «секуляризатсия» қаробат доранд. Секуляризм (аз калимаи англисии «secular» – «дунявӣ») чунин идеологияест, ки ҳама гуна илоҳиётро рад намуда, воқеиятро дар тамоми шаклҳои дар асоси таҷриба ва амалияи инҷаҳонӣ асоснок менамояд. Ба маънии дигар бошад, ин мафҳум чудосозии давлатро аз дин ва ниҳодҳои он мефаҳмонад. Барои ифодаи секуляризм ҳамчун раванд мафҳуми секуляризатсия ҳамчун дунявисозӣ мавриди истифода қарор дорад.

Дар асрҳои XVI–XVII тахти мафҳуми секуляризатсия мусодираи моликияти калисоро аз ҷониби ниҳодҳои дунявӣ низ мефаҳмиданд. Ба андешаи муҳаққиқони рус Ю.А. Бубнов ва О.А. Радугина, «секуляризатсияро имкон дорад ҳамчун раванди комплекси озодшавии ҳаёти ҷамъиятӣ аз тахти таъсири дин ва вазифаҳои онро ба худ гирифтани сохторҳои нав дар шакли матритсаҳои ҷаҳонбинӣ муайян намуд» [3, с. 196]. Ба ҳайси чунин матритсаҳо, аз диди Ю.А. Бубнов ва О.А. Радугина, фалсафа ва илм, адабиёти бадеӣ, театр ва шаклҳои дигари санъати бадеӣ баромад мекунад. Раванди болозикрро ин муҳаққиқон ҳамчун тағйирёбии шуури инфиродии инсон низ тавсиф намудаанд, ки ба шуури ҷамъиятӣ таъсир мерасонад: «... секуляризатсия раванди тағйирёбии шуури инсон аст, ки ҳангоми он шуур ғайридинӣ гашта, дар натиҷаи он тангсозии дин дар ҳаёти ҷамъиятӣ ба вуқӯ мепаивандад» [3, с. 195].

Секуляризм дар таърихи инсоният аз андешаҳои файласуфи Юнони қадим Эпикур (341/342–271/270 то м.), файласуф ва императори Рими қадим Марк Аврелий (161–180), файласуфи араб Ибни Рушд (1126–1198), маорифпарварони фаронсавӣ Д. Дидро (1713–1784) ва Ф. Волтер (1694–1778), президенти сеюми ИМА Ф. Чезерсон (1743–1826) ва дигарон сарчашма мегирад.

Ин ҷо, инчунин, ин нуқтаро бояд таъкид намуд, ки мафҳумҳои секуляризм ва секуляризатсия бояд бо мафҳумҳои атеизм ва индифферентизми динӣ омехта карда нашаванд. Чунонки маълум аст, атеизм (аз калимаи юнонии «atheos» - «бехудой») ё илҳод низоми ақидаҳост, ки эътиқоди диниро ба ашӯву зухуроти фавқуттабӣ - Худо ва дигар қувваҳои олий рад мекунад. Оид ба ин масъала чунин ақидаи муҳаққиқи россиягӣ Сунайт Т. чолиб аст: «Дар муносибат ба атеизм ба ду далел шубҳа қардан имкон надорад. Якум, атеизм ҳамчун падидаи таърихӣ, ки дар фарҳанг реша давондааст, мақоми худро ба шарофати секуляризм дарёфтааст. Дуюм, секуляризмро ба ҳеҷ як ранге наметавон ба атеизм нисбат дод...» [12, с. 12].

Мафҳуми дигар - индифферентизми динӣ бошад (аз калимаи лотинии «indiferens» - «бетафовутӣ»), паст қардани мақоми арзишҳои динӣ ё бетафовутии динӣ буда, рафтори он нафаронро мефаҳмонад, ки новобаста аз он, ки онҳо эътиқод доранд ё надоранд ва ба зарурат ва ғайридаи дин бовар доранд ё надоранд, амалан иҷрои вазифаҳои динии худро назорат намекунад. Дар маҷмӯъ, атеизм ба инқори пурраи дин ва индифферентизми динӣ бошад, ба бетафовутӣ дар иҷрои маросими динӣ асос ёфтаанд.

Оид ба секуляризм ва секуляризатсия ин ҷо таҳлилҳоро ҷамъбаст намуда, ҳоло бо така ба далелҳои таърихӣ, таҳлили муносибати илм ба мафҳуми давлати дунявӣ ва баррасии ақидаву пешниҳодҳои гуногуни муҳаққиқони муосир оид ба давлати дунявӣ чанд ақида ва баъзе таърифҳоро баррасӣ месозем.

Чунонки маълум аст, дар аҳди бостону атика дар самти мазкур бештар дар атрофи ақл, эътиқод ва фарҳангу тамаддун сухан гуфтаанд, на дунявият, зеро бисёрхудоӣ ва озодандешие, ки дар аксарияти ҷомеа ва давлатҳои ибтидоӣ ҳукмрон буд, ҷандандешагӣ - плюрализмро дар фаъолияти ҷамъиятӣ ва дар давлатдорӣ таъмин месохт [7, с.34].

Дар асрҳои миёна бошад, масъалаи таносуби илму дониш ва дину эътиқод дар ҷомеа муҳим буда, бартариҳои дуҷумлӣ бар аввали эътироф мегардид ва дар бораи дунявият дар доираи ҳамин масъала танҳо дар баъзе таълимоти фалсафӣ ва он ҳам, вобаста ба андозаи даҳлат қардан ё нақардани дин ба қорҳои дунявӣ ё давлат, сухан меронданд. Ҳадафи асосӣ дар ин даврон аз он иборат буд, ки давлати асримиёнагӣ бояд динро дастгирӣ кунад, дин бошад, барои тобеъ сохтани мардум ба давлат хизмат кунад [7, с. 36].

Дар даврони Эҳё ва Замони Нав дар Аврупо низ андешаҳои фалсафӣ оид ба илмият ва дунявияти тафаккур дар ҷомеа зиёд баён гардида бошанд ҳам, то ҳол ҳам дар чунин таълимот ҷойи зиёд ба дину эътиқод ҳангоми давлатдорӣ ва тафаккур қардани инсон чудо



мегардид. Аммо ин даврон бо пешниҳоди ақида оид ба таҳаммулгароии динӣ дар таърихи инсоният як қадаме ба пеш ҳисоб мешуд [7, с. 37].

Бояд таъкид намуд, ки таҳияи консепсияи давлати дунявӣ ва таълимот оид ба чузъиёти он танҳо аз рушди идеяҳо дар бораи модели дунявии давлат дар Фаронса ва ИМА дар асрҳои XVIII-XIX реша гирифта, баъдан аз миёнаҳои асри XX дар давлатҳои дигари аврупоӣ шарқӣ интишор ёфтааст. Аз ин рӯ, моделҳои фаронсаӣ ва амрикоӣ, инчунин модели шуравӣ ва модели туркии давлати дунявӣ дар ибтидои асри XX аз ҳама бештар таваҷҷуҳро ба худ ҷалб месохтанд, ки каме поёнтар оид ба ин масъала якчанд андешаҳои худро баён месозем.

Ақидаҳо дар бораи давлати дунявӣ ҳанӯз дар осори маорифпарварони Фаронса пайдо шуда буданд. Аз ҷумла, Д. Дидро «дар бораи пурра барҳам задани васояти калисо бар мактаб ақида баён намуда, талаб мекард, ки таҳсилот бояд дунявӣ бошад. Вале ба ин нигоҳ накарда ӯ боисрор дар бораи ҷудо кардани калисо аз давлат сухан нагуфтааст. Баръакс, барои лачом задани руҳониён мутафаккир зарур медонист, ки ходимони динӣ ба хизматчиёни муқаррарии давлатӣ табдил дода шаванд, то аркони диниро иҷро кунанд» [8]. Танҳо маорифпарвари дигари ин минтақа Голбах «ба ҷонибдорӣ ҷудо кардани калисо аз давлат, эътирофи баробарӣ ҳама мазҳабҳои динӣ ва барои барқарор сохтани таҳаммулгароии динӣ баромад намудааст» [6]. Маҳз дар таҳти таъсири чунин андешаҳои маорифпарварона дар Фаронса минбаъд давлати дунявӣ таъсис ёфт, ки баъзе хусусиятҳои онро каме поёнтар равшан сохтаем.

Мавриди зикр аст, ки моҳияти мафҳуми давлати дунявӣ танҳо дар илми муосир бо тамоми чузъиёташ равшан шудааст. Ба дастовардҳои илмӣ даврони гуногуни рушди илм таъя карда, таърифи мафҳуми давлати дунявиро муҳаққиқони муосир бештар дар фалсафаи иҷтимоӣ ва дар соҳаҳои мухталифи ҳуқуқшиносӣ додаанд. Масалан, дар фалсафа муҳаққиқи рус Е.Ю. Кривошеина консепсияи фалсафии ин мафҳум, инчунин, барқароршавӣ, рушд ва аломатҳои давлати дунявиро дар даврони муосир таҳлил намуда, онро чунин шарҳ додааст: қонуниятҳои давлати дунявӣ ва истиқлолияти он аз ягон сарчашмаи динӣ ё идеологӣ вобаста нест, дар давлати дунявӣ ягон дин ва ё идеология умумихатмӣ эълон намешавад ва он «аз санксияҳои динӣ ва идеологӣ озод аст» [7, с. 37].

Муҳаққиқи рус Н. В. Филина дар таҳқиқоти худ «Мафҳум ва аломатҳои давлати дунявӣ» чунин таърифи давлати дунявиро пешниҳод намудааст: «... давлати дунявӣ ин тавсифи конститусионии давлатест, ки дар он дини расмӣ, ҳатмӣ вучуд надорад; ба ҳайси сарчашмаҳои ҳуқуқ хизмат намудани ягон муқаррароту қоидаҳои динӣ ва таъсири онҳо ба ҷаҳолияти дастгоҳи давлатӣ роҳ дода намешавад; ба таъсири иттиҳодияҳои динӣ дар сатҳи ҳокимият роҳ дода намешавад» [13, с. 65-66].

Бо таъя ба дастовардҳои илмӣ фалсафӣ муҳаққиқи дигари рус Даниил Т. чунин таърифи давлати дунявиро дар шакли илмӣ-оммавӣ пешниҳод намудааст: «Давлати дунявӣ чунин давлатест, ки дар он дин бо ҳокимият ягон навъи алоқа надорад ва ба ниҳодҳои дигари иҷтимоӣ таъсир нашофта, шаҳрвандон дар интиҳоби дин озоданд. Аҳком ва қонунҳои динӣ ба ҳайси сарчашмаи ҳуқуқ хизмат карда наметавонанд, давлат бошад, ба ҳамаи динҳо муносибати бетарафона дошта, ба ягонтои онҳо афзалият намедиҳад ва дар нисбаташон истисно раво намебинад» [4].

Дар Энциклопедияи академии ҳуқуқшиносӣ давлати дунявиро чунин таъриф додаанд: «Давлати дунявӣ давлатест, ки дар он дини расмӣ, давлатӣ вучуд надорад ва ягон дин ҳатмӣ ё афзалиятдошта эътироф намешавад. Дар давлати дунявӣ дин, қонунҳо ва аҳкоми он, инчунин иттиҳодияҳои динӣ дар давлати дунявӣ амалкунанда ҳуқуқ надоранд, ки ба сохтори давлатӣ, ҷаҳолияти мақомоти давлатӣ ва шахсони мансабдор, ба низоми таҳсилоти давлатӣ ва соҳаҳои дигари ҷаҳолияти давлатӣ таъсир расонанд. Характери дунявӣ доштани давлат, чун қоида, бо ҷудо кардани калисо (иттиҳодияҳои динӣ) аз давлат ва мактаб аз калисо таъмин карда мешавад. Чунин шакли муносибати робитаҳои мутақобилаи давлат ва калисо дар як қатор кишварҳо (ИМА, Фаронса, Полша ва ғайра) муқаррар карда шудааст» [11].

Муҳаққиқи дигари рус А.В. Останин таърифи давлати дунявиро дода, маҳдуд намудани мафҳуми озодии вичдонро дар фаҳмиши дунявият ба зерин тозиёнаи танкид кашидааст: «... давлати дунявӣ ҳуқуқи ҳар як нафарро ба озодии вичдон таъмин намуда,

муносибати бетарафонаро на танҳо ба иттиҳодияҳои динӣ, балки ба иттиҳодияҳои дигари идеологӣ, ки ниҳодҳои динӣ танҳо як навъи онҳо ҳастанд, раво мебинанд. Аз ин рӯ, додани таърифи давлати дунявӣ тавассути муносибати бетарафонаи он ба дин ва иттиҳодияҳои динӣ натиҷаи фаҳмиши озодии вичдон ба маънои танг буда, муҳтавои модели дунявии давлатро пурра кушода наметавонад» [9, с. 34].

Аз нуқтаи назари А.В. Останин, инчунин ба ақидаи ба он шабеҳи Е.Ю. Кривошеина, ки болотар онро зикр кардем, бояд зеро мафҳуми «озодии вичдон» на танҳо озодии эътиқод ба дин, балки озодии мафкуравӣ-идеологӣ низ фаҳмида шавад, ки аз нигоҳи мо, қобили қабул нест: дунявияти давлат бояд танҳо бо муносибат ба дин ва идеологияи динӣ маҳдуд карда шавад, на бо идеология дар умум, зеро, таҷрибаи таърихӣ нишон медиҳад, ки ягон давлат бе идеология вучуд дошта наметавонад.

Дар илми ватанӣ чунин таърифро оид ба давлати дунявӣ мушоҳида кардан имкон дорад, ки дар асоси таърифҳои дар илмҳои фалсафӣ ва ҳуқуқӣ мавҷудбуда пешниҳод гардидааст: «Дар тафовут аз давлатҳои теократӣ ва клерикалӣ давлати дунявӣ чунин давлате мебошад, ки дар сохтори он ҳокимияти давлатӣ ва дин аз ҳамдигар ҷудо буда, он ба воситаи меъёрҳои гражданиндора карда мешавад, на меъёрҳои динӣ ва қарорҳои ниҳодҳои давлатӣ асосноккунии динӣ дошта наметавонанд» [5, с. 71].

Лозим ба ёдоварист, ки дар илм на танҳо таърифҳои гуногуни давлати дунявӣ пешниҳод гардидаанд, балки аломатҳои онро низ ба таври гуногун баён ва шарҳу тафсир намудаанд. Масалан, муҳаққиқи рус Е.Ю. Кривошеина оид ба шаш аломати давлати дунявӣ сухан меронад: «мустақилияти қонунӣ будани давлат аз нигоҳи иҷтимоӣ ва расмӣ аз сарчашмаҳои динӣ ва идеологӣ; роҳ надодан ба муқобилгузориҳои истиклолияти мутлақи низоми давлатӣ бо ягон низоми қаблӣ ва ё олии дигар; ҷудо кардани иттиҳодияҳои динӣ аз давлат, ки фаъолиятшон ба интишори идеология нигаронида шудааст; вучуд надоштани дин ва ё идеологияи умумихатмӣ; озодӣ дар таъсиси иттиҳодияҳои динӣ, ки дар шакли муттаҳидшавии бемонеаи диндорон дар ҳар гуна асоси мазҳабӣ зухур мекунад; баробарии иттиҳодияҳои динӣ дар назди қонун; характери дунявӣ доштани низоми таҳсилоти давлатӣ» [7, с. 37]. Дар ин суханон, аз назари мо, чунонки болотар низ зикр намудем, бо идеологияҳои ғайридинӣ рабт додани аломатҳои давлати дунявӣ, қобили қабул нест.

Муҳаққиқи рус Н.В. Филина низ аломати моҳиятии давлати дунявиро ҷудоии иттиҳодияҳои динӣ аз давлат ҳисобида, оид ба шаш нишонаи дигари он изҳори ақида баён намунааст, ки инҳоянд: ҳуқуқи ҳар як шахрванд ба интиҳоби озоди дин, манъ будани дини расмӣ, ҷудоии иттиҳодияҳои динӣ аз давлат, баробарии чунин иттиҳодияҳо, ҷудоии таҳсилоти дунявӣ ва динӣ ва манъ кардани иттиҳодияҳои давлатӣ барои машғул шудан ба фаъолияти сиёсӣ [13, с. 65-66].

Дар таҳқиқоти монографии худ «Современное светское государство: конструктивная светскость. Конституционно-правовое исследование» (Давлати дунявии муосир: дунявияти конструктивӣ. Таҳлили конституционӣ-ҳуқуқӣ) муҳаққиқи дигари рус И.В. Понкин дар бораи чунин аломатҳои моҳиятан муҳимми давлати дунявӣ – ҷудо будани иттиҳодияҳои динӣ аз давлат ва роҳ надодан ба муқаррарсозии дини умумихатмӣ сухан меронад, аммо қайд мекунад, ки «танҳо ишора кардан ба аломатҳои моҳиятии пешниҳодшуда оид ба дунявияти давлат возеҳ аст, ки барои тавсифи мукаммали муҳтавои дунявияти давлат нокифоя аст» [10 с. 35].

Дар таҳқиқоти муҳаққиқони тоҷик баъзе қиёсҳои ақидаҳои гуногун бурда шуда, аз қулли аломатҳои давлати дунявӣ, чунин нишонаҳои он маҳсусан таъкид шудаанд: «Масъалаи ниҳоят муҳим, вале баҳснок ин муайянсозии нишонаҳои асосии давлати дунявӣ мебошад. Дар таҳқиқоти дастрас мо зикри аз 2 то 12 адад нишонаҳои асосии давлати дунявиро мушоҳида намудем. Баъзе аз ин ақидаҳоро муқоиса ва ҳамроҳ намуда, аз байни онҳо чунин нишонаҳоро муҳимтарин ҳисобидан имкон дорад: 1) мавҷуд набудани ягон дини расмӣ ё давлатӣ; 2) ягон намуди дин ё мазҳаб ҳатмӣ ё афзалиятнок ҳисобида намешавад; 3) қоидаву меъёрҳои динӣ ҳамчун сарчашмаи ҳуқуқӣ хизмат намекунад; 4) низоми таълиму тарбияи давлатӣ характери дунявӣ дошта, ҳадафи ташаккули ин ё он намуди муносибатро ба дин пайгирӣ намекунад; 5) масъалаҳои озодии вичдон, интиҳоб ва паҳнсозии эътиқодҳои динӣ ба доираи озодиҳои маънавӣ ва ҳаёти

шахсии инсон мансуб буда, ба онҳо давлат ё шахсони алоҳида даҳолат намекунад; 6) таъмини баробарии ҳуқуқи ҳама гуна иттиҳодияҳои динӣ ва ғайра» [5, с. 72].

Ба ҳамин тариқ, метавон хулоса намуд, ки аввалан, бояд дунявият ва тафаккури дунявӣ муродифи ҳам доништа шуда, субъект ё ҳомилҳои онҳо шахси алоҳида ва ҷомеа дар кул шумурда шаванд. Дар ин ҳолат барои таҳкими пояҳои давлати дунявӣ андешидани тадбирҳо шакли мушаххастар мегирад. Аз ин рӯ, тафаккури дунявиро ҳамчун шакли шуури инфиродӣ ва ҷамъияти шумурдан зарур аст, ки тавассути он давлат ва ниҳодҳои динӣ аз ҳам ҷудо доништа шуда ва тамоми паҳлуҳои ҳаёти инсон ва ҷомеа бо усулҳои ғайридинӣ ташкил, танзим ва идора карда шуда, онро мунтазам беҳбуд мебахшанд.

Ҳамзамон, мафҳуми давлати дунявиро дар алоҳидагӣ таъриф додан ва ба таври ҷудогона аломатҳои онро номбар кардан, барои фаҳмиши тамоми паҳлуҳои ин мафҳум натиҷаи дилхоҳ намедихад. Аз ин рӯ, дар як замон таъриф додани давлати дунявӣ бо номбарсозии аломатҳои он, ё дақиқтараш, принципҳои он, бештар самаранок хоҳад буд. Бо тақия ба чунин тарзи масъалагузорӣ, мафҳуми давлати дунявиро чунин тафсир намудан имкон дорад: давлати дунявӣ давлатест, ки дар он ниҳодҳои динӣ ва давлат аз ҳам ҷудо буда, чунин принципҳо амал мекунад: 1) дин ва иттиҳодияҳои динӣ ба қорҳои давлатӣ ва сиёсӣ даҳолат намекунад, давлат умури динӣ ва фаъолияти иттиҳодияҳои диниро аз лиҳози қонунӣ танзим мекунад; 2) ягон дин ё мазҳаб ба ҳайси дину мазҳаби давлатӣ, расмӣ ё афзалиятдошта эълон карда намешавад; 3) фаъолияти иттиҳодияҳои динӣ танҳо дар доираи талаботи қонунгузорӣ амалӣ карда мешавад; 4) сарчашмаҳо, меъёрҳо ва қоидаҳои динӣ ба ҳайси сарчашмаи ҳуқуқӣ хизмат карда наметавонанд; 5) таълиму тарбия дар муассисаҳои давлатию ғайридавлатӣ дар тамоми зинаҳои таҳсилот, ба истиснои муассисаҳои таълимии динии расман ба қайди давлатӣ гирифташуда, инчунин фаъолияти муассисаҳои илмӣ ва фарҳангии давлатию ғайридавлатӣ характери дунявӣ доранд; 6) озодии вичдонро давлат барои ҳар як шахрванд қафолат медиҳад.

**Муқаррир: Зиёев И.Ғ.- д.и.ф., профессори ДМТ**

#### АДАБИЁТ

1. Амирхон Ш.Т. Фалсафаи илтимои Кутбиддин Шерозӣ // Паёми Донишгоҳи миллии Тоҷикистон. -2021. -№3. –С.122-130.
2. Баберо Ж. Светскость: французская исключительность или универсальная ценность? [Электронный ресурс] <http://krotov.info/history/20/1950/bobero.html> (дата обращения: 09.05.2023).
3. Бубнов Ю.А., Радугина О.А. Секуляризация как духовное явление европейской культуры // Теория и практика общественного развития. - 2015, № 22. – С. 194-196.
4. Даниил Т. Светское государство — понятие, признаки, примеры, виды [Электронный ресурс] <https://dnevnik-znaniy.ru/gosudarstvo/svetское-gosudarstvo.html> (дата обращения: 09.05.2023).
5. Зиёӣ Х.М. Давлати дунявӣ ва моъияти бунёдии он // Зиёӣ Х.М. Сӣ мақола оид ба масъалаҳои илтимоию сиёсӣ дар Тоҷикистон. – Душанбе: Аржанг, 2021. - 222 с.
6. Кочарян М.Т. Формы государственной власти. Политическая программа [Электронный ресурс] // <https://fil.wikireading.ru/63823> (дата обращения: 12.05.2023).
7. Кривошеина Е.Ю. Философская концепция светского государства: становление, развитие, современные черты // Омский научный вестник. - №1 (26). – 2004. – С. 34-40.
8. Момджян Х.Н. Французское Просвещение XVIII века (главы). Дидро // [Электронный ресурс] <http://lit-prosv.niv.ru/lit-prosv/momdzhyan-prosveschenie-xviii/didro.htm> (дата обращения: 10.05.2023).
9. Останин А.В. Генезис идей светской модели государства // Вестник Омского университета. Серия «Право». - 2010. №2 (23). - С. 27–35.
10. Понкин И.В. Современное светское государство: конструктивная светскость. Конституционно-правовое исследование. – М.: Институт государственно-конфессиональных отношений и права, 2006. - 78 с.
11. Светское государство // Энциклопедия юриста - [Электронный ресурс] [https://dic.academic.ru/dic.nsf/enc\\_law/2015/%D0%A1%D0%92%D0%95%D0%A2%D0%A1%D0%9A%D0%9E%D0%95](https://dic.academic.ru/dic.nsf/enc_law/2015/%D0%A1%D0%92%D0%95%D0%A2%D0%A1%D0%9A%D0%9E%D0%95) (дата обращения: 09.05.2023).
12. Сунайт Т. Секуляризация как проблема теории и истории культуры: автореферат кандидатской диссертации / Т.Сунайт. - Спб.: СПбГУ, 2016. – 33 с.
13. Филина Н. В. Понятие и признаки светского государства / Н. В.Филина // Вестник Сибирского института бизнеса и информационных технологий. – 2012. - №1(1). – С. 62-66.
14. Ятимов С.С. Дар бораи як китоби дарсӣ / С.С. Ятимов. <https://tojikobod.tj/tj/2022/04/25/dar-borai-yak-kitobi-darsi-s-yatimov-professor/> (дата обращения: 21.05.2023).

## МАХСУСИЯТҲОИ ҶОЯВИИ ДАВЛАТИ ДУНЯВӢ

Дар мақола бо таъя ба санадҳои мавҷудаи ҳуқуқӣ ва таҳқиқоти муосир дар соҳаи фалсафа ва ҳуқуқшиносӣ хусусиятҳои мафкуравии давлати дунявӣ ва аломатҳои он равшан карда шудаанд. Муаллиф кӯшиш намудааст, ки масъалаи давлати дунявиро дар асоси сарчашмаҳои муътамад ва таърифиҳои ихтисосӣ доир ба он мавриди баррасӣ қарор дода, ҳулосоҳои илман асоснок пешниҳод намояд. Хусусият ва нишонаҳои давлати дунявӣ аз дидгоҳи муҳаккиқони хоричӣ ва ватанӣ таҳлил шуда, андешаи ҳар кадоми онҳо арзёбӣ шудааст. Ҳамзамон, принципҳои асоситарини давлати дунявӣ нишон дода шуда, хусусияти ҳар кадоми онҳо ошкор гардидааст. Дар асоси ин муаллиф ба ҳулосае расидааст, ки тавассути тафаккури дунявӣ давлат ва ниҳодҳои динӣ аз ҳам ҷудо доништа шуда ва тамоми паҳлуҳои ҳаёти инсон ва ҷомеа бо усулҳои ғайридинӣ ташкил, танзим ва идора карда шуда, онҳо мунтазам дар ҳолати рушд қарор мегиранд.

**Калидвожаҳо:** дунявият, давлати дунявӣ, лаитсизм, секуляризм, секуляризация, атеизм, индифферентизми динӣ.

## ИДЕЙНЫЕ ОСОБЕННОСТИ СВЕТСКОГО ГОСУДАРСТВА

В статье на основе существующих правовых документов и современных исследований в области философии и правопедения определены идейные особенности светского государства и его признаки. Автор попытался рассмотреть проблему светского государства на основе достоверных источников и профессиональных определений и представить научные выводы. Анализируются характеристики и признаки светского государства, с точки зрения зарубежных и отечественных исследователей, а также определяется ценность каждой мнения. При этом показаны основные принципы светского государства и раскрыты характеристики каждого из них. На основании этого автор пришел к выводу, что посредством светского мышления государственные и религиозные институты отделены друг от друга, а все стороны жизни человека и общества организуются, регулируются и управляются нерелигиозными методами и постоянно находятся в состоянии развития.

**Ключевые слова:** светскость, светское государство, лаитсизм, секуляризм, секуляризация, атеизм, религиозный индифферентизм.

## IDEOLOGICAL FEATURES OF A SECULAR STATE

In this article, based on existing legal documents and modern research in the field of philosophy and jurisprudence there are identified the ideological features of a secular state and its characteristics. The author tried to discuss the problem of a secular state on the basis of reliable sources and professional definitions and present scientific conclusions. The characteristics and signs of a secular state are analyzed from the point of view of foreign and domestic researchers, and the value of each of their opinions is shown. At the same time, the most basic principles of a secular state are shown and the characteristics of each of them are revealed. Based on this, the author came to the conclusion that through secular thinking, the state and religious institutions are separated each from other, and all aspects of human life and society are organized, regulated and managed by non-religious methods and are constantly in a state of development.

**Keywords:** secular state, laicism, secularism, secularization, atheism, religious indifferentism.

**Маълумот дар бораи муаллиф:** *Ғаниева Нисолатхон Негматовна* – Донишгоҳи давлатии Хучанд ба номи академик Б. Гафуров, ассистенти кафедраи умумидонишгоҳии фарҳангшиносӣ. **Суроға:** 735700, Ҷумҳурии Тоҷикистон, шаҳри Хучанд, хиёбони Мавлонбеков, 1. Тел: **92-858-08-80**

**Сведения об авторе:** *Ғаниева Нисолатхон Негматовна* – Худжандский государственный университет имени академика Б. Гафурова, ассистент кафедры культурологии. **Адрес:** 735700, Республика Таджикистан, город Худжанд, проспект Мавлонбекова, 1. Тел: **92-858-08-80**

**Information about the author:** *Ganieva Nisolatkhon Negmatovna* - Assistant of the All-University Department of Cultural Studies of the Khujand State University named after Academician B. Gafurov. **Address:** 734025, Republic of Tajikistan, Khujand. City. Mavlonbekov Avenue, 1. Phone: **92-858-08-80**

## НАҚШИ ОМИЛҲОИ АСОСИИ АҚИБМОНДАГИИ АМОРАТИ БУХОРО АЗ НИГОҲИ АҲМАДИ ДОНИШ

*Раҳмонов С. Д.*

Институти фалсафа, сиёсатшиносӣ ва ҳукуки ба номи А. Баҳоваддинови АМИТ

Муҳаққиқони осор ва афкори Аҳмад Махдуми Дониш қафомонда будани Аморати Бухороро шарҳ дода, зимни пажуҳиши густурда ба хулосае меоянд, ки агар оқиле дар дарбори умарои манғит фаъолият кардааст, пас ӯ Аҳмади Носируддин аст, ки сабабҳои пасмондагии давлатро дар сатҳи паст қарор доштани чаҳонбинии мансабдорони амири манғит мебинад. Илова бар ин, низоме, ки дар аморат ҳукумат мекард, бадтар аз беназми буди ҳақ шабоҳат ба назму анъанаи сиёсӣ нашоист ва ҳадафи он низ созгор будан ба талаботи шахсии амиру риддақҳояш маҳсуб мешуд. Аз ин хотир, дар Бухоро мановфеи давлатӣ ҳамеша ва ҳар вақте дар рафтори амалдорон поймол гардида, ақидаҳои хурофотии мансуб ба ислом тарвиҷ меёфтанд. Илму ақл дар чунин муҳити носозгор реҳлат карда ва ҷойи пажуҳишу баррасиро таассубу хушунат ва мутлақбаёнӣ гирифта. Тибқи андешаи мутафаккир, дар ҳар анҷумане агар ширкат кунед, ҳама сухани хешро бо “Қола Абуҳанифа” ифтиҳон намуда ва надониста аз китобҳои муқаддас ёдоварӣ мекунанд. Амир бошад, ғайри фароғат ва дилхушиҳо дигар кореро анҷом намедихад, ки ба вазифаву уҳдадорихояш ҷавобгӯ бошанд. Чунин авзоъ ва аҳволи муслиминро таърих надида буд ва ин гуна боздошти рушду таракқи дар ҳақ гушаи дунё роҳандозӣ нашудааст. Бинобар ин, аморат дар миёнаҳои садаи XIX аз ақибмондатарин давлатҳо буд, ки вазъи онро Аҳмади Дониш дар осори хеш ошкор менамояд. Аммо дар чунин вазъи нобаҳангом, ки пасрафтро дар ҳамаи самтҳо тарвиҷ менамуд, мутафаккир дар қадом андеша қарор дошт? Ба ин суол муаррихи шинохта З. Раҷабов посух додааст. Номбурда менависад: “Аҳмади Дониш боварӣ ҳосил мекунад, ки амирон бебарво, аблаҳ ва ҷоҳил мебошанд, вай нағз мефаҳмад, ки давлатдорӣ амир ҷабру зулм аст. Вале ҳамаи инро Аҳмади Дониш рӯирост гуфта наметавонист, чунки ғазаби амир мудҳиш буд. Дониш нағз медонад, ки барои саҳлакак изҳор кардани озодфикрӣ одамонро дар бозорҷойҳои Бухоро гӯсфандвор сар мезананд, аз манораҳои баланд мепартоянд” [13, с. 97].

Омилҳои гуногуни боздоштани ҷомеа аз рушду таракқи Аҳмади Донишро водор сохтааст, ки барномаи низомииро таҳти унвони “маорифпарварӣ” ба ёдгор бигзорад. Агар ҷомеа дар рушду таракқи қарор медошт, дар ҳақ сурат афроде чун Аҳмади Носируддин ба ислоҳи анъанаҳо ва русуми дарбори хонадони Манғития намерӯишд. Ба ибораи дигар, тарзи нодурусти идораи давлат ва дар харобӣ қарор доштани аморат мутафаккирро водор кардааст, ки низомии муайяни ислоҳоти давлатиро дар “Рисола дар назми тамаддун ва таовун” ишро намояд. Ин рисола аввал дар шакли ҷудоғона ва пас аз таълифи “Наводир-ул-вақоеъ” ба он ворид шудааст ва дар китоби дувуми “Наводир-ул-вақоеъ” мунташир мегардад. Феълан, рисолаҳо дар китоби мазкур ҷустуҷӯ мекунем, ки яке аз пажуҳишҳои нодиртарин дар умури давлатдорӣ маҳсуб мешавад. Аммо ба таҳқиқи “Наводир-ул-вақоеъ” дар мақолаи минбаъда мепардозем ва ҳамакнун кӯшиш ба харҷ хоҳем дод, ки дар осори дигари мутафаккир оид ба масоили таҳия ва татбиқи барҷомондагӣ ҷӣ ибтикорӣ аз ҷониби умарои манғит роҳандозӣ шудаанд. Чун сарнавишти ҷомеа аз амир вобаста буд, таҳияи сиёсати нодуруст аз ҷониби ӯ имкон фароҳам меовард, ки ҳар шахрванде дар алоҳидагӣ аз рушду такомул боздошта шавад. Мутафаккир зимни баррасии ҳукумати амир Насруллоҳ иллати пасравиро дар ин мебинад, ки ашхоси дунпарвар ба раёсат расиданд, дар ҳоле ки аз раёсат чизе намедонистанд. Мавсуф дар ин маврид менависад: “Лочарам, умури миллативу давлатӣ ихтилофи кулӣ ёфта, осудагӣ аз миёни сипоҳу фуқаро қарона гирифт, ҳол он ки басту фусҳати мамлакат мавқуфи фатонату матонати раъӣи вазир аст. Агар вазир бетадбир бошад, дар он мулку давлат бояд гирифт” [6, с. 37].

Дар лашкар парокандагӣ ҳукмрон буд ва тибқи андешаи мутафаккир, бо пароканда лашкар ҳифзи мановфеи давлатӣ номумкин аст. Номбурда ҳаводиси бархӯрди асокираи амиро бо сипоҳи Русия тасвир намуда, бар ҳоли онҳо ва чаҳонбинии онон тамасхур мекард, ки бо чунин лашкар амире то кунун аз марзи давлати хеш дифоъ нанамудааст.

Мавсуф менависад: “Ваҷҳи ин парокандагӣ он аст, ки руасои лашкар ҳама гуломон буданд, ки бо амир ҳаммақтаб буданд... Ва аз ҷиҳати безабтӣ урдабозори муайян набуд, ки арзони кӯшунро мазбут дорад, ҳама аҷнос гаронбаҳо ва ин мавочиб кифояи ҳоли баҳодурон намекард” [6, с. 46]. Дар ин бобат Аҳмади Дониш аз аскарҳои бонизом ва ҷанги низомӣ ҳарф мезанад ва ҳадафи муаллиф аз ин ибора артишу ҷанги муосир аст, ки давлатҳои рушдкарда дар таҳияи артиши бонизом саҳткӯшанд. Яке аз кишварҳои, ки артиши бонизом дошт, Русияи подшоҳӣ буд, аммо амир дар муқобили ин артиш аскарҳои воғузошт, ки аз низомӣ ҳарбӣ хабар надоштанд. Сипоҳи амир аз тоифае иборат буд, ки ба тохтутозу қатли омм одат карда буданд, аммо ҷангу муқоробаҳои муосирро намендонистанд. Бинобар ин, мутафаккир ба ҷанги бонизом омода набудани асокираи аморатро пас аз бетадбирии амир омили дувуми истило шудани мулк доништа, дар ноҳдабароии ҷунин артиш ҷунин менависад: “Узбакҳо (аксар асокира аз тоифаи ўзбек буданд – С. Р) риши гов доштанд, ки замини Самарқанд бисёр шикастдор аст, агар урус ояд, ўро дар он чоҳо ба муфт баргиранд, ки диёре ҷон ба саломат набарад. Зеро ки пастиву баландии ин мавзеъро намендонад ва мо ўро дар ҳама ҷариҳо гирифта, ба ҷари ҷаҳаннам мекашем” [6, с. 51]. Ҷунин тасаввуроти номақбул ва ғайрикасибӣ боис шуд, ки аҷнаби бидуни мамониат Самарқандро оғуштаи хун сохт. Аҳмади Дониш аз камхирадиву беҳабарӣ аз аносири муомилоти дипломатӣ ҳарф зада, ҳама харобиву таназзули аморатро дар беақлии амалдорони амир изҳор мекунад. Номбурда аз ин ки масъулини дарбор тибқи шунданҳо амал мекунанду онро мавриди баррасӣ дар тарозуи ақл намегузоранд, ба риққат омада, бархӯрди аҳли туччорро аз камоли бетадбирӣ медонад: “Пас агар нек тааммуқ кунӣ, ин ҳама таназзулу харобӣ дар ин давлат аз беақлию беиқтидорӣ (подшоҳу) вазир рӯй дод, ки (агар подшоҳро ақле мебуд, ҷунин сафехеро дар маснади вазорат ҷой намендод ва агар вазирро) иқтидору тadbир будӣ, аввалан, он ҷамоаи туччорро ба маҳбас нақашидӣ ба гуфтори туччор” [6, с. 69].

Муаррих З. Раҷабов Аҳмади Донишро ҷун мунаққиди Аморати Бухоро тасвир намудааст. Номбурда на ҳамаи ақидаҳои мутафаккирро қобили қабул медонад, аммо дар ин фикр эътимод дорад, ки ҳамаи бадбахтиҳои давлат ба амир итлоқ мешаванд: “...барои тамоми фалокатҳои давлат ва мамлакат худи амир Музаффар гунаҳкор мебошад. Руҳи асосии тамоми навиштаҳои Аҳмади Дониш дар бораи амир Музаффар ва аҳди вай аз ҳамин иборат аст. Аҳмади Дониш навишта буд, ки дар давраи подшоҳии амир Музаффар дар қорҳои Бухоро “ҷунин безабтӣ ва бенасакӣ, ки дар ин давлат зоҳир шуд, дар ҳеҷ асру замон қас нишон намендиҳад”... Амир Музаффар, ба қавли Аҳмади Дониш, на сояи Худост дар рӯйи замин, балки писари беномуси падараш, хунхор, золим, садри амалдорони дузд аст” [13, с. 142]. Вазъи дар ҷаҳлу торикӣ гуттавар ва нигоҳи кӯдакона дар идораи умури кишвардорӣ Аморати Бухоро дар садаи XIX ба ақибмонӣ ва инҳитоти маънавий оварда расонид. Ҷунин авзоъ ва аҳволи бисе нигаронкунандаи аҳоли боиси пайдоиши асарҳои ислохталабона гардиданд. Дар миёни ин осор аз ҳама шуҳратёфта асарҳои мутафаккири маорифпарвар Аҳмади Дониш маҳсуб мешаванд. Махсусан, “Рисола дар назми тамаддун ва таовун”, ки баъдан пас аз таълифи китоби “Наводир-ул-вақоеъ” ба он ҳамроҳ шудааст, бештар масоили давлатдориро фаро гирифта, ҳамаи барномаи ислохотии Аҳмад Махдум он чо баррасӣ мешавад. Лозим ба ёдоварист, ки ислохоти давлатӣ аз нигоҳи Аҳмади Дониш аз пешниҳодҳои дигар маорифпарварони Шарқ мутафовит аст. Бинобар ин, Аҳмади Дониш нахустин мутафаккири маорифпарвар маҳсуб мешавад, ки алорағми дигарон андешаи миллӣ дошта, тарзи тафаккури дунявӣ дар осораш мавқеи ҷолибро соҳибанд.

Абдулғанӣ Мирзоев дар мақолае, ки ба низомӣ обёрӣ заминҳо бахшида шудааст, дар анҷом роҳандозӣ нашудани таклифҳои Махдуми Бухориро дар белаёқатии ду амири охири силсилаи Манғития медонад: “...тамоми кӯшиш ва ҳаракате, ки Аҳмад Махдуми Дониш барои обёрӣ мамлакат дар замони ҳукмронии амир Музаффар ва амир Абдулаҳад карда буд, бинобар белаёқатӣ ва ҳамоқати ин ду амир ба амал татбиқ нашуд ва масъалаи оби Бухоро ва истифода бурда шудани оби Ому ҳал нашуда, то Революсияи Кабири Сотсиалистии Октябр маътал монд” [12, с. 141].

Аликул Девонақулов, ки ҷопи аввали “Наводир-ул-вақоеъ” бо тасхеҳи ў анҷом пазируфтааст, зимни баррасии афкори мутафаккир мутазақкир мешавад, ки андешаҳои ў

тамоили моддигароӣ доранд. Бинобар ин, ба чунин хулоса меояд: “Чаҳонбинӣ ва фикрҳои иҷтимоӣ-сиёсии ин марди начибро танҳо дар он вақт саҳеҳ муайян намудан муяссар мегардад, ки агар тамоми ҷузъиёти воқеа ва саргузашти мусофирати ӯ ба Русия (1857, 1869, 1874) мавриди тадқиқу таҳқиқ қарор гирад” [1, с. 12].

Аҳмади Дониш дар “Наводир-ул-вақоеъ” аз таҳқиқи мафкураи уламо оғоз намуда, онҳоро дар дуализми афкор ва матраҳсозии он айбдор менамояд: “Уламо ҷиҳати майли раёсат ҳақиқати дину диёнтро ба таъвил мепӯшанд, аз аломати ислом ҳамин амомаҳо бар сар аст ва аз шиори имон ҳамон азон бар манора ва бар забонҳо “Қола Абуҳанифа” ҷорист. Аммо дар кирдор ва атвор тафовути фоҳиш дар миён аст, ки ба ҳеҷ миллат ошноӣ надорад” [1, с. 31]. Яъне, донишмандони дин аз хоҳири раёсатталабӣ ҳақиқати динро пӯшида медоранд ва нишонаҳои ин дин дар Бухоро ин аст, ки агар касе фикре изҳор бинмояд, хатман онро бо Абуҳанифа ибни Нуъмон ибни Собит пайванд медиҳад. Ин ҳарф гувоҳӣ медиҳад, ки уламои дарбор мисли амирони манғит беҳабароне ҳастанд, ки тибқи гуфтори дигарон амал менамоянд ва аз авомили боздоштани ҷомеа аз рушду тараққӣ пас аз ҳокимон, уламо маҳсуб мешаванд. Ҳамин муҳит ва ҳамин садрнишинон, ки дар Бухоро ҳукумат доштанд, ҷомеаи шаҳрвандиро аз рушду тараққӣ бозмедоштанд ва маҳз ҳамин муҳити маънавӣ сабаб гардид, ки “Наводир-ул-вақоеъ” навишта шуда, дар он бештари масоили дунявӣ мавриди баррасӣ қарор бигирад. Масалан, Аҳмади Дониш бо таъя ба амр ба маъруфи донишмандони муосир ба худ тафовути дину дунёро шарҳ дода, оқибат хулоса мекунад, ки истилоҳи “тарки дунё” маҳсули тафаккури сомӣ буда, ба аҳкоми исломӣ дахле надорад, аммо муслимини аморат аз эътибори ноҳудоғоҳии шадиду фоҳише андешаи раҳбониро тавассути уламо ба ислом низ ворид намуданд. Ба қавли мутафаккир, онҳое ки ин калидвожаро эҷод намудаанд, саҳеҳият дар ақли онон мушоҳида намешавад, чунки ба дунё ҷамъ ихтисос мешавад ба охират тарк. Азбаски ин афрод байни дунёву охират тафовуте намебинанд, вижагиҳои якero бо номи дигарӣ итлоқ намудаанд, ки камоли нодонӣ мебошад. Дар ин маврид, мусаннифи “Наводир-ул-вақоеъ” менависад: “Ҷавоиди ҷамъ алаличмол он аст, ки мард неку бихӯрад, хуш бипӯшад ва ба ҳар кӣ хоҳад бидиҳад ва бихӯронад ва танокӯҳ ва таносул орад ва айши софӣ таҳсил кунад ва неку иморат кунад ва зироату тичорат намояд. Ва ҳамаи ин маонӣ дар тарк мафқуд бувад, балки маъкус, ки давом гурусна бошад ва пашмина ва дурушт пӯшад ва ба касе додан натавонад, балки то тавонад бигирад ва кам бихуспад ва кам бихӯрад ва бе зану фарзанд бошад ва узлат гирад ва дар харобаҳо муқим бувад. Ва ин ду муқаддима ба ҳамдигар зиддонанд, ки ҳеҷ нафс ҷое, ки ҷамъ бувад, таркро интиҳоб накунад” [1, с. 71]. Ба қавли Махдуми Бухорӣ, хубби шаҳват, хубби раёсат ва ба таври нодуруст матраҳсозии масоили мухталиф ҷомеаи Бухоро ба садсолаҳо ақиб бурда, тафовути ҷомеаро ҷиҳати рушду тараққӣ зиёд намуд. Ин мавзӯро идома дода, мутафаккир дунёро дар амал муаррифӣ мекунад ва бо итминони комил мегӯяд, ки авомили бадгӯии дунё фақат ранҷ аст: “Ва ин дунё дори амал аст ва амал бе ранҷ ба даст наояд” [1, с. 272]. Агар тарзи матраҳшавии андешаро дар осори мутафаккир мушоҳида кунем, бегуфтугӯ ба хулосае меоем, ки диндорӣ аҳолии аморат низ яке аз омилҳои боздоштани ҷомеаи Бухоро аз рушду тараққӣ мебошад. Чунки ҳамаи ҷомеаҳои рушдкарда чандон ба дин мутаваҷҷеҳ нестанд ва дар ҳаёти рӯзмарраи онҳо ташхису татбиқи масоили дунявӣ нақши боризе мегузорад. Ин андеша Аҳмади Донишро мутмаин сохтааст, ки бихишту дӯзахро дар ҳамин дунё баррасӣ карда, вучуди дунёе дигарро мункир шавад. Шояд бархе аз муҳаққиқони осори ӯ маҳз дар ҳамин замина ба Аҳмади Дониш унвони моддигаро додаанд. Тавачҷуҳ мекунем ба ин ақида: “Олами охират ғайри ин олам набувад ва чунонки арш пеш аз вучуди самовот қоим ба зоти вочибулвучуд буд, ҳамчунин баъд аз рафъи самовот низ қоим ба зоти ӯ бувад” [2, с. 275].

Алиқул Девонақулов дар пешгуфтори китоби дувуми “Наводир-ул-вақоеъ” бобати эътибор додани муаллиф ба дунё чунин мегӯяд: “Аҳмади Дониш ҷомеъро дӯст медорад. Вай барои зисти осоиштаву беҳбудии аҳволи моддиву маънавӣ ҳар фарди ҷамъиятӣ ғамхорӣ зоҳир менамояд” [2, с. 8]. Ин баҳогузорӣ хуб аст, аммо тавачҷуҳ кунед ба мутафаккир, ки дар ин боб чӣ мегӯяд? Инак, он андеша: “Дар диёри мо аҳли хунарро сағиру кабир душман медоранд” [2, с. 31]. Шояд ҳамин омил мутафаккирро водор кардааст, ки ҷиҳати мусоидат доштани мусалмонӣ бо ислом шак оварда, таъсири

пасмондагиरो дар диндорӣ арзёбӣ кунад: “Ва агар ҳақиқати дину диёнат ботини шариат аст, чӣ шуд, ки ҳеч як аҳволи уламо ва машоихуно дар он мувофиқ нест. Набояд, ки кулли халқ гумроҳ бошанд ва ба иттифоқ ғалат кунанд” [2, с. 53]. Бинобар ин, мутафаккири маорифпарвар сабаби номусоид афтодани муҳит ва авомили кишвардориро дар аморат дар он мебинад, ки назми давлатдорӣ хонадони манғит аз рӯи нишондоди Чингиз аст, ки дар таърихи башар ғайр аз куштани сӯзонидан дигар коре надостааст. Агар содатар бигӯем, Аҳмади Дониш авомили боздоштани чомаеро аз рушду таракқӣ дар ғафлате мебинад, ки ба он хурду бузург ва сағиру кабир гирифтӣ омадаанд. Ба ибораи дигар, пас аз сафарҳои ба Русия доштааш Аҳмади Дониш ба хулосае меояд, ки дар вазъи нобахангому бисе нигаронкунандаи бухориён на танҳо амиронӣ мансабдорони тижимағз, балки худӣ онҳо низ шариканд, чунки мисолҳо ва ҳикоятҳои, ки мутафаккир аз сафари Русия овардааст, голибан баррасии авзоъ ва аҳволи мардуми ин кишвар низ мебошад. Аҳмади Дониш ин вижагиҳои хос ба фарҳанги русро мушоҳида карду оқибат натиҷагирӣ низ намуд, ки шаҳрвандони имперотурӣ ба дарди раёсатталабӣ гирифтӣ нестанд ва вазифаро чун уҳдадорӣ мепиндоранд. Дар “Рисола дар назми тамаддун ва таовун” бобати ҳамоҳангии омиву орифи миллат ин ибораро овардааст, ки ҳикмате дар умури сиёсӣ маҳсуб мешавад: “Ва асл он, ки ҳар чӣ бар худ раво надорад, бар ғайр ҷоиз нашуморад” [8, с. 13].

Аҳмади Дониш дар моварои тоҷику мусалмон ва дар васати дину дунё мекалавад. Шояд агар ин калавиш дар осори фалсафии мутафаккири маорифпарвар намебуд, ӯро чун ҳазорон нафар, ки ба куфру зиндиқа гунаҳкор дониста, ҳамаҷуз ба дор меовехтанд, дар як турфатулайне мекуштанд ва осораҷро месӯзониданд. Чунин буд муҳите, ки дар он мутафаккир ба камол расида, худро маърифат намуд ва осоре барҷоманда ба ёдгор гузошт, ки дар он фикри миллӣ бар андешаи аҷнабӣ голиб омадааст. Аввалан, донишманд аз таърихи бисе қадим мисол оварда, исбот менамояд, ки дар Бухоро инсонҳои ғайримуқаррарӣ салтанат рондаанд. Сониян, усули кишвардорӣ манғитяро ӯ қабул надорад ва ягона назми давлатдорӣ хонадонҳои Сомонӣ ва Саффориро дар “Наводир-ул-вақоъ” тавсиф менамояд. Мулоҳиҷаҳои, ки Аҳмади Дониш дар ин бахш матраҳ месозад, моро ба хулосе вомедоранд, ки ӯро аввал тоҷик, баъдан мусалмон гӯем. Дигар тарзи тафаккур ва сатҳи ҷаҳонбинӣ мутафаккир бо дарназардошти баррасии дину дунё моро ҳамчун муҳаққиқ ба ин андеша вомедорад, ки мутафаккири маорифпарвар беш аз пеш бо ҷаҳонбинӣ илмӣ мусаллаҳ гашта, тафаккури дунявиро аз ақидаи динӣ муқаддам мепиндорад. Ин вижагиҳои осор моро водор мекунад, ки Аҳмади Донишро дар муқобили мактабҳои баррасӣ кунем, ки асли пайдоиши онҳо панисломизм маҳсуб мешавад. Ё худ макотибе, ки ҳазорсолаҳо муқаддам ягона роҳи начотро дар “тарк аз дунё” муаррифӣ карда, ба иблӯғи “ишқи марг” пардохта буданд. Масалан, роҳибони яҳуд, ки дар Байтулмақаддас зиста, дунёро маҳрум аз арзиш арзёбӣ менамуданд ва омода буданд бо дунё падруд гӯянд. Вазъи руҳбонорӣ Носири Хусрав дар “Сафарнома” инъикос менамояд. Ё худ маслакҳои, ки дар тасаввуфи исломӣ вижагиҳои родикалӣ доштанд, чун “маломатия” ва “қаландария” ва ғайра. Аммо Аҳмади Дониш, ки аз ҳамаи маслакҳои қадиму қадид воқиф буд, дин ва аносири онро дар дунё матраҳ намуда, мутмаин аст, ки инсон бихишту дӯзаҷро дар овони зинда будан барои хеш омода месозад. Гузашта аз ин, мутафаккир зимни суҳбат ва мӯҷодалаву муқолаҳои судманде бо марди фарангӣ бахши масоили инҳирофиро дар мутуни муқаддас ёдоварӣ карда, бо рамзу ҳарфҳои пардапӯшона аз забони фарангӣ менависад: Бале, китобҳои, ки масеҳиён онҳоро муқаддас медонанд, дар давраҳои гуногуни таърихӣ аз ҷониби афроди муҳталиф таҳриф шудаанд, аммо магар китобе, ки мусалмонон ба он бовар доранд, таҳриф наёфтааст? Ин мувоҳиҷа далели муосир аст, ки кутуби муқаддас фақат дар зоҳир мавриди эҳтироми диндорон аст, аммо дар воқеият мо мебинем, ки афроди бо чунин китобҳо мусаллаҳшуда амалҳои анҷом медиҳанд, ки дар онҳо бидъат дониста мешаванд.

Афкори дунявии Аҳмади Дониш саршор аз ҷаҳду кӯшиш аст ва ин андеша ӯро дар зиндагӣ муборизтарин аҳли Бухоро сохтааст. Дар рисолае, ки он ба назм овардани кишвар бахшида мешавад, Аҳмади Дониш ақлу хирадро пояи аслии кишвардорӣ муаррифӣ мекунад. Масалан, дар шартӣ нуҳум аз зумраи даҳ шартӣ татбиқи адл дар давлат бобати ақл иқтифо карда, чунин менигорад: “Ва билҷумла то ғазабу шахват



мусаххари ақл набошад, адл сурат набандад. Ва адл аз камоли ақл хезаду камоли ақл он бувад, ки ғаври корҳо чунончи ҳаст, бидонаду бибинад ва ҳақиқату ботини он дарёбад ва ба зохири он ғарра нашавад... Ҳар кӣ оқил нест, одил нест ва он ки одил нест, чояш дӯзах бошад ва аз ин чихат сари ҳама саодатҳо ақл аст” [8, с. 31].

Идомаи баҳси Аҳмади Дониш чихати дунявият масоили марбут ба об аст ва мутафаккир обро яке аз авомили рушду тараққӣ мебинад. Ин масъаларо донишманд зимни сафари ҳиндуе ба Бухоро мавриди арзёбӣ қарор дода, маҳрумии Бухороро аз об исбот менамояд ва ҳамчунин, гӯшзад менамояд, ки дар ҳеҷ сурат ба умеди оби Самарқанд набояд шуд. Гузашта аз ин, зимни сафари Русия номбурда ба элчӣ ҳамеша ёдоварӣ мекард, ки ба губернатор ҳатман мушкили обро матраҳ намояд, аммо элчӣ бар худ муносиб надид, ки хорич аз дастурҳои амир бо губернатор суҳбат кунад. Ҳатто дар “Меъёр-ут-тадайюн” низ масъалаи обёрӣ шудани заминҳои гирду атрофи шаҳри Бухоро баррасӣ шудаанд. Аҳмади Дониш роҳи ҳалли камобии Бухороро аз забони ҳиндуе, ки ба Бухоро сафари хидматӣ дошт, чунин матраҳ менамояд: “Агар инчунин аст, ин суҳан дуруст аст ва илло ин шаҳр дар канори Омӯя боист ё аз Омӯя об бояд кашид, то ин имороту зироотро эътимоде бошад” [8, с. 37]. Ғайр аз ин, бобати таҳқиқи дунё таваккуф намуда, молро мадори зиндагии дунявӣ меномад ва доштани молро аз некуаҳволии афрод дар чомеаи шаҳрвандӣ талаққӣ додааст: “Мадори зиндагонии дунё бар мол аст ва мардум ҳама аз шоҳу гадо косибанд ва касб ба муатталӣ сурат набандад ва тамоми аҳли олам ҳар гуна чидду чаҳде, ки доранд, барои мол аст ва ҳамин қадар беш нест, ки тариқи иқтисобро ҳар яке даре алоҳида ниҳодаанд ва муктасибро наме алоҳида” [8, с. 43].

Бояд мутазаққир шуд, ки ҷанг аз нигоҳи мутафаккир ва дар равиши фалсафии Аҳмади Дониш ҷаҳлу торикӣ аст, аммо чихати ҳифзи мулк бояд артиши доимии касбӣ таҳия кард ва онро бо маош ва нафақа таъмин намуд. Номбурда ҷангро ба ҷавони ҷоҳиле шабех медонад, ки хашму ҷаҳлу хушунат дар ӯ ғолиб аст: “Ва раъю тадбир аз пири ҷаҳондида таваккуъ дорад ва ҷанг аз ҷавони ҷоҳил” [8, с. 58]. Бо тақя ба ин ҳикмат, Аҳмади Дониш муқовимати амири манғитро бо артиши Русия аз камоли нодонӣ пиндошта, таносуби ҳарб қарданро дар меъёру андозае мебинад, ки бо қавитар аз хеш бархӯрд накарда ва бо заифтар аз худ низ ҷабрро сазовор набинад, аммо ҳақиқати аморат баръакси гуфтаҳои ӯст, вагарна ғасби аморат аз ҷониби артиши Русия сурати дигар мегирифт ва дар Самарқанд қатли омм роҳандозӣ намешуд. Афкори иртиҷоӣ ва нодониву таассуб амири манғитро ба донотарошӣ бурда, ғалабаи артиши аҷнабиरो таъмин намуд. Пас амир, ки муваззаф дар ҳифзи яқпорчагии аморат аст, чаро дар айёми мушқилзо миллату Меҳанро ҳифз карда натавонист? Магар ғайри ӯ аҷнабӣ гунаҳкор аст, ки ин амири фосиқ бо дарбори бисе ғафлатзада аморатро хини бархӯрдҳои сиёсии байни давлатҳо дар ихтиёр доштанд?

Лозим ба тазаккур аст, ки дар миёни муслимини дунё новобаста аз маҳалли иқомат тоифае нуфуз доранд, ки хини пайдо шудани мушқил дар умури кишвардорӣ зуд аҷнабиरो дастгирӣ мекунанд ва ин тоифа ҳамон руҳониёни дин ҳастанд, ки аз замони Сомониён то имрӯз маслаки хиёнатро пеша сохтаанд ва ҳеҷ касе ин ҳақиқатро ҳатто шундан намехоҳад. Дониш дар ин маврид пешгом аст ва руҳониёни бесаводно чандон мазаммат намудааст, ки мутолиакунанда фикр мекунад, ки манфуртарин қишри чомеа маҳз онҳо ҳастанд. Агар ба ҳолу аҳволашон бингаред ва рафторҳои эшонро бо гуфторашон дар тарозу баркашед, пас яқин ҳосил хоҳед кард, ки ин тоифа ҳар он чӣ мегӯянд, амалан ғайри онро татбиқ месозанд. Гузашта аз ин, тоифаи мазкур ягона қишрест, ки бо суиистифода аз ислом зиндагӣ мекунанд ва бидуни касбу коре бо дарназардошти фиреби омма зиндагиашонро такмил додаанд. Аҳмади Дониш ҳамаро яксон мебинад ва барои касе бартариро иқрор накардааст: “Дар зиндагонӣ саъй кун, ки то беҳ аз дигарон бошӣ ба феълу салоҳу қарам, ки дар мурдагӣ гадоёну подшоҳон яксонанд: агар мадфани султоне ё сағбоне боз кунанд, аз эшон фарқ натавон кард” [8, с. 82].

Андешаҳои маорифпарварона дар осори барҷомондаи Аҳмади Носируддин бисёр вомехӯранд. Нишонаи ҳамаи ин далолат аз он мекунад, ки маҳдуми Бухорӣ озодандеши воҳид дар садаи XIX дар минтақа ба шумор омадааст. Аммо масъалаи надидани тафовут байни озодандешӣ, равшанфикрӣ ва маорифпарварии Аҳмади Носируддин бо ормонҳои нуҳуфтаи ҷадидия, ки бахше аз онҳоро ҷавонбухориён (ин мавҳум аз ҷавонтуркон шакл

гирифтааст – С. Р.) ташкил меоданд, дар таърихи фалсафа кам таҳқиқ шудааст. Масалан, фарҳангшинос **Акбари Турсун** Аҳмади Донишро “нахустин ҷадид дар Осиёи Марказӣ” ном бурдааст, вале суол пайдо хоҳад шуд, ки мутафаккир оё ҷадид буд? Агарчи ҳамаи ҷадидон новобаста аз мафкураашон худро пайрави комилхукуқи Аҳмади Носируддин пиндоштаанд. Ибтоти ин фикр иқрори рӯйиристи Айнӣ ва бардоштҳои Абдурауфи Фитрат маҳсуб мешаванд. Ахирӣ мухтавои “Мунозира”-ро аз китоби “Наводир-ул-вақоеъ” гирифта, аммо ҷое нагуфтааст, ки ин андеша аз осори Аҳмад Маҳдуми Бухорӣ сарчашма мегирад, чунки осори мутафаккир саршор аз ҳувиати миллӣ буда, омили аслии даъвии ислоҳоту тағйирот дар тафаккури ӯ ватандӯстӣ буд, вале дар қиёс бо вай аксар ҷавонбухориён дар пояи таблиғи панисломизм андешаронӣ менамуданд. Бинобар ин, зимни таҳқиқи афкори маорифпарварӣ ҳаракати мазкурро аз ислохталабони динӣ фарқ бинмоем, ки ҷавонбухориён намунаи олии ин гуна ислохталабӣ буданд.

Акбари Турсун зимни баррасии масъала ҳақиқати шефтагиҳои отатуркии ҷавонбухориёнро ошкор намудааст: “Дар ҳамон оғози шаклгирии идеологи ҷунбиши эҳё роҳҳои хуруҷ аз бунбасти таърихии “тақдир-толеъ-таваккул” бо нури ду идеологияи фаромарзӣ – панисломизм ва пантуркизм равшан шуд. Бо ин ҳол, оқибат маълум гардид, ки дар робита бо огоҳии умумиҷадидӣ ғайри созанда аст. Аммо дар ҷашми равшанфикрони минтақаи Осиёи Марказӣ, ки таҷрибаи иҷтимоӣ-таърихии созмондиҳии муҷаддади зиндагӣ дар Туркияи пас аз усмониро мутолеа мекарданд, идеологияи отатуркӣ ғолиб омад. Дар ҳоле ки ҷавонбухориён иштибоҳоти сиёсии худро, ки бо шефтагии сайри интиқодӣ ба идеяҳои пантуркизм муртабит буд, интиҳоб намуданд” [14]. Иқтибоси мазкур шоҳаи пантуркизмро ҷудо аз панисломизм баррасӣ дода, онро чун асл идеологияи мустақил медонад, аммо диссертант ба ин андеша муқобил буда, ҳам панэронизм ва ҳам пантуркизмро ду шоҳаи панисломизми муосир муаррифӣ мекунад, чунки наҳзатҳои панисломистии дар 100 соли охир ба вуқӯъ пайваста оқибат ранги пантуркистӣ ба худ касб кардаанд.

Аҳмади Дониш байни ду чиз тафовутро мебинад: яке кишвардорӣ дар ғояти ҳифзи давлат ва дигар бими ҳалъи аморат. Амрони манғит ҳамеша бимнок буданд, ки давлат аз дасташон наравад ва бо ин хотир, аксар афроди муътабарро меовехтанд, то салтанат ба ғайри онҳо наравад. Ҳамин омил буд, ки онҳоро дар назди артиши Русия мутақаббир сохт ва чун дар муҳориба мағлуб омаданд, ба ночорӣ назди император элҷӣ мефиристоданд ва ҳатто дар яке аз сафарҳои расмӣ амир Музаффар писараш Абдулаҳадро ба ҳайати сафорат шомил сохт, то тавассути он алоқаро бо русҳо таҷдид намояд. Набудани назми муайян дар дарбори салотини Манғития монанд ба беназмӣ буд ва маҳз ин беназмӣ боиси дар ҷаҳлу торикӣ қарор доштани Бухорост. Мутафаккири маорифпарвар инчунин назмро дар хотимаи “Рисола дар назми тамаддун ва таовун” ин гуна баррасӣ менамояд: “Ва низ чун зоҳири ин назм ба шавкату маҳобат орошта аст, аксари қорҳо ба воситаи васила аз пеш меравад. Аз ин ҷиҳат мулозамати дарбори султон бағоят ба душворӣ кашида ва ба сабаби манъу заҷри сарҳангон, ки “ҳон ин ҷо маист” ва “ин ҷо манишин” ва “ин арз макун”, ки ба султон малол ояд ва “ин вақт вақти духул нест”, ки амир фароғат дорад ва ё “ин ҷо бинишин” ва “аз ин ҷо марав, ки мабод туро биталабанд” ва се рӯз бигузарад, кас вайро натаалабад” [8, с. 95].

Аҳмади Носируддин зимни баррасии масоили кишвардорӣ ба ботини муносибот менигарад ва талош меварзад, ки он чӣ нодиданист, ифшо созад. Аз ин хотир, осори ӯ диққати бештаре аз уламоро ба худ ҷалб намудааст. Агар гӯем, ки мавсуф чун муосиронаш фарде аз рушанфикрон буд, иштибоҳ мекунем, чунки андеша дар осори мутафаккир ҷунонки оммаро аст, нест ва ҳар як ақида дорои ҳикмате мебошад, ки онҳоро бояд аз диди муосир баррасӣ намуд. Масалан, сабаб чист, ки инсонҳо пеши амир аз гуфтани сухани ҳақ метарсанд? Аҳмади Дониш ба ин пурсиш чунин посух додааст: “...онон, ки аз гуфтани сухани ҳақ пеши салотин метарсанд, аз чанд сабаб аст: яке он ки аз заволи ҷоҳ ва эътибор андешанд, дигар он ки аз ҳабс ва қайд битарсанд, дигар аз қатл, дигар аз гуруснагӣ. Ва мабнои ин андешаҳо аз сустии эътиқод ва яқин аст, ки умури қазову қадарро ба султон нисбат медиҳанд ва султонро илоҳуларз эътиқод карда” [8, с. 130].

Хулосаи мо дар ин бахш бад-ин минвол аст: новобаста аз чигунагии муҳит Аҳмади Дониш дар баёни андеша озод буда, ҳеҷ гуна вобастагӣ аз ғайри худро эҳсос накардааст. Ҳамчунин, сазовори таъкид аст, ки номбурда зимни баррасии масоили мухталиф нигоҳи ҳешро дошта, ҳар баҳше аз онҳоро бо сабки воқенигорӣ арз менамояд. Гузашта аз ин, мавсуф ба иблоғи чизе ё касе саргарм нест ва он чи навиштааст, ҳифзи манофеи давлату миллат аст. Бинобар ин, андешаҳои ӯ аз муосиронаш мутафовит аст ва ҳатто агар гӯем, ки алорағми муосирин гуфтааст, иштибоҳ нахоҳем кард. Масалан, муколамаҳои марди бухорӣ бо фарангӣ натиҷаи тафаккур ва тағйирёбии сатҳи ҷаҳонбинии сиёсии мутафаккир аст, чунки ӯ он андешаҳоеро аз номи ҳеш баён кардан нахостааст ва маълум аст, ки ин рафтор аз хоҳири ҳифзи амнияти шахсӣ сурат пазируфтааст. Аммо муаллифи рисолаҳо зимни баррасии авзоъ тавассути муколама мушкили ҷомеаи Бухороро меҳаҳад ошкор карда, барои рафъи онҳо мусоидат намудааст. Ин фикрро насли дигари бухориён исбот мекунанд, ки осори нависанда онҳоро бедор карда, водор намудааст, ки аз андешаҳои мутафаккир пайравӣ намоянд. Инро мо дар мисоли Шамсиддин Шохин, Қорӣ Раҳматуллоҳи Возеҳ, Шарифҷон маҳдуми Садри Зиё ва пеш аз ҷама, дар гуфтори Садриддин Айнӣ мушоҳида мекунем. Анбӯҳи бузурге аз сокинони шаҳри Бухоро худро пайрави Аҳмади Дониш пиндоштаанд ва дар зехни онҳо мутафаккири маорифпарвар таъсиргуздор будааст ва ин анбӯҳ андешаҳои ӯро пазируфтаанд, вале тоторҳои Крим, ки ангеаи усули ҷадиди таълиму тадрисро дар даҳсолаи аввали садаи XX роҳандозӣ намуданд, на фақат дар ақида, балки дар сатҳи ҷаҳонбинӣ низ аз Аҳмади Дониш мутафовит буданд, чунки нигоҳи Дониш пешрафт буд, аммо ҷавонбухориён ба пасрафт мусоидат доштанд. Масалан муколамае, ки байни фарангӣ ва марди бухорӣ дар Аҳмади Дониш аст, ҷавонбухориҳои дар афкори пантуркизм ғуттавар бо исми Абдурауфи Фитрат бо унвони “Мунозара” рисола сохта, ба он тобишҳои диниву туркгириро сайқал додааст. Ба ибораи дигар, ҷавонбухориён фикри Аҳмади Донишро барои иблоғи андешаҳои динии ҳеш суиистифода кардаанд, аммо ин дарюзагӣ мартабаи мутафаккирро зиён нарасонидааст. Баръакс нуфузи ақида бо дарназардошти ҷоп гардидани рисолаҳои донишманд боз ҳам ҷаҳонгир гардид. Бояд мутазақкир шуд, ки дар кишварҳои исломӣ низоми ақидатии Аҳмади Дониш бинобар таассуб паҳн нагардид, аммо новобаста аз интишори осор ин донишманд аҳаммияти оламшумули сатҳи ҷаҳониро соҳиб мебошад.

**Муқарриз: Мирзоев Ғ.-д.и.ф., АМИТ**

#### АДАБИЁТ

1. Аҳмади Дониш. Наводир-ул-вақоъ. Китоби I. -Душанбе: Дониш, - 1988. - 287 с.
2. Аҳмади Дониш. Наводир-ул-вақоъ. Китоби II. -Душанбе: Дониш, 1989. -334 с.
3. Аҳмади Дониш. Наводир-ул-вақоъ. Китоби I. -Душанбе: Дониш, 2017.- 462 с.
4. Аҳмади Дониш. Наводир-ул-вақоъ. Китоби II. - Душанбе: Дониш, 2017. - 496 с.
5. Аҳмади Дониш. Рисола ё мухтасаре аз таърихи салтанати хонадони Манғития. -Душанбе: Сарват, 1992. - 99 с.
6. Аҳмади Дониш. Рисола ё мухтасаре аз таърихи салтанати хонадони манғития, - Душанбе: Дониш, 2010. - 180 с.
7. Аҳмади Дониш. Меъёр-ут-тадайюн. Душанбе: Эр-граф, - 2010, -308 с.
8. Аҳмади Дониш. Рисола дар назми тамаддун ва таовун. - Душанбе: Сайрон, 2020. - 160 с.
9. Бертельс Е.Э. Рукописи произведений Ахмада Каллэ / Е.Э.Бертельс // Труды таджикистанской базы АН СССР, - М.-Л.: т. 3, 1936, - С. 9-28.
10. Брагинский И.С. О природе среднеазиатского джадидизма в свете литературной деятельности джадидов / И.С.Брагинский // История СССР. - М.: Наука, 1965. -№6. - С. 26-38.
11. Мирзоев А. Шарҳи холи Дониш ба қалами ҳудаш / А.Мирзоев // Ёдномаи академик Абдулғанӣ Мирзоев, Душанбе: Дониш, 2008. - С. 9-38.
12. Мирзоев А. Аҳмади Дониш ва гузориши масъалаи истифода бурдани оби дарёи Аму / А. Мирзоев // Шарқи Сурх, 1962. -№5. - С. 137-141.
13. Рачабов З. Маорифпарвар Аҳмади Дониш / З.Рачабов. – Душанбе: Ирфон, 1964. - 308 с.
14. Турсун А. Аҳмад Дониш: штрихи к портрету «первого джадида» Центральной Азии / А.Турсун // Азия-Плюс, 26 октября 2017 г.
15. Ҳодизода Р. Чанд лаҳзаи нав дар тарҷимаи холи Аҳмади Дониш / Р. Ҳодизода // Шарқи сурх. - Сталинобод, 1957. -№2.

## НАҚШИ ОМИЛҲОИ АСОСИИ АҚИБМОНДАГИИ АМОРАТИ БУХОРО АЗ НИГОҲИ АҲМАДИ ДОНИШ

Дар ин паҷуғиш муаллиф авомили боздошта шудани ҷомеаи Бухоро аз рушду таракқӣ аз нигоҳи мутафаккири маорифпарвар Аҳмади Дониш мавриди баррасӣ қарор дода, зимни баррасӣ саъй намудааст баъзе аз афкори фалсафии донишмандро, таҳлил намуда, фарқияти равиши фалсафии ӯро аз дигар макотиби фалсафии муосир нишон диҳад. Аз ҳамин хотир, таҳқиқоти мазкур бештар ба барномаи ислохотии Аҳмади Дониш иртибот дошта, дар он роҳҳои рафъи мушкил дар низоми кишвардорӣ баррасӣ мешаванд. Гузашта аз ин, бобати иртиботи дину дунё ва раияту дарбори аморат андешаҳои фалсафии Аҳмади Дониш мавриди арзёбӣ қарор гирифта, хулосаи муҳаққик ҷихати муколамаҳои дар рисолаҳо ҷойдошта аз диди муосир баҳогузорӣ шудааст.

**Калидвожаҳо:** маорифпарвар, ҷавонбухориён, пантуркизм, амири кӯдакманиш, раёсатталабӣ, муколама, мунозара, таҳрифи матнҳои муқаддас, тадрис бо усули чадид.

## РОЛЬ ОСНОВНЫХ ФАКТОРОВ ОТСТАВАНИЯ БУХАРСКОГО ЭМИРАТА С ТОЧКИ ЗРЕНИЯ АХМАДА ДОНИША

В данном исследовании автор рассмотрел причины отставания бухарского общества в его развитии, с точки зрения просветителя Ахмада Дониша, а в ходе он дискуссии попытался проанализировать некоторые философские мысли ученого, исчезнувшие из исследований его труды, и отличие его философского подхода от др., показать современные ему философские школы. По этой причине данное исследование больше связано с программой реформ Ахмада Дониша, в которой обсуждаются пути решения проблем в системе страны. Кроме того, в отношении религии и мира, подданных и суда эмирата были оценены философские мысли Ахмада Дониша, а также с современной точки зрения оценены выводы исследователя относительно диалогов в трактатах.

**Ключевые слова:** просветитель, младобухарцы, пантуркизм, ребячливый эмир, лидерство, диалог, дебаты, искажение священных текстов, обучение по новой методике.

## THE ROLE OF THE MAIN FACTORS OF THE BACKGROUND OF THE BUKHARA EMIRATE FROM THE POINT OF VIEW OF AHMAD DONISH

In this study, the author examined the reasons for the exclusion of the Bukhara society from development from the point of view of the educator Ahmadi Donish, and during the discussion tried to analyze some of the philosophical thoughts of the scientist, his works that disappeared from the studies, and the difference between his philosophical approach and others. Show him modern philosophical schools. For this reason, this study is more related to the reform program of Ahmadi Donish, which discusses ways to solve the problem in the country's system. In addition, regarding the relationship between religion and the world, the subjects and the court of the emirate, the philosophical reflections of Ahmadi Donish were evaluated, and the conclusion of the researcher regarding the dialogues in the treatises was also evaluated from a modern point of view.

**Keywords:** educator, young Bukharians, pan-Turkism, childish emir, leadership, dialogue, debates, distortion of sacred texts, teaching according to a new method...

**Маълумот дар бораи муаллиф:** *Раҳмонов Самандар Давлаталиевич* –Институти фалсафа, сиёсатшиносӣ ва ҳуқуқи ба номи академик А. Баҳоваддинови Академияи миллии илмҳои Тоҷикистон, унвонҷӯй. **Суроға:** 734025, ш. Душанбе, Ҷумҳурии Тоҷикистон, хиёбони Рӯдакӣ, 33, Тел: 77 777 06 06. E-mail: [samandar.rahmonov@intenet.ru](mailto:samandar.rahmonov@intenet.ru)

**Сведения об авторе:** *Раҳмонов Самандар Давлаталиевич* - Институт философии, политологии и права имени академика А.Баҳоваддинова Национальной академии наук Таджикистана, соискатель. **Адрес:** 734025 г. Душанбе, Республика Таджикистан, проспект Рудаки, 33, Тел: 77 7770606. E-mail: [samandar.rahmonov@intenet.ru](mailto:samandar.rahmonov@intenet.ru)

**Information about the author:** *Rahmonov Samandar Davlatalievich* - Institute of Philosophy, Political Science and Law named after Academician A. Bakhovaddinov of the National Academy of Sciences of Tajikistan, applicant. **Address:** 734025 Dushanbe, Rudaki St. 33. Phone: 77 777 06 06. E-mail: [samandar.rahmonov@intenet.ru](mailto:samandar.rahmonov@intenet.ru)

УДК:372.811.161.1

**ФОРМИРОВАНИЕ ЯЗЫКОВОЙ ЛИЧНОСТИ В СОВРЕМЕННОЙ  
СОЦИОКУЛЬТУРНОЙ СИТУАЦИИ ПОЛИКУЛЬТУРНОГО ПРОСТРАНСТВА**

*М.М. Тагаева*

**Институт развития образования имени А.Джами Академии образования Таджикистана**

Современную жизнь народов планеты невозможно представить без знания языков и культур, так как общение, по сути, является основным инструментом и средством межъязыковой и межкультурной коммуникации. Согласно утверждению Международной организации ЮНЕСКО, в 21 веке доминирует мир глобального полилингвизма и языкового плюрализма. В качестве основополагающего направления формирования поликультурного образования приоритет отдается расширению полилингвального подхода в учебном процессе [4].

В плане системной и эффективной организации полилингвального и поликультурного образования Республика Таджикистан в последнее двадцатилетие двигается уверенными шагами в сторону продуктивного двуязычия и многоязычия в школьном обучении. Особенно это проявляется в плане углубленного изучения русского и английского языков. Об этом свидетельствует принятие государственной программы «Совершенствования преподавания и изучения русского и английского языков в образовательных учреждениях Республики Таджикистан на 2004-2014, 2015-2020 и на период до 2030 гг.».

Государственная программа ориентирована на одновременное сохранение статуса образовательных функций таджикского языка как языка титульной нации с распространением и усилением роли русского и анлийского языков, которые активно входят в современную жизнь подрастающего поколения. Языки в стране становятся фактором сближения народов и народностей путем межъязыкового и межкультурного диалога, отражая, в свою очередь, социальную действительность, межкультурные традиции, общественные отношения и индивидуальные качества языковой личности.

Формирование многоязычия возможно только на основе постижения закономерностей и особенностей функционирования их в обществе: в семье, во дворе, на улице, в детском саду, в общественных учреждениях, средствах массовой информации. Если одновременно используется несколько языков, то статус человека, престиж, положение в обществе, коммуникативная, инструментальная и эмоциональная функция языков могут быть различными. Все эти качества не могут не влиять, в частности, и на двуязычие и многоязычие» [9, с. 8].

Английский язык в качестве обязательной учебной дисциплины изучается в общеобразовательных учреждениях Республики Таджикистан с 3 класса по 11-й. В этих целях составлены и утверждены государственный стандарт по предмету «Английский язык», учебные программы и учебные пособия, книги для учителя. Важная международная роль английского языка в отечественном образовательном пространстве, социокультурной жизни современного поколения, духовной жизни светского государства делают его одним из приоритетных и ценных, с точки зрения языка международного общения, языка обучения и изучения, воспитания и интеллектуального развития.

Таджикистан придерживается передового опыта языковой политики на международном уровне. При этом существенным подспорьем в сохранении и развитии языков на его территории является объективное их расширение в образовательном пространстве. Так, в последнее время английский язык превращается в важнейший инструмент социализации, становится средством развития межкультурной коммуникации, действенным каналом трансляции как национальной, так и иноязычной культуры, приобщения современного субъекта образования к истокам и основам мировой цивилизации.

Наличие и успешное функционирование отечественного и мирового коммуникационно-информационного пространства в различной социокультурной среде и ситуации общения способствует успешному формированию многоязычной среды, которая, несомненно, приводит к качественному образованию с эффективным изучением английского языка в школьных условиях. Более того, использование английского языка и практическое владение им позволит современному поколению продуктивно работать в глобальных компьютерных сетях, которые становятся определяющей составляющей в масштабе коммуникационно-информационной и интеллектуально-когнитивной деятельности языковой личности.

Прикладное отношение к овладению английским языком и рациональное иноязычное образование открывает широкие возможности к гармоничному развитию личности в социокультурном пространстве и цивилизационном измерении, задаваемых национальными ориентирами отечественного образования.

В современном Таджикистане приоритетной целью образования становится формирование всесторонне развитой языковой личности, способной демонстрировать свои когнитивно-творческие возможности в условиях динамично развивающейся полилингвальной учебной среды. По сути, речь идет о решении культурологических задач в рамках компетентностного подхода. Многочисленные исследователи в своих трудах и изысканиях предлагают концепцию взаимного изучения языка и культуры как доминирующего аспекта учебного процесса (М.Л.Алексеева, Е. Л. Головлева, И.М.Осмоловская, В.М. Розин, С.Э. Негматов, В.А.Салеев, Т.В.Гусейнова, Г. М. Ходжиматова др.).

Касательно основ обучения английскому языку в условиях дву-и многоязычия данная идея соприкасается с лингвокультурологическим аспектом иноязычного учебного процесса, что ставит вопрос о необходимости соизучения языка и культуры в тесной взаимосвязи. Ни один язык не может быть представлен без культуры. Язык как в зеркале отражает культуру, историю, традиции и менталитет народа – носителей конкретного языка и вообще человечества на земле. «Поэтому как бы ни менялись социальные приоритеты и вместе с ними образовательные парадигмы, язык всегда был, есть и останется величайшим достоянием и непреходящей ценностью человеческой цивилизации» [14, с. 5-7].

С приобретением государственной независимости в Таджикистане отношение к обучению английскому языку в корне изменилось в лучшую сторону. Владеть свободно английским языком стало особенно престижно для молодежи, а где-то и выгодно. Позитивный настрой и положительное изменение произошли в мышлении родителей и их детей, осознавших как материальные, так и интеллектуально-духовные ценности в успешном овладении английским языком уже с дошкольного образовательного учреждения. «Все, хотя бы краем уха, слышали о том, что, если процесс овладения языком начинать с детства, он пройдет проще и дешевле. Видимо, поэтому родители стараются восполнить свой пробел и создать детям условия для обучения второму языку» [9, с.10].

Особое место в системе обучения иностранному языку занимает языковой аспект национальной специфики. В данном случае речь идет об учете специфических реалий, отражающих традиции жизни носителей основного (английского) языка. Существующие реалии содействуют пониманию образа жизни народов англоязычных стран, обычаев, менталитета, характера через усвоение специфических лексических единиц и понятий и, естественно, благодаря накопленному словарному запасу.

Национальная специфика в языковом выражении имеет свое материальное обеспечение на уровне слов и понятий. Сюда входят английские названия «блюд, одежды, посуды, праздников, предметов быта, культуры, музыкальных инструментов, погодных явлений, религиозных и светских обычаев, а также собственных имен, географических названий» [9, с. 242]. Учащиеся на уроках английского языка учатся обозначать наименования праздников на английском языке, составляют словосочетания, связные тексты на конкретную лексическую тему.

Отличительные особенности названия различных слов-реалий, специфических понятий, их прочное усвоение на уроках английского языка ставят задачу усиления лингвокультурологической направленности обучения английскому языку, которая немыслима без тесной взаимосвязи и соизучения языка и культуры, обращения к сущности и понятиям

культуры, ее основным функциям. Исследователи с разных точек зрения и позиций относятся к самой постановке вопроса о культуре и ее сущности. Так, выделяются деятельностный, семиотический, аксиологический, культурологический подходы, позволяющие рассматривать ее основные задачи и функции.

Функции культуры в лингводидактическом аспекте включают такие важные ее составляющие, как информационная (передача средствами культуры социально значимой информации); коммуникативная (воспроизведение, хранение, создание различных культурных программ касательно той или иной конкретной культуры); аксиологическая (выработка и трансляция комплекса ценностей, норм и идеалов, относящихся к жизнедеятельности языковой личности); социальная (включение личности в социальные отношения посредством освоения многообразия культурных образцов).

В настоящее время в нашей обиходной речи весьма часто употребляется выражение «межкультурная коммуникация». Трактовка данного понятия и выражения не представляет особых трудностей, ибо суть заключается в межличностной коммуникации индивидуального формата на уровне коммуникантов, представляющих собой различные культурные общества. Безусловно, на почве расхождения культур (родной и чужой) возникают недопонимание, разногласие, недомолвки, своеволие, упрямство в процессе коммуникации.

Задача состоит в том, чтобы минимизировать всякие негативные подходы и разногласия через конкретную информацию о сути различий в поведении говорящих, их намерениях и усилиях к полному взаимопониманию. Как видно, изучение языка и его овладение должно быть направлено на доброжелательный коммуникативный процесс путем осознания уважения культур разных народов и носителей различных языков.

Позитивные изменения, происходящие в преподавании английского языка в образовательном пространстве, в частности, в учебном процессе, очевидны в контексте его связи и непосредственного влияния на качество межкультурной коммуникации. С.Г.Тер-Минасова отмечает: «Каждый урок иностранного языка — это перекресток культур, это практика межкультурной коммуникации, потому что каждое иностранное слово отражает иностранный мир и иностранную культуру: за каждым словом стоит обусловленное национальным сознанием (опять же иностранным, если слово иностранное) представление о мире» [12, с. 30].

Практика работы в образовательных учреждениях Республики Таджикистан, а также современные тенденции формирования многоязычной личности ставят новые задачи в аспекте качественного овладения английским языком. В частности, меняется психология современного поколения из числа выпускников общеобразовательных учреждений и вузов, мотивы изучения английского языка. Он все больше и больше приобретает новую образовательную окраску, иную постановку вопроса и новой цели, к изучению английского языка относятся со всей серьезностью и пониманием прикладных ценностей. Одновременно все это требует коренной перестройки его преподавания на компетентностной основе, подготовки высококвалифицированных учительских и преподавательских кадров с отличными лингвистическими знаниями, умениями и навыками.

Преподавание английского языка в образовательных учреждениях Республики Таджикистан преследует главную цель - обеспечение реального и полноценного общения средствами данного языка. Для решение этой важной задачи необходимо создать прочную теоретическую базу, в частности, «приложить результаты теоретических трудов по филологии к практике преподавания иностранных языков; теоретически осмыслить и обобщить огромный практический опыт преподавателей иностранных языков» [12, с. 32].

Современные тенденции рационального обучения английскому языку в условиях многоязычия в республике помимо грамотного чтения текстов, требует овладения качественным словарным составом языка (более 4000-4500 тысяч слов), изучения учебных и специальных текстов по различной тематике, в том числе связанной с будущей профессией. Безусловно, повседневное общение в школьном учебном процессе затрагивает также усвоение лексических тем, связанных с бытовыми темами: в гостинице, в ресторане, на почте, в библиотеке, в гостях. Это темы семейного окружения, театра, кино, музыки, музея и т. п.

Наблюдается минимизация изучения известных топиков, не обеспечивающих продуктивную речевую деятельность обучаемых в реальном иноязычном коммуникативном пространстве. В условиях знакомства и усвоения штампованных топиков практическое использование полученных знаний, по выражению С.Г. Тер-Минасовой, «было делом в лучшем случае романтическим, в худшем — бесполезным и даже вредным, раздражающим (тема «в ресторане», ... темы «в банке», «как взять машину напрокат», «туристическое агентство» и тому подобные, составлявшие всегда основное содержание зарубежных курсов английского как иностранного и отечественных, написанных по западным образцам)» [12, с. 32].

Изучение английского языка в школьных условиях полилингвизма все больше отрывается от простой информативной функции языка — элементарного сообщения в ограниченном виде, так как из четырех компонентов речевой деятельности (аудирование (понимание на слух), говорение, чтение, письмо) развивается только один компонент - чтение. Последнее имеет предпочтение только в том случае, если оно направлено на создание и порождение речи, являющейся основой реального коммуникативного процесса.

Сама жизнь и потребности человека в реальной и продуктивной коммуникации требуют, чтобы обучение английскому языку было направлено на его усвоение как полноценного средства общения. Для этого необходимо создать постоянно функционирующую среду и обстановку реального речевого общения, обеспечить связь обучения английскому языку с жизнью, умелое его использование в естественных ситуациях акта коммуникации. Для этого следует шире использовать возможности учителя и учащегося в масштабе внеурочных и внеклассных форм общения: экскурсии, клубы, кружки, викторины и пр.

Максимальное развитие коммуникативных способностей — вот основная, перспективная, но очень нелегкая задача, стоящая перед преподавателями иностранных языков.

Расширение возможностей компетентностного подхода в обучении английскому языку в общеобразовательных учреждениях Республики Таджикистан основательно ориентируется на формирование всех компонентов речевой деятельности для практического владения языком. Здесь весьма важно обеспечение субъектов образования принципиально новыми учебными материалами, способствующими реальным коммуникативным действиям. Во всех случаях организации учебного процесса в целях развития речевой деятельности учащихся следует бережно относиться как к новым методам и формам обучения, так и ко всему проверенному и полезному, прошедшему проверку в образовательной практике.

Анализ исследуемой проблемы в научной литературе дает ответ на самый главный вопрос: решение практической задачи обучения английскому языку как средству общения между участниками коммуникации (носители разных языков, разных народов и культур) заключается в том, что язык должен изучаться в неразрывном единстве с миром и культурой народов, говорящих на этом языке.

«Научить людей общаться (устно и письменно), научить производить, создавать, а не только понимать иностранную речь — это трудная задача, осложненная еще и тем, что общение — не просто вербальный процесс. Его эффективность, помимо знания языка, зависит от множества факторов: условий и культуры общения, правил этикета, знания невербальных форм выражения (мимики, жестов), наличия глубоких фоновых знаний и многого другого» [12, с. 34].

Это говорит о том, что процесс обеспечения качественного и полноценного общения между носителями разных языков и культур долгий и трудный. Для этого нужно понимать слова с национально-культурным компонентом в семантике, слова-реалии, безэквивалентную лексику, иначе невозможно создать условия для вхождения в иное культурное пространство и преодолеть лингвокультурный барьер. Исследователи Г.А. Антипов, О.А. Донских, И.Ю. Марковина и Ю.А. Сорокин в своей книге «Текст как явление культуры» отмечают: «В ситуации контакта представителей различных культур (лингвокультурных общностей) языковой барьер — не единственное препятствие на пути к взаимопониманию. Национально-специфические особенности самых разных компонентов культур-коммуникантов (особенности, которые делают возможной реализацию этими компонентами этнодифференцирующей функции) могут затруднить процесс межкультурного общения [2, с. 76]. Так, данные учёные опираются на идеи Ю.В. Бромляя, Е.М. Верещагина, В.Г. Костомарова, Б.Ф. Поршнева, Г.Д.



Гачева, О. Шпенглера и др. считают, что «к компонентам культуры, несущим национально-специфическую окраску, можно отнести как минимум следующие:

а) традиции (или устойчивые элементы культуры), а также обычаи (определяемые как традиции в «соционормативной» сфере культуры) и обряды (выполняющие функцию неосознанного приобщения к господствующей в данной системе нормативных требований);

б) бытовую культуру, тесно связанную с традициями, вследствие чего ее нередко называют традиционно-бытовой культурой;

в) повседневное поведение (привычки представителей некоторой культуры, принятые в некотором социуме нормы общения), а также связанные с ним мимический и пантомимический (кинетический) коды, используемые носителями некоторой лингвокультурной общности;

г) «национальные картины мира», отражающие специфику восприятия окружающего мира, национальные особенности мышления представителей той или иной культуры;

д) художественную культуру, отражающую культурные традиции того или иного этноса.

Специфическими особенностями обладает и сам носитель национального языка и культуры. В межкультурном общении необходимо учитывать особенности национального характера коммуникантов, специфику их эмоционального склада, национально-специфические особенности мышления» [2, с. 76-77].

Нам часто приходит в голову мысль о том, почему усвоение иностранного языка (в нашем случае – английского), в основном, сопряжено с трудностями лингвокультурного характера. Е.М.Верещагин и В.Г.Костомаров, основоположники лингвострановедческого аспекта преподавания иностранного языка, четко дали ответ на данный вопрос: «Две национальные культуры никогда не совпадают полностью, — это следует из того, что каждая состоит из национальных и интернациональных элементов. Совокупности совпадающих (интернациональных) и расходящихся (национальных) единиц для каждой пары сопоставляемых культур будут различными. Поэтому неудивительно, что приходится расходовать время и энергию на усвоение не только плана выражения некоторого языкового явления, но и плана содержания, т. е. надо вырабатывать в сознании обучающихся понятия о новых предметах и явлениях, не находящих аналогии ни в их родной культуре, ни в их родном языке. Следовательно, речь идет о включении элементов страноведения в преподавание языка, но это включение качественно иного рода по сравнению с общим страноведением. Так как мы говорим о соединении в учебном процессе языка и сведений из сферы национальной культуры, такой вид преподавательской работы предлагается назвать лингвострановедческим преподаванием» [3, с. 30].

Как видно, изучение английского языка как средство полноценного общения невозможно представить без знания мира данного языка. В данном случае язык представляет собой сокровищницу, в которой происходит хранение и передача культуры для многих поколений – носителей данного языка. Он всегда чувствует живость благодаря бережному отношению его хозяев (носителей) в совокупности со знаниями и информацией языкового мира (фоновые знания, прецедентные выражения, имена, прецедентный текст). Язык существует на живительной почве - культуры его носителя.

Таким образом, в процессе изучения иностранного языка происходит ознакомление с миром носителей данного языка, направленное на усвоение особенностей иноязычного словоупотребления (речи). Одновременно идёт процесс освоения дополнительных смысловых значений, культурных, исторических понятий и сведений, коннотации единиц языка и речи. Особое место в этом ряду занимают безэквивалентные лексические единицы, слова-реалии, содействующие глубокому осмыслению фоновых информации, важных для правильного восприятия лингвострановедческих и лингвокультурных явлений и фактов, связанных с традициями, обычаями и менталитетом народов, говорящих на данном языке.

Лингвокультурологический аспект обучения английскому языку в образовательных учреждениях республики обеспечивается на основе особых словарных единиц языка, именуемых безэквивалентной лексикой (БЭЛ). Сюда же мы относим и слова-реалии, отражающие лингвокультурные ценности, запечатленные в структуре и составе лексической системы языка, художественного текста, традициях и правилах речевого этикета. Во всех этих

компонентах феномен культуры выступает в качестве неотъемлемой части различных уровней системы изучаемого иностранного языка.

Нетрудно догадаться, что усвоение лингвострановедческой и лингвокультурной информации достигается путем интеграции понятий на уровне языковых единиц (БЭЛ) и единиц культуры (лингвокультурема). Поскольку тема настоящего исследования неразрывно связана с безэквивалентной лексикой, попробуем дать разъяснение ее сущности и качественных характеристик. По мнению известных ученых Е.М.Верещагина и В.Г.Костомарова, - это лексические единицы, «не имеющие аналогов в иной культуре и в ином языке, не переводимые на другой язык с помощью постоянного соответствия» [3, с. 199].

Безэквивалентной лексике иностранного (английского) языка характерны специфические признаки, связанные с отсутствием в словарном составе родного (таджикского) языка учащихся ее эквивалента. Стало быть, нет того понятия и того значения, которое представляет собой совершенно незнакомое смысловое содержание для иноязычного учащегося. Отсюда употребление БЭЛ в речевом акте обучаемого связано с известными трудностями в передаче ее значения, однако, не означающее невозможности передачи, описания и толкования подобной лексики средствами как изучаемого, так и родного языка учащихся.

Специфика, а также особенности преподавания английского языка как иностранного в общеобразовательных учреждениях Республики Таджикистан оказывают как положительное, так и отрицательное влияние на формирование лингвокультурной компетенции учащихся-таджиков. Для полноценного и практического усвоения учащимися базовых норм и ценностей иноязычной культуры средствами английского языка, приобретения опыта речевого поведения и этикета с ориентацией на содержание языкового материала, методического обеспечения лингвокультурологического развития учащихся-таджиков в процессе обучения данному языку важное значение приобретают лингворечевое умение, межкультурная коммуникация и межкультурное взаимодействие.

Для качественной реализации лингвокультурологического аспекта в процессе обучения английскому языку необходимо разработать и обосновать соответствующие методические подходы и принципы. Для определения методических приёмов и принципов, обеспечивающих эффективность лингвокультурологического подхода к изучению английского языка в общеобразовательных учреждениях Республики Таджикистан мы руководствовались принципом лингвокультурологической направленности иноязычного образования, межпредметной связи и межкультурной коммуникации при обучении английскому языку. Методические принципы не могли не учитывать фактор единства языковой и внеязыковой лингвокультурологической информации, основ взаимосвязанного формирования языковой, речевой, коммуникативной и лингвокультурологической компетенций учащихся-таджиков при изучении английского языка.

Исследователи отмечают, что лингвокультурологический подход к обучению иностранному языку «эффективно реализуется в единстве и взаимообусловленности всех представленных методических принципов. В качестве содержательной основы лингвокультурологического развития учащихся определены языковые единицы с культурным компонентом значения (культурно маркированная лексика, фразеологизмы, крылатые выражения, пословицы и поговорки, формулы речевого этикета, лингвокультурологические, лингвокультуроведческие, а также прецедентные тексты)» [14, с. 9-11].

Таким образом, лингвокультурологический аспект обучения английскому языку в общеобразовательных учреждениях Республики Таджикистан через овладение безэквивалентной лексикой, словами-реалиями и словами с национально-культурной семантикой составляет основу содержания языкового материала. При этом, предлагаемый учебный материал отчетливо отражает взаимодействие языка и культуры, ценности английского языка как базовое обеспечение культуры носителей данного языка. Более того, используемые на занятиях английского языка упражнения, задания, тексты и другие материалы лингводидактического характера, несомненно, будут иметь специфическую лингвокультурологическую ценность.

Для активного усвоения и практического использования лингвокультурологического материала особое место отводится методическому аппарату учебников и учебно-вспомогательных пособий, системе заданий и упражнений, текстовому материалу, имеющим лингвокультурологическую ценность. Речь идет, прежде всего, о словах и выражениях с особой культурологической маркированностью, о единицах лексико-фразеологической системы языка, отражающих национально-культурную информацию.

Не менее важным составляющим лингвокультурологического обеспечения процесса изучения английского языка является этап отбора словарных единиц с национально-культурным компонентом значения. Это особые слова со значениями моральных качеств народа – носителей языка, отражающие особенности его культуры и менталитета; народная мудрость, историко-культурные традиции и обычаи, выраженные на уровне пословиц, поговорок, формул речевого этикета, крылатых выражений, фразеологических оборотов; через устное народное творчество, фольклорные и художественные тексты и т.п.

#### ЛИТЕРАТУРА

1. Алексеева М. Л. Проблема лексической безэквивалентности в науке о переводе: исторический, теоретический и лексикографический аспекты: дис. ... док. фил. наук: 10.02.20 / М. Л. Алексеева. – Екатеринбург, 2015. – 415 с.
2. Антипов Г. А. Текст как явление культуры / Г. А. Антипов, О. А. Донских, И. Ю. Марковина, Ю. А. Сорокин. – Новосибирск: Наука. Сиб. Отд-ние, 1989. – 197 с.
3. Верещагин Е. М. Язык и культура: Лингвострановедение в преподавании русского языка как иностранного. 4-ое изд., перераб. и доп / Е. М. Верещагин, В.Г. Костомаров. – М.: Рус. яз., 1990. – 246 с.
4. В ЮНЕСКО выступают за многоязычие в сфере образования и в киберпространстве [Электронный ресурс]. – Режим доступа: <https://news.un.org/ru/story/2017/02/1300351>. Дата обращения: 21 февраля 2017 г.3.
5. Головлева Е. Л. Основы межкультурной коммуникации: учебное пособие / Е. Л. Головлева. – Ростов н/Д: феникс, 2008. – 224 с.
6. Государственная программа совершенствования преподавания и изучения русского и английского языков в Республике Таджикистан на период до 2030 г. Постановление Правительства РТ от 30.08.2019 г. под № 438. Нормативно-правовые акты системы образования. – Душанбе, 2019. – 48 с.
7. Негматов С. Э. Горизонты лингводидактики / С. Э. Негматов. – Душанбе: Сино, Типография ТНУ. 2020. –162 с.
8. Осмоловская И. М. Дидактика: от классики к современности: монография / И. М. Осмоловская. – М.; СПб.: Нестор-История, 2020. – 248 с.
9. Протасова Е. Ю. Методика развития речи двуязычных дошкольников / Е. Ю. Протасова, Н. М. Родина. – М.: Гуманитар. изд. Центр ВЛАДОС, 2010. – 253 с.
10. Розин, В.М. Культурология: Учебник. - 2-е изд., перераб. и доп / В. М. Розин. — М.: Гардарики, 2003. - 462 с.
11. Салеев В. А. Язык как средство художественной коммуникации / В. А. Салеев. Дискуссионные вопросы романистики: материалы междунар. Науч.-практ. конф., Минск, 10 окт. 2018 г. / Беларусь. гос. ун-т; редкол.: О. В. Лапунова (отв. ред.) [и др.]. – Минск: БГУ, 2018. – С. 178-185. [Электронный ресурс] – Режим доступа: <http://elib.bsu.by/handle/123456789/209420>
12. Тер-Минасова С. Г. Язык и межкультурная коммуникация / С. Г. Тер-Минасова. – 3-е издание. – М.: Изд-во МГУ, 2008. – 352 с.
13. Ходжиматова Г. М. Научные основы обучения терминологической лексике в неязыковом вузе / Г. М. Ходжиматова. Монография. - Душанбе: ООО «Авесто», 2011. -240 с
14. Худенко Л.А. Методическая система средств лингвокультурологического развития учащихся V – XI классов в процессе обучения русскому языку: автореф. дисс... док. пед. наук: 13.00.02 / Худенко Людмила Андреевна. Минск., 2012. – С. 5-13.
15. Шамбезода, Х. Д. Русский язык в образовательной системе Таджикистана / Х. Д. Шамбезода, Т. В. Гусейнова // Наука и школа. – 2007. - №4. - С. 76-81.

#### ТАШАККУЛИ ШАХСИЯТИ ЗАБОНӢ ДАР ВАЗЪИЯТИ ҲОЗИРАИ ИҚТИМОИӢ ФАРҲАНГӢ ВА МУҲИТИ БИСӢРЗАБОНӢ

Дар мақолаи мазкур аҳамият ва саривақтӣ будани омӯзиши забонҳои хоричӣ (дар ин маврид забони англисӣ) дар шароити бисёрфарҳангӣ ва бисёрзабонӣ дар Ҷумҳурии Тоҷикистон мавриди баррасӣ қарор дода шудааст. Ҳукумати Ҷумҳурии Тоҷикистон ба рушди забонҳои русӣ ва англисӣ аҳамияти зиёд медиҳад, ҳамин аст, ки дар муассисаҳои таҳсилоти миёнаи умумии ҷумҳурӣ забони англисӣ аз синфи 3 ва забони русӣ аз синфи 2 ҳамчун фанҳои хатмии таълимӣ омӯхта мешаванд. Ҳамин тариқ, солҳои охир забони англисӣ чун воситаи муҳимтарини ҷомеасозӣ ва рушди робитаҳои байнифарҳангӣ баромад мекунад. Дар ҳаҷони муосир донишмандони забони англисӣ ва амалан истифода бурдани он ба ҳавонии муосир имкон медиҳад, ки самаранок ва бонатиҷа фаъолият намоянд ва бо намояндагони фарҳангҳои гуногун ҳамкорӣ кунанд. Барои таъмини муоширати босифат ва мукамал дар муҳити гуногунфарҳангӣ ва бисёрзабонӣ бояд вожаҳои ибораҳои дорои ҷузъи фарҳанги миллий, калимаҳои-реалияҳои, воҳидҳои ғайримуодило дар қард, зеро дар

акси ҳол барои ҳамгироӣ ба фарҳанги ғайр шароит фароҳам овардан ғайриимкон шуда, монеаи забонию фарҳангиро наметавон бартараф кард.

**Калидвожаҳо:** таҳсилоти бисёрфарҳангӣ ва бисёрзабонӣ, насли наврас, воҳидҳои ғайримуодил, дузабонӣ ва бисёрзабонӣ, забон, фарҳанг, реалияҳо, муоширати байнифарҳангӣ, муошират.

### **ФОРМИРОВАНИЕ ЯЗЫКОВОЙ ЛИЧНОСТИ В СОВРЕМЕННОЙ СОЦИОКУЛЬТУРНОЙ СИТУАЦИИ ПОЛИКУЛЬТУРНОГО ПРОСТРАНСТВА**

В данной статье рассмотрена важность и своевременность изучения иностранных языков (в данном случае английского языка) в условиях поликультурного и полилингвального пространства в Республике Таджикиста. В общеобразовательных учреждениях Республики Таджикистан английский язык в качестве обязательной учебной дисциплины изучается с 3 класса, а русский со 2 класса, так как Правительство Республики придает огромное значение развитию русского и английского языков. Так, в последнее время английский язык превращается в важнейший инструмент социализации и становится средством развития межкультурной коммуникации. В современном мире знание английского языка и практическое владение им даёт возможность современной молодёжи эффективно и плодотворно работать и взаимодействовать с представителями разных культур. Для обеспечения качественной и полноценной коммуникации в поликультурной и полилингвальной среде, необходимо понимать слова или словосочетания с национальным культурным компонентом в семантике, слова-реалии, безэквивалентную лексику, иначе, невозможно создать условия для интеграции в иную культурную среду и преодолеть лингвокультурный барьер.

**Ключевые слова:** поликультурное и полилингвальное образование, подрастающее поколение, безэквивалентные единицы, двуязычие и многоязычие, язык, культура, слова-реалии, межкультурная коммуникация, общение.

### **FORMATION OF A LANGUAGE PERSONALITY IN THE MODERN SOCIO-CULTURAL SITUATION AND MULTICULTURAL SPACE**

This article discusses the importance and timeliness of learning foreign languages (in this case, English) in the conditions of a multicultural and multilingual space in the Republic of Tajikistan. The Government of the Republic of Tajikistan attaches great importance to the development of the Russian and English languages, so in educational institutions of the Republic, English is studied as a compulsory academic discipline from the 3rd grade, and Russian from the 2nd grade. Thus, in recent years, the English language has become the most important tool of socialization and means of developing intercultural communication. In the modern world, knowledge of the English language and practical proficiency in it gives modern youth the opportunity to work effectively and fruitfully and collaborate with representatives of different cultures. To ensure high-quality and complete communication in a multicultural and multilingual environment, it is necessary to understand words or phrases with a national cultural component in semantics, realities, non-equivalent vocabulary, otherwise it is impossible to create conditions for integration into a different cultural environment and overcome the linguocultural barrier.

**Keywords:** multicultural and multilingual education, the younger generation, non-equivalent units, bilingualism and multilingualism, language, culture, realities, intercultural communication, communication.

**Маълумот дар бораи муаллиф:** *Тағоева Мавзуна Мирзомурдовна* - Пажухишгоҳи рушди маорифи ба номи Абдурахмони Чомии Академияи таҳсилоти Тоҷикистон, номзади илмҳои педагогӣ, докторант. **Суроға:** 734024, шаҳри Душанбе, Ҷумҳурии Тоҷикистон, кӯчаи Айни, 45. Телефон: **93-592-56-56**.  
E-mail: [t.mavzun-7@list.ru](mailto:t.mavzun-7@list.ru)

**Сведения об авторе:** *Тагаева Мавзуна Мирзомурдовна* - Институт развития образования имени А.Джами Академии образования Таджикистана, кандидат педагогических наук, докторант. **Адрес:** 734024, город Душанбе, Республика Таджикистан, улица Айни 45. Телефон: **93-592-56-56**. E-mail: [t.mavzun-7@list.ru](mailto:t.mavzun-7@list.ru)

**Information about the author:** *Taghoeva Mavzun Mirzomurodovna* - Institute for the Development of Education named after A.Jami of the Academy of Education of Tajikistan, candidate of Pedagogical Sciences, doctoral student. **Address:** 734024, Dushanbe city, Republic of Tajikistan, Aini street 45. Phone: **93-592-56-56**. E-mail: [t.mavzun-7@list.ru](mailto:t.mavzun-7@list.ru)

**РОЛЬ СОВРЕМЕННО ОСНАЩЕННОЙ ОБРАЗОВАТЕЛЬНОЙ СРЕДЫ  
В ВОСПИТАНИИ МОЛОДЕЖИ РЕСПУБЛИКИ**

*Байдуллоев А. И., Шарипов Р. И.*

**Таджикский государственный педагогический университет им. Садриддина Айни,  
Таджикский национальный университет**

Последние происходящие события в мире в очередной доказывают, что национальную безопасность всех стран можно обеспечить только посредством повышения научно-технологической деятельности всех отраслей, развития интеллектуальных инвестиций и высокого уровня конкурентоспособности. Тут необходимо направить все усилия на развитие образования как сферы, которая выпускает профессиональных специалистов всех отраслей жизни человечества.

Образование всегда играет важную роль в развитии всех отраслей жизни человека и ее цивилизации. В исторических ссылках можно найти факты, доказывающие, что человечество всегда занималось образованием, самообразованием и, согласно национальным и религиозным высказываниям большинства народов мира, образование считалось ценным и в то же время обязательным требованием человеческой жизни. Человечество по мере возможности имело доступ ко многим информациям и открытиям, то есть было окружено информационной средой, но вопреки этому не имело возможности полностью понимать всё, что происходит вокруг него. И сейчас человеку не дано познать полную информацию о своей жизни. Но открытие во всех сферах науки делает нашу жизнь более комфортной и безопасной. Не исключено, что производство разных видов оружия с целью самообороны обеспечивают безопасность нашей жизни. И наоборот, производство современных типов оружия, которое усиливает уровень угроз мирного населения всего земного шара, тоже существует и, противореча вышеуказанной цели, становится основой для его реализации.

С учётом текущего состояния образовательной среды, ее улучшения, Правительство Республики Таджикистан периодически принимает ряд законопроектов и реализует мероприятия, с целью развития системы образования и научных исследований. Важно отметить, что особое внимание Основатель мира и национального единства - Лидер нации, Президент Республики Таджикистан, уважаемый Эмомали Рахмон выделил в своём Послании «Об основных направлениях внутренней и внешней политики Республики» 28 декабря 2023 года членам Маджлиси милли и депутатам Маджлиси намояндагон. Лидер нации упомянул, что «современное развитие экономики и повышение ее конкурентоспособности невозможно без развития человеческого капитала» [5]. Для достижения данной цели в республике было поручено ответственным ведомствам: «Министерству образования и науки в сотрудничестве с другими министерствами и ведомствами, с целью реализации проекта государственного инвестирования «Сфера образования – основа качественной учёбы», разработать «Национальную концепцию развития образования Республики Таджикистан» [5].

В процессе реализации проекта необходимо обеспечить благоприятную среду для доступа к образованию, для эффективного обучения и воспитания, создания учебников нового поколения, повышения качества образования, анализа и оценки процесса обучения и воспитания, улучшения инфраструктуры образовательных учреждений» [5].

В Послании чётко указывается необходимость организации современной образовательной среды для достижения поставленной Правительством цели. Для достижения данной цели нам необходимо эффективно использовать все имеющиеся под рукой средства с тем, чтобы оценить состояние образования, после чего на основе всестороннего анализа выявить недостатки. После выявления недостатков и пробелов с помощью учёных по всем направлениям надо разработать план по пересмотру и окончательному устранению всех недостатков и пробелов, чтобы в ближайшем будущем не было помех в непрерывном развитии образовательной среды и воспитательных работ.

Определение структуры образовательной среды считается важным и необходимым в проектировании и создании образовательной среды в вузе.

Конкретный перечень основных компонентов среды и содержание ее элементов, прежде всего, определяется профилем и спецификой каждого конкретного вуза. Необходимо упомянуть, что независимо от структуры вузов, образовательная среда в них должна отвечать следующим требованиям:

- привлекательность элементов среды, таких как здания и сооружения, современный дизайн помещений, аудитории, современные компьютерные и информационные средства, проведение научных и лабораторных исследований;

- исследовательский характер содержания образования, направленность на профессиональную подготовку выпускников;

- вариативность и избыточность компонентов образовательной среды, которые способны удовлетворить потребности студентов и преподавателей, и обеспечить выбор необходимой индивидуальной траектории образования;

- высокий уровень культуры общения и эффективность взаимодействия всех субъектов образовательно-воспитательного процесса, его насыщенность положительными чувствами, эмоциями и настроением[1: 10];

- функциональность образовательной среды, т.е. разнообразие функционального состава основных компонентов среды, удобство, комфорт, безопасность и их использование в образовательно-воспитательном процессе.

В современных условиях основой образовательной среды является следующее:

- ориентироваться на создание таких условий, которые обеспечивают активизацию и развитие личности, ведь изменения потребности, ожидания и интересов обучаемых обеспечивают расширение социального пространства, требуют учитывать различные культуры и познавательный опыт обучающегося, происходящие в процессе создания образовательной среды;

- обеспечивать информатизацию и цифровизацию образовательного процесса, что обеспечивает возможность выбора разнообразных средств и способов приобретения знаний, самостоятельного получения знаний с целью совершенствования индивидуальных стратегий обучения. Активизация деятельности на основе межпредметных связей создаёт условия для самостоятельного развития и накопления опыта в конкретной профессиональной деятельности;

- в работе с информационными ресурсами и различными культурными практиками используется целостный подход.

Роль образовательная среды заключается в следующих аспектах:

- создание условий для выбора различных видов деятельности на каждом отдельном этапе образовательной программы, таких как научные и творческие мероприятия, различные проекты, конкурсы и олимпиады;

- обеспечение реализации принципа непрерывности образовательного процесса на основе преемственности этапов иноязычной подготовки как необходимой части профессиональной подготовки, например, курсы по выбору или факультативные курсы;

- обеспечение расширения перечня образовательных услуг, которые могут активировать новые социальные качества обучаемых, определяющих приоритеты успешности индивида, например, дополнительное образование, академическая мобильность, онлайн-курсы;

- обеспечение организации образовательной среды, которая соответствует способностям и личному опыту обучающихся и способствует стимулированию их личностного развития.

Современный этап образования определяется технологическими инновациями, информационными и коммуникационными технологиями, применение которых является важнейшим аспектом деятельности специалистов любой области, в частности в сфере языкознания. Информатизация является основным направлением развития конкурентоспособного общества, целью которого является комплексное внедрение и применение информационных и коммуникационных технологий во всей сфере профессиональной деятельности [3].

И.Г. Захарова, В.П. Зинченко, Т.А. Лавина на основе исследования различных аспектов информационной среды, выявили ряд требований, в рамках которых проводятся занятия со студентами в условиях информационной среды вуза:

- открытость: каждый студент должен иметь открытый и беспрепятственный доступ к информационно-образовательным материалам на основе идентификации, т.е. каждый студент имеет свой номер или имя пользователя;

- интегративность и структурированная избыточность: обеспечение условий оптимального выбора образовательных источников на основе использования базы данных, между объектами данной базы установлены определенные связи;

- обеспечение интерактивности информационного сотрудничества: необходимо обеспечить условия поиска, отбора и передачи информации, информационное взаимодействие между студентами и другими субъектами образовательного процесса;

- обеспечение информационной деятельности и информационного сотрудничества: студенты должны иметь доступ к информационным ресурсам по курсу, обрабатывать необходимую информацию с применением современных информационно-коммуникационных технологий, выполнять лабораторные и иные работы, осуществляя сотрудничество в рамках локальной сети, как с преподавателем, так и между собой.

Таким образом, создание информационной образовательной среды необходимо, так как оно обеспечивает повышение интереса к обучению, его эффективность, всестороннее развитие специалиста, особенно в области языкознания[3]. Различные компьютерные программы привлекают студентов к разным исследовательским деятельности, формируют профессиональные знания и умения, способствуют расширению его кругозора. Необходимо подчеркнуть, что подготовка студентов в сфере языкознания в условиях информационной среды является необходимым фундаментом для дальнейшего усвоения профессиональных дисциплин.

Информационная среда стимулирует студентов с интересом учиться, находить источники информации, обрабатывать необходимую информацию, воспитывает самостоятельность и ответственность в процессе получения новых знаний, развивает интеллектуальную деятельность студентов.

Необходимо подчеркнуть и тот факт, что иноязычная среда в вузе является интегративным образованием, которое отражает изменения взаимоотношений между участниками процессов, происходящих в вузе с информационной, научной, культурной, социальной средой, и охватывает научные, социокультурные и коммуникационные компоненты. В совокупности эти компоненты представляют информационно-коммуникационное окружение, которое позволяет субъектам образовательного, коммуникационного и исследовательского процессов всесторонне взаимодействовать на цифровых площадках вуза.

Образовательная среда обеспечивает условия взаимодействия и сотрудничества студентов при обучении иностранному языку [2; 21]. Идеология обучения в сотрудничестве разработана со стороны таких американских педагогов, как Р. Славин, Р. Джонсон, Д. Джонсон, Э. Аронсон. Основная идея этой технологии заключается в создании условий для активной совместной деятельности обучающихся в разных учебных и внеучебных ситуациях. Необходимо подчеркнуть, что в основу технологии сотрудничества положены такие принципы, как люди могут учиться на протяжении всей жизни; учение - это активный процесс, в рамках которого обучающиеся ассимилируют информацию, перерабатывают её в новое знание и соотносят их с системой предыдущих знаний; каждый обучающийся имеет свой стиль обучения; рефлексия своей учебной деятельности повышает результативность обучения и развивает способность самостоятельной работы; каждый обучающийся влияет на процесс обучения; взаимодействие и сотрудничество обучающихся, их общение и коллективная ответственность являются результатом общего труда; каждый член группы является ответственным за собственные успехи и за успехи своих товарищей; совместная учебно-познавательная, творческая деятельность обучающихся в группе; специализация деятельности обучающихся в группах [3].

Проблема создания полиязычной образовательной среды образовательных учреждений затрагивает широкий спектр вопросов. Анализ педагогической литературы показывает, что понятие «полиязычная среда» определяется по-разному, что свидетельствует о том, что данный феномен находится ещё в процессе своего становления. В многих определениях термина подчеркивается, что необходимо рассматривать образовательную среду как часть образовательного пространства.

Полиязычная среда существует там, где общение происходит на английском языке, лекции читают иностранные преподаватели и учатся иностранные студенты. Т.Ю. Репин считает, что полиязычная университетская среда проявляется на уровнях преподавания, обучения, общения, науки и административной деятельности. Т. П. Кашкарова подчеркивает, что полиязычная образовательная среда является фактором, который мотивирует студентов к учебной деятельности, так как в общении с иностранными преподавателями студенты приобретают новый опыт и повышают свою конкурентоспособность на рынке труда.

В случае, если вуз ставит перед собой цель - создание полиязычной среды, то в таком случае приоритетной задачей становится использование современных подходов к языковому образованию. Преподаватели совместно с иностранными коллегами отбирают обучающие материалы, поэтому можно считать, что эти материалы являются более современными и лучшими по качеству. В конечном счёте, такая совместная работа способствует повышению качества учебного процесса. С другой стороны, для таджикских преподавателей присутствие зарубежных коллег и общение с ними является одной из форм непрерывного повышения квалификации.

Необходимо подчеркнуть, что создание полиязычной среды положительно отражается на межличностном общении, так как способствует установлению активного взаимодействия студентов в процессе обучения в вузе, укрепляет межвузовское научно-образовательное сотрудничество. Данная среда непременно окажет влияние на воспитание студентов, а именно: способность студента с хорошим мировоззрением легко различать национальные приоритеты и правильно фокусироваться на личностном развитии.

Анализ практической деятельности вузов в стране показывает, что не все вузы пока в состоянии оценить наличие полиязычной образовательной среды. Вузы в нашей стране, пока ещё находятся на пути ее становления. По нашему мнению, для создания полиязычной образовательной среды, хотя бы в рамках факультетов иностранных языков, существует ряд препятствий, среди которых можно выделить низкую долю или полное отсутствие зарубежных преподавателей, которые задействованы в научно-образовательном процессе университетов; недостаточно высокий уровень владения английским языком; слабое сетевое взаимодействие с отечественными и зарубежными академическими партнерами; ограничения на защиту выпускных квалификационных работ и диссертаций на иностранном языке; недостаточное количество уникальных образовательных программ.

Необходимо подчеркнуть, что современные информационно-коммуникационные и сетевые технологии открывают новые возможности для создания полиязычной образовательной среды. Применение информационно-коммуникационных технологий требует от преподавателей компетенции в этой области. Т.П. Руденко подчеркивает, что если ранее основной функцией преподавателя считалась функция обучения, то сейчас она перешла на функцию поддержки учения, и в качестве такого руководителя процесса обучения преподаватель должен создавать и поддерживать соответствующую среду.

Анализ педагогической литературы показывает, что процесс успешного овладения иностранными языками должен соответствовать ряду условий.

Первое, наличие высокой мотивации. Необходимо подчеркнуть, что по психологическим аспектам люди отличаются друг от друга и соответственно мотивация изучения иностранного языка у них будет разной. Сильная мотивация изучения иностранных языков формируется на основе желания интегрироваться в новой стране проживания, построить успешную карьеру, создать благополучие для семьи, читать некоторые произведения на языке оригинала и др. Слабая мотивация, прежде всего, связана с окружением, в котором живёт индивид, где в основном используется родная речь.



Второе, осознание необходимости и обязательности изучения иностранного языка. В рамках требований государственных стандартов перед вузами ставится задача не только научить иностранному языку, а через иностранный язык формировать общекультурные и профессиональные компетенции. Важно, чтобы студенты понимали важность изучения иностранных языков для развития качеств, необходимых для личной и профессиональной деятельности, так как знание иностранного языка является конкурентным преимуществом на рынке труда. Им важно знать иностранный язык как средство обучения самопознанию, ведь изучение иностранного языка неотделимо от знакомства с культурой других стран, их историей и социокультурными традициями.

Третье, погружение в языковую среду. Следует отметить, что любое иностранное слово необходимо выучить, запомнить и поговорить. Для этого необходимо создать ту среду, в которой используется иностранная речь. Анализ показывает, что заучивание новых слов и словосочетаний иностранного языка, активно не применяемых в речи, малорезультативно, поскольку эти слова забудутся или перейдут в пассивный словарь индивида.

По нашему мнению, с учётом этих условий необходимо создать образовательную среду в вузе, так как решение вышеперечисленных условий обеспечивает эффективность изучения иностранного языка в вузе.

Другим немаловажным вопросом, связанным с изучением иностранного языка в вузе, является технология обучения. Технологии обучения, которые используются в электронной образовательной среде позволяют одновременно решить несколько проблем. Применение информационно-коммуникационных технологий при обучении позволяют изучать материалы курса и включать мотивационную сферу обучающихся, развивая творческие способности, способствующие дальнейшему саморазвитию и самообразованию, формированию коммуникативных навыков, установлению эмоциональных контактов между учащимися, реализации образовательных целей, поскольку они приучают студентов к работе в команде.

Анализ практической деятельности и педагогической литературы показывает, что применение разнообразных электронных ресурсов в процессе обучения снимает излишнее нервное напряжение студентов и, предоставляя им дополнительные возможности, меняет форму своей деятельности, обращая внимание на ключевые вопросы изучаемой темы.

Использование электронных ресурсов образовательной среды на занятиях английского языка должно охватывать следующие основные компоненты:

- основные компоненты, такие как лингвистический материал, используемый в группе (специальная лексика, тексты, в том числе аудио и видеозаписи, связанные с профессией);
- процедурные компоненты, такие как игра, ситуация, дискуссия и т.д., близкие к реалистичным действиям и действиям, связанным с будущей профессиональной деятельностью.

На основе анализа можно определить ряд преимуществ использования электронных ресурсов на уроках английского языка в условиях образовательной среды:

- современные технологии легко интегрируются с содержанием образования с точки зрения существующей традиционной системы обучения. В некоторых случаях появляются противоречия, которые связаны с отсутствием информационно-коммуникационной компетенции преподавателя или большинства студентов в группе. Анализ показывает, что современные технологии, интегрируясь в учебный процесс, обеспечивают эффективное достижение образовательных целей;
- современные технологии по сути являются гуманистическими, так как обеспечивают не только успешное обучение, но и способствуют интеллектуальному и творческому развитию каждого студента;
- информационно-коммуникационные технологии способствуют реализации коммуникативных функций в процессе изучения иностранного языка, обеспечивают формирование и развитие информационно-коммуникационной компетентности студентов.

Важно подчеркнуть, что электронная образовательная среда обладает педагогическим потенциалом, который направлен на достижение целей образовательного процесса и на формирование языковой коммуникативной компетенции студентов.

М.С. Ивинская, рассматривая данный вопрос, подчеркивает, что технологии, которые используются в условиях электронной образовательной среды при формировании лингвистической и дискурсивной компетенций включают следующие варианты учебной деятельности:

-Questioning: вопрос-ответ, который стимулирует реабилитационную деятельность студентов, в том случае, если они вызвали когнитивные трудности;

-Completing: задачи на дополнение представляют ряд незаконченных предложений, которые необходимо закончить, используя информацию, полученную из текста.

-Expansion - задача с продолжением речевого материала, представленного фразой, частью предложения.

-Gap – метод добавления или реконструкций. Студентам предлагаются задания на заполнение пробелов в контекстуальной форме, а также тренировочные упражнения.

-«Oddword» – «удалить ненужное слово». Задача, в которой студенты определяют лингвистическую принадлежность единиц к определенному классу или понятийным категориям на основе операций идентификации.

Следует отметить, что успешному формированию иноязычной профессиональной компетенции студентов языковых профилей способствует создание и эффективное функционирование образовательной среды. Образовательная среда рассматривается как результат и как процесс обеспечения образовательных средств для осуществления образовательных целей в отдельном социально-культурном и образовательном пространстве.

В создании образовательной среды принимается во внимание профессиональная культура будущего специалиста, так как именно профессиональная культура позволяет расширить социальное и культурное пространство личности, центральное место в котором занимает профессионально-ориентированная коммуникация.

Через дифференцированные отношения к образовательной среде создаются и развиваются индивидуальные стратегии обучения, а также определяются основные направления создания данной среды. В широком смысле под термином «среда» понимаются общественные, духовные и материальные условия, в рамках которых осуществляются различные виды деятельности человека. Образовательная среда – это, прежде всего, подсистема социокультурной среды, совокупность факторов, условий и обстоятельств.

Создание полиязычной среды положительно отражается на межличностном общении, так как способствует установлению активного взаимодействия студентов в процессе обучения в вузе, укрепляет межвузовское научно-образовательное сотрудничество.

Необходимо подчеркнуть, что вышеизложенный перечень требований к образовательной среде не является обязательным, так как вузы в зависимости от профиля, содержания основных образовательных программ и других факторов могут по-разному определять основные требования. В таком случае перечень основных требований к созданию образовательной среды может расширяться, а их содержание уточняется и дополняется в зависимости от направления и функционирования вуза.

На основе рассмотрения и анализа образовательной среды и ее влияния на подготовку учителей английского языка, можно сделать следующие выводы:

- образовательную среду вуза можно рассматривать как основную базу, которая обеспечивает учебный процесс нужными материалами для осуществления образовательных и воспитательных целей в образовательном, социальном и культурном пространстве;

- образовательная среда – это совокупность учебно-воспитательных и социально-культурных условий, в которых реализуется учебная деятельность будущего учителя, включая комплекс образовательных услуг;

- в педагогическом понимании среда принимается в широком смысле, а именно среда, в которой человек живёт и взаимодействует с ней. Всякие условия жизни человека, которые существуют в его жизни непосредственно влияют на развитие личности и активирование или торможение данного процесса;

-образовательная среда - это составная часть социокультурной среды, охватывающая факторы, ситуации и обстоятельства, которые фокусированы на развитии личности;

- к факторам образовательной среды относят явления и процессы, которые в пространственном, информационном, коммуникативном, предметном, нравственном и психологическом аспектах тесно связаны с учебным процессом. Учитывая всё это, можно проектировать и организовывать современные информационные, коммуникативные и сетевые технологии, способствующие открытию новых возможностей для организации полиязычной образовательной среды;

- появление новых технологий в учебном процессе обеспечивают студентам новую электронную площадку для освоения нужной информации и другие дополнительные возможности, чтобы обновить форму своей деятельности и фокусироваться на основных вопросах изучаемой темы;

- правильное функционирование образовательной среды в педвузах способствует успешному формированию иноязычной профессиональной компетенции студентов языковых профилей.

Как выяснилось образовательная среда была и остаётся важным фактором в образовательном процессе, получая новые виды в зависимости от условий жизни своего субъекта. Сейчас уже образовательная среда разделилась на следующие подвиды, такие как: образовательно-воспитательная среда, лингвистическая или языковая среда, среда общения, цифровая среда, цифровая или образовательная среда, полиязычная образовательная среда, мотивационная среда, политическая среда, экономическая среда, образовательное пространство и т.д. Но человечество не может развиваться без образования, и там, где организован образовательный процесс, там, согласно условиям жизни, существует образовательная среда и её активными участниками считаются преподаватели и студенты, которые обеспечивают учебный процесс современными учебными средствами.

**Рецензент: Атакуллаев У. – к.п.н., доцент ТНУ**

#### ЛИТЕРАТУРА

1. Валуйская Т.Л. Интеллектуальная инициатива студентов: между креативностью и интеллектом / Т.Л. Валуйская // Традиции и инновации в исследовании и преподавании языков: Материалы Республиканского научно-практического семинара с международным участием «Инновационные технологии в современной парадигме языкового образования». -Минск, БГУ, 26 – 27 окт. 2012 г.; отв. ред. О.И. Уланович. – Минск: Изд. центр БГУ, 2013. – С. 10 – 13.
2. Жукова Н. А. «Формирование методологической компетенции в семинарах по методике преподавания иностранных языков» / Н. А. Жукова // Сибирский педагогический журнал, АлтГПУ 2023 года. –С. 21-28.
3. [Электронный ресурс]: <http://window/edu/ru/resource/001\80001/files/kompe...>
4. Послание Президента Республики Таджикистан уважаемого Эмомали Рахмона «Об основных направлениях внутренней и внешней политики республики» от 28.12.2023 года, г.Душанбе.
5. Рахимзода Р. Х. Роль молодежи в обеспечении общественной безопасности от 22.07.2021/ Р. Х. Рахимзода. -С. 3.
6. Соловьева Е. А. Учебная среда: физические и психологические компоненты / Е. А.Соловьева // Ананьевские чтения — 2001 «Образование и психология». СПб., 2001. -С. 75.
7. Слободчиков В. И. О понятии образовательной среды в концепции развивающего образования / В. И. Слободчиков. -М., 2000; Чмыхова Е.В. Человек и образовательное пространство: Конференция как попытка осмысления проблемы // Инновации в образовании. -2009. -№ 12.
8. Слободчиков, В.И. Образовательная среда: реализация целей образования в пространстве культуры / В.И. Слободчиков // Новые ценности образования. –М., 1997. – Вып. 7. – С. 183.
9. Шеститко И.В. Дополнительное образование взрослых: международные тенденции и национальные приоритеты / И.В.Шеститко // Сборник научных статей Международной научно-практической конференции, посвященной 105-летию БГПУ. Изд. БГПУ, Минск. 2019.
10. Халеева И. И. Основы теории обучения пониманию иноязычной речи (подготовка переводчиков): дис. ... д-ра пед. наук: 13.00.02 и 10.02.19 / И. И. Халеева. -М., 1989. - С. 193.
11. Хейдметс М. Феномен персонализации среды: теоретический анализ / М.Хейдметс // Средовые условия групповой деятельности. - Таллин, 1988. - С. 5-15.
12. Хидоятзода К. Болонский процесс и проблемы реформирования системы образования в Таджикистане / К. Хидоятзода. [Электронный ресурс] – Режим доступа: <https://cabar.asia/ru/komron-hidoyatzoda-bolonskij-protsess-i-problemy-reformirovaniya-sistemy-obrazovaniya-tadzhikistane/>.
13. Худякова Н. Д. О структуре философии современного образования / Н. Д. Худякова // Вестник Челябинского государственного университета. 2009. -№ 11. -С. 79.

14. Фадеева, К.Н. Информационная образовательная среда как структурный компонент предметно-развивающей среды дошкольного образования / К.Н. Фадеева // Актуальные проблемы методики обучения информатике в современной школе: материалы междунар. науч.-практ. интернет конф. М.: МПГУ, 2016. -С. 380–382.

### **НАҚШИ МУҲИТИ ТАЪЛИМИИ БА ТАВРИ ЗАМОНАВӢ МУҶАҲҲАЗ ДАР ТАРБИЯИ ҶАВОНОНИ ҶУМҲУРИИ ТОҶИКИСТОН**

Дар мақолаи мазкур муаллифон масъалаи муҳити таълим ва нақши он ҳамчун омили муҳим дар тарбияи ҷавонони кишварро мавриди баррасӣ қарор додаанд. Муаллифон андешаҳои олимони ватанию хориҷӣ оиди масъалаи мазкурро таҳлил намудаанд. Дар мақола инчунин омил, шарт ва шароити кунунии таҳсил бо истифодаи бамаврид аз технологияҳои информатсионӣ ва коммуникатсионӣ низ ёдовар шудааст. Ҳамзамон, истифодаи сабтҳои аудиоӣ ва видеоӣ аз сарчашмаҳои интернетӣ, дарсҳои маҷозӣ бо иштироки омӯзгорони соҳибзабон низ таъкид шудааст. Муаллифон, инчунин, муҳити таълимии бисёрзабониро пешниҳод ва дастгирӣ менамоянд, ки дар он иштироки шумораи муайяни омӯзгорон ва донишҷӯёни соҳибзабон ба инбат гирифта мешавад. Ба ақидаи Репин Т.Ю., муҳити бисёрзабонии донишгоҳӣ дар сатҳи таълиму тадрис, муошират, илм ва фаъолияти маъмурӣ бояд фаъл гардад. Ба ақидаи Кашкарова Т.П. бошад, муҳити таълими бисёрзабонӣ омиле мебошад, ки ҳавасмандии донишҷӯёнро ба раванди тадрис фаъл менамояд, чунки дар муошират бо омӯзгорони соҳибзабони хориҷӣ донишҷӯён тарҷумаи аҳдҳои рақобатпазирии ҳешро дар бозори меҳнат таъмин менамоянд. Муаллифон масъалаи мазкурро ҳаматарафа омӯхта, барои ошкор намудани камбудҳои ва ислоҳи онҳо фикру мулоҳизаҳои худро пешниҳод кардаанд.

**Калидвожаҳо:** муҳити таълим, муҳити таълими бисёрзабона, фазои таълими, такмили ихтисоси муттасил, бартарии рақобат, муҳити забонӣ, муҳити электронии таълим, муҳити ҳавасмандӣ, ҳадафи тарбия, нерӯи педагогӣ.

### **РОЛЬ СОВРЕМЕННО ОСНАЩЕННОЙ ОБРАЗОВАТЕЛЬНОЙ СРЕДЫ В ВОСПИТАНИИ МОЛОДЕЖИ РЕСПУБЛИКИ ТАДЖИКИСТАН**

В данной статье авторы своевременно обсудили вопрос образовательной среды и ее роли как важного фактора в воспитании молодежи страны. В статье авторы представили мнения отечественных и зарубежных ученых по этому вопросу, и конечно же, завершили этот вопрос своими личными выводами. В статье также упоминаются факторы, условия и современное состояние образования при правильном использовании информационно-коммуникационных технологий. При этом в статье также рассматривается использование аудио и видеозаписей из источников интернета, виртуальных уроков с участием носителей языка. Полиязычная среда существует там, где общение происходит на английском языке, лекции читают иностранные преподаватели и учатся иностранные студенты. Т.Ю. Репин считает, что полиязычная университетская среда проявляется на уровнях преподавания, обучения, общения, науки и административной деятельности. Т.П. Кашкарова подчеркивает, что полиязычная образовательная среда является фактором, который мотивирует студентов к учебной деятельности, так как в общении с иностранными преподавателями студенты приобретают новый опыт и повышают свою конкурентоспособность на рынке труда. Авторы всесторонне обсуждают данный вопрос в нынешних ситуациях и предлагают свои идеи для выявления недостатков и их исправления.

**Ключевые слова:** образовательная среда, полиязычная образовательная среда, образовательное пространство, непрерывное повышение квалификации, конкурентное преимущество, языковая среда, электронная образовательная среда, мотивационная среда, образовательная цель, педагогический потенциал.

### **THE ROLE OF A MODERN-EQUIPPED EDUCATIONAL ENVIRONMENT IN THE EDUCATION OF YOUTH OF THE REPUBLIC OF TAJIKISTAN.**

In this article, the authors promptly discussed the issue of the educational environment and its role as an important factor in the education of the country's youth. In the article, the authors used the opinions of domestic and foreign scientists on this issue, and of course completed this issue with their personal opinion. The article also mentions the factors, conditions and current state of education in the correct use of information and communication technologies. At the same time, the article also discusses the use of audio and video resources from Internet sources, virtual lessons with the participation of native speakers. A multilingual environment exists where communication takes place in English, lectures are given by foreign teachers and foreign students study. T.Yu. Repin believes that a multilingual university environment is manifested at the levels of teaching, learning, communication, science, and administrative activities. T. P. Kashkarova emphasizes that a multilingual educational environment is a factor that motivates students to study activities, since in communicating with foreign teachers, students gain new experience and increase their competitiveness in the labor market. The authors comprehensively discuss this issue in current situations and offer their ideas for identifying shortcomings and correcting them.

**Key words:** educational environment, multilingual educational environment, educational space, continuous professional development, competitive advantage, language environment, electronic educational environment, motivational environment, educational goal, pedagogical potential.

**Маълумот дар бораи муаллифон:** *Байдуллоев Аъзамҷон Ибодуллоевич* – Донишгоҳи давлатии омӯзгории Тоҷикистон ба номи Садриддин Айни, кафедраи услубшиносӣ ва назарияи тарҷума, номзади илмҳои педагогӣ, дотсент. **Суроға:** 734003, ш. Душанбе, Ҷумҳурии Тоҷикистон, хиёбони Рӯдакӣ, 121. Телефон: **918807314. [azam.ap27@mail.ru](mailto:azam.ap27@mail.ru)**

**Шарипов Рустамҷон Исмоилхонович** - Донишгоҳи миллии Тоҷикистон, дотсенти кафедраи ҳуқуқи ҷиноятӣ ва мубориза ба коррупсия. **Суроға:** 734025, ш. Душанбе, Ҷумҳурии Тоҷикистон, хиёбони Рӯдакӣ, 17, Телефон: **918334140**. E-mail: **rustamjon-1982@mail.ru**

**Сведения об авторах:** **Байдуллоев Аъзамдҷон Ибодуллоевич** - ТГПУ имени Садриддина Айни, кандидат педагогических наук, доцент кафедры стилистики и теории перевода. Адрес: 734003 Таджикистан, г. Душанбе, проспект Рудаки, 121. Телефон: **918807314**. E-mail: **azam.ap27@mail.ru**

**Шарипов Рустамдҷон Исмоилхонович** – Таджикский национальный университет, доцент кафедры уголовного права и противодействия коррупции. **Адрес:** 734025, город Душанбе, Республика Таджикистан, проспект Рудаки, 17. Телефон: 918334140. E-mail: **rustamjon-1982@mail.ru**

**Information about authors:** **Baydulloev Azamdjon Ibdulloevich** - Candidate of Pedagogical Sciences, Associate Professor of the Department of Stylistics and Translation Theory of Sadriddin Aini Tatar State Pedagogical University.

**Address:** 734003 Tajikistan, Dushanbe Rudaki Avenue, 121. Phone: **918807314**. E-mail: **azam.ap27@mail.ru**

**Sharipov Rustamjon Ismoilkhonovich** - Associate Professor of the Department of Criminal Law and Anti-Corruption, TNU. **Address:** 734025, Dushanbe city, Republic of Tajikistan, Rudaki Avenue, 17. Phone: **918334140**. E-mail: **rustamjon-1982@mail.ru**

*Содикова Х.М.***Худжандский государственный университет имени академика Б. Гафурова**

Существенные изменения в социально-экономическом развитии Республики Таджикистан связаны с совершенствованием структуры образования, что в свою очередь способствует повышению эффективности подготовки специалистов для самостоятельной работы и жизни, воспитания образованных граждан общества. Воспитание образованного человека, специалиста дела, отвечающего современным передовым научно-техническим требованиям, способствует формированию мировоззрения молодого поколения, в основе которого лежит целостная структура основ философских воззрений, представлений об образе мира, о процессе научного познания, научном мышлении. Каждый период решает вопрос формирования мировоззрения и его совместимости с общественным укладом, уровнем развития науки и образования. Направление главного внимания на вопрос формирования научного мировоззрения подрастающего поколения характерно для всех направлений государственной деятельности.

Формирование системы образования Республики Таджикистан, направленной на выход в мировое образовательное пространство, на существенные изменения, предусмотренные в Законе Республики Таджикистан «Об образовании», Национальной стратегии развития образования. Образование Республики Таджикистан на период до 2030 года. Среди них вопросы изучения личности обучающегося, узнавания человека через методы познавательной деятельности, адаптации образовательного процесса к потребностям личности, создания возможностей самосознания в информационном и инновационном обществе на всех уровнях.

Мировые тенденции развития современной системы образования тесно связаны с возникновением новой среды ее деятельности – инновационного общества. Закон Республики Таджикистан «Об образовании» реализует отношение общества к образованию, определяет основные принципы государственной политики в этой сфере и закрепляет конституционное право граждан на образование. Среди упомянутых в законе принципов мы выделяем инновационный принцип системы образования, поскольку он отвечает основным тенденциям общего развития системы образования, о которых говорилось выше. Закон предусматривает приоритетные задачи системы образования, внедрение новых образовательных технологий, актуальной образовательной информации, доступ к международным сетям связи, дистанционное образование на основе использования электронных и телекоммуникационных средств.

Упомянутые изменения в программе высшего профессионального образования Таджикистана основаны на том, что образовательные услуги базируются не на обучении простому набору знаний, навыков и умений, а на их личностной, социальной и профессиональной компетентности, то есть умение самостоятельно приобретать, анализировать и выгодно использовать инновации, умение эффективно жить и работать в быстро меняющемся мире. Целью высшего образования является не количественное освоение инноваций, а передача и создание информации в обмен на информацию, что невозможно без реализации комплекса мер по преобразованию педагогических процессов посредством внедрения информационных материалов, средств и технологий в образование и обучение.

Внедрение современных инновационных технологий в образовательные процессы приведет к ускорению этих процессов. С этой точки зрения их необходимо рассматривать под строгим контролем. Кроме того, эти процессы приводят к появлению нового подхода к организации образовательного процесса – технологического подхода.

В процессе изучения инновационных проблем системы образования Республики Таджикистан подготовке субъектов педагогического процесса к технологизации и инновационности образования также уделялось особое внимание таджикскими учеными-педагогами. Так, таджикский исследователь Ф. Ф. Шарипов проанализировал тенденции

реформирования и совершенствования национальной модели образования и на основе этого исследовал роль и значение новых информационных и образовательных технологий в процессе формирования инновационной культуры студентов.

Другой исследователь А.Р. Мирзоев обосновал готовность студентов использовать информационно-коммуникационные технологии. Н.Н. Шоев провел интересные исследования по различным аспектам образовательных технологий и инновационных моделей высших школ республики. Новые образовательные технологии выступают не только условием повышения качества образования, успешной интеграции системы образования в мир образования, но и позволяют высшим учебным заведениям повысить свою конкурентоспособность на рынке образовательных услуг.

Именно поэтому инновационные процессы, связанные с внедрением современных инновационных образовательных технологий, используются, прежде всего, в высших учебных заведениях, которые являются примером «быстрых инноваций». Появление новых требований к профессиональным качествам человека, инструментам профессиональной деятельности, информационным технологиям образования как инновационным процессам создает проблемы, решение которых требует необходимой подготовки со стороны высших учебных заведений. Результаты анализа научных исследований по подготовке и переподготовке преподавателей высшей школы по направлению использования современных инновационных технологий образования свидетельствуют о том, что многие психолого-педагогические аспекты в этом направлении изучены недостаточно. В частности, основы организации эффективного процесса подготовки преподавателей высшей школы к совершению профессиональных действий в условиях технологически организованного образовательного процесса, интеграции опыта профессиональной деятельности с инновационными примерами этой деятельности не изучены.

Обоснование вопроса подготовки преподавателей высших учебных заведений к осуществлению современных инновационных технологий обучения проясняет реальные причины необходимости инновационного образования и его положение в системе высшего профессионального образования, поскольку доказано, что профессиональная деятельность среди преподавателей высшей школы в наше время связана с реализацией такого типа отношения. Чтобы продемонстрировать правовую природу его проявления в процессе обучения при технологическом подходе, следует остановиться на решении задач обучения и воспитания, а затем на некоторых аспектах истории теоретической и практической педагогической мысли. Понятие современной технологической инновации образования можно найти в исследованиях Я.А. Коменского, который пытался организовать такой процесс обучения. Ему принадлежат важнейшие идеи о подходе к инновационной современной образовательной технологии, гарантирующей ее эффективность.

Механизм воспитания, по мнению Я.А. Коменского, охватывает последовательный переход от определенных целей воспитания, выбора подходящих средств к задаче нахождения правил использования этих средств. Таким образом, уже в XVI веке цепочка «цель — средства — правила их применения — результат» сформировалась и реализовалась как определяющий элемент системы всех видов технологии образования в системе Я.А. Коменского. Основные элементы его технологии отвечали потребностям общества и этапам его развития [7, с. 57].

Упомянутый пример показывает не только положение успешных усилий по реализации проектов, разработанных педагогической системой, но и далекое прошлое существования образовательных технологий, не имевших в то время подходящего места.

Инновационные социальные технологии существовали всегда в определенные исторические периоды, такие технологии существовали и в сфере образования. Однако можно заметить, что в ряде случаев система государственного управления в этой сфере не развивалась на необходимом уровне, поскольку социальные отношения общества были относительно устойчивы и развивались на основе общенародных законов и правил, норм, традиций, культурных моделей, то есть инновационных социальных технологий прошлого [15, с. 148].

Таким образом, техническая революция начала XX века, а затем технический прогресс конца XX века повлияли не только на материальное производство, но и на социальную ситуацию, в том числе на систему образования. Как объективное и законное проявление

различных видов массовой технологической деятельности в сфере образования возникли современные инновационные технологии образования.

Также понятие «технология» законно вошло в общественное понимание и научный оборот. В общенаучном смысле термин «технология» использовал немецкий экономист Х. Бруннер [3, с. 20] был включен впервые.

По его мнению, техника – это наука, связанная не только с техникой производства орудий и предметов, но и с созданием правового порядка общества. На дальнейшее развитие взглядов Х. Бруннера оказали влияние взгляды французского социолога и психолога А. Эспинаса [2, с. 189]. Основная идея этого исследователя выражается в том, что инновационные технологии можно рассматривать в рамках чудес искусства. Педагогические правила искусства передаются не только через наследственность, но и через традицию — пример и воспитание. Каждая социальная группа отличается своим искусством.

Совместимость точки зрения А. Эспинаса с мнением И. Бекмана, а также общее отличие от античности можно наблюдать в том, что речь идет не о красоте и изяществе, а о полезности и практическом искусстве. Древние греки считали эту технику наукой о формировании сознания, основанного на опыте и теоретических знаниях. По мнению А. Эспинаса, с наукой об инновационных технологиях связаны следующие части проблемы: аналитическое описание ремесел и их классификация, возникновение ремесел, различных техник, их развитие и упадок, а также синтез традиций и инновации. Таким образом, по мнению этого ученого, на практике инновационные технологии занимают то место, которое они обрели в системе образования.

Столь широкое представление об инновационных технологиях сохранилось до нашего времени, что, несомненно, соответствует уровню развития концепции современного педагогического аппарата, той части, где технологический подход используется для решения образовательных задач. Однако термин «техника» официально вошел в науку и производство в двух значениях: условно для употребления по отношению к «миру идей» (миру воображения) и «материальному миру», то есть как познавательная и практическая деятельность. [13, с. 187].

По мнению Т. С. Назарова и Е. С. Полата, под пониманием инновационной технологии в образовательном процессе в советском образовании в 20-х годах XX века, когда А. С. Макаренко отмечал возможность регулирования педагогической сферы в советской школе, логически он имел в виду инновационную технологии, а не знания [10, с. 92].

Подобно термину «образовательная технология» в том же смысле, термин «технология производства» употребляется для обозначения производства того или иного типа объекта без указания [9, с. 93]. Чтобы выйти из такой ситуации, необходимо соотнести термин «образовательная технология» с названием области педагогического знания, занимающейся изучением закономерностей технологизации всей области образования и ее подразделений.

При таком подходе в направлении научной технологии появляются «образовательные технологии», «формирующая технология» и подобные им виды понятий [11, с. 96]. Мы являемся сторонниками концепции «образовательной технологии», поскольку она соответствует традиции ее использования на практике, а внедрение технологического подхода в высшем образовании занимает важное место в современности.

Б.Т. Лихачев [8, с. 85] назвал педагогической технологией совокупность психолого-педагогических указаний, определяющую особую группу и детали формы, метода, способа, приемов обучения, средств воспитания. Это организованное средство-метод педагогического процесса. На наш взгляд, с этой теорией невозможно согласиться в рамках логики развития концепции технологии, поскольку автор не акцентировал внимание на субъективном факторе образовательного процесса.

По мнению И. П. Волкова [4, с. 24], педагогическая технология – это описание процесса достижения ожидаемых результатов образования. Понятно, что автор определения считает, что достаточно показать концептуальные идеи и разработать технологию, чтобы создать и четко описать проект образовательного процесса.

По мнению И. П. Волкова, если педагог хорошо отражает свою деятельность, четко описывает процесс достижения образовательных целей, то он описывает свою технологию обучения. То есть, если принять теории двух предыдущих авторов, то опыт педагогического



процесса каждого педагога – это опыт создания технологии, а это лишь проектная деятельность.

В.В. Воронов на основе анализа зарубежных и отечественных педагогических источников обосновал развитие воображения от «технологии в образовании» через «воспитательную технологию» к «педагогической технологии» [5, с. 17].

В то же время наблюдается тенденция использования понятия «педагогическая технология» в контексте образования. Исследователь Н.Е. Шуркова и другие понимают педагогическую технологию как научно обоснованный подбор характера оперативного воздействия в процессе общения с учениками, организованный учителем в целях максимального развития личности. В этом смысле, по мнению Н. Е. Шурковой, педагогическая технология представляет собой определенное воплощение теории и методики воспитания в практику образования. Эта научная школа создала технологию педагогического воздействия и на практике доказала, что она переводит ученика на позицию субъекта [14, с. 188].

Кстати, Г.К. Селевко рассматривает педагогическую технологию как часть педагогической науки, изучающей дидактическую теорию, эффективные способы обучения, систему методов, принципы и стандарты образования, а также сам педагогический процесс. [12, с. 142]. Несмотря на то, что технологические подходы к организации образовательного процесса существуют в расплывчатом виде, как в дидактике, так и в частных методиках, и проявляются в методических системах, в последние годы в педагогической науке появилось понятие «образовательная технология». Исходя из этого, методы обучения более обширны, чем технологии обучения. В качестве документов можно привести следующие факты: методика отвечает на вопросы почему, что и как? преподавать. Технология активируется, когда цели и содержание уже определены и в основном требуется ответ на третий вопрос. Таким образом, можно предположить, что технологический подход исходит из оси методического подхода. Однако методические указания в отечественных школах работали с целью «формирования всесторонне развитой и зрелой личности».

Поскольку данная цель является недиагностической, то есть невозможно отследить степень ее достижения, невозможно реализовать технологическое решение данной задачи. Технологический подход требует, чтобы качество конечного продукта определялось совокупностью свойств, для которых существуют определенные средства диагностики. Таким образом, появление технологического подхода зависит от ограниченности возможностей методического процесса и необходимости ответа на вопрос, как достичь результата образовательного процесса в виде заранее установленного диагноза.

«Инновационная технология образования – это теория использования методов, средств и способов организации образовательной деятельности. Дидактика сама по себе не является общей технологией обучения. Задача инновационных образовательных технологий состоит главным образом в том, чтобы превратить законы и принципы дидактики в эффективные методы обучения и воспитания, а также обеспечить все необходимые условия для использования соответствующих технических средств» [5, с. 25]. Как отметила Т.В. Иванова, «деятельность учителя в условиях инновационных технологий высшего образования приобретает новые черты» [6, с. 12]. Поэтому инновационные технологии обучения можно рассматривать как практическую часть дидактики, а в более ограниченном смысле – как инструмент педагога, объект дидактических исследований и практических разработок. Если дидактика – это теория образования, то технология – это конкретное, научно обоснованное и специально организованное образование для достижения определенной цели обучения.

При разработке инновационной образовательной технологии учитывается специфика деятельности преподавателя и обучающегося с применением технических средств обучения или без них, с учетом ресурсов участников образовательного процесса и этих средств. Целью инновационной технологии является практическая реализация ожидаемых результатов. Современные инновационные технологии обучения призваны производить продукты этого процесса. Если наука – это, по сути, поиск истины, то инновационные технологии – это наиболее точный способ понять истину из каждого конкретного учебного материала в ходе урока или специального семинара.

Инновационные технологии можно рассматривать как самостоятельное направление обучения дидактических процессов. В этом смысле инновационная современная технология обучения представляет собой область научных исследований по определению принципов построения наилучших систем дидактических процессов с заранее заданными характеристиками. Под дидактическим процессом понимают процесс, который переводит обучающегося с одного уровня образования на относительно более высокий уровень.

Технология обучения – практическая дидактика, то есть теория использования передовых педагогических идей, принципов и правил «чистой науки». Образовательная технология решает педагогические задачи на строго научной основе. Он развивает классическую дидактику как теорию. Прежде всего это выражается в установившихся принципах техники: единстве формы и содержания техники, ее аналитической направленности, полноте, социальной и природной совместимости, быстроте всех процессов. В обучении инновационным технологиям ничто не может быть формализовано в виде цели, поскольку ее невозможно измерить, структурировать и контролировать на практике. В этом смысле современные инновационные технологии образования, несомненно, являются практическим продолжением общей дидактики и педагогики в целом.

Самый надежный способ достижения результата – это внедрение инновационных современных образовательных технологий применительно к образовательным целям, без присвоения учителю права использования передовых технологий. Инновационные технологии должны обеспечивать достижение образовательных целей, их внедрение должно быть возможно во всех вузах и у каждого преподавателя. Понятно, что инновационная технология образования должна соответствовать содержанию и требованиям меняющихся педагогических парадигм и философских идей в сфере образования.

Таким образом, анализ педагогических исследований по проблемам подхода к современным инновационным технологиям образования показал, что существует существенная разница в трактовке понятия «инновационная технология образования». Современные инновационные образовательные технологии внедряют электронное обучение активными методами. По сути, это система, включающая в себя системы электронных коммуникаций, образовательные инструменты и инновационные технологии. В таких системах происходит инновационный обмен современным образованием, интеллектуально-техническое и человеческое взаимодействие, диалог между студентами и преподавателями посредством коммуникативных электронных вычислительных машин современных образовательных средств.

**Рецензент: Азизов А.А. – д.п.н., профессор ХГУ имени академика Б.Гафурова**

#### ЛИТЕРАТУРА

1. Боголюбов В.И. Педагогическая технология: эволюция понятия. Учебное пособие / В.И. Боголюбов // Советская педагогика, -1991, -№9. -С. 5-10.
2. Бордовский Г.А. Новые технологии обучения. Вопросы терминологии / Г.А. Бордовский, В.А. Извозчиков // Педагогика, - М.: 1993. -№5. -С. 12-15.
3. Бруннер Х.Х. Глобализация, образование достижения в технологии. Учебное пособие / Х.Х. Бруннер // Перспективы: сравнительные исследования в области образования. -2002, -№117-118. -С. 9-23.
4. Волков И.П. Цель одна - дорог много: проектирование процессов обучения. Учебное пособие / И.П. Волков. – М.: 1990. - 159 с.
5. Воронов В.В. Педагогика школы в двух словах: Конспект-пособие для студентов-педагогов и учителей / В.В. Воронов -М.:1995. - 51с.
6. Иванова Т.В. Формирование педагогической культуры будущего учителя в учебном процессе: автореф. ... канд. пед. наук: 13.00.01 / Т.В. Иванова. - Луганск, 1991. -30 с.
7. Коменский Я.А. Избранные педагогические сочинения. Учебное пособие / Я.А. Коменский. -М.:1955. -С.161-376.
8. Лихачев Б.Т. Педагогика. Учебник / Б.Т. Лихачев. – М.: 1998. - 464 с
9. Макаренко А.С. О воспитании // Пед.соч.: В 8 т. Учебное пособие / А.С. Макаренко. - М.: 1983. -Т.5.
10. Маркина Л.Н. Начинающему педагогу-исследователю. Учебное пособие / Л.Н. Маркина. - Караганда, 1999. - 136 с.
11. Матушанский Г.У. Информационные технологии и подготовка преподавателей высшей школы как средство развития их профессионально важных качеств. Учебное пособие / Г.У. Матушанский // Психологическая наука и образование, 2001, -№3. -С.80- 87.

12. Селевко Г.К. Современные образовательные технологии. Учебник / Г.К. Селевко. – М.: 1998, -256с.
13. Щедровицкий Г.Л. Педагогика и логика. Учебник / Г.Л. Щедровицкий. – М.:1992. -201 с.
14. Щуркова Н.Е. Практикум по педагогической технологии. Учебное пособие / Н.Е. Щуркова. – М.: 1998. -250с.
15. Эспинас А. Происхождение технологии. Учебник / А. Эспинас // Роль орудия труда в развитии человека. - Ленинград, 1925. -72 с.

### **ИСТИФОДАИ ТЕХНОЛОГИЯҲОИ ИТТИЛООТИЮ ИННОВАТСИОНӢ ДАР РАВАНДИ ТАЪЛИМ**

Маълум аст, ки ҷомеа системаи маорифро ба вучуд меорад, ки ба моҳият ва рушди иҷтимоии он мувофиқ бошад. Нақши омӯзгори макотиби олии дар ин система ҳамеша ба фаъолияти ӯ дар системаи муносибатҳои иҷтимоӣ, ташаккул ва инкишофи онҳо алоқаманд аст. Тавассути меҳнати аз ҷониби иҷтимоӣ идорашавандаи омӯзгори макотиби олии муҳите ба вучуд меояд, ки тамоми ҳаёти ҷомеа ба он нигаронида шудааст. Дар марҳилаи имрӯзаи рушди равиши технологияи инноватсионӣ дар соҳаи маориф раванди истифодаи фаълони захираҳои инноватсионӣ ҳамчун маҳсулоти иҷтимоӣ сурат гирифта истодааст. Бори аввал дар таърихи инкишофи маориф вазияте ба миён омад, ки воситаҳои инноватсионии муосири таълим амалан ба васоити хатмии фаъолияти касбии омӯзгорони макотиби олии табдил меёбанд. Рушди шабакаҳои телекоммуникатсияи иттилоотӣ боиси пайдоиши технологияҳои муосири таълим дар асоси истифодаи воситаҳои муосири инноватсионӣ, рушди системаҳои таълими фосилавӣ мегардад. Воситаҳои муосири инноватсионӣ барои ҳалли масъалаҳои дидактикӣ имкониятҳои иловагӣ фароҳам меоранд.

**Калидвожаҳо:** инноватсия, маориф, технологияҳои иттилоотӣ, ҷомеа, муносибат, ташаккул, система, рушд, марҳила.

### **ИНФОРМАЦИОННЫЕ ТЕХНОЛОГИИ И ИННОВАЦИИ В ОБРАЗОВАТЕЛЬНОМ ПРОЦЕССЕ**

Понятно, что общество создает систему образования, соответствующую его сущности и социальному развитию. Роль преподавателя высшей школы в этой системе всегда связана с его деятельностью в системе общественных отношений, их формированием и развитием. Благодаря социально контролируемой работе преподавателя высшей школы создается среда, на которую ориентирована вся жизнь общества. На современном этапе развития инновационных технологий в сфере образования происходит процесс активного использования инновационных ресурсов как социального продукта. Впервые в истории развития образования возникла ситуация, когда инновационные современные средства обучения практически становятся обязательными инструментами профессиональной деятельности преподавателей высшей школы. Развитие информационно-телекоммуникационных сетей приводит к появлению современных образовательных технологий, основанных на использовании современных инновационных инструментов, развитии систем дистанционного образования. Современные инновационные инструменты предоставляют дополнительные возможности для решения дидактических задач.

**Ключевые слова:** инновация, образование, информационные технологии, общество, отношение, формирование, система, развитие, этап.

### **INFORMATION TECHNOLOGIES AND INNOVATIONS IN THE EDUCATIONAL PROCESS**

It is clear that society creates an education system that corresponds to its essence and social development. The role of a higher education teacher in this system is always connected with his activities in the system of social relations, their formation and development. Thanks to the socially controlled work of a higher school teacher, an environment is created towards which the entire life of society is oriented. At the present stage of development of innovative technologies in the field of education, there is a process of active use of innovative resources as a social product. For the first time in the history of the development of education, a situation has arisen when innovative modern teaching aids are practically becoming mandatory tools for the professional activities of higher education teachers. The development of information and telecommunication networks leads to the emergence of modern educational technologies based on the use of modern innovative tools and the development of distance education systems. Modern innovative tools provide additional opportunities for solving didactic problems.

**Key words:** innovation, education, information technology, society, attitude, formation, system, development, stage

**Маълумот дар бораи муаллиф:** *Содиқова Ҳафиза Муҳаммадисхақовна* - Донишгоҳи давлатии Хучанд ба номи академик Бобочон Гафуров, кафедраи педагогикаи иҷтимоӣ ва касбӣ, унвонҷӯй. **Суроға:** 735700, шаҳри Хучанд, Ҷумҳурии Тоҷикистон, хиёбони Мавлонбеков, 1.

**Сведения об авторе:** *Содиқова Ҳафиза Муҳаммадисхақовна* - Худжандский государственный университет имени академика Б.Гафурова, кафедра социальной и профессиональной педагогики, соискатель. **Адрес:** 735700, город Худжанд, Республика Таджикистан, проспект Мавлонбекова 1.

**Information about the author:** *Sodikova Hafiza Mukhamadiskhakovna* - Khujand State University named after academician B. Gafurov, Department of Social and Professional Pedagogy, applicant. **Address:** 735700, Khujand city, Republic of Tajikistan, Mavlonbekov Avenue 1.

*Азизова Д.А.***Худжандский государственный университет имени академика Б.Гафурова**

Модульное образование возникло в конце Второй мировой войны в ответ на обострение социально-экономических потребностей, в тот момент, когда система профессиональной подготовки была крайне необходима в относительно короткие сроки. Подробно изучены задачи индустриализации и разработаны рекомендации по их теоретической и технологической реализации, а также техника безопасности в различных отраслях промышленности. Это уже был тип модульного образования, но этот термин еще не был адаптирован к профессиональному образованию и обучению.

Проанализировав литературу, можно сказать, что разные авторы внесли разные понятия в модульный принцип структуры содержания образования.

Функциональный модуль часто ассоциируется с многоуровневой профессиональной подготовкой. Каждая фаза представляет собой модуль или группу модулей. Впервые такой подход был использован в Будапештском университете, где специализация велась по двум экономико-экономическим модулям, а система была дополнена педагогическим модулем и модулем международных отношений. Технологический подход обсуждался в технических университетах США. Модуль здесь имеет технологическую природу и понимается как замкнутая единица образовательного процесса.

А.А. Вербский вводит понятие «модуль деятельности» от профессиональной деятельности к образованию. Модуль – это не только совокупность знаний, умений и навыков, но и определенное качество специалиста, позволяющее ему успешно решать профессиональные задачи и вопросы определенной сферы [1, с.23].

Таким образом, в первый период внедрения модуля в образовательную систему США и Англии концепция модуля включала определенный набор учебных материалов. П.А. Ючевичене определяет его как метод обучения [14, с. 56].

Также в своих исследованиях он отметил высказывания известных учёных: М.А. Чошанов рассматривает понятие модуля так: «выражение самостоятельной группы идей, которые передаются по дидактическим каналам, соответствующим природе знаний».

В.М. Гараев, СИ. Куликов, Е.М. Дурко рассматривают модуль как общую тему учебного курса или актуальную научную проблему [2, с. 56].

Ю.Ю. Тимофеева развивает понятие модуля как относительно самостоятельной части определенной системы, несущей функциональную нагрузку и соответствующей определенному объему данных при обучении [8, с. 3].

П. И. Третьяков пишет, что модуль представляет собой логически завершённую часть учебного материала [9, с. 44].

П.А. Ючевичене описывает модуль как функциональную единицу, которая является основным инструментом модульного обучения, то есть законченным блоком информации [14, с. 51].

Модульное образование хорошо отвечало этим требованиям, поскольку позволяло тематически создавать контент из блоков, интегрировать различные виды и формы обучения, выбирать подходящий тип и форму для конкретной аудитории студентов. В свою очередь, обучающиеся получили возможность самостоятельно работать по предложенной им индивидуальной образовательной программе в удобном для них темпе. Разные исследователи заинтересованы в модульном обучении для разных целей.

Понятие образовательного модуля – это логически наполненная форма части содержания образования, включающая в себя познавательный и прогрессивный аспекты, освоение которых должно осуществляться в соответствующей форме путем контроля знаний, умений и навыков, возникающих в результате усвоения учебного модуля.

Первая задача – формирование теоретических знаний, вторая задача – формирование профессиональных навыков и умений на основе полученных знаний. Следует отметить, что понятие модуля включает в себя отдельные части учебной программы курсов, не конкретизируя их. Анализируя точку зрения авторов модульной технологии обучения, можно видеть, что понятие модуля многогранно.

Ю.А. Устинюк уточняет особенности содержания модуля и предлагает определить его как самостоятельную тему или часть курса, в которой рассматривается основное понятие или группа связанных понятий [10, с. 46].

Н.В. Шумякова аналогичным образом предлагает, чтобы каждый модуль соответствовал главе учебника [13, с. 57].

О. Орчакова, П.Ф. Кобрушко характеризуют модуль в целом как относительную самостоятельность, логическую завершенность, гибкость содержательной структуры учебных материалов. Авторы рассматривают разделение модуля на субмодули, то есть самостоятельную часть содержания, охватывающую знания и умения, необходимые для выполнения конкретной профессиональной задачи [6, с. 28].

Идеи, теории, направления, возникшие в этот период, сыграли значительную роль в определении теоретических основ модульного образования. Теория «свободного образования», педоцентризм, концепция «неформального образования», идея программированного образования, психологическая концепция приобретения знаний, теория ассоциативно-рефлективного образования, идеи «технократической педагогики», биологическая, социальные и многие другие течения, которые подверглись критическому анализу, были рассмотрены и получили дальнейшее развитие, составили теоретическую основу модульного образования.

В основе этой теории лежит требование предоставить педагогу и студенту право на свободное творчество, на выражение своей индивидуальности, что, несомненно, важно для модульного образования. Однако отрицание роли педагогического воздействия на студента, недооценка значения принципа упорядоченности и последовательности в педагогике спорны, и с этими утверждениями трудно согласиться.

Уделение слишком большого внимания идеям прагматизма – самый большой риск при разработке теории модульного образования. Современные сторонники идей Джона Дьюи трактуют учебный процесс не как активизацию познавательной деятельности в ходе освоения студентами определенной системы научных знаний, а как приобретение студентами разрозненных компонентов утилитарных (практических) знаний.

Цель технологии модульного образования – «обеспечить условия отбора для полного усвоения содержания образовательных программ в различной последовательности, объеме и скорости посредством отдельных и независимых модулей обучения с учетом интересов и индивидуальных возможностей обучающегося, субъекта образовательного процесса» [4, с. 63]. К особенностям модульного обучения относятся: 1) содержание образования представлено в независимых комплексах (модулях); 2) возможность выбора уровня; 3) повышение самостоятельности работы студентов; 4) деятельность педагога становится более информативной и консультативной и т. д.

В связи с использованием в практике преподавания педагогики различных методов, основные положения которых направлены на формирование личности студента в процессе учебной деятельности; в повышении роли самостоятельной работы, контроля и самоконтроля за процессом и результатом освоения предмета педагогики, проблемы обучения и использования инновационных технологий, в том числе технологии модульного обучения, особенно на уровне преподавания педагогика.

Целью данной технологии является развитие и формирование способностей и готовности студента высших учебных заведений к самостоятельному изучению предмета педагогика.

П.И. Третьяков, М.Б. Сенновский тоже придерживается такого же мнения и говорит, что каждый студент достигает своей цели благодаря индивидуальной образовательной программе. В свою очередь, эта программа «включает в себя план целевых действий, информационный банк и методические указания для достижения поставленных дидактических целей» [9, с. 31].

П.С. Петков пишет, что модульная система образования позволяет повысить качество подготовки будущих специалистов [7].

П.А. Ючевичене считает, что цель обучения по технологии модульного обучения направлена на устойчивое усвоение знаний, формирование и развитие профессионального мышления [15]. Особая роль отводится созданию предметных модулей на основе модульных программ, но это требует подготовки к учебно-методическому обеспечению.

П.Ф. Клменко рассматривает «технология» как пример совместной педагогической деятельности и подчеркивает, что «любая технология должна гарантировать конечный результат» [5, с. 14]. Одним из ведущих методов теории деятельности является эффективное обучение. Она предусматривает такую организацию, при которой обучающийся сам действует с содержанием образования, и только в этом случае знания усваиваются осознанно и устойчиво [3, с. 66].

Модульное образование в современной форме было предложено американскими педагогами С. Расселом и С. Постлетуэйтом. Технология обучения модуля выступает в качестве средства обучения, так как состоит из: целевого плана действий, информации, методических указаний для достижения дидактических целей. Именно модуль может выступать в качестве образовательной программы, которая отличается по содержанию, методам обучения, степени самостоятельности, скорости учебно-познавательной деятельности обучающегося. Одной из важных особенностей модульного образования является его отличие от других образовательных систем [12, с. 214].

Во-первых, содержание исследования представлено в виде самостоятельных наборов-модулей, которые одновременно являются методическим руководством по его реализации. Их усвоение происходит в соответствии с дидактической целью, которая включает в себя не только указание на объем изучаемого содержания, но и уровень его усвоения. Во-вторых, студент будет уделять все больше времени планированию, самостоятельной работе и обучению самовыражению [12, с. 215].

При применении технологии модульного обучения, с точки зрения теории поэтапного формирования определенных умений, основную образовательную цель можно разделить на поэтапные задачи развития этих умений в рамках отдельных образовательных элементов модуля. В основе данного исследования лежат предметные отношения между педагогом и студентом. Это также обеспечивает самостоятельное и осознанное достижение определенного уровня обучения и высокий уровень адаптации элементов к условиям педагогического процесса. [12, с. 216]. При использовании модульной образовательной технологии обучающийся ставится в ситуацию, когда ему приходится приобретать знания с помощью предоставленной ему информации, развивать навыки работы с учебными материалами, используя данные ему инструкции. Такие инструкции метафорически называются «путеводителями». Педагог управляет учебной деятельностью студента с помощью «инструкций», постоянно поощряет и мотивирует его к самостоятельной работе [3, с. 7].

Основные принципы преподавания модуля:

1) Модуль. Обучение структурировано по отдельным функциональным модулям, предназначенным для достижения конкретной цели. Каждый модуль должен быть представлен как целостный блок, охватывающий различные виды и формы обучения.

2) Структура содержания обучения на отдельные элементы. Учебный материал должен быть представлен в рамках одного модуля как единое целое, направленное на решение комплексной задачи.

3) Динамичность. Содержание модуля может меняться в зависимости от социального строя. Это помогает разрешить конфликт между фиксированным и изменяющимся содержанием учебных материалов.

4) Эффективность знаний в модульной системе. Цели модульного обучения должны быть разработаны в соответствии со способами действия и образом действий. Кроме того, обучение должно строиться на проблеме приобретения знаний.

5) Гибкость. Структура модулей должна быть такой, чтобы обеспечить более легкую адаптацию содержания образования и возможность использования индивидуальных особенностей студентов.

6) Сознательная перспектива. Для глубокого понимания мотивации обучающимися на всех этапах обучения в каждой отдельной программе ставится комплексная дидактическая цель, которая рассматривается как ожидаемый результат.

7) Разнообразие методических консультаций и равноправие. Учитываются взаимоотношения между педагогом и студентом. Основная задача педагога в модульном обучении, в основе которого лежит индивидуальный подход к каждому студенту [1, с. 211].

Работа начинается с разработки преподавателем модульной программы, которая строится по принципу разработки календарно-тематического плана и включает коммуникативную цель модуля в целом и конкретные речевые или языковые задачи для каждого субмодуля (блокировать). Педагог анализирует серию уроков и отмечает ту часть, которую он считает возможным изучить студентам самостоятельно [5, с. 8].

Таким образом, модульное обучение имеет следующие преимущества. Практически все студенты работают самостоятельно, достигают конкретной цели учебной деятельности – закрепляют знания по определенной теме. Студенты учатся работать самостоятельно, самодисциплине, самоконтролю и самовыражению. Это дает им возможность осознать деятельность, самостоятельно определить уровень усвоения знаний, увидеть пробелы в своих знаниях и умениях и исправить эти пробелы. Использование образовательных элементов модулей позволяет развивать такие качества личности студента, как самостоятельность и коллективизм.

К основным недостаткам модульного обучения относятся: подготовка модулей – очень трудоемкий и длительный процесс; невозможность использования этого метода в каком-либо материале; эмоционально-метафорический или описательный материал для такого обучения малопригоден [1, с. 222]. Принципы, определенные научной группой ГОУ «Худжандский государственный университет имени академика Б.Гафурова», будут схожими, с той лишь разницей, что к ним добавлен принцип эффективного отзыва и поэтапного контроля и заполнения результатов.

Объем модуля определяется сочетанием теоретических знаний и практических навыков. После системного анализа, методологической проработки и структурирования темы разрабатывается набор модулей. Подводя итог, необходимо разработать основные положения, которые сегодня объединяют большинство методических направлений как внутри нашей страны, так и за рубежом. Основным инструментом модульного образования является модульная программа, состоящая из отдельных модулей. Эффективность образования в целом зависит от их качества. Подготовка учебного модуля и соответствующих модулей является трудоемкой задачей и требует большой технической и педагогической компетентности. Автором данной статьи разработаны принципы и правила создания учебного модуля, среди которых можно выделить общий, и специфический, направленный на создание конкретных видов МП (учебный и системно-практический).

Программы и модули создаются по следующим общим принципам: 1) цель информационного материала; 2) совокупность сложных, комплексных и конкретных дидактических целей; 3) полнота учебных материалов в модуле; 4) относительная независимость элементов модуля; 5) осуществление связи; 6) оптимальная передача информационных и методических материалов. Наряду с общими принципами должны существовать и конкретные принципы, направленные на создание модульной программы конкретного типа – познавательного или практического. Одним из них является принцип приближения темы к созданию образовательного контента и принцип фундаментальности.

При создании модульных программ оперативного типа следует учитывать принцип деятельностного подхода к формированию комплексной дидактической цели и функциональный принцип содержания образования. Первое требует, чтобы общая дидактическая цель, определяющая структуру и содержание всей программы модуля, заключалась в подготовке человека к конкретной сфере деятельности. Второе определяет

направленность интегрированной дидактической цели на развитие умений и навыков для реализации конкретной задачи практической деятельности человека (в профессиональной деятельности специалиста). После анализа модульной программы определяются ее компоненты, к которым относятся дидактическая цель и набор модулей, и она называется модульной программой, которая обычно является основной темой или главой. Кроме того, формируется комплексная дидактическая цель, включающая вопросы, связанные с содержанием учебного материала и умением применять полученные знания на практике. Затем определяются конкретные дидактические задачи и формируется содержание образовательных элементов модуля. После этого педагог определяет систему целей, работает над разработкой комплексной дидактической цели, которая является элементом обучения. Затем студенту будут даны задания для контроля. Далее определяются части дидактической цели и создаются учебные элементы, в том числе алгоритмы действий студента и контрольные задания.

Подводя итог вышеизложенному, следует отметить, что с точки зрения дидактики не существует универсального метода и инструмента обучения, который всегда дает успех. И ни один из методов тренировки не может дать желаемых результатов. Использование любых методов обучения должно осуществляться не само по себе, а в контексте педагогической системы с учетом ее элементов и особенностей, состава студентов, целей воспитания и обучения, содержания образования и т.п. Использование того или иного метода должно быть обеспечено методически, без чего не могут быть реализованы его воспитательные возможности. Поэтому можно с уверенностью сказать, что педагог должен знать: возраст и индивидуальные особенности своих учеников, уровень их развития, текущие интересы и планы на будущее; личный предмет, требующий не только знаний педагогики, но и знания психологических и физиологических механизмов, на основе которых происходит овладение техническими средствами преподавания педагогики, работа с ними, обеспечение устного общения, а также особенностей современного преподавания. Для обоснования выбора методов прежде всего необходимо знать возможности и ограничения всех методов обучения педагогике, понимать, какие задачи и при каких условиях успешно решаются с помощью тех или иных методов.

**Рецензент: Азизов А.А. – д.п.н., профессор ХГУ имени академика Б.Гафурова**

#### ЛИТЕРАТУРА

1. Вербиский А.А. Таълими ғабол дар таъсилоти олі: равиши контексті. Дастури методӣ / А.А. Вербиский. - М.: Муасс. олі, 1991. - 207 с.
2. Гараев В.М. Принципы модульного обучения / В.М. Гараев, С.И. Куликов, Е.М. Дурко // Вестник высшей школы, 1997. - №8. - С. 30-33.
3. Голощёкина Л.П. Модульная технология обучения / Л.П. Голощёкина, В.С. Збаровский / Методические рекомендации. — СПб.: ЮНИТИ-ДАНА, 1993. -150 с.
4. Клименко П.Ф. Инновации в организации лабораторных практикумов / П.Ф. Клименко // Материалы межд. науч.-практ. конф. -Ашхабад, Туркмения, 2011. - С. 68
5. Клименко П.Ф. Виртуальные лабораторные практикумы в образовании / П.Ф. Клименко, И.С. Клименко // Вестник КСТУ. -2009. -№ 4. - С.123–128.
6. Орчакова О.А. Модульная система обучения в сельскохозяйственных вузах. Методические пособие / О.А. Орчакова, П.Ф. Кобрушко.- М.: Высш.шк., 1990. -20 с.
7. Петков П.С. Модульная система обучения по информатике для факультета механизации сельского хозяйства. Учебное пособие / П.С. Петков. - Ставрополь, 1995. -56с.
8. Тимофеев Ю.Ф. Роль модульной системы высшего образования в формировании личности педагога- инженера/ Ю.Ф. Тимофеев // Высшее образование в России. - 1999. -№4. -С. 119-125.
9. Третьяков П.И. Технология модульного обучения в школе. Монография / П.И. Третьякова, И.Б Сенновский. - М.: Новая школа, 1997. - 352 с.
10. Устынюк Ю.А. Как сесть в уходящий поезд. Учебное пособие / Ю.А. Устынюк. –М.: 1989. – 150 с.
11. Чошанов М.А. Гибкая технология проблемно-модульного обучения. Методическое пособие / М.А. Чошанов - М.: Народное образование. 1999.- 150с.
12. Шамова Т.П. Мафъуми салоњият дар заминаи сифати таълим. Дастури таълимӣ / Т.П. Шамова. -М.: 1999. – 200с.
13. Шумякова В.Н. Модульное обучение при подготовке предпринимателей в США. Учебное пособие / К.Н. Цейкович.- М., 1995. - 44 с.
14. Ючевичене П. А. Методы модульного обучения. Учебное пособие / П. А. Ючевичене. Вильнюс: Минвуз Лит. ССР, 1988. - 55 с.



### **ТАЪЛИМИ МОДУЛӢ ДАР НИЗОМИ ТАҲСИЛ ДАР МУАССИСАҶОИ ТАЪЛИМИИ ОЛӢ**

Моҳияти таълими модули азхудкунии пай дар пайи модули - блокҳои пурраи иттилоот мебошад. Назорати рейтингӣ ҳамчун ҷузъи ҷудонашавандаи технологияи модули шинохта шудааст. Моҳияти таълими модули аз он иборат аст, ки мазмуни таълим ба блокҳо - модули мустақили ташкилию методи дохил карда шудааст, ки мазмун ва ҳаҷми онҳо вобаста ба ҳадафҳои дидактикӣ, дараҷаи фарқияти дониши донишҷӯён, хоҳишҳои донишҷӯён вобаста аст. Мақсад барои донишҷӯ инфиродӣ ташаққул ёфта, на танҳо намуд ва ҳаҷми маводи омӯхташаванда, балки сатҳи азхудкунии онро низ муайян мекунад. Ғайр аз ин, дар раванди таълим донишҷӯ метавонад оид ба ҳалли масъала тавсияҳо ва маслиҳатҳо гирад. Донишҷӯ то ҳадди имкон мустақилона кор мекунад, ҳадафгузори, банақшагири, худтанзимкунӣ ва назоратро меомӯзад. Масъалаи машварати инфиродӣ, кумаки фаврӣ ба хонандагон бо ташаббуси донишҷӯ ҳал карда мешавад. Азбаски таълими модули ба принсипи фаъолият асос ёфтааст: - танҳо дар он сурат муҳтавои таълим бошуурона аз худ карда мешавад, ки он ба мавзӯи амалҳои фаъоли низоманди донишҷӯ табдил ёбад.

**Калидвожаҳо:** таълими модули, педагогика, таълим, методология, технология, раванд, донишҷӯ, моҳият, асоснокӣ, муваффақият.

### **МОДУЛЬНОЕ ОБУЧЕНИЕ В СИСТЕМЕ ОБРАЗОВАНИЯ ВЫСШИХ УЧЕБНЫХ ЗАВЕДЕНИЙ**

Сущность модульного образования заключается в последовательном освоении модулей – полных блоков информации. Номинальный контроль признан неотъемлемой частью модульной технологии. Сущность модульного образования состоит в том, что содержание образования включается в самостоятельные организационно-методические блоки-модули, содержание и объем которых зависят от дидактических целей, различия и степени различия в знаниях студентов, пожеланий студентов выбирать индивидуальную траекторию движения по всему учебному предмету. Цель формируется для отдельного студента и определяет не только вид и объем изучаемого материала, но и уровень его усвоения. Кроме того, в процессе обучения студент может получать рекомендации и советы системы по рациональному построению процесса решения задач. Студент работает в максимально возможной степени самостоятельно, учится планировать, саморегулироваться и контролировать себя. Вопрос индивидуальной консультации, немедленной помощи обучающимся решается по инициативе обучающегося. Поскольку модульное обучение основано на принципе активности: только тогда содержание образования осваивается осознанно, когда оно становится предметом активных системных действий обучающегося, в процессе поиска целесообразно вводить в систему элементы решения исследования.

**Ключевые слова:** модульное образование, педагогика, образование, методика, технология, процесс, студент, сущность, обоснование, успех

### **MODULAR TRAINING IN THE EDUCATION SYSTEM OF HIGHER EDUCATIONAL INSTITUTIONS**

The essence of modular education is the sequential development of modules - complete blocks of information. Nominal control is recognized as an integral part of modular technology. The essence of modular education is that the content of education is included in independent organizational and methodological blocks-modules, the content and volume of which depend on didactic goals, differences and degrees of difference in students' knowledge, students' wishes, to choose an individual trajectory of movement throughout the entire academic subject. The goal is formed for an individual student and determines not only the type and volume of material studied, but also the level of its assimilation. In addition, during the learning process, the student can receive recommendations and advice from the system on the rational construction of the problem solving process. The student works independently as much as possible, learning to aim, plan, self-regulate and control. The issue of individual consultation and immediate assistance to students is resolved on the initiative of the student. Since modular learning is based on the principle of activity: - only then the content of education is mastered consciously, when it becomes the subject of active systemic actions of the student, in the search process it is advisable to introduce elements of the research solution into the system.

**Key words:** modular education, pedagogy, education, methodology, technology, process, student, essence, justification, success

**Маълумот дар бораи муаллиф:** *Азизова Дилафрӯз Абдурахимовна* – Донишгоҳи давлатии Хучанд ба номи Б.Ғафуров, кафедраи педагогика ва психологияи фаъолияти касбии факултети педагогӣ ва таҳсилоти ибтидоӣ, унвонҷӯӣ. **Суроға:**735700, шаҳри Хучанд, Ҷумҳурии Тоҷикистон, гузаргоҳи Мавлонбеков, 1.

**Сведения об авторе:** *Азизова Дилафруз Абдурахимовна* – Худжандский государственный университет имени академика Б.Гафурова, кафедра педагогики и психологии профессиональной деятельности факультета педагогики и начального образования, соискатель. **Адрес:** 735700, город Худжанд, Республика Таджикистан, проезд Мавлонбекова, 1.

**Information about the author:** *Azizova Dilafruz Abdurahimovna* – Khujand State University named after Academician B. Gafurov, Department of Pedagogy and Psychology of Professional Activity, Faculty of Pedagogy and Primary Education, applicant. **Address:** 735700, Khujand city, Republic of Tajikistan, Mavlombekova passage, 1.

## ПОЗНАВАТЕЛЬНОЕ РАЗВИТИЕ УЧАЩИХСЯ НАЧАЛЬНЫХ КЛАССОВ С ИСПОЛЬЗОВАНИЕМ ДИДАКТИЧЕСКИХ ИГР В ОБУЧЕНИИ ПРЕДМЕТУ ИСКУССТВА И ТРУДА

*Бобоева Х.Г.*

**Худжандский государственный университет имени академика Б. Гафурова**

В настоящее время перед педагогической наукой и практикой определяются новые задачи, отличающиеся обновлением знаний, методик, форм организации деятельности, а также требованиям к ним. Каждый возрастной этап связан не только с дальнейшим развитием, но и с существенным изменением познавательной деятельности и личности ребенка, требуемой для его успешного перехода к новому общественному статусу – и статусу школьника.

В то же время в документах и проектах ЮНЕСКО подчеркивается все более сложная роль культурного наследия человечества, позволяющая защитить самое ценное в мировой культуре и культуре каждого народа. Духовное наследие не может быть сокращено, оно должно всегда быть живым в современном контексте и сохранять свой творческий характер.

В игре находят выражение основные потребности ученика. Прежде всего, важно отметить, что школьнику свойственно стремление к самостоятельности, активному участию в жизни взрослых. В игре ребенок берет на себя роль, стремясь подражать тем взрослым, образы которых сохранились в его памяти. Играя, ребенок действует самостоятельно, свободно выражая свои желания, представления, чувства.

Игра доставляет детям удовольствие и радость в обладании знаниями благодаря ненавязчивости истинного воздействия некоторых загадочных приёмов в ходе достижения результатов. В процессе игры у учащихся формируется мобильное мышление, раскованность в поиске путей решения поставленных учебных задач вследствие права на ошибки.

Анализ современной научной педагогической литературы и предмета искусства и труда позволяет отметить, что в последнее десятилетие этот процесс обсуждается на финансово-экономическом, материальном, структурном и организационном уровне.

За последние два десятилетия произошли радикальные изменения в содержании и практике как общего, так и дополнительного образования по предмету искусства и труда учащихся начальных классов. Положительные достижения этого периода выражаются в следующем:

1. В начале 90-х годов XX века произошло расширение программно-методического спектра, были созданы новые педагогические технологии и методы обучения, действительно повысился уровень профессиональной подготовки учителей художественных и трудовых предметов. По сути, возникла совершенно новая образовательная ситуация. Начался интенсивный процесс формирования различных типов образовательных систем, их взаимодействия и противостояния и, как следствие, создания пространства для новых многогранных образовательных систем.

2. В начале XX – XXI веков для общесредних учебных заведений появилось очень большое количество образовательных программ по направлению «Искусство и труд». В их методическом обеспечении значительную роль сыграла позиция художественно-трудовой дисциплины Экспертного совета, что позволило нескольким авторским коллективам одновременно издавать свои сборники учебников и методических указаний. Такая же работа была проделана и по теме «Искусство и труд».

По мнению доктора педагогических наук Н.С. Макарова, сегодня происходит изменение места педагогики в системе научных знаний, усиление интеграции учебных дисциплин, внутрипредметных и междисциплинарных знаний, интенсивное развитие педагогической методологии, увеличение количества научных работ по вопросам организации и проведения педагогических исследований.

Подобное явление можно наблюдать и в художественной педагогике - очень молодой науке, предусматривающей интеграцию опыта педагогических знаний, накопленных

человечеством, и богатого опыта преподавания различных видов искусства, что находит отражение в теории и методике художественного образования, можно наблюдать как по горизонтали (взаимообогащение), так и по вертикали (преемственность между разными уровнями образовательных уровней) [9, с. 19].

По мнению М.С. Когана, существует основное качественное различие между науками, изучающими человека, культуру и общество при единстве цели, тогда как художественная педагогика требует уточнения и обогащения своего понятийного и терминологического аппарата [7, с. 29]. Дидактические игры очень разнообразны. До сих пор в школах в качестве закрепления и повторения изученного материала в большинстве случаев используются только «традиционные» виды игр, игровые методы и сюжетные игры, известные в школьной практике. Часто из-за незнания их разнообразия и больших возможностей дидактические игры рассматривают как несерьезную деятельность, им приписывают лишь роль веселого момента, устраняющего усталость и напряжение, меняющего характер деятельности учащихся. На наш взгляд, основной причиной незнания разнообразия игр и их возможностей является отсутствие систематической классификации дидактических игр, удобной для включения в учебный процесс.

Игровые методы могут использоваться на разных этапах урока с разными дидактическими целями. Их обычно применяют при закреплении, обобщении и контроле знаний. Дети могут в игровой и увлекательной форме узнать много новой информации, понять и закрепить сложные понятия. В игровой ситуации на первый план выходит мотивация самоуважения, интереса к интеллектуальным занятиям. Студенты удовлетворены решением, поиском и нахождением ответов, возможностью проверить и сравнить свои силы в разных вариантах, а найдя решение, испытывают гордость и уверенность в своих силах. Методы игры способствуют реализации дифференцированного, индивидуального подхода. Преподаватель может выбирать методы игры таким образом, чтобы с ними могли справиться учащиеся. Причина, по которой игровые методы привлекают внимание читателей, заключается в том, что в их основе лежит исследовательский рефлекс «Что это?» Именно этот рефлекс вызывает возникновение любознательности, способствует активизации познавательной деятельности, стимулирует процесс мышления, развитие памяти, которая направлена на познание чего-то нового, необычного, загадочного и косвенно имеет положительное значение, влияние на прогресс ребенка. Игровые методы способны стимулировать формирование интереса к науке и мотивацию к учебе.

По характеру организации учащихся методы игры могут быть индивидуальными, групповыми и коллективными: по методу познавательно-образовательной деятельности (вопросы и задания, заданные учителем) и конструктивными (вопросы и задания выходят за рамки школьного учебника и требуют применения знаний, которые учащиеся младших классов усваивают самостоятельно); следовательно, игровая среда – с предметами и без них; на столе, в классе, на улице; по характеру педагогико-учебного (закрепляющего) процесса ими можно управлять. Если включение игры в обучение в качестве дополнительного средства его построения известно достаточно давно, то имитационное моделирование получило распространение в мировой педагогике в 60-80-е годы, отмечает Sawelti (215), а в СССР - в 80-90-е годы, причем первоначально учебные игры были преимущественно ролевыми (игры - драматизации), ролевой компонент сохраняет важнейшее, как правило, ведущее значение и в современных дидактических играх. В это время в зарубежную школу входят моделирующие игры, примером последней может служить игра "Гуманус", которая применяется с 70-80-х гг. двадцатого века в обществоведческих курсах для старших классов средней школы.

Клуб «Гуманус», собравший наиболее выдающихся интеллектуалов конца восьмидесятых годов, склонных к глубокому размышлению, а не к крикливой «политике» тех лет.

Интеллектуальный клуб "Гуманус" сложился в течение 1989 г. как объединение обществоведов широкого профиля, принадлежащих в основном к новому поколению исследователей и не принимающих участия в борьбе публицистических лагерей. В его составе - представители таких областей гуманитарного знания, как философия, экономика, социология, политология, право, культурология, лингвистика, логика и теория систем.

Исходным пунктом дискуссии в клубе "Гуманус", ее концептуальной основой является принцип гуманизма, понимаемый как позиция по отношению к миру, на основе которой преодолевается самоотчуждение человека и разрешается исторический конфликт идеалов свободы личности и социальной справедливости. Святой Гуманус - центральный образ неоконченной поэмы Гете "Тайны", в котором воплотилась извечная идея великого синтеза общечеловеческих ценностей, снимающего противоречия между различными культурами, религиями, нациями при сохранении всего их внутреннего богатства, целостности и свободы.

- ускорение процесса формирования адекватного общественного самосознания и его социального воплощения - новой интеллигенции страны, понимания нашим социумом своей роли и места на шкале координат, в системе ценностей современной цивилизации.

Клуб "Гуманус" придает важность следующим целям своей деятельности:

- возрождение и укрепление в стране творческого потенциала гуманитарного знания через всемерную поддержку талантливых индивидуальностей, временных исследовательских коллективов и проектов, а также иных общественных инициатив в этой сфере;

- формирование культуры теоретической работы в сфере обществоведения, повышение стандартов качества междисциплинарного синтеза как современной формы развития наук о человеке и человечестве; развитие культуры диалога в качестве не просто пути нахождения взаимопонимания или компромисса, но и постоянной формы синтетической деятельности по выработке нового гуманитарного знания. **О проекте «Гуманус» Меморандум 1989 г.**

Феномен понятия «дидактический принцип» — одна из основных категорий обучения, сформировавшаяся еще в древности, имеющая свою научную основу в «Великой дидактике» Я.А. Коменского и позднее обсуждалась в трудах многих ученых-педагогов XX века (Ю.К. Бабанского, П.И. Пидкасистого, М.Н. Скаткина и др.). В настоящее время это явление тщательно изучается применительно к общей педагогике. Однако в сфере художественного образования его специфика и особенности изучены недостаточно. Более того, в современных программах по предметам художественного и трудового воспитания их трактовка иная. Аналогичная ситуация и с трактовкой другого основного понятия общей педагогики – «метода обучения» [1, 8, 10].

В современной дидактике одним из центральных понятий является понятие «образование», которое рассматривается следующим образом:- процесс и результат приобретения знаний и развития умственных способностей;- целевые, на которые оказывают влияние некоторые социальные институты (школы, учреждения дополнительного образования, вузы и т.п.);- совокупность воздействий, которые окружающая среда оказала на человека в течение его жизни;- процесс и результат освоения человеком социального опыта, системы знаний, умений и навыков, необходимых для жизни в обществе.

Образование, по мнению ученых, ориентировано на разум и дает человеку возможность сформировать свою систему знаний о мире. Сюда входят как воспитание, так и обучение, которые в педагогике рассматриваются отдельно и имеют свои законы и принципы, хотя на самом деле они взаимосвязаны.

Понятие «учебный процесс» также является одним из основных понятий дидактики. Однако это более узкое понятие и предполагает целенаправленное и заранее определенное общение, которое осуществляется в процессе обучения, воспитания и развития учащегося, осваиваются отдельные стороны человеческого опыта, опыта деятельности и познания. Этот процесс характеризуется совместной деятельностью преподавателя и учащихся, формированием их знаний, умений, навыков, то есть общей ориентировочной основы конкретной деятельности.

В научно-педагогической литературе понятие «учебный процесс» подразумевает некий абстрактный процесс, в котором обычно определяются цели, закономерности и шаблоны, принципы, содержание, методы, средства обучения и т.п.

Дидактические принципы (или учебный принцип) являются одним из основных понятий аппарата категорий педагогической науки. Они определяют, как могут быть достигнуты цели и задачи школы, для этого учитель должен следовать нормативным положениям.

В современной научной литературе по дидактическому принципу (от лат. начало, основа) принято:

- отправная точка любой теории, образования, науки, мировоззрения [6, с. 162];
- основные положения, определяющие содержание, формы и методы организации образовательного процесса в соответствии с его общими целями и закономерностями; [3, с. 66].
- исходная позиция, которой руководствуется педагог в своей практике [6, с. 161];
- исходные дидактические положения, которые отражают поток закономерностей и объективные закономерности образовательного процесса, определяют его направленность на развитие личности [14, с. 150];

«Учебный принцип находится в центре образования», П. Пидкасистый считает, что - известные законы и закономерности не выведены логически. Законы и шаблоны служат теоретической основой разработки принципов и правил практической педагогической деятельности. Многие педагогические законы и модели настолько разнообразны, что из них вытекает не один, а несколько принципов. На развитие принципов влияют не только педагогические воздействия, но и социальные, философские, логические, психологические и т. д. закономерности. Они обусловлены также целями образования и воспитания, условиями окружающей среды, уровнем развития науки, характером принятых в обществе средств и методов обучения и, конечно, самой практикой, опытом преподавания» [10, п. 173].

Принимая во внимание историю формирования понятия «учебный принцип» П.И. Пидкасистый пишет: «На первых этапах своего развития наука педагогика, особенно дидактика, ограничивалась обобщением педагогического опыта. Поэтому принципы воспитания были взяты непосредственно из опыта учителя, из наблюдений. Затем на их основе разрабатывались те или иные образовательные правила. Например, «наглядное обучение», «повторение — мать учения» и т. д. Подобных правил и указаний по возобновлению существующей педагогической практики существовало немало, и они удовлетворяли школу на том этапе развития общества, когда и объем научных знаний, и характер деятельности, которую человек не совершал, варьировались от десятилетия к десятилетию.

В школе ситуация совершенно иная, объем научной информации, содержание социального опыта передаются из поколения в поколение, характер деятельности, к которой школа призвана была готовить своих выпускников, настолько усложнился, что простое обновление имеющегося опыта работы школы отвечает другим потребностям общества. Дальнейшее совершенствование, а иногда и полное преобразование школьной практики настоятельно требовало научного обоснования принципов обучения, реализуемых дидактикой по плану: практическая задача – научная проблема – идея решения проблемы – гипотеза, методы ее проверки – теоретическая интерпретация результатов – принцип» [10, с. 172].

М.Н. Скаткина подчеркивает, что в дидактике понимание принципа утвердилось как рекомендация способов достижения целей обучения на основе усвоенных закономерностей. Так, по мнению В.И. Загвязинского, суть принципа заключается в «рекомендациях по регулированию отношений между противоборствующими сторонами, тенденциями образовательного процесса, способами разрешения конфликтов, достижения меры, гармонии, позволяющей успешно решать образовательные вопросы» [12, с. 173].

Н.С. Макарова считала, что с этой точки зрения «отношения между принципами и законами определенно отражены, но сущность самого принципа и характер связи между законами и принципами не раскрыты». Ученый отмечает, что «противоречие в содержании некоторых принципов видно невооруженным глазом. Это уже отражено в их названиях: связь обучения с жизнью, теории с практикой, сочетание педагогического руководства с активной студенческой деятельностью; сочетание индивидуальной и групповой работы; взаимосвязь обучения и самообучения, контроля и самоконтроля» [9, с. 173-174].

Этот факт заключается в том, что законы педагогики «понимаются» и представляют собой противоположность педагогическим явлениям и процессам. «Закон всегда имеет объяснительную и предсказательную функции. Это часть логической структуры науки педагогики, которая отражает объективные, внутренние, важные и относительно устойчивые связи педагогических явлений, способствует научному управлению образовательной

деятельностью, прогнозированию результатов того или иного управленческого решения, что приводит к оптимизации содержания, форм, средств и методов. Образование помогает» [15, с. 174]. Именно в своих работах по дидактике и учебному средству курса «Педагогика» М.Н. Скаткин считает число принципов, их формулы существенно различаются, «содержание слишком психологическое, логическое и особенно идеологическое». Это потому, считает М.Н. Скаткин, что некоторые учителя почерпнули принципы из педагогического опыта, что принципы должны основываться на законах детской психологии [11, 245]. Это привело к предположению, что при установлении принципов обучения они рассматриваются отдельно и определяются наиболее общими законами, которыми учитель должен руководствоваться в ходе своей практической педагогической деятельности.

Как видно из вышеизложенного, проблема формирования дидактических принципов обучения всегда привлекала умы многих выдающихся педагогов мира. Однако до сих пор оно не приняло окончательного решения. Это выражается в том, что первоначальные основы разработки принципов воспитания еще не определены; научные основы системы принципов образования, их подчиненности, иерархии не разработаны.

**Рецензент: Азизов А.А. – д.п.н., профессор ХГУ имени академика Б.Гафурова**

#### ЛИТЕРАТУРА

1. Бабанский Ю.К. Избранные педагогические труды. Учебное пособие / М.Ю. Бабанский. -М.: Педагогика, 1989. - 558 с.
2. Данилов М.А. Малинин В.М. Структурно-системные исследования педагогических явлений и процессов. Учебное пособие / М.А. Данилов, В.М. Малинин -М.: Педагогика, 1971. -130с.
3. Данилов М.А. Дидактика средней школы. Учебное пособие для студентов пед. ин-тов / М. А. Данилова и М. Н. Скаткина. - М.: Просвещение, 1975. – 301с.
4. Загвязинский В.И. Дидактика высшей школы. Текст лекций / В.И. Загвязинский. -Челябинск: ЧГПИ, 1990. -150 с.
5. Загвязинский В.И. Об усилении целостности процесса обучения в вузе / В.И. Загвязинский // Вестник высш. школы-1985. -№9. -С.30-34.
6. Исаев И.Ф. Профессионально-педагогическая культура преподавателя высшей школы. Воспитательный аспект / И.Ф. Исаев. – М.: Белгород, 1992. -187с.
7. Коган М.С. Человеческая деятельность: опыт системного анализа. Учебное пособие / М.С. Коган. -М.: Изд-во полит.лит-ры, 1974. -328 с.
8. Коменский Я.А. Великая дидактика. Педагогические сочинения / Я.А. Коменский. -М.: 1955. - 651 с.
9. Макарова Н.С. Трансформация дидактики высшей школы. Учебное пособие / Н.С. Макарова. М.: Флинта, 2012. -150с.
10. Пидкасистый П. И. Педагогика. Учебное пособие / П.И. Пидкасистый. -М.: Высшее образование, 2008. – 200с.
11. Скаткин М.Н. Общая педагогика. Учебное пособие / М.Н. Скаткин. -М.: ВЛАДОС, 2003. -300с.
12. Скаткин М.Н. Проблемы современной дидактики. Учебное пособие/ М.Н. Скаткин. -М. : Педагогика, 1984. - 76с.
13. Скаткин М.Н. Методология и методика педагогических исследований. Учебное пособие для учителей / М.Н. Скаткин. -М.: Педагогика, 1986. -280 с.
14. Слостенин В. А. Исаев И. Ф., Шиянов Е. Н. Общая педагогика. Учебное пособие для учителей / В. А. Слостенин. - М.: ВЛАДОС, 2003. – 220с.
15. Шиянов Е.Н. Развитие личности в обучении. Учебное пособие для студентов высших педагогических учебных заведений / Е.Н. Шиянов, И.Б. Котова. - М.: Академия, 1999. -288 с.

#### **ИНКИШОФИ МАЪРИФАТИИ ХОНАНДАГОНИ СИНФҲОИ ИБТИДОЙ БО ИСТИФОДА АЗ БОЗИҲОИ ДИДАКТИКӢ ДАР ТАЪЛИМИ ФАННИ САНЪАТ ВА МЕХНАТ**

Барномаҳои муосири таълими бадеӣ ба рушди фарҳанги бадеии хонандагон ҳамчун як ҷузъи фарҳанги умумии шахсият нигаронида шуда, ба принсипҳои умумидидактикии таълим, ки таърихан муқаррар шуда, тули замон санҷида шудаанд, асос ёфтаанд. Аммо, қариб ҳар як принсип дар ин барномаҳо аз нуқтаи назари шакли санъат, ки барнома барои он сохта шудааст, шарҳ дода мешавад. Ҳамин тавр, ҳар як принсипи умумии дидактикӣ бо унсурҳои принсипи дигари таълим ғанӣ мегардад, масалан, принсипи омӯзиши санъат ва меҳнат аз рӯйи қонунҳои санъат қор қардан дар асоси принсипи эмотсионалӣ дар яқҷоягӣ бо принсипи шуур ва фаъолият ва бо принсипи алоқамандии назария бо амалия. Имрӯз сифати тайёр қардани мутахассисон дар ҳама гуна соҳа аз он вобаста аст, ки парадигмаи инсонпарварӣ дар таълим то қадомандоза пайваста, амиқ ва пурмазмун татбиқ мегардад, маърифат бо тарбия ва рушди фарҳанги башардӯстона, ташаккули шахсияти аз ҷиҳати маънавий ғанӣ, аз ҷиҳати зеҳнӣ инкишофёфта ҷӣ гуна робита дорад. Дар асоси гуфтаҳои боло метавон гуфт, ки дар барномаҳои таълимии ҷорӣ дар соҳаи таълими санъат ва меҳнат муносибати ягона ба интиҳоби усулҳои таълим вучуд дорад, аз ин рӯ, аксар вақт дар барномаҳои гуногун, ки аз санҷиш гузаштаанд, шумо метавонед усулҳои таълимро пайдо кунед. Дар айни замон, вақте ки

шумораи хеле зиёди барномаҳои нави таълимӣ аз рӯи фанҳои сикли бадеӣ ба вучуд меоянд, ба таҷрибаи назариявӣ, методӣ ва амалии дар соҳаи назария ва методологияи таълим ва тарбияи бадеӣ чамъ овардашуда рӯ овардан лозим аст, ки ба мо имкон медиҳад, ки ба хатогиҳо роҳ надихем ва раванди ташаккули ҷаҳонбинӣ ва сифатҳои ахлоқию эстетикӣ шаҳсо тавассути санъат асосноктар созем.

**Калидвожаҳо:** дидактика, санъат ва меҳнат, фарҳанг, коллектив, инкишофи интенсивӣ, ҳамгироӣ, таҷрибаи педагогӣ, асар, таҷрибаи иҷтимоӣ, раванди таълим, қолабҳои иҷтимоӣ, принцип.

### **ПОЗНАВАТЕЛЬНОЕ РАЗВИТИЕ УЧАЩИХСЯ НАЧАЛЬНЫХ КЛАССОВ С ИСПОЛЬЗОВАНИЕМ ДИДАКТИЧЕСКИХ ИГР В ОБУЧЕНИИ ПРЕДМЕТУ ИСКУССТВА И ТРУДА**

Современные программы художественного образования нацелены на формирование художественной культуры учащихся как части общей культуры личности и опираются на исторически сложившиеся и проверенные временем общедидактические принципы обучения. Однако почти каждый принцип в данных программах преломлен с позиций того вида искусства, для освоения которого создана программа. Таким образом, каждый из общедидактических принципов обогащается элементами другого принципа обучения, так, например, принцип изучения изобразительного искусства и труда по законам искусства основан на принципе эмоциональности в сочетании с принципом сознательности и активности и с принципом связи теории с практикой. Сегодня качество подготовки специалистов в любой отрасли зависит от того, насколько последовательно, глубоко и осмысленно в образовании реализуется гуманистическая парадигма, насколько «образование сопрягается с воспитанием и развитием гуманитарной культуры, формированием духовно -богатой, интеллектуально развитой, социально ответственной личности». Исходя из выше- изложенного, можно отметить, что в действующих учебных программах образовательной области «Искусство и труд» наблюдается единый подход к выбору методов обучения, поэтому часто в разных программах можно встретить одни и те же методы обучения, те, которые апробированы временем. В настоящее время, когда появляется достаточно большое количество новых образовательных программ по дисциплинам художественного цикла необходимо обращение к огромному теоретико-методическому и практическому опыту, накопленному в области теории и методики художественного образования и воспитания, позволяющему избегать допущенных ошибок и более обоснованно строить процесс формирования мировоззрения и нравственно-эстетических качеств личности средствами искусства.

**Ключевые слова:** дидактика, искусство, труд, культура, коллектив, интенсивное развитие, интеграция, педагогический опыт, работа, социальный опыт, процесс обучения, социальные паттерны, принципы.

### **COGNITIVE DEVELOPMENT OF PRIMARY SCHOOL STUDENTS USING DIDACTIC GAMES IN TEACHING THE SUBJECT OF ART AND LABOR**

Modern art education programs are aimed at developing the artistic culture of students, as part of the general culture of the individual, and are based on historically established and time-tested general didactic principles of education. However, almost every principle in these programs is interpreted from the perspective of the art form for which the program was created. Thus, each of the general didactic principles is enriched with elements of another teaching principle, for example, the principle of studying fine arts and working according to the laws of art is based on the principle of emotionality in combination with the principle of consciousness and activity and with the principle of connecting theory with practice. Today, the quality of training of specialists in any field depends on how consistently, deeply and meaningfully the humanistic paradigm is implemented in education, how “education is interfaced with the education and development of humanitarian culture, the formation of a spiritually rich, intellectually developed, socially responsible personality.” Based on the above, it can be noted that in the current educational programs in the educational field “Art and Labor” there is a unified approach to the choice of teaching methods, therefore, often in different programs you can find the same teaching methods, those that have been time-tested. At present, when a fairly large number of new educational programs in the disciplines of the artistic cycle are appearing, it is necessary to turn to the vast theoretical, methodological and practical experience accumulated in the field of theory and methodology of art education and upbringing, which allows us to avoid mistakes and more reasonably build the process of forming a worldview and moral and aesthetic qualities of the individual through art.

**Key words:** didactics, Art and work, culture, team, intensive development, integration, teaching experience, work, social experience, learning process, social patterns, principles.

**Маълумот дар бораи муаллиф:** *Бобоева Хуришда Гуломҷонова*- Донишгоҳи давлатии Хучанд ба номи академик Б.Гафуров, кафедраи педагогикаи умумӣ, унвонҷӯӣ. **Суроға:** 735700, шаҳри Хучанд, Ҷумҳурии Тоҷикистон, хиёбони Мавлонбеков, 1.

**Сведения об авторе:** *Бобоева Хуришда Гуломҷонова* - Худжандский государственный университет имени академика Б. Гафурова, кафедра общей педагогики, соискатель. **Адрес:** 735700, город Худжанд, Республика Таджикистан, проспект Мавлонбекова 1.

**Information about the author:** *Boboeva Khurshida Gulomjonovna* - Khujand State University named after academician B.Gafurov, Department of General Pedagogy, applicant. **Address:** 735700, Khujand city, Republic of Tajikistan, Mavlonbekov Avenue 1.

**К ВОПРОСУ ОБ ОБУЧЕНИИ ГРАММАТИКЕ РУССКОГО ЯЗЫКА  
НЕРУССКИХ СТУДЕНТОВ ТЕХНИЧЕСКОГО ВУЗА***Солиев З. Т.***Политехнический институт Таджикского технического университета имени академика  
М.С. Осими**

Грамматика - это система морфологии, синтаксиса и словообразования. Как показывает изучение лингводидактической литературы, на протяжении всей долгой истории преподавания грамматики ее роль то преувеличивалась, то недооценивалась, а то и вовсе исключалась [4].

Основными чертами грамматики как языковой категории являются абстрагирование и обобщение. По мнению многих исследователей, в том числе и нас, эта особенность грамматики сокращает путь к овладению языком.

Очевидно, что «грамматика есть сама языковая деятельность, управляющая нашей речью» [20] и что грамматические навыки являются неотъемлемой частью всех речевых навыков - чтения, аудирования, говорения и письма [5]. Поэтому мы вслед за Т.М. Балыхиной считаем, что вопрос о том, учить грамматику или нет, не должен существовать [4, с. 94]. В данном случае речь идет о педагогической грамматике, представляющей собой редукцию грамматического материала изучаемого языка в соответствии с целями обучения и его целесообразную организацию с выделением и методическим описанием тех компонентов, которыми учащиеся должны овладеть для использования их в речи [1, с. 51].

Овладение иностранным языком как средством общения невозможно без знания грамматики. Это особенно важно по отношению к русскому языку, поскольку русский язык относится к числу флективных языков, с разветвленной предложно-падежной и видо-временной системой, обладает сложной системой синтаксических форм, специфическими особенностями словорасположения и т.п.

Особая роль грамматики в обучении русскому языку нерусских студентов заключается в том, что она является необходимой основой, без которой русский язык не может быть полноценно использован как средство общения. Поэтому важнейшей задачей преподавателя русского языка является доведение усвоенной языковой формы и системы правил употребления до уровня автоматического употребления, то есть до уровня носителя языка, когда грамматика встроена в его сознание.

В методике изучение грамматики не выделяется в самостоятельное направление работы. Грамматика вводится через ситуативно-тематическую организацию учебного процесса, то есть через практику говорения. Перед учащимися ставится задача выразить определенные мысли и идеи, а грамматика является лишь инструментом для их реализации. Поэтому мы можем говорить о роли грамматики в изучении иностранного языка как средства общения [18].

Основной целью обучения русскому языку нерусских учащихся является формирование коммуникативной компетенции. Одни исследователи отождествляют коммуникативную компетенцию с речевой [16], другие определяют ее как совокупность лингвистической, социолингвистической, дискурсивной, стратегической, социальной и социокультурной компетенций [20].

Грамматический материал вводится на основе функционально-семантической теории в сочетании с грамматическими моделями. Его должны усваивать и учащиеся национальной группы, обращая внимание на типологические трудности русского языка [17, с. 5]. Обучение на грамматическом материале - не самоцель, а основа для лучшего использования русского языка [17, с. 5].

При обучении коммуникативной грамматике грамматические категории изучаются и усваиваются не как «формы» или «структуры», а как средства выражения определенных идей, установок и коммуникативных намерений [9, с. 175].



Как указано в программе по русскому языку, студенты неязыковых вузов должны обладать коммуникативной компетенцией, достаточной для общения в бытовой сфере и в области профессиональных интересов.

Поэтому единицей обучения грамматическому аспекту речи является предложение, в котором интегрированы все его аспекты: фонетический, графический, лексический и грамматический [7, с. 294].

Место грамматики в обучении определяется целями обучения. При изучении русского языка как средства общения грамматика играет вспомогательную роль, при изучении русского языка как родного - основную. Служебная роль грамматики заключается в том, что в практике обучения отсутствует теоретическое изучение грамматики.

Что же представляет собой концепция обучения языку как средству общения? По Е.Н. Солововой, это умение хорошо складывать слова, менять сочетание слов в зависимости от того, что хочется сказать в данный момент [15, с. 103].

Следует помнить, что «студенты не просто отрабатывают грамматику, они становятся активными собеседниками, использующими грамматические структуры в аутентичных коммуникативных ситуациях. Иными словами, необходимо создавать в классе ситуации, в которых новые языковые структуры используются естественно» [11].

Владение грамматическими навыками - это умение выбирать подходящую модель для решения речевой задачи в данной коммуникативной ситуации, продуцировать речевые акты и правильно оформлять речевые единицы в соответствии с языковыми нормами, а владение грамматическими навыками является одним из условий осуществления речевой деятельности [8, с. 84].

Грамматические факты должны быть представлены на основе коммуникативных принципов, «на синтаксической основе, с учетом выполняемой функции, через призму того, что означает в русском языке необходимое для общения значение и как оно формируется» [14, с. 189].

Формирование грамматических навыков состоит из нескольких этапов: ознакомление с грамматическим явлением (если оно новое), повторение (если уже усвоено), тренировка и активизация в устной и письменной речи.

В методике преподавания русского языка нерусским утвердилась идея [2] о том, что существует три типа языковых компетенций, которые должны быть сформированы у учащихся:

- 1) лингвистическая - знание морфологии, синтаксиса и словообразования;
- 2) речевая - умение или способность правильно строить речь в соответствии с грамматическими моделями;
- 3) коммуникативная - умение общаться в различных ситуациях.

Таким образом, упражнения, ориентированные на изучение грамматики, могут быть следующих типов:

**а) подготовительные упражнения** (имитационные, заместительные, трансформационные, репродуктивные);

**Коммуникативные** (ролевые, деловые игры, решение задач, разработка проблемных ситуаций).

**1. Имитационные упражнения:** речевой образец повторяется без изменения или почти без изменения, они не вызывают трудностей, создают иллюзию общения, «свободного» владения новой формой, создают атмосферу психологического комфорта.

**2. Подстановочные упражнения** – наполнение предложенной конструкции с другим лексическим составом.

Подстановочные упражнения используются для закрепления грамматического материала, выработки автоматизма в употреблении грамматической структуры в аналогичных ситуациях; этот тип упражнений особо ответственен за формирование гибкости навыка, здесь происходит усвоение всего многообразия форм, присущих данному грамматическому явлению, за счет разнообразных трансформаций, перифраза, дополнения и расширения.

**3. Трансформационные упражнения** дают возможность формировать навыки комбинирования, замены, сокращения или расширения заданных грамматических структур в

речи. Здесь метод тренировки смыкается фактически с методом применения усвоенного грамматического материала в речи [6, с. 54].

При выполнении этих упражнений необходимо иметь в виду две взаимосвязанные задачи: обеспечить запоминание грамматического материала, развитие соответствующих навыков и одновременно открыть перед обучающимися ясную речевую перспективу использования этих навыков.

4. **Репродуктивные упражнения** (полутворческие) – выбор лексической единицы и употребление в нужной форме.

5. Завершающим видом упражнений является **коммуникативные упражнения** (вопросно-ответные, ситуативные, композиционные, игровые) [15, с. 36]

При обучении грамматике преподаватель должен, прежде всего, формировать языковую компетенцию учащегося, основным компонентом которой является грамматическая компетенция [19].

Каждая грамматическая форма, подлежащая усвоению, должна проходить градацию от подготовительных упражнений к упражнениям коммуникативным, т.е. упражнениям в естественной коммуникации.

В методике распространен метод предъявления слов и морфем на основе синтаксиса. При таком способе представления грамматические явления понимаются и усваиваются ситуативно и семантически. Языковые явления представляются учащимся в виде живых коммуникативных единиц, функционирующих в реальном устном общении.

Пассов определяет грамматическую компетенцию как «способность говорящего выбрать подходящую модель для решения речевой задачи и оформить ее в соответствии с нормами данного языка (все это сразу)» [13, с. 401].

На уровне владения языком коммуниканты не задумываются о том, как должно быть построено предложение, а обращают внимание на то, что они хотят сказать или какие идеи хочет выразить собеседник. В то же время правила и абстрактные грамматические понятия используются автоматически и неосознанно.

Особое внимание следует уделять грамматическим понятиям, которые имеют грамматическое выражение в родном языке учащегося, но не выражены в русском (например, отсутствие рода, изменение существительных, категории глагольных форм).

В обучении грамматике традиционно определились два подхода – имплицитный и эксплицитный. В первом случае акцент делается на обучении грамматике без объяснения правил, а во втором – наоборот.

В настоящее время наиболее распространенным подходом в вузовском преподавании грамматики является дифференцированный подход, который основывается на выборочном использовании правил двух вышеупомянутых традиционных подходов.

Процесс обучения грамматике не должен ограничиваться отработкой простых грамматических навыков, но должен быть более вовлечен в аутентичную разговорную деятельность, начиная от введения нового языкового материала и заканчивая автоматизацией коммуникативной деятельности.

Некоторые методисты считают, что при формировании продуктивных методических навыков правила-инструкции должны формулироваться по принципу «от функции к форме». При формировании рецептивных грамматических навыков эти правила должны формулироваться по принципу «от формы к функции». Важным моментом является то, что формирование коммуникативной компетенции иностранцев в современных технологиях обучения происходит с помощью «скрытых приёмов обучения грамматике» [10, с. 192]. Методика усвоения таких грамматических фактов заключается в следующем: дается такая работа и упражнения, грамматическая цель скрыта от ученика, как будто ученик не изучает формальные грамматические категории, а должен думать, что он учится выражать мысли в реальной ситуации [там же]. Благодаря такому подходу эффективны задания, направленные на продуцирование речи. Учащиеся составляют диалоги, отдельные высказывания и связные предложения на заданную тему, моделируя реальные коммуникативные ситуации на основе стереотипных формул общения и этикета. Такая практика, с одной стороны, способствует

развитию грамматических навыков, а с другой - формирует коммуникативную компетенцию нерусских студентов.

Что касается управления формированием грамматической компетенции, то его применение очень разнообразно и может осуществляться как в устной, так и в письменной форме. Как показывает практика, наиболее экономичным и эффективным способом управления формированием грамматической компетенции являются тесты. К ним относятся тесты с несколькими вариантами ответов, тесты на соответствие и альтернативные тесты, предназначенные для текущей, итоговой и заключительной проверки.

В заключение мы можем предложить следующие рекомендации:

1) меньше работать со словами и словосочетаниями, а больше с предложениями и фразами;

2) работать над формами до тех пор, пока студенты не смогут использовать их в общении, и проверять правильность использования форм в трех видах компетенции: язык — речь — коммуникация;

3) использовать имплицитный метод введения грамматического материала;

4) учитывать грамматические особенности родного языка учащихся при формировании грамматических компетенций;

5) помнить, что упражнения с подстановкой формы, трансформации и перевода контролирует только языковую компетенцию, в то время как коммуникативная компетенция контролируется ситуативно-коммуникативными заданиями;

6) не исправлять постоянно грамматические ошибки студента.

**Рецензент: Абдусаломова М.А. – к.ф.н., ПИТТУ имени академика М.С.Осими**

#### ЛИТЕРАТУРА

1. Азимов Э.Г. Новый словарь методических терминов и понятий (теория и практика обучения языкам) / Э.Г. Азимов, А.Н. Шукин. – М.: ИКАР, 2009.
2. Акишина А.А. Учимся учить. 7-е издание / А.А. Акишина, О.Е. Каган М.: Русский язык: Курсы, 2010. – 256 с.
3. Балыхина Т.М. Методика преподавания русского языка как неродного (нового): Учебное пособие для преподавателей и студентов / Т.М. Балыхина. - М.: Издательство Российского университета дружбы народов, 2007. – С. 185.
4. Гальскова, Н.Д. Теория обучения иностранным языкам. Лингводидактика и методика: Учеб. пособие для студ. лингв. ун-тов и фак. ин. яз. высш. пед. учеб. заведений /Н.Д. Гальскова, Н.И. Гез. – М.: Издательский центр «Академия», 2006. – 336 с.
5. Жидкова Н.В. Обучение грамматике иностранного языка в неязыковом вузе / Н.В. Жидкова //International Journal of Humanities and Natural Sciences, vol. 1-4 (52), 2021. -С. 52-55.
6. Иевлева З.И. Методика преподавания грамматики в практическом курсе русского языка для иностранцев / З.И. Иевлева. -М., 1981. -С.54.
7. Лебединский С.И. Методика преподавания русского языка как иностранного: учебное пособие / С.И. Лебединский, Л.Ф. Гербик. – Минск, 2011.
8. Левченко В.В. Стратегии формирования грамматической компетенции в профессионально ориентированном обучении иностранному языку бакалавров неязыкового вуза / В.В. Левченко, О.В. Мещерякова // Балтийский гуманитарный журнал. – 2019. – Т. 8. -№ 3 (28). – С. 83 – 88.
9. Методика обучения иностранным языкам: традиции и современность / Под ред. А.А. Миролюбова. – Обнинск: Титул, 2010. – 464 с.
10. Методика преподавания русского языка как иностранного / Митрофанова О.Д., Костомаров В.Г., Вятютнев М.Н., Сосенко Э.Ю., Степанова Е.М. – М.: Русский язык, 1990. – 272 с.
11. Нестерова С. В. К проблеме обучения коммуникативной грамматике иностранного языка в вузе / С. В. Нестерова // Вестник ПНИПУ. Проблемы языкознания и педагогики. –2016. –№2. –С.128–138. Режим доступа: [http://vestnik.pstu.ru/pedag/archives/?id=&folder\\_id=5620](http://vestnik.pstu.ru/pedag/archives/?id=&folder_id=5620) (дата обращения 04.12.2020).
12. Остапенко В.И. Обучение русской грамматике иностранцев на начальном этапе / В.И. Остапенко. – М., Русский язык, 1983. – 98 с.
13. Пассов Е.И. Урок иностранного языка / Е.И. Пассов. – Ростов н/Д: Феникс; -М: Глосса – Пресс, 2010. – 640 с
14. Преподавание русского языка как иностранного // Митрофанова О.Д., Костомаров В.Г., Вятютнев М.Н., Сосенко Е.Я., Степанова Е.М. - М.: Русский язык, 1990. - 272 с.
15. Розсоха В.А. Коммуникативные стратегии и тактики обучения русскому языку как иностранному / В.А. Розсоха // Вісник Луганського нац. пед. ун-ту ім. Тараса Шевченка. – 2007. – №18 (134). – С. 33– 39.
16. Соловова Е.Н. Методика обучения иностранным языкам: базовый курс / Е.Н. Соловова. -М.: АСТ: Астрель, 2008. – 238 с.

17. Успенский М. Б. Совершенствование методов и приемов обучения русскому языку в национальной школе / М. Б. Успенский – М.: Педагогика, 1979. – 128 с.
18. Учебная программа по «РУССКОМУ ЯЗЫКУ» для неязыковых вузов. -Душанбе, 2018. -36 с.
19. Чеснокова М.П. Методика преподавания русского языка как иностранного: учеб. пособие. – 2 изд., перераб / М.П. Чеснокова. – М.: МАДИ, 2015. – 132 с.
20. Щерба Л.В. Очередные проблемы языковедения / Л.В. Щерба. Языковая система и речевая деятельность. -Л., 1974.
21. Щукин А.Н. Лингводидактический энциклопедический словарь / А.Н. Щукин. – М.: Астрель: АСТ: Хранитель, 2007. – 746 с.

### **МАСЪАЛАИ ТАЪЛИМИ ГРАММАТИКАИ ЗАБОНИ РУСӢ БА ДОНИШҚӢӢНИ ҒАЙРИРУСЗАБОН ДАР МАКОТИБИ ОЛИИ ТЕХНИКӢ**

Муносибати салоҳиятнокӣ дар таълими забони русӣ ба ғайрирусзабонҳо ташаккули салоҳияти коммуникативиро дар бар мегирад, ки бидуни истинод ба грамматикаи забони омӯхташаванда, ташаккули салоҳиятҳои грамматикӣ ғайриимкон аст. Вобаста ба ин, дар мақола ҳадафҳо, вазифаҳо ва хусусиятҳои таълими грамматика дар донишгоҳи ғайризабонӣ мавриди баррасӣ қарор гирифта, равишҳои гуногуни истифодаи грамматика дар таълими забони русӣ ба донишҷӯёни ғайрирусзабони факултетҳои ғайризабонӣ мавриди таҳлил қарор гирифтааст. Намунаи супоришҳои грамматикӣ, мисолҳо, машқҳо оид ба ташаккули малакаҳои ретсептивӣ ва грамматикӣ, пеш аз ҳама, дар қор бо матнҳо аз рӯи ихтисос оварда шудаанд.

**Калидвожаҳо:** забони русӣ, ҷанбаи грамматикӣ, донишгоҳи ғайризабонӣ, малакаҳои грамматикӣ, малакаҳои грамматикии ретсептивӣ, эксплицит, имплицит.

### **К ВОПРОСУ ОБ ОБУЧЕНИИ ГРАММАТИКЕ РУССКОГО ЯЗЫКА НЕРУССКИХ СТУДЕНТОВ ТЕХНИЧЕСКОГО ВУЗА**

Компетентностный подход в обучении русскому языку нерусских студентов предполагает формирование коммуникативной компетенции, что невозможно без обращения к грамматике изучаемого языка и формирования грамматической компетенции. В статье рассматриваются цели, задачи и особенности преподавания грамматики в неязыковых вузах, анализируются различные подходы к использованию грамматики в обучении русскому языку нерусских студентов на неязыковых факультетах, особенности эффективных грамматических заданий, разработанных в лингвистике, и приводятся примеры практик по формированию рецептивной и продуктивной грамматической компетенции при работе с текстами по специальности.

**Ключевые слова:** русский язык, грамматические аспекты, неязыковой вуз, грамматические навыки, грамматические упражнения, рецептивные, эксплицитные, имплицитные.

### **ON THE QUESTION OF TEACHING RUSSIAN LANGUAGE GRAMMAR NON-RUSSIAN TECHNICAL UNIVERSITY STUDENTS**

The competency-based approach to teaching the Russian language to non-Russian students involves the formation of communicative competence, which is impossible without referring to the grammar of the language being studied and the formation of grammatical competence. The article discusses the goals, objectives and features of teaching grammar in non-linguistic universities, analyzes various approaches to the use of grammar in teaching the Russian language to non-Russian students at non-linguistic faculties, features of effective grammar tasks developed in linguistics, and provides examples of practices for the formation of receptive and productive grammatical competence. First, the practice of working with texts in a specialized field is described.

**Key words:** Russian language, grammatical aspects, non-linguistic university, grammatical skills, receptive grammatical skills, explicit, implicit, transfer, interference.

**Маълумот дар бораи муаллиф:** *Солиев Зоир Тоирович* - Донишқадаи политехникии Донишгоҳи техникии Тоҷикистон ба номи акад. М.С. Осимӣ, номзади илмҳои педагогӣ, дотсенти кафедраи забонҳои факултети муҳандисии иқтисодӣ. **Суроға:** 735700, шаҳри Хучанд, Ҷумҳурии Тоҷикистон, хиёбони Исмоили Сомонӣ 226. Телефон: **928178771**. E-mail: [zairsoliev588@gmail.com](mailto:zairsoliev588@gmail.com)

**Сведения об авторе:** *Солиев Зоир Тоирович* - Политехнический институт Таджикского технического университета им. акад. М.С. Осими, кандидат педагогических наук, доцент, кафедра языков, инженерно-экономический факультет. **Адрес:** 735700, Республика Таджикистан, город Худжанд, проспект Исмаила Сомони, 226. Телефон: **928178771**. E-mail: [zairsoliev588@gmail.com](mailto:zairsoliev588@gmail.com)

**Information about the author:** *Soliev Zoir Toirovich* - Polytechnic Institute of the Tajik Technical University named after. acad. M.S. Osimi, Republic of Tajikistan, Khujand, Candidate of Pedagogical Sciences, Associate Professor, Department of Languages, Faculty of Engineering and Economics. **Address:** 735700, Republic of Tajikistan, Khujand city, Ismail Somoni Avenue, 226. Phone.: **92 817 87 71**. E-mail: [zairsoliev588@gmail.com](mailto:zairsoliev588@gmail.com)

**МЕТОДЫ И ФОРМЫ ОРГАНИЗАЦИИ ОБУЧЕНИЯ БЕЗЭКВИВАЛЕНТНОЙ ЛЕКСИКЕ  
В УСЛОВИЯХ ПОЛИКУЛЬТУРНОГО И ПОЛИЛИНГВАЛЬНОГО ОБРАЗОВАНИЯ В  
РЕСПУБЛИКЕ ТАДЖИКИСТАН**

*Тагаева М.М.*

**Институт развития образования имени А.Джами Академии образования Таджикистана**

Каждый этап работы урока безусловно важен по-своему, и комбинируя их, можно достичь основной цели урока иностранного языка. Однако этап вокабулярной работы считается самым необходимым, ибо, зная отдельные слова, и даже с самым скудным словарным запасом, не прибегая к грамматике, можно донести свою мысль собеседнику. И в наше современное поликультурное время необходимо развивать диалог культур и межкультурную коммуникацию, так как мы зачастую сталкиваемся с конфронтацией различных культур, возникающей на основе различных религиозных, мировоззренческих или нравственных воззрений. Основным средством для эффективной подготовки подрастающего поколения и молодёжи к межкультурному общению является целесообразное обучение лексическому словарю, ибо оно является ключевой частью каждого языка, отражающей действительность, материальную и культурную жизнь народа. Но это отнюдь не означает, что надо пренебрегать другими этапами уроков.

Исходя из этого, для продуктивного достижения этой функции, иными словами, для полноценного вхождения в поликультурную и полилингвальную среду, необходимо освоить иноязычную безэквивалентную лексику, так как она, неся в себе национально-культурную специфику английского и американского народа безусловно выступает как один из основных элементов культуры страны.

Лексическая работа на уроках английского языка проводится непрерывно в процессе всего учебного года. И на каждом занятии ученики сталкиваются с новым списком слов, среды которых могут быть БЭЛ.

Практичное усвоение безэквивалентных единиц английского языка зависит от правильного выбора методики и формы организации обучения данных слов. Таким образом, до настоящего времени вопрос продуктивной организации обучения безэквивалентной лексике – её эффективное предъявление, усвоения и закрепление при обучении иностранному языку (английскому языку) в национальной школе всё ещё остаётся актуальным, так как всё ещё не решена проблема отбора лексического минимума БЭЛ английского языка; не рассмотрены результативные способы передачи английских безэквивалентных единиц на таджикский язык; не разработаны методы и формы организации их обучения в условиях поликультурного и полилингвального образования, ориентированных на усвоение и закрепление БЭЛ.

В методике преподавания английского языка есть многообразные способы введения, закрепления и усвоения иноязычной лексики, каждый из которых имеет свои плюсы и минусы. И при выборе того или иного метода и формы работы над английской БЭЛ необходимо учесть их специфические особенности, к которым относятся многозначность, несовпадение с таджикским языком, приобретение совершенно нового смысла в сочетании с другими словами и т.д., ибо каждая безэквивалентная лексическая единица особенна по-своему. Таким образом, рассмотрим некоторые из них:

**1. Введение и усвоение новых безэквивалентных единиц в ходе тематических (тематических или страноведческих) уроков**

Для эффективной организации обучения БЭЛ в национальных школах важна роль тематических занятий, так как мы полагаем, что для наиболее быстрого и продуктивного усвоения, эти языковые единицы должны быть представлены на тематической основе, чтобы могли охватить бытовые, географические, культурные, общественные, политические, ономастические и другие тематики англоговорящих стран. Необходимо отметить, что в изучении любого иностранного языка, особенно их безэквивалентных единиц, страноведческие тематические занятия занимают центральное место, ибо учащиеся, находясь вне англоговорящей среды не

часто могут услышать живую речь носителя языка, не говоря об общении – взаимной коммуникации, где необходимо чётко услышать, быстро понять, проанализировать и правильно передать свои мысли.

Для проведения данной деятельности учителю следует заранее подготовить нужные страноведческие топики, касающиеся англоговорящих стран. В качестве примера можно привести следующий набор тем и подтем, который можно растянуть на весь учебный год в старших классах:

Thematic cultural topics: English speaking countries; the sights; holidays and festivals; English cuisine (food and drink); traditions and customs; clothes; celebrities; education system; cultural values; geography; state system; national sports; every day topics.

1. English speaking countries	2. The sights	Holidays and festivals
The United Kingdom The United States Canada Australia New Zealand Ireland Liberia Jamaica and so on	Big Ben Buckingham Palace London eye Madame Tussauds Museum The Natural History Museum Stonehenge The British Museum The National gallery	Apple Day April Fool's Day Christmas Easter Guy Fawkes Night Halloween Pancake Day Queen Elizabeth II's birthday Saint Andrew's Day Saint George's day Saint Patrick's Day Valentine's Day
4. English cuisine (food and drink)		Traditions and customs
Food	Drinks	TRADITIONS
1. Bath Bun 2. Bath Oliver 3. Black Pudding 4. Christmas pudding 5. Clotted cream 6. Cornish pasty 7. Cumberland sauce 8. Egg Benedict 9. Haggis 10. Laverbread 11. Pork pie	Tea Ale Beer Bitter Cider Eggnog India pale ale Lager Stout Gin	1. Serving tea with milk 2. Afternoon tea or Low tea 3. High tea or five o'clock tea 4. Sunday roast 5. Daylight saving time 6. Boxing day 7. New Year's Eve 8. Poppy day or Remembrance day

С вышеизложенным списком тем необходимо работать отдельно, то есть по одному топикю на 1-2 урока. Учитель раздаёт учащимся по одной подтеме в качестве домашнего задания на дом, где они сами будут искать краткую, но нужную информацию, подбирать слова и готовить презентацию. На следующее занятие уже будут готовые презентации сразу на несколько подтем, и ученики будут делиться своими найденными информацией и подробностями. В ходе их презентации для более детального ознакомления другие ученики могут задавать вопросы, также включается и сам учитель, чтобы дополнить пробелы в передаваемой информации. После завершения опроса домашнего задания учитель, и в том числе учащиеся, методом голосования выберут самого лучшего презентатора. И для их поощрения учитель должен придумать какую-то мотивацию (поставить хорошую оценку, продемонстрировать его работу, поощрять его и т.д.). Этот приём введения новых безэквивалентных единиц хорош тем, что ученики сами будут вовлечены в процесс подборки нужной информации и в ходе подготовки своей работы будут стремиться не упустить важные детали. В качестве иллюстрации можно привести следующий пример:

#### NATURAL HISTORY MUSEUM

## **FAST FACTS**

**Located in:** London, England

**Collection size:** 70 million artifacts

**Built in:** 1881

**Entrance:** free

The Natural History Museum in London is a museum of natural history that exhibits earth science specimens and artifacts. It is one of the world's finest museums and a home to more than 70 million animals, plants, mineral and rock specimens and fossil. It is located near the Victoria and Albert Museum and the Science Museum in South Kensington London.

It was founded in 1754 in the British Museum and until 1992 the museum was officially known as the British Museum (Natural History). Until 1963 it remained an integral part of the British Museum. It was formed by the collection of biological artifacts of Sir Hans Sloane (a physician and naturalist). By 1860 the collection became so large that the curators decided to create a separate museum. So, the Natural History Museum got its own building in 1881 and in 1963 broke away completely from the British Museum [7, c. 158].

For the convenience of visitors, the enormous territory of the museum is divided into several collections: Botany, entomology, mineralogy, paleontology and zoology. Mostly it is famous for its 26-meter skeleton of a diplodocus (Dippy) and 30-meter blue whale. Nowadays it is a world-class visitor attraction and one of the lead science research centers. Over 4 million people visit the Natural History Museum per year.

### **2. *Усвоение новых безэквивалентных единиц в ходе интерференции национальных (таджикских) безэквивалентных единиц***

Согласно словарям, термин «интерференция» берёт своё начало от латинского слова “interferens”, французского “interference”, немецкого “Interferenz”, “inter” между и “ferens” переносающий, [4, с. 272]; [5, с. 230] которое в лингвистике обозначает влияние одного языка на другой. И как отмечает русский лингвист Л.Л. Нелюбин, «интерференция»-это: «1. Перенесение особенностей родного языка на изучаемый иностранный язык. 2. Наложение сформированных навыков на вновь формируемые со знаком минус; то же самое, что отрицательный перенос» [2, с. 66].

Таким образом, данный способ презентации БЭЛ свидетельствует о том, что нельзя забывать о ведущей роли родного языка в процессе уроков английского языка и в ходе освоения новых безэквивалентных единиц с целью всестороннего и быстрого понимания данных иноязычных единиц, необходимо учитывать специфические особенности своей родной культуры и использовать сопоставительную методику национального и изучаемого языков.

Безусловно, из-за отличительных черт наших культур возникают разные разногласия и недопонимания, так как между этими странами мало чего общего. Для того чтобы привить толерантность и уважение к чужой (в нашем случае английской и американской) культуре, необходимо ввести английские безэквивалентные единицы в сопоставительной форме. Суть этой работы заключается в том, что ученики сначала беседуют об отдельных частях своей культуры (таджикские национальные праздники и фестивали, древняя национальная одежда мужчин и женщин, традиционная еда и питьё, уникальные традиции и обычаи таджикского народа, достопримечательности, образовательная структура страны и прочие), потом с помощью учителя или осведомлённых учеников предьявляются элементы стран изучаемого языка.

Для осуществления этого процесса учителю необходимо заранее подготовить перечень тем, касающихся культуры страны, затем он делит класс на пары и отдаёт им отдельные топики, как:

Национальные традиции и обычаи; праздники и фестивали; национальная таджикская кухня; древняя национальная одежда мужчин и женщин; образовательная структура нашей страны; образ жизни таджикского народа; культурные ценности; флора и фауна Таджикистана; национальные виды спорта; великие люди; интересные туристические места в Таджикистане и другие.

Каждая пара в зависимости от их темы будет вести диалог между «иностранным туристом» и «коренным жителем Таджикистана». Каждой паре (группе) даётся время подготовить страноведческий и познавательный-захватывающий диалог. Например, если тема одной пары 'National sports of Tajikistan' (национальные виды спорта Таджикистана), то можно привести следующую примерную беседу:

**Tim:** Hey, Aziz, how are you doing?

**Aziz:** Fine, thanks. How about you?

**Tim:** Not bad, thank you. Where are you going?

**Aziz:** I'm going to the gym, it's near Rudaki Plaza. I have trainings.

**Tim:** Really. I am going that way too. So, you are also a sportsman, great. What sport do you do?

**Aziz:** Gushtingiri – it's a kind of traditional wrestling. Did you know that?

**Tim:** I have been here for about 6 months, but I have no idea about your Tajik national sports. Could you give some informations about them?

**Aziz:** Sure. So, there are some kinds of sports in Tajikistan, but the most popular ones are gushtingiri, buzkashi and chavgonbozi.

Gushtingiri, as I said before – it's a kind of Tajik traditional wrestling. In this ancient sport sportsmen wear robes and belts. They grab and throw their opponent by grabbing their clothes. When a wrestler throws another contestant onto his back, he declared a winner.

Buzkashi – is as popular as gushtingiri. This old sport is really spectacular and it is a fight between riders for the ram's or goat's carcass, which is usually over 40 kilograms. The idea of this eccentric sport is to lift the carcass and throw it onto their own net.

Chavgonbozi – it's a kind of polo. In this sport two teams of riders, using long wooden clubs score the ball into their opponent's goal. All these sports are spectacular and fun. Mostly we can see them at our national holidays and festivals, where they can attract a huge number of people.

**Tim:** Wow, so fascinating. Thanks a lot for such amazing information.

**Aziz:** You are welcome. ...

После того как все группы выступят, уже к концу урока будет некий список таджикских безэквивалентных единиц, и настанет время перейти к культуре англоговорящих стран, то есть учитель задаст тем же группам на дом задание - подготовить такой же диалог в точности да наоборот, то есть: English speaking countries; national traditions and customs; holidays and festivals; English cuisine (food and drink); Ancient national English men's and women's clothes; education system; people's life style; cultural values; flora and fauna of English speaking countries; national sports; great people; interesting tourist places и другие.

Приведём показательную беседу, относительно английской культуры:

**Aziz:** Hey, Tim, how are you doing? When have you come from Birmingham?

**Tim:** Fine, thanks. I have come 3 months ago. How about you?

**Aziz:** Not bad, thank you. Where are you going?

**Tim:** I'm going to the sport hall, it's near the zoo. I have trainings.

**Aziz:** Really. I am going that way too. So, you are also a sportsman, great. What sport do you do?

**Tim:** Tennis.

**Aziz:** Ah, great.

**Tim:** Do you know that tennis is originated in the UK?

**Aziz:** Actually, no.

**Tim:** Well, the UK has a lot of national sports, most of them are: cricket, soccer (football), rugby, snooker, badminton, field hockey, golf, netball, polo and etc. **Cricket** is traditional English team sport played mostly on village or town greens between two teams of 11 players. One team bats the ball and the other one fields the ball [9, c. 135]; **soccer (football)** as a team sport is also originated in England. And I suppose you know enough information about this kind of sport [9, c. 201-202]; **rugby** – is a sport of two teams of 15 players each. The idea of this sport is to ground the ball behind the opponent's line [9, c. 468]; **snooker** – is individual and cue ball sport, which is popular in Britain, which is played on the special table between two contestants. Opponents in turns strike the cue ball



towards the other ball, pushing it into a pocket [9, с. 498]; **field hockey or outdoor hockey** – is a kind of team sport, which is played on a sport grass field between two teams of 11 [9, с. 253].

**Aziz:** Wow, so fascinating. Thanks a lot for such amazing information.

**Tim:** You are welcome. ...

Таким образом, после предъявления всех изложенных топиков, учителю вместе с учениками следует составить сопоставительный список безэквивалентных единиц, который в дальнейшем будет намного удобно и легче использовать. Для иллюстрации покажем несколько фрагментов:

<b>National sports of Tajikistan</b>	<b>National sports of English speaking countries</b>
Chavgonbozi Buzkashi Gushtingiri	cricket field hockey golf netball

<b>Tajik cuisine (food)</b>	<b>English cuisine (food)</b>
Osh Qurutob Shakarob Shirbirinj Oshi burida Otala Fatirmaska Sambusa Mastoba Yalama Damlama Shirchoi Ordbiryon	Pork pie Porridge Pudding Rice pudding Bath Bun Bath Oliver Black Pudding Christmas pudding Clotted cream Cornish pasty Cumberland sauce Egg Benedict Haggis

<b>Holidays and festivals of Tajikistan</b>	<b>Holidays and festivals of English speaking countries'</b>
Ramazon holiday Qurbon holiday Navruz holiday Sada holiday National Unity Day Constitution Day Independence Day Gulgardon festival Mother's Day Sairi lola	Apple Day April Fool's Day Christmas Easter Guy Fawkes Night Halloween Pancake Day Queen Elizabeth II's birthday Saint Andrew's Day Saint George's day

**3. Усвоение новых безэквивалентных единиц с помощью демонстрационного (демонстрации приборов (компьютер, проектор, планшет, телефон и прочие), кинофильмов, страноведческих сюжетов, эпизодов) и иллюстративного (плакаты, таблицы, картин, фотографий, зарисовки на лоске) методов.**

Сегодня в эре информационных технологий наглядность как один из составных способов введения новых иноязычных слов занимает ключевое место. В педагогическом словаре Г.М. Коджаспировой термин «**наглядность**» рассматривается следующим образом: наглядность – «принцип, согласно которому обучение строится на конкретных образах, непосредственно воспринятых учащимися не только через зрительные, но и моторные, а также тактильные ощущения. Наглядность в учебно-воспитательном процессе, обеспечиваемая с помощью

разнообразных иллюстраций, демонстраций, ТСО, лабораторно-практических работ и компьютеризации, обогащает круг представлений учащихся, развивает наблюдательность и мышление, помогает более глубоко усваивать учебный материал» [1, с. 176 с].

Учёные-лингвисты и методисты в основном разделяют наглядный метод введения новой лексики на два вида:

1. **Демонстрационный метод;**
2. **Иллюстративный метод** [3, с. 78].

**Демонстрационный метод** - презентация безэквивалентных слов с помощью инновационных приборов (компьютер, электронная доска, проекторы, планшеты, телефон, флешка и прочие), с появлением которых изменился весь учебный процесс. Сегодня в эпоху стремительного прогресса новой технологии довольно большое количество школ (особенно в городах) Таджикистана снабжены новейшими технологиями. И во всех учебных заведениях учителя и преподаватели по мере их доступности, в своих занятиях должны использовать наглядный метод в процессе введения и закрепления новой лексики, особенно БЭЛ (просмотр фильмов, видеофильмов, диафильмов, сюжетов, эпизодов, и прослушивание ситуаций, диалог, которые отражают повседневную жизнь народа стран изучаемого языка), ибо применение демонстрационного метода позволит существенно повысить уровень освоения и закрепления английских безэквивалентных единиц. Так как в ходе использования данного метода, учащиеся не только видят графическое изображение слова, которое ассоциируется с культурой, а также слышат правильное произношение того или иного безэквивалентного слова, что способствует быстрому и эффективному освоению БЭЛ английского языка и могут положительно и эмоционально воздействовать на учеников.

Исходя из этого, нельзя не отметить процесс и роль аудирования в ходе демонстрационного метода. Аудирование считается одним из основных компонентов этого метода, так как комбинируя графическое изображение и слушание можно достичь цели современного обучения иностранного языка. Конечно, учитель сам может провести процесс слушания (прочитав текст вслух), однако он не будет столь продуктивным, ибо естественная речь носителя английского языка куда более привлекательная и манящая.

**Иллюстративный метод** – введение и закрепление безэквивалентных слов с помощью наглядных пособий, таких как фотографии, карточки, таблицы, картинки, плакаты, стенды, интерактивные комплексы, натуральные или реальные предметы, муляжи, игрушки, модели и другие.

Безусловно, иллюстрированное освоение иноязычной лексики, особенно безэквивалентных единиц, так же, как и демонстрационный метод, способствует повышению заинтересованности и эффективному закреплению данных слов.

Обобщая эти два способа презентации БЭЛ, можно отметить, что вышеупомянутые наглядные методы делают процесс урока английского языка красочным и познавательным. Их рекомендуется использовать как младшим, так и старшим классам. Далее попробуем определить этапы работы этого способа: просмотр (или слушание) сюжета, групповое обсуждение основных моментов, интерпретация новой лексики, используемой в материале, вопросы и ответы и на дом даётся задание написать рассказ про увиденное или услышанное.

В качестве показательного момента данного метода приведём крайне познавательный материал для старших классов, где они в одном диалоге получают безмерное количество информации про Лондон.

**Interviewer:** What advice would you give to someone visiting London for the first time?

**Sebastian:** It's often said that London is a city of villages, for example, Hampstead, even Chelsea, were all villages in the past; so take some time to get to know the village you are staying in before you start to explore the famous sights.

**Interviewer:** What's the one thing you would say someone visiting London should do or see?

**Sebastian:** Outdoors: walk up Parliament Hill – you get far and away the best view over the city. Indoors: The British Museum. When you see what the people of ancient times were capable of, it makes you feel humble about the achievements of our own age.

**Interviewer:** And what's the best place to have your photo taken?

**Sebastian:** I've always liked the classic view of the Houses of Parliament either from Westminster Bridge or from the other side of the river.

**Interviewer:** What's your favourite landmark?

**Sebastian:** St Paul's Cathedral. It is so hidden-away that when you catch your first sight of it, it's always a thrill. You just turn a corner and suddenly there it is.

**Interviewer:** What's the best place to watch the sunset?

**Sebastian:** Well, the views from the bridges are always spectacular. I imagine the London Eye, by Waterloo Bridge, would be a good spot, but I'm ashamed to say I have never been on it. And on a summer evening I like the roof garden of The

Trafalgar Hotel just off Trafalgar Square – you can watch the city lights come on as the sun sets.

**Interviewer:** What's the best place to be at dawn?

**Sebastian:** In the summer, almost anywhere. I love the city when it's completely deserted in the early morning light. One of my favourite places to be at that time is the all-night bagel shop on Brick Lane. I love queuing on the pavement outside for a salmon and cream cheese bagel in the early morning, because then it means I must have been out all night doing something fun or interesting. But in winter the best place to be at dawn is in bed – definitely!

**Interviewer:** What would be a good thing to do on a scorching hot day?

**Sebastian:** Getting a boat on the Serpentine or in Battersea Park is one of my favourite things, and another of my favourite places, the London Aquarium, is somewhere where you can escape from the heat into a world of water and air conditioning.

**Interviewer:** What's a good thing to do which is absolutely free?

**Sebastian:** Walking in the parks. London's parks deserve their fame. I love walking in Hyde Park. It always reminds me of my childhood – I have memories of feeding the squirrels there.

**Interviewer:** What do you think is the most romantic place in London?

**Sebastian:** In Kensington, Knightsbridge, and Chelsea, residential squares have enclosed gardens. They're magical places at any time of day, like secret gardens, but at night you can often hear nightingales singing – they're the only birds that sing at night. It's very romantic [8, с. 129].

Мы намеренно полно привели страноведческий диалог, так как в нём в содержательном виде заложены самые популярные туристические места столицы Великобритании.

Таким образом, на первом этапе предъявления новой английской БЭЛ, ученики два раза прослушают диалог, а на II-этапе проводится обсуждение основных моментов на английском языке. На III-этапе учитель интерпретирует безэквивалентные единицы, используемые в интервью, и задает заранее подготовленные вопросы, например:

1. What's the best place to take photo taken?
2. What's the best landmark?
3. What's the best place to watch the sunset?
4. What's the best place to be at dawn?
5. What is the most romantic place in London?
6. What's a good thing to do which is absolutely free?
7. What would be a good thing to do on a scorching hot day?

Таким образом, мы пришли к выводу о том, что существуют разнообразные методы и формы организации обучения безэквивалентной лексике, каждый из которых имеет свои достоинства, однако важно, чтобы процесс введения и закрепления БЭЛ был построен познавательно и интересно.

**Рецензент: Негматов С.Э. – д.п.н., профессор АОТ**

#### ЛИТЕРАТУРА

1. Коджаспирова Г. М. Словарь по педагогике / Г. М. Коджаспирова, А. Ю. Коджаспиров. -М.: ИКЦ «МарТ»; Ростов-н/Д: Издательский Центр «МарТ», 2005. - 448 с.
2. Нелюбин Л.Л. Толковый переводоведческий словарь / Л. Л. Нелюбин. - 3-е изд., перераб. - М.: Флинта: Наука, 2003. - 320 с.

3. Сайитова К. Х. Применение наглядных методов в процессе обучения и воспитания / К. Х. Сайитова // Достижения науки и образования. 2019. - №5 (46). – С. 78-79.
4. Словарь иностранных слов современного русского языка / сост. Т. В. Егорова. - М.: «Аделант», 2014. – 800 с.
5. Словарь иностранных слов. - М.: гос. институт «Советская энциклопедия», 1937. – 723с.
6. Clive, Oxenden. New English File, Elementary. Student's book / Clive Oxenden, Christina Latham-Koenig, Paul Seligson. - Oxford University Press, 2004. – 159 p.
7. Clive, Oxenden. New English File, Intermediate. Student's book / Clive Oxenden, Christina Latham-Koenig. - Oxford University Press, 2006. – 159 p.
8. Clive, Oxenden. New English File, Upper-intermediate. Student's book / Clive Oxenden, Christina Latham-Koenig. - Oxford University Press, 2008. – 160 p.
9. Oxford Guide to British and American culture / edited by Jonathan Crowther Oxford. University Press, 1999. – 599 p.
10. John and Liz Soars. New Headway, Beginner Student's book. Fourth edition / John and Liz Soars. - Oxford University Press, 2013, - 143 p.
11. John and Liz Soars. New Headway, Beginner Workbook with key. Fourth edition / John and Liz Soars. - Oxford University Press, 2013, - 103 p.
12. John and Liz Soars. New Headway, Pre-intermediate, Student's book. Fourth edition / John and Liz Soars. - Oxford University Press, 2014. - 159 p.
13. Liz and John Soars. New Headway, Elementary, Student's book / Liz and John Soars. - Oxford University Press, 2000, - 143 p.
14. Liz and John Soars. New Headway, Elementary, Workbook with key / Liz and John Soars. - Oxford University Press, 2000, - 88 p.
15. Liz and John Soars. New Headway, Intermediate, Student's book. Fourth edition / Liz and John Soars. - Oxford University Press, 2013, - 159 p.
16. Monaghan, Patricia. The encyclopedia of Celtic mythology and folklore / Patricia Monaghan. – USA, 2004. – 512 p.

#### **УСУЛ ВА ШАКЛҲОИ ТАШКИЛИ ОМУЗИШИ ВОҲИДҲОИ ҒАЙРИЭКВИВАЛЕНТӢ ДАР ШАРОИТИ ТАЪЛИМИ БИСЁРФАРҲАНГӢ ВА БИСЁРЗАБОНИ ДАР ҶУМҲУРИИ ТОҶИКИСТОН**

Мақола ба раванди таълими луғат, дақиқтараш ба усулҳо ва шаклҳои пешниҳоди воҳидҳои ғайриэквивалентии забони англисӣ дар дарсҳои забони англисӣ бахшида шудааст. Марҳилаи кор бо луғат раванди асосии омӯзиши ҳар як забони хориҷӣ мебошад, зеро бо донишдони калимаҳои алоҳидаи хориҷӣ, ҳатто бидуни грамматика, шумо метавонед фикри худро ба намоёндаи забони дигар расонед. Имрӯз ҳадафи асосии дарси забони хориҷӣ (дар ин маврид забони англисӣ) омода намудани насли наврас ба ҳамгироии байнифарҳангӣ, ба иборати дигар, ворид шудан ба муҳити бисёрфарҳангӣ ва бисёрзабонӣ буда, барои ба таври муассир расидан ба ин ҳадаф хонандагонро зарур аст, ки луғати ғайримуодилро аз худ намоёнд. Аҳамиятнокии ин мавзӯ аз он далоят мекунад, ки то имрӯз масъалаи ташкили самараноки таълими воҳидҳои ғайриэквивалентӣ дар мактабҳои миллии ҳалли худро наёфтааст, зеро усулҳо ва шаклҳои ягонаи ташкили таълими онҳо дар шароити таълими гуногунфарҳанг ва бисёрзабонӣ то ҳол муайян карда нашудаанд. Инчунин дар мақолаи мазкур муаллиф якҷанд усулҳои босамари омӯзиши воҳидҳои ғайриэквивалентии англисиро пешниҳод мекунад, ки раванди ҷорӣ ва мустақкамсозии ин калимаҳоро самараноктар мекунад.

**Калидвожаҳо:** воҳидҳои ғайримуодил, таълими бисёрфарҳангӣ ва бисёрзабонӣ, муколамаи фарҳанго, насли наврас, кор бо луғат, лексикаи забони хориҷӣ, дарси мавзӯй, интерференсия, аёнӣ.

#### **МЕТОДЫ И ФОРМЫ ОРГАНИЗАЦИИ ОБУЧЕНИЯ БЕЭКВИВАЛЕНТНОЙ ЛЕКСИКЕ В УСЛОВИЯХ ПОЛИКУЛЬТУРНОГО И ПОЛИЛИНГВАЛЬНОГО ОБРАЗОВАНИЯ В РЕСПУБЛИКЕ ТАДЖИКИСТАН**

Статья посвящена лексической (вокабулярной) работе, точнее, методам и формам предъявления английских безэквивалентных единиц на уроках английского языка. Этап лексической работы является основным звеном процесса обучения любого иностранного языка, так как зная отдельные иноязычные слова, даже без грамматики можно передавать свою мысль представителю другого языка. Сегодня основная цель урока иностранного языка (в данном случае английского) – подготовка подрастающего поколения к межкультурной интеграции, иными словами, к вхождению в поликультурную и полилингвальную среду, и для продуктивного достижения этой цели, необходимо освоить безэквивалентную лексику. Актуальность данной темы подтверждается тем, что до настоящего времени вопрос эффективной организации обучения БЭЛ в национальной школе всё ещё остаётся открытым, так как не разработаны методы и формы организации их обучения в условиях поликультурного и полилингвального образования. Также в данной работе представлены несколько методов работы над английской БЭЛ, которые делают процесс введения и закрепления данных слов более продуктивным.

**Ключевые слова:** безэквивалентные единицы, поликультурное и полилингвальное образование, диалог культур, подрастающее поколение, лексическая работа, иноязычная лексика, топикальный урок, интерференция, наглядность.

## METHODS AND FORMS OF ORGANIZATION OF TEACHING NON-EQUIVALENT VOCABULARY IN THE CONDITIONS OF MULTICULTURAL AND MULTILINGUAL EDUCATION IN THE REPUBLIC OF TAJIKISTAN

The article is devoted to lexical (vocabulary) work, more precisely to the methods and forms of presenting English non-equivalent units in English lessons. The stage of lexical work is the main link in the learning process of any foreign language, since knowing individual foreign words, even without grammar, you can convey your thoughts to a representative of another language. Today, the main goal of a foreign language lesson (in this case, English) is to prepare the younger generation for intercultural integration, in other words, to enter a multicultural and multilingual environment, and to achieve this goal effectively, it is necessary to master non-equivalent vocabulary. The relevance of this topic is confirmed by the fact that to this day the issue of effective organization of non-equivalent units teaching in national schools still remains open, since methods and forms of organizing their teaching in the conditions of multicultural and multilingual education have not been developed. This work also presents several practical methods for working on English non-equivalent units, which make the process of introducing and consolidating these words more productive.

**Key words:** non-equivalent units, multicultural and multilingual education, dialogue of cultures, the younger generation, lexical work, foreign language vocabulary, topical lesson, interference, visibility.

**Маълумот дар бораи муаллиф:** *Тағоева Мавзуна Мирзомурдовна* - Пажухишгоҳи рушди маорифи ба номи Абдурахмони Ҷомии Академияи таҳсилоти Тоҷикистон, номзади илмҳои педагогӣ, докторант. **Суроға:** 734024, шаҳри Душанбе, Ҷумҳурии Тоҷикистон, кӯчаи Айни, 45. Телефон: **93-592-56-56**. E-mail: [\*\*t.mavzun-7@list.ru\*\*](mailto:t.mavzun-7@list.ru)

**Сведения об авторе:** *Тагаева Мавзуна Мирзомурдовна* - Институт развития образования имени А.Джами Академии образования Таджикистана, кандидат педагогических наук, докторант. **Адрес:** 734024, город Душанбе, Республика Таджикистан, улица Айни 45. Телефон: **93-592-56-56**. E-mail: [\*\*t.mavzun-7@list.ru\*\*](mailto:t.mavzun-7@list.ru)

**Information about the author:** *Taghoeva Mavzun Mirzomurodovna* - Institute for the Development of Education named after A.Jami of the Academy of Education of Tajikistan, candidate of Pedagogical Sciences, doctoral student. **Address:** 734024, Dushanbe city, Republic of Tajikistan, Aini street 45. Phone: **93-592-56-56**. E-mail: [\*\*t.mavzun-7@list.ru\*\*](mailto:t.mavzun-7@list.ru)

## ТРЕХМЕРНЫЕ СИНТЕЗИРУЮЩИЕ СИСТЕМЫ ИНТЕГРАТИВНЫХ ПЕДАГОГИЧЕСКИХ ТЕХНОЛОГИЙ ПОВЫШЕНИЯ КАЧЕСТВА ОБРАЗОВАНИЯ В ИНФОРМАЦИОННО-ИННОВАЦИОННОЙ СРЕДЕ ВУЗА

*Джумъахонзода Н. Дж.*

Дангаринский государственный университет

Понятие «трёхмерное» нами рассматривается как трёхкоординатное и, как приведено в Википедии, под этим термином координатная точка подразумевается: «Каждая точка на координатной плоскости указывается парой чисел  $(x, y)$ . Число  $x$  представляет собой значение по оси  $X$ , а число  $y$  – значение по оси  $Y$ . Точка с координатами  $(0,0)$  называется началом координат или точкой пересечения осей». [17], в этом аспекте, нами принимается точка с координатами  $(0,0)$ . Что касается понятия «инновации», то, как отмечает Р.А. Фатхудинов, данное понятие включает в себя конечный результат внедрения новшества, серию изменений объекта управления и получение экономического, социального, экологического и (или) других видов эффекта [6, с. 16, 17].

Что касается понятия инновационного процесса, то данное понятие наилучшим образом с точки зрения постановки задачи приведено учёными Т. И. Савенковой и Т.П. Савенковой, заключающееся в том, что «это процесс преобразования научных знаний в инновацию. Главная черта-обязательное завершение инноваций, то есть получение результата, пригодного для практической реализации» [15, с. 403].

С учётом тех изменений, которые происходят в последние десятилетия в сфере как среднего, так и высшего образования, как отмечает В.А. Капранова, «ставка делается на повышение качества образования, совершенствование механизмов его реализации, которые, по мнению зарубежных экспертов, наблюдаются в повышении роли образования в жизни общества, превращении его вслед за наукой в реальную производительную силу, центральное связующее звено в системе наука-техника-человек-производство» [7, стр.18].

Именно с этой точки зрения, то есть во взаимосвязи формирования личности с учётом требований и потребностей общества в системе «наука-техника-человек-производство» нами в качестве научно-теоретического обоснования и поиска резервов по достижению целей повышения качества образования выбраны 3 условные координатные точки: первая координатная точка (ось) – вуз, вторая координатная точка – работодатели и третья условная координатная точка – международные требования подготовки специалистов современной формации, отвечающих требованиям динамически изменяющихся процессов как в сфере высшего образования, так в других направлениях человеческой деятельности. Нами для решения данной задачи за основу принимаются теории и системы педагогического проектирования, моделирование в образовании, взаимопроникновения инновационных процессов во взаимосвязи с информационно – коммуникационными технологиями, нами при этом принято за основу высказанное Л.И. Лурье о том, что «любое модельное видение предполагает структурированность и систематичность в представлении объекта исследования. Ему предшествует предварительный анализ изучаемого процесса или явления, который продолжается и на этапах проектирования образовательной деятельности, при котором могли бы появиться специалисты нового типа, обладающие высоким уровнем профессионализма, самоорганизованности в повседневной деятельности» [9, стр. 9, 130].

В качестве первой координатной точки, вуз представляет собой образовательное учреждение, реализующее в соответствии с лицензией образовательной программы высшего профессионального образования, которые по своему предназначению выполняют сходные задачи подготовки специалистов, практикуемых во всем мире, в частности, придерживаясь базовых принципов Болонского процесса, а также Всеобщей хартии университетов, Сорбонской декларации и Болонской декларации. В частности, во Всеобщей хартии университетов приводятся базовые условия, что «на пороге третьего тысячелетия будущее человечества в большей мере зависит от культурного и научно-технического развития, которое

происходит в тех центрах знаний, исследований и культуры, коими являются университеты» [3, с. 364]. Также в Сорбонской декларации приводится высказывание о том, что «мы должны дать нашим студентам и обществу в целом такую систему высшего образования, которая обеспечивала бы наилучшие возможности для максимальной самореализации» [3, с. 366]. Точно так же, в Болонской декларации особое внимание обращено на «содействие европейской кооперации в обеспечении качества для разработки сопоставимых критериев и методологии» [3, с.388].

Ввиду того, что «информационно-инновационная среда», где создаются условия по достижению целей повышения качества образования, имеется в виду то, что первой инновационной системой по разработке базовых идей, подготовке специалистов новой формации на этой координатной точке (оси) являются разные по замыслу и технологии цели первого базового уровня, далее устанавливаются «синтезирующие» системы взаимодействия с работодателями. 2-ой уровень 2-ая координатная ось – точка, предусматривающая различные преобразования во взаимосвязи с вузом, а на 3-ем уровне в процессе педагогического уровня принимаются во внимание происходящие перемены в общем международном пространстве.



Рис1. Логическая взаимосвязь разработки и реализации интегративных технологий повышения качества образования в условиях выбора трёхмерных моделей достижений целей, где ТКСС1 – программные цели и задачи, которые реализуются вузом в условиях управления инновациями в информационной среде взаимосвязи с работодателями и учёта требования международных образовательных стандартов, ТКСС2 – то же самое на уровне работодателей, то есть ведущих отраслей по привлечению специалистов новой формации и ТКСС3 – учёт происходящих перемен и преобразований в международном образовательном пространстве.

Как вытекает из замысла представленной логической модели, ввиду того, что словосочетание «информационно-инновационная среда», где создаются условия по достижению целей повышения качества образования, имея при этом в виду, что данный пункт является первой опорной координатной осью, то есть с предположением того, что на этой координатной оси разрабатываются и внедряются по замыслу и технологии достижение целей 1-ого уровня, далее устанавливаются «синтезирующие» системы взаимодействия с работодателями (2-ой уровень, вторая координатная ось), а на третьем уровне-процессы педагогического проектирования принимаются во внимание происходящие перемены в общем международном пространстве в области подготовки кадров современной формации. Применительно к программным целям подготовки специалистов нами приняты за основу серии постановлений и законов с учётом стратегии инновационного развития Таджикистана, а также информация, имеющаяся в области инновационно-информационной деятельности, приведенная в следующих источниках [3,5,12]. Как вытекает из анализа указанных законов и разъяснений терминов, с точки зрения инновационного развития и достижения целей и повышения качества образования, по мнению Э.М. Короткова, «эффективность деятельности человека в любой сфере общественного развития определяется профессионализмом, который формируется в процессах образования. Профессионализм характеризует такую степень специальной подготовки, которая позволяет осуществлять деятельность с максимальной производительностью и эффективностью. Профессионализм зависит от целого комплекса

характеристик образования: системы знаний, методологии их освоения, навыков практического использования» [8, стр. 8]. Что касается понятия «качества высшего образования» во взаимосвязи с указанными понятиями, о которых указывает Э.М. Коротков, нами рассматривается также и умение студента – будущего выпускника эффективно использовать приобретённый опыт, в том числе и в области использования информационно – коммуникационных технологий по избранной специальности и других сфер профессиональной деятельности. С этой точки зрения, нами за основу принято определение, приведённое группой авторов в работе [2, с. 310], что качество высшего образования представляет собой «совокупность иерархических свойств профессиональной, гуманистической, экономической, политической и социальной компетентности выпускников образовательных учреждений». В этом аспекте, принятое в названии статьи понятие «трёхмерные» в дополнении к термину «координаты» в политехническом словаре разъясняется следующим образом: (от лат. *co* (*sum*) – совместно и *ordinates* – упорядоченный, определённый) – числа, определяющие положения точки [13, с. 241], а слово «синтез» (от греч. *synthesis* – соединение, составление) в химии – получение сложных соединений из более простых [13, с. 476]. Что касается понятия трёхмерные, нами с учётом поставленных задач рассматривается как прослеживание заданной цели в трёх возможных измерениях, на уровне вуза, работодателя и внешних регулятивов, к числу которых относятся требования, существующие на уровне вхождения вузов в общее международное пространство. Эти два принятых нами термина рассматриваются во взаимодополнении распознающих систем, предложенных В.И. Васильевым в работе [1]. С учётом взаимопроникновения и взаимосвязи замыслов, включённых в понятия «координаты», «синтезирующие», «распознающие системы» в аспекте повышения качества образования в информационно-образовательной среде вуза нами приняты за основу, то, что исходным пунктом, где происходит упорядоченность и определённость в поставленных целях в процессе синтеза этих задач, осуществляется выбор распознающих систем, способствующих достижению системного эффекта во взаимодействии с работодателями «распознающие системы 2-ой координатной точки» и учёта требования происходящих перемен в международном образовательном пространстве «3-ая регулятивная система по учёту изменения и требования в международном образовательном пространстве». С учётом данного определения, нами приняты во внимание также и результаты серии проведённых работ и исследований по проблемам повышения качества образования, изложенным в работах С.И. Плаксой [14], М.М. Поташник [10], Н.А. Селезнёвой [11].

Если рассматривать понятие повышения качества образования с учётом проведённого высшего анализа, то можно представить следующую базисную основу достижения дидактических целей в виде следующей логико-информационной модели, дополняя при этом базовые идеи, изложенные в работе Шоева Н.Н. [16, с. 364-366]:

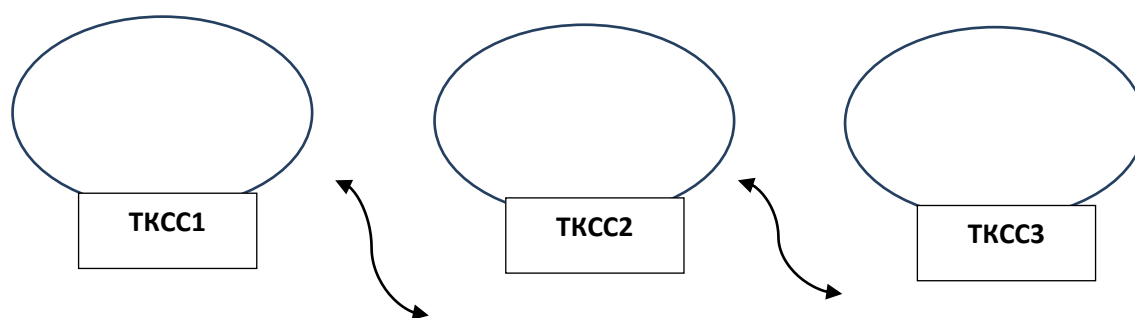



Рис. 2. Логико-информационная модель оценки качества образования с позиции разработки и реализации трёхмерных воспитательно – образовательных интегративных технологий в информационно-образовательной среде вуза.

Где ЗММВ – трёхмерные интегративные модели повышения качества образования;

ИМПКО - инновационно - образовательная среда взаимосвязи вуза с работодателями и учёта требований вхождения вузов в общее международное пространство.

1. Интегрированные информационные системы управления качеством; **1а**. Алгоритмизация процессов; **1б**. Создание базы данных по всем вопросам деятельности вуза; **1в**. Создание базы по всем направлениям деятельности студентов; **1г** Периодический мониторинг оценки профессиональной готовности ППС к внедрению современных информационно-коммуникационных технологий в учебно-воспитательный процесс; **1д**. Разработка глобальной сети информационного пространства в вузе; **1е**. Разработка программных комплексов использования ИКТ студентами в процессе освоения программы обучения в вузе.

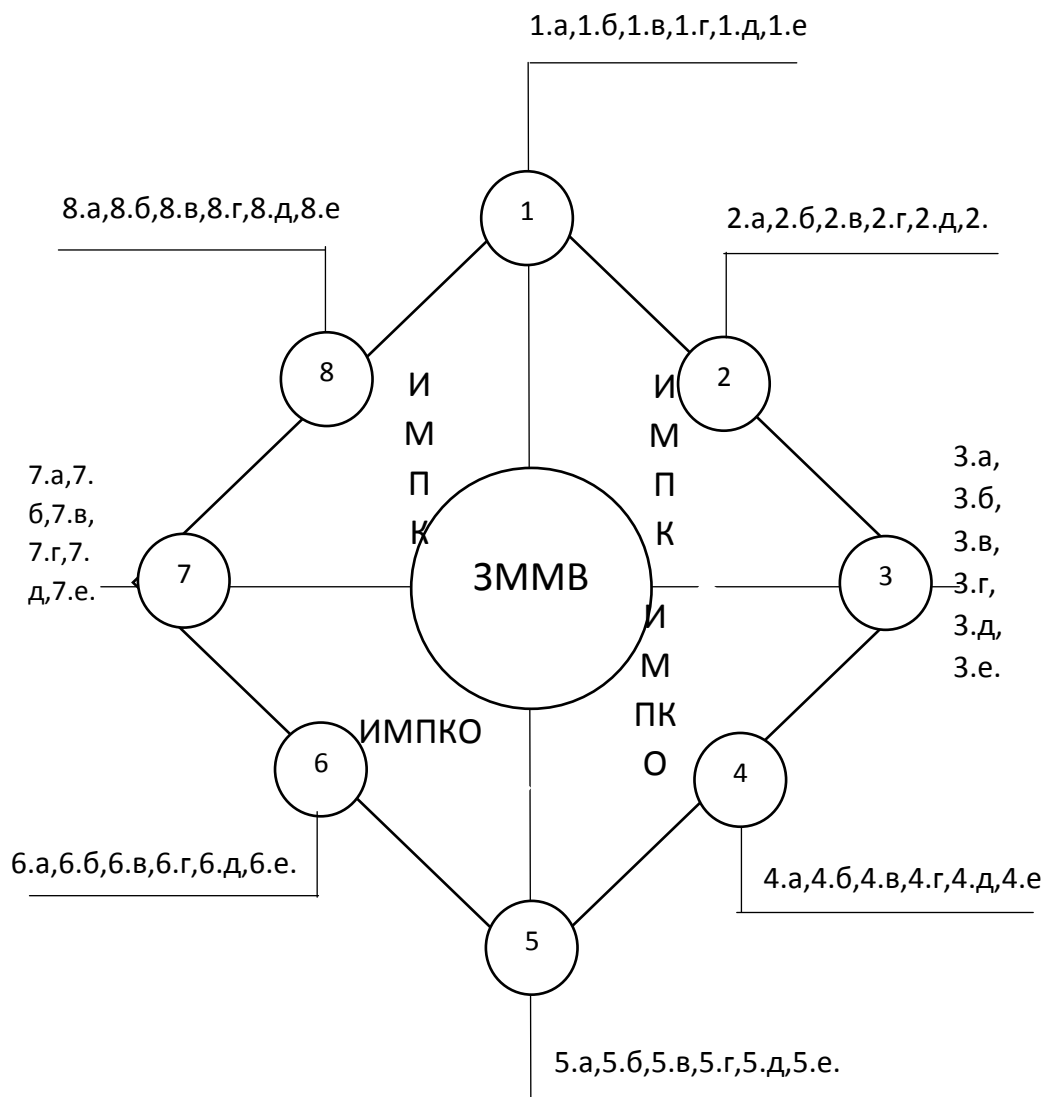
2. Педагогические воспитательно-образовательные интегративные технологии в информационно-инновационной среде вуза **2а**. Технологический подход и специфика его реализации в вузе; **2б**. Качественное своеобразие в образовательных технологиях; **2в**. Тренинги по поиску использования информации; **2г**. Личностно-ориентированное обучение и технологии; **2д**. Взаимообогащающие технологии обучения; **2е**. Технологии и обучение в сотрудничестве.

3. Системный мониторинг в процессе оценки уровня знаний и педагогическое проектирование формируемых знаний с учётом проектирования будущего.: **3а**. Составление модели студента в процессе обучения в вузе; **3б**. Составление модели выпускника вуза с учётом его профессиональной готовности к самореализации по избранной специальности; **3в**. Создание виртуально-информационной модели учёта требований к выпускникам вузов на основе опыта ведущих стран мира; **3г**. Составление моделей системного мониторинга по владению студентами базовыми основами применения компьютерных технологий в процессе обучения в вузе; **3д**. Составление моделей системного мониторинга по владению студентами базовыми основ применения компьютерных технологий в процессе обучения в вузе, в процессе выполнения реальных задач на основе требований работодателей; **3е**. Разработка моделей мониторинга умения студента представить инновационные идеи и проекты в процессе проведения конкурсов.

4. Интеллектуальный потенциал вуза по внедрению информационно-коммуникационных интегративных технологий; **4а**. Постоянно проводимые тренинги для студентов и преподавателей по владению современными знаниями в области ИКТ для повышения качества образования; **4в**. Составление моделей качества для каждой отдельно изучаемой дисциплины; **4г**. Доступность информационных ресурсов по использованию литературной базы и их систематизации в зависимости от образовательных задач специальности; **4д**. Критерии, характеризующие инновационные активности вуза; **4е**. Критерии, характеризующие международный рейтинг вуза;

5. Учёт и моделирование происходящих процессов в мировом образовательном пространстве; **5а**. Требования, вытекающие из Болонского процесса; **5б**. Мировой опыт планирования результатов образования и образовательных технологий; **5в**. Мировой опыт управления качеством образования; **5г**. Ключевые компетентности как результативно-целевая основа интегративных технологий в вузе; **5д**. Информационно-коммуникационные технологии в дистанционном обучении; **5е**. Информационно-коммуникационные технологии во взаимодействии с работодателями.

6. Виртуальное проектирование формируемых знаний, умений и навыков во взаимосвязи с работодателями **6а**. Производительность труда ППС; **6б**. Контроль знаний (диагностика, промежуточный контроль); **6в**. Обеспечение общественным питанием; **6г**. Научные школы и внедрение НИР в производство; **6д**. Уровень культуры и состояния здоровья; **6е**. Связи вуза с предприятиями и диссертационными советами.

7. Ключевые компетенции - оценка личностных качеств студентов, как показателей эффективности достижения программных целей реализации вариативных интегративных воспитательно-образовательных технологий: **7а**. Оценочные показатели динамики изменения профессиональных умений и личностных качеств на каждом этапе учебы в вузе в процессе реализации трёхмерных интегративных воспитательно-образовательных технологий; **7б**. Сравнительные оценки достижений студента и соответствие международным требованиям по качеству специалистов по избранной специальности в процессе реализации трёхмерных интегративных воспитательно-образовательных технологий; **7в**. Оценка профессиональных умений студента при работе с деловой корреспонденцией в процессе реализации трёхмерных интегративных воспитательно-образовательных технологий **7г**. Знание и умение студента по составлению договоров, контрактов, соглашений и налаживанию деловых контактов по избранной специальности в процессе реализации трёхмерных интегративных воспитательно-образовательных технологий; **7д**. Показатели профессиональной мобильности студента – выпускника вуза в процессе реализации трёхмерных интегративных воспитательно-образовательных технологий; **7е**. Сравнительные показатели достижений студента на основе обобщенных и эффективных моделей выпускника вуза в процессе реализации трёхмерных интегративных воспитательно-образовательных технологий.

8. Квалиметрический анализ оценки результативности внедрения трёхмерных синтезирующих интегративных технологий в информационно-инновационной среде вуза.: **8а**.

Конкурентно- мотивационная система поиска и поддержки студента в вузе в процессе реализации трёхмерных интегративных воспитательно-образовательных технологий; [86]. Конкурентно-мотивационная система оценки деятельности ППС в процессе реализации трёхмерных интегративных воспитательно-образовательных технологий; [8в]. Конкурентно-мотивационная система оценки деятельности кафедр в процессе реализации трёхмерных интегративных воспитательно-образовательных технологий; [8г]. Конкурентно-мотивационная система оценки деятельности факультета в процессе реализации трёхмерных интегративных воспитательно-образовательных технологий; [8д]. Конкурентно-мотивационная система разработки серий учебников и методических указаний по эффективному использованию времени студентами в часы самостоятельной и индивидуальной работы в процессе реализации трёхмерных интегративных воспитательно-образовательных технологий; [8е]. Конкурентно-мотивационная система по поддержке новых идей, разработок, открытий, направленных на повышение качества воспитания, обучения и образования в процессе реализации трёхмерных интегративных воспитательно-образовательных технологий.

Выводы: в данной статье нами рассмотрен один из возможных подходов к разработке и реализации трёхмерных воспитательно -образовательных интегративных технологий, направленных на повышение качества образования и формирование профессиональной готовности будущих специалистов к самореализации во взаимосвязи с работодателями, с учётом существующих требований в международном образовательном пространстве. Проведённый нами анализ и обработка данных педагогических экспериментов позволяют сделать вывод о том, что предложенные модели и подходы представляют определённый интерес и эффективность их применения доказана с учётом базовых идей, приведённых в разъяснении сущности терминов и положений моделей.

**Рецензент: Гафурова Д. – к.п.н., доцент ДГУ**

#### ЛИТЕРАТУРА

1. Васильев В.И. Разпознающие системы / В.И. Васильев. -Киев, Наукова Думка, 1989.
2. Васильев В.И. Оценка качества деятельности образовательного учреждения / В.И.Васильев, и др. - М.: Издательство ИКАР, 2005. – 320 с.
3. Гретченко А.И. Болонский процесс: интеграция России в европейское и мировое образовательное пространство / А.И. Гретченко, А.А. Гретченко. – М.: КНОРУС, 2016. – 430с.
4. Закон Республики Таджикистан об “Инновационной деятельности”. 16 апреля 2012г., №822.
5. Инновационная деятельность (учебное пособие). Адрес доступа: <http://www.dist-cons.ru/modules/innova/index>.
6. Инновационный менеджмент: учебник. 2-е изд. – М.: ЗАО «Бизнес – школа «Интел-Синтез», 2000. – С. 16, 17, 411, 548.
7. Капранова В.А. Сравнительная педагогика. Школа и образование за рубежом: Учеб. Пособие / В.А. Капранова. – Мн.: Новое издание, 2004. – 222с.
8. Коротков Э.М. Управление качеством образования: Учебное пособие для вузов / Э.М. Коротков - М.: Академический Проект: Мир, 2006. – 320 с. – («Gaudemaus»).
9. Лурье Л.И. Моделирование региональных образовательных систем: учебник / Л.И. Лурье. – М.: Гардарики, 2006. – 287с.
10. Поташник М.М. Качество образования: проблемы и технологии управления / М.М. Поташник. –М.: изд. “Педагогическое общество России”, 2002.
11. Селезнёвой Н.А. Размышления о качестве образования: Международный аспект / Н.А. Селезнёвой. Высшее образование сегодня, -№4. -2004.
12. Национальная стратегия развития Республики Таджикистан на период до 2030 года. -Душанбе, 2016.
13. Политехнический словарь. -М.: «Советская Энциклопедия», 1976г., 1980г., с изменениями. – 655 с.
14. Плаксий С.И. Качество образования / С.И. Плаксий. –М.: Национальный институт бизнеса, 2003.
15. Савенкова Т.И. Маркетинг персонала в инновационно-инвестиционной среде / Т.И. Савенкова, Т.П.Савенкова. - М.: Экономистъ, 2006. – 428с.
16. Шоев Н.Н. Психология и педагогика с основами кредитной технологии и активных методов воспитывающего обучения / Н.Н. Шоев. –Душанбе: Ирфон, 2008. – 536с.
17. [Электронный ресурс] <https://uchet-jkh.ru>.

## СИСТЕМАҲОИ СИНТЕЗОНИДАШУДАИ СЕЧЕНАКАИ ТЕХНОЛОГИЯҲОИ ИНТЕГРАТИВИИ ПЕДАГОГӢ ДАР РАВАНДИ БАЛАНД БАРДОШТАНИ СИФАТИ ТАҲСИЛОТ ДАР МУҲИТИ ИТТИЛООТӢ-ИННОВАТСИОНИИ МАКТАБИ ОЛӢ

Дар мақола диққати махсус ба масъалаҳои бунёдии моделсозӣ ва системаҳои баланд бардоштани сифати таҳсилот зимни қорӣ намудани технологияҳои сеченакаи интегративии педагогӣ дар заминаи фаҳмонидани моҳият ва вазифаҳои дидактикии мақсаднок мавриди таҳлилу хулосабарорӣ дар муҳити иттилоотӣ-инноватсионӣ-и муассисаи таҳсилоти олӣ қарор гирифтааст. Бо дарназардошти баёни ин масъала донишгоҳ ҳамчун як нуқтаи шартӣ координатаи аввал ба ҳисоб меравад, ки дар он самтҳо ва секторҳои рушди системаи таҳсилоти маориф мувофиқи талаботи замон дар ҳар як нуқтаи координатаи минбаъда муайян карда мешаванд. «Корфармоён» дар марҳилаи дуум (нуқтаи координатии таҳлилу хулосабарори ва пешниҳоднамоӣ), талабот ва тағйироте, ки дар фазои таҳсилоти ҷаҳонӣ ба вуҷуд меоянд, ҳамчун меҳвари координатаи сеюм қабул карда шудааст. Дар назар дошта шудааст, ки ҳар як меҳвари координатаи шартӣ як гурӯҳи омилҳои дараҷаи аввалро дар бар мегирад, ки ба омилҳои системаҳои қабулшудаи сатҳҳои 2 ва 3 таъсир мерасонанд ва дар ниҳоят ҳадафҳои барномавӣ барои баланд бардоштани сифати таълим дар шароити ҳамгирӣ ва воридшавии идея ва гипотезахоро ба миён гузошта, тасдиқи худро меёбанд.

**Калидвожаҳо:** модел, технология, сифат, сифати таълим, сифати таҳсилот, нуқтаи координатӣ, иттилоот, фазои иттилоотӣ, технологияҳои интегративӣ, синтез, муҳити таълимӣ, фазои байналмилалӣ таълимӣ, сеченака.

## ТРЕХМЕРНЫЕ СИНТЕЗИРУЮЩИЕ СИСТЕМЫ ИНТЕГРАТИВНЫХ ПЕДАГОГИЧЕСКИХ ТЕХНОЛОГИЙ ПОВЫШЕНИЯ КАЧЕСТВА ОБРАЗОВАНИЯ В ИНФОРМАЦИОННО-ИННОВАЦИОННОЙ СРЕДЕ ВУЗА

В статье обращено внимание и рассмотрены задачи построения моделей и системы повышения качества образования в результате внедрения трёхмерных интегративных педагогических технологий в контексте разъяснения сущности и целевых дидактических задач и идей, заложенных в «информационно-инновационной среде вуза». С учётом данной постановки задачи вуз рассматривается в качестве условной первой координатной точки, где определяются направления и векторы развития системы образования, в соответствии с требованиями времени на каждой из последующих координатных точек, то есть «работодателей» на второй ступени требований и изменений, которые происходят в общемировом образовательном пространстве, принятом в качестве третьей координатной оси. При этом предполагается, что каждая условная координатная ось включает в себя группу факторов первого уровня, влияющих на факторы и принятые системы 2 и 3 уровня, что в итоге ожидаются программные цели повышения качества образования в условиях интеграции и взаимопроникновения выдвинутых идей и гипотез.

**Ключевые слова:** модель, технология, качество, качество образования, координатная точка, информация, информационное пространство, интегративные технологии, синтез, образовательная среда, международное образовательное пространство, трёхмерные.

## THREE-DIMENSIONAL SYNTHESIZING SYSTEMS OF INTEGRATIVE PEDAGOGICAL TECHNOLOGIES FOR IMPROVING THE QUALITY OF EDUCATION IN THE INFORMATION AND INNOVATION ENVIRONMENT OF THE UNIVERSITY.

The article draws attention and considers the tasks of constructing models and systems for improving the quality of education as a result of the introduction of three-dimensional integrative pedagogical technologies in the context of explaining the essence and target didactic tasks and ideas embedded in the “information and innovation environment of the university.” Taking into account this statement of the problem, the university is considered as a conditional first coordinate point, where the directions and vectors of development of the education system are determined in accordance with the requirements of the time at each of the subsequent coordinate points, that is, “employers” at the second stage from the demands and changes that occur in global educational space adopted as the third coordinate axis. It is assumed that each conditional coordinate axis includes a group of factors of the first level influencing the factors of the adopted systems of levels 2 and 3, and that ultimately program goals are expected to improve the quality of education in conditions of integration and interpenetration of put forward ideas and hypotheses.

**Key words:** model, technology, quality, quality of education, coordinate point, information, information space, integrative technologies, synthesis, educational environment, international educational space, three-dimensional.

**Маълумот дар бораи муаллиф:** *Ҷумъахонзода Наврӯз Ҷумъахон* - Донишгоҳи давлатии Данғара, унвонҷӯӣ, омӯзгори калони кафедраи информатика ва телекоммуникация. **Суроға:** 735320, ноҳияи Данғара, Ҷумҳурии Тоҷикистон, кӯчаи Марказӣ, 25. Телефон: **992935538080**. E-mail: [navruz\\_87@bk.ru](mailto:navruz_87@bk.ru)

**Сведения об авторе:** *Джумъахонзода Навруз Джумъахон* - Дангаринский государственный университет, старший преподаватель кафедры информатики и телекоммуникации. **Адрес:** 735320, Дангаринский район, Республика Таджикистан, улица Маркази, 25. Телефон: **992935538080**. E-mail: [navruz\\_87@bk.ru](mailto:navruz_87@bk.ru)

**Information about the author:** *Jumakhonzoda Navruz Jumakhon* - Dangara State University, senior lecturer at the Department of Informatics and Telecommunications. **Address:** 735320, Dangara district, Central street, 25/  
Phone: **992935538080**, E-mail: [navruz\\_87@bk.ru](mailto:navruz_87@bk.ru)

**НАҚШИ РАСМУ ОИН ВА ЧАШНУ АНЪАНАҲОИ МИЛЛӢ ДАР ТАРБИЯИ АХЛОҚИИ ЧАВОНОН***Ахророва Г.У.***Донишкадаи иқтисод ва савдои Донишгоҳи давлатии тичорати Тоҷикистон дар шаҳри Хучанд**

Мардуми тоҷик аз замонҳои қадим то ба имрӯз соҳиби расму оин ва маросимҳои гуногун мебошад, ки аксари онҳо дорои хусусиятҳои ахлоқию маънаві ҳастанд. Зеро анъана ва ҷашну маросимҳои миллӣ барои ба эътидол овардани муносибатҳои ҷамъиятӣ, ташаккули худшиносии миллӣ, баланд бардоштани фарҳанги ҳуқуқӣ ва ташаккули миллати муосири дорои сиёсати мустақил нақши асосӣ мебозанд. Алоқаи байни наслҳо бо анъанаҳо таъмин гардида, тарбияи маънавию ахлоқии ҷавонон ба онҳо таъҷиб мекунад. Муносибати калонсолону хурдсолон маҳз ба урфу одат асос меёбад. Анъанаҳо ҳар қадар гуногун бошанд, мардум ҳамон қадар аз ҷиҳати маънаві бой мегардад, халқро аз урфу одат дида бештар чизе муттаҳид намекунад.

Асосгузори сулҳу ваҳдати миллӣ - Пешвои миллат, Президенти кишвар муҳтарам Эмомалӣ Раҳмон чунин қайд кардаанд: “Афроде, ки аз сарнавишти миллат, таърихи гузаштаи сарзамин ва марзу буми аҷдодӣ, мероси бойи фарҳангӣ ва расму оини ниёгон, дастовардҳои бузург ва шахсиятҳои оламшумумли қавму қабилаи хеш огаҳӣ надорад, ҳеҷ гоҳ инсонӣ комил ва фарзанди барӯманди замони худ шуда наметавонад” [10, с. 5].

Бояд қайд намуд, ки халқи тоҷик дорои фарҳанги бойи педагогӣ аст, ки он дар тарбияи ахлоқии насли наврас саҳми босазо гузоштааст. Бо итминон гуфтан мумкин аст, ки анъанаҳо, ҷашнҳо, идҳо, маросимҳо ва расму оинҳои, ки таърихи ҳазорсола доранд, дар ташаккули тарбияи ахлоқӣ, ҳисси ифтихори миллӣ, ватандӯстӣ ва масъулияти шаҳрвандӣ, дар ҳифзи арзишҳои маънавии насли муосир, алаҳусус ҷавонон, нақши муассир доранд. Вобаста ба ин, анъанаҳо ва расму оинҳо ҳамчун қисми муҳими педагогикаи халқӣ, ки таърихи тулонӣ доранд, дар тарбияи насли наврас ва ҷавонон нақши назаррас доранд.

Педагогикаи мардумӣ асоси мундариҷаи маънавию ахлоқии қори таълиму тарбия дар мактаби муосир буда, ба ҳифз, таҳким ва ғанӣ гардонидани анъанаҳои тарбиявӣ бо мақсади тақмили раванди ташаккули шахсияти насли наврас, шиносӣ бо мансубияти этникӣ мусоидат мекунад. Педагогҳои барҷаста И.Каримова ва С.Сулаймонӣ дар китоби хеш “Педагогикаи муқоисавӣ” чунин қайд намудаанд: “Ғояҳои таълимоти этнофарҳангӣ ба донишҳои эмпирикии педагогӣ асос ёфтаанд, ки онҳо аз насл ба насл интиқол ёфта, дар фолклор, маводи мардумшиносӣ, суннатҳои тарбиявӣ, бозихо, ҷашнҳо ба назар мерсанд [5, с. 70].

Ҳар як халқ анъанаҳои миллӣ, расму оин, урфу одат ва эҷодиёти шифоии худро дорад, ки онҳо барои тарбиятдиҳанда ва тарбиятгирандагон воситаи муҳими тарбияи ахлоқӣ мебошанд. Ба андешаи М.Шакурӣ, “он чи мардумон ва халқҳо аз ҳар даври таърих ба наслҳои баъдина боқӣ мегузоранд, ҳамин андӯхтаҳои руҳи инсон ва ақлу заковати ӯст” [14, с. 28].

Чи қадаре ки анъанаҳо бо ҳаёти маънавию ахлоқии мардум алоқаи амиқ дошта бошанд, раванди ошноии насли наврас ва ҷавонон бо фарҳанги мардумӣ, ки низоми арзишҳои маънавии таърихан ташаккулёфта мебошад, ҳамон қадар самараноктар мегардад. Маънии тарбия таҳкими тарбияи наслҳо бо анъанаҳои инсондӯстии қадимаи мардум ва дар ниҳояти қор, дарки мансубият ба решаҳои хеш мебошад. Дарачаи инкишофи ҳар як ҷомеаро боигарии моддӣ ва маънавӣ – дастовардҳои молиявию иқтисодӣ, иҷтимоию сиёсӣ, адабиву фарҳангии он муайян мекунад. Агар талаботи иқтисодӣ ба пешрафти иқтисодӣ ва фаъолияти меҳнативу истеҳсолии аъзои ҷомеа вобаста бошад, эҳтиёҷоти маънавӣ ба некуаҳволӣ ва таъминоти иҷтимоии ҳамаи табақаҳои ҷомеа алоқаманд аст. “Тарбия бояд тарзе ба роҳ монда шавад, ки ҳар як шаҳрванди ҷумҳурӣ шакл, моҳият, мазмун, вазифа ва аҳаммияти ҳар як расму таомул, урфу одат, анъана ва оину маросимҳои халқиро дуруст фаҳмида тавонад, мақсаду орзуҳои чандинасраи

миллату халқи худро аз рӯйи мазмуну моҳияти онҳо донад ва барои амалӣ гардидани онҳо устуворона мубориза барад” [7, с.39].

Тавсифи мухтасари маъно ва моҳияти мафҳумҳои “анъана”, “суннат”, “оин”, “ид”, “чашн”, “маросим” бамаврид аст, зеро ин калимаҳо дар қаринаи мазкур ба сифати истилоҳ истифода мешаванд.

**Анъана** унсурҳои мероси иҷтимоӣ ва фарҳангӣ буда, аз насл ба насл мегузарад ва дар ҷомеа, синфҳо, гурӯҳҳои иҷтимоии муайян муддати тулонӣ боқӣ мемонанд. Муқаррарот, меъёрҳои рафтор, оину маросим ва ғайра, ки аз тарафи ҷомеа муайян шудаанд, анъанаҳо ба ҳисоб мераванд.

**Суннат** тарзи қолабии рафтор мебошад, ки дар ҷомеа ё гурӯҳи иҷтимоӣ такрор мегардад ва барои аъзои онҳо муқаррарӣ мебошад. Таомули кухнашуда дар раванди инкишофи таърихӣ бо одатҳои нав иваз мешаванд.

**Оин** амалиёти анъанавие мебошад, ки лаҳзаҳои муҳимми ҳаёт ва фаъолияти истеҳсолии коллективи одамонро ҳамроҳӣ менамояд. Оинҳое, ки бо тавлид, тӯй, ғавт алоқаманданд, оилавӣ ҳастанд, оинҳои деҳқонӣ ва дигар навъҳои он тақвими номида мешаванд. **Ид** – 1. ҳодисаи ботантана ва хурсандибахш; 2. пораи вақт, ки дар тақвим ба ифтихори як чиз ё ягон кас, ки аҳаммияти қудсӣ (ғайримаъмулӣ, устуравӣ) дошта, бо анъанавӣ фарҳангӣ ё динӣ алоқаманд мебошад (иди Рамазон, Қурбон); 3. ҷорабиниҳои нишотовар, фароғатӣ ё ботантана. **Чашн** - таҷлили ботантанавӣ ягон падида ё воқеа, тантанавӣ ҷамъиятӣ. **Маросим** – 1. тартиби амалҳои маросимӣ; 2. тартиби муқарраршудаи амалҳо ҳангоми иҷрои фарзи динӣ [13].

Қайд бояд кард, ки анъанаву оинҳои мардумӣ дорои аҳаммияти фарҳангӣ, этнографӣ, таърихӣ, забоншиносӣ, ахлоқию эстетикӣ ва албатта тарбиявӣ мебошанд. Анъанаҳои ғании халқи тоҷик ва чашнҳои дар заминаи онҳо ташаккулефта ба одамон имкон медиҳанд, то худро меросбари боигарии бузурги маънавӣ эҳсос намоянд, ки фаҳмиш ва баҳогузориҳои он дар зиндагии мардуми тоҷик аҳаммияти хосса дошта, тадриҷан ба як навъ тақозои қатъии рушди маънавии ҷомеаи муосири фарҳангӣ ва инсон дар он табдил меёбад. Дар баробари ин, аксари қоидаву матолиби ин анъанаҳо дорои арзишу ҷозибаву буда, барои бартароф кардани душвории зиндагии ҳаррӯза ёри мерасонанд.

Анъана ва расму оинҳоро ҳамчун унсурҳои асосии фарҳанги этнопедагогӣ ва ҳамчун роҳи нигоҳ доштани таҷрибаи гузашта, хиради наслҳои калонсол, бисёр олимону мутафаккирон, адибони барҷаста истифода бурдаанд. «Аз тамоми анъанаҳое, ки аз насл ба насл мегузаранд, бешубҳа, анъанаҳои педагогӣ муҳимтаранд» [4, с. 15].

Тавассути фарҳанги педагогикаи этникӣ имкони истифодаи анъана ва расму оинҳои қадима дар тарбияи ахлоқии ҷавонон ба роҳ монда мешавад.

Дар байни мардуми тоҷик қатъиян риоя кардани урфу одатҳои наслҳои калонсол ба ҳукми анъана даромадааст. Ба ин қоида наврастони ҷавонон риоя мекунанд. Бо инкишофи фарҳанг намуди зохирии либос, пойафзол, ороиши мӯй тағйир меёбад. Одатан инсонҳо бар ин назаранд, ки мардуми зиёӣ камтар зери таъсири урфу одат ва расму оинҳо қарор доранд. Ин қоидаи дуруст нест. Тамоми ҷамъият, иқтисодиёт, маданияту санъати он тамоюли тараққиёт ва пешравӣ доранд. Ин қонуни тараққиёти ҷомеа аст. Анъана ва расму оинҳо ҳамчун унсурҳои фарҳанг низ инкишоф меёбанд. Анъанаҳои кухна ва ё баъзе унсурҳои онҳо, инчунин тамоми меъёру қоидаҳои рафтору зиндагӣ, ки дар шароити тағйирёбанда ба тарзи нав амал мекунанд, ба тағйиру такмил дучор мешаванд. Анъана ва расму оинҳо мисли мӯд ҳастанд, танҳо тафовут дар он аст, ки аввалин дар муддати тулонӣ эҷод шуда, садсолаҳо боқӣ мемонанд, дар ҳоле ки дувумӣ дарҳол пайдо мешавад ва зуд дар як мавсим ё сол аз байн меравад.

Воқеият ва таъсирбахшии анъанаҳо, расму оинҳо дар интиқоли таҷрибаи наслҳои калонсол ба ҷавонон далели махсусро талаб намекунанд. Инро таърих исбот кардааст ва мардум онҳоро аз сар гузаронидаанд. Инсон бе қоидаҳои меъёрҳои муайян, ки ба фарҳанги ин ё он халқ мансуб аст, зиндагӣ карда наметавонад. Вақте фарҳанг аз байн меравад, миллат низ аз байн меравад. Аммо ин ҳанӯз имконнопазир аст, зеро тараққиёти инсоният ба рушди ҷисмонӣ ва зеҳнӣ, ба пешравӣ нигаронида шудааст.

Ҷар як халқ аз рӯйи урфу одатҳои миллии худ маросимҳои анъанавӣ дорад, ки аксарияти онҳо бо оин, ақида ва тасаввуроти қадимии мардум алоқаманд мебошанд. Маросимҳои халқие, ки то замони мо расидаанд, ба се ғурӯҳ ҷудо мешаванд: маросимҳои мавсимӣ, маросими тӯй ва маросими мотам. Маросимҳои мавсимие, ки дар байни тоҷикон маъмулу машҳур мебошанд, аз инҳо иборатанд: маросими чашни Наврӯз (ё сари сол), маросими пешвозгирии баҳор: сайри гули лола, бойчечак, сайри гули сурх, маросими пешвозгирии айёми кишукор (чуфтбаророн, суманак), маросими ҳосилгундорӣ (хирманкӯбӣ, наслгирии ҳайвонот), ҳашар ва ғ. Ҳамаи ин маросимҳо дар фаслҳои гуногуни сол вобаста бо фаъолияти меҳнати деҳқонон гузаронида мешуданд, ки сабаби маросимҳои мавсимӣ ном гирифтани онҳо ҳам маҳз дар ҳамин аст.

Таърих гувоҳ аст, ки бисёре аз суннатҳои мардумии тоҷик, аз қабилҳои Наврӯзу Меҳргон, Садаву Тиргон ва дигар чашнҳо дар муддати тулонӣ амалан фаромӯш шуда буданд. Танҳо ба шарофати ба даст овардани Истиклолият дар Тоҷикистон ва таъсиси давлати демократӣ ин анъанаҳо дубора эҳё гардиданд. Вобаста ба ин, Пешвои миллат дар китоби “Тоҷикон дар оинаи таърих” чунин зикр кардаанд: “Дар урфият меғоянд, ки агар бихоҳӣ ояндаро бубинӣ, ба гузашта назар намо. Аз ҳамин хотир мо гаштаю баргашта ба гузаштаи таърихии худ назар меафканем” [10, с. 5]. Наврӯз яке аз маросимҳои қадимтарин буда, дар байни халқҳои Шарқи Миёна ҳамчун чашни сари сол қайд карда мешавад. Дар бораи таърихи пайдоиши Наврӯз дар осори олимони ва шоирони замони гузашта маълумотҳои судбахше мавҷуданд. Масалан, олим ва файласуфи бузург Абурайҳони Берунӣ бунёди чашнгирии Наврӯзро ба яке аз қаҳрамонони дostonҳои эронӣ Ҷамшед нисбат дода, чунин менависад: “Чун Ҷамшед барои худ тахт бисохт, дар ин рӯз ба он савор шуд ва чин ва шаётин онро ҳамла карданд ва ба як рӯз ба кӯҳи Дамованд ва Бобул омад ва мардум барои дидани ин амр дар шигифт шуданд ва ин рӯзро ид гирифтанд. Ва дастаи дигар аз эронӣён меғоянд, ки Ҷамшед дар шаҳрҳо зиёд гардиш менамуд ва чун хост дар Озарбойҷон дохил шавад, бар сарире аз зар нишаст ва мардум ба дӯши худ он тахтро мебуданд ва чун партави офтоб бар он тахт битобид ва мардум онро диданд, ин рӯзро ид гирифтанд” [3, с. 242].

Дар бораи муддати чашни Наврӯз дар маъхазҳои асримиёнагӣ маълумотҳои гуногунанд. Масалан, мувофиқи маълумоти Абурайҳони Берунӣ, дар замони Сосониён Наврӯз шаш рӯз ид гирифта мешудааст. Ў қайд мекунад, ки шоҳ рӯзи аввалини Наврӯзро дар мулоқот бо мардум, рӯзи дуюмро бо мансабдорону ашрофон, рӯзи сеюмро бо уламову фузало, рӯзи чорумро бо аҳли дарбор, рӯзи шашумро худи шоҳ маҳсус қайд мекард. Бинобар ин, рӯзи шашумро Наврӯзи бузург меномиданд. Шоҳ дар Наврӯзи бузург тухфаю инъомҳои аз музофоту вилоятҳо омадаро тантанавор қабул карда, қисми онҳоро ба мардум бахшида, ҳиссаи дилхоҳашро ба ҳазина меод [3, с. 246].

“Дар бораи чашни наврӯзии замони Сосониён ривояте низ ҳаст, ки мувофиқи он ғӯё пеш аз Наврӯз марде ба ҳарамии шоҳ даромада, то субҳ шоҳро мунтазир мешудааст. Ҳамин ки субҳидам шоҳ ӯро меидидааст, мепурсидааст:

-Ту кистӣ? Аз кучо омадаӣ? Номат чист ва чӣ мехоҳӣ? Ба чӣ кор ба андарун омадаӣ ва бо ту чист?

Ў ҷавоб меодааст:

-Ман пирӯзам, номам муборак ва аз сӯйи бахт омадам. Барои ту подшоҳӣ, неқбахтӣ ва тандурустӣ хоҳонам ва соли навро бо худ овардам.

Пас аз ин гуфтугӯ марди меҳмон менишастааст ва дар назди шоҳ хон меоростаанд, ки дар он аз гандум, ҷав, нахӯд, кунҷид ва шолӣ ҳафтхӯшагӣ мегузоштаанд, баъд аз он шакар ва динору дирҳам низ меовардаанд. Тухфаю инъомҳои аз вилоятҳо овардаро ҳам пешкаш мекардаанд. Аввал вазир, баъд дигарон бо тухфаҳо назди шоҳ мебаромадаанд. Нонҳои гирдаи бузургеро, ки аз ин ғалладонаҳо мепухтаанд, дар назди шоҳ мегузоштаанд. Шоҳ поре аз нон шикаста меҳӯрдааст ва аз неъматҳои дигар мечашаидаасту меғуфтааст:

-Ин рӯзи нав аз моҳи нав, аз соли нав аст ва мо ниёзмандем, ки он чизро рӯзгор куҳан кардааст, нав бикунем ва мардумро наку бидорем.

Баъд аз он шоҳ ҳозиронро ба муносибати соли нав муборакбод мекардааст” [11, с.14].

Яке аз русуми наврӯзӣ, ки ҳанӯз дар замони Сосониён вучуд доштааст, сабзонидани ғалладона мебошад. Мардум бисту панҷ рӯз пеш аз Наврӯз гандум, нахӯд, чав барин ғалладонахоро ба миқдори муайян ва дар ҷойҳои махсус кошта месабзониданд. Аз рӯи сабзиши ғалладонаҳо оид ба корҳои деҳқонии худ пешбинӣ мекардаанд.

Дар ин хусус ривояте ҳаст, ки он ақидаи мардумро дар бораи хайру баракат ва неку бад шинос мекунад. Мувофиқи ин ривоят, гӯё Иблис хайру баракат ва фаровонию аз байни мардум дузида мебарад. Зиндагӣ ба нобудӣ дучор мешавад. Ҷамшед бо иблис мубориза мебарад ва бар вай ғолиб меояд. Одамон аз бадбахтӣ, ки Иблис оварда буд, наҷот меёбанд, хайру баракат, фаровонӣ дар ҳаёт ҷорӣ мегардад. Дар назари мардум аз Ҷамшед нур меборад, ҷавоҳироти тоҷи сари Ҷамшед ҳамчун офтоб медурахшад, дарахтоне, ки хушк шуда буданд, аз нав сабз мешаванд. Мардум мегӯянд: рӯзи нав – Наврӯз омад. Аз ҳамон вақт дар арафаи Наврӯз ғалладонаро махсус кошта, месабзонидагӣ шуданд. Ин русум чун истиқболи баҳор, соли нав – Наврӯз қарнхост, ки давом дорад [2, с. 52].

Ин ривоятҳо, ки дар осори адибон, муаррихон ва олимони асри миёна зикр шудаанд, дар бораи таърихи пайдоиш ва ҷашнгирии Наврӯз ба мо маълумот медиҳанд ва бо муносибату назари аҷдодонамон нисбат ба Наврӯз моро огоҳ менамоянд.

Агарчи ҷашнгирии Наврӯз ва муносибатҳои нисбат ба он доштаи одамон бо мурури замон, вобаста ба тараққиёти ҷамъият хеле тағйир ёфта бошанд ҳам, гоё асосии он, яъне ҳамчун иди умумичаҳонӣ қайд карда шудани он, ки ба пешвози баҳор, оғози киштукор, сари соли нав сурат мегирад, ҳанӯз боқӣ мондааст ва онро чун анъана одамони меҳнатӣ, аз ҷумла, тоҷикон бо расму русуми миллии худ ҳар сол ҷашн мегиранд.

Бояд қайд кард, ки дар ҳамаи маҳалҳои тоҷикнишини Осиёи Миёна расму русумҳои оид ба ҷашни Наврӯз як хел набудаанд. Масалан, дар Ғарму Дарвоз мардум дар арафаи Наврӯз бо хоки сафед ё оҳак хонаҳои худро сафед мекардаанд, дар девори хонаҳо нақши ҳар гуна гулҳоро мекашидаанд, дар зарфе ё ҷое гандум ё ҷавро месабзониданд, аз он суманак мепухтаанд ва сабзаи гандумро бо зарфаш дар рӯи хони наврӯзӣ мегузоштаанд.

Дар музофотҳои Ҳисор, Қаротегин, Кӯлоб ва дигар ҷойҳои мардум бегоҳии чоршанбеи охири сол дар майдончаҳо, чорроҳаҳо, ҷойҳои ҳамвор гулхан карда, пиру ҷавон аз болои оташ себорӣ мечаҳиданд ва ҳангоми ҷаҳидан “ранҷурию зардии ман аз ту, сурхию хуррамии ту аз ман” гуфта, кӯзаи холӣ ва ё зарфи сафолиеро ба оташ партофта мешикастаанд. Вақте ки ба хонашон бармегаштаанд, ба паси худ нигоҳ намекардаанд.

Ба истиқболи Наврӯз рӯбучин мекардаанд, занҳову духтарон худро оро мекӯтаанд, мардон, ҷавонон, кӯдакон либосҳои нав мепӯшидаанд. Мардум зарфҳоро аз оби борон пур карда, менӯшидаанд ва худро бо он мешустаанд.

Дар Хучанд, Ҳисор, Кӯлоб, Қаротегини Дарвоз, Бадахшон ва маҳалҳои дигар мардум дар арафаи Наврӯз ба якдигар гулоб пошида, шарбату ширинӣ мечашониданд, кӯшиш мекардаанд, ки хони наврӯзиашон пурнеъмат ва аҳли хонавода пурҳаловат бошад. Дар ин рӯзҳо дар хона ягон чизи сиёҳрангро пеши назар намегузоштаанд. Дар назди дари хона ва ё дар рӯи ҳавлӣ гӯсфанд, буз ё хурӯси сафедро баста мемондаанд. Бо ин воситаҳо дар соли нав сафедбахтӣ, рӯзи сафед, равшанӣ, хурсандию саломатӣ, равшанию некӣ орзу мекардаанд.

Дар Осиёи Миёна якҷанд сайргоҳи машҳур ва бузурге вучуд доштааст. Яке дар Бухоро буд, ки Садриддин Айнӣ онро дар “Ёддоштҳо”-и худ тасвир кардааст [1].

Сайри Наврӯз, ки бо номи “Иди сари сол” дар Хучанд ташкил мешудааст, низ хеле бошукӯҳу серодам мегузафтааст ва даҳ рӯз давом мекардааст. Ба муносибати ин ид мардум ба соҳили дарёи Сир мебаромадаанд, баққолу баззозҳо дар он ҷо дӯконҳо месохтаанд, ҷойхонаву ошхонаҳо кӯчида мерафтаанд, косибону ҳунармандон моли худро ба фурӯш мебаровардаанд, як тараф дорбозӣ, як тараф масҳарабозӣ, як тараф гӯштингирӣ, бузқашӣ, чархофалак, аспакбозӣ, карнаю сурнайқашӣ, доиразанӣ, мусобикаи ҳофизон, мушакпарронӣ, хуллас, тамоми ҳунару эҷодиёти халқ намоиш дода мешудааст.

Деҳқонони Хучанд баъди гузаронидани “Иди сари сол” – Наврӯз маросими Ҷуфтбаророн ташкил мекарданд. Дар ин маросим онҳо аз рағғани зағир чалпак мепухтаанд, ба шохҳои барзағовҳо рағған мемелидаанд, бо нияти беофат шудани корҳои деҳқонӣ ҳазориспанд дуд мекардаанд ва дар ин қор аз Бобои деҳқон мадад мепурсидаанд,



барзагов, омоч, мола ва дигар асбобҳоро ба киштукор омода месохтаанд ва ғайра. Ин идро дар Кӯлоб, Муъминобод ва Ховалинг низ бо номи “Сари сол” қайд мекардаанд ва муддати он қариб ду ҳафта тул мекашидааст.

Дар “Сари сол”-и ин маҳалҳо, ки дар “Тамошотеппа” ном ҷое воқеъ мегардидааст, аз тарафҳои Қаротегин, Дарвоз ва маҳалҳои дигар одами бисёр омада, дар бузқашӣ, гӯштингирӣ ва дигар мусобиқаҳо иштирок мекардаанд.

Занҳо ҷашни Наврӯзро дар ҷойҳои махсус алоҳида қайд мекардаанд. Масалан, ин идро онҳо дар Хучанд дар Чашмаарзанақ ном ҷойи хушманзара, дар Нурато дар кӯҳи Чилдухтарон мегузаронидаанд. Занону духтарон бештар рақсу бозиҳо, сурудхонӣ, ҷистон ва афсонагӯӣ, байтбарак, шеърхонӣ, ширинкорӣ, дойразанӣ мекардаанд. Дар водии Ҳисор занону духтарон ба хонаи хешу табор ва ҳамқишлоқони худ меҳмон мешудаанд, ки онро “Идгардақ” мегуфтаанд. Аз ҳар кӯчаву ҳар хона овози мусиқию суруд, рақсу бозиҳо шунида мешудааст. Дар Қаротегину Дарвоз ҷавонзанон ва духтарон дар боғҳо арғунҷак карда, дар атрофи он суруд меҳондаанд, мерақсидаанд.

Таҷлили Иди Наврӯз, Садаву Меҳргону Тиргон ҷанбаҳои қавии ахлоқӣ доранд. Он махсусиятҳои, ки ба Иди Наврӯз хос аст, барои ин маросиму идҳо низ метавон гуфт, ки аксари онҳо низ маҳз ба шарофати тақвияти ҷанбаҳои ахлоқиашон то ба замони мо расидаанд. Масъалаи тарбияи меҳнатӣ меҳвари педагогикаи этникии халқи тоҷикро ташкил медиҳад. Ба ақидаи академик Г.П.Волков, “дар педагогикаи мардумӣ беҳтарин дostonсароён, устоҳои машҳури сангу ҷӯб, рассомони боистеъдод, одамони одие буданд, ки зиндагиро дар меҳнат медонистанд”. Яке аз ғояҳои ахлоқӣ дар фарҳанги миллатҳои гуногун меҳнатдӯстӣ мебошад. Мафҳуми тарбияи анъанавии меҳнатӣ гуногунҷанба буда, ҳам омодагиро ба фаъолияти мушаххаси меҳнатӣ (таълими меҳнатӣ), ҳам тарбияи меҳнатдӯстии умум ва ҳам таъсири фаъолияти меҳнатиҳо ба ташаккули шахсият дар бар мегирад. Танҳо дар натиҷаи мунтазам ва суботкорона меҳнат кардан фикр, ирода, ҳиссиёт ва ҳислати инсон устувор мегардад. Вобаста ба ин донишманди тоҷик Орифӣ М. дар асари худ “Аз таърихи афкори педагогии халқи тоҷик” қайд мекунад, ки “калонсолон ба бачагон меҳнат, ҳосил намудани маҳорат ва малақаҳои меҳнатиҳо ёд дода, онҳоро бо зиндагӣ, урфу одатҳо, маросиму қоидаҳои динӣ ва меъёрҳои рафтори одамони ҳамон замон шинос мекардагӣ шуданд” [8, с. 8].

Дар меҳнат дар насли наврас ҳисси дӯстии рафоқат ва ёрии ҳамдигарӣ, ҳурмат кардани одамони заҳматқаш, покқичдонӣ, масъулиятнокӣ ва дигар сифатҳои шахсӣ ташаккул меёбанд. Меҳнат воситаи муҳими инкишофи фикрию зебоишиносӣ, сифатҳои иродавӣ ва нигоҳдории саломатӣ аст.

Педагоги бузурги рус Сухомлинский В.А. навишта буд: “Ман меҳнатро ба маънии васеи калима ҳамчун пайванди изтиробии руҳ ва қудрати дасту хирад, ҳамчун муносибати инсону инсон, инсону коллектив, инсону Меҳан ва аз ниятҳои олии илҳом гирифта, ифода кардану во намудани худ дар арсаи хидмати шахрвандии халқ мефаҳмам. Муҳимтарин сарчашмаи саодати даврони бачагӣ, наврасӣ ва аввали ҷавонӣ парастииш ва бузургдошти меҳнат аст” [12, с. 170].

Дар байни халқ оид ба бузургдошти меҳнат ва тарбияи меҳнатӣ чунин зарбулмасалҳо мавҷуд аст: “Аз бекор ҳама безор”, “Одами бекор монанди дарахти бебарг”, “Бе меҳнат роҳат нест”, “То меҳнат нақунӣ, роҳат намебинӣ”, “Меҳнати имрӯз, роҳати фардост”, “Зебоии инсон дар меҳнат аст”, “Тухми меҳнат ҳар кӣ қорад, ранҷи дил бор оварад”, “Меҳнат шараф аст”, “Қор қунӣ дарё шавӣ, қор нақунӣ - бӯрӣ” ва монанди инҳо [6, с. 406].

Ҳангоми ҷамъ омадани худ деҳқонон дар бораи қору бори деҳқонӣ, ҳосилот, дарав, воқеаҳои солҳои гузашта нақлу ҳикояҳо мекардаанд, латифа ва аскиягӯӣ низ мешудааст, шеърҳои пандомез ва зарбулмасалҳои оид ба меҳнат, ғайрат, ҳосилот, бахту роҳат низ гуфта мешудааст. Дар давоми маросими ҷуфтбаророн барои иҷро ва истифода бурдани эҷодиёти даҳанакии халқ шароити табиӣ ва талаботи муайяне пайдо мешудааст. Худи руҳбаландӣ, ҳаяҷон ва эҳсосоте, ки дар раванди маросим ба вучуд меояд, завқи бадеӣ ва эстетикӣ одамнро бедор мекардааст. Дарав ва хирманкӯбӣ маросими тобистонӣ буда, ба ғунучини ҳосилот вобастагӣ дорад. Маълум аст, ки дар замонҳои пеш дарави гандум ва қӯфтани он яке аз марҳилаҳои душвортарини раванди қорҳои хоҷагии қишлоқ ҳисоб мешуд, ки онро дастҷамъона ва бо роҳи ҳашар анҷом медоданд. Бинобар ин, маросими

дарав ва хирманкӯбӣ дар бисёр маҳалҳо ба ҳукми анъана даромада буд. Даравгарон ва ҳашарчиён ба сароидану нақл кардани асарҳои халқӣ машғул мешуданд, ки низ ба сабук ва осон шудани меҳнати онҳо ёрӣ мерасонид. Илова бар ин, сароидану нақл кардани асарҳои халқӣ одамонро руҳбаланду ғайратманд карда, ба онҳо завқи эстетикӣ мебахшид.

Анъана ва ҷашну маросимҳои миллӣ яке аз рукҳои асосии фарҳанги миллӣ маҳсуб ёфта, дар ҳаёти ҳар қавму миллат ба шаклҳои гуногун зухур меёбанд. Анъана ва ҷашну маросимҳои миллии мо дар тури ҳазорсолаҳо тавҷам бо фарҳанг, иқтисодиёт ва талаботи замон танзиму ташккул ёфта, миллати моро ҳамчун миллати фарҳангӣ ва тамаддунофару дурандеш муаррифӣ намудаанд. Имрӯз зарурати боигарии маънавию ахлоқии мардумро эҳё намудан, омӯختан ва амалинамоии он дар насли наврас пеш омадааст. Дар навбати худ, бояд дар хотир дошт, ки суннатҳо ва анъанаҳо вобаста ба имкониятҳои ҳаёти ба амал меоянд. Бо тағйирёбии шароити ҳаёти мардум суннату анъанаҳо низ тағйир меёбанд. Аз ин сабаб, аз гузашта мутлақо ҳамаро қабул кардан номумкин аст. Дар суннату анъанаҳо аз он унсуре, ки мувофиқ ба сатҳи муносибатҳои иҷтимоию иқтисодӣ, сиёсӣ ва ахлоқӣ дар ҷомеа нест, озод шудан лозим аст.

Анъана ва ҷашну маросимҳо ҳамчун омили муҳимми зухуроти иҷтимоӣ зарурат ба танзим дошта, мутобиқи талаботи замон бояд инкишоф ёбанд. Маънии русумро на аломатҳои зоҳирӣ, балки мазмуни асосии ҳуди маросимҳо ташкил медиҳанд. Муҳимтарин раванди оинҳо дар он ифода меёбад, ки онҳо ҳамчун меъёрҳои маънавию ахлоқӣ ва таҷрибаи иҷтимоӣ аз насл ба насл мегузаранд.

Ҳамин тавр, анъанаҳо, урфу одатҳои хуби халқӣ, эҷодиёти шифоҳии халқ бо нигоҳдории вижагӣ, хусусиятҳои миллӣ ба тарбияи ахлоқии насли наврас ва ҷавонон таъсири мусбӣ мерасонанд. Мафҳуми «анъанаҳо ва урфу одатҳои миллӣ» на танҳо он чизеро, ки дар гузашта мавҷуд будааст, балки он чизеро, ки айни замон ташаккул ёфта истодааст, низ инъикос мекунанд. Анъанаҳои беҳтарини миллӣ воқеан ба воситаи пуриктидори тарбияи ахлоқӣ мубаддал гардидаанд. Ба гуфти Шарифзода Ф., «анъанаҳо, расму русум, ки дар давоми асрҳо суфта шудаанд, барои тарбияи насли оянда пойдевори кавӣ мебошанд» [15, с. 242].

Таҳти таъсири анъанаҳо ва расму оинҳои миллӣ, эҷодиёти шифоҳии халқ, осори насри ривоятӣ симои зоҳирии иҷтимоиву психологӣ ва маънавии инсон ташаккул меёбад, ки дар худ эҳсосот ва руҳияи баландро бо малакаҳо, одатҳои солим ва анъанаҳои пешқадами созанда дар ҷомеа ва хонавода дар бар мегирад. Анъанаҳо ва расму оинҳо, эҷодиёти шифоҳии халқ дар таърих ба рушди таърихии ҷомеа ва таҷрибаи халқҳо метавонанд ба беҳтаршавии сатҳи зиндагӣ таъсир расонанд ва дараҷаи тарбияву маърифати мардумро баланд намоянд. Сарвати маънавии халқ бо педагогикаи мардумӣ зич алоқаманд аст. Ба насли наврас ва ҷавонон интиқол додани арзишҳои иҷтимоию ахлоқии наслҳои пешин ва анъанаҳои пешқадами мардум тавассути меҳнат, фаъолияти эҷодӣ, ошноии ҷавонон бо таърих ва осори хунари мардумӣ сурат мегирад. Ҷашнҳои мардумӣ, расму оинҳо, эпосҳо, ривоятҳо, афсонаҳо, зарбулмасалу мақолҳо, ки дар худ ҳикмати халқиро таҷассум мекунанд, махсусан аз дастурҳои ахлоқӣ бой буда, таҷрибаи бебаҳои педагогӣ, фарҳанги ҷаҳонӣ, шиносӣ бо арзишҳои миллӣ, риояи қонунҳои ахлоқии ҳаётро бештар инъикос менамоянд.

**Муқарриз: Шаропов Ш.А.- д.и.п., профессори ДДХ ба номи академик Б.Ғафуров**

#### АДАБИЁТ

1. Айни, Садриддин. Ёддоштҳо. Дар ду чилд / Садриддин Айни. – Душанбе: Адиб, 1990.
2. Асрорӣ В. Амонов Р. Эҷодиёти даҳанакии халқи тоҷик / В.Асрорӣ, Р.Амонов.- Душанбе:Маориф, 1980.- 304 с.
3. Берунӣ, Абурайҳон. Осор-ул-боқия /Абурайҳони Берунӣ. –Душанбе: Ирфон, 1990. - 432 с.
4. Волков Г.Н. Этнопедагогика / Г.Н. Волков. - Москва, 1999. -168с.
5. Каримова И. Педагогикаи муқоисавӣ / И. Каримова, С. Сулаймонӣ.-Душанбе, 2018. – 198 с.
6. Калонтаров Я.И. Панду ҳикмати се халқ. Мудрость трех народов. Уч халқнинг ҳикматлари (зарбулмасал, мақол ва афоризмҳои тоҷикӣ, ўзбекӣ, русӣ дар муқоиса) / Я.И. Калонтаров. -Душанбе: Адиб, 1989.- 432с.
7. Нуров А. Арзишҳои миллию умумибашарӣ, заминаҳои пайдоиш, инкишоф ва нақши онҳо дар тарбияи инсон / А. Нуров. - Душанбе: Ирфон, 2003. – 183 с.
8. Орифӣ М. Аз таърихи афкори педагогии халқи тоҷик / М.Орифӣ. -Душанбе, 1962. -143с.

9. Эмомалӣ Раҳмон. Наврӯз – шиносномаи миллат (суханрониҳо дар чашнҳои наврӯзӣ) / Эмомалӣ Раҳмон. - Душанбе: Адиб, 2015.-168с.
10. Эмомалӣ Раҳмон. Тоҷикон дар оинаи таърих. Китоби дуюм. Аз Ориён то Сомониён / Эмомалӣ Раҳмон. - Душанбе: Ирфон, 2002. – 128с.
11. Саид Нафисӣ. Таърихи ҷашни Наврӯз // Маҷаллаи “Паёми навин”, -№7, 1338 х.
12. Сухомлинский В.А. Асарҳои мунтахаби педагогӣ. Иборат аз 3 ҷилд. Ҷилди сеюм / В.А. Сухомлинский. - Душанбе: Маориф, 1988. – 672с.
13. Фарҳанги забони тоҷикӣ (аз асри X то ибтидои асри XX). Иборат аз ду ҷилд. Дар зери таҳрири М.Шукуров, В.А.Капранов, Р.Ҷошим, Н.Маъсумӣ. - Москва,1969.
14. Шакурӣ М. Хуросон аст ин ҷо (маънавият, забон ва эҳёи миллии тоҷикон) / М.Шакурӣ. -Душанбе: Оли Сомон, 1997. -292 с.
15. Шарифзода Ф. Педагогикаи ҳамгиро / Ф. Шарифзода. -Душанбе: Ирфон, 2011.-411 с.

### **НАҚШИ РАСМУ ОИН ВА ЧАШНУ АНЪАНАҲОИ МИЛЛӢ ДАР ТАРБИЯИ АХЛОҚИИ ЧАВОНОН**

Дар мақолаи мазкур анъанаҳо, чашнҳо, идҳо, маросимҳо ва расму оинҳоеро, ки таърихи ҳазорсола доранду дар ташаккули тарбияи ахлоқӣ, ҳисси ифтихори миллӣ, ватандӯстӣ ва масъулияти шаҳрвандии ҷавонон нақши муассир доранд, мавриди таҳқиқ қарор додааст. Дар мақола қайд гардидааст, ки мардуми тоҷик аз замони қадим то ба имрӯз соҳиби расму оин ва маросимҳои гуногун мебошанд ва аксари онҳо дорои хусусиятҳои ахлоқию маънавий ҳастанд. Анъанаҳо, урфу одатҳои хуби халқӣ, эҷодиёти шифоҳои халқ бо нигоҳдории вижагӣ, хусусиятҳои миллӣ ба тарбияи ахлоқии насли наврас ва ҷавонон таъсири мусбӣ мерасонанд. Муаллиф ба ҳулосае меояд, ки таҳти таъсири анъанаҳо ва расму оинҳои миллӣ, эҷодиёти шифоҳои халқ, осори насри ривоятӣ симои зоҳирии иҷтимоиву психологӣ ва маънавии инсон ташаккул меёбад, ки дар худ эҳсосот ва руҳияи баландро бо малақаҳо, одатҳои солим ва анъанаҳои пешқадами созанда дар ҷомеа ва хонавода дар бар мегирад. Ба насли наврас ва ҷавонон интиқол додани арзишҳои иҷтимоию ахлоқии насли пешин ва анъанаҳои пешқадами мардум тавассути меҳнат, ҷафолияти эҷодӣ, ошноии ҷавонон бо таърих ва осори хунари мардумӣ сурат мегирад. Чашнҳои мардумӣ, расму оинҳо, эпосҳо, ривоятҳо, афсонаҳо, зарбулмасалу мақолҳо, ки дар худ ҳикмати халқиро таҷассум мекунанд, махсусан аз дастурҳои ахлоқӣ бой буда, таҷрибаи бебаҳои педагогӣ, фарҳанги ҷаҳонӣ, шиносӣ бо арзишҳои миллӣ, риояи қонунҳои ахлоқии ҳаётро бештар инъикос менамоянд.

**Калидвожаҳо:** тарбия, ахлоқ, педагогикаи этникӣ, расму анъана, маросим, фарҳанг, маънавиёт, ниёгон, фолклор, иду чашнҳо.

### **РОЛЬ НАЦИОНАЛЬНЫХ ОБЫЧАЕВ И ТРАДИЦИЙ В ПРАВСТВЕННОМ ВОСПИТАНИИ МОЛОДЁЖИ**

В статье автор исследовал традиции, торжества, праздники, обряды, имеющие тысячелетнюю историю и играющие важную и серьезную роль в формировании нравственного воспитания, чувства национальной гордости, патриотизма и гражданской ответственности молодежи. В статье отмечается, что у таджикского народа с древнейших времен до наших дней существуют различные ритуалы и обряды, и большинство из них имеют нравственно-духовные характеристики. Традиции, добрые народные обычаи, устное народное творчество положительно влияют на нравственное воспитание подрастающего поколения и молодежи. Автор приходит к выводу, что под влиянием национальных традиций и обычаев, устного народного творчества, произведений формируется социальный, психологический и духовный облик человека, сочетающий высокие эмоции и дух с навыками здоровых привычек и прогрессивных творческих традиций в обществе. Передача подрастающему поколению и молодежи социально-нравственных ценностей предыдущих поколений и ведущих традиций народа осуществляется через упорный труд, творческую деятельность, приобщение молодежи к истории и произведениям народного искусства. Народные праздники, обряды, былины, легенды, мифы, пословицы и поговорки, воплощающие народную мудрость, особенно богаты нравственными наставлениями, отражают неоценимый педагогический опыт, мировую культуру, знакомство с национальными ценностями, соблюдение нравственных законов жизни.

**Ключевые слова:** воспитание, этика, этническая педагогика, обычаи и традиции, обряд, культура, духовность, предки, фольклор, праздники.

### **THE ROLE OF NATIONAL CUSTOMS AND TRADITIONS IN THE MORAL EDUCATION OF YOUTH**

In the article, the author examined traditions, celebrations, holidays, and rituals that have a thousand-year history and play an important and serious role in the formation of moral education, a sense of national pride, patriotism and civic responsibility of young people. The article notes that the Tajik people from ancient times to the present day have had various rituals and ceremonies, and most of them have moral and spiritual characteristics. Traditions, good folk customs, and oral folk art have a positive effect on the moral education of the younger generation and youth. The author comes to the conclusion that under the influence of national traditions and customs, oral folk art, works, the social, psychological and spiritual appearance of a person is formed, including high emotions and spirit with the skills of healthy habits and progressive creative traditions in society. The transfer of social and moral values of previous generations and the leading traditions of the people to the younger generation and youth is carried out through hard work, creative activity, and introducing youth to history and works of folk art. Folk holidays, rituals, epics, legends, myths, proverbs and sayings that embody folk wisdom are especially rich in moral instructions, reflect invaluable pedagogical experience, world culture, familiarity with national values, and observance of the moral laws of life.

**Key words:** education, ethics, ethnic pedagogy, customs and traditions, ritual, culture, spirituality, ancestors, folklore, holidays.

**Маълумот дар бораи муаллиф:** *Ахророва Гулчехра Усмоновна* - Донишкадаи иқтисод ва савдои Донишгоҳи давлатии тичорати Тоҷикистон, кафедраи забонҳои тоҷикӣ ва русӣ, номзади илмҳои филологӣ, дотсент.  
**Суроға:** 735700, шаҳри Хучанд, Ҷумҳурии Тоҷикистон, хиёбони Исмоили Сомонӣ, 169. E-mail: **g\_ahrorova@iet.tj**. Телефон: **(+992)927422565**.

**Сведения об авторе:** *Ахророва Гулчехра Усмоновна* - Институт экономики и торговли Таджикского государственного университета коммерции, кафедра таджикского и русского языков, кандидат филологических наук, доцент. **Адрес:** 735700, город Худжанд, Республика Таджикистан, проспект Исмоили Сомони, 169. E-mail: **g\_ahrorova@iet.tj**. Телефон: **(+992)927422565**

**Information about the author:** *Ahrorova Gulchehra Usmonovna* - Institute of Economy and Trade, Tajik State University of Commerce, Tajik and Russian Languages Department, candidate of philological sciences, assistant professor. **Address:** 735700, Khujand city, Republic of Tajikistan, Ismoil Somoni Avenue, 169. E-mail: **g\_ahrorova@iet.tj**. **Phone:** **(+992)927422565**.

Саидов А.Ф.

Донишкадаи давлатии фарҳанг ва санъати Тоҷикистон ба номи Мирзо Турсунзода

Яке аз самтҳои асосии сиёсати фарҳангии Ҷумҳурии Тоҷикистон ташаккули афкори бунёдкорӣ ва тарбияи ифтихори миллии сокинони кишвар ба ҳисоб меравад. Расидан ба ин ҳадафҳоро Асосгузори сулҳу ваҳдати миллӣ - Пешвои миллат, Президенти Ҷумҳурии Тоҷикистон муҳтарам Эмомалӣ Раҳмон тавассути фарҳанги миллӣ, аз ҷумла бо роҳи эҳёи мероси таърихӣ фарҳангии ниёгони халқи тоҷик арзёбӣ намудаанд [15, с. 369].

Ибтикороти муҳиме, ки солҳои соҳибистиклолӣ дар ин самт ба он диққати махсус дода шуд, ин ҳифзи ёдгориҳои таърихӣ ва бунёди осорхонаҳо дар қаламрави ҷумҳурӣ мебошад. Доир ба аҳаммияти муҳим доштани фаъолияти осорхонаҳо дар ҳаёти ҷомеа Пешвои миллат, муҳтарам Эмомалӣ Раҳмон чунин ибрози ақида намудаанд: “Халқе, ки ба гузаштааш арҷ мегузорад, халқе, ки ҳофизаи қавии таърихӣ дорад, хатман осорхона бунёд мекунад” [3, с. 4].

Шоёни зикр аст, ки то замони мо оид ба ин вазифаи муқаддасу муҳимми осорхонаҳо, ки барои баланд бардоштани худшиносии миллӣ, хувияти миллӣ, дар руҳияи созандагӣ бунёдкорӣ тарбияи насли ҷавон ва барои тарғибу таҳкими Истиклоли давлатӣ хеле муҳим аст, якчанд мақолаҳо навишта шудаанд.\*

Дар шароити имрӯза, бо мақсади татбиқи сиёсати нави давлатӣ дар соҳаи фарҳанг ба кори осорхонаҳо ҳамчун манбаи муҳимми ҳифзи ёдгориҳои таърихӣ фарҳангӣ ва намоиши онҳо тавачҷуҳи хосса зоҳир карда мешавад. Пас аз ба даст овардани соҳибистиклолӣ паҳлуҳои асосии фаъолияти осорхонаҳо, нақш ва мақоми онҳо ҳамчун марказҳои иҷтимоии ҳифз, омӯхтан ва оммавӣ гардонидани сарватҳои фарҳангӣ дар Қонуни Ҷумҳурии Тоҷикистон «Дар бораи осорхонаҳо ва фонди осорхонаҳо» (соли 2004) муайян карда шуданд. (бо тағйири иловаҳо дар соли 2012) [6].

Лозим ба ёдоварист, ки Асосгузори сулҳу ваҳдати миллӣ - Пешвои миллат, Президенти Ҷумҳурии Тоҷикистон муҳтарам Эмомалӣ Раҳмон ба ташаккули фарҳанг, ҳифзи арзишҳои фарҳангӣ, эҳёи арзишҳои маънавияну анъанаҳои миллӣ тавачҷуҳи хосса зоҳир менамоянд. Бо ибтиқору ташаббусҳои бевоситаи Пешвои миллат, мамлакатамон ҳамчун кишвари дорой мероси ғании фарҳангӣ, моҳи августи соли 2010 Конвенсияи ЮНЕСКО оид ба ҳифзи мероси ғайримоддӣ фарҳангиро ба имзо расонд.

Соли 2012 “Барномаи давлатии ҳифзи мероси фарҳангии ғайримоддӣ халқи тоҷик барои солҳои 2013-2020” қабул гардид. Дар Осорхонаи миллии Тоҷикистон ҳар сол баргузориҳои намоишгоҳҳо тахти шиори «Аз Наврӯз то Наврӯз (дастовардҳои нави осорхона) ба анъана даромадааст.

Табиист, ки масъалаи эҳёи осорхонаҳо махсусан барои давлатҳои тозаистиклоли пасошуравӣ аҳаммияти зиёд дорад, зеро раванди ҷаҳонишавӣ ба вазъи кулли ҷомеа таъсири назаррас дорад.

Пешвои миллат, муҳтарам Эмомалӣ Раҳмон дар баромадҳои худ нақши фарҳанги миллӣ, аҳаммияти эҳё ва ҳифзи он дар шароити кунунро пайваста зикр менамоянд. Сарвари давлат ибраз менамоянд, ки яке аз арчашмаҳаи хувияти миллӣ, мероси таърихӣ ва хотираи таърихӣ мебошад, ки дар илму адаб инъикос ёфтаанд [9, с. 346]. Маҳз бо

\* Шарипов А. Қ. Осорхонаҳо ва осорхонашиносии Тоҷикистон / А. Қ. Шарипов // Ҷавонони Тоҷикистон- 8 феввали соли 2000; Нурув Г. Проблемаҳои омӯзиши таърихи осорхонаҳои Тоҷикистон // Ахбори Осорхонаи миллии Ҷумҳурии Тоҷикистон- Душанбе, -№5, 2004. - 50-54; Фирдавси А. Осорхонаи миллӣ муарифгари фарҳанги оӣ // Паёми Душанбе. - Душанбе, 2016. - №5. -11 май., Фирдавси А. “Парчам – рамзи соҳибдавлатӣ” //Баҳори Аҷам. - 2019. -№35 ( 511). 23 - ноябр; Саҳми Асосгузори сулҳу ваҳдати миллӣ, Пешвои миллат, муҳтарам Эмомалӣ Раҳмон дар рушди осорхонаҳои Тоҷикистон. //Ахбори Осорхонаи миллии Тоҷикистон. - Душанбе, 2021. - №3. С.4-10; Сиккаҳои рамзии НОБ – Роғун. //Омӯзгор. - Душанбе, 2021. – 20 октябр., Нахустин Парчами давлатӣ дар Осорхонаи миллӣ. //Садои мардум. - Душанбе, 2021. - №142 (4404). - 23 ноябр.

назардошти аҳаммияти ин мушкилот соли 2018 дар кишварамон “Соли рушди сайёҳӣ ва ҳунарҳои мардумӣ” эълон гардид [10].

Аҳаммияти таърихию фарҳангӣ ва иҷтимоии ин чорабинӣ дар он аст, ки он ба рушди минбаъдаи ҳунарҳои мардумӣ, эҳёи анъанаҳои ҳунарҳои оилавӣ, ҳифзи шаклҳои вучуддоштаи ҳунарҳои халқӣ ва бо дарназардошти имкониятҳои муосир навсозии онҳо мусоидат кард. Ҳамаи ин ба баланд шудани мавқеи иҷтимоии ҳунармандӣ ҳамчун як намуни на танҳо фаъолияти эҷодӣ, балки иқтисодиёт, роҳи таъмини зиндагии шоистаи касибон мусоидат мекунад.

Дар баробари эълон гардидани “Соли рушди сайёҳӣ ва ҳунарҳои мардумӣ” Осорхонаи миллии Тоҷикистон миқдори зиёди маҳсулоти нодиреро, ки ҳунармандони халқӣ сохтаанд, дастрас намуд.

Дар даврони соҳибистиклолӣ сиёсати хирадмандонаи Роҳбари давлат ва Ҳукумати Ҷумҳурии Тоҷикистон дар бунёди осорхонаҳои нав дар шаҳрҳои Кӯлоб, Восеъ, Бохтар, Балҷувону Данғара, Турсунзода, Файзободу Хучанд ва Ҷиликӯл мусоидат намуд.

Ҳаминро бояд қайд намуд, ки дар шароити муосир осорхонаҳои кишвар бояд қорҳои ҷамъоварӣ гузаронанд, то тавассути дарёфти экспонатҳои нодири таърихӣ нақши тарбиявии онҳо дар тарбияи мардум, баҳусус ҷавонон зиёд гардад. Намоишгоҳҳои осорхона барои меҳмонони дохилӣ ва хориҷӣ беҳтарин ёдгориҳои таърихӣ, санъат ва фарҳангии аҷдодони мо, инчунин асарҳои навтаъсиси баланди бадеии муаллифони муосирро пешкаш мекунад. Тавре маълум аст, сайёҳон ва меҳмонони пойтахт бо мақсади ошноӣ бо фарҳангу мавзӯҳои ҷолиби кишвар нахуст аз осорхонаҳо дидан мекунад ва маҳз дар ҳамин ҷо бо таъриху анъанаҳои мардумӣ ошно мешаванд.

Дар солҳои соҳибистиклолӣ ҳамкориҳои робитаҳои қорӣ байни Осорхонаи миллии бо намоёндогиҳои давлатҳои хориҷӣ, ки дар Ҷумҳурии Тоҷикистон аккредитатсия шудаанд, низ густариш ёфт. Натиҷаи ҳамин гуна ҳамкорӣ буд, ки дар осорхонаҳои мамлакат як қатор намоишҳои асарҳои рассомони мамлакатҳои хориҷӣ пешкаши тамошобинон гардиданд. Аз ҷумла, намоишгоҳи «Графикаи рассомони муосири Ҳиндустон», бо ташаббуси созмони байналмилалӣ «ЮНИФЕМ», «Зан – давраи нав, асри нав», «Филми тасвирии рассоми чех Мирослав Бартак», ҳунарҳои мардумии Туркия, асарҳои рассоми немис Алберт Дюрер ва дигарон, муддати зиёд толорҳои шуъбаи санъати тасвирии Осорхонаи миллиро оро меоданд [7, с.71-72].

Дар ин давра осорхона ҳамчунин дар Ҷумҳурии Ислонд ва Ҷумҳурии Ўзбекистон намоишгоҳҳои муваққатии ҳунарҳои халқӣ ва осори визуалиро ташкил намуда, фарҳанги миллии тоҷиконро берун аз кишвар муаррифӣ намуд. Чунин намоишгоҳҳои муваққатӣ низ чанд сол боз дар бинои дафтари Созмони Милали Муттаҳид ташкил карда мешаванд, ки дар он беҳтарин асарҳои рассомон В.Фуфигин, М.Хошмуҳаммадов, А.Камелин, Е.Бурсев ва дигарон намоиш дода мешуданд [7, с. 71-72].

Соли 2003 аз ҳисоби фонди захиравии худ бо дастгирии Сафорати Русия бахшида ба 300-солагии зодрӯз намоишгоҳи асарҳои рассомони рус ва шогирдони онҳо, ки дар солҳои 30-юми садаи ХХ дар Тоҷикистон қор карда буданд, ташкил карда шуд. Дар намоиш асарҳои аввалин рассомон – асосгузори мактаби рассомии тоҷик П. Фалбов, Е. Бурсев, Н. Котов, С. Песков, В. Сидоренко, М. Хошмуҳаммадов, А. Ашӯров ва дигарон ба намоиш гузошта шуданд [7, с. 72].

Қобили зикр аст, ки маҳз дар даврони соҳибистиклолӣ дар Осорхонаи миллии Тоҷикистон баргузори намоишгоҳҳои шахсии рассомон ба ҳукми анъана даромад. Ҳамин тариқ, соли 2004 Ҳунарпешаи халқии Тоҷикистон Ш. Шобутолибов, соли 2006 Ҳунарпешаи шоистаи Ҷумҳурии Тоҷикистон А. Сайфудинов, соли 2008 Ҳунарпешаи шоистаи Ҷумҳурии Тоҷикистон М. Бекназаров, рассоми ҷавон Д. Михтоджев ва дигарон ҳунару малакаи худро пешкаши тамошобинон намуданд.

Тавре Л. Додхудоева қайд кардааст, дар фазои фарҳанги миллии навъҳои нави эҷодқорӣ пайдо шудаанд, ки аллақай ба забони ҷаҳонии фарҳанги геофарҳангӣ табдил гардидаанд ва онро бо дигарон монанд намекунад, зеро асри ХХI замони ташаккули маданияти ягонаи умумибашарӣ маҳсуб меёбад [5, с.8-9].

Соли 2007 дар арафаи Рӯзи Модар ва мулоқоти Президенти Ҷумҳурии Тоҷикистон Эмомалӣ Раҳмон бо занони кишвар, қормандони Осорхонаи миллии Ҷумҳурии

Тоҷикистон ба номи. К. Бехзод дар Кохи Ваҳдат таҳти унвони «Зан ва чомеа» намоишгоҳи вижа баргузор кард. Дар он асарҳои бонувони рассом ва намунаҳои хунароҳои занона: намунаҳои гулдӯзи, дӯзандагӣ, осори санъати тасвири аз коллексияи Осорхонаи миллии Тоҷикистон ба намоиш гузошта шуданд.

Ҳамчунин, баҳшида ба рӯзҳои мусолиҳаи миллии ва 16-умин солгарди Истиклолияти давлатии кишвар намоишгоҳҳои сайёр ташкил карда шуданд, масалан, дар толорҳои осорхонаи ноҳияи Данғара, Маҷмаи осорхонаҳои ҷумҳуриявии шаҳри Кӯлоб ва мамнуъгоҳи таърихию фарҳангии Хулбук. Асарҳои намоишгоҳ, ки 120 номгӯи санъати тасвири ва ороиширо дар бар мегирифт, таваҷҷуҳи хосси аҳли чомеаи минтақаҳои гуногуни кишварро ба худ ҷалб карданд [14, с. 94].

Соли 2005 як гурӯҳи рассомон ва санъатшиносони Тоҷикистон тасмим гирифтанд, ки лоиҳаи озмоишии «Стартер»-ро оид ба санъати муосир барои донишҷӯёни курсҳои болоии донишгоҳҳои шаҳрҳои Душанбе ва Хуҷанд бо дастгирии намоёндагии Агентии Швейтсария оид ба рушд ва ҳамкорӣ дар Душанбе гузаронанд.

Бояд гуфт, ки маҳз дар чаҳорҷӯбаи ин лоиҳа ва ба шарофати чунин ҳамкориҳо кандакорҳои беназири ҷӯбии «Меҳроби Искодар» барқарор карда шуда, чунонки маълум аст, бо рамзҳои пешазисломӣ оро дода шуд. Дар баробари ин, ҳудуди 90 экспонат низ ба маърази тамошо гузошта шуд, ки қаблан дар намоишгоҳи доимӣ гузошта шуда буданд ва дар анборҳои осорхона нигоҳ дошта мешуданд [1, с. 68].

Тавре мутахассисон қайд мекунанд, ҳифзи ёдгориҳои таърихи, шарҳу тавзеҳи онҳо ва муаррифии мероси фарҳангӣ дар фаъолияти осорхонаҳо вазифаи таъхирнопазир ба назар мерасад. Бо ба даст овардани соҳибистиклолӣ, ҳифзи мероси фарҳангӣ боз ҳам дар маркази таваҷҷуҳи давлат қарор гирифта, ба яке аз самтҳои афзалиятноки сиёсати давлатии фарҳангии кишвар табдил ёфт.

Ба ҳама маълум аст, ки дар Тоҷикистон ёдгориҳои сершумори таърихи, бостоншиносӣ, шаҳрсозӣ ва меъморӣ, мавҷуданд, ки ғанитарин қабати мероси фарҳангии давлати соҳибистиклоли имрӯзаро ташкил медиҳанд.

Қобили зикр аст, ки маҳз дар солҳои соҳибистиклолӣ экспонатҳои фонди осорхона дастраси аҳли чомеаи Тоҷикистон ва хориҷи кишвар гардиданд. Бисёр намоишҳои хориҷӣ, китобҳои чопшуда, мақолаҳо, каталогҳо ба эҷодиёти рассомони тоҷик дар асоси маводҳои фонди Осорхонаи миллии Тоҷикистон тартиб дода шудаанд. Масалан, соли 2009 албому «Санъати рассомӣ. Хунаромандони Туркия ва Тоҷикистон» [2]. Интишори ин албом бо ҳамоҳангӣ ва мусоидати Сафорати Ҷумҳурии Туркия дар Душанбе ва бо Ҳимояти Идораи рушд ва ҳамкориҳои Туркия (ТИКА) сурат гирифтааст.

Соли 2015 албому «Санъати тасвирии Тоҷикистон» [13] ба таъри расид, ки дар он наққошӣ, ҳайкалтарошӣ, графика, аксбардории бадеӣ, сенография ва санъати ороишӣ инъикос ёфтаанд. Дар ин ҷо аз таърихи ташаккули санъати тасвирии Тоҷикистон ва ташкил ёфтани Иттифоқи рассомони Тоҷикистон сухан меравад. Ин албом, ки осори наслҳои мухталифи рассомони Тоҷикистон, аз ҷумла осорҳои осорхонаро дар бар мегирад, ба шарофати Конфедератсияи байналмилалӣ иттифокҳои рассомон, ки иттиҳодияҳои рассомони кишварҳои Иттиҳоди Давлатҳои Мустақилро муттаҳид кардааст, нашр шудааст.

Ифтитоҳи тантанавии бинои нави осорхона соли 2013 бо иштироки бевоситаи Президенти Ҷумҳурии Тоҷикистон муҳтарам Эмомалӣ Раҳмон баргузор шуд. Пас аз ифтитоҳ Сарвари давлат бо зиёиёни ҷумҳурӣ мулоқот кард. Дар вохӯрӣ зикр гардид, ки бинои нави Осорхонаи миллии аз лиҳози меъморӣ, зебӣ ва шукӯҳу шаҳомат беназир буда, бешубҳа, аз равандҳои созандагиву бунёдкорӣҳои даврони соҳибистиклолӣ ва сиёсати фарҳангсозии Ҳукумати ҷумҳурӣ гувоҳӣ медиҳад [8].

Бо дарназардошти мақоми Осорхонаи нави миллии, ҳамчун нишонаи некӣ, роҳбарияти Осорхонаи Британия рӯзи 8-уми март соли 2013 нусхаи 6 экспонати коллексияи нодири ганҷинаи Амударёро ҳамчун тухфа ба Осорхонаи миллии Тоҷикистон тақдим намуд. Дар байни онҳо табақи тиллоии росткунҷа (Тиллои росткунҷа), ҳайкалчаи нуқраи кандакорӣ (Silver Statuette Chased), диски тиллоӣ барои либос (Gold Disc Clothing Applique), атрибутҳои либоси мудавваршуда (Circular Gold Costume-fitting) ва дигарон ҷой доштанд [16].

Кормандони Осорхонаи миллии Тоҷикистон дар Намоишгоҳи байналмилалӣ «Мо дар мубориза бар зидди фашизм якҷоя будем», бахшида ба 70-солагии Ғалабаи мардуми шуравӣ дар Ҷанги Бузурги Ватании солҳои 1941-1945 иштирок намуданд.

Дар осорхона, чун анъана, ҳамасола намоишгоҳҳои «Артиши милли сипари бозғимоди Ватан аст», «Симои зан-модар дар эҷодиёти рассомони Тоҷикистон», «Ҳеч кас фаромӯш нашудааст ва ҳеч чиз фаромӯш нашудааст» ҳар сол аз хазинаи осорхона асарҳои рассомони номдори тоҷикро намоиш медиҳанд. Намоишҳои номбурда дар ташвиқи тарғиб ва тарбияи насли наврас аҳаммияти калон доранд.

Моҳи ноябри соли 2016 дар Осорхонаи миллии Тоҷикистон бо иштироки Президенти Ҷумҳурии Тоҷикистон муҳтарам Эмомалӣ Раҳмон намоишгоҳи калони рассомон «Ҷавоҳири Роҳи абрешим» баргузор гардид, ки аз ҷониби Иттифоқи рассомони байналмилалӣ ташкил карда шуд. Диққати асосии ташкилот мубодилаи байналхалқии соҳаи санъати тасвирӣ мебошад, ки ба инкишофи сулҳу осоиши тамоми ҷаҳон мусоидат мекунад. Иттиҳодияи байналмилалӣ рассомони сулҳ ҳамасола дар кишварҳои мухталиф маросими супурдани Ҷоизаи байналмилалӣ рассомон барои сулҳро баргузор мекунад. Маросим бар асоси анъанаҳои маҳаллии кишвар сурат гирифта, намоиши фарҳангии анъанавиро дар бар мегирад [4, с. 8].

Намоиши намунаҳои хунаҳои мардумӣ як роҳи муассири муаррифии арзишҳои милли ва сиёсати давлатӣ дар сатҳи ҷаҳонӣ мебошад. Осорхонаи миллии Тоҷикистон пас аз эълон шудани солҳои 2019-2021 “Солҳои рушди деҳот, сайёҳӣ ва хунаҳои мардумӣ” [12] барои муаррифии минбаъдаи мероси таърихӣ фарҳангии халқи тоҷик миқдори зиёди ашӯи гулдӯзӣ (худуди 200 сӯзанӣ) дарёфт кард.

Ҳамин тариқ, метавон гуфт, ки дар партави сиёсати нави фарҳангии давлати соҳибистиклол Осорхонаи миллии Тоҷикистон ба маркази асосӣ ва асосие табдил ёфт, ки дар он шумораи зиёди экспонатҳои нодири таърихӣ инъикоскунандаи гузаштаи ғании мардуми тоҷик гирд оварда шудаанд, инчунин осори санъати тасвирӣ ва халқӣ, ки мазмуни онҳо тафаккур ва диди маънавии ниёгонамонро ба таври боварибахш ифшо мекунад. Ин экспонатҳо дар баробари осори сершумори гузаштаи таърихӣ, бозёфтҳои нодири бостоншиносон борҳо пешкаши тамошобинон гардиданд, ки барои дар сатҳи баланд донишҷӯи санъат ва фарҳанги халқи тоҷик ҳамчун манбаи пураарзиш хизмат мекарданд.

Тибқи маълумоти бостоншиносон, маъхазҳои хаттӣ ва инчунин бозёфтҳои тасодуфӣ ёдгориҳои таърихӣ фарҳангӣ, тоҷикон аз қадимулайём дар баробари кишоварзӣ ва чорводорӣ ба касбу хунаҳои гуногун, ба монанди кулолгарӣ, оҳангарӣ, дуредгарӣ, бофандагӣ, заргарӣ, мисгарӣ шугл варзида, дар санъати меъморӣ низ ҷидаст будаанд. Дар осорхона толорҳои махсуси намоишӣ мавҷуданд, ки он ҷо маводи зиёд роҷеъ ба давраи соҳибистиклолии Тоҷикистон гирд оварда шудаанд. Хусусияти хосси фаъолияти Осорхонаи миллии ба номи К. Беҳзод аз он иборат аст, ки фаъолияти он ба ягон соҳаи илм ё давраи таърихӣ маҳдуд набуда, дар хазинаи он ёдгориҳои мансуб ба ҳамаи давраҳои таърихӣ ҷамъият, намунаҳои волои санъати тасвирӣ ва амалӣ мавҷуд аст. Инчунин, дар экспозитсияи он табиати Тоҷикистон инъикос ёфтааст, ки табиати нотақрори кишвар, аз он ҷумла олами наботот, ҳайвонот ва парандаҳоро дар бар мегирад.

Экспозитсияи навтаъсис ва амаликунандаи Осорхонаи миллии Тоҷикистон, ки соли 2013 дар бинои нав ба фаъолият шуруъ намуд, дар асоси нақшаи мавзӯӣ-экспозитсионӣ муаллиф Абдувалӣ Шарипов дар 22 толор ҷойгир шуда, табиат ва таърихи аз асри санг то ба имрӯз боқимондари дар шакли санъати тасвирӣ ва амалӣ инъикос менамояд. Он дар ҷор ошӯна ҷойгир аст.

Маҳз сиёсати давлатии Тоҷикистон дар солҳои истиклолият барои тавсеа ва таҳкими шаклҳои ҳамкориҳои байналмилалӣ имкониятҳои васеъ фароҳам овард, ки дар натиҷа дар осорхона конференсияҳои семинарҳои сершумор бо иштироки коршиносони хориҷӣ баргузор гардиданд. Дар ин давра экспонатҳои гуногуни Осорхонаи милли дар намоишгоҳҳои байналмилалӣ (аз ҷумла соли 2021 дар Париж) ба намоиш гузошта шуданд. Ин ба ҷомеаи ҷаҳонӣ имкон дод, ки бевосита бо дастовардҳои Тоҷикистони соҳибистиклоли муосир дар самти эҳёи анъанаҳои ғании таърихӣ ошно шаванд.



Лозим ба ёдоварист, ки аз чониби роҳбарият ва кормандони илмии МД ОМТ ба хошти тарғибу ташвиқи фонди Осорхонаи миллии Тоҷикистон, муаррифии саҳифаҳои пурифтихори таърихи халқи тоҷик ва ҷалби ҷавонон ба тамошои ин махзани илмӣ-фарҳангӣ мунтазам дар шабакаҳои телевизионии «Тоҷикистон», «Сафина», «Ҷаҳоннамо», «Пойтахт», «Баҳористон», барномаҳои мухталифи радиои «Тоҷикистон», «Садои Душанбе», гуфтугӯҳои ихтисосӣ, гузориш ва мусоҳибаҳои кормандони илмии Осорхонаи миллии Тоҷикистон оид ба ҳифзи ёдгориҳои таърихӣ ба роҳ монда шуданд.

Хулоса, Осорхонаи миллии Тоҷикистон дар шароити имрӯза ба воситаи экспозитсияи худ дар тарбияи мардум, махсусан ҷавонон дар руҳияи худшиносию созандагӣ, арҷ гузоштан ба истиқлолияти озодӣ ва саҳмгузори дар ободии кишвар нақши муҳим мебозад. Аз ҷумла, дар ғушаҳои «Иҷтисоии тақдирсози миллат», «Артиши милли» ва «Ваҳдати милли», нодиртарин экспонатҳои рамзиро, ба монанди «Парчами нахустини Тоҷикистони соҳибистиклол», «Килки сулҳ», «Кӯзаи заррин» дидан мумкин аст. Ҷамзамон, дар экспозитсияи толори Истиқлоли давлатӣ мавзӯҳои дигар, аз қабали робитаҳои дипломатии Тоҷикистон бо дигар кишварҳо, соҳаҳои ҳаётан муҳимми кишвар - энергетика, саноат, кишоварзӣ, роҳсозӣ, меъморӣ, соҳаҳои иҷтимоӣ - маориф, фарҳанг, тандурустӣ ва варзиш ба таври шоиста инъикос гардидаанд. Гуфтан бамаврид аст, ки инъикоси дастовардҳои даврони соҳибистиклолӣ яке аз вазифаҳои муқаддаси осорхонаҳо ба шумор рафта, он, пеш аз ҳама, барои баланд бардоштани худшиносии миллии, хувияти миллии, дар руҳияи созандагӣ бунёдкорӣ тарбия намудани насли ҷавон ва барои тарғибу таҳкими Истиқлолияти давлатӣ хеле муҳим мебошад. Дар ҷодаи инъикоси дастовардҳои замони соҳибистиклолӣ фаъолияти Осорхонаи миллии Тоҷикистон барои дигар осорхонаҳо намунаи ибрат мебошад.

**Муқарриз: Худойкулова К.- н.и.п., дотсенти ДМТ**

#### АДАБИЁТ

1. Абдукадырова М. Национальный музей им. К. Бехзода: Международный диалог / М.Абдукадырова // Сообщение Национального музея Республики Таджикистан им. К. Бехзода. -№7. -Душанбе, 2008. -128 с.
2. Айни Л. Искусство живописи // Художники Турции и Таджикистана. Альбом. - Душанбе, 2009. -54 с.
3. Ахбори ОМТ. - Душанбе, 2014. - №1. - С.4.
4. Выставка Международных художников за Мир. Жемчужина Шелкового Пути. Каталог. Душанбе, 2016. - 140 с.
5. Додхудоева Л. Мино. Современное искусство Таджикистана / Л.Додхудоева. Альбом. -Душанбе, 2011. - 207 с.
6. Қонуни Ҷумҳурии Тоҷикистон дар бораи осорхонаҳо ва фонди осорхонаҳо // (Закон Республики Таджикистана о музеях и музейных фондах) // Садои мардум, -№86-89. 06.07.2012.
7. Нуров Г., Курбаншоев Ш. Основные принципы и пути экспонирования коллекции Национального музея Республики Таджикистан им. Камолиддина Бехзода / Г. Нуров, Ш. Курбаншоев // Сообщения Национального музея Республики Таджикистан им. К. Бехзода. -Душанбе, 2004. -№5. -С.63-73.
8. Раҳмон, Э. Встреча с интеллигенцией, 20 марта 2013 г/ Э. Раҳмон // Народная газета. 2013. 29 марта.
9. Раҳмонов, Э. Выступление на церемонии открытия Национального музея древностей Таджикистана, 7 сентября 2001 года / Э.Раҳмонов, Независимость Таджикистана и возрождение нации. -Душанбе: Ирфон, 2006. Т.4. -С.143-145.
10. Соли 2018 «Соли рушди сайёҳӣ ва хунароҳои мардумӣ». <https://hhdt-sugd.tj/archives/10794> (дата обращения: 18.02.2021).
11. Сотиев М. Народные ремесла - важная часть национальной культуры / М.Сотиев // Народная газета №23 (20149) 6 июня 2018 года.
12. Фармони Президенти Ҷумҳурии Тоҷикистон дар бораи «Солҳои рушди деҳот, сайёҳӣ ва хунароҳои мардумӣ» эълон намудани солҳои 2019-2021 <https://soi.tj/?p=5429&lang=tg>. (санаи истифодабарӣ: 18.02.2021).
13. Ходжаев Ф. Изобразительное искусство Таджикистана / Ф.Ходжаев, М.Ульджабаева и др. Альбом. - Москва, 2015. -196 с.
14. Шарифзода Ф. Экспозиционно-выставочная работа музеев. Социально-культурная деятельность музеев Таджикистана в период независимости (1991-2011 гг.) / Ф.Шарифзода. -Душанбе, Истеъдод, 2014. -159 с.
15. Эмомалӣ Раҳмонов. Истиқлолияти Тоҷикистон ва эҳёи миллат / Эмомалӣ Раҳмонов. -Душанбе, 2002. Ҷилди 3. - С.369.
16. Юлдашев А. Лондон передал в Душанбе копии Амударьинского клада / А.Юлдашев // Азия-плюс -№ 20 (805) 14 март.

## **АҲАММИЯТИ ОСОРХОНАИ МИЛЛӢ ДАР МУАРРИФИИ МЕРОСИ ФАРҲАНГИИ ХАЛҚИ ТОЧИК**

Дар мақолаи мазкур оиди аҳаммияти Осорхонаи миллии кишвар дар муаррифии мероси бойи фарҳангии мардуми тоҷик маълумот дода шудааст. Муаллиф зикр мекунад, ки дар партави сиёсати нави фарҳангии давлати соҳибистиклол Осорхонаи миллии Тоҷикистон ба маркази асосӣ ва асосие табдил ёфт, ки дар он шумораи зиёди экспонатҳои нодири таърихӣ инъикосунандаи гузаштаи ғании мардуми тоҷик гирд оварда шудаанд. Ин экспонатҳо дар баробари осори сершумори гузаштаи таърихӣ, бозёфтҳои нодири бостоншиносон борҳо пешкаши тамошобинон гардиданд, ки барои дар сатҳи баланд дониستاني санъат ва фарҳанги халқи тоҷик ҳамчун манбаи пурарзиш хизмат мекунад. Баъд аз ба даст овардани Истиқлолияти давлатӣ экспозитсияи осорхона такмил ёфта, хусусияти нав касб намуд. Дар осорхона толорҳои махсуси намоишӣ мавҷуданд, ки онҳо чӣ маводи зиёд роҷъ ба давраи соҳибистиклолии Тоҷикистон гирд оварда шудаанд.

**Калидвожаҳо:** фарҳанг, мерос, осорхона, миллат, намоиш, осор, хунар, санъат, сиёсат, давлат, халқ, равобит, эҳё.

## **ЗНАЧЕНИЕ НАЦИОНАЛЬНОГО МУЗЕЯ В ПРЕДСТАВЛЕНИИ КУЛЬТУРНОГО НАСЛЕДИЯ ТАДЖИКСКОГО НАРОДА**

В данной статье говорится о значении Национального музея страны в представлении богатого культурного наследия таджикского народа. Автор упоминает, что в свете новой культурной политики независимого государства Национальный музей Таджикистана стал главным центром, где собрано большое количество уникальных исторических экспонатов, отражающих богатое прошлое таджикского народа, а также произведения изобразительного и народного искусства, содержание которых убедительно раскрывает мышление и духовное видение нашего народа. Эти экспонаты вместе с многочисленными артефактами исторического прошлого, редкими находками археологов неоднократно представлялись зрителям, что послужило ценным источником высокого уровня знаний искусства и культуры таджикского народа. После обретения государством независимости экспозиция музея была усовершенствована и приобрела новый характер. В музее есть специальные выставочные залы, где собрано множество материалов, относящихся к периоду до независимости Таджикистана. Отдел уникальной природы страны, включая флору, фауну и птиц.

**Ключевые слова:** культура, наследие, музей, нация, выставка, артефакты, ремесло, искусство, политика, государство, народ, отношения, возрождение.

## **THE IMPORTANCE OF THE NATIONAL MUSEUM IN PRESENTING THE CULTURAL HERITAGE OF TAJIK PEOPLE**

This article mentions the importance of the National Museum of the country in presenting the rich cultural heritage of the Tajik people. The author mentions that in the light of the new cultural policy of the independent state, the National Museum of Tajikistan has become the main center where a large number of unique historical exhibits are collected, reflecting the rich past of the Tajik people, as well as works of fine and folk art, the content of which convincingly reveals the thinking and spiritual vision of our people. These exhibits, along with numerous artifacts of the historical past and rare finds of archaeologists, were repeatedly presented to the audience, which served as a valuable source of high level knowledge of the art and culture of the Tajik people. After the state gained independence, the museum's exhibition was improved and acquired a new character. The museum has special exhibition halls where a lot of materials relating to the period before independence of Tajikistan are collected.

**Keywords:** culture, heritage, museum, nation, exhibition, artifacts, craft, art, politics, state, people, relations, revival.

**Маълумот дар бораи муаллиф:** Саидов Абдуҷаббор Гафурович - Донишқадаи давлатии фарҳанг ва санъати Тоҷикистон ба номи Мирзо Турсунзода, докторанти Ph.D-и курси 3-юми кафедраи фарҳангшиносӣ ва осорхонашиносӣ. **Суроға:** шаҳри Душанбе, Ҷумҳурии Тоҷикистон, хиёбони Борбад, 73А.

Телефон: **559003304**.

**Сведения об авторе:** Саидов Абдуҷаббор Гафурович –Таджикский государственный институт культуры и искусств имени М. Турсунзаде, докторант Ph.D 3-го курса кафедры культурологии и музейного дела. **Адрес:** г. Душанбе, Республика Таджикистан, проспект Борбада, 73А Телефон. **559003304**.

**Information about the author:** Saidov Abdujabbor Gafurovich - Tajik state institute of culture and arts named after M. Tursunzade, Ph.D. 3rd year doctoral student of the Department of Cultural Studies and Museum Studies. **Address.** Republic of Tajikistan, Dushanbe, Borbada Avenue, 73A. Phone: **559003304**

**ВАЗЪИЯТ ВА ДУРНАМОИ ҲАМГИРОИИ ИЛМУ МАОРИФ ДАР ҶУМҲУРИИ  
ТОҶИКИСТОН***Бобоҷонова М.Ю.***Донишгоҳи давлатии омӯзгории Тоҷикистон ба номи Садриддин Айни**

Яке аз вазифаҳои муҳимтарини низоми маорифи ҷумҳури дар даврони истиқлолият ин дастгирии шаклҳои нави ҳамгирии илму маориф, таҳияи равишҳои муштарак ба эҷоди стандартҳои таълим дар асоси дастовардҳои навтарини илми ҷаҳонӣ, инчунин таҳияву баррасии якҷояи китобҳои дарсӣ ва барномаҳо, тайёр кардани дастурҳои якҷояи илмӣ оид ба мазмун ва мундариҷаи ҷараёни таълим мебошад.

Бо вуҷуди дастовардҳои зиёд дар ин самт, проблемаҳои ҳамгирии маориф ва илм дар педагогика ҳанӯз зиёданд. Мо нағз медонем, ки муаллимони мактабҳои олии, ҷун қоида, дар баробари фаъолияти илмӣ-таълимӣ ҳамеша бо корҳои илмӣ-таҳқиқотӣ, илмӣ-методӣ низ машғуланд. Дар таркиби донишгоҳу донишкадаҳои олии (махсусан дар назди мактабҳои олии) институтҳои илмӣ-таҳқиқотӣ ва лабораторияҳои илмӣ мавҷуданд, ки ба татбиқи амалии идеяҳои илмии кормандони ин муассисаҳо нигаронида шудаанд. Ҳамин тавр, ҳатти интиқоли донишу таҷриба «аз таълим ба илм» дар донишгоҳҳо муддати тӯлонӣ ва боэътимод амал мекунад, кормандони донишгоҳҳо ва пажӯҳишгоҳҳо ва лабораторияҳои илмӣ, ҷун қоида, дорои маълумоти олии, дараҷа ва унвонҳои илмӣ буда, натиҷаҳои фаъолияти педагогии онҳо ба болоравии сифати таҳсилоти олии касбӣ мусоидат менамояд.

Мутаассифона, расонидани ёри дар татбиқи барномаҳои таҳсилотии мактаббачагон ва донишҷӯёни болаёқат ҳанӯз ҳам сусттар ба назар мерасад ва он мушкилиҳои худро дорад. Маҳз дар институтҳои илмӣ-таҳқиқотӣ, лабораторияҳои илмӣ ташкил кардани «ячейкаҳо»-и таълимӣ ва бо ёрии онҳо ба кадрҳои педагогӣ ва донишҷӯён додани маълумот дар бораи комёбиҳои илмии муосир хеле кам ё хеле маҳдуд ба роҳ монда шудааст. Ҳарчанд бисёр олимони шинохтаи ҷумҳури бо донишгоҳҳои олии фаъолона ҳамкорӣ мекунанд, мунтазам ба донишҷӯён аз рӯйи ихтисосашон мувофиқи фанҳои таълимӣ лексияҳо мехонанд, аммо ин ҳама кифоя нест. Зеро лексияҳо бояд бо қори мураббаҳои амалии донишҷӯён дар лабораторияҳои илмии институтҳои илмӣ-таҳқиқотӣ аз рӯйи ихтисоси интихобкарда пайваस्त карда шаванд. Аз тарафи дигар, имрӯз бояд тамоми низоми маориф, муассисаҳои таҳсилотӣ дар робитаи байниҳамдигарӣ ба масъалаи тайёр намудани ҷавонон ба азхудкунии илму дониш, касбу ҳунар дар таҳсилоти олии ва миёнаи касбӣ таваҷҷуҳи хосса зоҳир намуда, ба таҳқиқу баррасии илмии он машғул гарданд.

Омодасозии кадрҳо дар соҳаҳои илму техника ва фарҳанг, ки тараққиёти минбаъдаи илм ва истехсолотро дар ҷумҳури муайян мекунад, дар се зина ба амал бароварда мешавад.

**Зинаи аввал – мактаб.** Дар ин ҷо таҳкурсии дониш ва рушди ақлию зеҳнӣ, камолоти шахсияту фардии инсоният гузошта мешавад. Таълим дар мактаби нави замонавӣ набояд аз раванди таълим, ки дар мактабҳои анъанавии Тоҷикистон мавҷуд аст, зиёд фарқ кунад. Дар он бояд имкониятҳои нави методологие, ки бо инкишофи технологияи иттилоотӣ-коммуникатсионӣ, компютерикунонӣ ва воситаҳои алоқа, ки дар ҷараёни таълими мактаб фаъолона ҷорӣ карда мешаванд, алоқаманд бошад. Дар нақшаҳои таълимӣ барои хонандагони синфҳои болоӣ тағйироти ҷиддӣ даровардан лозим аст. Ба мақсад мувофиқ мебуд, ки агар барои онҳо таълими факултативӣ ё таълими фанҳои махсус (мувофиқи нақшаи таълимӣ) аз рӯйи се самти асосӣ ба роҳ монда шавад: илмҳои табиатшиносӣ, гуманитарӣ ва техникӣ. Дар ин сурат, донишҷӯ баъди шунидани лексияҳо аз рӯйи ин се самт майлу мароми худро ба интихоби дурусти касб, азхудкунии донишу маҳорат ва малақаҳои касбӣ муайян карда метавонад.

**Зинаи дуюм – мактабҳои олии.** Дар ин ҷо се равиҷро пешниҳод кардан мумкин аст: илмҳои табиӣ, гуманитарӣ ва техникӣ. Мақсаду вазифаҳои дарпешгузошта талаб менамоянд, ки ба донишҷӯён усулҳо ва методологияи азхудкунии ва татбиқи донишҳои касбӣ омӯзонида шаванд. Мактабҳои олии барои расидан ба мақсад ва вазифаҳои касбӣ

шароиту имкониятҳои заруриро фароҳам оварда метавонанд. Донишҷӯе, ки донишгохро хатм мекунад, ҳанӯз мутахассис нест, аммо барои таҳсили минбаъда (такмили ихтисос) хуб омода шудааст. Донишҷӯ дар касби ояндаи худ ҳанӯз на ҳама чизро медонад, вале аллакай асосҳои илмию амалии касбро аз худ кардааст ва самти асосии фаъолияти минбаъдаи худро муайян карда метавонад.

**Зинаи сеюм – марказҳои махсуси илмӣ-таълимӣ**, ки дар назди институтҳои илмӣ-таҳқиқотии Академияи миллии илмҳои Ҷумҳурии Тоҷикистон, донишгоҳу донишқадаҳо, лабораторияҳои илмӣ таъсис ёфта, фаъолият менамоянд. Ин марказҳо дорои анъанаҳои хуби илмӣ буда, дар омодагии мутахассисони соҳибкасб таҷрибаи бой доранд. Хатмкунандаи мактаби олии аллакай тасмим гирифтааст, ки дар кучо ва ба ҳайси кӣ қор қардан меҳаҳад ва мефаҳмад, ки барои мутахассиси соҳибкасб шудан боз чӣҳоро доништан ва қадом амалҳоро иҷро қардан лозим аст. Дар маркази илмӣ-таълимӣ донишҷӯ дар раванди таҳсил дониши амиқро аз худ мекунад, ки барои қори амалӣ ё фаъолияти илмию ӯ зарур аст, яъне ӯ ба мутахассиси соҳибкасб шудан тайёри мебинад. Афзалияти ин зина боз дар он аст, ки донишҷӯ қисми зиёди вақти таҳсилро дар лабораторияҳо мегузаронад, дар ҳаёти институт иштирок мекунад, вазифаҳои мушаххасро иҷро менамояд, натиҷаҳоро таҳлил мекунад ва аз қори иҷрошуда ҳисобот медиҳад. Маҳз ҳамин гуна мутахассисоне, ки дар қунин марказҳои таълими иловагӣ омода шудаанд, рақобатпазир ва серталаб хоҳанд буд.

Бо қамъбасти гуфтаҳои боло қонсепсияи нави фаъолияти таълимиро, ки ба ҳамгироии маориф ва илм нигаронида шудааст, ба таври зайл ифода қардан мумкин аст:

Низоми дузинагии мактаби миёна-мактаби олии ба низоми сезинагӣ иваз қарда мешавад: мактаби миёна-мактаби олии-маркази илмӣ-таълимӣ бо нигоҳ доштани ҳақми вақти барои таълим сарфшуда. Дар синфҳои болоии мактаби миёна аввалин шиносии донишомӯзон бо се соҳаи асосии донишҳо (табиатшиносӣ, гуманитарӣ, дақиқ ё техникаӣ) сурат мегирад. Дар ин қо интиҳоби самт барои таҳсили минбаъда дар мактаби олии мавҷуд аст (табиатшиносӣ, гуманитарӣ, дақиқ ё техникаӣ);

Донишҷӯёни мактабҳои олии аз фанҳои умумӣ лексияҳоро мешунаванд, дониши умумӣ мегиранд ва ин ба онҳо имқон медиҳад, ки дар соҳаи интиҳобқардаи худ барои гирифтани таҳсилоти олии қасбӣ дар зинаи бақалавр озодона ҳаракат қунанд:

Дар зинаи сеюми таҳсил дар марказҳои илмӣ-таълимӣ бақалавр тадриқан мутахассис шуда, таҳсили худро бо дарақаи магистр ба анқом мерасонад. Қунин низоми сезинагӣ ба донишомӯзон имқон медиҳад, ки дар яке аз се соҳаи асосии фаъолияти инсон дониши амиқ аз худ намуда, аз рӯйи қасби интиҳобқардашон мутахассиси соҳибкасб қарданд. Инқунин, муҳим аст, ки донишҷӯ барои омӯхтани қизе, ки дар ҳаёташ ҳеҷ гоҳ ба ӯ муфид нахоҳад буд, вақти худро сарф нақунад. Дар баробари ин, марказҳои илмӣ-таълимӣ, лабораторияҳои илмӣ метавонанд нақши дугона дошта бошанд: дар солҳои таҳсил – илмомӯзи ва дар охири таҳсил – омодагии қасбӣ. Дар қунин низоми таълим таҳсилоти ҳатмӣ ва иловагӣ ба ҳам зич алоқаманд қардида, ба шахс имқоният медиҳад, ки мавқеи иқтимоии худро дар қомеа муайян қарда тавонад.

Имрӯз дар қаҳон як маҷмуи қолабҳои марбут ба ташаққули иқтисоди «нав»-и донишҳо ба таври равшан зуҳур ёфтааст, ки яке аз хусусиятҳои он ҳамгироии наздиктарин, миқёси васеъ ва бисёрқонибаи фаъолияти илмӣ ва таълимӣ мебошад, ки он қи дар сатҳи миллии ва қи дар қараёни қаҳонишавии иқтисодиёти қаҳон арзи вучуд дорад. Дар тули асри ХХ ба кишварҳои пешрафтаи қаҳон муяссар шуд, ки илм ва маорифро ба таври муассир муттаҳид созанд (аз қумла, тавассути рушди қомплекси таълимии донишгоҳӣ, сохторҳои шабақавӣ ва ғайра). Аммо ин қараёнро ба сабабҳои гуногуни иқтимоӣ, иқтисодӣ, сиёсӣ, фарҳангӣ ва сабабҳои дигар анқомшуда ҳисоб қардан мумкин нест. Ба ақидаи бархе аз олимони хоричӣ, дар қоряқи охири асри гузашта дар кишварҳои пешрафта қунбиш аз давраи пеш аз Гумболдӣ ба модели ҳамгироии маориф ва илм ба таври возеҳ иваз қарда шуд [7; 8, с. 27].

Ислоҳоти илму маориф, аз қумла азнавсозии шабақави ташкилотҳои илмӣ ва мактабҳои олии нисбат ба тағйироти ҳаёти қамъиятӣ (соҳаҳои иқтисодиёт, молия, муносибатҳои бучетӣ, низоми маъмурӣ) то имрӯз хеле қашол меёбад. Бо вучуди мавҷудияти шабақави илмӣ, ташаббусҳои давлат ба рушди илму маориф тақон

набахшид, ба бартараф намудани доираи васеи махдудиятҳое, ки ба ҳамгирии амиқ ва пурмазмунӣ онҳо ҳалал расониданд, мусоидат накард. Барои исботи ин андеша мо сарнавишти лоиҳаи Қонуни Ҷумҳурии Тоҷикистон «Дар бораи таҳсилоти олии касбӣ ва баъдидипломӣ»-ро ёдовар мешавем. Ҳамин тавр, интегратсия ё ҳамгироӣ метавонад беҳтар не, балки ҳатто бадтар шавад. Зеро ҳанӯз ҳам мушкилиҳои ҳамоҳангсозии таъминоти ҳуқуқии ин соҳа бо дигар соҳаҳои қонунгузорӣ, муқаррароти кухнашуда, камбудии ва зиддиятҳо вучуд доранд, ки татбиқи меъёрҳои ҳуқуқиро дар амалия, аз ҷумла ҳангоми таъсиси сохторҳои муосири муттаҳидшуда душвор мегардонанд. Шаклҳо ва механизмҳои ҳамкориҳои ташкилотҳои илмӣ ва мактабҳои олии ба талаботи иқтисодӣ бозаргонии имрӯза ҷавоб дода наметавонанд, ба қадри кофӣ таъминоти давлатӣ надоранд, ба доираи ҳуқуқии ҳозира чандон мувофиқ нестанд. Ҳамаи ин ба «гузариши» вазифаҳои роҳбарикунанда дар ин соҳа ба ҳамвориҳои қарорҳои мушаххас вобастагии зиёд дорад.

Яке аз камбудии асосии сиёсати имрӯза дар соҳаи илму маориф ва умуман ҳамгирии онҳо, аз ҷумла, дар он мавҷуд набудани низоми дақиқи ҳадафҳо мебошад. Ин сиёсат асосан дар атрофи асбобҳо, механизмҳо, стандартҳо ва дигар воситаҳои иловагӣ сохта шудааст. Дар ҳамин ҳол, ҳам дар санадҳои амалкунанда ва ҳам дар ҳуҷҷатҳои барномавии таҳияшаванда ба ин савол, ки илму маориф дар низоми ҳадафҳои миллии чӣ қойгоҳ дорад ва барои Тоҷикистон кадом моделҳо лозиманд, посухе дода нашудааст.

Инчунин, ҳалли масъалаҳо посух гирифтани ба ин саволҳоро имконпазир мегардонад: таҷрибаҳо, анъанаҳо, арзишҳо, ки вобаста ба фаъолияти илмӣ ва таълимӣ ҷамъоварӣ шуда, дар ҷаҳон эътироф гардидаанд, то кадом андоза барои рушди кишвар аҳамияти назариявӣ ва амалӣ доранд; оё ислоҳоти илму маориф танҳо бо назардошти мақсаднокии иқтисодӣ ҷоиз аст; иҷрои вазифаҳои мушаххаси кӯтоҳмуддат, миёнамуддат ва дарозмуддати рушди ин соҳа дар кадом сатҳ қарор дорад. Зеро бе посух додан ба ин саволҳо дар бораи самарабахшии тадбирҳои давлат дар ин соҳа суҳан рондан мумкин нест.

Агар ба амалияи давлатҳои хориҷӣ муроҷиат кунем, пас новобаста ба шабоҳат ва тафовути моделҳои миллии раванди илмӣ-таълимӣ, самтҳои асосии сиёсати онҳо дар ин соҳа тавассути низоми мутобикгардонӣ ташаккул меёбад, ки дар он мақсаду вазифаҳои давлат мавқеи махсусро ишғол мекунанд [7; 8, с. 27].

Муайян намудани миқёси оқилонаи таъминоти молиявии муассисаҳои таҳсилоти олии ва механизмҳои самарабахши тақсиму истифодабарии маблағҳои бадастомада муҳимтарин проблемаи рушди илм ва маориф мебошад. Дар тамоми кишварҳои пешрафта, дар баробари афзоиши хароҷот, талабот ба самаранокии ин сармоягузориҳо низ меафзояд. Ин ба воситаи истифодаи схемаҳои музди меҳнат ба даст оварда мешавад, ки онҳо дар "тақсим" кардани манбаъҳои давлатии маблағгузорӣ; ҷудо намудани ҷузъҳои доимӣ (кафолатнок) ва тағйирёбанда (аз рӯйи натиҷаҳо) ва ғайра ифода меёбанд.

Давлат барои комплекси илмӣ-таълимӣ то он даме, ки ба манфиатнокии сармоягузориҳои соҳибкориҳои хусусӣ талаботҳо пайдо нашаванд, маблағгузорӣ мекунад. Гузашта аз ин, ин талаботҳо асосан аз ҷониби худ давлат (тавассути низоми имтиёзҳо, дастгирии институционалӣ ва ғайра) пайдо мешаванд. Дар ҳар сурат, миқёси дастгирии давлатии ин соҳа ба ҳадафҳо ва афзалиятҳои миллии, саҳмгузориҳои воқеӣ ба рушди соҳибкорӣ ва як қатор омилҳои дигар вобаста аст.

Дар иқтисодӣ на танҳо низомҳои гуногуни арзёбии натиҷаҳои фаъолияти илмӣ ва таълимӣ, на танҳо тартиби технологияҳои иттилоотӣ ва идоракунӣ торафт васеатар қорӣ карда мешаванд [9; 10; 11, с. 21]. Дар Тоҷикистон чунин низомҳо амалан таҳия нашудаанд. Зимнан, оқибатҳои манфии маблағгузориҳои «ғайрисметавӣ»-и илму маориф нисбат ба дигар кишварҳо барои давлат шадидтар ва ҷиддитар гардиданд. Ин ба суҳт шудани ҳавасмандгардонӣ ва баланд бардоштани самаранокии таҳқиқот аз сабаби набудани музд аз рӯйи натиҷаҳо, маҳдуд гардидани мавқеи таҳқиқоти иҷтимоӣ, афзудани шумораи донишҷӯён ва паст шудани сифати таълими онҳо ва ғайра вобастагӣ дорад.

Зимнан, бояд тазаққур дод, ки хусусияти хосси рушди илму маориф дар кишварҳои пешрафта дар марҳилаи ҳозира диверсификатсияи назарраси шаклҳои ташкилӣ, инчунин манбаъҳо ва механизмҳои маблағгузорӣ мебошад. Дар назари аввал, ислоҳотгарони мо ба

хамин як идеология пайравӣ мекунад. Беҳсозии бахши давлатии илму маориф, кам кардани ухдадорихои давлатӣ ва сарфи оқилонаи маблағҳои бучетӣ, тавачҷух ба манбаъҳои ғайрибучетии маблағгузори, рушди муносибатҳои бозаргонӣ дар мадди аввал гузошта шудааст. Аммо, ҳангоми муқоисаи наздиктар, вазъият он қадар равшан нест. Дар кишварҳои пешрафта илму маорифро ҳам дар заминаи иҷроии вазифаҳои давлатию миллий ва ҳам ба сифати объекти (ва субъекти) муносибатҳои бозорӣ баррасӣ мекунад. Онро ҳукумат на танҳо дар назария, балки дар фаъолияти амалии мақомоти роҳбарикунанда низ эътироф менамояд. Ҳарчанд афзоиши дастгирии илму маориф ба дӯши бахши хусусӣ ва дигар субъектҳои бозор (масалан, донишҷӯёне, ки пулакӣ таҳсил мекунад) бор карда мешавад, танзими хароҷоти «бозорӣ» ва «давлатӣ» дар ин соҳа ҳамчун алтернативаи мутлақ баррасӣ намешавад. Гузашта аз ин, ҳар як мушоҳидакунандаи беғараз дида метавонад, ки, чун қоида, дар соҳаи илму маориф маҳз равиши бозорӣ равиши давлатиро пурра мегардонад, на баръакс. Илму маориф танҳо мувофиқи қонунҳои бозор ва бе дастгирии давлат рушд карда наметавонад. Дар баробари ин, чунин дастгирӣ метавонад ҳатто бо маблағгузори нисбатан ками бевоситаи бучети давлатӣ самаранок бошад.

Диверсификатсияи манбаъҳои маблағгузори аз рӯи хусусият ва моҳияти ба даст овардани фоида аз фаъолияти илмӣ-таълимӣ (дар маҷмуи ҷомеа, давлат, корхонаҳои хусусӣ, шахсони мушаххас, ташкилотҳои ҷамъиятӣ ва ғайра) муайян карда мешавад. Он тавассути истифодаи схемаҳои тағйирпазири ҷалби маблағҳои ғайрибучетӣ (бо истифода аз усулҳои муосири мониторинг ва назорат аз ҷониби мақомот) ба даст оварда мешавад. Аз ҷумла, дар бисёр давлатҳо ба ташкилотҳои илму маориф ҳуқуқи ҷалб намудани манбаъҳои иловагии маблағгузори (дар ҳолати нигоҳ доштани дастгирии давлатӣ), амалиёт бо қоғазҳои қиматнок ва пасандозҳо дар доираи маҳдудиятҳои муайяни ҳуқуқӣ, иштирок дар лоиҳаҳои тижоратӣ ва ғайра дода шудааст.

Бо таҳияи маҷмуи пурраи механизмҳои шарикӣ давлат ва бахши хусусӣ (бо миёнаравҳои гуногун) давлат дар раванди фаъолияти илмӣ ва таълимӣ на танҳо ба сифати сарпараст (ҳарчанд ин вазифа хеле муҳим боқӣ мемонад), фармоишгар ва харидори хизматрасониҳои махсус ҷалб карда мешавад, балки иштирокчиҳои комили ин раванд низ ба ҳисоб меравад.

Мутаассифона, дар Ҷумҳурии Тоҷикистон таҷрибаи чунин муносибати тағйирпазир ба ташкил ва маблағгузори фаъолияти илмӣ ва таълимӣ то ҳол нодида гирифта мешавад. Аксар вақт, ҳангоми дарки ҷанбаи расмӣ қонунгузори хориҷӣ, қонунгузори ватанӣ монеаҳоеро, ки ба ҳамгироии самараноки фаъолияти илмӣ ва таълимӣ ҳалал мерасонанд, нигоҳ медоранд ва ҳатто васеъ менамоянд. Ба назари мо, вақти он расидааст, ки на танҳо ҳарф, балки мазмуну моҳияти қонунҳои мавҷуда, аз ҷумла қонун дар бораи бучет, кодексҳои маданӣ ва андозро ҳам тағйир диҳем. Масалан, дар Тоҷикистон, мувофиқи меъёрҳои Қонуни Ҷумҳурии Тоҷикистон “Дар бораи бучет”, ба муассисаҳои таҳсилоти олии касбӣ истифодаи маблағҳои бучетӣ, ки барои таъмини фаъолияти онҳо пешбинӣ шудаанд, барои пеш бурдани фаъолияти илмӣ манъ аст. Дар кишварҳои пешрафтаи ҷаҳон фондҳои ба истилоҳ донишгоҳҳои умумӣ дар маблағгузори илм саҳми хеле калон доранд. Чунин маблағгузориҳо аз 7-10% дар Британияи Кабир, Олмон, Канада, Финландия то 20% дар Норвегияро ташкил медиҳанд [1; 2].

Шарти зарурии таҳияи моделҳо ва механизмҳои самарабахши ҳамгироии маориф ва илм дар Ҷумҳурии Тоҷикистон ислоҳи назарраси “анъанаҳо”-и дастгирии давлатии онҳо мебошад. Ҳалли мушкилиҳои интегратсия ё ҳамгироӣ тағйир додани афзалиятҳои бучетӣ, такмили параметрҳои афзоиши дастгирии бучетии комплекси илмӣ-таълимӣ, татбиқи нақшаҳои мушаххас, дастгирии молиявии афзалиятнок ва ҳатто сиёсати саҳтгиронаи ислоҳоти онро талаб мекунад. Ба фикри мо, дар ин низом бояд пешбинӣ карда шавад: муқаррар намудани стандартҳои устувори маблағгузори ба сохторҳои илмӣ ва таълимӣ (корҳои илмӣ-таҳқиқотии олимон, навсозии базаи иттилоотию коммуникатсионӣ, такмили ихтисоси кадрҳо); ҷорӣ намудани тартиби интихоби озмунии ташкилотҳо барои таъсиси марказҳои илмӣ-таълимӣ (аз ҷумла институтҳои таҳқиқотӣ); ҷорӣ намудани моделҳои гуногуни дастгирии молиявии ин сохторҳо ва ғайра.

Таҷрибаи кишварҳои хориҷӣ нишон медиҳад, ки сохтори институтсионалии комплексҳои илмӣ-таълимии миллий ба хусусиятҳои сохти давлатӣ хеле вобаста аст.

Масалан, дар Амрико барои рушди комплекси илмӣ-таълимӣ мақомотҳои федералӣ уҳдадор карда мешаванд, ки татбиқи сиёсати ягонаи миллиро таъмин намуда, тақсими ва истифодаи дурусти маблағҳои ҷудошудаи бучетиро назорат кунанд. Дар Олмон ин раванд дар сатҳи «субъектҳои федератсия» - минтақаҳои ба амал бароварда мешавад, ки ҳар кадоми онҳо барои татбиқи сиёсати минтақавии худ масъуланд, инчунин маҷмуи чораҳои мушаххасро оид ба муносибатҳои молиявӣ ва намудҳои гуногуни фаъолияти илмӣ андешида, ба рушди сохторҳои таълимӣ мусоидат мекунанд.

Дар Ҷумҳурии Тоҷикистон қисми муайяни вазифаҳои соҳаи илму маориф дар сатҳи давлатӣ ва аз ҳисоби бучети ҷумҳуриявӣ ҳал карда мешаванд, ки ин, ба андешаи мо, ба инкишофи комплекси илмӣ-таълимии Тоҷикистон каме таъсири манфӣ мерасонад [3, с. 120].

Таҷрибаи кишварҳои аз ҷиҳати иқтисодӣ пешрафтаи ҷаҳон нишон медиҳад, ки шартҳои зарурии рушди бомуваффақияти маориф ва илм, аз ҷумла таъмини ҳамгироии онҳо ҳамчун ҷузъи ҷудонашавандаи раванди илмӣ-таълимӣ, мавҷудияти муколамаи судманд дар байни мақомотҳои давлатӣ, сохторҳои илму маориф ва ҷомеа мебошад. Ба сабабҳои маълум, масалан, ба сабаби рақобат барои захираҳои молиявӣ, ин муколама на ҳамеша бомуваффақият мегузарад. Аммо дар фаъолияти дарозмуддат ҳукуматҳо ва ҷомеаҳои илмӣ-таълимии аксар кишварҳои пешрафта дар таъмини ҳамкориҳои мақомотҳои давлатӣ, сохторҳои илму маориф ва ҷомеа ҳамчун иттифоқчиёни табиӣ баромад мекунанд. Муносибати байни онҳо мунтазам вусъат меёбад, ки ин на танҳо ба пешравии соҳаи илму маориф ёрӣ мерасонад, балки барои тақмили идораи рушди иҷтимоию иқтисодӣ низ имкон медиҳад.

Фарқи куллии мулоҳизаҳо дар бораи дурнамои рушди комплекси илмӣ-таълимии милли дар муносибатҳои мақомотҳои давлатӣ ва ҷомеаи илмӣ-таълимии Тоҷикистон то ҳол ба сатҳи муколама нарасидааст. Дуруст аст, ки баъзан тарафҳо ба созиш меоянд, аммо, чун қоида, он кӯтоҳмуддат буда, доираи мавзӯҳои баррасишаванда маҳдуд аст.

Бо вучуди пешравиҳо дар ин самт, то имрӯз падидаҳои бухронӣ дар низоми маориф ва илм бартараф нашудаанд. Гузашта аз ин, дар баъзе минтақаҳо ин падидаҳо ҳатто зиёд мешаванд. Бе чораҳои фаврӣ ва мақсадноки аз тарафи давлат андешидашаванда ба бухрон рӯ ба рӯ шудани низоми маориф аз эҳтимол дур нест. Омилҳои, ки ба сар задани чунин бухрон мусоидат карда метавонанд: ба таври оммавӣ ба дигар соҳаҳо интиқол додани кадрҳои баландиқтисоси илмӣ ва омӯзгорӣ; тарки соҳа қарданионҳо; аз татбиқи технологияҳои муосири таълим ақиб мондани мактабҳои олии ва ғайра. Агар давлати соҳибистиклоли мо барои рушди илму маорифи «хуб, вале арзон» кӯшиш кунад, пас аз ҳафт-даҳ сол кишвар ба мушкилиҳои ҷиддӣ, аз ҷумла ба сифати пасти хизматрасонии илмӣ-таълимӣ, ки ба талаботи иқтисоди муосир ҷавобгӯ нест, рӯ ба рӯ шуда метавонад. Дар баробари ин, ҳароҷоти бартараф қардани ин мушкилиҳо аз ҳароҷоте, ки барои нигоҳ доштани комплекси илмӣ-таълимии имрӯза зарур аст, чандин маротиба зиёд мешавад.

Барои ҳалли проблемаҳои маорифи милли, ки ба таъмини идоракунии самараноки ин соҳа алоқаманданд, ба равандҳои ҳамгироии илму маориф аз нуқтаи назари инноватсия муносибат қардан лозим аст. Имкониятҳои ҷорӣ намудани шакли механизмҳои муосири ҳамгирӣ, ки дар кишварҳои хориҷӣ татбиқ шудаанд, асосан бо самти умумии дигаргуниҳои иҷтимоӣ-иқтисодӣ, институтсионалӣ, маъмурӣ ва ғайра бештар таъмин карда мешавад. Бояд гуфт, ки унсурҳои алоҳидаи раванди ҳамгироии муосир дар соҳаи ҳуқуқ низ метавонанд инкишоф ёбанд. Аммо на институтҳои илмӣ-таҳқиқотӣ, на фондҳои махсуси донишгоҳӣ, ки фаъолияти илмӣ-таълимиро дастгирӣ мекунанд, на марказҳои таҳқиқотӣ ва на ҳамгироии лоиҳавӣ (шабакавӣ) бе ислоҳи ҷиддии меъёрҳои соҳавӣ дар илму маориф, бе риояи қонунгузори маданӣ ва иқтисодӣ (андоз), бучет, гумрук ва ғайра, инчунин бе афзоиши назарраси ҳаҷми дастгирии молиявии илм ва маориф аз тарафи давлат ва бахши хусусӣ (тиҷорат ва соҳибкорӣ) пурра рушд карда наметавонанд.

Албатта, мо дар доираи ин мақола тамоми мушкилиҳои мавҷуда дар раванди таъмини ҳамгироии илму маорифи Тоҷикистонро инъикос ва таҳқиқ карда наметавонем. Вале ба баррасии фаъоли проблемаҳои ҳамгирӣ нигоҳ накарда, вақтҳои охир дар ин соҳа паст будани сифати қарорҳои идоракунӣ мушоҳида мешавад ва ин имкон намедиҳад, ки

таҷрибаи дар ҷумхурӣ ва берун аз он ҳосилшудаи ташкилу татбиқи самараноки ин раванд амалӣ карда шавад.

Ҳамчунин бояд гуфт, ки имрӯз ду омили манфӣ мавҷуд аст, ки ба мухтаво ва самараноки қарорҳои идоракуни дар ин самт таъсири калон мерасонад.

Якум, набудани таҳлили мунтазами натиҷаҳои ислоҳоти илму маориф, ки ин ба мавзуи умумӣ дар баррасии мушкилиҳои ҳамгироӣ ва ғояи фаъолони ҷорӣ намудани шаклҳои нави ҳамгироӣ дар Тоҷикистон табдил ёфтааст. Дар қабули қарорҳои идоракуни, ба андешаи мо, бояд пеш аз таҳлили муфассали шаклу механизмҳои ҳамгироӣ ва имкониятҳои амиқтар гардондани раванди ҳамгироӣ шаклу механизмҳои нави онро коркард кардан мувофиқи мақсад аст. Зеро дар амал ба ҷойи таҳлили дастоварду камбудии ва роҳҳои пешгирии норасоии пайвасти қабули қарорҳо аз рӯи вақт, хароҷот ва ғайра пешниҳод карда мешавад. Дар қарору барномаҳо ташаббусҳои баҳсталаб пешниҳод мегарданд, ки ё ба таъсиси институтҳои таҳқиқотӣ ё ба интиҳоби донишгоҳҳои пешрафта ва ғайра алоқаманданд. Ин механизмҳо худ ба худ на хубанду на бад. Аммо дар шароите, ки давлат ба комплекси илмӣ-таълимӣ хеле кам маблағгузори мекунад ва бахши хусусӣ дар дастгирии он амалан иштирок намекунад, ин ташаббусҳо дар оянда дар ҷомеаи илмӣ-таълимӣ нофаҳмиҳо ва номуайяниҳо ба вучуд оварда метавонанд.

Дуюм, дар баҳодиҳии моҳияти проблемаҳои илму маориф, муайян намудани самтҳо ва механизмҳои инкишофи комплекси илмӣ-таълимӣ набудани нуқтаи назари ягона мушоҳида мешавад. Имрӯз раванди ҳамгироӣ дар соҳаи илму маориф «аз боло» (аз ҷониби мақомоти давлатӣ) дастгирӣ гардида, «аз поён» (бо ташаббуси ҷомеаи илмӣ-таълимӣ, субъектҳои ҷараёни таълим) инкишоф меёбанд. Масъалаи ҳалнашуда мувофиқати мутақобилаи ҷараёнҳои иттилоотии дахлдор мебошад. Набудани иттилоот дар бораи тарзу усулҳои таъмини ҳамгироӣ, надоштани тасаввурот дар бораи ҷи гуна инкишоф ёфтани раванди ҳамгироӣ ба пешбурди фаъолият дар ин самт халал мерасонад, яъне муайян кардан душвор мегардад, ки монсаҳои меъёрӣ, маъмурӣ ва ғайра дар фаъолияти илмӣ-таълимӣ кадомҳоянд ва роҳҳои зудтар бартараф кардани онҳо чигунаанд; ҷиҳатҳои мустақкам ва сусти шаклу механизмҳои мушаххаси ҳамгироӣ чигунаанд; кадом шаклҳо устувортар ва самараноктаранд; таҷрибаи хориҷиро ҷи тавр бештар оқилона мутобиқ кардан мумкин аст ва ғайра. Ин омилҳо ҷи дар сатҳи давлатӣ ва ҷи дар сатҳи сохторҳои илмӣ-таълимӣ қабули қарорҳои оқилонро душвор гардонда, ба таъмини раванди ҳамгироӣ монеъ мешаванд.

Ҳавасмандгардонии сармоягузори давлатӣ ва хусусӣ ба рушди комплекси илмӣ-таълимии муосир, бешубҳа, бартарии рақобатро дар Ҷумҳурии Тоҷикистон афзун мегардонад. Аз ин рӯ, давлат бояд барои афзоиши сармоягузори на танҳо шароити ҳуқуқӣ ва ташкилиро фароҳам оварад, балки дар татбиқи амалии раванди ҳамгироӣ ташаббус нишон диҳад. Ин имкон медиҳад, ки ба санадҳои меъёрии ҳуқуқии маҳдудкунандаи маблағгузори ба комплекси илмӣ-таълимӣ тағйироти зарурӣ ворид карда шуда, барои сармоягузори дар ташкили сохторҳои инноватсионӣ (технопаркҳо, марказҳои интиқоли технология ва ғайра) шароитҳои зарурӣ фароҳам оварда шавад.

Таҷрибаи ҷаҳонӣ нишон медиҳад, ки барои таъмини рушди иқтисоди наву пешрафта омодагии мутахассисону олимони ҷавону боистеъдод дар соҳаҳои гуногуни илм ва технологияи пешқадам аҳамияти калон дорад. Масъалаи асосӣ он аст, ки давлат набояд масъулияти таъмини рушди соҳаи илму маорифро, ки дар ҳақиқат муайянкунандаи ояндаи кишвар аст, аз зиммаи худ дур кунад. Аз мушоҳидаҳо бармеояд, ки давлат дар ин самт ҳамеша саъю талош варзида, ба ҳалли ин масъалаҳо диққати аввалиндараҷа медиҳад.

Қайд кардан бамаврид аст, ки дар ибтидои солҳои 90-уми асри ХХ, дар робита ба гузаштан ба иқтисоди бозаргонӣ, илм ва маориф муваққатан дар вазъияти бухронӣ қарор гирифт. Таҷрибаи амалӣ исбот намуд, ки илм ва маориф аз рӯи хусусияти хоси худ ба ҳам зич алоқаманд буда, бе якдигар вучуд дошта наметавонанд. Илм маорифро бо донишҳои нав бой мегардонад, усулҳои нави пешрафтаи таълимро кор карда мебарояд, маориф бошад, ҳамчун сарчашмаи таъминкунандаи илмомӯзии кадрҳои ҷавон хизмат мекунад. Аз ин ҷост, ки ҳалли бисёр проблемаҳо дар рушди фаъолияти илмӣ-таълимӣ ба ҳамкориҳои самараноки онҳо вобаста аст [5; 6].



Ҷарчанд дар гузаштаи на он қадар дур илм ва таҳсилоти олий дар кишвари мо дар ҳаёти воқеӣ на ҳамеша дар алоҳидагӣ аз ҳамдигар рушд мекарданд, аммо дар сатҳи давлатӣ расман аз ҳам ҷудо шуда буданд. Тақсимоти ин намудҳои фаъолияти зеҳнӣ се ҷанба дорад:

1) муассисавӣ – илму маориф тибқи қонунгузорию Ҷумҳурии Тоҷикистон фаъолияти мустакилона ҳисобида мешаванд;

2) ташкилию сохторӣ – илму маориф, аз ҷумла таҳсилоти олии касбӣ, соҳаҳои мустакили идоракунии давлатӣ мебошанд, ки ҳар кадоми онҳо низоми ба худ хоси муассисаҳо, ташкилотҳо ва мақомоти идоракунии давлатӣ доранд;

3) ҳуқуқӣ–ҳар як соҳаҳо соҳаи мустакили қонунгузорӣ танзим менамояд.

Ба фикри мо, чунин тақсимот ба як қатор сабабҳои объективӣ ва субъективӣ алоқаманд буда, он монеаҳои зиёди маъмурию ҳуқуқиро ба вучуд меоварад, ки ба рушди минбаъдаи илму маориф ва иҷрои бомуваффақияти вазифаҳои бамиёнгузошташуда ҳалал мерасонад.

Падидаҳои манфии давраи гузариш ба рушди илму маориф чунин таъсири ноустувор расонда истодаанд:

1. ноустувории иҷтимоӣ ва иқтисодӣ дар ҷомеа;

2. норасоии шадиди маблағҳои бучетӣ;

3. фарсудашавӣ ва номувофиқ будани базаи моддию техникӣ ба талаботи муносири фаъолияти илмӣ-таълимӣ;

4. тамоюли устувори камшавии шумораи кадрҳои ҷавон ва кам гардидани ҳаёти кормандони илмӣ ва илмию педагогӣ;

5. паст шудани нуфузи иҷтимоии касби олим ва омӯзгор ба сабаби паст будани музди меҳнат ва ҳифзи иҷтимоии сусти ин категорияҳои мутахассисон;

6. номукамалии заминаи меъёрии ҳуқуқӣ;

7. дар сатҳи зарурӣ риоя нашудани қонун ва набудани назорати самарабахши иҷрои он.

Дар солҳои аввали Ҳокимияти Шуравӣ давлат кӯшиш мекард, ки проблемаҳои умумии илму маорифро бо усулҳои дифференсиалӣ ҳал кунад, вале маълум гардид, ки аз ин вазъияти соҳаҳо беҳтар нашуд. Аз ин рӯ, гоյи эҳёи ҳамгирии илму маориф дар сатҳи давлатӣ ба мақсад мувофиқ дониста шуд. Ҳамгирии илму маориф яке аз усулҳои муҳимми таъмини ҳифз ва рушди онҳо расман эътироф гардида, ба принсипи сиёсати давлатии илмию технологӣ табдил ёфт ва дар сатҳи қонунгузорӣ тасдиқ карда шуд. Ҳамаи ин бояд як такони ҳуқуқӣ барои қабули як қатор ҳуҷҷатҳои барномавии ҳамгирии илму маориф гарданд ва шартҳои зарурии ташкили заминаи ҳуқуқиро, ки муносибатҳои ҷамъиятиро дар ин соҳа танзим менамояд, муайян созад.

Таҳлили қонунгузорию, ки муносибатҳоро дар соҳаи ҳамгирии илму маориф танзим мекунад, камбудҳои умумии онро нишон медиҳад:

- хусусияти фрагменталӣ;

- набудани муносибати ягонаи комплексӣ ба ҳалли проблемаҳои асосии татбиқи принсипи ҳамгирии илм ва маориф;

- набудани ҷамоҳангӣ ва робитаи мутақобилаи меъёрҳои қонунгузорӣ дар бораи илм ва қонунгузорию маориф оид ба ҳамгирии ин соҳаҳо;

- мутобиқ набудани як қатор меъёрҳои соҳаҳои зикргардидаи қонунгузорӣ ба меъёрҳои дигар соҳаҳо, пеш аз ҳама, ба қонунгузорию маданӣ, бучетӣ ва андоз.

Илова бар ин, бисёре аз масъалаҳои бунёдии ҳамгирии илму маориф ва тақозои тасмири ягона дар сатҳи давлатӣ ҳанӯз ҳам аз доираи ҳуқуқӣ берун мондаанд, ки монеаи ҷиддӣ барои татбиқи бомуваффақияти ин раванд аст.

Ташкили заминаи муассири меъёрии ҳуқуқии ҳамгирии илму маориф ҳалли бисёр масъалаҳои ҳам назариявӣ ва ҳам амалиро, ки ба тақмили танзими ҳуқуқии ин соҳа алоқаманданд, тақозо мекунад.

Имрӯз дар сатҳи қонунгузорӣ, пеш аз ҳама, масъалаҳои зеринро ҳал кардан зарур аст:

1) таҳияи концепсияи умумии сохтори илмӣ-таълимӣ;

2) муайян намудани намудҳо ва шаклҳои асосии ташкилию ҳуқуқии ҳамгирии илму маориф бо нишон додани асосҳои ҳолати ҳуқуқӣ ва тартиби таъсиси онҳо;

4) таҳияи механизмҳои самараноки маблағгузорӣ ва таъминоти моддию техникаи онҳо;

5) тақмили ваколатҳои мақомоти ҳокимияти давлатӣ, ҳуқуқҳои муассисаҳои таълимӣ ва ташкилотҳои илмӣ оид ба таъсиси онҳо.

б) таҳияи муқаррароти намунавӣ оид ба навъҳои алоҳидаи сохторҳои муттаҳидшудаи ҳамгирии илму маориф.

Танҳо дар ин сурат ҳамгирии илму маориф аз принсипи сиёсати давлатии илмию технологӣ ва сиёсати соҳаи маориф ба майдони амали воқеӣ мегузарад.

Аз ин рӯ, роҳи инноватсионии рушди иқтисодиёти Ҷумҳурии Тоҷикистон, ки ба тамоюлҳои ҷаҳонӣ ҷавобгӯ мебошад, омода намудани насли нави муҳаққикон ва мутахассисони соҳибкасбро тақозо менамояд, ки барои пешбурди фаъолияти инноватсионӣ дар шароити иқтисоди бозорӣ омодаанд. Вобаста ба ин, имрӯз зарур аст, ки барномаи мақсадноки «Ҳамгирии илм ва таҳсилоти олии Ҷумҳурии Тоҷикистон» (минбаъд - Барнома) таҳия ва қабул карда шавад, ки он рушди низоми инноватсионӣ таҳқиқоти оmodасозии кадрҳоро ҳамчун пешқадамтарин ва рақобатноктарин кадрҳо дар шароити иқтисоди бозорӣ дар назар дорад.

Барнома бояд маҷмуи тадбирҳои таҳқиқоти илмӣ, иҷтимоию иқтисодӣ, ҳуқуқӣ ва ташкилиро, ки аз ҷиҳати захираҳо ва муҳлатҳои татбиқи онҳо мутобиқ карда мешаванд, пешбинӣ намояд.

#### ***Ҳадафҳои Барнома бояд аз инҳо иборат бошанд:***

- рушди нури илмию техникаи кадрӣ Ҷумҳурии Тоҷикистон ва мутобиқ намудани он ба иқтисоди бозорӣ;

- ташаккули тафаккури нав дар ҷомеаи постиндустриалӣ.

Механизми расидан ба ҳадафҳо: ҳамгирии захираҳои зеҳнӣ ва моддию техникаи дар соҳаи илм, таҳсилоти олий ва истехсолот.

Барои ноил шудан ба ин ҳадафҳо ҳалли вазифаҳои зерин ба нақша гирифта шудааст:

1. таъмини иштироки муштараки кормандони ташкилотҳои илмӣ, муассисаҳои таҳсилоти олий ва сохторҳои инноватсионии онҳо, ки дар оmodасозии кадрҳои баландиқтисос, гузаронидани таҳқиқоти илмӣ, таҳия ва татбиқи лоиҳаҳои илмию техникаи ва инноватсионӣ ҳиссагузор ҳастанд;

2. ҷалби ҷавонони болаёқат ба соҳаи илм, таҳсилоти олии касбӣ ва фаъолияти инноватсионӣ, фароҳам овардани шароит барои баланд бардоштани нуфузи фаъолияти илмӣ ва илмию педагогӣ;

3. татбиқи технологияҳои иттилоотӣ дар равандҳои илмӣ-таълимӣ дар асоси заминаи ягонаи иттилоотии соҳаи илм, таҳсилоти олий ва фаъолияти инноватсионӣ;

4. ташкили базаи таҷрибавию методӣ барои истифодаи муштараки он аз ҷониби олимон, омӯзгорон, донишҷӯён, магистрҳо ва докторантҳои Ph.D, унвонҷӯёни мактабҳои олий ва ташкилотҳои илмӣ, кормандони сохторҳои инноватсионӣ.

Дар марҳалаи аввал чорабиниҳои барномавӣ бояд асосан барои таъмини самтҳои афзалиятноки пешрафти илмию техникаи аз ҷониби мутахассисони соҳибкасб, таъсис ва мутобиқсозии низоми ягона ва таъминоти барномавӣ, технологияҳои ҳисоббарор ва иттилоотӣ, ташкили шабакаҳои ҳисоббарори оmodасозии муштараку самаранок бо донишгоҳҳо ва ташкилотҳои илмӣ барои оmodасозии кормандони илмӣ амалӣ карда шаванд.

Татбиқи чорабиниҳои барномавӣ оид ба гузаронидани таҳқиқоти муштараки бунёдӣ ва соҳавӣ, татбиқи лоиҳаҳои табодули илмию техникаи ва оmodасозии кадрҳо дар байни ташкилотҳои илмӣ-таълимӣ, ҷалби ҷавонони болаёқат ба соҳаи илму маориф, таҷҳизонидани объектҳои ин соҳа бояд дар тамоми давраи татбиқи барнома таъмин карда шавад.

Барои таъмини фаъолияти сохторҳои муттаҳидшудаи соҳаи илм ва таҳсилоти олий дар марҳилаи ибтидоии татбиқи Барнома санадҳои меъёрии ҳуқуқии дахлдор таҳия ва ба баррасии Ҳукумати Ҷумҳурии Тоҷикистон пешниҳод карда шаванд, инчунин тартиби

татбиқи Барнома муайян гардида, ташкил, мақом ва вазифаҳои ин сохторҳо мутобик гардонда шаванд.

Дар доираи чорабиниҳои барномавӣ бояд баланд бардоштани самаранокии истифода ва рушди иқтисодии илмию техникаи кишвар, қонеъ гардонидани талаботи кадрҳои иқтисодии муосир ва ташаккули тафаккури нав дар ҷомеаи постиндустриалӣ дар асоси ҳамгироии захираҳои зеҳнӣ ва моддию техникаӣ дар соҳаи илм ва таҳсилоти олии ба назар гирифта шаванд. Мақсади чорабиниҳои барномавӣ истифодаи оқилонаи маблағҳои бучетӣ барои рушди илм ва таҳсилоти олии мебошад, ки дар ҷор самт амалӣ карда мешавад.

### ***1. Таъмини ҳамкориҳо дар байни ташкилотҳои илмӣ-таҳқиқотӣ ва таҳсилоти олии, рушди шаклҳои нави фаъолияти илмӣ-таълимӣ.***

Пеш аз ҳама, дар доираи таҳқиқоти муштаракӣ бунёдие, ки аз ҷониби қормандони донишгоҳҳо, институтҳои илмӣ-таҳқиқотии академӣ ва истеҳсолӣ, лабораторияҳои илмӣ гузаронида мешаванд, татбиқи лоиҳаҳои мубодилаи илмию техникаӣ ва кадрҳоро дар байни ташкилотҳои илмӣ ва таълимӣ ҷиҳати таҳияи маҳсулоти баланди технологӣ ва рақобатпазир таъмин кардан зарур аст. Илова бар ин, татбиқи лоиҳаҳои муштаракӣ ташкилотҳои илмӣ-таълимӣ оид ба коркарди маҳсулоти технологияҳои баландарзише, ки дар ташаккули сохторҳои муштаракӣ инноватсионӣ ба нақша гирифта шудааст, таъмин карда шавад.

Барои оmodасозии донишҷӯён, магистрҳо, унвонҷӯён ва докторантҳои мактабҳои олии аз рӯи самтҳои афзалиятноки илму техника аз иқтисодии марказҳои пешрафтаи илмии кишвар истифода бурдан лозим аст. Оmodасозии кадрҳои илмӣ ва илмию педагогӣ бе иштироки мутахассисони ташкилотҳои илмии академӣ ва пешбари истеҳсолӣ дар таҳияи барномаҳои таълимӣ имконнопазир аст [4, с. 68-85].

Сохторҳои илмӣ-таълимӣ, ки бо иштироки шарикони хориҷӣ ташкил карда мешаванд, бояд воситаи самарабахши мустақкам намудани мавқеи мамлақати мо дар ҳамкориҳои ҷаҳонии илмию техникаӣ гарданд.

***2. Ҷалби ҷавонони лаёқатманд ба соҳаи илм, таҳсилоти олии, инноватсия ва фароҳам овардани шароит барои баланд бардоштани нуфузи фаъолияти илмӣ ва илмӣ-педагогӣ.*** Барои азхудкунии дастовардҳои илми ҷаҳонӣ ва технологияҳои навтарин дастгирии таҳқиқоти илмие, ки аз ҷониби мутахассисони муассисаҳои таълимӣ дар марказҳои пешбари илмию технологӣ гузаронида мешаванд, зарур аст. Илова бар ин, дар ҷунин марказҳо таълиму таҷрибаомӯзии муҳаққиқон ва олимони ҷавонон, фароҳам овардани шароит барои рушди эҷодии ҷавонони боистеъдод тавассути дастгирии иштироки онҳо дар конференсияҳо, семинарҳо ва симпозиумҳои байналмилалӣ бояд таъмин карда шавад.

***3. Татбиқи технологияҳои иттилоотӣ дар равандҳои илмӣ-таълимӣ дар заминаи ягонаи иттилоотӣ.*** Воситаҳои коркарди иттилоот ва шабақаҳои компютерӣ барои татбиқи комплексҳои муттаҳидаи илмӣ, таълимӣ ва инноватсионӣ дар саросари ҷумҳурӣ шароит фароҳам меоранд. Ин ташаббус махсусан дар шароити Ҷумҳурии Тоҷикистон, ки тақсмоти нобаробари нуруи илмию техникаӣ ва таълимӣ ба назар мерасад, муҳим аст.

Истифодаи пойгоҳи ягонаи иттилоотӣ имкон медиҳад, ки на танҳо дар фаъолияти илмӣ, таълимӣ ва инноватсионӣ самарани назаррас ба даст оварда шавад, балки хароҷоти марбут ба он кам карда шавад. Аз ин рӯ, вазифаҳои асосии ин самт ташаккули заминаи ягонаи иттилоотӣ барои татбиқи шаклу усулҳои пешрафтаи пешбурди равандҳои илмӣ-таълимӣ, технологияҳои таҳқиқотӣ ва тақмили ихтисоси мутахассисони соҳибқасб дар асоси низоми ягона ва таъминоти барномавӣ барои мактабҳои олии, муассисаҳои таҳқиқотӣ ва сохторҳои инноватсионӣ ба шумор меравад.

Китобхонаҳои илмӣ яке аз унсурҳои асосии сохторҳои муттаҳидаи корҳои илмӣ-таълимӣ мебошанд, бинобар ин, барои ҷорӣ намудани технологияҳои муосири иттилоотӣ ба китобхонаҳои калон маблағ ҷудо кардан лозим аст.

Шарти муҳимми рушди соҳаи илм ва таҳсилоти олии тайёр кардани монографияҳо, китобҳои дарсӣ, дастурҳои таълимию методӣ буда, дар ин раванд дастгирии оmodасозии муаллифон дар соҳаҳои афзалиятноки илм ва техника, ки яқоя аз тарафи қормандони мактабҳои олии, ташкилотҳои илмӣ ва инноватсионӣ ба амал бароварда мешавад, пешбинӣ шудааст.

#### **4. Беҳтар намудани таъминоти моддию техникаи ҳамгирии илм ва таҳсилоти олий.**

Ташкили базаи ягонаи ҳисоббарорӣ, асбобӣ ва технологӣ барои ҳалли проблемаҳои омодагии кадрҳои баландхатисос зарур аст. Бинобар ин, муассисаҳои пешқадами илмӣ ва мактабҳои олии ҷумҳуриро бо техникаи ҳозиразамон таъмин кардан лозим аст.

Тахмин меравад, ки аз татбиқи Барнома ба натиҷаҳои зерин ноил шудан мумкин аст:

1. сатҳи омодагии мутахассисони таҳсилоти олидошта аҳамиятноки ва рақобатпазирии онҳоро дар ҷомеаи илмӣ ҷаҳонӣ кафолат медиҳад;

2. ба таъмини кадрҳо бо мақсади татбиқи маҷмуи барномаҳои мақсадноки давлатӣ барои давраи миёнамуҳлат шароит фароҳам оварда мешавад;

3. тақмили омодагии тахассусии кадрҳо дар ташкилотҳои илмию техникаӣ ва мактабҳои олий, нигоҳ доштан ва инкишоф додани коллективҳои пешқадами илмӣ ва илмию педагогӣ таъмин карда мешавад;

4. натиҷаҳои нави илмӣ ва илмию техникаӣ, ки барои ба сатҳи баланди технологӣ гузаштани иқтисодиёти кишвар, инчунин ба беҳтар гардидани вазъи экологӣ ва баланд бардоштани сифати зиндагии аҳоли мусоидат мекунад, ҳосил мешаванд;

5. сарфҳои захираҳо бо роҳи ташкили базаи ягонаи иттилоотӣ, марказонидани заминаи асбобию технологӣ дар соҳаи илм ва таҳсилоти олий таъмин карда мешавад;

6. шароит барои баланд бардоштани сифати фаъолияти таълимию илмӣ ва афзоиши миқдори корҳои таҳқиқотӣ фароҳам оварда мешавад;

7. иштироки баробари илм ва таҳсилоти олий дар ҳамкориҳои байналмилалӣ илмию техникаӣ бо мақсади пешгирии берун рафтани ҷавонони боистеъдод аз кишвар таъмин карда мешавад.

**Муқарриз: Мачидова Б. – д.и.п., профессори ДДОТ ба номи С. Айни**

#### **АДАБИЁТ**

1. Каннингем П., Hinder S. Дастур оид ба ташкили илм ва технология дар Британия Кабир / П. Каннингем, S.Hinder. Шурои Бритониё, Баҳши илм, Манчестер, 1999.
2. Кауконен Э. Баҳодиҳии таҳқиқоти илмӣ дар Финляндия / Э.Кауконен // Арзёбии таҳқиқоти илмӣ: таҷрибаҳои интихобшуда. -Париж: OECD, 1997.
3. Назаров Р. Философия качества образования Таджикистана (социально - философский анализ) [Текст] / Р. Назаров. – Душанбе: Дониш, 2011. – 320 с.
4. Назаров Р. Трудности восхождения высшей школы Таджикистан в Болонский процесс [Текст] / Р. Назаров // Вест. Ин-та философии, политологии и права АН РТ. – 2008. - №1. – С. 68-85.
5. Одинаев Б. А. Истиқлоли давлатӣ ва таъмини суботи сиёсӣ дар рушди фаъолияти босамари бонувон дар Ҷумҳурии Тоҷикистон [Матн] / А.У. Тағдиров, Б.А. Одинаев // Аҳбори Академияи миллии илмҳои Тоҷикистон. Шӯъбаи илмҳои ҷамъиятшиносӣ. – 2021. – №4(265). – С. 34-38.
6. Худойдодзода Ф. Б. Таъмини суботи сиёсӣ дар рушди фаъолияти босамари бонувон дар Ҷумҳурии Тоҷикистон [Матн] / Ф.Б. Худойдодзода, Б.А. Одинаев, А.У. Тағдиров // Паёми Донишгоҳи миллии Тоҷикистон. – 2021. – №4. – С. 125-131.
7. Geuna A., Martin B. University Research Evaluation and Funding: An International Comparison. SPRU. August, 2001.;
8. Schimank U., Whines M. Beyond Humboldt? The relationship between teaching and research in Europe university system. // Science and Public Policy. 2000.V. 27.
9. Campbell D.F.J. and Felderer B. Evaluating Academic Research in Germany // Patterns and Policies. Political Science Series.1997. № 48. Wien: Institute for Advanced Studies.
10. Geuna A., Martin B. University Research Evaluation and Funding: An International Comparison. SPRU. August, 2001.
11. Williams G. The market route to mass higher education: British experience 1979-1996 // Higher Education Policy. 1997. - №10. - P. 21.

#### **ВАЗЪИЯТ ВА ДУРНАМОИ ҲАМГИРОИИ ИЛМУ МАОРИФ ДАР ҶУМҲУРИИ ТОҶИКИСТОН**

Мақолаи мазкур хусусияти илмӣ-педагогӣ дошта, дар он оид ба вазъият ва дурнамои ҳамгирии илму маориф дар Ҷумҳурии Тоҷикистон сухан рафтааст. Муаллиф бо истифода аз сарчашмаҳои илмӣ масъалаи мазкурро мавриди ҳаллу фасл қарор дода, қайд намудааст, ки яке аз вазифаҳои муҳимтарини низоми маорифи ҷумҳурӣ дар даврони истиқлолият дастгирии шаклҳои нави ҳамгирии илму маориф, таҳияи равишҳои муштарак ба эҷоди стандартҳои таълим дар асоси дастовардҳои навтарини илми ҷаҳонӣ, инчунин таҳияву баррасии якҷояи китобҳои дарсӣ ва барномаҳо, тайёр кардани дастурҳои якҷояи илмӣ оид ба мазмун ва мундариҷаи ҷараёни таълим мебошад. Бо вучуди дастовардҳои зиёд, дар самти ҳамгирии маориф ва илм дар педагогика ҳанӯз мушкилоти зиёд аст. Мо нағз медонем, ки муаллимони мактабҳои олий, чун қоида, дар баробари фаъолияти илмӣ-таълимӣ ҳамеша бо корҳои илмӣ-таҳқиқотӣ, илмӣ-методӣ низ машғуланд. Дар таркиби донишгоҳу донишкадаҳои олий (махсусан дар назди мактабҳои олий) институтҳои

илмӣ-таҳқиқотӣ ва лабораторияҳои илмӣ мавҷуданд, ки ба татбиқи амалии идеяҳои илмии қорамандони ин муассисаҳо нигаронида шудаанд. Ҳамин тавр, ҳатти интиқоли донишу таҷриба «аз таълим ба илм» дар донишгоҳҳо муддати тӯлонӣ ва боэътимод амал мекунад, қорамандони донишгоҳҳо ва паҷуҳишгоҳҳо ва лабораторияҳои илмӣ, ҷун қоида, дорой маълумоти олий, дараҷа ва унвонҳои илмӣ буда, натиҷаҳои фаъолияти педагогии онҳо ба болоравии сифати таҳсилоти олии касбӣ мусоидат менамояд.

**Қалидвожаҳо:** вазъият, дурнамо, илм, маориф, Ҷумҳурии Тоҷикистон, таълим, мутахассис, иттилоот, қавонон, донишҷӯ.

### **СИТУАЦИЯ И ПЕРСПЕКТИВЫ НАУКИ И ОБРАЗОВАНИЯ В РЕСПУБЛИКЕ ТАДЖИКИСТАН**

Данная статья имеет научно-педагогический характер, в ней говорится о состоянии и перспективах интеграции науки и образования в Республике Таджикистан. Автор решил эту проблему, используя научные источники, и отметил, что одной из важнейших задач системы образования республики в эпоху независимости является поддержка новых форм интеграции науки и образования, разработка совместных подходов к созданию образовательных учреждений, стандарты, основанные на новейших достижениях мировой науки, а также совместная разработка и рецензирование учебников и программ, подготовка совместных научных рекомендаций по содержанию образовательного процесса. Несмотря на многие достижения в этой области, остается еще немало проблем интеграции образования и науки в педагогике. Мы прекрасно знаем, что преподаватели высшей школы, как правило, наряду с научно-образовательной деятельностью, всегда занимаются научно-исследовательской, научно-методической работой. При университетах и высших институтах (особенно вблизи вузов) существуют научно-исследовательские институты и научные лаборатории, деятельность которых направлена на практическую реализацию научных идей сотрудников этих учреждений. Таким образом, в вузах давно и надежно действует линия передачи знаний и опыта «от образования к науке», сотрудники вузов и научно-исследовательских институтов и научных лабораторий, как правило, имеют высшее образование, ученые степени и научные звания, а результаты их педагогической деятельности способствуют повышению качества образования. Следует сказать, что научная оригинальность статьи значительна, и ее прочтение рекомендуется широкому кругу читателей.

**Ключевые слова:** ситуация, перспектива, наука, образование, Республика Таджикистан, обучение, специалист, информация, молодежь, студент.

### **THE SITUATION AND PROSPECTS OF SCIENCE AND EDUCATION IN THE REPUBLIC OF TAJIKISTAN**

This article is of a scientific and pedagogical nature; it talks about the state and prospects for the integration of science and education in the Republic of Tajikistan. The author solved this problem using scientific sources and noted that one of the most important tasks of the republic's education system in the era of independence is to support new forms of integration of science and education, and to develop joint approaches to the creation of educational institutions. standards based on the latest achievements of world science, as well as joint development and review of textbooks and programs, preparation of joint scientific recommendations on the content and content of the educational process. Despite many achievements in this area, there are still many problems of integration of education and science in pedagogy. We know very well that higher education teachers, as a rule, along with scientific and educational activities, are always engaged in research, scientific and methodological work. At universities and higher institutes (especially in the vicinity of universities) there are research institutes and scientific laboratories, the activities of which are aimed at the practical implementation of scientific ideas of employees of these institutions. Thus, in universities, the line of transfer of knowledge and experience from education to science has been operating for a long time and reliably; employees of universities and research institutes and scientific laboratories, as a rule, have higher education, academic degrees and scientific titles, and the results of their pedagogical activities contribute improving the quality of education. It should be said that the scientific originality of the article is significant, and its reading is recommended to a wide range of readers.

**Key words:** situation, perspective, science, education, Republic of Tajikistan, training, specialist, information, youth, student.

**Маълумот дар бораи муаллиф:** *Бобоҷонова Мунира Юсуфҷонова* – Донишгоҳи давлатии омӯзгории Тоҷикистон ба номи Садриддин Айни, унвонҷӯи кафедраи таълими забони англисии факултети забони англисӣ ва забонҳои Шарқ. **Суроға:** 734003, ш. Душанбе, Ҷумҳурии Тоҷикистон, хиёбони Рӯдакӣ, 121. Телефон: (+992) 888-83-88-44. E-mail: [bmunirka88@gmail.com](mailto:bmunirka88@gmail.com)

**Сведения об авторах:** *Бабадҷонова Мунира Юсуфдҷонова* – Таджикский государственный педагогический университет имени Садриддина Айна, соискатель кафедры преподавания английского языка факультета английского языка и восточных языков. **Адрес:** 734003, г. Душанбе, Республика Таджикистан, проспект Рудаки, 121. Телефон: (+992) 888-83-88-44. E-mail: [bmunirka88@gmail.com](mailto:bmunirka88@gmail.com)

**Information about the authors:** *Babajonova Munira Yusuffjonovna* – Tajik State Pedagogical University named after Sadrididdin Ayni. Applicant for the department of teaching english, faculty of english and oriental languages. **Address:** 734003, Dushanbe, Republic of Tajikistan, Rudaki avenue, 121. Phone: (+992) 888-83-88-44. E-mail: [bmunirka88@gmail.com](mailto:bmunirka88@gmail.com)

*Ҳасанова Б.Ҳ.*

**Донишгоҳи давлатии омӯзгории Тоҷикистон ба номи Садриддин Айни**

Профессор Барот Мирзоев дар рушду нумуи таълими физикаи мактабӣ саҳми беандоза доранд. Устод дар пешбурди соҳаи методикаи таълими физика тавассути рисолаву дастурҳо ва мақолаҳои сершумори илмӣ – методии худ ҳиссаи арзанда гузоштаанд.

Устод Барот Мирзоев аз рӯзҳои аввали кор ба ин касб аз таҳти дил машғул шуда, ба ҷустуҷӯи методҳои беҳтар гардонидани сифати таълими физика дар мактаб камар бастанд. Бо ташаббус ва ибтикори эшон дар ҷумҳури сафи дӯстдорони фанни физика зиёд гардида, шавқу ҳаваси хонандагон нисбат ба ин илми пурасрору аҷиб афзун гардид. Устод Барот Мирзоев аз таҷрибаи амалии худ дар саҳифаҳои матбуоти педагогӣ мақолаҳои илмӣ - методӣ менавишанд. Эшон ба таҷрибаи амалии худ така карда, исбот намуданд, ки дар таълими физика ҳалли масъалаҳои сифатӣ нақши басо муҳимро иҷро менамоянд. Истифодаи ин гуна масъалаҳо сифати таълими физикаро беҳтар гардонидида, шавқу ҳавас ва майлу рағбати хонандагонро нисбат ба ин фан афзун мекунад, тафаккури онҳоро инкишоф дода, донишашонро амиқ ва устувор мегардонад.

Устод пас аз ҳашт соли кор дар мактаби миёна ба шуъбаи ғоибонаи аспирантураи Донишкадаи давлатии омӯзгории шаҳри Душанбе ба номи Т.Г. Шевченко (ҳоло Донишгоҳи давлатии омӯзгории Тоҷикистон ба номи Садриддин Айни) дохил мешаванд. Қобилият ва истеъдодашонро ба инобат гирифта, моҳи феввали соли 1972 эшонро ба кафедраи физикаи умумии Донишкада (баъдан кафедраи методикаи таълими физика) ба кор даъват намуданд. Барот Мирзоев дар кафедра ба ҳайси лаборант, ассистент, муаллими калон кор карда, то ба вазифаи мудири кафедра ва профессори расидаанд.

Солҳои аввали дар Донишкадаи омӯзгории пойтахт кор карданашон, дониши амиқ, таҳқиқоти мубрами соҳаи методикаи таълими физика, меҳнатдӯстӣ, ҳалолкорӣ барин ҳислатҳои Барот Мирзоев диққати методисти номдори шуравӣ Андрей Павлович Римкевичро ба худ ҷалб намуд. Бо маслиҳат ва тавсияҳои ин марди наҷиб як қатор мақолаҳои илмӣ – методии Барот Мирзоев дар китоби «Методика преподавания физики»-и нашрияи Донишкадаи омӯзгории шаҳри Ленинград (ҳоло Санкт-Петербург) ба номи А.И. Гертсен, ки ба методикаи ҳалли масъалаҳои сифатӣ бахшида шуда буданд, нашр гардиданд. Баъдтар, соли 1979 Барот Мирзоев таҳқиқоти худро ҷамъбаст намуда, дар Шӯрои диссертатсионии ин донишкада дар мавзӯи «Аҳамият ва мавқеи масъалаҳои сифатӣ дар таълими физика» [1] таҳти роҳбарии олими маъруф А.П. Римкевич рисолаи номзадӣ дифоъ менамоянд.

Ба қалами устод Барот Мирзоев беш аз 120 номгӯй корҳои илмӣ ва илмӣ-методӣ тааллуқ дорад, ки қариб 40-тои онҳоро дастурҳои методӣ ва васоити таълимӣ ташкил медиҳанд. Аз маҳсули кори устод ҳам омӯзгорону хонандагони макотиби миёна ва ҳам донишҷӯёни мактабҳои олии ҷумҳури баҳра мебардоранд. Барот Мирзоев аз зумраи он олимонеанд, ки пурмаҳсул буда, маҳсули ранҷи эшонро дигарон истифода мекунанд. Мақолаҳо, дастурҳо ва васоити таҳиякардаи устод мушкили омӯзгорони физикаи макотиби миёнаро осон мегардонанд.

Фаъолияти илмӣ - методии устод Барот Мирзоев хеле васеъ буда, ба масъалаҳои умдаи таълими физикаи мактаби миёна, ташаккули инкишофи тафаккури физикӣ бахшида шудааст.

Инак, равияи аввал ва фароҳи корҳои илмӣ - методии устодро истифодаи масъалаҳои сифатӣ дар таълими физика ташкил медиҳад. Устод ба таҷрибаи амалӣ - омӯзгории бисёрсолаи хеш така карда, собит намуданд, ки дар таълими физика ҳалли масъалаҳои сифатӣ мавқеи муҳимро ишғол менамояд. Истифодаи ин гуна масъалаҳо сифати таълими физикаро беҳтар гардонидида, шавқу ҳаваси хонандагонро ба ин фан афзун мегардонад, тафаккури онҳоро ташаккул дода, донишашонро амиқ ва устувор менамояд. Аз ин рӯ, устод аз таҷрибаи кори худ оид ба истифодаи масъалаҳои сифатӣ дар таълими физика беш

аз 30 мақолаву васоити методӣ таҳия намуда, тавассути маҷаллаҳои «Физика в школе», «Маърифати омӯзгор» ва маҷмуаҳои дигар [9, с. 14] дастраси омӯзгорон гардонидаанд. Оид ба ин масъала рисола (монография)-и устод «Качественные задачи в обучении физике» [8] (Душанбе, 1992) назаррас аст. Мавриди зикр аст, ки рисолаи мазкур бо тақризи дотсентони Донишгоҳи давлатии омӯзгории шаҳри Маскав Л.В. Королева, Н. Журавлёва ва муаллим - методисти мактаби миёнаи рақами 61-и шаҳри Киев Гороновская В.Т. нашр гардидааст. Рисолаи мазкурро соли 1991 нашриёти «Просвещение» барои чоп ба нақша гирифта буд. Дар рисолаи мазкур оид ба истифодаи масъалаҳои сифатӣ дар дарсҳои физикаи синфҳои 7 ва 8 аз таҷрибаи бисёрсолаи кори муаллиф тавсияҳои аз ҷиҳати илмӣ асосноки методӣ пешниҳод шудаанд. Дастури мазкур ба омӯзгорони физика ва донишҷӯёни донишгоҳҳои олий тавсия шуда, дар он ба мавқеи масъалаҳои сифатӣ, инчунин методикаи ҳалли ин гуна масъалаҳо диққати ҷиддӣ дода шудааст. Хулосаҳо ва тавсияҳои пешниҳодшуда, дар таҷрибаи кори мактабҳои ҷумҳурӣ санҷида шудаанд.

Равияи дигари корҳои илмӣ - методии устод Барот Мирзоевро «Тарбияи шавқу ҳаваси хонандагон ба фанни физика» ташкил медиҳад. Кор дар мактаби миёна, омӯзиш ва таҳқику таҳлили кори мактабҳо устод Барот Мирзоевро ба хулосае овард, ки тағйир додани методҳои таълими физика, боз ҳам баланд бардоштани савияи дониши хонандагон аз физика, пеш аз ҳама, ба бедор кардан ва ташаккул додани шавқу ҳаваси онҳо ба асосҳои илмии фанни мазкур вобаста аст. Омӯзгорони физикаи мактабҳои тоҷикии ҷумҳурӣ аз сабаби барои хонандагон мавҷуд набудани адабиёти илмӣ - оммавӣ аз физика бо забони тоҷикӣ душворӣ мекашанд. Хонандагон мавзӯҳои барномавино ба хондани танҳо китобҳои дарсӣ ҳамаҷониба аз худ карда наметавонанд. Чунин камбудии соҳаи таълими физикаро ба инобат гирифта, устод бо силсиламақолаҳои ба синну соли хонандагони мактаб мувофиқ дар рӯзномаи дӯстдоштаи мактабиён «Пионери Тоҷикистон» (ҳоло «Анбоз») баромад карда, методҳои ба бачагони синни мактабӣ дастрас намудани илми физикаро пешниҳод намуданд. Оид ба ин масъалаи умдаи таълими физика, мақолаи устод дар маҷаллаи «Народное образование» [9, с. 14] низ нашр гардид. Ногуфта намонад, ки муаллифи асари аввалин ва ягонаи илмӣ - оммавӣ аз физика ба забони тоҷикӣ барои мактабиён устод Барот Мирзоев мебошанд. Дар ҳақиқат, барои хонандагони хурдсоли тоҷик ба ғайр аз китоби Барот Мирзоев «Салом, физика!» [3], ки бо теъдоди ниҳоят кам нашр шудааст, бо забони модарии онҳо дигар адабиёти илмӣ оммавӣ вучуд надорад.

Равияи сеюми корҳои илмӣ - методии устод Барот Мирзоев «Истифодаи санҷиши программавӣ дар таълими физика» мебошад. Яке аз камбудии дарси имрӯза - паст будани самарои методҳои мавҷудаи санҷиши дониш, маҳорат ва малакаҳои амалии хонандагон мебошад. Пурсиши шифоҳӣ, корҳои мустақилона ва санҷишӣ, санҷиши муттасили донишандӯзии ҳар як хонандаро таъмин карда наметавонад. Санҷиши программавӣ бошад, имкон медиҳад, ки камбудии зикрғфта то андозае бартараф гардида, санҷиши муттасил ва умумии дониши хонандагон, инчунин тақрору мустаҳкамкунии маводи таълимӣ таъмин гардад. Ғайр аз ин, бо истифодаи санҷиши программавӣ омӯзгор имкон пайдо мекунад, ки бо сарфи ками меҳнат ва вақт дурустии иҷрои супоришхоро санҷида, ба ҷараёни раванди донишандӯзии хонандагон ислоҳоту тағйирот дохил намояд. Ҳамин буд, ки устод бо ҳамкории дотсент П. Раҷабов дастури таълимии «Супоришҳои программавӣ аз физика»-ро [7] (Душанбе: Маориф, 1991) дар асоси барномаи таълимии физика барои синфҳои 7-11-и мактабҳои таҳсилоти миёнаи умумӣ бо истифодаи китобҳои дарсии мавҷуда, таълиф намуданд. Маҷмуаи супоришҳои дар ин китоб дохилшуда ва истифодаи онҳо ба омӯзгор имкон медиҳад, ки санҷиши донишро мураттаб гардонад. Хонандагон бошанд, ҳангоми иҷрои ин супоришҳо методҳои худназораткунӣ ва таҳкими донишро ёд мегиранд. Маҷмуаи мазкур зиёда аз 1342 саволу масъалаҳои гуногунмазмунро дар бар мегирад, ки ба маводи барномавии физикаи мактабӣ бахшида шудаанд. Барои ҳар як савол ё масъала 2-5 ҷавоб оварда шудааст, ки танҳо яке аз онҳо ба савол ҷавоби мувофиқ аст. Аз хонанда талаб карда мешавад, ки ҷавоби мувофиқро интихоб намояд. Савол ва масъалаҳои маҷмуаро омӯзгор метавонад дар ҳамаи зинаҳои дарс: тақрори маводи гузашта бо мақсади тайёр кардани хонандагон ба омӯзиши маводи нав, мустаҳкамкунии ва корҳои мустақилонаи хонандагон,

инчунин дар машғулиятҳои берунисинфӣ ба таври васеъ истифода барад. Дастури мазкурро Вазорати маорифи Ҷумҳурии Тоҷикистон ба чоп тавсия намудааст. Равияи чоруми корҳои илмӣ - методии устод Барот Мирзоев «Ҳалли масъалаҳо аз физика» мебошад. Омӯзиши курси физикаи мактабро бе ҳалли масъалаҳо тасаввур кардан нашояд. Ҳалли масъалаҳо чузъи таркибии аксари машғулиятҳо дар таълими физика мебошад. Мувофиқи талаботи барномаи таълимӣ ва тавсияи маъхазҳои методӣ қариб сеяки вақти барои омӯзиши курси физикаи мактабӣ пешбинишуда, махсусан дар синфи 10-11 барои ҳалли масъалаҳо сарф карда мешавад. Ин бесабаб нест, зеро ки мустақилона ҳал кардани масъалаҳо хонандагонро барои фаҳмидани ҳодисаҳою қонунҳои физикӣ ва дар амалия истифода бурда тавонистани онҳо ҳидоят мекунад. Масъалаҳои физикӣ воситаи таълиму тарбия буда, ҳалли онҳо дар донишандӯзӣ, татбиқи дониш ва инкишофи маҳорату малака, мақсад ва методи таълим муфид мебошад. Аз ин лиҳоз, устод Барот Мирзоев бо ҳамкориҳои устодони шодравон Ҳ. Ҷумъаев ва А. Норқулов оид ба «Ҳалли масъалаҳои физикӣ» [10] шаш васоити методӣ таҳия намуда, дастраси донишҷӯён ва омӯзгорони мактабҳои ҷумҳурӣ гардониданд. Қайд кардан ҷоиз аст, ки талабот ба ин васоити методии устод Барот Мирзоев то ҳол кам нашудааст. Омӯзгорони физикаи мактабҳо барои дастрас намудани ин васоит доимо ба кафедраи Методикаи таълими физикаи Донишгоҳи омӯзгорӣ муроҷиат мекунанд. Оид ба ин масъалаи муҳими таълими физика нашриёти «Маориф» чопи дастури профессор Барот Мирзоевро таҳти унвони «Методикаи ҳалли масъалаҳо аз физика» ба нақша гирифта буд.

Як равияи дигаре, ки чузъиёти асосии корҳои илмӣ - методии профессор Барот Мирзоевро ташкил медиҳад, таҳқиқи таҳлили мазмун ва сохтори дарсҳои физика мебошад. Солҳои тулонӣ чанде аз омӯзгорони кафедра таҳти сарвари Барот Мирзоев мазмун ва сохтори дарсҳои физикаро таҳқиқ намуда, натиҷаҳои корҳои илмӣ-методии худро тавассути рисолаҳои илмӣ - методии «Плани дарсҳои физика. Қисми 1» [6] (Душанбе, ДДОД, 1988), «Навъҳои дарси физика» [5] (Душанбе, ДДОД, 1991), «Дарсҳои физика» [4] (Душанбе: Маориф, 1994), 10 мақола дар ҳафтаномаи «Омӯзгор», зиёда аз 15 мақола дар маҷаллаи «Маърифати омӯзгор» [9, с. 17] дастраси донишҷӯён ва омӯзгорони физикаи мактабҳои миёна гардониданд. Дар тавсияномаҳои мазкур навъҳои гуногуни дарси муосир, тарзҳои ташкили фаъолияти омӯзгору хонандагон, инчунин коркарди методии ҳамаи мавзӯҳои физикаи синфҳои 7-8 инъикос ёфтаанд. Рисолаи «Дарсҳои физика» [4]-ро ҳайати мушовараи Вазорати маорифи Ҷумҳурии Тоҷикистон ба чоп тавсия кардааст. Равияи дигаре, ки дар корҳои илмӣ-методии профессор Барот Мирзоев ба назар мерасад, таҳияи барномаҳои таълимии физика барои мактабҳои таҳсилоти миёнаи умумӣ ва мактабҳои асосӣ мебошад. Устод Барот Мирзоев дар таҳия намудани «Барномаи физика барои синфҳои 7-11» (Душанбе: Маориф, 1994) ва «Барномаи физикаи мактаби асосӣ» (Душанбе, 1999), «Барномаи физика барои синфҳои 7-11» (Душанбе: Матбуот, 2002), ки дар асоси Қонуни Ҷумҳурии Тоҷикистон «Дар бораи маориф», «Конспексияи маълумоти миёнаи умумии Тоҷикистон» ва «Конспексияи мактаби миллии Тоҷикистон» мураттаб гардидаанд, саҳми арзанда доранд [9, с. 17].

Як қатор мақола ва васоити дастурҳои методии профессор Барот Мирзоев, ба монанди: «Таҷрибаҳои намоишӣ аз физика» (Душанбе, ДДОД, 1991), «Маълумотнома аз физика» (Душанбе, ДДОД, 1990), «Мустақилият воситаи бедоркунии эҷодиёти хонандагон» (Душанбе, 1988, бо ҳамкориҳои Т. Шукуров), «Супоришҳо барои кори мустақили студентон» (Душанбе, ДДОД, бо ҳамкориҳои П. Раҷабов ва Ҳ. Ҷумъаев), «Мазмун ва методикаи гузаронидани факултативи «Муодилаҳои дифференциалӣ» дар мактаби миёна» (Душанбе, ДДОД, 1991, бо ҳамкориҳои М. Арабова), «Истифодаи маводи электроэнергетикаи Тоҷикистон дар таълими физика» (Душанбе, ДДОД, 1991, бо ҳамкориҳои У. Умаров), «Маҳфили зарифон» (Ҳафтаномаи «Омӯзгор», № 8, 1991, бо ҳамкориҳои У. Умаров), «Кори мустақилонаи хонандагон аз физика барои синфҳои 7-8» (Ҳафтаномаи «Омӯзгор», 1993), «Хусусиятҳои таълими физика дар мактаби нуҳсола» (маҷаллаи «Маърифат», 3-4, 1996), «Фаъл гардонидани фаъолияти маърифатии хонандагони синфҳои 7-8 дар дарсҳои физика» (маҷмуаи «Имрӯз ва фардои як мактаб», Душанбе, 1999), «Хусусиятҳои таълими физика дар мактаби асосӣ ва касбӣ» (маҷмуаи



«Имрӯз ва фардои як мактаб», Душанбе, 1999) ва ғайраҳо ба масъалаҳои гуногуну умдаи таълими физика дар мактабҳои таҳсилоти миёнаи умумӣ бахшида шудаанд [9, с. 17-18].

Шодравон Барот Мирзоев дар қатори корҳои илмӣ-методӣ, таълимию тарбиявӣ, инчунин дар корҳои ҷамъиятии донишгоҳ низ фаъолона ширкат мебарданд. Эшон муддати 10 сол вазифаи декани факултети физикаро ба уҳда доштанд. Ба таърихи 50-солаи факултети физика назар афканда, бо боварии том метавон гуфт, ки солҳои сарвари факултетро ба уҳда доштани Барот Мирзоев солҳои рушду пешравӣ ва инкишоф ба шумор мераванд. Ин солҳо дар факултет таълифи васоити таълимию методӣ бо забони тоҷикӣ вусъат ёфта, таълифи рисолаҳои дипломӣ ва корҳои озмунии донишҷӯён ба роҳ монда шуд. Дар гули ин солҳо бо ташаббус ва ибтикори шодравон Барот Мирзоев кафедраи лабораторияҳои нав, таҳассусҳои нави омӯзгорӣ (физикаю астрономия, физикаю информатика) ташкил ёфта, системаи муайяни ҷараёни таълиму тарбия ба роҳ монда шуд [11]. Албатта, ҳамаи ин тақобу ранҷу заҳмат баръабас нарафтаанд, зиндагиномаи устод чун китоби пурмухтавои зиндагист барои мо шогирдон. Ин китоби пурмухтавои зиндагии устоди шодравон Барот Мирзоев мо шогирдонро сабақ омӯхта, ба самти рӯшноӣ ҳидоят менамояд ва номи ӯро ҷовидонӣ мегардонид. Ҷунончи Анварӣ гуфта:

*Эй, замон фаръи зиндагонии ту,  
Зиндагонит ҷовидонии ту.*

Пас аз марги нобахангоми устод Барот Мирзоев бо ташаббуси шогирдон ва дӯстони эшон маҷмуае таҳти унвони «Меҳнома» - ҳамчун вафономае, дар бораи зиндагиномаи устод ба таърифи расид. Маҷмуаи маҷмур хотираҳои дӯстону пайвандон, ҳамкасбону ҳамсабақон ва шогирдони устоди зиндаёд Барот Мирзоевро дар бар мегирад. Гарчанде ба гуфти хоҷа Ҳофизи Шероз:

*Насими субҳ вафономае, ки бурд ба дӯст,  
Зи хуни дидани мо буд, муҳри унвонаш.*

Боиси таассуфи мо шогирдон ва дӯстон аст, ки худи устод Барот Мирзоев ин «Меҳнома» [9] - вафономаи шогирдону дӯстонро надидаанд. Дар ҳамин маҷмуа шахсе, ки аз хурдӣ бо устоди зиндаёд Барот Мирзоев як ҷо калон шудаду як ҷо таълим гирифтаанд, собиқ сармуҳаррири маҷаллаи «Тоҷикистон», номзади улуми фалсафа, дотсент, шодравон Даврон Ашӯров аз даврони кӯдакиву наврасии худи Барот Мирзоев ёдовар шуда менависад: «Барот Мирзоев ханӯз аз хурдӣ муборизи беамон буд ва кӯшиш мекард, ки дар ҳама ҷодаҳо тираш ба ҳадаф расад ва хок нахӯрад... Ӯ яке аз аввалин номзадҳои илм ва профессори аввалин аз деҳаи мо буд. Ҳамдиёронамон ӯро барои заҳматҳои дар соҳаи илм ва барои фурутанаву хоксориаш басо эҳтиром мекарданд ва бо номи ӯ ифтихор доштанд» [9, с. 20].

Роҳбари илмии устод, доктори илмҳои педагогӣ, профессор А.П. Римкевич ба шогирдаш Барот Мирзоев чунин баҳо додааст: «... Барот Мирзоев - Перелмани тоҷикон аст ...» [9, с. 26]. Доктори илмҳои педагогӣ, профессор, узви вобастаи АТТ Мансур Нуъмонов дар бораи ҳамкасбашон Барот Мирзоев чунин ибрози андеша кардаанд: «Бузургтарин хизмати профессор Барот Мирзоев дар он аст, ки ӯ унсурҳои таркибии масъалаҳои физикиро муайян карда, масъалаҳои сифатино дар мадди аввал гузошт» [12, с. 9]. Собиқадори соҳаи маорифи Ҷумҳурии Тоҷикистон муовини директори литсейи №3 барои хонандагонии болаёқати шаҳри Душанбе, омӯзгори дараҷаи олӣ Тӯракул Ҷумъаев дар ситоиши ҳамкорашон Барот Мирзоев чунин андешаронӣ кардаанд: «Дар шахси Барот Мирзоев ман пайвандгари мактабу донишгоҳро мебинам» [12, с. 10].

Шоири маҳбуби халқ, Арбоби хунари Ҷумҳурии Тоҷикистон устод Собир Султон дар ситоиши дӯсти қарин Барот Мирзоев андешаҳои худро тавассути ин шеър ибраз кардаанд:

*Хоксорӣ баски дар симои туст,  
Ин нишони фазли беҳамтои туст.  
Таҷриба андӯхта аз рӯзгор,  
Гашти аз беҳтарин омӯзгор... [9, с. 22-23].*

Ҳамсабақи устоди зиндаёд Барот Мирзоев, дотсенти кафедраи физикаи Донишгоҳи техникаи Тоҷикистон ба номи академик М. Осимӣ А. Раҳматов аз даврони

донишчӯиашон ёдоварӣ карда менависад: «Барот Мирзоев ҳангоми таҳсил худро ҳамчун як фарди хоксору меҳрубон, ниҳоят меҳнатдӯст ва донишчӯӣи серталаб ба аҳли донишчӯён нишон додааст» [9, с. 40].

Шогирди устои шодравон Барот Мирзоев, муовини сардабири рӯзномаи «Чумхурият» Қ. Мадалиев аз давраҳои мактабхонии худ, ки устод Барот Мирзоев дар синфи онҳо роҳбари синф буда, аз фанни физика дарс мегуфтаанд, ёдоварӣ карда менависад: «... худи устод барои мо – шогирдон намунаи ибрат буд...» [12, с. 10].

Дӯст ва ҳамкори устод Барот Мирзоев собиқ мудири кафедраи методикаи таълими физикаи ДДОТ ба номи Садриддин Айнӣ, дотсент Ҳусейн Чумъаев дар бораи устои зиндаёд чунин гуфта буданд: «Барот Мирзоев дар ҳақиқат дӯсти содиқ буданд. Садоқатро дар дӯстӣ мепарастиданд. Эшон дӯсти ҷонӣ буданд, на забонию нонӣ» [12, с. 10].

Профессори кафедраи физикаи эксперименталии ДДОТ ба номи Садриддин Айнӣ Бобоқул Қодиров ба фаъолияти илмӣ-методии устод Барот Мирзоев баҳои баланд дода, чунин зикр кардаанд: «Барот Мирзоев ба хонандагони мактабҳои таҳсилоти миёнаи умумии чумхурӣ бо забони барои онҳо фаҳмо илми шавқовару аҷиб ва пурасрор – физикаро муаррифӣ кардаанд» [9, с. 28].

Шогирди дигари устод, омӯзгори физикаи мактаби таҳсилоти миёнаи умумии рақами 16-и ноҳияи Айнӣ, омӯзгори дараҷаи олӣ М. Саидов аз даврони донишчӯӣи худ дар факултети физикаи ДДОТ ба номи Садриддин Айнӣ ёдоварӣ карда, чунин менависад: «Ман аз устод Барот Мирзоев ба ғайр аз сабак, боз меҳнатдӯстӣ, ҳалолкорӣ, пуртоқатӣ, ростқавлӣ, поквичдонӣ ва ҷавонмардӣ барин хислатҳои наҷиби инсониро низ омӯхтаам, ки дар давоми қору зиндагиам лозим шудаанд» [9, с. 43].

Шогирди дигари устод, дотсенти кафедраи физикаи умумии ДМТ Убайдулло Шоимов, ки пас аз хатми донишгоҳ бо устод Барот Мирзоев паҳлу ба паҳлу дар факултети физика қору фаъолият кардааст, дар бораи устод нигоштааст: «Ин шахс марди ғамхору дилсӯз ва мушфиқу меҳрубон буда, бе таълим, бе мактаб, бе маориф ҳаёташонро тасаввур карда наметавонистанд. Тамоми дороии маънивию ахлоқии худро сарфи шогирдонашон сохта буданд» [9, с. 49].

Ҳамаи гуфтаҳои боло бори дигар собит менамоянд, ки дарвоқеъ устои зинданом Барот Мирзоев дар зиндагии худ мақоми воло ва мартабаи баландеро касб намуда будааст. Муҳимтар аз ин, ӯ бо хислатҳои ҳамидаи инсонӣ ва иншоӣ як зумра мақолаву маҷмуъа ва васоиту дастурҳои таълимию методӣ номи худро дар ҷаридаи таърих ба таври ҷовидонӣ сабт кардааст.

**Муқарриз: Раҷабов У.Х.- н.и.п., дотсенти ДДОТ ба номи Садриддин Айнӣ**

#### АДАБИЁТ

1. Мирзоев Б. Значение и место качественных задач в процессе обучения физике в 6-7 классах средней школы: автореферат дисс. канд. пед. наук/ Б.Мирзоев. -Ленинград, 1979. - 16 с.
2. Мирзоев Б. М. Махфили зарифон / Б. М. Мирзоев, У. С. Умаров // «Омӯзгор». – 1991, -№ 52.
3. Мирзоев Б. Салом, физика / Б. Мирзоев – Душанбе: Маориф, 1984. – 120 с.
4. Мирзоев Б. Дарсҳои физика / Б. Мирзоев, А. Норқулов, Ҳ. Чумъаев. – Душанбе: Маориф, 1999. – 128 с.
5. Мирзоев Б. Навъҳои дарси физика / Б. Мирзоев, А. Норқулов, Ҳ. Чумъаев.–Душанбе: Маориф, 1992.–72 с.
6. Мирзоев Б. Плани дарсҳои физика (дастури методӣ, қисми 1) / Б. Мирзоев, А. Норқулов, Ҳ. Чумъаев. – Душанбе: Маориф, 1988. – 72 с.
7. Мирзоев Б. Супоришҳои программавӣ аз физика / Б. Мирзоев, П. Раҷабов. – Душанбе: Маориф, 1991. – 200 с.
8. Мирзоев Б. Качественные задачи по физике (пособие для учителей) / Б. Мирзоев. – Душанбе, 1992. – 112 с.
9. Чумъаев Ҳ.Қ. Меҳнома (маҷмуаи ҷашнӣ бахшида ба 60-солагии зодрӯзи профессор Барот Мирзоев) / Ҳ.Қ. Чумъаев, У.С. Умаров. – Душанбе: ДДОТ ба номи Садриддин Айнӣ, 2002. – 62 с.
10. Мирзоев Б. Ҳалли масъалаҳо аз физика (ибора аз 5 қисм) / Б. Мирзоев, А. Норқулов, Ҳ.Чумъаев. – Душанбе: ДДОТ ба номи Садриддин Айнӣ, 1989. – 300 с.
11. Чумъаев Ҳ.Қ. Олими нуктасанҷ ва омӯзгори асил (рисолаи маърифатӣ-оммавӣ) / Ҳ.Қ. Чумъаев, У.С. Умаров. – Душанбе: ДДОТ ба номи Садриддин Айнӣ, 2011. – 28 с.
12. Умаров У.С. Дар ситоиши профессор Барот Мирзоев / У.С. Умаров // Маводи конференсияи илмӣ-методии байналхалқӣ дар мавзӯи «Такмили мазмун, методҳо ва васоити омӯзиш дар раванди таълими фанҳои табию риёзӣ», бахшида ба 20-солагии истиқлолияти Чумхурии Тоҷикистон, 80-солагии ДДОТ ба номи Садриддин Айнӣ, 70- солагии аълоҷии маорифи Чумхурии Тоҷикистон, профессори кафедраи методикаи таълими физика Барот Мирзоев. – Душанбе: ДДОТ ба номи Садриддин Айнӣ, 2011. – С. 3-11.

## БАРОТ МИРЗОЕВ ВА МАКТАБИ МЕТОДИИ ӯ

Дар мақолаи мазкур зикр гардидааст, ки профессор Барот Мирзоев дар рушду нумуи таълими физика дар муассисаҳои таҳсилоти миёнаи умумӣ баъдан беандоза доранд. Устод дар пешбурди соҳаи методикаи таълими физика тавассути рисолаву дастурҳо ва мақолаҳои сершумори илмӣ – методии худ ҳиссаи арзанда гузоштаанд. Ба қалами профессор Барот Мирзоев беш аз 120 кори илмӣ ва илмӣ- методӣ тааллуқ дорад, ки қариб 40-тои онҳоро дастурҳои методӣ ва васоити таълимӣ ташкил медиҳанд. Фаъолияти илмӣ - методии профессор Барот Мирзоев хеле васеъ буда, ба масъалаҳои умдаи таълими физикаи мактаби миёна, ташаккули инкишофи тафаккури физикӣ бахшида шудааст. Тадқиқоти мо собит намуд, ки фаъолияти илмӣ- методии устод Барот Мирзоев ба равияҳои зерин ҷудо намудан мумкин аст: истифодаи масъалаҳои сифатӣ дар таълими физика; тарбияи шавқу ҳаваси хонандагон ба омӯзиши физика; истифодаи санҷиши программаӣ дар таълими физика; ҳалли масъалаҳо аз физика; тадқиқу таҳлили мазмун ва сохтори дарсҳои физика; таҳияву тақмили барномаҳои таълимии физика барои муассисаҳои таҳсилоти миёнаи умумӣ ва мактабҳои асосӣ. Як қатор мақола ва васоити дастурҳои методии профессор Барот Мирзоев ба масъалаҳои гуногуну умдаи таълими физика дар муассисаҳои таҳсилоти миёнаи умумӣ бахшида шудаанд.

**Калидвожаҳо:** методикаи таълими физика, физика, масъалаи физикӣ, масъалаи сифатӣ, тафаккур, тафаккури физикӣ, дарс, дарсҳои физика, фаъолият, омӯзгор, хонанда, барномаи физика.

## БАРОТ МИРЗОЕВ И ЕГО МЕТОДИЧЕСКАЯ ШКОЛА

В данной статье отмечается, что профессор Барот Мирзоев внес огромный вклад в развитие и процветание преподавания физики в средних общеобразовательных учреждениях. Устод внес значительный вклад в развитие методики преподавания физики своими многочисленными научно-методическими пособиями, статьями и книгами. Профессор Барот Мирзоев является автором более 120 научных и научно-методических работ, из них около 40 являются учебно-методическими пособиями. Научно-методическая деятельность профессора Барота Мирзоева очень обширна и посвящена основным вопросам преподавания физики в средних общеобразовательных учреждениях, формированию и развитию физического мышления. Наши исследования показали, что научно-методическую деятельность профессора Барота Мирзоева можно разделить на следующие направления: использование качественных задач в преподавании физики; воспитание интереса учащихся к обучению физике; использование программной проверки знаний при обучении физике; решение задач по физике; исследование и анализ содержания и структуры уроков физики; разработка и совершенствование учебных программ по физике для основных и средних общеобразовательных учреждений. Ряд статей и методических пособий профессора Барота Мирзоева посвящены различным и актуальным вопросам преподавания физики в средних общеобразовательных учреждениях.

**Ключевые слова:** методика преподавания физики, физика, физическая задача, качественная задача, мышление, физическое мышление, урок, уроки физики, деятельность, учитель, ученик, программа по физике.

## BAROT MIRZOEV AND HIS METHODOLOGICAL SCHOOL

In this article notes that Professor Barot Mirzoev made an immense contribution to the development and prosperity of physics teaching in secondary educational institutions. Professor made a significant contribution to the development of methods of teaching physics with his numerous scientific and methodological manuals, articles and books. Professor Barot Mirzoev is the author of more than 120 scientific and scientific-methodological works, of which about 40 are teaching aids. The scientific and methodological activity of Professor Barot Mirzoev is very extensive and is devoted to the main issues of teaching physics in secondary educational institutions, the formation and development of physical thinking. Our research proved that the scientific and methodological activities of Professor Barot Mirzoev can be divided into the following areas: the use of qualitative problems in teaching physics; nurturing students' interest in learning physics; use of software testing of knowledge in teaching physics; solving problems in physics; research and analysis of the content and structure of physics lessons; development and improvement of physics curricula for basic and secondary educational institutions. A number of articles and teaching aids by Professor Barot Mirzoev are devoted to various and major issues of teaching physics in secondary educational institutions.

**Keywords:** methods of teaching physics, physics, physical problem, qualitative problem, thinking, physical thinking, lesson, physics lessons, activity, teacher, student, physics program.

**Маълумот дар бораи муаллиф:** *Ҳасанова Бибигул Ҳусеновна* – Донишгоҳи давлатии омӯзгории Тоҷикистон ба номи Садриддин Айни, ассистенти кафедраи физикаи назариявӣ. **Суроға:** 734003, шаҳри Душанбе, Ҷумҳурии Тоҷикистон, хиёбони Рӯдакӣ, 121. E-mail: [hasanova9290@mail.ru](mailto:hasanova9290@mail.ru). Телефон: (+992) 93 344 50 42.

**Сведения об авторе:** *Хасанова Бибигул Хусеновна* - Таджикский государственный педагогический университет имени Садриддина Айна, ассистент кафедры теоретической физики. **Адрес:** 734003, город Душанбе, Республика Таджикистан, проспект Рудаки, 121. E-mail: [hasanova9290@mail.ru](mailto:hasanova9290@mail.ru). Телефон: (+992) 93 344 50 42.

**Information about the author:** *Hasanova Bibigul Husenovna* - Tajik State Pedagogical University named by S. Aini, assistant of the Department of theoretical physics. **Address:** 734003, Republic of Tajikistan, Dushanbe city, Rudaki Avenue 121. E-mail: [hasanova9290@mail.ru](mailto:hasanova9290@mail.ru). Phone: (+992) 93-344-50-42.

**УСУЛҲОИ ИННОВАТСИОНИИ ТАЪЛИМ ҲАМЧУН ВОСИТАИ  
БАЛАНДБАРДОРИИ СИФАТИ ТАҲСИЛОТ ДАР РАВАНДИ МАШҒУЛИЯТҲОИ  
МУАССИСАҲОИ ТОМАКТАБӢ**

*Ёров А.Б.*

**Комиссияи олии аттестатсионии назди Президенти Ҷумҳурии Тоҷикистон**

Технологияҳои инноватсионӣ дар муассисаҳои томактабӣ эҷод ва татбиқи усулҳои нави таълиму тарбия дар раванди машғулиятҳо ба шумор мераванд. Салоҳият – ин сифати асосии фард ба ҳисоб рафта, маҷмуи хусусиятҳои бо ҳам алоқаманди шахсиятро дар бар мегирад, ки барои фаъолияти натиҷабархши касбият мебошанд. Салоҳияти касбӣ қобилияти бомуваффақият амал кардан дар асоси таҷрибаи амалӣ, малака ва дониш дар ҳалли масъалаҳои махсус мебошад. Мақсади асосии усулҳои инноватсионӣ қорӣ кардани таҳаввулот дар раванди кори таълиму тарбия дар муассисаҳои томактабӣ мебошад. Шуроҳои педагогии муассисаҳои томактабӣ дар таҳия ва баррасии усулҳои муосири инкишофи зехнӣ ва тарбияи кӯдакони синни томактабӣ саҳми босазо мегузоранд. Дар фаъолияти касбии кормандони педагогӣ роҳу усулҳо ва воситаҳои истифода мешаванд, ки ба рушди инкишофи сатҳи саводнокӣ ва тарбияи кӯдакон нигаронида шудаанд. Фаъолияти инноватсионии мураббӣ чӯзӣ муҳимми раванди таълим ба шумор рафта, амалӣ намудани навоариҳо дар ин самт маънои зарурати мутобиқ кардани фаъолияти мураббӣ ба шароити тағйирёбанда ва истифодаи усулҳои ғайримаъмулиро дар раванди кори таълиму тарбия ба роҳ менамояд. Дар раванди таълиму тарбияи кӯдакон мураббӣ набояд танҳо бо усулҳои анъанавӣ ва санҷидашуда маҳдуд шавад, инчунин усулҳои муосири таълим низ бояд истифода шавад. Бояд қайд кард, ки дар замони муосир, мафҳуми инноватсия ҳамчун «зуҳуроти шаклҳо ё унсурҳои нави мавод, инчунин шакл ё унсури навтаъсисшуда» фаҳмида мешавад.

Олимони соҳаи педагогика А.Ш. Муталиева, С.К. Ахтанова усулҳои инноватсионии таълимо ҳамчун усулҳои нави ҳамкориҳои мураббӣ ва кӯдак, ки навоариҳои муайяни фаъолияти амалиро дар раванди азхудкунии маводи таълимӣ ва тарбиявӣ дар бар мегиранд, тарҷеҳ медиҳанд. Асоси шаклгирии усулҳои инноватсионии таълим аз фаъолсозии мураббӣро омӯзгорон ва инкишоф додани тафаккури эҷодии онҳо, пайдо кардани роҳи ғайримаъмулӣ аз вазъияти мушкил мебошад. Собит шудааст, ки дар умум аз маводи назариявии пешниҳоднамудаи мураббӣ на бештар аз 20-30 фоизи маълумот азхуд карда мешавад, иҷрои кори мустақилона бо адабиёт то 50 фоиз, ҳангоми мустақилона бо мавод фаъолият намудан то 70 фоиз ва вақте ки кӯдакон бевосита баромад карда, маводро коркард мекунанд, то 90 фоизи маълумот аз худ карда мешавад. [17, с.40].

Рушди усулҳои инноватсионӣ дар машғулиятҳои таълимӣ ва тарбиявии муассисаҳои томактабии кишвар яке аз масъалаҳои муҳим ба шумор рафта, фаъолияти дастаҷамъиро аз ҷониби роҳбарияти муассисаҳои томактабӣ, мураббӣ, равшиносон ва хонаводаи кӯдакон талаб менамояд. Таҳсилоти томактабӣ, ҳамчун яке аз самтҳои афзалиятноки соҳаи илму маориф аз ҷониби Ҳукумати Ҷумҳурии Тоҷикистон баҳри пешрафт ва баланд бардоштани сатҳи сифати таҳсилот, аз тамоми имкониятҳои истифода намуда, ба рушди илмҳои техникаву табиатшиносӣ, технологияҳои иттилоотӣ-иртиботӣ, аз ҷумла шабакаи интернет дар низомии таҳсилот, таъмини самаранокии фаъолияти мураббӣ ва такмили малакаи педагогии онҳо тамоми чораҳои заруриро амалӣ мегардонад. Дар моддаи 15-и Қонуни Ҷумҳурии Тоҷикистон “Дар бораи маориф” (санаи 22 июли соли 2013, таҳти № 1004 қабул шудааст), ки ба таълиму тарбияи томактабӣ бахшида шудааст, муҳим будани муассисаҳои томактабиро ҳамчун зинаи аввали таҳсилот қайд шудааст: “Таълиму тарбияи томактабӣ дар Ҷумҳурии Тоҷикистон бо мақсади инкишофи қобилият, шавқу рағбат, хусусиятҳои ҷисмонӣ, равонӣ, зехнӣ ва фарҳангии кӯдакони синни томактабӣ ва ёрии амалӣ ба падару модар дар таълиму тарбияи кӯдакон, инчунин омода намудани онҳо ба зинаи таҳсил дар муассисаҳои таълимии таҳсилоти миёнаи умумӣ ба роҳ монда мешавад”.

Истифодаи воситаҳои таълимии ёрирасон, махсусан истифодаи маводи чандрасонаӣ (мултимедӣ) дар машғулиятҳои таълимии муассисаҳои томактабӣ тавачҷуҳи кӯдаконро ба маводи омӯхташаванда афзуда, диққати онҳоро ба таълим бештар ҷалб мекунад. Сифатҳои даркнамоӣ, тавачҷуҳ, идрок ва эҳсоси кӯдакон инкишоф ёфта, барои дар хотир нигоҳ доштани маводҳои назариявии таълимию тарбиявӣ мусоидат мекунад. Бояд қайд кард, ки дар синфхонаҳои мучахҳаз бо маводҳои аёнии таълимӣ-тарбиявӣ, аз ҷумла тахтаи электронӣ баргузор намудани машғулиятҳои назариявӣ бартарӣ дода мешавад. Самараи фаъолияти таълимӣ-тарбиявӣ тавассути низоми ягонаи таъминоти иттилоотӣ ва воситаҳои техникаи таълим дар муассисаҳои томактабӣ ба даст оварда мешавад. Татбиқи усули салоҳиятнокии техникаи мураббӣ дар раванди машғулиятҳо боиси тағйир ёфтани усулҳои таълимӣ-тарбиявӣ гардида, мураббӣ дар ин раванд фаъолияти мустақилонаи кӯдаконро инкишоф медиҳад. Фаъолияти лоиҳавӣ як фаъолияти мақсаднок бо мақсади муайян, тибқи нақшаи мушаххас барои ҳалли масъалаҳои ҷустуҷӯӣ, тадқиқотӣ ва амалӣ дар ҳама гуна соҳаи амалишавандаи таълимӣ мебошад. Метавонем ба сифати лоиҳаҳои таълимӣ бозиҳои батартибдаровардашударо интихоб карда, дар раванди машғулиятҳо ташкил ва корбарӣ намоем. Яке аз чунин усулҳои фаъоли таълим аз ҷониби олими аврупоӣ Виктор Кайе таҳия ва пешниҳод шудааст. Лоиҳаи тайёрнамудаи Кайе барои тарҳрезӣ, табдилдиҳӣ, сохтани шаклҳои геометрӣ ва бозӣ кардан бо онҳо истифода бурдан мумкин аст. Кайе ибронд медорад, ки ин лоиҳаи банизомдаровардаи бозиро ҳам дар хона ва ҳам дар гурӯҳ иҷро кардан мумкин аст. Чунин тарзи фаъолият минбаъд ба инкишофи сенсорӣ, ҷисмонӣ, мантиқӣ, зеҳнӣ, эҷодӣ ва ҳисси зебоипарастии кӯдакон замина мегузорад.

Мураббӣ ҳангоми иҷро намудани вазифаҳои мустақилона бо суханони руҳбаланд онҳоро ситоиш мекунад, ки ин амал тадриҷан ба сатҳи маҳорату малакаҳои кӯдакон натиҷабахш ва манфиатовар мегардад. Истифодаи техника ва технологияҳои муосири компютерӣ дар муассисаҳои томактабӣ ҳамчун воситаи аёнии таълимӣ ва тарбиявӣ ба масъулияти мураббӣро кормандони баҳши идорӣ вогузор гардидааст, ки минбаъд метавонад дар татбиқи усулҳои инноватсионии таълим мусоидат намояд.

Тибқи назарияи коршиноси соҳа М.В. Кпарин, усули фаъоли таълим ё таълими интерактивӣ – ин тарҷумаи истилоҳи англисии “interactive learning” буда, маъноаш донишазхудкунӣ (махсус ташкилшуда) дар асоси ҳамкорӣ, муколама, муомила ва омӯзиш мебошад. Истифодаи усулҳои муосири инноватсионии таълим дар амсиласозии усулҳои фаъоли таълим ҳангоми таълиму тарбияи кӯдакон дар машғулиятҳои муассисаҳои томактабӣ татбиқшаванда мебошад [7, с.10].

Ҳангоми истифодаи усулҳои инноватсионии таълим дар муассисаҳои таълимӣ нақши педагог ба таври назаррас тағйир меёбад. Мураббӣ дар раванди машғулиятҳо нақши марказиро намебозад, танҳо ҳуди равандро назорат ва танзим карда, бо ташкили он машғул мешавад. Инчунин, супоришҳои заруриро пешакӣ омода менамояд, саволҳо ё мавзӯҳоро барои муҳокима дар гурӯҳ таҳия мекунад, ба кӯдакон роҳнамоӣ мекунад, меёри вақт ва тартиби супоришҳои пешниҳодшударо аз болои кӯдакон назорат мекунад. Иштирокчиён ба таҷрибаи худ ва ҳамсабақон таъя мекунад, дар ҳоле ки онҳо бояд бо ҳам муошират намуда, вазифаҳои гузошташударо якҷоя иҷро кунанд, ихтилофотро баргараф созанд, нуқтаҳои ҳамрошро пайдо карда, бо ҳам созиш кунанд [2].

Ҳадафи асосии технологияҳои инноватсионии таълим омода кардани кӯдак ба зинаи минбаъдаи таҳсилот буда, барои мутобиқ сохтани онҳо ба омӯзиши васеи зинаи таҳсилоти миёнаи умумӣ мебошад. Зеро, дар зинаи таҳсилоти томактабӣ фаъолияти кӯдакон бештар ба инкишофи ҷисмонӣ мусоидат мекунад, ки он дар шакли бозӣ амалӣ мегардад. Моҳияти омӯзиши технологияҳои инноватсионӣ дар самти раванди таълим ба неруи ҳар як кӯдак ва ҳавасмандии онҳо вобастагӣ дорад. Тавассути барномаҳои рушди касбии мураббӣ ба фаъолияти таълимӣ-тарбиявии муассисаҳои томактабӣ ворид кардани барномаҳои усули фаъоли таълим, ки дар амалия кумаки ҳамаҷонибаро талаб менамояд, имконпазир мегардад. Баргараф кардани мушкilotи мураббӣ ҳангоми ҷараёни машғулиятҳои таълимӣ ва ворид намудани усулҳои муосири таълиму тарбия мақсади асосии низоми навоарӣ дар муассисаҳои томактабӣ махсуб ёфта, инкишофи қобилияти ҳавасмандгардонии амалҳои кӯдакон, мустақилона истифода намудани маводи

пешниҳодгардида, ташаккули тафаккури ғайримаъмулии эҷодӣ, инкишофи зеҳни сунъӣ тавассути қобилиятҳои муқаррарии онҳо ба шумор мераванд.

Соҳторҳои дахлдори Вазорати маориф ва илм дар таҳия ва татбиқи барномаҳои инноватсионии таълим дар муассисаҳои томактабӣ бояд механизмҳои навоари рои ворид намуда, роҳҳои эҷодии ҳалли мушкилоти онҳоро нишон диҳанд. Бо дарназардошти гузариш ба ҷомеаи иттилоотӣ, ҷаҳонишавии равандҳои иҷтимоӣ, ташаккули донишу маҳорати технологияи мураббӣ, мутобиқати таҳсилот ба ниёзҳои иҷтимоӣ иқтисодии ҳозира ва ояндаи муассисаҳои томактабӣ танҳо дар сурате имконпазир мегардад, ки агар навсозии он на танҳо ба навигарии ташкилӣ, балки дар бораи тағйирёбии моҳият - дар мундариҷа ва технологияҳои тайёр кардани кадрҳо ва омодагии таҳқиқоти илмии соҳавӣ асос ёбад. Ҳамчун як муассисаи иҷтимоӣ, ки неруи зеҳнии кишварро дар сатҳи муайян тақвим медиҳад, раванди таълим ва тарбия бояд қобилияти зеҳнии кӯдакони синни томактабиро рушду инкишоф дода, талаботи манфиатҳои хонаводаҳоро бидуни мушкилот қонеъ гардонад. Татбиқи усулҳои инноватсионии таълим ба воситаи технологияҳои компютерӣ ташкили манбаъҳои назарраси иртиботиро талаб мекунад, ки метавонанд робитаи зарурии байни хонавода ва муассисаи томактабӣ, раванди таълиму тарбия, истифодаи технологияҳои чандрасонаӣ, татбиқи васеи воситаҳои иртиботиро дар маҷрои шабакаҳои интиқоли маълумот таъмин намоянд [10, с.18].

Ҳангоми дарки моҳияти равандҳои инноватсионӣ дар соҳаи маориф ду масъалаи асосии педагогика матраҳ мешавад, ки онҳо муаммои омӯхтан, ҷамъбаст ва паҳн намудани таҷрибаи пешқадами педагогӣ ва мушкилоти дар амалия татбиқ намудани дастовардҳои илми психология ва педагогика ба ҳисоб мераванд [12, с.34].

Гуфта бамаврид аст, ки воситаҳои инноватсионии таълим, аз ҷумла равандҳои маърифатӣ, маънавию ахлоқӣ, эҷодӣ, иртиботӣ ва зебоишиносӣ ба мустақкам гардидани иқтидори зеҳнии кӯдакон мусоидат мекунад. Алҳол дар тамоми кишварҳои ҷаҳон дар низомии маориф раванди татбиқ ва истифодаи технологияҳои муосири иттилоотӣ ва иртиботӣ ҷараён дорад. Дар ин замина, зинаҳои таҳсилоти кишвар марҳила ба марҳила аз дастовардҳои илми ҷаҳонӣ истифода намуда, бо ташкили конферонсу семинарҳо, курсҳои тақмили ихтисос ва бозомӯзии ҳайати педагогии муассисаҳои таҳсилотӣ, сатҳи касбият, қобилияти забондонӣ ва технологияи онҳо баланд бардошта мешавад. Барои он ки тамоми ин иқтидор натиҷабахш амалӣ гардад, зарур аст мураббӣни муассисаҳои томактабӣ ва омӯзгорони муассисаҳои таҳсилоти миёнаи умумӣ дар самти технологияҳои иттилоотӣ-иртиботӣ ба қадри қофӣ таҳассусманд ва босалоҳият бошанд. Раванди инноватсионии таълим, бо истифода аз технологияҳои компютерӣ дар муҳити таълимӣ алоқаманд аст. Компютерикунонии раванди таълим –муҷаҳҳаз кардани муассисаҳои таҳсилотӣ бо техникаи муосири компютерӣ мебошад, ки бо кумаки ҳайати педагогии муассисаҳои таълимӣ истифода шудани технологияҳои компютерӣ, таъминоти иттилоотии раванди таълим ташкил ва амалӣ карда мешавад.

Вазифаҳои шаклҳои интерактивии таълим чунин мебошанд:

- бедор кардани тавачҷуҳи кӯдакон нисбат ба таълим;
- самаранок аз худ кардани маводи омӯзишӣ;
- ҷустуҷӯи мустақилонаи роҳу воситаи ҳалли мушкилоти оилавӣ дар самти таълиму тарбияи кӯдакон;
- эҳтироми байниҳамдигарии кӯдакон ҳангоми баёни нуқтаи назар оид ба мавзӯи омӯхташаванда;
- ташаккули мубодилаи афкор ва ҳалли мустақилонаи масъала;
- рушди таҷрибаи таълимӣ-тарбиявӣ дар миёни мураббӣну омӯзгорон;
- ташаккули салоҳияти инноватсионии мураббӣ ҳамчун воситаи ташкили усули фаъоли таълим.

Ба ақидаи мутахассисон ва коршиносони соҳаи таҳсилот, истифодаи слайдҳо (тасвирҳо) ва аёниятҳои таълимӣ дар ҷараёни машғулиятҳо ба сифати он таъсири мусбӣ расонида, барои дар сатҳи баланд ва намунавӣ гузаронидани он мусоидат менамояд. Инчунин, азхудкунии маводи таълимӣ ба кӯдакон пешниҳодгардидаро 2-3 маротиба осон мегардонад. Устод (мураббӣ) дар ҷараёни машғулият нақши меҳвариро иҷро намуда, ба ҳайси сарвар (лидер) баромад мекунад ва метавонад дар ҳолати аз ҷониби кӯдакон

пайдо шудани савол ва ё ягон муаммо оид ба мавзӯ аз слайдҳои (тасвирҳои) пешина ва аёнӣтаҳои таълимӣ дигарбора истифода карда, ба кӯдакон шарҳу тавзеҳ диҳад.

Нақши мураббӣ дар низоми нави таҳсилот аз он иборат аст, ки маводи таълимиро аз худ карда, ҳамчун шахси ёрирасон барои пайдо кардани манбаҳои иттилоот ва коркарди он мусоидат мекунад. Пайдоиш ва инкишофи усулҳои фаъол аз он сабаб ба амал омадааст, ки раванди омӯзиш бо мушкилоти нав мувоҷеҳ гардида, на танҳо ба кӯдакон таълим додан, балки дар ташаккул ва рушди шавқу рағбати қобилиятҳои маърифатӣ, тафаккури эҷодӣ, маҳорат ва малақаҳои кори мустақилонаи зеҳнии онҳо низ нақши муҳим дорад. Вазифаҳои нав ба рушди иттилоотикунонии муассисаҳои томактабӣ вобаста мебошанд. Агар қаблан дониши дар муассисаҳои таълимии миёнаи умумӣ, омӯзишгоҳҳо, муассисаҳои олии таълимӣ бадастовардашуда метавонист ба инсон муддати тулонӣ, баъзан дар тури тамоми ҳаёт хидмат кунад, пас дар асри авҷи иттилоот онҳо бояд доимо такмил дода шаванд, ки инро асосан тавассути заҳмати инфиродӣ ба даст овардан мумкин аст. Амалӣ намудани усулҳои инноватсионии таълим доштани маҳорати фавқулодаи эҷодӣ ва мустақилиятро аз мураббӣ талаб менамояд. Яъне, маърифат ва фаъолияти маърифатӣ аз мураббӣ бештар мустақилиятро талаб мекунад. Ба мураббӣ оянда лозим мешавад, ки донишҳои замимагии компютерӣ, тарзи истифодабарии тахтаи электронӣ ва коркард намудани маълумотҳои шабакаи интернетро аз худ кунанд, то ин ки дар раванди машғулиятҳо аз усулҳои фаъоли таълим бештар истифода баранд.

Усулҳои инноватсионии таълим барои барқарор намудани робитаҳои эҳсосӣ миёни хонандагон, ташаккул додани эҷодкорӣ, қобилияти фикрронии берун аз тавоноӣ, ташаккул додани малақаҳои дастаҷамъона, таъмин намудани ҳавасмандии баланд дар рушди худидоракунии ва мустақилона, мавқеи фаъоли ҳаёти ва ошкор кардани нури эҷодӣ заминаи амалӣ мегузорад.

Хулоса, истифодаи усулҳои инноватсионӣ дар чараёни машғулиятҳои таълимӣ-тарбиявӣ яке аз масъалаҳои муҳим дар самти баландбардории сифати таҳсилот дар муассисаҳои томактабии кишвар ба ҳисоб рафта, самаранокии донишомӯзии кӯдаконро меафзояд ва ба тайёр намудани хонандаи серталаб, бомаҳорат, соҳибзаҳк ва мустақил ба муассисаҳои таълимии миёнаи умумӣ мусоидат мекунад. Раванди таълим дар асоси истифодаи усулҳои фаъоли таълим бо дарназардошти истифодаи воситаҳои техникаи иттилоотӣ-иртиботӣ ташкил карда мешавад. Вобаста ба ин, фаъолияти муштаракӣ муассисаҳои томактабӣ бо хонаводаҳои кӯдакон замоне самарабахш мегардад, ки агар дар чараёни машғулиятҳо ва муҳити хонавода мубодилаи дониш, тасаввуротҳо, усулҳои фаъоли таълим амалӣ карда шаванд. Хусусияти фарқкунандаи усулҳои инноватсионӣ дар самти таълиму тарбия аз он иборат аст, ки кӯдакон дар раванди машғулиятҳо ташаббус нишон дода, аз ҷониби мураббӣ барои иҷрои вазифаи воғузошташуда дарҳол ҳавасманд карда мешаванд. Раванд ва натиҷаи ба даст овардани дониш барои ҳар як кӯдак аҳамияти махсуси инфиродӣ пайдо мекунад, ки ин имкон медиҳад, қобилияти мустақилона ҳал кардани мушкилот дар кӯдакон инкишоф ёбад.

#### АДАБИЁТ

1. Аккредитатсияи байналмилалӣ – омили баланд бардоштани сифати таълим. Конференсияи байналмилалӣ илмӣ-методӣ. -Хучанд, 2020. – С. 276
2. Вишневская А. В. Использование потенциала информационным технологий в создании мобильной образовательной среды / А. В. Вишневская // Концепт. 2012. №9. С.78-84
3. Дадочонов Ё. Асосҳои педагогӣ ва психологии ташкили фаъолияти таълимии донишҷӯён дар низоми кредитии таълим / Ё. Дадочонов // Сифат - меҳвари таълим дар низоми кредитӣ (маводи конференсияи ҷумҳуриявӣ илмӣ-назариявӣ «Воридшавии Ҷумҳурии Тоҷикистон ба низоми кредитии таҳсилот: ҳолат, муаммо ва роҳҳои инкишоф», 22 апрели соли 2016. ДДҲБСТ, Хучанд). -Хучанд: Нури маърифат, 2016. - 148 с.
4. Иванченко Д. А. Управление мобильными технологиями в информационном пространстве современного вуза / Д. А. Иванченко // Высшее образование в России. 2014. -№ 7. -С.93-100.
5. Каримов Т.Г. Состояние и проблемы управления образованием в Республике Таджикистан в условиях демократизации общества. автореф. дисс. ... канд. пед. наук / Т.Г. Каримов. – Душанбе. – 2011. – 27с.
6. Қарори Ҳукумати Ҷумҳурии Тоҷикистон аз 30 июни соли 2012, №334. Стратегияи миллии рушди маорифи Ҷумҳурии Тоҷикистон то соли 2020.
7. Кпарин М.В. Инновационные модели обучения в зарубежных педагогических поисках. - М., 1994. с.

8. Куприянов Б.В. Ролевая игра как инструмент интерактивного высшего профессионального образования // Профессиональное образование в России и за рубежом. - 2012. - №5. - С. 72-75.
9. Қонуни Ҷумҳурии Тоҷикистон “Дар бораи маориф” .
10. Мухторов Л.Т. Методикаи истифодаи барномаҳои компютери тақдирдодашуда дар таҷаккули тафаккури эҷодии донишҷӯёни ихтисоси физикаи донишгоҳҳои педагогӣ: дисс.номз.илм.пед / Л.Т. Мухторов. -Бохтар, 2020. -200с.
11. Напалкова М.В. Деловая игра как активный метод / М.В. Напалкова // Интеграция образования. - 2012. - №2. - С. 17-20.
12. Низомномаи намунавии ташкили раванди таълим дар муассисаҳои таҳсилоти олии касбии Ҷумҳурии Тоҷикистон дар шароити низоми кредитии таҳсилот. Бо қарори мушовараи Вазорати маориф ва илми Ҷумҳурии Тоҷикистон аз 28.08.2014, -№ 18/2 тасдиқ шудааст.
13. Панфилова А.П. Инновационные педагогические технологии: Активное обучение: Учебное пособие / А.П. Панфилова. -М.: Академия, 2013. -208 с.
14. Раззоқ А. Ҳуқуқ ба таҳсил тибқи шакли муносири таҳсилоти фосилавӣ / А.Раззоқ // Маърифати омӯзгор. – Душанбе, 2019. - №7. – С. 34 – 35.
15. Холиқова Ш.Қ. Истифодаи технологияҳои мултимедӣ дар раванди таҳсилоти фосилавӣ / Ш.Қ.Холиқова. [Манбаи электронӣ] <https://osiyoavturo.tj/> (санаи мурочиат: 16.09.2023).
16. Шоев Н.Н. Вариативные воспитательно-образовательные технологии и инновационные модели обучения в высшей школе / Н.Н. Шоев. - Душанбе: Ирфон, 2005. -310 с.
17. Себегеева, Е.В. Усулҳои инноватсионии таълим барои кӯдакони синни томактабӣ / Е.В. Себегеева. Саволҳои педагогикаи томактабӣ. — 2022. — No 3 (51). — С. 40-43. [Манбаи электронӣ] — URL: <https://moluch.ru/th/1/archive/217/7123/> (санаи дастрасӣ: 19.10.2023).

### **УСУЛҲОИ ИННОВАТСИОНИИ ТАЪЛИМ ҲАМЧУН ВОСИТАИ БАЛАНДБАРДОРИИ СИФАТИ ТАҲСИЛОТ ДАР РАВАНДИ МАШҒУЛИЯТҲОИ МУАССИСАҲОИ ТОМАКТАБӢ**

Дар мақола истифодаи усулҳои инноватсионӣ дар ҷараёни машғулиятҳои таълимӣ-тарбиявӣ муассисаҳои томактабӣ ҳамчун воситаи муҳими таълим ва тарбия баррасӣ карда шудааст. Ба ақидаи муаллиф, усулҳои инноватсионӣ замоне натиҷабахш ва таъсиргузор мегарданд, ки агар дар ин самт дастаҷамъона фаъолият бурда шавад. Зеро дар таълиму тарбияи кӯдакон нақши волидон бузург буда, дар ҳамҷоягӣ бо мураббӣ сатҳи саводнокӣ ва инкишофи ҷисмонии кӯдаконро баланд месозанд. Муассисаҳои томактабӣ ҳамчун зинаи аввали таҳсилот дар татбиқи меъёрҳои таълим ва дар минбаъда ривож додани он нақши босазо гузошта метавонанд. Дар бештар мавридҳо раванди таълим дар асоси истифодаи усулҳои фаъоли таълим бо назардошти истифодаи воситаҳои техникаи иттилоотӣ-иртиботӣ амалӣ карда мешавад. Вобаста ба ин, хусусияти фарқкунандаи усулҳои инноватсионӣ дар самти таълиму тарбия аз он иборат аст, ки кӯдакон дар раванди машғулиятҳо ташаббус нишон дода, аз ҷониби мураббӣ барои иҷрои вазифаи вогузашташуда дарҳол ҳавасманд карда мешаванд. Ташкили бомароми машғулиятҳои таълимӣ-тарбиявӣ бо истифодаи усулҳои фаъоли таълим дар муассисаҳои томактабӣ дар назди тахтаи электронӣ самаранокӣ ва раванди таълимро баланд мебардорад. Инчунин, асоси шаклгирии фаъолияти зеҳнӣ ҷисмонии кӯдаконро дар алоҳидагӣ рушд медиҳад. Аз ҳамин лиҳоз, таъмини муассисаҳои томактабӣ бо заминаи моддӣ-техникӣ дар умум сатҳи таълиму тарбияро баланд мебардорад.

**Калидвожаҳо:** усулҳои инноватсионӣ, таълим, тарбия, машғулиятҳои таълимӣ, муассисаи томактабӣ, таҳсилот, воситаҳои таълимӣ, мултимедиа, аёният, мураббӣ, кӯдак, ҳамкорӣ, волидон.

### **ИННОВАЦИОННЫЕ МЕТОДЫ ОБУЧЕНИЯ КАК ИНСТРУМЕНТ ПОВЫШЕНИЯ КАЧЕСТВА ОБРАЗОВАНИЯ В ПРОЦЕССЕ ОБУЧЕНИЯ В ДОШКОЛЬНЫХ УЧРЕЖДЕНИЯХ**

В статье подчеркивается использование инновационных методов в ходе образовательной деятельности дошкольных учреждений как важного фактора воспитания и обучения. По мнению автора, инновационные методы становятся эффективными и действенными при коллективных действиях в этом направлении. Поскольку роль родителей велика в обучении и воспитании детей, вместе с педагогом они повышают уровень грамотности и физического развития детей. Дошкольные учреждения как первая ступень образования могут сыграть значительную роль в реализации образовательных стандартов и их дальнейшем развитии. В большинстве случаев образовательный процесс реализуется на основе использования активных методов обучения с учетом использования технических информационных и коммуникационных средств. В связи с этим отличительной особенностью инновационных методов в сфере образования является то, что дети проявляют инициативу в процессе обучения и сразу же побуждаются воспитателем к выполнению поставленной задачи. Успешная организация учебной деятельности с использованием активных методов обучения в дошкольных учреждениях перед электронной доской повышает эффективность образовательного процесса. Также отдельно развиваются основы формирования интеллектуальной и двигательной активности детей. С этой точки зрения, обеспечение дошкольных учреждений материально-технической базой в целом повышает уровень образования.

**Ключевые слова:** инновационные методы, обучение, воспитание, образовательная деятельность, дошкольное учреждение, образование, образовательные инструменты, мультимедиа, наглядность, воспитатель, ребёнок, сотрудничество, родители.



## **INNOVATIVE TEACHING METHODS AS A TOOL FOR IMPROVING THE QUALITY OF EDUCATION IN THE PROCESS OF LEARNING IN PRESCHOOL INSTITUTIONS**

The article emphasizes the use of innovative methods in the educational activities of preschool institutions as an important factor in education and training. According to the author, innovative methods become effective and efficient with collective action in this direction. Since the role of parents is great in the education and upbringing of children, together with the teacher they increase the level of literacy and physical development of children. Preschool institutions, as the first stage of education, can play a significant role in the implementation of educational standards and their further development. In most cases, the educational process is implemented based on the use of active learning methods, taking into account the use of technical information and communication tools. In this regard, a distinctive feature of innovative methods in the field of education is that children take initiative in the learning process and are immediately encouraged by the teacher to complete the task. Successful organization of educational activities using active learning methods in preschool institutions in front of an electronic board increases the efficiency of the educational process. The foundations for the formation of children's intellectual and motor activity are also developed separately. From this point of view, providing preschool institutions with a material and technical base generally increases the level of education.

**Key words:** innovative methods, training, parenting, educational activities, preschool institution, education, educational tools, multimedia, visibility, educator, child, cooperation, parents.

**Маълумот дар бораи муаллиф:** *Ёров Акмал Боронович* – Комиссияи олии аттестатсионии назди Президенти Ҷумҳурии Тоҷикистон, номзади илмҳои педагогӣ, мутахассиси пешбар. **Суроға:** ш. Душанбе, Ҷумҳурии Тоҷикистон, кӯчаи Шевченко, 39. Телефон: (+992) 918120314. E-mail: [yorov.akmal@mail.ru](mailto:yorov.akmal@mail.ru)

**Сведения об авторе:** *Ёров Акмал Боронович* – Высшая аттестационная комиссия при Президенте Республики Таджикистан, к.п.н., ведущий специалист. **Адрес:** г. Душанбе, ул. Шевченко, 39. Телефон: (+992) 918120314. E-mail: [yorov.akmal@mail.ru](mailto:yorov.akmal@mail.ru)

**Information about the author:** *Yorov Akmal Boronovich* - Higher Attestation Commission under the President of the Republic of Tajikistan, leading specialist. **Address:** Dushanbe, 39 Shevchenko st. Phone: (+992) 918 12 0314. E-mail: [yorov.akmal@mail.ru](mailto:yorov.akmal@mail.ru)

**МАРҲИЛАҲОИ ТАШАККУЛИ МАҲОРАТҲОИ ГРАФИКӢ ДАР РАВАНДИ  
ТАЪЛИМИ АЛГЕБРАИ СИНФҲОИ 7-9-И МУАССИСАҲОИ ТАҲСИЛОТИ МИЁНАИ  
УМУМӢ**

*Назаров Д.А.*

**Донишгоҳи давлатии омӯзгории Тоҷикистон ба номи Садриддин Айни**

Курси алгебраи синфҳои 7-9-и муассисаҳои таҳсилоти миёнаи умумӣ, ки бо ғояҳои вобастагии функционалӣ ва тасвири графикаи онро фаро гирифтааст, барои ташаккули маҳоратҳои графикаи хонандагони синфҳои ибтидоӣ имкониятҳои зиёд дорад.

Таълими алгебра, ки ба ташаккули маҳоратҳои графикаи хонандагон нигаронида шудааст, бояд дар асоси самти маърифатӣ-визуалии таълими алгебра сурат гирифта, ба се марҳилаи ба ҳам алоқаманд ҷудо карда шавад: ибтидоӣ (синфи 7), миёна (синфи 8) ва ниҳой (синфи 9). Бинобар ин, муттасилии омӯзиши функсияҳои элементарӣ ва хосиятҳои онҳо дар синфҳои 7-9 ба роҳ монда шудааст. Ҳар як марҳилаи қаблӣ ин сохтор марҳилаи ояндаро муайян мекунад.

Сохтор ва мундариҷаи фаъолияти графикаи хонандагони синфҳои ибтидоиро ба назар гирифта, муайян намудем, ки он маҷмуи ҷузъҳои маърифатӣ ва фаъолияти ибтидоӣ буда, дар раванди таълими алгебра ба ташаккули малакаву маҳоратҳо ва андӯхтани дониш нигаронида шудааст.

Ҳангоми таҳияи он мо ба он така намудем, ки системаи методии ташаккули маҳоратҳои графикаи хонандагон як системаи том мебошад, ки ба татбиқи механизми ҳамкориҳои омӯзгору хонанда нигаронида шудааст ва зимни азбаркунии силсилаи маҳоратҳои графикӣ роҳнамоӣ намуда, дониш, малака ва маҳоратҳои графикӣ аз ҷониби хонандагон омӯхта мешаванд.

Ҷузъҳои асосии системаи методии ташаккули маҳоратҳои графикӣ дар муассисаҳои таҳсилоти миёнаи умумӣ оид ба таълими алгебра, ки ба ташаккули фаъолияти графикаи хонандагон роҳандозӣ шудаанд, ҳадафи таълим мебошад, ки дар асоси стандарти таълими таҳсилоти умумии асосӣ, давраҳои таълим ва мазмун, шаклҳо, усулҳо, воситаҳо ва натиҷаҳои ба онҳо мувофиқ муайян карда шудаанд.

Системаи методии коркардаи мо аз якҷанд қисмҳои ба ҳам алоқаманд ва ба ҳамбаста иборат буда: мақсаднок, пурмазмун, умумӣ ва назорати самарабахш тартиб дода шудааст ва мо мазмуни ҳар як раванди қисматро ошкор менамоем.

Қисмати мақсаднок, мақсад ва ҳадафҳо дар бар мегирад, ки ба ташаккули фаъолияти графикаи хонандагон мансуб аст.

Ҳадафҳо: таъмини он, ки ба хонандагон донишҳои графикӣ барои ташаккули маҳоратҳои графикӣ заруранд ва таъмини азхудкунии маҷмуи маводҳои супоришҳои графикӣ барои ташаккули хонандагон дар мадди эътибор аст.

Мазмуни система сохтор, ҷузъҳои фаъолияти графикӣ: маърифатӣ ва фаъолият, инчунин марҳилаҳои ташаккули фаъолияти графикаи хонандагонро ифода менамояд.

Ҷузъи маърифатӣ як системаи донишест, ки барои хондан ва тарҳрезии ҷанбаҳои ибтидоӣ зарур аст, яъне донишҳои ифодагари графикӣ мебошанд:

Донишҳои мундариҷаи мафҳумҳои асосии функционалӣ: функсия, графикаи функсия, донишҳои тарзи муайян кардани функсия.

Донишҳои хосиятҳои функсияҳои ададӣ: соҳаи муайянкунӣ, маҷмуи қиматҳои функсия, қиматҳои максимум ва минимум, намудҳои функсия, фосилаҳо, аломати доимӣ, маҳдудӣ, давомнокӣ, барҷастагӣ, фуруҳамидагӣ, ассимптотаҳо.

Донишҳои функсияҳои элементарӣ, хосиятҳо ва графикҳои онҳо: функсияҳои, ки мутаносиби роста ва чаппаро тавсиф мекунанд, функсияи хаттӣ, функсияи квадратӣ, функсияҳои дараҷаи дорой нишондиҳандаи натуралӣ; графикҳои функсия: функсияи намуди  $y = \sqrt{x}$ .

Донишҳои мисолҳои вобастагии графикӣ, ки равандҳои воқеиро инъикос мекунанд ва функсияҳои ададӣ, ки ин равандҳоро тавсиф мекунанд.

Дониستاني табдилдиҳии графикҳо: кӯчиши параллелӣ ва симметрия нисбати тирҳо ёзидан ва фишурдани графикҳо.

Дониستاني чузъи нави маҳоратҳои графикӣ дар асоси моҳияти фаъолияти графикӣ, мазмуни стандарти таҳсилоти миёнаи умумии асосӣ ва барномаи намунавӣ аз фанни алгебра барои синфҳои 7-9.

Чузъи фаъолият, яъне фаъолияти графикӣ намудҳои зерини маҳоратҳоро дар бар мегирад: кашидани хатти рости координатӣ; нуктаҳоро дар хатти рости координатӣ тасвир намудан; кашидани ҳамвории координатӣ; аз рӯи координатҳо дар ҳамвории координатӣ нуктаро тасвир кардан; нуктаҳои додашудаи координатаҳои ҳамвориро муайян кардан; ёфтани координатаҳои нукта дар хатти рости координатӣ; ёфтани координатаҳои нукта дар ҳамвории координатӣ; ёфтани қимати функсия аз рӯи графיקи функсия; ёфтани қимати аргументи функсия аз рӯи графיקи додашуда; муайянкунии хосиятҳои функсия аз рӯи графיקи функсия; муайянкунии хосиятҳои функсия аз рӯи графיקи функсияи дилҳо; аз рӯи графיקи функсия ёфтани аломати коэффитсиентҳо дар формулае, ки функсияро муайян мекунад; аз рӯи графיקи функсия ёфтани қиматҳои коэффитсиентҳо дар формулае, ки функсияро муайян мекунад; тартибдиҳии чадвали нақшаи таҳлилии функсия; шинохти хатти кашидашудаи графיקи ягон функсия аст ё не; графикҳои вобастагии воқеиро хондан; сохтани графикҳои функсияҳои элементарӣ; сохтани графикҳои функсияҳои элементарӣ аз рӯи маҷмуи хосиятҳо; сохтани графיקи функсияи дилҳо аз рӯи маҷмуи хосиятҳо ва иҷрои табдилдиҳии хаттии графикҳои функсия.

Ҳар яке аз чузъҳои фаъолияти графикӣ вобаста ба марҳилаи ташаккул «афзуншавӣ»-и худро доро мешавад. Ин «афзуншавӣ» ба маҷмуи мафҳумҳои графикӣ, масъалаҳои элементарӣ ва хосиятҳои онҳо вобаста аст, ки дар марҳилаи мувофиқи ташаккули фаъолияти графיקи хонандагон омӯхта мешаванд.

Таркиби ташкили фаъолияти графיקи хонандагон дар ҳар як давраи ташаккули он дар чадвали 1 муфассалтар баррасӣ карда мешавад.

Дониستاني мундариҷаи мафҳумҳои асосии графикӣ ҳамчун чузъи доимии маърифатӣ барои ҳар як марҳилаи ташаккули фаъолияти графикӣ чудо карда мешавад. Сабаби ин аввалин шиносоии хонандагон бо ин мафҳумҳо дар синфи 7 мебошад. Дар ҳар як марҳалаи минбаъда сатҳи омӯзиши онҳо баланд мешавад.

Дониستاني функсияҳои элементарӣ, хосиятҳо ва графикҳои онҳо чузъи тағйирёбандаи маърифатии фаъолияти графיקи хонандагонро ташкил медиҳанд, ки вобаста ба омӯзиши функсияҳо, хосиятҳо ва графикҳои нав дар синфҳои 8 ва 9 тағйир меёбад.

Ташкили фаъолияти графикӣ маҷмуи се чузъ аст: маҳоратҳои воридотӣ ё пропедевтикӣ, чузъи доимӣ (маҳорати сохтан ва хондани графикҳои функсияҳои ихтиёрӣ) ва тағйирёбанда (қобилияти сохтан ва хондани графикҳои функсияҳои элементарӣ).

Маҳорати пропедевтикӣ - маҳорати 1-7, ки бояд дар ҷараёни омӯзиши математика дар синфҳои 5-6 ташаккул ёбад.

Чузъи доимӣ аз маҳоратҳои иборат аст, ки дар синфи 7 дар асоси донишҳои графикӣ мувофиқи чузъи маърифатӣ ташаккул меёбад. Чузъи тағйирёбанда аз маҳоратҳои иборат аст, ки ташаккули онҳо аз масъалаҳои элементарии дар марҳила омӯхташуда ва аз хосиятҳои онҳо вобаста аст.

**Ҷадвали 1. Мазмуни ҷузъҳои фаъолияти графикии хонандагон барои ҳар як марҳилаи ташаккули он**

Марҳилаҳои ташаккули фаъолияти графикии хонандагон	Ҷузъи маърифатии фаъолияти графикии хонандагон		Ҷузъи фаъолияти эҷодии графикии хонандагон	
	Ҷузъи доимӣ	Ҷузъи тағйирёбанда	Ҷузъи доимӣ	Ҷузъи тағйирёбанда
	<p>Донишҷӯ мундариҷаи мафҳумҳои асосии функционалӣ: «функсия», «графикӣ функсия»; донишҷӯ тарзи муқаррар кардани функсияҳо; донишҷӯ хосиятҳои функсияҳои ададӣ: соҳаи муайянкунӣ, афзуншавӣ ва камшавӣ, қиматҳои максимум ва минимум, сифрҳо, фосилаҳо, аломати доимӣ; донишҷӯ мисолҳои вобастагии графикӣ, ки равандҳои воқеӣ ва функсияҳои ададӣ, ки равандҳоро тавсиф мекунанд, инъикос менамоянд</p>	<p>Донишҷӯ ибтидоии функсия</p>	<p>Малака: тасвири хатти координата; нуқтаеро дар хатти координата кашидан; ҳамвори координатаро ифода мекунад; нуқтаро аз рӯи координатҳо дар ҳамвории координатӣ тасвир кардан; дар нуқтаҳои додашудаи ҳамвории координатӣ хат кашидан; координатаҳои нуқтаро дар хатти координатӣ пайдо кардан; координатаҳои нуқтаро дар ҳамвории координатӣ пайдо кардан.</p>	<p>Маҳорати сохтан ва хондани графикҳои функсияҳои элементарӣ</p>
		<p>Донишҷӯ хосиятҳои ибтидоии функсияҳо ва графикҳо</p>	<p>Малака: ёфтани қимати функсия аз рӯи графикӣ додашуда; арзиши аргументи функсия аз график додашударо ёфтан; сохтани графикӣ функсияи дилхоҳ аз рӯи маҷмуи хосиятҳо; хондани графикҳои вобастагии воқеӣ; тағйирёбии графикҳои хаттӣ функсияро иҷро кардан; кӯчиши параллелӣ дар баробари тирҳо ва симметрия дар бораи тирҳои</p>	
<b>Марҳилаи аввал</b>	<p>Инъикоси мафҳумҳои графикӣ ва хосиятҳои функсияҳо</p>	<p><math>y=c</math>, <math>y=kx+m</math>, <math>y=kx</math>, <math>y=x^2</math>.</p>	<p>Маҳорати сохтан ва хондани графикҳои функсияҳои дилхоҳ дар асоси мафҳумҳои графикӣ ва хосиятҳои</p>	<p><math>y=c</math>, <math>y=kx+m</math>, <math>y=kx</math>, <math>y=x^2</math></p>

			функсияҳои дар синфи 7 омӯхташуда	
<b>Марҳилаи асосӣ</b>	Тавсифи мафҳумҳои графикӣ ва хосиятҳои функсияҳо	$y=ax^2, y=\frac{k}{x},$ $y=x^2, y=x^3,$ $y=x^n, y=\sqrt{x}$	Маҳорати сохтан ва хондани графикҳои функсияҳои дилхоҳ дар асоси мафҳумҳои графикӣ ва хосиятҳои функсияҳо, табдилоти графикаи функсияҳо дар синфи 8 омӯхташуда	$y=ax^2, y=\frac{k}{x},$ $y=x^2, y=x^3,$ $y=x^n, y=\sqrt{x}$
<b>Марҳилаи ниҳой</b>	Таърифи расмии мафҳумҳои функционалӣ-графикӣ ва хосиятҳои функсияҳо	$y = ax^2$ $y = ax^2+n$ $y = a(x - m)^2$ $y = a(x - m)^2+n$ $y = ax^2+bx+c$	Маҳорати сохтан ва хондани графикҳои функсияҳои дилхоҳ дар асоси мафҳумҳои графикӣ ва хосиятҳои функсияҳо, табдилоти графикаи функсияҳои дар синфи 9 омӯхташуда	$y = ax^2$ $y = ax^2+n$ $y = a(x - m)^2$ $y = a(x - m)^2+n$ $y = ax^2+bx+c$

Дар байни маҳоратҳои фаъолиятҳои чузбӣ, мо маҳорати хондани графикҳои функсияҳо ва маҳорати сохтани графикҳои функсияро ҷудо мекунем. Ба маҳорати гурӯҳи якум 6-16, маҳорати гурӯҳи дуюм 1-5, 17-20.

Сохтори давраҳои ташаккули фаъолияти графикаи хонандагони синфи 7-9-и муассисаи таҳсилоти миёнаи умумиро бо назардошти таркиби он дида мебароем.

Марҳилаи ибтидоии ташаккули фаъолияти графикӣ дар доираи курси алгебраи мактабӣ дар синфи 7 амалӣ карда мешавад. Мақсади ин марҳила ташаккули донишҳои графикӣ ва малакаҳои графикӣ мебошад, ки дар стандарти таълимӣ ва барномаи таълимӣ аз фанни алгебра барои хонандагони синфи 7 муқаррар шудааст ва чузбҳои фаъолияти графикаро, ки дар ин марҳила ташаккул меёбанд, баррасӣ менамоем.

Чузби маърифатӣ: чузби доимӣ - донишгари маъноӣ мафҳумҳои асосии функционалӣ: функсия, графикаи функсия; роҳҳои муқаррар кардани функсияҳо; хосиятҳои функсияҳои ададӣ: соҳаи муайянкунӣ, афзуншавӣ ва камшавӣ, қиматҳои максимум ва минимуми функсия, намудҳои функсия, фосилаҳо, аломати доимӣ, давомнокӣ; мисолҳои вобастагии графикӣ, ки равандҳои воқеиро инъикос мекунанд ва функсияҳои ададӣ, ки ин равандҳоро тавсиф мекунанд; чузби тағйирёбанда - донишгари функсияҳои элементарӣ:  $y=c, y=kx+m, y=kx, y=x^2$  хосиятҳо ва графикҳои онҳо.

Чузби фаъолият: маҳорати воридшавӣ - маҳорат

Чузби фаъолият: маҳорати воридшавӣ – маҳорати тасвири нукта аз рӯйи координатҳо дар хатти координатӣ, нуктаро аз рӯйи координатҳо дар ҳамвории координатӣ; координатаҳои нуктаро дар хатти координатӣ, координатаҳои нуктаро дар ҳамвории координатӣ, қимати функсияи аз рӯйи график додашударо пайдо кунед; чузби доимӣ - маҳорати дарёфти қимати аргументи функсияи аз рӯйи график додашуда; хондани графикҳои вобастагии воқеӣ; сохтани графикаи функсияи дилхоҳ аз рӯйи маҷмуи хосиятҳо; табдилдиҳии хаттии графикҳои функсияҳоро иҷро кардан; кӯчиши параллелӣ қад-қад тирҳои координатӣ ва симметрия нисбат ба тирҳои координатӣ; чузби тағйирёбанда - маҳорати муайян кардани хосиятҳои онҳо аз рӯйи ҷадвали функсияҳои элементарӣ, ки дар синфи 7 омӯхта мешаванд; аз рӯйи графикаи функсияи хаттӣ аломати коэффитсиентҳоро дар формулае, ки функсияро муайян мекунад, мушаххас кардан; аз рӯйи графикаи функсияи хаттӣ қиматҳои коэффитсиентҳоро дар формулае, ки функсияро муайян мекунад, пайдо кардан; функсияи хаттиро аз рӯйи графикаи он тартиб додан; сохтани графикҳои функсияҳои элементарие, ки дар синфи 7 омӯхта шудаанд; графикҳоро аз рӯйи маҷмуи хосиятҳо сохтан.

Марҳилаи асосии инкишофи фаъолияти графикаи хонандагон дар доираи синфи 8-уми курси алгебраи муассисаи таҳсилоти миёнаи умумӣ амалӣ карда мешавад. Мақсади ин марҳила ташаккули донишҳои графикӣ ва маҳоратҳои графикӣ мебошад, ки дар стандарти таълимӣ ва барномаи алгебра барои хонандагони синфи 8 пешниҳод гардидааст. Қисмҳои фаъолияти графикаи хонандагонро чудо мекунем, ки ба ин марҳилаи ташаккули фаъолияти графикаи хонандагон мувофиқат мекунанд.

**Чузъи маърифатӣ:** чузъи доимӣ; қисми тағйирёбанда донистани хосиятҳои функсияҳои ададӣ: маҳдудият, бифосилавӣ; донистани функсияҳои элементарӣ:  $y=kx^2$ ,  $y=k/x$ ,  $y=\sqrt{x}$  хосиятҳо ва графикҳои онҳо.

**Чузъи фаъолият:** маҳоратҳои воридшавӣ; чузъи доимӣ; чузъи тағйирёбанда-маҳорати муайян кардани хосиятҳои он аз рӯи графикаи функсияи элементарӣ, ки дар синфи 8 омӯхта шудааст; аз рӯи графикаи функсияи квадратӣ, мутаносиби баръакс, аломати коэффитсиентҳоро дар формулае, ки функсияро муайян мекунад, муайян кардан; аз рӯи графикаи функсияи квадратӣ, мутаносиби баръакс, қиматҳои коэффитсиентҳоро дар формулае, ки функсияро муайян мекунад, пайдо кардан; навишти таҳлили функсияи квадратино, ки ба чадвали он баръакс мутаносиб аст; сохтани графикҳои функсияҳои элементарие, ки дар синфи 8 омӯхта шудаанд; графикаи ин функсияҳоро аз рӯи маҷмуи хосиятҳо сохтан.

Марҳилаи ниҳии ташаккули фаъолияти графикӣ ҳангоми таълими математика, маводи графикаи синфи 9 амалӣ карда мешавад. Аз ин рӯ, ҳадафи ин марҳила ташаккули донишҳои графикӣ ва малақаҳои графикӣ мебошад, ки дар стандарти таълимӣ ва барномаи алгебра барои хонандагони синфи 9 пешниҳод шудааст. Қисмҳои асосии чузъҳои фаъолияти графикаи хонандагонро, ки ба ин марҳила мувофиқанд, чудо мекунем. Қисмҳои амалии система барои ташаккули фаъолияти графикаи модели сохторӣ-функсионалӣ тамоилҳои умумӣ ва махсуси методикаи таълим, шаклҳо, усулҳо ва технологияҳои педагогӣ, воситаҳои таълимро дар бар мегиранд.

Ҳар як методикаи таълим дар асоси принципҳои муайяни таълим бунёд карда мешавад, ки тавассути онҳо олимони муқаррароти ибтидоии дидактикиро муайян мекунанд, ки чараҳои қонунҳо ва қонуниятҳои объективии раванди таълимро инъикос мекунанд. Усулҳои зерини дидактикӣ ҳамчун бунёди ва маъмулӣ эътироф карда мешаванд: илмӣ, аёнӣ, бошуурӣ ва фаъолият, тавоноии дониш, мунтазам ва пайвастагӣ, дастрасӣ, бунёди ва самти амалӣ.

Методикаи таълиме, ки мо таҳия карда будем, ба ҳамаи ин усулҳо мувофиқат мекунад. Аз тамоилҳои мушаххасӣ-методи мо тамоили тафриқавии мундариҷаи маводи таълимӣ, модели муаррифии иттилооти математикӣ, модули, визуалӣ, когнитивӣ ва тамоили алгоритмии амалиётҳои графикаро чудо мекунем.

Тамоили тафриқавии мазмуни маводи таълимӣ аз татбиқи супоришҳои тафриқавӣ дар асоси муайян намудани якҷанд сатҳи тайёрии хонандагон аз рӯи фан иборат аст.

Дар баробари интиҳоби мазмуни таълим, интиҳоби дурусти усулҳо, шаклҳо ва воситаҳои таълим барои татбиқи методика зарур аст. В.И. Загвязинский [5, с. 26], усули таълимро ҳамчун тарзи фаъолияти бо ҳам алоқаманд ва вобастаи омӯзгор ва хонандагон, ки ба ноил шудан ба ҳадафҳои таълим нигаронида шудааст ё ҳамчун системаи амалиёти мақсадноки омӯзгор, ташкили фаъолияти маърифатӣ ва амалии хонандагон ба ҳалли мушкилоти омӯзиш нигарон аст, арзёбӣ мекунад.

Дар таҳқиқотамон мо методҳои интерактивӣ, проблемавӣ ва эвристикӣ таълими математикаро афзал мешуморем.

Шакли асосии ташкили кори таълиму тарбия бо хонандагон дар муассисаи таҳсилоти миёнаи умумӣ дарс мебошад.

Омӯзгор тамоми фаъолияти таълимиро дар синф бо истифода аз шаклҳои гуногуни ташкили фаъолияти хонандагон идора мекунад: фронталӣ (кор бо синф барои ноил шудан ба ҳадафҳои умумӣ, ки дар чараҳои таълим дар назди хонандагон истодаанд), гурӯҳӣ, коллективӣ, инфиродӣ (индивидуалӣ). Шаклҳои ташкили фаъолияти таълимӣ дар раванди дарс бо комбинатсия ва пайдарпайии гуногун ба роҳ монда мешаванд.

Дар раванди ташаккули фаъолияти графיקии хонандагони муассисаҳои таҳсилоти миёнаи умумӣ мо ҳамаи шаклҳои мавҷудаи ташкили фаъолияти хонандагонро дар дарс татбиқ мекунем.

Ҳамчун воситаи асосии таълим дар раванди ташаккули фаъолияти графיקии хонандагони синфҳои ибтидоӣ мо масъалаҳоро барои ба ҳамдигар гузариши моделҳои вобастагии функционалӣ интихоб кардем: шифохӣ, таҳлилӣ, графיקӣ. Маҷмуаҳои ин масъалаҳо, ки дар шакли маводи дидактикӣ барои мақсадҳои инфиродӣ пешниҳод шудаанд ва дар якҷоягӣ тавассути тахтаи электронӣ истифода мешаванд, ҳамчун воситаи мақсадноки ташаккули маҳоратҳои графיקӣ дар ҳама сатҳҳо амал мекунанд.

Ҳамчун воситаи ба низом даровардан ва умумикунони назариявӣ маводи графיקӣ-функционалӣ, мо моделҳои гуногуни психологиро барои пешниҳоди иттилооти таълимӣ (мантикӣ, нисбӣ, семантикӣ ва самаранокӣ), аз ҷумла алгоритмҳои сохтани график барои муаррифии амалҳо барои хондани хосиятҳои функсия ва графикҳои функсияи додашуда истифода мекунем. Мо дар ҳавасмандгардонии фаъолияти маърифатӣ ва мустақилияти хонандагон нақши усулҳои интерактивӣ таълимиро муҳим арзёбӣ менамоем.

Ҳамкори мутақобила ҳамчун санъати амали мутақобила ба ҳисоб меравад: субъектҳои раванди таълим бо маводи таълимӣ; муаллим бо шогирд, хонанда бо хонанда ва мавҷудияти мубодилаи дугарафаи иттилоот муносибати мутақобилаи хонандаро бо маводи таълимӣ ва маводи таълимӣ бо хонандаро дар бар мегирад [6, с. 120].

Муносибати хонандагон бо маводи таълимӣ ин амали мутақобилаест, ки дар он ҳуди хонанда метавонад ба маводи таълимӣ муроҷиат кунад, яъне раванди ҳалли масъаларо бубинад ё мустақилона бо мавзӯи нав шинос шавад. Чунин амали мутақобила мумкин аст дар натиҷаи кор, масалан, бо моделҳои мантикӣ пешниҳоди маводи графיקӣ, вақте ки хонанда иттилооти таълимиро истифода мекунад, дар асоси баъзе тамоилҳо муттаҳид карда, дар шакли ҷадвал пешниҳод карда мешавад.

Намунаи таъсири мутақобилаи маводи таълимӣ бо хонанда метавонад, масалан, истифодаи супоришҳои тестӣ бо ҷавоби кушод ё бо интихоби ҷавоб мебошад, ки тавассути пур кардани онҳо хонанда ҷавоб мегирад, оё дуруст аст, ки масъала дар он ҳал шудааст ё не. Ин яке аз мисолҳои истифодаи модели семантикӣ барои пешниҳоди иттилооти таълимӣ мебошад. Хонандагон таҳти роҳбарии омӯзгор иштирокчиёни комилхуқуқи раванди таълим мегарданд.

Ҳангоми истифодаи усулҳои интерактивӣ заминаи мусоиди эмотсионалӣ ба вучуд меояд, шаклҳои гурӯҳии кор истифода мешаванд. Кори гурӯҳӣ ҳамчун шакли фаъолияти коллективӣ тарбиявӣ як роҳи ташкили саъю кӯшиши муштараки хонандагон барои ҳалли вазифаи тарбиявӣ ва маърифатӣ дар раванди дарс гузошташуда мебошад [7, с. 66].

Қисми назоратӣ-самарабахши ташаккули фаъолияти графיקӣ, ки дар коркарди методӣ пешниҳод шудааст, ташхиси сатҳеро, ки аз ҷузъҳои он ташаккул ёфтааст, дар бар мегирад. Ҳамчун меъёри сатҳҳои ташаккулёфтаи фаъолияти графיקӣ мо маърифатӣ ва фаъолиятҳои ба ҷузъҳои он мувофиқро ҷудо мекунем. Нишондиҳандаҳои меъёри маърифатӣ ҳаҷми дониши азхудшуда ва мазмуннокии дониши гирифташуда мебошанд. Ҳаҷми донишҳои азхудшуда бо миқдори элементҳои донише, ки хонандагон аз нав тавлид мекунанд, тавсиф карда мешавад. Коэффитсиенти ин нишондиҳанда ( $H_1$ ) ба таносуби адади унсурҳои дониши азхудшуда ба шумораи унсурҳои дониши дар мазмуни маводи таълимӣ мавҷудбуда, яъне ба шумораи элементҳои дониш дар стандарт баробар аст.

Маънии дониши гирифташуда бо қобилияти истифода бурдани дониши хонандагон барои ҳалли масъалаҳои стандартӣ дар вазъияти нави масъала тавсиф мешавад. Барои коэффитсиенти ин нишондод ( $H_2$ ) таносуби шумораи масъалаҳои дуруст ҳалшударо ба шумораи онҳо, ки дар супориши назоратӣ оварда шудаанд, мегирем.

Ҳамчун нишондиҳандаҳои фаъолияти меъёри сатҳҳои ташаккулёфтаи маҳоратҳои графיקӣ мо техникаи хониширо ( $T_x$  - таносуби шумораи графикҳои функсияҳои дуруст «хондашуда» ба вақти умумии сарфшуда) ва техникаи тасвирӣ ҷудо мекунем. ( $T_T$  - таносуби шумораи графикҳои функсияҳои дуруст тасвиршуда ба вақти умумии сарфшуда) графикҳои функсия мебошанд. Нишондиҳандаҳои интихобшудаи самаранокӣ меъёр дар асоси нишондиҳандаи мавҷуда, ки суръати иҷрои супоришҳои назоратӣ, яъне шумораи

корҳои назоратӣ дар як воҳиди вақт иҷрошударо ба назар мегиранд, тартиб дода мешаванд.

Барои баҳодиҳии миқдории ғаъолияти интеллектуалии графикӣ, мо таҳлили ҳаҷмиро истифода бурдем. Моҳияташ аз он иборат аст, ки дар аввал мақсади таҳлил аниқ карда мешавад, баъд хусусиятҳо, қисмҳои ғаъолияти графикии хонандагон, ки баҳо дода мешаванд, ҷудо карда мешаванд.

Ҳамчун нишондиҳандаи интегралӣ, ки ташаккули ҳама ҷузъҳои ғаъолияти графикиро инъикос мекунад, мо дараҷаи ташаккулро ҷудо мекунем ( $D_T$ ). Барои муайян кардани ин нишондиҳанда формулаи зерин истифода мешавад:

$$D_T = (0,25 \cdot H_1 + 0,25 \cdot 0,25 H_2 + 0,25 \cdot T_x^* + 0,25 \cdot T_T^*) \cdot 100 \%$$

Нишондиҳандаҳои техникаи хониш  $T_x^*$  ва техникаи тасвирии  $T_T^*$  графикӣ функсияҳо дар асоси арзишҳои техникаи хониши  $T_x$  ва техникаи тасвирии  $T_T$  графикҳои функсия муайян карда мешаванд, ки дар шакли ҳолис барои ҳисоб кардани дараҷаи саводнокии хонандагон истифода намешаванд. Барои дарёфти онҳо, мо формулаҳоро истифода

$$T_x^* = \frac{T_x}{T_T} \cdot T_T$$

мебарем: ва  $T_T$  ба шарте пайдо мешаванд, ки дар давоми муҳлати муайяншуда хонандагон ҳамаи графикҳои пешниҳодшударо сохта ё хондаанд. Мувофиқи он,  $T_x$  ва  $T_T$  аз он иборатанд, ки хонандагон ҷадвалҳои пешниҳодшударо дар муддати муайян сохтаанд ё хондаанд. Коэффитсиентҳои нуфузи ҳар як ҷузъи формула бо методи баҳодиҳии озмоишӣ муайян карда шуданд, дар ҳоле ки  $0,25+0,25+0,25+0,25=1$ .

Дар асоси арзишҳои нишондиҳандаи  $D_T$ , сатҳҳои ғаъолияти графикии ташаккулёфта муайян карда шуданд: паст, миёна, баланд. Барои муайян кардани сатҳҳо усули баҳодиҳии озмоишӣ истифода шудааст: агар миёна < 50 бошад, сатҳи малакаҳои графикӣ паст аст; агар  $50 < D_T < 70$  бошад, пас дараҷаи маҳорати графикӣ миёна аст; агар  $D_T > 70$  бошад, дараҷаи маҳорати графикӣ баланд аст.

Барои ташаккули ғаъолияти графикии хонандагони мактаби асосӣ дар ҳар як марҳилаи таълими математика, амалҳои ислоҳӣ ба кори инфиродӣ бо хонандагон нигаронида шудаанд, ки агар хонандагони алоҳида дар ягон марҳила набудани ташаккули ягон ҷузъи графикиро ошкор намоянд, истифода мешавад; тағйири методикаи таълими математика дар сурате ба амал меояд, ки агар дар аксарияти хонандагони синф набудани ташаккул зуҳур гардад.

Яке аз самтҳои ҳалли масъалаи баланд бардоштани сатҳи инкишофи тафаккури мантиқии мактаббачагон истифодаи компютер дар таълим мебошад, ки дар дигаргунсозии сифатии тафаккури хонанда имкониятҳои калон дорад. Ҷанбаҳои методологӣ ва психологию педагогии истифодаи технологияҳои компютерӣ дар таълим дар асарҳои Бабанский Ю.К, Гершунский Б.С, Ершова А.П, Лапчик М.П, Роберт И.В, Семёнова А.Л, Тализина Н.Ф, Тихомирова О.К, Уварова А.Ю. ва дигарон баррасӣ шуданд.

Ба муносибати ҷорӣ намудани фанни нави муассисаи таҳсилоти миёнаи умумӣ - технологияи информатсионӣ масъалаи робитаи байни фанни математика - технологияи информатсионӣ ба миён меояд.

Ҳамин тавр, таълими математика дар муассисаҳои таҳсилоти миёнаи умумӣ аз синфҳои ибтидоӣ оғоз ёфта, барои тайёр кардани хонандагон ба омӯзиши алгебра нигаронида шуда метавонад. Аз тарафи дигар, фанни нави таълимӣ ба заминаи математикӣ, ки тавассути таълим дар синфҳои поёнӣ ва миёнаи муассисаҳои таҳсилоти миёнаи умумӣ ба вучуд меояд, равона карда шудааст.

**Муқарриз: Нугмонов М.-д.и.п., профессори ДДОТ ба номи Садриддин Айни**

#### АДАБИЁТ

1. А.Шарифзода. Алгебра. Китоби дарсӣ барои синфи 7-ум / А. Шарифзода, Б. Алиев. - Душанбе: Собириён, 2018. - 248 с.
2. Амирбеков А. Развитие графической грамотности у учащихся 6-8 классов на уроках геометрии и черчения: дис... канд. пед. наук / А.Амирбеков. - Душанбе: 1984. - 192 с.
3. Алиев Б. Алгебра. Китоби дарсӣ барои синфи 8-ум / Б.Алиев. - Душанбе: Собириён, 2017. - 320 с.
4. Бабанский Ю.К. Оптимизация учебно - воспитательного процесса / Ю.К. Бабанский. - М.: Просвещение,



1982. - 192 с.
5. Гершунский Б.С. Компьютеризация в сфере образования. Проблемы и перспективы / Б.С. Гершунский. М.: Педагогика, 1987. - 224 с.
  6. Загвязинский В.И. Системный подход к методам обучения / В.И. Загвязинский // Проблемы методов обучения в современной общеобразовательной школе. - М.: Педагогика, 1980. - 123 с.
  7. Лапчик М.П. Вычисления. Алгоритмизация. Программирование: Пособие для учителя / М.П. Лапчик. - М.: Просвещение, 1988. - 207 с.
  8. Лященко Е.И. Изучение функций в курсе математики восьмилетней школы. / Е.И. Лященко. – Минск: Народная асвета, 1970. – 176 с.
  9. Н. Усмонов. Алгебра. Китоби дарсӣ барои синфи 9-уми мактабҳои таҳсилоти умумӣ / Н. Усмонов, Р. Пиров. – Душанбе, 2013. - 224 с.
  10. Оганесян В.А. Методика преподавания математики в средней школе: Общая методика: учеб. пос. для студентов физ-мат. фак. пед. ин-тов / В.А.Оганесян, Ю.М. Колягин и др. - М.: Просвещение. 1980. -368 с.
  11. Роберт И.В. Современные информационные технологии в образовании: дидактические проблемы, перспективы использования / И.В.Роберт. М.: Школа-Пресс, 1994. -196 с.
  12. Селевко Г.К. Современные образовательные технологии: Учебное пособие / Г.К. Селевко. - М.: Народное образование, 1998. - 256 с.
  13. Талызина Н.Ф. Управление процессом усвоения знаний / Н.Ф. Талызина. -М.:1975. - 188 с.
  14. Тихонова Л.В. Десять встреч с функциями и графиками / Л.В. Тихонова, Подшивалина Л. А. – Чебоксары, 2000. – 80 с.
  15. Фридман Л.М. Психолого-педагогические основы обучения математике в школе / Л.М. Фридман. - М.: Просвещение, 1983. - 160 с.
  16. Эльконин Д.В. Вопросы психологии учебной деятельности младших школьников / Д.В. Эльконин, В.В. Давыдов. - М.: Изд. АПН РСФСР, 1962. -214 с.

#### **МАРҲИЛАҲОИ ТАШАККУЛИ МАҲОРАТҲОИ ГРАФИКӢ ДАР РАВАНДИ ТАЪЛИМИ АЛГЕБРАИ СИНФҲОИ 7-9 –УМИ МУАССИСАҲОИ ТАҲСИЛОТИ МИЁНАИ УМУМӢ**

Дар мақолаи мазкур марҳилаҳои ташаккули маҳоратҳои графикаи хонандагон ҳамчун як системаи том, ки ба татбиқи механизми ҳамкориҳои омӯзгору хонандагон нигаронида шудааст ва зимни азбаркунии силсилаи маҳоратҳои графикаӣ дар раванди таълими алгебраи синфҳои 7-9-уми муассисаи таҳсилоти миёнаи умумӣ истифода мешавад, мавриди омӯзиш ва таҳлил қарор дода шудааст. Қайд кардан бамаврид аст, ки хонандагон барои он ки курси алгебраро аз худ карда тавонанд, пеш аз ҳама, бояд модели ибтидоии хондан ва сохтани графикаи функсияҳоро пурра аз худ намоянд. Фаъолияти омӯзиши функсияи муайянро тавре ташкил кардан лозим аст, ки сохтор ва мундариҷаи фаъолияти графикаи хонандагонро ба назар гирифта, маҷмуи чӯзҳои маърифатӣ ва фаъолияти ибтидоӣ буда, ба тамоми раванди таълими алгебра ва ташаккули маҳорату малақаҳо нигаронида шавад. Қорқарди системаи методӣ имкон медиҳад, ки раванди таълими математика, ки ба ташаккули фаъолияти графикаи хонандагони синфҳои ибтидоӣ нигаронида шудааст, ташкил карда шавад. Ҳамин тавр, дар раванди дарс ташаккули фаъолияти графикаи хонандагони синфҳои 7-9-уми муассисаҳои таҳсилоти миёнаи умумӣ истифодаи ҳамаи шаклҳои мавҷудаи ташкили фаъолияти хонандагон дар дарс ба мақсад мувофиқ аст.

**Калидвожаҳо:** таҳсилот, дониш, маҳорат, малақа, ташаккул, алгебра, функсия, графикаи функсия, қимати функсия, фаъолияти графикаӣ, вобастагии функционалӣ, хонандагон, омӯзгор, навҳои дарс, муассисаи таҳсилоти миёнаи умумӣ.

#### **ПОЭТАПНОЕ ФОРМИРОВАНИЕ ГРАФИЧЕСКИХ УМЕНИЙ В ПРОЦЕССЕ ОБУЧЕНИЯ АЛГЕБРЕ В 7-9 КЛАССАХ ОБЩИХ СРЕДНИХ ОБРАЗОВАТЕЛЬНЫХ УЧРЕЖДЕНИЙ**

В данной статье поэтапный процесс, ведущий к методической системе развития изобразительных навыков учащихся, представляет собой целую систему, которая направлена на реализацию механизма сотрудничества учителя и учащихся и направляет разработку ряда графических умений, знаний, которые усваиваются учащимися и используются для создания графики. Функции в процессе обучения алгебре 7-9 классов общего среднего образовательного учреждения в ходе урока изучаются и анализируются. Стоит отметить, что для освоения учащимися курса алгебры в первую очередь важно полностью освоить базовую модель функций чтения и построения графиков. Это означает, что необходимо организовать деятельность по обучению определенной функции таким образом, чтобы, учитывая структуру и содержание изобразительной деятельности учащихся младших классов, мы определили, что она представляет собой совокупность познавательных компонентов и элементарной деятельности. Целенаправленное развитие методической системы позволяет организовать процесс обучения математике, который связан с формированием изобразительной деятельности учащихся младших классов. Таким образом, в процессе формирования изобразительной деятельности учащихся 7-9 классов общеобразовательных учреждений необходимо выразить все рассмотренные формы организации деятельности учащихся на уроке.

**Ключевые слова:** образование, знания, умения, навыки, обучение, алгебра, функция, график функции, значение функции, график активности, функциональная зависимость, учащиеся, учитель, виды уроков, среднее общее образование.

## STAGED FORMATION OF GRAPHICAL SKILLS IN THE PROCESS OF TEACHING ALGEBRA IN 7-9 GRADES OF GENERAL SECONDARY EDUCATIONAL INSTITUTIONS

In this article, the step-by-step process leading to a methodological system for the development of students' visual skills is a whole system that is aimed at implementing the mechanism of cooperation between teacher and students and guides the development of a number of graphic skills, knowledge that is acquired by students and used to create graphics. Functions in the process teaching algebra to grades 7-9 of a general secondary educational institution are studied and analyzed during the lesson. It is worth noting that for students to master an algebra course, it is first of all important to fully master the basic model of reading and graphing functions. This means that it is necessary to organize activities for teaching a certain function in such a way that, taking into account the structure and content of the visual activity of primary school students, we determine that it is a set of cognitive components and elementary activities. The purposeful development of the methodological system makes it possible to organize the process of teaching mathematics, which is associated with the formation of visual activity of primary school students. Thus, in the process of forming the visual activity of students in grades 7-9 of general education institutions, it is necessary to express all the considered forms of organizing students' activities in the classroom.

**Key words:** education, knowledge, abilities, skills, training, algebra, function, function graph, function value, activity graph, functional dependence, students, teacher, types of lessons, secondary general education.

**Маълумот дар бораи муаллиф:** *Назаров Довар Амонович* – Донишгоҳи давлатии омӯзгорӣ Тоҷикистон ба номи Садрӣдин Айнӣ, муаллими калони кафедраи методикаи таҳсилоти ибтидоӣ. Суроға: 734025, шаҳри Душанбе, Ҷумҳурии Тоҷикистон, хиёбони Рӯдакӣ, 121. Телефон: **000-10-28-82**

**Сведения об авторе:** *Назаров Довар Амонович* -- Донишгоҳи давлатии омӯзгорӣ Тоҷикистон ба номи Садрӣдин Айнӣ, старший преподаватель кафедры методики начального образования. Адрес: 734003, г. Душанбе, Республика Таджикистан, проспект Рудаки, 121 Телефон: **000-10-28-82**

**Information about the author:** *Nazarov Dovar Amonovich* - Donishgoi davlatii omuzgorii Tojikiston ba nomi Sadriddin Ain, senior lecturer of the Department of Primary Education Methods. **Address:** 734003, Dushanbe, Republic of Tajikistan, Rudaki Avenue, 121 Phone: **000-10-28-82**

*Бажова М.А.*

**Донишгоҳи давлатии Кӯлоб ба номи Абуабдуллоҳи Рӯдакӣ**

Дар илми педагогика баинобатгирии хусусиятҳои таълими тафриқавии хонандагон дар соҳаи математика яке аз масъалаҳои муҳим ба ҳисоб меравад. Зарурияти мавҷеи ин масъаларо ҳам таҳқиқотчиёни соҳаи педагогика ва ҳам таҳқиқотчиёни соҳаи математика дар қорҳои амалишон таъкид намудаанд.

Дар замони муосир мафҳуми «тафриқабандӣ» ва «фардигардонӣ»-и таълим, то ба ҳол таърифи умумӣ надорад. Баъзе таҳқиқотчиён онҳоро ҳамчун синоним истифода мебаранд, баъзеҳо бошанд, якеро ба маънои васеаш истифода мебаранд, ки инаш зермаҷмуи дигараш аст. Бахусус, ба фикри онҳо, фардигардонии таълим, аз ҷумла таълими математика, мумкин аст дар гузориши раванди омӯзиш, мақсадҳо, методҳои таълими математика, маводи таълимӣ, ки талаботи пешравии хонандагонро мегузорад, ба вуқӯ ояд.

Баҳисобгирии хусусиятҳои фардии хонандагон дар таълими тафриқавӣ ва фардигардонии таълим имконият медиҳад, ки онро ҳам дар дидактика ва ҳам дар методикаи таълим, принсипи тамоюли фардӣ ва тафриқавӣ номид.

Фардигардонии таълим (дифференсиатсия) (аз калимаи латинии дифференсиал-фарқ), шакли ташкили фаъолияти мактабиёни синну соли миёна ва калонтар мебошад, ки ҳангоми амалигардонии он майл, шавқ ва қобилияти хонандагон ба эътибор гирифта мешавад. Амалигардонии тафриқавӣ таълим дараҷаи умумии (асосии) тайёрии хонандагонро паст намекунад.

Мафҳумҳои асосии омӯзиши хусусиятҳои фардии хонандагон, банақшагирии системавии мушоҳида ба хонандагон, суҳбатҳои фардӣ ва гурӯҳӣ дар мавзӯи пешакӣ муайянгашта, масъалаҳои таълими иловагӣ ва таҳлили тарзҳои муҳокимарониҳои хонанда, масъалаҳои махсус ба шумор меравад. Масъалаҳои асосии интихоби дурусти методикаи таълим барои хонандагоне, ки дараҷаи донишшон гуногун аст.

Тафриқавӣ дохилӣ ва беруниро фарқ кардан зарур аст. Зери мафҳуми тафриқавӣ дохилӣ чунин шакли ташкили таълими математика фаҳмида мешавад, ки баҳисобгирии хусусиятҳои фардии хонандагон дар самти таълими гурӯҳҳои анъанавӣ (синфҳои анъанавӣ) мегузарад.

Ҳамаи хонандагон бо нақшаи таълимӣ, барномаҳои таълимӣ ва воситаҳои таълимӣ (китобҳои дарсии математика) фаъолият мебаранд, муаллим бошад, методҳои фардигардонӣ, воситаҳо ва шаклҳои таълимро истифода мебаранд. Дар ин ҳолат, дар дохили ҳамон як синф гурӯҳҳои муваққатӣ ташкил кардан имконпазир аст, ки дараҷаи азхудкунӣ риоя карда мешавад. Тафриқавӣ дохилро дар самти муоинашаванда фардигардонии таълим меноманд.

Ҳамин тариқ, тафриқавӣ дохилӣ метавонад ҳам дар шакли анъанавии баҳисобгирии хусусиятҳои фардии хонандагон (тамоюли фардӣ ба хонандагон) амалӣ гардонида шавад ва ҳам дар шакли тафриқавӣ дараҷагӣ, дар асоси банақшагирии натиҷаи таҳсилот.

Тафриқавӣ дараҷагӣ чунин шакли таълимро дар назар дорад, ки хонандагон аз рӯйи як барнома таҳсил карда, метавонанд маводи таълимро дар сатҳи гуногуни банақшагирӣ аз худ кунанд, ки аз сатҳи талаботи ҳатмӣ паст набошад.

Дар замони муосир, ҳангоми таълими математика дар муассисаҳои таҳсилоти миёнаи умумӣ (синфҳои 5 – 9) ду дараҷа: асосӣ ва баландғоя, дар синфҳои болоӣ (10 – 11) се дараҷа фарқ мекунад:

Дараҷаи аввал ба стандарти таҳсилоти математикӣ (ё худ талаботи минималӣ ба тайёрии хонандагон) мувофиқ мебошад, дар ин дараҷа, чун қоида, хонандагоне таҳсил мекунанд, ки қобилияти азбаркунии фанни махсус (масалан, математика, физика, биология, таърих, информатика)-ро надоранд.

Дараҷаи дуюм мувофиқати талабот ба тайёрии хонандагоне, ки қобилияти миёнаи азхудкунии фанни алоҳидаро доранд (масалан, математика).

Дараҷаи сеюм, мувофиқати талабот ба тайёрии хонандагоне, ки ба таври барҷаста қобилияти азбаркунии фанни алоҳидаро доранд.

Тафриқаи берунӣ–чунин шакли ташкили раванди таълими математика мебошад, ки дар он хонандагон дар гурӯҳҳои махсус ҳам меоянд, вобаста ба шавқу завқ, қобилият ва майлу кӯшиш ҷалб мешаванд. Таълими математика дар ин гуна гурӯҳҳо дар асоси барнома ва воситаҳои таълимӣ амалӣ гардонида мешавад.

Тафриқаи берунӣ дар асоси принципҳои муайян, ба гурӯҳҳои махсуси устувор сурат мегирад, ки мазмуни маълумот ва талаботи ба хонандагон пешниҳодшаванда гуногунанду мумкин аст дар сатҳи системаҳои селективӣ (қатъӣ, устувор), ё элективӣ (фасеҳ) баргузор гарданд.

Дар ҳолати аввал, ба сифати шакли таълими тафриқавӣ, синфҳои тахассусӣ ва мактабҳои омӯзиши амиқи математика дохил шуда, ба ҳолати дуюм, машғулиятҳои факултативӣ, корҳои беруназарсӣ, омӯзиши математика дар асоси вариантнокӣ дохил мешаванд.

Фарқи байни таълим дар синфҳои тахассусӣ ва синфҳо ва мактабҳои омӯзиши амиқи математика ба дараҷаи махсусгардонӣ вобаста мебошад ва бо вусъат ва муҳимияти таълими математика муайян карда мешавад.

Барои мисол, дар курси математика барои синфҳои омӯзишӣ нисбат ба курси математика барои синфҳои равияи физика–математика, элементҳои донишҳои математикӣ зиёдтар пешниҳод карда мешаванд. Таълими амиқи математика дараҷаи баланди тайёрии хонандагонро дар назар дорад, ки миқдори чунин синфҳо ва муассисаҳо, дар мувофиқа бо ин, миқдори хонандагонро маҳдуд менамояд.

Ба ин маъно таълими тахассусӣ (математика) нисбатан шакли демократӣ ва нисбатан шакли умумии таълими тафриқавиро ташкил медиҳад.

Тафриқаҳои берунӣ ва дохилӣ дар бисёр ҳолатҳо ва омехта истифода бурда мешаванд. Чунинчун, барои мисол, дар синфҳои тамоюли гуманитарӣ хонандагоне таҳсил мекунанд, ки хусусиятҳои гуногуни инфиродӣ доранд (шавқи фардӣ, суръати донишандӯзӣ, хусусиятҳои психологӣ шахсӣ ва ғ.), бинобар ин бо роҳи тамоюли инфиродӣ кори ҳар як нафар бояд ба эътибор гирифта шавад.

Таҳлили таҷрибаи педагогии бадастомада нишон медиҳад, ки ҳоло самтҳои гуногуни тахассусии таълим зиёд шудаанд (математикӣ, физикӣ, физикӣ-математикӣ, физикӣ-техникӣ, табиӣ-илмӣ, биологӣ-химикӣ, гуманитарӣ, таърихӣ, иқтисодӣ ва ғ.).

Табиист, ки барнома ва китоби дарсии математика, физика, таърихро барои ҳар як тахассус таълиф кардан амалан ғайриимкон аст. Бинобар ин, ба мақсад мувофиқ аст, ки миқдори тахассусҳоро маҳдуд намоем, ки барояшон барномаҳои махсус тартиб дода шаванд, ҳангоми таълими фанни махсус (масалан, математика) дар синфҳои тамоилҳои дигар махсусияти онҳо ба эътибор гирифта шаванд.

Барои мисол, нисбат ба таълими фанҳои табиӣ ба мақсад мувофиқ аст, ки панҷ равияҳои асосии таълимӣ ташкил карда шаванд:

1. физикӣ–математикӣ;
2. биологӣ–химиявӣ;
3. техникӣ;
4. гуманитарӣ;

5. асосӣ, ё таҳсилоти умумӣ, барои он хонандагоне, ки қобилият ва шавқашон ба ягон фанни таълимӣ барҷаста зохир намешавад.

Таълими тафриқавии математика ҷиҳатҳои мусбат ва манфӣ низ дорад, ки ҷиҳатҳои мусбӣ таълими тафриқавӣ инҳоянд:

- барои хонандагони пешқадам вақти муайянро чудо кардан мумкин аст;
- бо хонандагони қафомонда санҷиш гузаронида мешавад;
- дараҷаи консепсияи «МАН» (яъне худро нишон дода тавонистан) инкишоф меёбад (ҳолати ноилшавӣ ба дониш, худбаҳодиҳӣ дар хонандагони қафомонда);
- дараҷаи ангежа дар хонандагони пешқадам меафзояд.

Ҷиҳатҳои манфии таълими тафриқавӣ:

- хонандагони қафомонда имконияти ба пешқадамон баробар шудан надоранд;

–дараҷаи ангега дар гурӯҳҳои кафомонда паст мешавад [10].

Таҷрибаи беруназарии таълими тафриқавӣ. Дар бисёр давлатҳои пешрафта (ИМА, Англия, Франция, Япония, Германия ва диг.) принсипи таълими тафриқавӣ дар асоси ташкили раванди таълим гузошта шудааст.

Дар энциклопедияи педагогӣ, ки соли 1981 дар Германияи Федеративӣ чоп шудааст, гуфта мешавад, ки «мафҳуми тафриқа ба ҳама ҳаракатҳои (самтҳои) ташкилӣ ва методие нигаронида шудааст, ки баҳисобгирии шахсиятҳои нобиға, қобилиятнок ва майлу рағбатноки ҳар як хонанда ва ё гурӯҳи хонандагонро дар дохили ягон синф ё муассиса ба инобат мегирад».

Аллақай дар нимаи дуоми асри XIX дар Франция литсейҳоро аз синфи 4 сар карда, ба сексияҳои забонӣ ва илмҳои дақиқ ҷудо мекарданд. Дар Япония соли 1899 5 навъи муассисаҳо тасдиқ шуда буд: техникӣ, аграрӣ, тичоратӣ, флотӣ ва иловагӣ. «Таълими мактабӣ ба тафриқа маъно надорад. Ҳатто хонандагони як синф, ки бо принсипи синнусолӣ муттаҳид гаштаанд, ба шаклҳои гуногуни тафриқа зарурат доранд, зеро онҳо аз ҳамдигар бо дараҷаи иҷтимоӣ, инкишофи тафаккур, ангега ба донишандӯзӣ ва азбаркунӣ, равиши фаъолият, азбаркунии технологияи меҳнат, қобилият, шавқ ба фанҳои муайян ё мавзӯҳо аз ҳамдигар тафовут доранд», – менависад У. Зубайдов [8, с. 97].

То солҳои 60–уми асри XX дар педагогикаи кишварҳои хориҷӣ концепсияи ниҳоят саҳти генетикии интеллект амал мекард, ки тибқи он қобилият аз насл ба насл мегузарад ва дар инсон мавҷуд аст, вале мавқеи муҳит дар ташаккул ва инкишофи инсон ночиз аст. Ин назария ба сифати асосноккунии тафриқаи таълим амал мекард.

То ин давра таълими тафриқавӣ баъд аз баохиррасии сикли бо ном элементарӣ шуруъ мегардид, яъне хонандагон дар 11–12 – солагӣ ба се намуди таълимгоҳҳо тақсим мешуданд:

1. Мактаби миёнаи пурра, ки маълумоти баланд метод ва хатмкунандагонро ба давом додани таҳсилот тайёр мекард.
2. Мактаби миёна, ки майл аз донишҳои назариявӣ ба амалӣ дошт.
3. Муассисаҳои таълимӣ, ки маълумоти амалӣ дода, хонандагонро ба кори истеҳсоли тайёр мекарданд.

То нимаи дуоми асри XX барои системаи таҳсилоти миёнаи Ғарб аломатҳои тавсифноки зерин вучуд доштанд:

- набудани ягонагӣ (дараҷаи арзишмандии ягона надоштан, мазмуни маълумот, дараҷаи маълумот, дурнамои ояндаи таълим ва мақоми иҷтимоӣ);
- чанбагӣ (мавҷудияти ду самти пешбар дар таҳсилот–академӣ ва амалӣ);
- принсипҳои ташкил (интиҳоб дар зинаи ибтидоии таълим, тақсимои қавӣ аз рӯйи зина ва намуди муассисаҳо).

Дар замони муосир азнавсозӣ тамоми соҳаҳои ҳаёти ҷомеаро фаро гирифта, дар таълиму тарбияи насли наврас низ зарурияти тағйир додани шаклҳои индивидуалии тарбия ба миён омад.

Раванди таълим ба қонунҳои муайян тобеъ буда, барои дуруст ба роҳ мондани ҷараёни таълим ба омӯзгор, барои дарёфти усулҳо, шаклҳо ва воситаҳои самаранок кумак мерасонад.

Фарқи таълими индивидуалӣ кайҳо боз омӯзгорону олимонро ба ташвиш овардааст. Масалан, И. Унт самаранокии фардикунонии кори таълимии хонандагонро назорат намуда, инфиродӣ намудани ҳар як кори мустақилонро вобаста ба вазифаҳо, объекти асосии таҳқиқоти худ қарор дод [17, с. 191].

А.А. Бударный вобаста ба фардикунонӣ, методологияи мушаххаси дарсиро ҳадафи асосии таҳқиқоти худ қарор додааст. Масалан, синфҳои таълимиро ба се гурӯҳи нисбатан устувор тақсим намуда, қисми асосии он дарси фронталӣ ба ҳисоб мерафт, боқимонда бошад, мустақилона гузаронида шуда, ба ҳар як гурӯҳ супоришҳои гуногун дода мешуд [2, с. 70–83].

Е.С. Рабунский дар асарҳои худ фардикунонии кори мустақилонро дар асоси пешрафии ҳуди хонандагон, яъне дараҷаи мустақилият, маърифатнокӣ ва шавқу рағбат онҳоро нисбат ба омӯзиш дар назар мегирифт. Аммо ба таври мукамал фардикунонии

таълим бори аввал аз ҷониби Э. Пархерст барои бунёди муассисаҳои таҳсилоти миёнаи умумӣ заминаи устувор гузошт [13, с. 82].

Истифодаи роҳҳои индивидуалии таълим дар ҳалли бисёр масъалаҳои таълимӣ ёрӣ мерасонад. Дар қори индивидуалӣ муносибати ҳамкорӣ ва ҳавасмандгардонӣ мавқеи асосиро ишғол менамояд.

Тафриқа ва фардикунонии раванди таълим айни ҳол ҳамчун гуманизатсия амал мекунад. Масалан, мактаб ва омӯзгоронро дар ихтиёри худ қарор медиҳанд, ки чӣ гуна ва чӣ тавр таълим диҳанд. Муассисаҳои таълимӣ дифференсиалӣ дорой хусусиятҳои гуногун мебошанд. Барои муайян кардани стратегияи дифференсиалии таълим пешниҳод карда мешавад, ки ҳамаи хонандагон вобаста ба курси математика шартан ба се гурӯҳ тақсим карда шаванд:

1. Гурӯҳи мактаббачагоне, ки математика барои онҳо унсури умумии инкишофдиҳанда ба ҳисоб рафта, дар фаъолияти минбаъдаи худ ба андозаи андак онро истифода мебаранд. Барои ин гурӯҳи хонандагон аз худ намудани маданияти умумии математикӣ аҳамияти хоса дорад, на маҳорати ҳунармандии ҳалли баъзе масъалаҳои стандартӣ.

2. Гурӯҳи хонандагоне, ки математика дар фаъолиятҳои воситаи муҳим қарор дорад. Барои ин гурӯҳи мактаббачагон на танҳо далелҳои математикӣ, малакаҳои тафаккури мантиқӣ, тасвирҳои фазоӣ, балки дигар малакаҳои ҳалли масъалаҳо муҳим ба ҳисоб мераванд.

3. Гурӯҳи хонандагоне, ки математикаро ҳамчун соҳаи дониш барои ояндаи худ интихоб менамоянд.

Раванди таълим бояд рушди муттасил дошта бошад, то ин ки технологияи таълими педагогӣ, рушд ёфта, дастгирӣ карда шавад. Зеро технологияи таълими педагогӣ коллективи хонандагонро дар бар гирифта, ба онҳо имконият медиҳад, ки ҳамаи маводҳои таълимиро аз худ намоянд.

Технологияи таълими тафриқавӣ низ аз рӯйи фаъолияти маърифатӣ бо технологияҳои таълими педагогӣ гузаронида мешавад. Қайд кардан бамаврид аст, ки таълими тафриқавӣ ҷиҳатҳои мусбӣ ва манфии зиёд дорад, ки онҳоро Г.К. Селевко дар таҳқиқоти худ нишон додааст.

Таҳлили равишҳои назариявии мафҳуми технологияи таълими педагогӣ имкон медиҳад, ки хусусиятҳои умумии технологияҳои асосии таълимӣ, ки онҳо аз дидактикаи анъанавӣ фарқ мекунанд, муайян намуда, ба таври зайл ба низом дароварда шаванд:

1. Назарияи фаъолияти таълимӣ дар асоси технологияи психологӣ (дарк, хотир, нигоҳ доштан, татбиқ намудан, ба низом даровардан, идрок, тафаккур, ҳиссиёт ва ғайра).

2. Ҳадафҳои тарҳрезӣшудаи технологияи педагогӣ ба воситаи принципу методҳои таълим.

Фароҳам овардани шароитҳои педагогӣ психологӣ дар фаъолияти мустақилонаи хонандагон [16, с. 194].

Дар маводҳои таълимӣ мақсади таълим аз рӯйи нақша мушаххас гардида, ба омӯзиши модулҳо, блокҳо, сиклҳои дидактикӣ ва ғайра нигаронида шудааст. Маводҳои дидактикӣ барои хонандагон аксар вақт бо истилоҳи «харитаҳои технологӣ» тарҳрезӣ мешаванд, ки мақсади он шарҳ додани принципҳо, усулҳои асосии таълим, назорат, арзёбии натиҷаҳо ва ҳавасмандгардонии фаъолияти таълимӣ хонандагон мебошад.

Ҳамаи технологияҳои нави таълимӣ барои мустақилона омӯхтани хонандагон нигаронида шудаанд, вале чуноне ки дидактикаи анъанавӣ танҳо ба омӯзиши ҳалли масъалаҳо бахшида шудааст, технологияҳои таълимӣ низ дар раванди худ ин камбудиро нигоҳ медоранд. Аниқтараш моҳияти асосии технологияҳои таълимӣ на камтар аз як ё ду масъаларо дар бар мегирад. Технологияҳои муосири дидактикии тафриқавӣ тақрибан 50 масъаларо бо принципҳо, хусусиятҳо, воситаҳо, усулҳо, маводҳо ва ғайра дар бар гирифта, аз ҳамдигар фарқ мекунанд.

Дар ҷаҳони муосир, ки суръати баланди инкишофи илму техника ва воситаҳои итилооти ба он хос мебошад, нуфузпазирии илмҳои дақиқ, бахусус математика ба таври намоён ҳис мешавад. Математика ба омӯзиши аксар илмҳо ва инкишофи соҳаҳои

гуногуни тахассусӣ: муҳандисон, муҳосибон, иқтисодчиён мусоидат менамояд. Талабот ба илмҳои риёзӣ дар назди мутасаддиёни он вазифаҳои муҳим ва масъулиятнок, дар навбати аввал, омӯзиши мукаммали ин илмро мегузорад. Қисматҳои асосии проблемаи гирифтани маълумоти математикиро шартан чунин тасниф намудан мувофиқи мақсад мебошад:

- интихоби ҳаҷм ва мундариҷаи маълумоти математикӣ;
- муайян намудани мақсадҳои омӯзиши маводи таълимӣ;
- баёни васеъ ва амиқи маълумотҳо, ки хонандаро барои фарогириҷи ҷалб намояд;
- истифодаи муассири воситаҳои таълимӣ ва аёниятҳо, татбиқи воситаҳои муосири

техникӣ ва технологӣ;

- интихоби роҳи қулай ва самаранок дар раванди омӯзиш;
- ҷудо намудани вақти муайян барои аз худ намудани маълумоти математикӣ.

Нақши математика ҳамчун фанни муҳими таълимӣ дар конференсияи байналмилалӣ, ки аз тарафи ЮНЕСКО соли 1956 дар Женева баргузор шуда буд, ба таври хеле возеҳ баён ёфт.

Математика дар ҳамаи замонҳо аҳамияти бебаҳои маданӣ дорад ва дар рушди илм, техника ва иқтисодиёт саҳми назаррас дорад.

Мақсади таълими математикаро олими рус А.А. Кирсанов дар китоби худ «Ақидаҳои доир ба математикаи муосир ва омӯзиши он» чунин шарҳ додааст: «Мақсади омӯзиши математика азҳудкунии доираи муайяни донишҳо дар хонандагон, малакаҳои истифода бурда тавонистани методҳои математикии татбиқшаванда инкишофи майлу рағбати тахассусӣ ва тарбияи маданияти математикии онҳо мебошад» [9, с. 207].

Ба андешаи номзоди илмҳои педагогӣ Ниёзов Ҷ.М., дар шароити кунунӣ масъалаи амалигардонии таълими тафриқавӣ яке аз масъалаи рӯзмарра буда, аз ҷиҳати педагогию психологӣ кӯшиш ба ҳарч дода мешавад, ки ҳар як хонанда дар ҷараёни таълим ба тариқи фардӣ машғул шавад, то ин ки қафомонии хонандагони сустхон бартараф карда шавад [10, с. 5–10].

Дар шароити имрӯза масъалаи таълиму тарбия мақоми аввалиндарачаро касб намуда, мураккаб гардидани раванди он аз ҷониби педагогҳо, методистон, равоншиносон, омӯзгорон ва аҳли ҷомеа муносибатҳои навро тақозо доранд.

Тамоми имконияту воситаҳо барои самарабахш ба роҳ мондани равандҳои омӯзишӣ дар назар дошта мешавад. Муносибати тафриқавӣ ба таълим яке аз роҳҳои ратсионалии беҳтар сохтани сатҳу сифати таълим мебошад. Ин муносибат гарчанде таърихи ҳазорсолаҳо дорад, аммо омӯзиш ва ба роҳ мондани он дар шароити муосир муҳим мебошад.

Дар маҷмӯъ, зери мафҳуми тафриқа чунин системаи омӯзишӣ дар назар дошта мешавад, ки дар асоси он хонандагон донишҳои минималиро гирифта, барои дарёфти дараҷаҳои баландтари он саъю талош меварзанд.

Авдеев А.П. ин мафҳумро чунин арзёбӣ намудааст: «Омӯзиши тафриқа сохтани синфҳо ва мактабҳои махсусгардонидашуда мебошад, ки дар асоси баҳисобгирии хусусиятҳои равонии хонандагон бунёд карда шудаанд» [1, с. 186].

Дар таҳқиқоти Бутузов И.Д. тафриқа чунин тавсиф ёфтааст: «Тафриқа тақсими хонандагон ба гурӯҳҳои гуногунмиқдор аст, ки ба онҳо барои ноил гардидан ба мақсадҳои муайяни таълимию тарбиявӣ як ё якчанд аломатҳо хос мебошад» [3, с. 72].

Таълими тафриқа ҷӣ дар ҷумҳурӣ ва ҷӣ хориҷ аз он ҷонибдорони зиёд дорад. Аз ҷумла, олимони зерини ватанӣ ва хориҷӣ Б.П. Есипов, М.А. Данилов, И.Т. Огородников, М.И. Махмутов, Н.Г. Дари, П.И. Питкасистий, Л.В. Занков, И.А. Менчинской, П.Я. Галперин, Е.Н. Кабанова, Р.Миллер, Н.Ф. Тализина, Л.М. Фридман, А.Д. Семушин, Ю.М. Колягин, Ф.Ф. Нагибин, М. Луттфуллоев, Ҷ. Шарифов, У. Зубайдов, Ф. Шарифов, М. Нуъмонов, И. Фуломов, Х. Маҷидов оид ба таълими тафриқа ва муносибатҳои тафриқавӣ корҳои муҳимро ба анҷом расонидаанд.

Мақсади таълими тафриқавӣ дар муассисаҳои таҳсилоти миёнаи умумӣ ошкорсозии қобилиятҳои умумӣ ва фардии хонандагон дар омӯзиши ин ё он фанни таълимӣ мебошад. Яъне, таълим дар асоси қобилиятҳо, шавқу завқ ва майлу хоҳиши хонандагон.

**Муқаррир:** Гулрӯи С.Ҷ. – доктори фалсафаи (Ph.D) ДДК ба номи Абуабдуллоҳи Рӯдакӣ

## АДАБИЁТ

1. Авдеев, А.П. Дифференциация процесса обучения в старших классах как условие формирования у учащихся стремления к самообразованию. [Текст] / А.П. Авдеев // Уч. зап. Горьковского гос.пед.ин-та инос. языков им. Н.А. Добролюбова, вып. 50.–Горький, 1972.–235с.
2. Бударный, А.А. Индивидуальный подход в обучении [Текст] / А.А. Бударный // Советская педагогика. - №7. 1965. -70-83с.
3. Бутузов, И.Д. Дифференцированный подход к обучению учащихся на современном уроке. [Текст] / И.Д. Бутузов. –Новгород, 1972. –72с.
4. Голант, Е.А. Дидактические основы дифференцированного обучения в советской школе. В. кн: Актуальные проблемы индивидуализации обучения. [Текст] / Е.А. Голант //–Тарту, 1970. –153с
5. Гуломов, И. Методикаи таълими математика. Роҳнамои методӣ (курси лексияҳо). [Матн] / И. Гуломов. – Душанбе: Промэкспо, 2019. –232с.
6. Зубайдов, У. Тафрика неруи пешбари раванди таълим. [Матн] / У. Зубайдов. – Душанбе: Сарпараст, 2003. –192 с.
7. Зубайдов, У. Таълими тафрика дар мактабҳои Ҷумҳурии Тоҷикистон / У.Зубайдов // Маводи конф. ҷумҳуриявии илмӣ-назариявии ҳайати устодону кормандон дар мавзӯи «Истифодаи шакл ва усулҳои нави таълим дар замони муосир». [Матн]–Душанбе: ДМТ, 2008.–12–15с.
8. Зубайдов, У. Таълими тафрика: проблема, мулоҳиза, воқеият.– [Матн] / У. Зубайдов. -Душанбе: Хайём, 2001.–97с.
9. Кирсанов, А.А. Индивидуализации учебной деятельности школьников. [Текст] / А.А. Кирсанов. – Казань: Татарское кн. изд., 1980. – С.207.
10. Ниёзов, Ҷ.М. Асосҳои ташкил ва татбиқи таълими тафриқавӣ дар муассисаҳои таҳсилоти миёнаи умумӣ (дар мисоли таълими фанни математика). [Матн] / Ҷ.М. Ниёзов. -Душанбе: Матбаа, 2023. –152с.
11. Ниёзов, Ҷ. Технологияи таълим ва тарбияи тафриқавӣ. [Матн] / Ҷ. Ниёзов // Паёми Донишгоҳи давлатии Кӯлоб ба номи Абуабдуллоҳи Рӯдакӣ (2-11 соли 2014).–107–110 с.
12. Нугмонов, М. Стандарт ва барномаи фанни математика барои синфҳои 5–11–уми муассисаҳои таҳсилоти миёнаи умумӣ / М.Нугмонов, С.Курбонов, С. Тӯронов. –Душанбе: ҶДММ «Душанбе-принт», 2018.–112 с.
13. Рабунский, Е.С. Индивидуальный подход в процессе обучения школьников. [Текст] / Е.С. Рабунский. – М.: Педагогика, 1975. –82 с.
14. Саранцев, Г.И. Общая методика преподавания математики. [Текст] / Г.И. Саранцев. -Саранск: Тип. «Красс.Окт», 1999. –208 с.
15. Сафин Д.В. Усулҳои таълим ва омӯзиши интерактивӣ. Дастури таълимӣ. Модули 10. Рушди тафаккури эҷодӣ ва методҳои эвристикӣ дар таълими математика [Матн] / Д.В Сафин, Р.Г. Мусина ва дигарон. - Душанбе, 2008. – 52с.
16. Селевко Г.К. Современные образовательные технологии. Учебное пособие. [Текст] / Г.К. Селевко. – М: Народное образование 1998. -194с
17. Унт, И.Э. Индивидуализация и дифференциация обучения. [Текст] / И.Э. Унт. М.: Педагогика, 1990. – 191с.

## МОҲИЯТ ВА МАВҶЕИ МАФҲУМИ ТАФРИҚА ДАР ТАЪЛИМИ МАТЕМАТИКА

Дар мақолаи мазкур моҳият ва мавҷеи мафҳуми тафриқа дар таълими математика мавриди баррасӣ қароро дода шудааст. Баҳисобгирии хусусиятҳои инфиродии хонандагон дар таълими тафриқавӣ ва фардигардонии таълим имконият медиҳад, ки онро ҳам дар дидактика ва ҳам дар методикаи таълим, принсипи тамоюли фардӣ ва тафриқавӣ номанд. Дар мақола қайд гардидааст, ки мафҳумҳои асосии омӯзиши хусусиятҳои фардии хонандагон, банақшагирии системавии мушоҳидаи хонандагон, суҳбатҳои фардӣ ва гурӯҳӣ дар мавзӯи пешақӣ муайянгашта, масъалаҳои таълими иловагӣ ва таҳлили тарзҳои муҳокимаронии хонанда, масъалаҳои махсус ба шумор мераванд. Дар замони муосир, ҳангоми таълими математика хонандагони муассисаҳои таҳсилоти миёнаи умумӣ дар синфҳои 5–9 ду дараҷа ва дар синфҳои болоӣ (10–11) се дараҷа фарқ мекунанд. Дараҷаи аввал ба стандарти таҳсилоти математикӣ (ё худ талаботи минималӣ ба тайёрии хонандагон) мувофиқ мебошад. Дараҷаи дуюм бошад, мувофиқати талабот ба тайёрии хонандагонро, ки қобилияти миёнаи азхудкунии фанни алоҳидаро доранд (масалан, математика), дар назар дорад. Дараҷаи сеюм, мувофиқати талабот ба тайёрии хонандагонро, ки ба таври барҷаста қобилияти азбаркунии фанни алоҳидаро доранд, фаро мегирад.

**Калидвожаҳо:** тафриқавӣ, хонандагон, дараҷа, омӯзгор, математика, Стандарти давлатӣ, мушоҳида, азхудкунии, таълими гурӯҳҳо, таҷрибаҳои педагогӣ.

## СУЩНОСТЬ И ПОЛОЖЕНИЕ ПОНЯТИЯ ДИФФЕРЕНЦИАЦИИ В ОБУЧЕНИИ МАТЕМАТИКЕ

В данной статье автор уделил особое внимание сущности и положению понятия дифференциации в математическом образовании, а также рассмотрел дифференциацию обучения студентов в области математики как один из важных вопросов. Учет индивидуальных особенностей учащихся при дифференцированном обучении и индивидуализация обучения позволяет назвать его принципом индивидуальной и дифференцированной направленности как в дидактике, так и в методике обучения. В статье выяснено, что специальными вопросами считаются основные понятия изучения индивидуальных особенностей учащихся, систематическое планирование наблюдения за студентами, индивидуальные и групповые беседы на заранее определенную тему, вопросы дополнительного образования и анализ методов дискуссии. В настоящее время при обучении математике учащиеся



средних общеобразовательных учреждений выделяют два уровня в 5-9 классах и три уровня в старших классах (10-11): Первый уровень соответствует стандарту математического образования (или минимальным требованиям для подготовки студентов); Второй уровень отвечает требованиям подготовки учащихся, имеющих средние способности к освоению определенного предмета (например, математики). Третий уровень соответствует требованиям к подготовке студентов, обладающих выдающимися способностями к изучению определенного предмета.

**Ключевые слова:** дифференциация, учащиеся, уровень, учитель, математика, Госстандарт, наблюдение, освоение, учебные группы, педагогический опыт.

#### **ESSENCE AND POSITION OF THE CONCEPT OF DIFFERENTIATION IN MATHEMATICS TEACHING**

In this article, the author paid special attention to the essence and position of the concept of differentiation in mathematics education, and also considered the differentiation of student learning in the field of mathematics as one of the important issues. Taking into account the individual characteristics of students during differentiated learning and individualization of learning allows us to call it the principle of individual and differentiated orientation both in didactics and in teaching methods. Currently, when teaching mathematics, students of secondary general education institutions are divided into two levels in grades 5-9 and three levels in high school (10-11): The first level corresponds to the standard of mathematics education (or the minimum requirements for preparing students); The second level meets the training requirements for students with average ability to master a particular subject (for example, mathematics); The third level meets the requirements for preparing students with outstanding abilities to study a particular subject.

**Key words:** differentiation, students, level, teacher, mathematics, State Standard, observation, development, educational groups, teaching experience.

**Маълумот дар бораи муаллиф:** *Бажова Малика Амируловна* - Донишгоҳи давлатии Кӯлоб ба номи Абуабдуллоҳи Рӯдакӣ, кафедраи математика ва методикаи таълими он, омӯзгор. **Суроға:** 735360, ш. Кӯлоб, Ҷумҳурии Тоҷикистон, кӯчаи С. Сафаров, 16. Телефон: **987-33-87-52**.

**Сведения об авторе:** *Бажова Малика Амируловна* Кулябский государственный университет имени Абуабдуллоха Рудаки, кафедра математики и методики ее преподавания, старший преподаватель. **Адрес:** 735360, г. Куляб, Республика Таджикистан, улица С. Сафарова. 16. Телефон: **987-33-87-52**.

**Information about the author:** *Bazhova Malika Amiruloevna* Kulob State university of Abuabdullokh Rudaki, department of mathematics and a technique, teaching. **Address:** 735360 Kulyab city, Republic of Tajikistan, S. Safarov street, 16. Phone: **987-33-87-52**.

## ТАВСИФИ КАТЕГОРИЯИ “ШУУР” ВА “ШУУРИ ЭКОЛОГӢ” ДАР АДАБИЁТИ ПЕДАГОГӢ ВА ПСИХОЛОГӢ ВА СОҲТОРИ ОН

*Тураев З. Н*

Донишгоҳи давлатии омӯзгорӣи Тоҷикистон ба номи Садриддин Айни

Аз миёнаҳои асри XX, баъд аз он ки инсоният оқибатҳои хеле шадиди зарарноки муносибатҳои худро бо табиат, ки боиси бухрони экологӣ дар тамоми ҷаҳон гардид дарк намуд, масъалаи ташаккули шуури экологӣ ба миён омад.

Зухуроти ин бухрон дар соҳаҳои гуногуни ҳаёти инсоният: ифлосшавии муҳити зист, аз байн рафтани як қатор мавҷудоти зинда, ғайриоқилона истифода бурдани сарватҳои табиӣ ва ғ. мебошанд. Табиист, ки дар замони мо ин мушкилот боз ҳам мубрамтар гардида ба масъалаи баҳси соҳаҳои гуногуни илмие чун фалсафа, экология, биология, география, педагогика ва психология табдил ёфтааст. Бинобар сабабе, ки инсон тамоми ҷаҳолияти худро бошуурона иҷро менамояд, ташаккули шуури экологӣ ва асосноккунии вариантҳои гуногуни ҳалли он аз масъалаҳои асосии педагогика, психология ва фалсафаи муосир ба шумор меравад.

Сарфи назар аз он ки ин масъала дар адабиёти илмҳои педагогӣ-психологӣ нав нест, то имрӯз дар сари масъалаи таъриф, моҳият ва сохти шуури экологӣ, ҳамчунин ҳуди категорияи шуур гуногунранг ба назар расида, фикри ягонаеро дарёфтани номумкин мебошад.

Дар парадигмаи фалсафии илми педагогика, шуур баландтарин зинаи инъикоси воқеият аз ҷониби шахс мебошад, ки ба баланд бардоштани мақоми инсон ҳамчун як навъ мавҷуди зиндаи иҷтимоӣ, ҳамчун дорандаи роҳҳои гуногуни муошират бо олами атроф, ҳастӣ ва ғайра сабаб мегардад [1].

Дар Энциклопедияи бузурги советӣ шуур, ба маънои васеи ин мафҳум, ҳамчун моликияти зеҳнии дараҷаи олӣ ва муташаккил маънидод карда мешавад ва инсон ҳамчун материяе, ки аз инъикоси равонии воқеият ҳамчун мавҷудоти бошуур бархурдор аст, симои субъективии олами объективӣ бархилофи воқеияти субъективӣ ва ба маънои маҳдуд - ҳамчун шакли тафаккури равонӣ, ҷиҳати идеалии ҷаҳолияти меҳнатии мақсаднок, ҳамчун воситаи ҳаёти маънавии ҷамъият дар маҷмуи тамоми шаклҳои он маънидод мегардад [18].

Дар Луғати тафсирии истилоҳоти педагогика, шуур ҳамчун «шакли олии инъикоси воқеият, ки ба инсон хос буда, бо забон узван алоқаманд аст ва бо воситаи забон ба амал бароварда мешавад» тавсиф ёфтааст [4].

Дар Энциклопедияи электронии тоҷикӣ чунин омадааст: «Шуур (ар.— душ, огоҳӣ, фаҳм, фикр), шакли олии инъикоси маънавии воқеиятро гуянд, ки танҳо ба инсон хос аст. Он бо нутқ алоқаманд буда, шаклҳои ҳиссиёташ идрок, хотира, тасаввур, таҳайюл ва диққат мебошад ва ҳамчун тафаккури абстрактӣ дар мафҳум, ҳукм, ҳулоса, фарзия, ҳадс, ғоя ифода мегардад».

Дар психологияи муосир шуур ҳамчун шакли олии ҷаҳолияти равонӣ, тафаккур, гузоштани ҳадаф ва татбиқи эҷодкоронаи он ва қобилияти табдил додани воқеияти реалӣ ба тасаввурот шарҳ меёбад. Бинобар ин, шуур ягонагии тамоми шаклҳои шинохти инсонро ифода мекунад. Яъне, эҳсос, дарк, хотира, тафаккур, қобилият, устуворӣ, принцип, ҳамчунин тамоми дигар процесҳои руҳӣ, ҳолатҳо ва ҳосиятҳои одам мебошанд.

А.В. Петровский қайд менамояд, ки шуур шакли олии ҷаҳолияти равонӣ буда, танҳо ҳосси одам аст. Он маҳсули муносибатҳои ҷамъиятии инсон мебошад [5].

Аз рӯи консепсияи И.Т.Фролова, «шуур – шакли маҳсули инъикос, банизомдароранда ва идораи муносибатҳои одамон бо муҳити иҷтимоӣ-маҷмӯаӣ, бо худ ва муошират бо худ» мебошад, ки дар натиҷаи ҷаҳолияти фаъоли инсон ташаккул меёбад [20].

Аммо ҳамаи ин тавсифҳо ягона набуда, гуногунмазмунанд ва фикри ягонаю томе дар бораи шуур дида намешавад. Гарчанде ки онҳо аз ҷиҳати вазифавию генетикӣ наздик ба назар мерасанд, вале нуктаи назари ягонро пайдо намекунанд.

Бо назардошти мураккабии «шуур», дар назарияҳои психологии Ғарб ҳам то ҳол ягон нуктаи назари аз ҷиҳати илмӣ асоснокӣ ва ба таври умумӣ қабулшудае оид ба «шуури экологӣ» мавҷуд нест.

Баъзеи онҳо (масалан, пайравони психологияи рафтор) мавҷудияти шуурро ҳамчун сохтори психологӣ инкор мекунанд.

Дигарон (масалан, психологияи гешталт), ба таври қатъӣ шуурро ба дарк нисбат медиҳанд.

Дар адабиётҳои дигар шуурро падидаи мустақил мешуморанд, ки дар тафаккур пайдо шуда, ба ботини ба истилоҳ пурасрор тобеъ карда мешавад ва неруи роҳнамои инсон мебошад.

Шуури доимӣ, ба истилоҳ, «шуури ҳаррӯзаи амалӣ» мебошад, ки вазифаи асосии он назорат ва амалӣ гардондани фаъолияти доимии одамон аст. Ҳамин тавр, шуур оламо дар сатҳи ҳодисаҳо инъикос менамояд, вале робитаҳои байни ашё ва ҳодисаҳо дар воқеияти субъективӣ барқарор карда наметавонад.

Дар баробари ин, И.Т.Фролов қайд менамояд, ки шуури илмӣ ҳамчун як шакли шуури ҷамъиятӣ вучуд дорад, ки асосан воқеиятро шарҳ дода, омӯзиши объективии ашё ва воқеияти ихотанамудаи одамонро дар бар мегирад [16].

Ба ақидаи А.В.Петровский ва М.Х.Ярошевский, шуур маҷмуи донишҳои шахсият дар бораи воқеияти олами атроф мебошад, ки фаъолияти равонии ўро таъмин намуда, олами берунаро ҳадафмандона дар олами ботин инъикос менамояд; инсонро аз муҳити ихотанамудааш ҷудо намуда, муҳолифатҳояшро бо худ ҳамчун субъект ва бо муҳит ҳамчун объект нишон медиҳад; фаъолияти муайянқунӣ мақсад, ташкили амалҳо ва пешгӯии натиҷаҳои онҳоро таъмин менамояд; рафтор ва амалқардҳои шахсии ҳар як инсонро назорат ва идора намуда, имкон медиҳад, ки дар бораи он чи ки дар муҳити атроф ва чи дар олами маънавӣ он рӯй дода истодааст, бохабар бошад. Сохтори шуур муҳимтарин равандҳои маърифатӣ ба монанди эҳсос, идрок, хотира, тасаввур ва тафаккурро дар бар мегирад [2].

Таҳлили адабиётҳои равоношиносӣ нишон доданд, ки дар адабиёти илмӣ категорияи «шуур» чун қоида, аз ду мавқеи асосӣ - синхронӣ ва диахронӣ таҳлил гардидааст.

Д.С.Гирдев шуурро аз ҷиҳати синхронӣ, яъне бидуни алоқаманд гардонидан бо инкишофи он таҳлил ва ҷузъҳои инвариантии онро муайян ва ошкор карда, онро ҳамчун падидаи меъёрию арзёбии илмӣ тавсиф кардааст [6].

Л.М. Архангелский ва Т.С.Лапина шуурро аз мавқеи диахронӣ, яъне бо назардошти инкишофи бевоситаи шуур, дар осори илмӣ тавсиф намудаанд. Дар осори илмӣ онҳо ҷузъҳои сохтории шуури ахлоқӣ инҳо мебошанд: ақидаҳо ва эътиқодҳои ахлоқӣ, ки ба мақсад ва ниятҳои фард табдил меёбанд; сифатҳои ахлоқӣ; ҳиссиёти ахлоқӣ, ки тамоми сохтори шуур ва ахлоқро пайгирӣ мекунанд [2].

Дар мавриди шуури экологӣ, бояд қайд кард, ки муҳаққиқон онро ҳамчун шакли алоҳидаи шуури ҷамъиятӣ нишон медиҳанд аз ҷумла Р.У. Биджиева, Т.П. Казначеев [103], А.М.Кочергин Н.В.Малиновская. Онҳо шуури экологиро ҳамчун меъёри дониши назариявӣ алоқаманд бо мушкilotи экологӣ ва аз нуктаи назари таҳлиلى ҳамчун шакли мустақили шуури ҷамъиятӣ меҳисобанд.

Шуурро монанди тафаккур метавон бо мазмун ва самти муносибати шахс ба воқеият муайян кард. Дар ин гуна дарк намудани моҳияти самти экологии он, яъне дар робита ба мазмуни экологии инъикоси равонии воқеият метавон онро шуури экологӣ номид.

Таҳлилу баррасии адабиёти марбута нишон дод, ки гурӯҳи дигари олимони бар он назаранд, ки дар ҷамъияти ҳозира зарурати ба вучуд овардани шакли нави шуури ҷамъиятӣ - шуури экологӣ дар сатҳи шуури сиёсӣ, ҳуқуқӣ, ахлоқӣ, эстетикӣ, ғоявӣ зарур аст. Ҳамзамон, ташаккули шуури экологиро дар сатҳҳои назариявӣ, рӯзмарра, оммавӣ омӯхтан зарур аст. Дар ҷаҳонбинии муосири назариявӣ «экологизатсия»-и аксари мушкilot ба амал омада истодааст, ки аз муносибати «инсон ва табиат» маншаъ дар байни дигар мушкilotи глобалии инсоният мавқеи устуворро ишғол кардааст.

Ҳамзамон, Т.М. Рамазонова қайд мекунанд, ки ҳама гуна шаклҳои шуури ҷамъиятӣ дар таҳти таъсири зиддиятҳои экологӣ дигаргун мешаванд [15].

Дар илми психология шуури экологӣ аз якчанд мавқеъ таҳлил гардидааст ва баррасии он сохтори ташаккули шуури экологиро муайян менамояд.

Як гурӯҳи олимон шуури экологиро ҳамчун ташаккули ҷаҳонбинии экологии шахсият баррасӣ намудаанд (О.Г. Асмолов [11], В.О.Игнатова, В.М.Назаренко, М.Урсул, ва диг.). Онҳо ташаккули шуури экологиро, ҳамчун ҳадаф ва ғояи умумии таълимоти экологӣ мешуморанд ва таълиму тарбия дар асри XXI бояд ба он нигаронида шавад. Ҳамин тариқ, системаи муосири таълимоти экологӣ бояд интиқоли дониш ва фарҳанги экологиро аз замони гузашта ба замони муосир амалӣ намояд.

Рушди ҷаҳонбинии экологӣ дар замони муосир бояд тавассути таълимоти экологӣ, ки ба ташаккули шуури экологӣ нигаронида шудааст, татбиқ карда шавад, шахсияте ташаккул дода шавад, ки ба ҳалли мушкилоти глобалӣ ва таъмини бақои тамаддуни инсонӣ ва биосфера қодир бошад.

Дар ин ҳолат низоми таҳсилот, пеш аз ҳама, ба ташаккули шахсияте нигаронида мешавад, ки қобилияти эҷодкорона амалинамоеи ниятҳояшро дорад. Ҷаҳонбинии экологӣ шахсиятеро ташаккул медиҳад, ки эҷодкорона ҷаҳонбинии илмиашро ҳамчун неруи ҳалкунандаи мушкилоти экологии ҷаҳони муосир истифода бурда тавонад.

Баъдан, экологизатсияи мазмуни таҳсилот онро дар таҳти омилҳои берунӣ ва дохилӣ рушдбанда гардонидаст: омили беруна - муҳит, ки фаъолияти моддию иқтисодии ҷамъиятро таъмин мекунад ва парадигмаи назариявӣ методологие, ки роҳҳои амалигардонии онро нишон медиҳад.

Дар ин маврид А. В. Гагарин қайд менамояд, ки ин омилҳо роҳҳои гузариши инсониятро ба моделҳои рушди устувор, ташаккули шуури экологии ҳар як шахс, ташаккули ақидаҳои экологиро нишон дода, инчунин дарки шуури экологӣ ҳамчун марҳилаи нави инкишофи субъектро таъмин мегардонад [19]. Яъне, ҷаҳонбинии экологӣ ҳамчун маҷмуи қоидаҳо, ақидаҳо, арзишҳо ва донишҳои тавсиф мегардад, ки дарки қуллии ягонагии мавҷудияти иҷтимоию табииро инъикос намуда, муайянкунандаи мавқеи ҳаётии шахсият нисбати масоили экологӣ мебошад.

Ақидаи О.И. Козленя низ ба ин монанд буда, зухуроти мушкилоти экологиро бо назардошти ҷаҳонбинии нодурусти технократӣ, моделҳои нодурусти таълиму тарбия дар истифодабарии табиат ва муносибат бо олами атроф, пастравии маънавиёт ва муносибати прагматикӣ нисбат ба табиат алоқаманд медонад [9].

Таҳлилу баррасии ақидаҳои гуногуни муаллифон нишон дод, ки баъзеи онҳо шуури экологиро занҷири алоқамандгардонандаи раванди илмӣ-техникӣ ва табиати зинда мешуморанд. «Дар табиати зинда ҳама чиз бо ҳам алоқаманд аст», ки асоси ҷаҳонбинии экологиро ташкил медиҳад.

Гурӯҳи дигари мутафаккирон шуури экологиро як шакли шууре мешуморанд, ки сохтори мураккаби равонӣ дошта, пеш аз ҳама, муносибати шахсро ба воқеияти атроф, фаъолияти субъектҳои дигарро дар табиат, тамоми ҷамъияти инсонӣ, инчунин оқибатҳои ин фаъолиятро равшан ифода мекунад.

Дар раванди ташаккули муносибатҳо ба табиат, ба ақидаи муаллифон, нақши асосиро равандҳои равонӣ - ангезаҳои мушаххасе, ки бо онҳо объекти табиӣ алоқаманд мебошанд, мебозанд. Ангезаҳои табиӣ равонӣ, шунавоӣ, бинӣ, ломисавӣ, лаззат, ки натиҷаи кори механизмҳои фаъолияти олии асаб аз онҳо вобаста аст, дар шакли хоҳиши инсон ба тағйир додани объектҳои табиӣ ва татбиқи онҳо зоҳир мешавад.

Аз ин лиҳоз ба хулосае омадан мумкин аст, ки шуури экологӣ, шакли олии инъикоси вазъияти воқеии экологӣ мебошад, ки дар он мушкилоти экологӣ, дарки ягонагии одамон ба муҳит, фаҳмиши мавҷудияти худтанзимкунии ботинии рафтори экологӣ, ҳисси масъулиятшиносӣ, тарзи ҳаёти солим, муҳофизати фаъолнаи муҳити зист инъикос меёбад, ки бештар дар муносибати шахс ба олами атроф мушоҳида мегардад.

Ф.Я.Палинчук ва Г.В.Платонов қайд менамоянд, ки шуури экологӣ огоҳӣ аз вазъияти мавҷудаи экологӣ буда, алоқаҳо ва муносибатҳои байни одамон ва табиатро, ки дар ҷараёни фаъолият ташаккул ёфтаанд, барои таъмини самараноки кори низоми «табиат-ҷамъият» истифода менамоянд. Бинобар ин, таъкид мегардад, ки тавачҷух ба нақши фаъолият дар системаи экологӣ зарурати айнизамонӣ мебошад [17].

Аз гуфтаҳои муаллифон ба хулосае омадан мумкин аст, ки дар фаъолияти экологӣ зерсохторҳои шуури экологӣ ташаккул меёбанд.

Мазмуни мафҳуми «экологикунони фарҳанг» инкишофи шуури ҳар як касро дар назар дорад, ки мекушад барои инкишофи ҳамаи шаклҳои маданияти ҷамъиятӣ шароити мусоидтарин фароҳам оварад.

Барои экологикунони шуури ҷамъиятӣ нуруи экологии ҷамъиятӣ татбиқ гардида, ба некуаҳолии экологии он мусоидат менамояд. Дар ин ҳолат, ягона роҳи ташаккули шуури ҷамъиятӣ ташвику тарғиби донишҳои экологӣ мебошад.

Доир ба тафаккури экологӣ дар адабиёти марбута муносибатҳои гуногун нишон дода шуда, фикру ақидаҳо низ гуногун мебошанд.

Аз ҷумла, С.М.Кравченко ва М.В.Костеский қайд менамоянд, ки аз ҷиҳати иҷтимоӣ, раванӣ, тафаккури экологӣ танзимкунандаи фаъолият ва муайянкунандаи намудҳои он мебошад [8]. Олимон тафаккури мантиқӣ-аёнӣ экологиро махсус қайд намуда, таъкид намудаанд, ки он бо категорияҳои «экология», «мониторинги экологӣ», «муҳити зист» ва ғ. баробар инкишоф ёфта, барои муайян намудани қонуниятҳои умумии рушди табиат ва инсон замина ба ҳисоб мераванд.

Тафаккури экологӣ ҳамчун раванди маърифатӣ ба дарк ва инъикоси ягонагии олам бо муносибат ва алоқамандии байниҷузъияш дар омезиш бо маънавиёту фарҳанг ҳамоҳангии одаму табиатро таҷассум мекунад.

Т.М.Рамазонова ба баррасии масъалаи таъсири фарҳанг ба рушди шуури экологии шахсият машғул шуда, чунин мешуморад, ки ташаккули шуури экологӣ тавассути дониш ва эҷодкорӣ дар назди одам вазифа мегузорад, ки ташаккул, инкишоф ва муносибати масъулиятшиносонаи худро нисбат ба табиат пурзӯр ва худро ҳамчун субъекти фаъол дарк намояд.

Инчунин, Т.М.Рамазонова иттиҳод дорад, ки «амалҳои аз ҷиҳати биологӣ бегонаи наслҳои одамон, ки тайи қарнҳои зиёд сурат гирифтаанд», воқеияти фарҳангию иҷтимоиро ташкил дода, заминаи асосии фарҳанг ва шуури экологӣ ба шумор мераванд [15].

Гуруҳи чоруми ақидаҳоро мо ақидаҳои аксиопсихологӣ меномем, ки шуури экологии инсон дар он ҳамчун арзиши олиии шахсӣ дар як саф бо категорияҳои инсоният, тамаддун, ахлоқ ва ғ. ба ҳисоб меравад. Намояндагоне, ки дар доираи ин самт пажӯҳишҳо анҷом додаанд, Ф.И.Хиренок, С.М.Глазачёв, Е.А.Когай, И.К.Лисеев, Б.Т.Лихачёв, А.М.Левочкина, М.М.Моисеев, Н.А.Некрасова, Т.М.Рамазанова [213], К.А.Романова, Н.В.Ромейко, О.В.Рудомино-Дусятка, М.М.Смирнов, Филоненко М.М. ва дигарон мебошанд.

Аз ҷумла, Б.Т.Лихачёв шуури экологии шахсро ҳамчун омили ташкилкунандаи система, ки ба ташаккули зехният ва фарҳанг мусоидат мекунад ва дар навбати худ категорияҳои шахсияти аксиопсихикӣ ҳисобида мешавад. Ба андешаи олим, инкишофи самти илмие, ки метавон онро ҳамчун «психология ва педагогикаи экологӣ» номид ва мавзӯи омӯзиши он ташаккули ҳолати руҳӣ мебошад, ки инкишофи шуур ва эҳсосоти ҷузъи табиат будан ва танзими муносибатҳо бо онро таъмин менамояд. Дар ин асос олим қайд менамояд, ки педагогикаи ба экология нигаронидашуда ташаккул меёбад [11].

Дар адабиёти равоншиносӣ шуури экологӣ, аввалан, аз рӯйи намудҳо таҳлил карда шуда, пас аз он дар асоси хусусиятҳои асосии ҳар як намуди инфиродии шуур ҷузъҳои сохтори онро ҷудо намудаанд. Ҳамин тариқ, бо таъки ба адабиёти илмӣ мо тавонистем намудҳои зерини шуури экологиро ҷудо намоем:

- 1) шуури экологии антропосентрӣ;
- 2) шуури экологии экосентрӣ;
- 3) шуури экологии табиатшиносӣ;
- 4) шуури экологии антропо-экосентрӣ.

Дар маркази шуури экологии антропосентрӣ шахсияти инсон арзиши олитарин ба шумор рафта, ҳама чизи дигаре, ки дар табиат аст, аксиологӣ аст ва он метавонад барои инсон муфид бошад. Табиат моликияти инсоният эълон шуда, ба тамоми муҳити зист комилан ҳуқуқи дастрасӣ дорад [10].

Ҳамчунин, дар ин шакли шуур тасвири иерархивии олам дар шакли пирамида вучуд дорад, ки дар зинаи болои он одам, андаке поинтар - ашӯе, ки одам барои худ офаридааст, аз ин ҳам пасттар объектҳои гуногуни табиат ҷойгиранд, ки мақоми онҳо бо дараҷаи манфиатҳои инсон муайян карда мешавад [12].

Ҳамкориҳои шахсони алоҳида бо табиат, ки дар таҳти таъсири шуури антропосентри амалӣ мешавад ба қонеъ гардонидани талаботи муайяни истехсолию илмӣ, ки мақсади асосии он ба даст овардани маҳсулоти муайяни ғоиданок аст равона мешавад [12].

Хусусияти муомила ва муносибатро бо табиат «ғояҳои прагматикӣ» муайян мекунад: талаби ҳар як чизе, ки барои ҳар як шахси алоҳида ва умуман башарият муфид аст, аз табиат ҷоиз доништа мешавад. Дар ин гуна шуур табиат танҳо ҳамчун объекти суиистифодаи инсон, ҳамчун муҳити қонеъкунандаи хостаҳои ӯ дарк карда мешавад.

Меъёр ва қоидаҳои ахлоқӣ танҳо дар байни одамон амал карда, ба муносибати субъективона бо табиат ва муҳити зист дахл надоранд.

Инкишофи минбаъдаи табиат, ҳамчун раванде фаҳмида мешавад, ки ба иродаи инсон тобеъ аст.

Фаъолияти ҳифзи табиат аз мавқеи прагматизм шарҳ дода мешавад: ҳифзи муҳити табиӣ танҳо ба хотири истифода бурда тавонистани наслҳои оянда аз он роҳандозӣ мешавад.

Ҳамин тариқ, шуури антропосентрикии экологӣ системаи ақидаҳоеро дар бар мегирад, ки дар он инсон ҳамчун арзиши олӣ ва табиат ҳамчун моликияти шахсият, дарки табиат ҳамчун объекти муносибати яктарафаи инсон тавсиф мешавад. Огоҳии экологии антропосентрикӣ хосси ҳамаи соҳаҳои фаъолияти инсон буда, дар маркази он манфиати ҳуди инсон меистад [13].

Ба ақидаи Ю.М.Швалб, бартарии антропосентризм нисбат ба табиат барои инсоният қиматли фаҳмоност. Иваз кардани он дар шуури ҷамъиятӣ имконнопазир аст, зеро он хилофи табиати инсонии имрӯза аст.

Фаъолияти педагогӣ-равоншиносӣ метавонад ба баланд бардоштани ҳиссаи экосентризм дар самтҳои шахсият, эътирофи арзиш ва шарикӣ унсурҳои муҳити табиӣ ҳамчун ҳамрадиҳо дар сайёра равона карда шавад ва дар фаъолияти идоракунии муҳити зист муносибати бошуурона ба ин маъно бояд татбиқ гардад [23].

Шуури экологиро, ки дар асоси манфиатҳои табиат ва муҳити зист ташаккул ёфтааст, экосентрикӣ номидан мумкин аст. Экосентризм хусусияти асосии шуури экологии муосир буда, моҳияти онро ошкор мекунад [15].

Таҳлили адабиёти илмӣ оид ба масъалаи шуури экосентри имкон дод, ки сифатҳои хосси онро ошкор намоем:

Аввалан арзиши олитарини ин шуур инкишофи муносибатҳои инсон ва табиат дар таҳти ғояҳои манфиатҳои дутарафа мебошад. Табиат, махсусан ҷузъиёти зинда ва муҳити зисти он арзишманд эътироф мегардад, новобаста аз ғоида ё беғоида ва ҳатто зарар доштан ба инсон ҳуқуқи мавҷудиятро дорад. Инсон ҳамчун шоҳ, соҳиби қимати табиат нест, балки танҳо яке аз аъзои ҷамъаи табиӣ мебошад [7].

Дар шуури экосентри тасаввуроти иерархии олам рад карда мешавад. Инсон бо вучуди доштани ақл ва шуур соҳиби ягон имтиёзи махсус эътироф намешавад. Баръакс, шуури экологӣ ба зиммаи нисбат ба табиати ихтотанамудааш вазифаҳои иловагӣ мегузорад. Ҷомеаи инсонӣ бо ҷомеаи табиӣ ихтилофот намекунад, онҳо унсурҳои як системаи ягона ҳисобида мешаванд [7].

Ҳадафи муносибату муошират бо табиат қонеъ гардонидани ҳам талаботи инсон ва ҳам талаботи тамоми ҷомеаи табиӣ мебошад. Амал ба табиат бо таъсири мутақобила иваз мешавад.

Хусусиятҳои муносибат бо табиатро меъёр ва талаботҳои экологӣ муайян месозанд, танҳо амалҳои, ки мувозинати табииро вайрон намекунанд, иҷозат дода мешавад [7].

Ҳар як унсури табиат, хоҳ ашӯ бошад, хоҳ ҳодиса дар муносибат бо инсон ҳамчун субъекти мукамал дарк карда мешавад.

Меъёр ва қоидаҳои ахлоқӣ дар муносибат бо олами атроф ва табиат баробар татбиқ мешаванд.

Инкишофи табиат ва инсон раванди эволютсияи ҳамгиро ва ягона, иттиҳоди ба ҳамдигар ғоиданок дарк карда мешавад.

Ҷаъолияти ҳифзи табиат аз зарурати ҳифзи табиат ба манфиати ҳуди инсон иҷро карда мешавад [7].

Т.И.Симонова типии экосентрикии шуури экологиро инқилоби тафаккури инсон номидоаст, ки рафтору муносибати одамонро нисбат ба табиат ба кулӣ тағйир медиҳад. Аз назари муҳаққиқ, шуури экологии экосентрӣ ба мавқеи ҷаҳонбинии ҳамкорӣ мувофиқ аст [19].

Барои муайян кардани моҳияти аслии шуури экологӣ донишмандони ҷузъиёти сохтори шуури экологии табиатмарказӣ ва антропо-экосентрӣ ҳеле зарур аст. Шуури ҷамъиятии табиатмарказӣ субъективияти асосии табиатро таъкид мекунад. Аз мақоми ғояҳои гуманистии педагогӣ, шуури антропоцентриӣ аз се навъи дигар арзишмандтар аст. Мо камбудии ҳамаи ин равишҳоро дар ду нуқтаи зерин дарёфтем:

Аввалан, ҳар як равиши мавриди таҳқиқ қарор гирифта, ақидаи дигарро қобили қабул надониста, танҳо постулатҳои ҳудро комил ва қобили қабул меҳисобанд, дар асл бошад, дар ҳамгироии ақидаҳо муносибати инсон бо табиат, муҳити зист ва ғайраро ба низом мебарорад.

Баъдан, ҳамаи ин равишҳо он нуқтаро ба инобат намегирифтанд, ки шуури экологӣ ҷузъи ташаккули фарҳанги экологии шахсият аст. Зеро ки мафҳумҳои шуури экологӣ ва фарҳанги экологӣ то ҳол таъриф ва меъёрҳои ягонаи мушаххаси сохториро надоранд ва духӯрагии фикрҳо раванди ташаккули шуур ва фарҳанги экологиро дар низоми таҳсилот бо мушкилоти тоза мувоҷеҳ месозад.

Субъектҳои, ки ба сатҳи маърифати илмию назариявии ҷомеа дар бораи муҳити зист таъсир мерасонанд, гурӯҳҳои иҷтимоии иборат аз педагогҳо, психологҳо, нависандагон, фарҳангшиносон, файласуфҳо ва ғ. воқеан аз мавқеҳои гуногун фикри ҳудро татбиқ карданӣ мешаванд. Ҳол он ки шуури экологӣ ба донишҳои асосӣ ёфтааст, ки дар асоси қонуниятҳои муайяни ҷомеаи инсонӣ ва табиӣ вучуд доранд. Бинобар ин, таҳияи концепсияи ягона ва томи ташаккули шуури экологии ҷомеа тавассути роҳандозии ҷорабинҳои махсуси таълимӣ-тарбиявӣ зарур ва бамаврид буда, таҳқиқоти тоза ва мушаххасро бо ҷалби педагогон, психологҳо ва ҷомеашиносон тақозо менамояд.

Ба ақидаи олимон, таснифоти мавҷудаи навъҳои шуури экологӣ бояд такмил дода шуда, ба сохтори шуури экологӣ тобишҳои фарҳангӣ ва маданияти экологӣ ҳамроҳ карда шавад. Маҳз ҳамин навъи шуури экологии шахс ба ташаккули фарҳанги экологии ӯ мусоидат мекунад. Шуури экологӣ, инчунин аз рӯйи мансубияташ фарқ мекунад: шуури экологии ҷамъиятӣ, қавмӣ, гурӯҳӣ, фардӣ ва ғайра. Таҳлили адабиёти соҳавӣ ба хулосае меорад, ки ду ҷиҳати фундаменталии шуури экологиро ҷудо намоём: ғносеологӣ (маърифатӣ) ва иҷтимоӣ. Шуури экологӣ аз нигоҳи ғносеологӣ ҳамчун инъикоси ҳаёти иҷтимоӣ дар табиат ба назар расида, аз нигоҳи иҷтимоӣ бошад, диққат, пеш аз ҳама, ба нақши ҷаъолияти иҷтимоии созандаи шуур нигаронида шудааст. Ҷанбаи ғносеологӣ имкон медиҳад, ки омӯзиши ташаккули шуури экологиро аз воқеият ба тасаввурот пайгирӣ намуда, сарчашмаи пайдоиши ғоя ва дидгоҳҳоро нишон дода, ҷиҳати иҷтимоӣ бошад, баръакс, амалӣ шудани ин ақида ва дидгоҳҳоро дар ҳаёти иҷтимоӣ ифода менамояд [21].

Шуури экологӣ қобилияти қор, ҷаъолияти шахс дар муҳити табиӣ, тасаввурот оиди муносибатҳои иҷтимоӣ, амалҳо бо ашё, робитаҳои табиӣ ва фарҳангӣ мебошад. Шуури экологӣ ба субъект имкон медиҳад, ки ин таҳайюлотро ҳамчун шароит, восита, дастури рафтори худ истифода кунад. Шуури экологӣ сатҳи муайяни ташаккули шуури шахсият мебошад, ки дар асоси қонуниятҳои равонӣ фарогирии инсонро ба раванди худтанзимкунии ҷаъолият, худидоракунии шахсро ба муҳити атроф, азхудкунии алоқаҳои табиӣ дар эволютсияи табиати зодгоҳи худ таъмин менамояд. Дар зери мафҳуми шуури экологии фард, мо инчунин муносибати арзишӣ-маъноии шахсӣ ва беназирии сифатҳои равонии- ахлоқии ҳар як узви ҷомеаро нисбати муҳити табиӣ зодгоҳ дарк мекунем.

Хулоса, дар таҳти мафҳуми шуури экологӣ сатҳи баланди муносибати эҳтиромонаи инсон нисбат ба табиат, истифодаи ҳадди ниҳоии самараноки ҷаъолиятҳои ҳифзитабиатии шахс фаҳмида мешавад, ки ҳамоҳангӣ ва муносибатҳои мутақобилаи

чомеаи инсонӣ ва табиатро таъмин мекунад. Ташаккули шуури экологии шахс ба ӯ имкон медиҳад, ки ба кадри имкон дарк намояд, ки дар ин олам бо дигар унсурҳои табиат ҳамчун чузъи як экосистемаи ягона мавҷуд буда, қонеъ гардонидани ниёзҳои инсон бояд бо баназаргирии ниёзҳои табиат сурат гирад.

**Муқарриз: Муродова Ш.С. – н.и.п., ДДОТ ба номи Садриддин Айни**

#### АДАБИЁТ

1. Асмолов А. Г. Экология, психология и историко-эволюционный подход к развитию человека / А. Г. Асмолов // Культурноисторическая психология и конструирование миров // Акад. пед. и соц. наук, Моск. психол.-соц. ин-т. – М.: Издательство “Институт практической психологии”, Воронеж: НПО “МОДЭК”, 1996. – Разд. 1. – Гл. 7. – С. 137–153. – (Психологи отечества).
2. Архангельский Л. М. Социально-этические проблемы теории личности / Л. М. Архангельский. – М.: Мысль. – 1988. – 253 с.
3. Биджиева Р. У. Диалектика формирования экологического сознания / Р. У. Биджиева. – М., 1981. – 164 с.
4. Гирдев Д. Актуальные проблемы общественного сознания / Д. Гирдев. [перевод с болгарского Е. И. Степанова. Общая ред. и вступительная статья доктора филос. наук. А. К. Уледова]. – М.: Прогресс, 1982. – 312 с.
5. Гагарин А. В. Природоориентированная деятельность учащихся как условие формирования экологического сознания: дис. ... доктора пед. наук: 13.00.01 / А. В. Гагарин. – М., 2005. – 193 с.
6. Казначеев Т.П. Эстетическое влияние горской материальной культуры на культуру трудового казачества Северного Кавказа/ Т.П. Казначеев // Некоторые вопросы кавказоведения. Вып. I. - Ставрополь, 1971. - с. 7 - 11.
7. Кочергин А. Н. Экологическое знание и сознание: особенности формирования / А. Н. Кочергин, Ю. С. Марков, Н. Г. Васильев. – Новосибирск: Наука, 1987. – 221 с.
8. Кравченко С. Н. Общение с природой: экология, мораль, правовые нормы / С.Н. Кравченко, В. Д. Бондаренко. – Львов: Вища шк. Изд-во при Львовськомун-те, 1984. – 95 с.
9. Козленя Е. И. К сущности вопроса об экологическом сознании / Елена Ивановна Козленя // Актуальні проблеми психології: збірник наукових праць Інституту психології ім. Г. С. Костюка АПН України / [за ред. С. Д. Максименка]. – К., 2005. – Т. 7, Вип. 5. – С. 214–218.
10. Костеский М.В. Введение в юридическую психологию: методологические и теоретические проблемы. Издано: (1990). Адрес библиотеки с ближайшим печатным изданием RusNeb.ru. ... / М.В. Костицкий Введение в юридическую психологию: методологические и теоретические проблемы.
11. Лапина Т. С. Проблемы индивидуальной нравственности / Т. С. Лапина // Мораль и этическая теория. – М.: Наука, 4. – С. –
12. Малиновская Н.В. Методика обучения биологии в современной школе. Учебник и практикум для бакалавриата и магистратуры / Н.В. Малиновская. – М.: «Юрайт», 2017. Методика обучения биологии в современной школе. Учебник и практикум для бакалавриата и магистратуры. – М.: «Юрайт», 2017.
13. Назаренко В. М. Роль социальных, естественнонаучных понятий в формировании экологических знаний / В. М. Назаренко // Химия в школе. – 1993. – № 2. – С. 37–41.
14. Игнатова В. А. Деятельностный подход в экологическом образовании школьников / В. А. Игнатова // Экологическое образование: до школы, в школе, вне школы: научно-методический журнал. – 2003. – № 3 (16). – С. 4–9.
15. Рамазанова Т. М. Социокультурная обусловленность формирования и развития экологического сознания: дис. ... канд. филол. наук: 24.00.01 / Т. М. Рамазанова. – Белгород, 2006. – 153 с.
16. Палинчак Ф. Я. Экологические отношения, сознание, деятельность / Ф. Я. Палинчак, Г. В. Платонов // Вестник МГУ. – Сер. 7. Философия. – 1984. – № 4. – С. 7.
17. Платонов Г.В. и Беляева Г.Ф. в сборнике Ученые труды факультета государственного управления МГУ. Выпуск 6, место издания. –Москва: Книжный дом «Университет». –С. 199-212.
18. Симонова Т. И. Формирование экологического сознания студентов педагогического университета небиологических специальностей: дис. ... канд. пед. наук: 13.00.01 / Т.И. Симонова. – Самара: Самарский государственный педагогический университет, 2000. – 218 с.
19. Фролов И. Т. О человеке и гуманизме / И. Т. Фролов. – М.: Изд-во полит. лит, 1989. – 559 с.
20. Урсул М. Об единственности топологий при некоторых конструкциях колец и модулей / М. Урсул // Том 36 (1995), Номер 4, стр. 735–751. © Сибирский математический журнал, 2003-2006.
21. Швалб Ю.М. Методология и теория экспертной деятельности: психологические аспекты. Монография / Ю.М. Швалб. Ш– К.: «Основа», 2013. – 240 с.
22. Ярошевский М.Х. Сеченов и мировая психологическая мысль / М.Х.Ярошевский. Политической литературы. 1998.

#### ТАВСИФИ КАТЕГОРИЯИ “ШУУР” ВА “ШУУРИ ЭКОЛОГӢ” ДАР АДАБИЁТИ ПЕДАГОГӢ ВА ПСИХОЛОГӢ ВА СОХТОРИ ОН

Муаллиф мафхуми шуури экологӣ ва муносибати оқилонаи ҳар як фард ба табиатро ҳамчун раванди эволюсионӣ, ки барои нигоҳдошти мувозинати табиат ва ҳамаи экосистемаҳо нигаронида шудааст, дар назар дорад. Ба ақидаи муаллиф, хусусияти фарқкунандаи шуур дар он будааст, ки объектҳои табиӣ аз



чумла олами табиати зинда ва ғайризинда, маводи таъминкунандаи манфиатҳои субъект набуда, балки онҳо дар аввал ҳамчун субъекти умумии сайёра, қабул карда мешаванд. Омилҳои муҳими ташаккули маърифати экологӣ таълими тафриқавии экологӣ ва таълими ҳамгирои экологӣ мебошад, ки дар заминаи воқеии экологии муҳити зист ва сатҳи таълиму тарбия татбиқ мешаванд. Ҷузъҳои экологии ҳамгирокунандаи таълиму тарбия сатҳи пасти фарҳанги экологиро нишон дода, шахсро бо донишҳои экологӣ мусаллаҳ мекунад ҳалос. Муаллиф дар асоси таҳлили назариявии адабиёти илмӣ модели меъёрии шуурнокии экологии ҳонандаи наврасро тартиб дода ишора намудааст, ки шаклҳои шуури экологии иттилоотӣ - агностикӣ, идеалистӣ, трансценденталӣ ва экодeвиантӣ ошкор ва таснифот гардида, дар заминаи онҳо шакли олии шуури экологӣ – шуури экологии ҳамоҳангшуда бо табиатро тавсиф менамоянд.

**Калидвожаҳо:** шуури экологӣ, тарбияи экологӣ, антропоцентризм, муҳити зист, трансценденталӣ, экодeвиантӣ, агностикӣ, идеалистӣ.

### **ХАРАКТЕРИСТИКА КАТЕГОРИИ “СОЗНАНИЕ ” И “ ЭКОЛОГИЧЕСКОЕ СОЗНАНИЕ” В ПЕДАГОГИЧЕСКОЙ И ПСИХОЛОГИЧЕСКОЙ ЛИТЕРАТУРЕ И ЕЕ СТРУКТУРА**

В статье автор пишет об экологическом сознании и рациональном отношении каждого человека к природе как эволюционном процессе, предназначенном для поддержания баланса природы и всех экосистем. Также были охарактеризованы особенности экологического сознания учащихся в системе общего среднего образования, установлено, что основными психологическими функциями экологического сознания является управление внутренним, индивидуальным, внешним поведением и мышлением личности. Отличительной чертой экологического сознания, по мнению автора, было то, что природные объекты, в том числе мир живой и неживой природы, не являются материалом, обеспечивающим интересы субъекта, а изначально принимаются как общий субъект планеты. Важными факторами формирования экологического образования являются дифференцированное и интегрированное экологическое образование, которое реализуется на основе реального экологического состояния окружающей среды и уровня образования и воспитания учащихся. Экологические компоненты, сопровождающие обучение и воспитание без принципа интеграции и дифференциации, демонстрируют низкий уровень экологической культуры, что позволяет ученику вооружиться только экологическими знаниями, но не повышает экологическую культуру в целом. На основе теоретического анализа научной литературы, автором была составлена нормативная модель экологической осведомленности подростка. Также автор выявил и классифицировал формы информационно- агностического, идеалистического, целенаправленного, трансцендентного и экодeвиантного экологического сознания, на их основе охарактеризовал высшую форму экологического сознания – гармонизированного с природой.

**Ключевые слова:** экологическое сознание, экологическое воспитание, антропоцентризм, окружающая среда, трансцендентность, экодeвиантность, агностичность, идеальность.

### **CHARACTERISTICS OF THE CATEGORY “CONSCIOUSNESS” AND “ECOLOGICAL CONSCIOUSNESS” IN PEDAGOGICAL AND PSYCHOLOGICAL LITERATURE AND ITS STRUCTURE**

Ecological consciousness ensures the rational development of personality and nature as a joint evolutionary process, which implies a harmonious and unified interest for both sides, as well as the preservation of the natural balance of all ecosystems. The features of the ecological consciousness of students in the system of general secondary education were also characterized, it was found that the main psychological functions of ecological consciousness are the management of internal, individual, external behavior and thinking of the individual. Important factors in the formation of environmental education are differentiated environmental education and integrated environmental education, which is implemented on the basis of the real ecological state of the environment and the level of education and upbringing of students. The environmental components accompanying education and upbringing demonstrate a low level of environmental protection. Based on the theoretical analysis of scientific literature, the author has compiled a normative model of environmental awareness of a teenager. The author also identified and classified the forms of information - agnostic, idealistic, purposeful, transcendent and ecodiviant ecological consciousness, on their basis characterized the highest form of ecological consciousness – harmonized with nature.

**Keywords:** ecological consciousness, ecological education, anthropocentrism, environment, transcendence, ecodiviancy, agnosticism, ideality.

**Маълумот дар бораи муаллиф:** *Тураев Зокирҷон Норумбекович* – Донишгоҳи давлатии омӯзгории Тоҷикистон ба номи Садриддин Айни, кафедраи методикаи таълими биология ва биологияи умумӣ, ассистент. **Суроға:** 734003, шаҳри Душанбе, Ҷумҳурии Тоҷикистон, хиёбони Рӯдакӣ, 121. Телефон: **(+992) 93 977 09 03** E-mail: **zokir.turaev.92@mail.ru**

**Сведения об авторе:** *Тураев Зокирджон Норумбекович* - Таджикский государственный педагогический университет имени Садриддина Айни, кафедра методики преподавания биологии и общей биологии, ассистент. **Адрес:** 734003, город Душанбе, Республика Таджикистан, проспект Рудаки, 121. Телефон: **(+992) 93 977 09 03** E-mail: **zokir.turaev.92@mail.ru**

**Information about the author:** *Turaev Zokirjon Norumbekovich* - Tajik State Pedagogical University named after Sadriddin Aini, Department of Methods of Teaching Biology and General Biology, assistant. **Address:** 734003, Dushanbe city, Republic of Tajikistan, Rudaki Avenue, 121. Phone: **(+992) 93 977 09 03**E-mail: **zokir.turaev.92@mail.ru**

*Дадохонова М.Р.*

**Донишгоҳи давлатии Хучанд ба номи академик Б.Гафуров**

Тарбияи кадрҳо ва мутахассисони соҳибкасби ҷавобгӯ ба талаботи замони муосир яке аз масъалаҳои муҳимми ҷомеа арзёбӣ гашта, Асосгузори сулҳи ваҳдати миллӣ-Пешвои миллат, Президенти Ҷумҳурии Тоҷикистон муҳтарам Эмомалӣ Раҳмон дар Паёми навбатии худ баромад намуда, таъкид намуданд, ки имрӯз зарур аст, ки заминаҳои моддӣ-техникӣ ва имкону шароити кадрӣ ин муассисаҳо ба таври ҷиддӣ беҳтар карда шаванд ва бо назардошти он, ки талаботи бозори меҳнати дохилӣ хориҷӣ мунтазам тағйир ёфта истифодааст, бояд дар ин самт ҷораҳои саривақтӣ муассир андешида шаванд.

Бо дарназардошти ин барои омода намудани кадрҳои соҳибхисосу навоар ҷораҳои зарурӣ андешида шуда истодаанд. Баланд бардоштани сифати дарс, истифодаи дурусти методҳои муосир, омода кардани омӯзгорони ояндаи навоару меҳнатдӯст, ташкил ва баргузори маҳфилҳои фанӣ, ташкили муносибати инфиродӣ қори гурӯҳӣ ба рушди қобилиятҳои эҷодӣ донишҷӯён мусоидат менамояд.

Ҳоло дар соҳаи маориф бо ҷорӣ намудани технологияҳои нав, дар соҳаи таъминоти иттилоотӣ компютерӣ ва истифодаи технологияҳои нави педагогӣ, ҷорӣ намудани фанҳои нави таълимӣ зарурати тағйир додани методҳои таълимро ба миён овардааст. Дар раванди таълим методҳои интерактивӣ таълим босуръат ҷорӣ карда мешаванд.

Аз ҳамин сабаб, моҳият ва зарурияти истифодаи бозиҳои дидактикӣ дар раванди таълим мавриди баррасӣ қарор дода шуд. Методҳои фаъоли таълим ва бозиҳои дидактикӣ низомӣ асосҳои самарабахш ва қоидаҳои мақсаднокӣ ҳамкорӣ байни омӯзгор ва донишҷӯ, интиҳоб ва истифодаи метод, бозиҳо ва тарзҳои ҳалли масъалаҳои дидактикӣ ва ёрирасон мебошад. Ба ибораи дигар, бозиҳои дидактикӣ маҷмуи қоидаҳои фаъолияти педагогӣ назариявӣ тасдиқшуда мебошанд, ки омӯзгор ва донишҷӯ аз методу тарзҳои амалҳои назоратӣ, ки ба мақсади гузашташуда қомебӣ қафлот медиҳад, моҳирона ба роҳбарӣ мегиранд.

Истифодаи самараноки методҳои фаъоли таълим ва ҷалби донишҷӯён ба қорҳои таълимию тарбиявӣ баҳри омода намудани омӯзгорони оянда, дарёфти роҳҳои баргарафқунӣ муаммоҳои ҷойдошта мусоидат менамоянд.

Яке аз воситаҳои самараноки ба роҳ мондани раванди таълиму тарбия истифодаи бозиҳои дидактикӣ дар машғулият ба шумор меравад. Моҳияти бозии дидактикӣ дар он аст, ки донишҷӯён тавассути онҳо метавонанд масъалаҳои зеҳнӣ ва амалию таҷрибавиро, ки ба онҳо дар шакли бозии шавқангез дода шудаанд, иҷро намоянд ва ҳалли онҳоро бо баргарафқунӣ намудани мушкилоти муайян дарёбанд. Донишҷӯ масъалаи зеҳнӣро ҳамчун масъалаи амалӣ, ҳамчун бозӣ қабул мекунад ва ин фаъолияти зеҳнӣро ба баланд мебардорад.

Яке аз ҷузъиёти асосӣ бозӣ масъалаи дидактикӣ мебошад, ки бо назардошти таъсири тарбиявӣ муайян карда мешавад. Мавҷуд будани масъалаи дидактикӣ ва ё якҷанд масъала хусусияти омӯзиши бозӣ, самти мазмуни омӯзишро дар раванди фаъолияти маърифатӣ донишҷӯён хотирнишон менамояд. Амалҳо дар шакли бозӣ асоси бозиро ташкил медиҳанд. Ҳар қадаре, ки амалҳо дар шакли бозӣ гуногун бошанд, ҳамон қадар ҳуди бозӣ барои донишҷӯён шавқангез гардида, масъалаҳои маърифатӣ бомуваффақият иҷро карда мешаванд. Амалҳо дар шакли бозӣ ба фаъолияти маърифатӣ донишҷӯён мусоидат намуда, ба онҳо имкон медиҳанд, ки қобилият, дониш ва малакаашонро барои ба даст овардани мақсади бозӣ истифода баранд.

Як қатор олимону педагогони машҳури ватанӣ ва ҳам хориҷӣ оид ба мавқеи бозӣ ва истифодаи он дар таълим фикру ақидаҳои ҳурро баён намудаанд, аз ҷумла: М. Лутфуллоев чунин баён намудааст: «Чун сухан аз боби бозӣ ва мавқеи он дар дарсҳо меравад, омӯзгорон-методистон ҳамақанда нестанд. Баъзеҳо чунин ақида доранд, ки дарс дарс асту бозӣ-бозӣ. Набояд бозӣ дар дарс мавқеъ дошта бошад. Ин хуб аст. Бигузур мулоҳизаҳо

мухалиф бошанд. Вале то вақте ки баъзеҳо мавқеи бозиро дар дарсҳо инкор карданӣ мешаванд, омӯзгорони зиёде аз он истифода мебаранд» [9, с.120].

«Бозӣҳо барои инкишофи тафаккури танқидӣ ва эҷодӣ воситаи муассиранд. Бозӣ хосияти ҷазб кардан, ғаъол намудани қобилиятҳоро дорад, зеро дар он унсури номуайяни мавҷуд аст, он ба ҷустуҷӯи қарорҳои бехтарин ҳидоят мекунад, тасаввуротро бармеангезад, қобилияти интиҳоб ва қабули қарорҳоро ба вучуд меорад» [6, с.17].

«Ҳангоми истифодаи методҳои коммуникативӣ идроки ғаъолонаи иттилоот ба амал меояд ва он имкон медиҳад донишҷӯён 80% чизи гуфташон ва 90% кори кардашонро дар хотир нигоҳ доранд». Ҳангоми ба таври назариявӣ, яъне лексия пешниҳод кардани мавод аз ҳама зиёдаш 20% он аз худ мешавад. Ҳангоми таълими мувоҳисавӣ 75% ва дар рафти бозӣҳои корӣ қариб 90% иттилоот аз худ мегардад» [13, с.41].

«Бозӣҳо ба эҷодиёти озод ва мустақили донишҷӯён асос меёбанд, бинобар ин шакли ғаъолонаи ғаъолияти донишҷӯён ба ҳисоб мераванд» [15, с.3].

«Дар ҳар бозӣ мавҷудияти саъю кӯшишҳои ақлонаи донишҷӯён пешбинӣ мешавад, ки онро ба тараққи тасаввурот ва вусъати фикр равона кардан лозим аст. Дар раванди чунин бозӣҳо дар донишҷӯён як қатор унсурҳои эҷодӣ ташаккул меёбад. Зухури унсурҳои мазкур, пеш аз ҳама, дар гузориши мақсадҳои муайян, ҷустуҷӯи роҳҳои ҳалли онҳо, ба даст овардани натиҷаи ҷустуҷӯи мустақилона ба назар мерасад» [16, с.10].

«Методҳои бозӣ вобаста аз мақсади дидактикии ба миён гузошта истифода мешаванд. Маҳз тибқи мақсади дидактикӣ ин ё он бозӣҳои дидактикӣ коркард мешаванд. Ҳангоми амалигардонии бозӣҳои мазкур вазифаҳои муҳимми таълиму тарбия бомуваффақият ҳал мешаванд. Дар таълиму рушди донишҷӯён он бозӣҳое аҳамияти қалон доранд, ки ба онҳо унсурҳои эҷодиёт чун ғаъолият ворид карда шудаанд ва маҳз ғаъолият боиси аз ҷониби инсон (дар мавриди мо донишҷӯён) амалӣ гардонидани кашфи ягон чизи нав мегардад». А.С. Макаренко мегӯяд: «Боз як методи хеле муҳим-бозӣ мавҷуд аст. Ба назари ман, бозиро яке аз машғулиятҳои донишҷӯён шуморидан он қадар ҳам дуруст нест. Дар синни хурд барои донишҷӯ бозӣ-меёб аст ва донишҷӯ бояд ҳамеша бозӣ кунад, ҳатто вақте ки бо кори ҷиддӣ машғул аст. Донишҷӯ ба бозӣ шавқу мароқ дорад ва онро қонеъ гардонидан лозим аст» [11, с.128].

«Бозӣ ҳам як навъи ғаъолият аст. Махсусан агар онро ба ғаъолияти таълими талабаҳо бипайвандем» [9, с.120]. «Бозӣ яке аз намудҳои амалиёти ғаъол аст. Он ба дараҷаи баробар ҳам ба донишандӯзӣ тавассути ғаъолгардонии раванд мусоидат мекунад ва ҳам ба рушди бисёр сифатҳои шахсият» [12, с.27].

«Бозӣ ғаъолиятест, ки дар раванди он донишҷӯ аввал эҳсосан ва баъд зехнан низоми муносибатҳои инсон, қоидаҳои рафтор, муҳити гирду атрофро аз худ мекунад. Рафторе, ки дар бозӣ содир мегардад, ҳам бо «ман»-и воқеии донишҷӯ ва ҳам бо он нақше, ки вай мебозад, маршрут мегардад. Дар бозӣ қобилияти «ҳам худ будан ва ҳам ғайр будан»-и донишҷӯ амалӣ мегардад» [7, с.62].

Бузургҳои таснифоти пешниҳодшударо таҳлил намуда, мо метавонем рафти машғулиятҳоро, ки ба рушди қобилиятҳои эҷодӣ нигаронида шудаанд, пешгӯӣ кунем. Вале, он мақсади асосӣ ва муҳимтарину ягонаи рушди қобилиятҳои эҷодии донишҷӯён буда наметавонад. Дар иртибот бо ин нукта ҷанбаҳои муайян карда шудаанд, ки бо ёрии технологияҳои бозӣ ба онҳо низ таъсир расонидан зарур аст.

«Омезиш додани қору бозӣ хеле муҳим аст. Аз хотир баровардан лозим нест, ки бозӣ аллақай ба таълим табдил ёфтааст. Дар меҳнати донишҷӯён бояд ҳатман унсурҳои бозӣ ҳузур дошта бошанд, зеро онҳо эҳсосоти мусбати марбут ба меҳнатро тақвият медиҳанд. Вақташ ки расид, унсурҳои бозӣ аз меҳнат ғайб мезананд, вале «то охири умр инсон эҳсоси ҳаловат аз меҳнатро чун бозии нерӯҳои ҷисмонӣ зехнӣ нигоҳ медорад» [10, с.10].

Исаак Нютон пеш аз он ки қонунҳои асосии ҳаракати ҷисмҳо ва ҷоиҷаро кашф намояд, ҷандин бор ба ҳаво сангу сангча ва дигар ҷисмҳои вазнину сабукро партофтааст, ки бозии донишҷӯёнро менамояд. Оре, инсон ҳатто олимону қошиқони номдор ҳам қабл аз он, ки ягон ҷиро кашф намоянд, аввал онро дар шакли фарзия (гипотеза) ифода менамоянд ва моҳҳо, шояд солҳо пайи амалӣ шудани он бо ашёҳои гуногуни ҷондору бечон «бозӣ» мекунанд. Аз ҷониби дигар, бозӣҳо шавқу ҳаваси маърифатҷӯии талабаҳоро афзуда, ҳар гуна хасташавиро пешгирӣ менамоянд» [9, с.120-121].

Ҳамин тариқ, технологияҳои бозӣ яке аз шаклҳои самарабахши таълим мебошанд, ки на танҳо кори донишҷӯёнро дар сатҳи эҷодии ҷустуҷӯӣ, балки қадамҳои ҳаррӯзаи онҳоро дар донишандӯзӣ мароқангезу шавқовар мегардонанд. «Мафҳуми «технологияҳои бозии педагогӣ» гурӯҳи нисбатан васеи методу равишҳои ташкили раванди педагогиро дар шаклҳои бозии мухталифи педагогӣ дар бар мегирад. Бар хилофи умуман бозӣ бозии педагогӣ аломати муҳимтарини зерин доранд: мақсади хеле дақиқ гузоштан таълим ва натиҷаҳои дахлдори педагогӣ, ки онҳоро асоснок кардан, дар намуди возеҳу равшан ҷудо кардан мумкин аст ва ба онҳо самтияти таълимию маърифатӣ хос мебошад» [3, с.18]

Шакли бозии машғулият дар дарсҳо бо ёрии методу вазъиятҳои бозӣ, ки чун воситаи ангезишу ҳавасмандгардонии донишҷӯён нисбат ба фаъолияти таълимӣ зоҳир мегарданд, ба вучуд оварда мешавад. Самтҳои асосиро номбар мекунем, ки тибқи онҳо дар дарсҳо методу равишҳои бозӣ амалӣ гардонидани мешаванд: 1. мақсади дидактикӣ дар назди донишҷӯён дар шакли вазифаи бозӣ гузошта мешавад; 2. фаъолияти таълимӣ тобеи қоидаҳои бозӣ аст; 3. Маводи таълим ба сифати воситаи бозӣ истифода мешавад, ба фаъолияти таълимӣ унсурҳои мусобиқа ворид месозанд, ки вазифаи дидактикӣ ба вазифаи бозӣ табдил медиҳад; 4. иҷрои бомуваффақияти вазифаи дидактикӣ бо натиҷаи бозӣ алоқаманд карда мешавад [8, с.35]. «Қоидаҳои бозӣ бояд одӣ бошанд, тасвиати онҳо аниқ дақиқ бошад, мундариҷаи маводи пешкашшаванда бояд барои донишҷӯён қобили идрок бошад. Дар акси ҳол бозӣ бодикқату мароқовар намегузарад ва бо ҳамин сабаб танҳо барои ном гузаронидани мешавад» [15, с.11].

Ҷой ва нақши технологияи бозӣ дар раванди таълим омезиш додани унсурҳои бозӣ ва таълим аз бисёр ҷиҳат аз вазифаю таснифоти бозии педагогиро фаҳмидани омӯзгор вобаста аст. Г.К.Селевко бозии педагогиро аз рӯи меъёрҳои зерин тасниф кардааст: соҳаи фаъолият, муҳити бозӣ. Барои муфассал омӯختани намудҳои бозии педагогӣ, дар навбати аввал, онҳоро аз рӯи намуди фаъолият ба ҷисмонӣ (мутаҳаррик), зеҳнӣ (ақлӣ), меҳнатӣ, иҷтимоӣ ва психологӣ ҷудо кардан лозим аст. Аз рӯи хусусияти раванди педагогӣ гурӯҳҳои зерини бозии педагогӣ ҷудо мекунанд: 1. таълимӣ, машқӣ, назоратӣ ва ҷамъбасти; 2. маърифатӣ, тарбиявӣ, инкишофӣ, иҷтимоигароӣ; 3. репродуктивӣ, маҳсулӣ, эҷодӣ; 4. Муоширатӣ, ташхисӣ, психотехникӣ, касбинтиҳобкунӣ ва ғайра [4, с.15].

Аз рӯи хусусияти методикаи бозӣ типологияи бозии педагогӣ хеле васеъ аст: се гурӯҳи калонро бозии зерини ташкил мекунанд: бозии бо қоидаҳои «қатъӣ»-и тайёр; бозии «озод», ки қоидаҳои онҳо дар рафти бозӣ муқаррар карда мешаванд; бозии, ки дар онҳо ҳам унсурҳои бозии озод ва ҳам қоидаҳои ба сифати шартҳои бозӣ пазируфта, ки дар рафти бозӣ ба миён омадаанд, мавҷуданд. Бозии муҳимтарин аз дигар типҳои методӣ: предметӣ, сюжетӣ, нақшӣ, амалӣ, таклидӣ, бозии драматизатсияҳо.

Аз рӯи мундариҷаи бозии «озод»-ро аз рӯи он соҳаҳои ҳаёт, ки бозии онҳоро инъикос мекунанд, фарқ менамоянд: ҳарбӣ, базмӣ, театрӣ, бадеӣ, маишӣ, яъне касббозӣ, этнографӣ. Муҳити бозӣ аз бисёр ҷиҳат вижагии технологияи бозиро муайян мекунад. Бозии предметдор ё бепредмет, рӯимизӣ, хонагӣ, кӯчагӣ, дар маҳал, компютерӣ ва бо воситаҳои техникаи таълим, ҳамчунин бозии озод бо воситаҳои мухталифи ҳаракат фарқ мекунанд. Аз рӯи шакл (тарзи мавҷудият ва ифодаи мундариҷа аст) бозии зеринро ба гурӯҳҳои типии мустақил ҷудо кардан мумкин аст: бозӣ-ид; фолклорӣ; амалҳои бозии театрӣ; тренинг ва машқҳои бозӣ; анкетаҳои бозӣ; бадеҳои бозии эстрадӣ; мусобиқа, сабақ, муқобилиятӣ, рақобат; озмунҳо, эстафетаҳо, ифтитоҳҳо; расму русуми базмӣ, анъанаҳои бозӣ; маскаралҳои карнавалҳо; бозӣ-музояндаҳо ва ғайра [5, с.13].

Технологияи бозиро чун ворид сохтани гурӯҳи нисбатан васеи методу равишҳои ташкили раванди педагогӣ дар шакли бозии мухталифи педагогӣ фаҳмидани мумкин аст, ки имкон медиҳад раванди таълим мароқангезу шавқовар карда шавад. Ин бошад, барои рушди қобилиятҳои эҷодии донишҷӯён аҳамияти калон дорад. Аз бозии педагогӣ сершумори мухталиф омӯзгор бояд он бозиро интиҳоб кунад, ки муҳтавои маводи дарсиро ҳадалимкон аниқ ифода кунад, завқ мароқи донишҷӯёнро бедор намояд ва катализатори рушди қобилиятҳои эҷодии донишҷӯён гардад.

Чи хеле ки маълум гардид, намудҳои бозӣ дар раванди таълим хеле бисёр буда, мо оид ба бозии корӣ ва бозии нақшӣ маълумоти муфассал меоварем:

«Бозии корӣ таҷдиди мӯҳтавои предметӣ ва иҷтимоии фаъолияти ояндаи мутахассис, амсиласозии он низоми муносибатҳост, ки ба ин фаъолият чун ба як чизи том хос аст» [2, с.14]. «Бозии корӣ, чун олоти ҷустуҷӯи ҳаллҳои идоракуни дар шароити номуайяни ва бисёрмили ба вучуд омадааст. Алҳол онҳо дар раванди таълим чун технологияи педагогӣ ё чун яке аз методҳои омӯзиши фаъол, ҳангоми гузаронидани машқҳои иҷтимоию психологӣ ва дар истеҳсолот барои ҳалли вазифаҳои истеҳсолӣ, иҷтимоӣ ва психологӣ мавриди истифода қарор мегиранд. Дар ҳамаи давраҳо «духӯрагии бозии корӣ» ҳузур дорад ва на танҳо вазифаҳои бозӣ ё касбӣ ҳал мешаванд, балки ҳамзамон таълиму тарбияи иштирокдорон ба амал меояд» [14, с.152]. Ҳангоми тайёри ба бозиҳои корӣ, ки дар раванди таълим амалӣ гардонидани мешаванд, талаботи зеринро риоя кардан лозим аст:

1. Бозӣ идомаи мантиқӣ ва хатми мавзуи мушаххаси назариявии фанни таълимӣ, иловаи амалӣ ба мавзӯ ё хатми омӯзиши фан дар маҷмуъ мебошад.

2. Ҳаддалимкон наздик будан ба шароитҳои истеҳсолӣ.

3. Ба вучуд овардани муҳити ҷустуҷӯ ва бетакаллуфӣ.

4. Ҷиддан омода сохтани ҳуҷҷатҳои таълимию методӣ.

5. Вазифа, шарт ва қоидаҳои аниқу дақиқ ифодашудаи бозӣ.

6. Ошкор сохтани вариантҳои ҳалҳои имконпазири масъалаи мавриди назар.

7. Мавҷудияти таҷҳизоти зарурӣ.

Умуман, бозиҳои корӣ барои ба даст овардани ҳамаи ё як қисми мақсадҳои зерин мавриди истифода қарор мегиранд: ташаккули ангежа ва шавқу рағбати маърифатӣ касбии иштирокдорони бозӣ; рушди тафаккури мутахассисон, аз ҷумла тасавури том дар бораи табиат, ҷамъият, раванду ҳодисаҳо, ки дар онҳо ба вуқӯ меоянд ва муносибатҳо, ки онҳоро ба ҳам мепайванданд, ҷойи худ дар олам; ташаккули тасавури том дар бораи фаъолияти касбӣ бо назардошти идроки эҳсосию шахсиятӣ; ёд додани қори дастаҷамъии аклонӣ ва амалӣ, ташаккули маҳорату малакаҳо, муоширати иҷтимоӣ, малакаҳои қабули инфиродӣ ва муштараки қарорҳо; тарбияи ҳисси масъулиятшиносона ба қор, гузоштани эҳтиром ба арзишҳо ва муқаррароти ҷомеаи меҳнатӣ ва умуман ҷамъият; ба иштирокдорон ёд додани методҳои амсиласозӣ: амсилаҳои математикӣ, муҳандисӣ ва лоихакашии иҷтимоӣ.

Интиқол додани иттилооти тайёр дар аксар ҳолат донишҷӯёнро ба қобилияти ошкор сохтану таҳлил намудани масъала ва мустақилона муайян кардани роҳи ҳалли онҳо водор намекунад. Бинобар ин, дар раванди тайёрии донишҷӯён ба фаъолияти педагогӣ бозии корӣ тарзи самарабахши тақвияти фаъолияти онҳо ба шумор меравад. «Аз мавқеи фаъолияти бозӣ, бозии корӣ маърифат ва азҳудкунии воқеии фаъолияти иҷтимоию предметӣ аз ҷониби донишҷӯён дар раванди ҳалли масъалаи муҳимтарин бо роҳи тақлид, тавассути бозӣ дар нақшҳо, аз нав барқарор намудани намудҳои рафтор, аз рӯи қоидаҳои муайяни дар шартҳои бозӣ ва дар амсилаи фаъолияти касбӣ дар вазъиятҳои шартӣ додашуда мебошад» [1, с.29]. Бозии корӣ низоми назоратшаванда аст, зеро расмиёти бозиро омӯзгор қорқард мекунад, омода месозад ва тасҳеҳ менамояд. Агар амалиёти бозигарон аз нақша берун барояд, ба иҷрои мақсаду вазифаи фаъолият монеа гардад, баранда раванди бозиро қатъ мекунад, ба муҳтавою самтият, руҳияи эҳсосию қории иштирокдорон тасҳеҳи зарурӣ ворид месозад.

Акнун доир ба бозиҳои нақшӣ маълумоти муфассал меорем. Бозии нақшӣ, методи маҷмуии таълим мебошад, ки дар он гурӯҳи хурд дар шакли намоишномаи мавзуи барояш муҳим, аксаран низоъҳои иҷтимоӣ (ташҳис ва ҳал)-ро баррасӣ мекунад. Зимни он иштирокдорон дар вазъияти муҳофизатшавандаи тасавури чун дар амсилаи вазъияти воқеи нақши одамони гуногуни эҳтимоӣ ё ҳамон як нақшро иҷро мекунанд. Дар рафти он баррасии интиқодии маҷмуии рафтори иҷтимоӣ ба вучуд меояд, ки ба мақсади таълимӣ муносибати тағйирпазиру интиқодӣ, яъне босалоҳияту нақширо дорад. Бозии нақшӣ гурӯҳи алоҳидаи методҳои бозӣ мебошад, ки иштирокдорони он дар доираи нақшҳои интиқобқардашон амал мекунанд на сценарияи берунаи рафтор, балки хусусияти нақши худ ва мантиқи дохилии муҳити амалро ба роҳбарӣ мегиранд.

Мақсади асосии он ёд додани муоширати байнишахсиятӣ ва ҳамқорӣ дар шароити фаъолияти муштараки касбӣ ё дар доираи вазъиятҳои воқеан мавҷудаи иҷтимоии ҳамқорӣ мебошад. Фарқи он аз бозии корӣ, ки ҳамчунин ба рушди салоҳияти предметӣ

технологии мутахассиси оянда равона шудааст, маҳз дар ҳамин аст. Асоси бозии нақширо маъмулан вазъияти байнишахсиятӣ, низоӣ ташкил мекунад. Иштирокдорони бозӣ ба худ нақшхоро қабул мекунанд ва дар раванди муоширати муколамавӣ барои ҳалли низоӣ кӯшиш ба харҷ медиҳанд. Ҳарчанд амалиёти бозигарон танзим намешавад, сюжети бозӣ метавонад, қоидаҳои «ниҳонӣ»-ро дар бар гирад. Ишораҳо ба тавсифҳои асосии нақшӣ, вазъияти мансабӣ аз рӯи нақш, шарҳи аз ҷониби умум эътирофшудаи онҳо, қоидаҳои этикӣ ва хидмати рафтор ба сифати чунин қоидаҳо хизмат мекунанд. Маъмулан онҳо дар номаҳои дастурамалӣ, ки иштирокдорони бозиҳои нақшӣ мегиранд, зикр мешаванд ё онҳоро баранда ва ё узви гурӯҳ, ки ягон вазъиятро барои бозӣ пешниҳод кардааст, баён мекунад. Онҳо бар зиммаи иштирокдорон талаботро воғузур менамоянд, ки аз иҷрои талаботи мазкур аз бисёр ҷиҳат натиҷаи ниҳонии бозӣ вобаста аст.

Ҳамзамон, дар сурати набудани қоидаҳои расмӣ тавсифҳои мазкур қисман вазифаи хидояткунандаро иҷро намуда, вариантҳои имконпазири амалҳои бозигаронро муайян мекунанд. Дар бозии нақшӣ амалиёти иштирокдорон аҳаммияти асосӣ дорад.

Ҳамин тариқ, дар рафти гузаронидани бозиҳои қорӣ дар донишҷӯён маҳоратҳои коммуникативии зерин ташаккул меёбанд, ки шаклгирии салоҳиятҳои касбиро муайян мекунанд. Бозии қорӣ имкон медиҳад ҳамзамон фаъолиятҳои нутқӣ, бозӣ ва таҳсилӣ ба ҳам омезиш дода шаванд. Бозиҳои қорӣ шавқу рағбати беандозаи донишҷӯёнро бедор мекунанд, ба онҳо имконият медиҳанд, шаклҳои шифоии муоширатро дар вазъиятҳои гуногун аз худ кунанд ва бо ин роҳ имкониятҳои татбиқи амалии дониши андӯхтаро возеҳу равшан намоиш диҳанд.

**Муқарриз: Азизов А.А. – д.и.п., профессори ДМТ**

#### АДАБИЁТ

1. Адольф В.А. Количественная оценка компетентности выпускников интегрированной системы обучения и возможности ее повышения. Научная статья / В.А. Адольф, М.В. Лукьяненко, Н.П. Чурляева. Педагогическое образование и наука. -2011. -№11. -С.22-31.
2. Вербицкий А.А. Активное обучение в высшей школе: контекстный подход. Мет. пособие /А.А. Вербицкий. -М.: Высшая школа, 1991. -207 с.
3. Григорьева Г.Г. Игра и обучение детей изобразительной деятельности. Учебное пособие / Г.Г. Григорьева. – М.: Просвещение, 1979. - 194 с.
4. Дилтс Р. Стратегии гениев. Учебное пособие / Р. Дилтс. -М.: Класс, 1998. -94 с.
5. Ефремов В.И. Творческое воспитание и образование детей на базе ТРИЗ /В.И. Ефремов -Пенза: Уникон-ТРИЗ, 2001. -С.12-18.
6. Колеченко А.К. Энциклопедия педагогических технологий. Учебное пособие / А.К. Колеченко. -СПб.: КАРО, 2001. -С.142-143.
7. Кукушин В.С. Теория и методика воспитания. Учебное пособие / В.С. Кукушин. - Ростов н/Д: Феникс, 2006.- 126 с.
8. Кульневич С.В. Совсем необычный урок. Учебное пособие / С.В. Кульневич, Т.П. Лакоценина. -М.: ТЦ «Учитель», 2001. -С.34-37
9. Лутфуллоев М. Дарс. Китоби дарсӣ / М. Лутфуллоев. -Душанбе: Маориф, 1995.-191 с.
10. Майорова И.Г. Трудовое обучение в начальных классах. Пособие для учителей / И.Г. Майорова, В.И. Романина, Д.М. Гарнопольский, А.М. Гукасова. - М.: Просвещение, 1978. -270 с.
11. Макаренко А.С. Некоторые выводы из педагогического опыта. Учебное пособие / А.С. Макаренко. - М.Просвещение, 1958.-272 с.
12. Нечаев М.П. Игровые педагогические технологии в организации внеурочной деятельности обучающихся. Методическое пособие / М.П. Нечаев, Г.А. Романова. - М.:УЦ «Перспектива», 2014.-207 с.
13. Панфилова А.П. Игротехнический менеджмент. Интерактивные технологии для обучения и организационного развития. Учебное пособие / А.П. Панфилова. -М.: Просвещение, 2003. -219 с.
14. Шаронова С.А. Деловые игры. Учебное пособие / С.А. Шаронова. -М.: РУДН, 2004. -166 с.
15. Шукуров Т.А. Педагогическая система игровых форм организации познавательной деятельности школьников.: дис...докт.пед.наук: 13.00.01 / Т.А. Шукуров. - Душанбе, 1999.- 280 с.
16. Шукуров Т.А. Педагогическая система игровых форм организации познавательной деятельности школьников: автореф. дис...докт.пед. наук: 13.00.01 / Т.А. Шукуров. - Душанбе, 1999. - 48 с.

## НАҚШИ БОЗИҲОИ ДИДАКТИКӢ ДАР РАВАНДИ ТАЪЛИМИ ДОНИШЧӢӢНИ МУАССИСАҲОИ ТАҲСИЛОТИ ОЛӢ

Чомеаи муосир тақозо дорад, ки мутахассиси оянда бояд босавод, худомӯз ва даркунандаи муаммоҳои ҷаҳони имрӯза, фарогирандаи донишҳои муқаммал ва омода ба ҳалли масъалаҳои мураббаҳои ҳаёт бошад. Онҳо бояд дорои маҳорат ва малакаҳои иртиботӣ бошанд, нақши хешро дар таъмини талаботҳои мухталифи иҷтимоӣ ба иҷро расонанд, дар дунёи мураккаб мавқеи худро муайян карда тавонанд. Мақсади асосӣ аз истифодаи бозиҳои номбаршуда ташаккул додани қобилияти эҷодии донишчӯён ва яқинан нагузаштани дарс буда, бедор намудани шавқу мароқи онҳо нисбат ба эҷодкорӣ, тарбияи шахсияти босалоҳият мебошад. Ҳамин тариқ, истифодаи бозӣ барои рафъи ташаннуҷи эҳсосӣ, баланд бардоштани боварии донишчӯ ба неруи худ, бедор кардани мароқи маърифатӣ, ки ба зуҳури қобилиятҳои эҷодӣ мусоидат мекунад, шароитҳои берунаро дохилӣ ба вучуд меорад. Бозӣ ҳамчунин, ба ташаккули ҷунун сифатҳо, аз қабилӣ муносибати мусбат ба донишгоҳ; ба фанни таълимӣ; маҳорату хоҳиши пайваст шудан ба таҳсили коллективӣ; маҳорати ғӯш кардани ҳамдигар; хоҳиши ихтиёрии васеъ кардани имкониятҳои худ; ошкор сохтани қобилиятҳои эҷодии худ; худифодакунӣ, худтасдиқкунӣ мусоидат мекунад.

**Калидвожаҳо:** салоҳият, бозӣ, бозиҳои дидактикӣ, муосир, эҷодиёт, донишчӯ, дониш, муаммо, нақш, раванди таълим.

## РОЛЬ ДИДАКТИЧЕСКИХ ИГР В ПРОЦЕССЕ ОБУЧЕНИЯ СТУДЕНТОВ ВЫСШИХ УЧЕБНЫХ ЗАВЕДЕНИЙ

Современное общество требует от будущего специалиста быть грамотным, самообразованным и понимающим проблемы современного мира, полным всесторонних знаний и готовым к решению насущных вопросов жизни. Они должны обладать умениями и коммуникативными навыками, выполнять свою роль в обеспечении различных социальных потребностей, уметь определять свое положение в сложном мире. Основная цель использования перечисленных игр – развить творческие способности студентов и не допускать однообразия урока, пробудить у них интерес к творчеству, воспитать компетентную личность. Таким образом, использование игры создает внешние и внутренние условия для снятия эмоционального напряжения, повышения уверенности студента в своих силах, пробуждения познавательного интереса, что способствует проявлению творческих способностей. Игра также помогает развивать такие качества, как положительное отношение к университету, учебному предмету, способность и желание присоединиться к коллективному обучению, умение слушать друг друга, добровольное стремление расширить свои возможности, раскрыть свои творческие способности, способствует самовыражению, самоутверждению.

**Ключевые слова:** компетентность, игра, дидактические игры, современность, творчество, ученик, знания, проблема, роль, учебный процесс.

## THE ROLE OF DIDACTIC GAMES IN THE LEARNING PROCESS OF STUDENTS OF HIGHER EDUCATIONAL INSTITUTIONS

Modern society requires a future specialist to be literate, self-educated and understanding of the problems of the modern world, full of comprehensive knowledge and ready to solve pressing issues of life. They must have skills and communication skills, fulfill their role in providing various social needs, and be able to determine their position in a complex world. The main purpose of using these games is to develop the creative abilities of students and not miss a lesson, to awaken their interest in creativity, and to develop a competent personality. Thus, the use of the game creates external and internal conditions for relieving emotional stress, increasing the student's self-confidence, awakening cognitive interest, which contributes to the manifestation of creative abilities. Play also helps develop qualities such as a positive attitude towards school; educational subject; ability and desire to join collective learning; the ability to listen to each other; voluntary desire to expand one's capabilities; reveal your creative abilities; promotes self-expression and self-affirmation.

**Key words:** competence, game, didactic games, modernity, creativity, student, knowledge, puzzle, role, educational process.

**Маълумот дар бораи муаллиф:** *Додоҳонова Мадинаҳон Раҳимҷонова* - Донишгоҳи давлатии Хучанд ба номи академик Б.Ғафуров, кафедраи умумидонишгоҳии педагогикаи умумӣ, унвончӯй. **Суроға:** 735700, шаҳри Хучанд, Ҷумҳурии Тоҷикистон, гузаргоҳи Мавлонбеков, 1.

**Сведения об авторе:** *Додоҳонова Мадинахан Раҳимҷонова* - Худжандский государственный университет имени академика Б. Гафурова, кафедра общеуниверситетской общей педагогики, соискатель. **Адрес:** 735700, город Худжанд, Республика Таджикистан, проезд Мавлонбекова, 1.

**Information about the author:** *Dadokhonova Madinahan Rakhimjonovna* - Khujand State University named after Academician B. Gafurov, Department of University General Pedagogy, applicant. **Address:** 735700, Khujand city, Republic of Tajikistan, Mavlonbekova passage, 1.

**САБАБҲОИ ИҶТИМОӢ-ПЕДАГОГИИ ПАЙДОИШИ КАҶРАФТОРӢ ДАР  
ХОНАНДАГОНИ СИНФҲОИ ИБТИДОӢ**

*Давлатова Н. Ҳ.*

**Донишгоҳи давлатии Кӯлоб ба номи Абуабдуллоҳи Рӯдакӣ**

Дар ин мақола мо зарур шуморидем сараввал дар бораи омилҳои иҷтимоӣ педагогӣ, ки ба ташаккул ёфтани ҳамаи ҷиҳатҳои шахсияти рушдбанда, аз ҷумла ташаккулёбии сифатҳои ахлоқии наврасон таъсир мерасонанд, каме маълумот диҳем.

Ҳақиқати иҷтимоӣ – педагогӣ, пеш аз ҳама, ба сифати маҷмуи омилҳои иҷтимоӣ – педагогӣ маълум ё ифода мегарданд.

Аз нуқтаи назари педагогӣ ин омилҳо чунинанд: ҳолати системаи маълумот, ҳолати корҳои тарбиявӣ, сифати корҳои таълиму тарбиявӣ ва маҳорати педагогӣ муаллим, мисол ва ибрати шахсии падару модар ва методҳои усулҳои истифодабарии онҳо дар тарбияи фарзандон; омилҳои иқтисодӣ, моддӣ, истиқоматӣ, маишӣ, сиёсӣ, этникӣ, шароити ҳаёт, хондан, меҳнат, хизмати одамон, идоракунӣ, географӣ, иҷтимоӣ, микромуҳит, сохтори давлатӣ ва системаю ҳолати иқтисодии он; дараҷаи маданият, маънавият, шуури ҷамъиятӣ, таъминоти иҷтимоӣ ва ҳимояи мардум; ҳаёт, фаъолият хусусиятҳои иҷтимоӣ – демографӣ, миллӣ – этникӣ, иҷтимоӣ - психологӣ, гурӯҳҳои иҷтимоӣ аҳоли ва муносибатҳои байниҳамдигарии онҳо, анъанаҳо ва расму оинҳои миллӣ; хусусият ва фаъолияти созмонҳои гуногун; оила, санъат, адабиёт, хизматрасонӣ, ҳодисаҳо ва дарси ҳаёт, таҷрибаҳои иҷтимоӣ – педагогӣ, гурӯҳҳои ғайримуқаррарӣ ва ғайра. [12, -С.96].

Ин омилҳо метавонанд ба ташаккулёбии сифатҳои ахлоқии наврасон таъсири мусбат ё манфӣ расонанд.

Яке аз масъалаҳои мубрами ҷомеаи муосир ва давлат, аз нав тарбия намудан ва пешгирии душвортарбиягӣ мебошад. Айни замон мактаб ва падару модарон ба методҳо ва усулҳои муосири ислоҳоти рафтори кӯдакони душвортарбия ниёз доранд. Душвортарбиягӣ ниҳоят ба пайдоиши шахсони бадахлоқ ва аз ҷиҳати иҷтимоӣ хатарнок мусоидат мекунад ва вазифаи аввалиндараҷаи ҷомеаи муосир, пешгирии саривақтии пайдоиши ин мушкилот мебошад. Дар хотир бояд дошт, ки душвортарбиягӣ ҳукм нест ва ҳар як ашхоси душвортарбия ба ислоҳшавӣ ва мадад ҳуқуқ дорад. Душвортарбиягирандаро аз давраи бачагии барвақт мушоҳида бурдан мумкин аст, зеро аз ҳамин давра шуури инсон бошиддат ба инкишоф оғоз мекунад, аммо фоизи зиёди душвортарбияро наврасон ташкил медиҳанд ва олимони ин теъдодро ба се гурӯҳ тақсим кардаанд:

Гурӯҳи аввал, наврасони аз ҷиҳати раванӣ (психикӣ) ноустувор мебошанд, ки дар рушди ҷисмонӣ ва ҷинсӣ аз ҳамсолони худ қафо мондаанд. Онҳо бепарво, бемасъулият ҳастанд, манфиатҳои онҳо ноустувор мебошанд, эҳсосоташон сатҳӣ мебошанд. Дар мактаб чунин талабагон ҳамаро масҳара мекунанд, ба таври намоишӣ итоат намекунанд ва аксар вақт дар машғулиятҳои дарсӣ иштирок намекунанд. Гурӯҳи дувум, наврасон бо инкишофи босуръати ҷинсӣ ва ҳаяҷонангез, дорои ҳашмгинии зиёд мебошанд. Онҳо ба ҳама гуна манъкунии падару модар ё омӯзгор бо ҷӯшу хурӯш эътино мекунанд.

Гурӯҳи сеюм “наврасони бо шавқу рағбати зиёд”, ки ба онҳо оворагӣ, дарбадарӣ ва истеъмоли маводи муҳаддир хос аст. Аксар вақт, онҳо аз оилаҳои мебошанд, ки дар он ҷо ихтилофҳо ба амал меоянд. Онҳо бадқаҳр, бераҳм, ҳашмгин, асабӣ мебошанд [1, с.140].

Наврасони душвортарбияи ба гурӯҳи сеюм тааллуқдоштаро ҳамчун марҳилаи душвортарин арзёбӣ кардан мумкин аст, алаҳусус барои наврасони ин гурӯҳ, ки маводи муҳаддир истеъмол мекунанд, муассасаи алоҳидаи тарбиявӣ лозим аст, ки онҳоро аз муҳити беруна ва ҳатто аз оила ҷудо кардан мумкин аст, ба шарте ки оила ба ӯ таъсири манфӣ расонад. Таҳқиқоти нашъамандии наврасон нишон дод, ки истеъмоли маводи муҳаддир аз ҷониби наврасон бо сабабҳои беназоратии волидайн, вайроншавии шахсияти волидайн, ҷудошавии оила, шароити номусоиди зиндагӣ ва танқисии моддӣ ба амал меояд [6, с.184].



Ҳангоми ҷустуҷӯи сабабҳои душвортарбиягӣ, пеш аз ҳама, зарур аст, ки таъсири нодурусти инкишофи организмро ба назар гирем, зеро физиологияи организми инсон дар вайроншавии рафтор таъсири манфӣ дорад. Хонандае, ки ҷисман носолим аст, ҳама вақт дар ҳалли масъалаҳои пешистода дучори монеаҳо гашта, дар бартараф кардани онҳо мушкилӣ мекашад. Таҳқиқоти аз ҷониби Н. Вайзман анҷомдода тасдиқи ин гуфтаҳо мебошад, ки вай доир ба наврасони дорои патологияи (ғайритабӣ) модарзодӣ, ки қобилияти кори паст ва диққати парешон ба онҳо хос аст, маълумот додааст. Онҳо асабонӣ буда, эҳсосоти ноустувор доранд ва барномаҳои дарсиро танҳо дар сурати таҳсил бо мураббӣҳои хонагӣ (репетитор) аз худ мекунад ва ҳамон ҳам то синфҳои V-VII. Табиист, ки дар оянда чунин хонандагон дар пайдо кардани кор мушкилӣ мекашанд. Агар онҳо ба кор қабул карда шаванд ҳам, пас аз муддате барои корношоямӣ аз кор хориҷ карда мешаванд. Танҳо 25% наврасони дорои патологияи модарзодӣ дар оқибат тавонистанд оила бунёд кунанд, меҳнат кунанд, дар ҳаёти ҳаррӯза оқилона рафтор кунанд ва дар омӯзишгоҳҳо таҳсил кунанд [4, с.144].

Олимон муайян кардаанд, ки ба ғайр аз омилҳои физиологӣ ба инкишоф ва вайроншавии рафтор, боз муҳити иҷтимоӣ, оила, мактаб, фаъолияти худ, воситаҳои ахбори омма, адабиёт, санъат, тарзи ҳаёти муҳити иҷтимоӣ, нақшаҳои худ ва мавқеъ дар гурӯҳ таъсири назаррас мерасонанд [4, с.12].

Вазифаи дар назди мактаб гузошташуда, яъне тарбияи рафторҳои мусбии ахлоқии хонандагон танҳо дар натиҷаи ҳамкориҳои мактаб, оила ва аҳли ҷамъиятчиғӣ самараи хуб ба бор меорад.

Оила ва мактаб шарикони масъул ва ду қувваи тавоноии тарбиявӣ ба ҳисоб мераванд. Дар сурати муттаҳид шудани онҳо аз бисёр ҷиҳат масоили тарбияи ахлоқии насли наврас ҳаллу фасли худро меёбад.

«Имконияти оилаи муосир дар тарбия ахлоқии кӯдакон, пеш аз ҳама, аз тарафи падару модарон дарк намудани зарурияти ба таври мақсадноку мунтазам ба роҳ мондани кори тарбиявиро талаб мекунад. Дар оила ба вучуд овардану муҳайё сохтани шароите, ки ба инкишофи ҳаматарафаи шахсияти кӯдакон мусоидат намояд, хеле зарур аст» [6, с.124].

Таъсири ВАО ё мушоҳидаи ҳаёти муҳити иҷтимоӣ, таъкид мекунад Р.Овчарова, дар заминаи таъсири заифи мактаб ба шуури наврас ҳамчун арзиш, меъёрҳои ҷиноии муносибатҳо ворид мешаванд, яъне қаҳрамони мусбӣ - ин бадкирдор, ҷинояткор, беномус аст, ки аз ҳаёт танҳо лаззатро мунтазир аст [10, с.14]. Барои ин ҳолатҳоро бартараф карда, меъёру арзишҳои дурустро дар шуури хонанда ҷойгир кардан, омӯзгор бояд корро дар се самт ба роҳ монад: 1. иҷтимоӣ; 2. маданӣ; 3. психологӣ-педагогӣ. Дар танҳои мактабу омӯзгор қувваи кофӣ надорад, ки ҳолатҳои душвортарбиягиро бартараф созанд, яъне ҳамкориҳои волидон бо мактаб ва сахми онҳо дар ташаккули шахсияти хонандагон хеле муҳим аст. А. С. Макаренко итминон дошт, ки серталабии падару модар нисбати худ, эҳтироми волидайн ба оилаи худ, назорати волидайн аз болои ҳар як қадами худ-усули аввалин ва муҳимтарини тарбия мебошад ва дар сурати нокомил будани кӯдак, аввал волидайн бояд худро ислоҳ намоянд. Аз нав тарбия додани кӯдак лозим нест, балки муносибати худро ба ӯ тағйир диҳед, зеро муносибати ӯ ба худ, танҳо аз шумо вобаста аст [1, с.237].

Маълум аст, ки аксарияти вақти ҳаёти одам дар оила мегузарад. Аз ин рӯ, оила ҳамчун ячейкаи аввалину таркибии ҷамъият ба ташаккулёбии шахсият, махсусан ташаккулёбии сифатҳои ахлоқии насли наврас таъсири калон мерасонад. Аз ин рӯ, Ҳукумати Ҷумҳурии Тоҷикистон дар сиёсати дохилии худ ба масъалаҳои баланд бардоштани нақши оила дар таълиму тарбияи насли наврасу ҷавонон, масъулияти падару модар дар таълиму тарбияи фарзандон диққати махсус дода истодааст.

Оила ҷойи муқаддас аст, ки одам дар он ба олам меояд, тарбия мегирад, ба камол мерасад, авлодро давом медиҳад. Қувваи тарбияи оилавӣ, - навиштааст педагоги машҳури шветсарӣ И. Г. Песталотси, дар он аст, ки вай дар раванди ҳаёт, дар муносибатҳои наздик, дар қору рафтор, ки кӯдак иҷро мекунад, мегузарад. Аз муносибати худ ба падару модар ӯ уҳдадорӣҳои аввалинро дар назди ҷамъият меомӯзад [7, с.148].

Сабаби дигаре, ки ба боиси мушкилоти душвортарбиягӣ шуда метавонад, «ин қафомонии педагогӣ аст, яъне омӯзгороне, ки малакаи педагогӣ ва маҳорати касбӣ

надоранд, сабаби душвортарбия шудани кӯдак мешаванд. Чи хеле А. С. Макаренко навиштааст: «Ман бо азхудкунии санъати педагогӣ машғул гаштам: дар аввал ман боварӣ надоштам, ки чунин санъат вучуд дорад ё дар бораи истеъдоди ба ном педагогӣ сухан рондан лозим аст. Аммо оё мо метавонем ба тақсмоти тасодуфии истеъдодҳо така кунем? Мо чӣ қадар чунин омӯзгорони боистеъдод дорем? Ва чаро кӯдаке, ки ба омӯзгори беистеъдод афтодааст, бояд азият кашад? Ва оё мо метавонем тарбияи кӯдаконро дар асоси истеъдод бунёд кунем? Не. Шумо бояд танҳо дар бораи маҳорат сухан ронед, яъне дар бораи дониши воқеии чараёни тарбиявӣ, дар бораи маҳорати тарбиявӣ [1, с.234].

Амалия нишон медиҳад, ки ҳеҷ як техникаи муосир наметавонад муоширати омӯзгор ва шогирд, тарбиядиҳанда ва тарбиягирандаро иваз кунад. Дар ин раванд, аксар вақт муоширати иттилоотӣ аз ҷониби омӯзгор бартарӣ дорад. Бояд ба инобат гирем, ки муоширати байниҳамдигарӣ дар раванди таълиму тарбия бояд дуруст ба роҳ монда шавад. Ҳангоме ки аз ҷониби омӯзгор дар муошират фишороварӣ ба роҳ монда мешавад, якдигарнофаҳмӣ ба вучуд меояд. Олимон талаботи раванди муоширати байни омӯзгор ва шогирдро таҳия намуданд, ки он чунин аст: 1. эътимодноқӣ; 2. қобилияти фаҳмида тавонистани бача аз тарафи омӯзгор; 3. ҳамдигарфаҳмӣ; 4. тамоси корӣ; 5. қобилияти гузариш аз таъсир ба ҳамкорӣ [13, с.17].

К. Д. Ушинский касбият ва маҳорати омӯзгорро дар рафтор ва амалҳо қайд намуда, онро чунин тавзеҳ додааст: 1. оромии комил; 2. ростӣ дар сухан ва амал; 3. аз рӯи андеша будани амал; 4. бочуръатӣ; 5. бе зарурат сухане дар бораи худ нагуфтан; 6. вақтро бешуурона сарф накардан; аз рӯи мақсад амал кардан, на аз рӯи вазъият; 7. истодагузарӣ танҳо ба чизҳои зарурӣ ва гуворо, на аз рӯи рағбат; 8. ҳар бегоҳ оид ба кирдору рафтори худ софдилона ҳисобот додан; 9. дар бораи чизе, ки буд ва чизе, ки ҳаст ва чизе, ки хоҳад буд, худситоӣ накардан [14, с.27].

Бояд қайд кард, ки яке аз роҳҳои пешгирии душвортарбиягӣ ин мутобиқшавии наврасон ба муҳити иҷтимоӣ мебошад ва олимон барномаи донишҳои иқтисодӣ ва ҳуқуқиро барои наврасон таҳия кардаанд. Ҳангоми аз худ кардани ин дониш, наврас ба муҳити иҷтимоӣ осонтар мутобиқ мешавад ва баъдтар, вақте ки ба ҳаёти мустақил ворид мешавад, иҷтимоикунони ӯ нисбатан оромона мегузарад. Дар баъзе мактабҳо, барои хонандагони синфҳои IX дарсҳои интиҳоб карда аз рӯи «Асосҳои ҳифзи иҷтимоӣ» гузаронида мешаванд, ки дар онҳо донишҳои иқтисодӣ ва ҳуқуқӣ бо назардошти манфиатҳои хонандагон пешниҳод карда мешаванд, инчунин малакаҳои ҳимояи онҳо дар манфиатҳои худ ва қафолатҳои иҷтимоӣ ташаккул дода мешаванд [10, с.15].

Дар адабиёти педагогӣ ва ҳам дар амалияи педагогӣ, аҳамияти махсус ба он гурӯҳи кӯдаконе дода мешуд, ки онҳоро ҷинойткорони хурдсол меномиданду бо ҳукми суд дар муассисаҳои махсуси таълимӣ- ислоҳӣ тарбия мегирифтанд. Душвортарбиягирандагон дар давраи шуравӣ низ буданд, аммо одатан, ба мактабҳои гуногун ва мактаб-интернатҳо тақсим карда мешуданд ва баъд аз мактабҳо ҳам хориҷ карда мешуданд ва ба ин васила, ин масъаларо ҳеҷ кас ба миён намегузошт, то он даме, ки онҳо ба ҷинойткорони ноболиғ ва ба нигоҳубини муассисаҳои таълимии дар боло зикршуда мегузаштанд. Айни ҳол ягон мактаби муқаррарӣ наметавонад ба осонӣ аз онҳо даст кашад; онҳоро хориҷ кунад, чуноне ки қаблан ҷой дошт: ҳоло мушкilotи душвортарбиягӣ ба таври мухталиф ба миён меояд.

Душвортарбиягирандагон аксар вақт ба мактаб ва хонаҳои кӯдаконе зарар мерасонанд, дар онҳо роҳи дурусти кори таълиму тарбиявиро имконнопазир мегардонанд. Суоле ба миён меояд, ки ин гуна муассисаҳо бояд чӣ гуна бошанд, масалан, барои кӯдакони аз ҷиҳати маънавий носолим ё дар ин ҷо, намуди махсуси таълиму тарбия лозим аст. Одатан, омехта кардани ин категорияи кӯдакон бамаврид аст, ки онҳоро бо номи умумии «дефективӣ» муттаҳид мекунанд ва аз нигоҳи зоҳирӣ чунин иттифоқ хеле қулай аст - дар асл, ба ҳар як кӯдаки нуқсондор таълим додан душвор аст ва ҳар як кӯдаки душвортарбиягиранда маҳз бо он сабаб душвор аст, ки ягон хел камбудӣ ё нуқсон дорад. Ин ва ё он кӯдак метавонад на бо сабаби камбудӣ ё ноқисӣ душвор бошад, балки баръакс, аз сабаби табиати мураккабу бойи худ чунин намояд. Т

абиатҳои пурзӯру боистеъдод аксар вақт хеле зуд инкишоф меёбанд. Душвортарбиягӣ на ҳама вақт маъноӣ «дефективӣ»-ро дорад. Пеш аз ҳама, бояд бачагони

дорои нуқсонҳои ҷисмониву руҳӣ, ки руҳан нотавон ҳисоб мешаванд, сипас бачагони нуқсонӣ ахлоқӣ дошта, яъне, невропатҳо, ки ба ёрии тиббӣ-омӯзгорӣ эҳтиёҷ доранд, сипас кӯдакони аз ҳамсабақхояш инкишофаш пешрафтаро ҷудо намуд. Ба ҷойи истилоҳи «душвортарбия», ки ба маънои васеи калима истифода бурда мешавад, мо ибораи «дуршавӣ аз меъёр»-ро истифода хоҳем бурд.

Ҳангоми кор бо кӯдакони душвортарбия, қомилан аз нав тарбия додани онҳо лозим нест, ки маънои ба қуллаи дигаршавии тамоми табиати ӯро дорад, аммо як раванди хеле пуршиддати таълимӣ-тарбиявӣ мебошад, ки ҳадафи он ба ҳамоҳангсозии муайяни равонӣ нигаронида шудааст ва ба он намуди бозғатимод мебахшад, ки пас аз он, талаба бояд ба мактаби муқаррарӣ баргардонида шавад ва дар ҳар сурат ба ӯ додани имконият барои инкишофи истеъдодхояш то ҳадди аксар зарур аст. Дар ин ҷо, ҷудокунӣ ӯ аз ҳаёт, аз шароити муътадил лозим нест.

Муассисаҳо барои кӯдакони душвортарбия бояд як ҳадаф дошта бошанд: баргардонидани кӯдакон ба мактаби намуди муқаррари ва фароҳам овардани имконият барои пешрафти онҳо - то муассисаи олии таълимӣ. Фарқи байни ҷунин муассисаҳо аз хонаҳои кӯдакони намуди муқаррарӣ зарурати дар як муассиса муттаҳид кардани ҳам мактаб ҳам хонаи бачагона аст. Кӯшиши сохтани хонаҳои бачагона ба мактаб ва ё мактабҳо ба хонаҳои бачагона барои душвортарбиягирандагон натиҷаи манфӣ дод. Дигар тарафи фарқияти муассиса барои душвортарбия дар он аст, ки раванди таълиму тарбияро ҳамчун раванди ҳатмӣ ба ҳисоб гирифта, бо дохил кардани баъзе элементҳои махсус, ба монанди худидорақунӣ, интизоми меҳнат, дарсҳои махсуси гурӯҳӣ, муносибати инфиродӣ ба тарбиягиранда, тарбияи ҷисмонӣ ва ғайра ба роҳ монда шавад.

**Муқарриз: Файзуллоева Ф.М. – н.и.п., дотсенти ДДК ба номи Абуабдуллоҳи Рӯдакӣ**

#### АДАБИЁТ

1. А.С. Макаренко Книга для родителей / А.С. Макаренко. - Киев: Ряданская школа, 1987. — 384 с.
2. А. М. Стопяренко. Психология и педагогика / А. М. Стопяренко. -М., 2004, -С.188-190.
3. Бодалев А. А. Восприятие и понимание человека человеком / А. А. Бодалев. - М.: Просвещение, 1989. - 196 с.
4. Вайзман Н. Реабилитационная педагогика: психическое здоровье школьника / Н. Вайзман. — М.: Аграф, 1996. — С. 160.
5. Галагузова М.А. Социальная педагогика: Учебник для вузов / М.А. Галагузова. – М.: Гуманит.изд. центр «Владос», 2008. – 416 с.
6. Гулмадов Файз. Ҳамгирии ташаккули донишҳои ахлоқӣ ва рафтори мактаббачагони хурдсол: Монография / Ф. Гулмадов. –Душанбе: Ирфон, 2014. -206 с.
7. И. Г. Песталотий. Избранные педагогические произведения, Т.1, А.П.Н. РСФСР, 1961, -С. 201.
8. Кан-Калик В. А. Техника педагогического общения. Учителю о педагогической технике / В.А. Кан-Калик / Под ред. Л.И.Рувинского. — М., 1987. — 190с.
9. Лутфуллоев М. Истиқлолияти Тоҷикистон ва маорифи навин / М. Лутфуллоев. - Душанбе, 2006.
10. Лутфуллоев М. Педагогикаи шафқат. / М. Лутфуллоев. - Душанбе, 1994.
11. Л. М. Николаева. Воспитательные работы с учащимися вне школы / Л. М. Николаева. -Москва, 1981.
12. Маслова Н.Ф. Рабочая книга социального педагога / Н.Ф. Маслова. — Орел, 1995. - Ч. II. -157 с.
13. Нуров А., Рахимов Х. Методикаи корҳои тарбиявӣ дар синфҳои ибтидоӣ / Рахимов Х., Нуров А. - Душанбе, 2005. –С. 88.
14. Х. Рахимов. Педагогика. Китоби дарсӣ / Х.Рахимов, А.Нуров. –Душанбе: Хумо, 2007. –С. 443.
15. Овчарова Р. В. Психологический портрет социокультурно и педагогически запущенного ребенка / Р. В. Овчарова. - Архангельск: Родина Ломоносова, 1994. – 181с.
16. Ушинский К. Д. Собр. соч.: В 2 т. - М., 1952. - Т. 2. - 727 с.
17. Шарифзода Ф. Актуальные проблемы современной педагогики / Ф.Шарифзода. - Кн. 2. - Душанбе: Ирфон, 2010. - 328 с.

#### САБАБҲОИ ИҶТИМОӢ-ПЕДАГОГИИ ПАЙДОИШИ КАЧРАФТОРӢ ДАР ХОНАНДАГОНИ СИНФҲОИ ИБТИДОӢ

Ҷомеаи муосир ва давлат ба масъалаи таълиму тарбия афзалият медиҳанд ва дар ин роҳ як қатор масъалаҳои иҷтимоӣ, ҳуқуқӣ, психологӣ ва педагогиро ҳал мекунанд. Дар мақолаи мазкур мушкилоти душвортарбияи сабабҳои ин зухурот, равиш ва нуқтаи назари олимони оид ба масоили мазкур баррасӣ шудаанд. Ба кӯдакони душвортарбия шароитҳои фароҳам овардан лозим аст, ки онҳо ислоҳ шаванд ва дар оянда узви муносиби ҷомеа гарданд. Ҳалли масъалаи мазкур таъсиси муассисаи махсуси таълимиро талаб мекунад, ки ҳадафи он аз нав тарбия намудан ва мутобиқ кардани онҳо ба шароити муосири зиндагӣ мебошад. Ин мутобиқшавӣ бояд аз шиносӣ бо касбҳои оғоз ёбад ва ба ин васила дар бораи ҷойҳои таҳсил дар ҷомеа тасаввуроте эҷод кунад. Пас аз гузаронидани чораҳои ислоҳи баргардонидани онҳо ба мактаби

одӣ зарур аст. Муаллиф таъкид менамоянд, ки хангоми ҷустуҷӯи сабабҳои душвортарбиягӣ, пеш аз ҳама, зарур аст, ки таъсири нодурусти инкишофи организмро ба назар гирем, зеро физиологияи организми инсон дар вайроншавии рафтор таъсири манфӣ дорад. Хонандае, ки ҷисман носолим аст, ҳама вақт дар ҳалли масъалаҳои пешистода дучори монеаҳо гашта, дар баргараф кардани онҳо мушкилӣ мекашад. Оила ва мактаб ҳамчун шарикони масъул ва ду қувваи тавоноии тарбиявӣ ба ҳисоб мераванд. Дар сураати муттаҳид шудани онҳо аз бисёр ҷиҳат масоили тарбияи ахлоқии насли наврас ҳаллу фасли худро меёбад. Муаллиф қайд менамоянд, ки аксарияти вақти ҳаёти одам дар оила мегузарад. Аз ин рӯ оила ҳамчун ячейкаи аввалину таркибии ҷамъият ба ташаққули шаҳсият, махсусан ташаққули сифатҳои ахлоқии насли наврас таъсир мерасонад.

**Калидвожаҳо:** душвортарбия, аз нав тарбия кардан, дуршавӣ аз меъёр, наврасон, маҳорати педагогӣ, касбияти педагогӣ, ислохшавӣ, корҳои ислоҳӣ, тарбия.

## СОЦИАЛЬНО – ПЕДАГОГИЧЕСКИЕ ПРИЧИНЫ ДЕВИАНТНОГО ПОВЕДЕНИЯ УЧАЩИХСЯ НАЧАЛЬНЫХ КЛАССОВ

Современное общество и государство ставит как приоритетную задачу достижения благополучия и развития каждого подрастающего поколения общества, и на пути к этому решается ряд социальных, правовых, психологических и педагогических проблем. Одной из этих проблем является проблема трудновоспитуемых, в связи с чем она находится в ряду актуальных проблем и требует постоянного контроля и особых усилий для своевременного урегулирования этой проблемы. В данной статье просматривается проблема трудновоспитуемости, причины, приводящие к явлению трудновоспитуемости, подход и взгляды учёных к проблеме трудновоспитуемости, виды трудновоспитуемых и пути решения данной проблемы. Трудновоспитуемым важно создать те условия, при которых они могли полноценно исправиться и изжить те качества, которые являются негативными и мешают в дальнейшем стать адекватным членом общества. Для этого необходимы специальные учебно-воспитательные учреждения, которые имеют своей целью перевоспитать и адаптировать трудновоспитуемых к современным условиям жизни. Эту адаптацию нужно начинать с ознакомления с профессиями и тем самым создать представление о месте, занимаемом в обществе трудновоспитуемым. После проведения исправительных мероприятий с трудновоспитуемыми необходимо своевременно вернуть их в обычную школу. Авторы утверждают, что при поиске более сложных причин, прежде всего, необходимо учитывать неправильные последствия развития организма, поскольку физиология человеческого организма оказывает негативное влияние на нарушение поведения. Физически нездоровый ученик все время сталкивается с препятствиями в решении возникающих проблем и испытывает трудности в их преодолении. Семья и школа считаются ответственными партнерами и двумя мощными образовательными силами. В случае их объединения многие вопросы этического воспитания подрастающего поколения находят свое решение. Автор отмечает, что большая часть времени жизни человека проходит в семье. Поэтому семья как первая и составная ячейка общества оказывает большое влияние на формирование личности, особенно на формирование этических качеств подрастающего поколения.

**Калидвожаҳо:** трудновоспитуемые, заново воспитывать, трудности, норма, подростки, педагогическое мастерство, педагогический профессионализм, исправление, исправительные работы, воспитание.

## SOCIAL AND PEDAGOGICAL REASONS OF DEVIANT BEHAVIOR OF PRIMARY CLASS STUDENTS

Modern society and the state privilege the well-being and development of each rising generation of society and, on the way to this, solve a number of social, legal, psychological and pedagogical problems. One of these problems is the 387 problem of difficult to educate in connection with which it is in a number of urgent problems and requires constant monitoring and special efforts for the timely settlement of this problem. This article examines the problem of difficulty of education, the reasons leading to the phenomenon of difficulty of education, the approach and views of scientists to the problem of difficulty of education, types of children with difficulty education and ways to solve this problem. It is important for hard-to-educate people to create those conditions in which he can fully recover and exclude from his personality those qualities that are negative and prevent him from becoming an adequate member of society in the future. This requires a special educational institution which aims to re-educate and adapt the difficult to educate to modern living conditions. This adaptation must begin with familiarization with the professions and thereby create an idea of the place occupied by the difficult to educate in society. After carrying out corrective measures with difficult to educate, it is necessary to return to their regular school in a timely manner. The authors argue that when searching for more complex causes, first of all, it is necessary to take into account the incorrect consequences of the development of the body, since the physiology of the human body has a negative impact on behavioral disorders. A physically unhealthy student constantly faces obstacles in solving emerging problems and has difficulty overcoming them. Family and school are considered responsible partners and two powerful educational forces. In the case of their unification, many issues of ethical education of the younger generation find their solution. The authors note that most of a person's life time is spent in the family. Therefore, the family as the first and integral unit of society has a great influence on the formation of personality, especially on the formation of ethical qualities of the younger generation.

**Keywords:** Hard-to-educate, re-education, deviation from the norm, adolescents, pedagogical neglect, pedagogical skills, pedagogical professionalism, rehabilitation, correctional work, education

**Маълумот дар бораи муаллиф:** *Давлатова Ниёзби Ҳабибулоевна* - Донишгоҳи давлатии Кӯлоб ба номи Абуабдуллоҳи Рӯдакӣ, кафедраи умумидонишгоҳии педагогика, номзади илмҳои педагогӣ. **Суроға:** 735360, ш. Кӯлоб, Ҷумҳурии Тоҷикистон, кӯчаи С. Сафаров, 16. Телефон: **985- 40-22-02**

**Сведения об авторе:** *Давлатова Ниёзби Ҳабибулоевна* - Кулябский государственный университет имени Абуабдуллоха Рудаки, общеуниверситетская кафедра педагогики, кандидат педагогических наук, доцент  
**Адрес:** 735360, город Куляб, Республика Таджикистан, улица С.Сафарова, 16. Телефон: **985- 40-22-02**

**Information about the author:** *Davlatova Niyozbi Khabibuloevna* - Kulyab State University named after Abuabdulloh Rudaki, university department of pedagogy, candidate of pedagogical sciences, associate professor. **Address:** 735360, Kulyab city, Republic of Tajikistan, S. Safarova street, 16. Phone: **985-40-22-02**

**ТАШАККУЛИ ВАТАНДҶҶСТӢ - ОМИЛИ АСОСИИ ИФТИХОРИ МИЛЛИИ  
ҶАВОНОН**

*Шоҳиён Н.Н., Зарифов Н.М.*  
Донишгоҳи давлатии Данғара

Барои рушди ҷомеа, бе шак, муносибати шуури иҷтимоӣ ба воситаҳои истеҳсолот мақоми намоён дорад, ки марксизм ин нуктаро илман собит намудааст, лекин дар ин росто таъсири шахсиятҳо ба монанди олимону муҳаққиқон ва сиёсатмадоронро низ ба инобат гирифта зарур аст. Мо дар мақолаи худ хостем таъсири амиқи шахсиятҳо ро перомунӣ ифтихори миллӣ ва ватандӯстӣ дар миёни наврасону ҷавонон баррасӣ намоем.

Таҳлили андешаи ифтихори миллӣ ва давлатдорӣ моро водор сохт, ки нисбат ба ин масъала диққати ҷиддӣ равона намуда, роҳҳо ва воситаҳои ташаккули тафаккури миллиро баррасӣ намуда, андешаҳои ифтихори миллӣ ва ватандӯстиро мавриди баҳсу баррасӣ қарор диҳем. Чунки ифтихори миллӣ ва ватандӯстӣ омили асосии рушди давлат ва мустаҳкам гардидани пояҳои давлатдорӣ мегардад.

Барои рушди ҷомеа, бе шак, муносибати шуури иҷтимоӣ ба воситаҳои истеҳсолот мақоми намоён дорад, ки марксизм ин нуктаро илман собит намудааст, лекин дар ин росто таъсири шахсиятҳо ба монанди олимону муҳаққиқон ва сиёсатмадоронро низ ба инобат гирифта зарур аст. Мо дар мақолаи худ хостем таъсири амиқи шахсиятҳо ро перомунӣ ифтихори миллӣ ва ватандӯстӣ дар миёни наврасону ҷавонон баррасӣ намоем.

Ба андешаи мо, омилҳои гуногуне вучуд доранд, ки барои муттаҳидии миллат ва пойдории давлату давлатдорӣ таъсир расонида метавонанд. Яке аз ин омилҳо адабиёти миллӣ ва дигар сарчашмаҳои ба шумор мераванд, ки ба таърихи давлату давлатдорӣ, ифтихороти миллӣ бахшида шудаанд. Бисёре аз таҳлилгарон, таърихнависон, муҳаққиқон ва мунаққидон ба он ақидаанд, ки эҷодиёти олимону муҳаққиқон, донишмандону файласуфон ба монанди “Шоҳнома”- и Фирдавӣ [1, с.11], “Маснавии маънаӣ”, “Тоҷикон”-и Бобоҷон Ғафуров ва амсоли инҳо метавонанд дар ташаккули ифтихори миллӣ ва ватандӯстӣ, худшиносӣ ва худогоҳӣ ба вучуд омада, ин асарҳо рисолати бузурги таърихро ба ўҳда дорад ва ҳамзабонашро бо таърихи ниёгонашон ошно менамояд.

Дар шароити тағйирпазирии тамоми соҳаҳои ҳаёт ва фаъолият дар ҷомеаи тоҷик ва самтӣвазнамоии арзишӣ мундариҷавии шаҳрвандон, рушди ҳаматарафа ва истифодаи нерӯи ватандӯстӣ дар тарбияи ҷавонон талаб карда мешавад. Ватандӯстӣ ҳамчун падидаи иҷтимоӣ дар ҳама давру замон диққати муҳаққиқонро ба худ ҷалб менамуд. Ватандӯстӣ доираи ҳосиятҳои ба худ хос мебошад, ки унсурҳои асосии он метавонанд худшиносӣ, худогоҳӣ ва ифтихори миллӣ бошанд. Яъне ватандӯстӣ ба андешаи мо дар заминаи рушди ифтихори миллӣ, худшиносӣ ва худогоҳӣ ба вучуд омада, дар сатҳи баланди худ расидан ватандӯстиро ташкил медиҳад. Ватандӯстӣ метавонад дар лаҳзаҳои душвортарин оммаро руҳбаланд ва муттаҳид намояд, саъйу кӯшиши одамонро ба амалҳои фаъол дар рушди иҷтимоӣ-иқтисодии Ватани худ, таъмини амнияти он дар замони осоишта ва ғайриосоишта ба вучуд орад ва ҳамчун кафолати ҳифз ва нигоҳ доштани давлат ва халқ баромад намояд.

Ватандӯстӣ дар шароити имрӯзаи мураккабгардии вазъи иқтисодӣ, иҷтимоӣ ва сиёсии ҷаҳони муосир аз ҳарвақта дида арзиши зиёдро доро буда метавонад омили асосии мустаҳкам гардидани пояҳои давлат ва давлатдорӣ ифтихори арзишҳои миллӣ ва манфиатҳои давлатӣ гардад. Зеро, ки дар ҳоли ҳозир масъалаи ватандӯстӣ дар асоси омилҳои дохилӣ ва берунӣ, шиддатнок гардидани вазъияти байналхалқӣ ва фаъолияти сиёсати хориҷӣ муҳим гардида, диққати махсусро талаб менамояд. Дар аксарияти таҳқиқотҳои муосир таъкид карда мешавад, ки имрӯз зарурати таҷдиди назариявии ифтихори миллӣ, худшиносӣ ва худогоҳӣ ва ватандӯстӣ, баррасии асосҳои, унсурҳо ва низомии амалигардии он, ҷустуҷӯи муносибатҳои нав дар фаъолияти тарбиявии насли наврас ба миён омадааст.

Чустучӯи роҳҳои пурра намудани худшиносиву худогоҳӣ, ватандӯстӣ ва ифтихори миллӣ бо мазмуну мундариҷаи нав, бозгашт ба доираи тарбияи анъанавии ватандӯстӣ, такмили минбаъдаи низоми тарбияи ватандӯстӣ ва ташкили омӯзиши мунтазам ва ҷиддии илмии масъалаи ватандӯстӣ муҳим гардидааст.

Ба назари мо ифтихори миллӣ ин ҳисси эҳтироми баланд ба миллат ва арзишҳои миллӣ ва ватандӯстӣ дар асоси даркнамоӣ ва боварӣ, маърифати саҳми миллат дар ташаккули фарҳанги ҷаҳонӣ, садоқату вафодорӣ ба Ватану миллат ва амалан фаъолият намудан барои некӯаҳволии миллати худ ба ҳисоб меравад [1, с.11].

Ба хотири баррасии худшиносиву худогоҳӣ, ватандӯстӣ ва ифтихори миллӣ ҳамчун падидаҳои иҷтимоӣ, муайян намудани моҳият ва хусусиятҳои он, зарур аст, ки таснифоти мафҳуми, “худшиносӣ”, “ватандӯстӣ” ва “ифтихори миллӣ” баррасӣ карда шавад. Дар адабиёти муосири илмӣ муносибатҳои мухталифи таснифоти моҳияти ифтихори миллӣ, худшиносӣ, ватандӯстӣ пешниҳод карда шудааст. Концепсияи психологӣ, ватандӯстиро ҳамчун ҳиссиёти махсуси шинохти худии худ, чустучӯи худ, аслияти худ, меҳру муҳаббат ба Ватан тасниф менамояд, ки дар асоси он муносибати табиӣ ба арзишҳои миллӣ, шоҳону паҳлавонон, шоҳкориҳои фарзандони миллат, таъриху тамаддун, фарҳанги бою зебо, зодгоҳ, волидайн, табиат, саъйу кӯшиши дастгирии одамони наздик дар ҳолатҳои мушкилу мураккаб ҷой дорад. Дар доираи концепсияи сотсиологӣ, ифтихори миллӣ, худшиносӣ, ватандӯстӣ ҳамчун падидаи иҷтимоии амалӣ-мавзӯӣ баррасӣ карда мешавад, ки дар амалӣ намудани корҳо ва рафторҳои мушаххас ба хотири Ватан таҷассум мегардад.

Дар таълимоти гузаштагон ва бузургони илму адаб масъалаи худшиносӣ, ифтихори миллӣ ва ватандӯстӣ ҷиҳати тарбияи насли наврас дар рӯҳияи ватандӯстӣ ва ҳифзу густариши арзишҳои миллӣ мақоми махсус дошта, дар осори бузургон ин масъала баррасӣ гардидааст. Аз ҷумла ҳаким Абулқосим Фирдавсӣ ифтихори миллӣ, худшиносиву ватандӯстиро бо доштани эҳсоси баланд нисбат ба арзишҳои миллӣ дониста, онро як навъ эҳсоси баланди ватандӯстӣ меҳисобад, ки дар ҷойҳои фаровоне ин масъаларо возеҳу равшан баён дошта, аз сарзамин, таъриху тамаддун, қаҳрамонону паҳлавонон ва шоҳони гузаштаи худ ифтихор намудааст. Масалан, Фирдавсӣ мефармояд:

*Ҳама мулки Эрон сарои ман аст,*

*Ҳама неку бад-и аз барои ман аст [11, с.427].*

Мафҳуми “ватандӯстӣ” дар антика, дар Юнони Қадим пайдо шудааст, мафҳум аз калимаи юнонии “ватан”, “ҳамватан” гирифта шудааст. Ватандӯстӣ ин фаъолиятест, ки ба манфиат ва талаботи ҳамватанон, барои некӯаҳволии мамлакат равона гардидааст. Қайд намудан зарур аст, ки файласуфи Юнони Қадим Арасту ватандӯстиро сатҳи олиии фазилат меҳисобид. Лекин, зеро мафҳуми “ватан” юнониҳо полис – шаҳр давлатҳоро мефаҳмиданд, аз ин хотир ватандӯстии юнониҳо характери полисиро доро буд [4, с.518]. Дар Рими Қадим тағйирпазирии доимии ватандӯстӣ аз характери ҷумҳуриявӣ ва полисӣ ба ватандӯстии империявӣ бо таъкид намудани ҳокимияти олиии давлатӣ ба миён омад. Дар марҳилаи асримиёнагӣ ватандӯстӣ ҳамчун дарки афзалияти манифатҳои давлатӣ аҳамияти худро аз даст дод. Дар ин марҳила афзалияти арзишҳои хидмат намудан ба худо, ба ашрофон ба миён меояд, ватандӯстӣ бошад характери феодалиро касб менамояд. Танҳо дар давраи Замони нав бозгашт ба дарки ватандӯстӣ ҳамчун фаъолияти шаҳрвандон ба манфиати давлати мушаххас барои бадастории манфиатҳои умумии миллӣ ба миён меояд. Аз охири асри XVIII ва ибтидои асри XIX мафҳуми “ватандӯстӣ” ба таври мушаххас ба афкори сиёсӣ ҳуқуқӣ ворид мегардад [4, с.516].

Мафҳум ва моҳияти «ифтихори миллӣ» ҷиҳати арҷгузорӣ ба арзишҳои миллӣ ташаккул ёфта, бо арзишҳои умумиинсонӣ мувофиқат пайдо мекунад. Он дар мустаҳкам намудани пояҳои давлатдорӣ, таъмини амнияти давлатӣ ва ҷамъиятӣ, ва эҳёи таъриху фарҳанги миллат нақши калидӣ дорад. Дар баъзе таҳқиқотҳо он бо истилоҳи «ватандӯстӣ» айният дода шудааст. «Ифтихори миллӣ» бо мафҳуми «ватандӯстӣ» аз ҷиҳате мувофиқат дошта бошад ҳам, лекин онҳо аз якдигар фарқият низ доранд. «Ифтихори миллӣ» аз «миллатгарой» бо он фарқ менамояд, ки инсон кишвари худро дӯст дошта, ба арзишҳо ва мановфеи кишварҳои дигар низ эҳтиром гузорад. Лекин миллатгарой бошад, назари манфӣ нисбати арзишҳои миллии кишварҳои ғайрро ба вучуд меорад, аз ин рӯ, бо арзишҳои умумибашарӣ мувофиқат намекунад [2, с.136].

Мафхуми ватандӯстиро метавон ҳамчун принципи маънавӣ ва ҷамъиятӣ муайян намуд, ки меҳру муҳаббат ба Ватани худ, садоқат ба Ватан ва халқу миллат, хизмат намудан ба манфиатҳои Ватан, ҳимояи он аз душманонро пешниҳод менамояд.

Дар луғати фалсафӣ мафхуми “ватандӯстӣ” ҳамчун принципи маънавӣ ва сиёсӣ, эҳсосоти иҷтимоӣ, ки мазмуну мундариҷаи он меҳру муҳаббат ба Ватан, садоқат ба он, ифтихор аз гузашта ва ҳозираи он, сабъу кӯшиши ҳимояи манфиатҳои Ватан мебошад, тасниф карда шудааст [9, с.719]. Дар луғати ҳарбӣ ватандӯстӣ ҳамчун меҳру муҳаббат ба ватан, ба миллату халқи худ, кӯшиши хизмат намуд ба манфиати ватан майян карда шудааст [3, с.184]. Дар луғати педагогӣ моҳияти ватандӯстӣ ҳамчун меҳру муҳаббат ба ватан, ба зодгоҳ, ба муҳити фарҳангии худ муайян гардидааст [3, с.184].

Дар асоси ин таснифотҳо метавон қайд намуд, ки унсури марказии ватандӯстӣ, худшиносӣ ва ифтихори миллӣ меҳру муҳаббат ба Ватан ба ҳисоб меравад. Ҳамчун мавқеи масъулиятнок, ғаъл ва ҳаётӣ, ин падида дар муносибати мушаххас, дар тарзи амал ва дар маҷмӯи мураккаби ҳиссиёти иҷтимоӣ, ки одатан онро меҳру муҳаббат ба Ватан меноманд, зоҳир мегардад. Меҳру муҳаббат ба зодгоҳ, ба Ватан, ба ватану сарзамини худ дорои доираи васеи зухуроти ҷамъиятиву психологӣ - аз дилбастагӣ ба зодгоҳ ва ҷои истиқомат – деҳа, шаҳр, давлат, муносибати боэҳтиромона ба ҳақиқатҳои маънавӣ – забони модарӣ, фарҳанг, дин, гузаштаи таърихӣ, анъанаҳои миллӣ, аз ифтихори дастовардҳои ҷамъиятӣ ва фарҳангӣ ва садоқат ба ватани худ то ба нигарониҳо дар бораи имрӯзу фардои сарзамини худ, то фидокорӣ дар қори хизмат намудан ба манфиатҳои миллӣ мебошад.

Аз нуқтаи назари падидашиносии иҷтимоӣ, муҳаббат ба ватан – падидаи “абадӣ” – и иҷтимоӣ ва арзиши нагузарандаи инсонӣ аст, ки на ба “куҳнапарастӣ” – и равонӣ ва на ба “баргарафкунӣ”-и диалектӣ, ки дар нерӯи мифологияи раднамоӣ асос ёфтаанд, дучор мегардад. Он чизе, ки бояд рад карда шавад, шовинизм ва миллатгароии муташаккил аст. Нафаре, ки ватани худро дӯст медорад, аз аввал таъиноти худро дар ҳаёт дигар ҳел мефаҳмад, роҳ, мақсад ва стратегияи дигари бадастории онро интихоб менамояд, аз оғоз рафтор, ақидаи ӯ аз он нафаре, ки ба Ватан ҳиссиёти гарм надорад, ҳатто ватане, ки дар он таваллуд шудааст, чашми дидан надорад, фарқ мекунад. Шахсе, ки ин эҳсосоти мусбиро дар худ мепарварад, меҳру муҳаббаташ нисбат ба Ватан, арзишҳои миллӣ, ва марзу буми кишвараш дучанд гардида, дар ӯ ба таври стихиявӣ ифтихори миллӣ пайдо мегардад.

Зухуроти олии ватандӯстӣ қурбонии ихтиёрии ҷони худ ба хоҳири наҷоти Ватан аст. Яъне ӯ барои ҳифзу нигоҳдории арзишҳои миллӣ ва обрӯву нуфузи ватанаш аз ҳеч қиммате дарег намеварзад. Барои Ватан лозим шавад, ҷони худро ҳам аз ҷиҳати физикӣ ва ҳам аз ҷиҳати равониву маънавӣ қурбон менамояд. Мутаносибан, ватандӯсти ҳақиқӣ тарзи дигари зиндагиро дорад, ки онро тақдир меноманд. Чун қоида, тақдири ӯ, аз бисёр ҷанба, бо сарнавишти Ватан ва арзишҳои миллӣ ва манфиатҳои давлатӣ пайвастааст [8, с.703].

Ватандӯстӣ ва ифтихори миллӣ як навъ ҳиссиёти инфиродии меҳру муҳаббат ба Ватан, арзишҳои миллӣ ва марзу буми аҷдодӣ аст, ки метавонад дар як ҳолат одамонро муттаҳид намояд, барои ҳифзу нигоҳдории якпорчагӣ ва таъмини амнияти халқ омода намояд, ки инро дар таърих дар ҳаёти шахсони ҷудогона, сиёсатмадорону паҳлавонон, олимону донишмандон метавон бараъло мушоҳида намуд. Мисол, Абулқосим Фирдавсӣ барои ҳифзи якпорчагии миллат, ҳимояи сарзамин, арзишҳои миллӣ ва дигар муқаддасоти миллат аз ҳеч қиммате дарег намеварзад ва мегӯяд:

*Зи баҳру бару буму фарзанди хеш,  
Зану кӯдаку хурду пайванди хеш.  
Ҳама сар ба сар тан ба куштан диҳем,  
Аз он беҳ, ки гетӣ ба душман диҳем [10, с.261].*

Дар таърихи иҷтимоиву фарҳангии миллату халқиятҳо, махусусан дар марҳилаҳои муҳим ва тақдирсоз, ватандӯстӣ ва ифтихори миллӣ ҳамеша ҳамчун нерӯи маънавии муттаҳидкунанда, ҳамчун яке аз арзишҳои ҳалқунандаи ғояи миллии тақдири таърихӣ кишвар, ҳамчун механизми муҳими сафарбарнамоии тамоми кишрҳои аҳоли ба ҳалли вазифаҳои муҳими иҷтимоӣ баромад намудааст.

Боиси зикри хос аст, ки ватандӯстӣ ва ифтихори миллӣ ин асоси худшиносии миллӣ аст, ки дар дарки хуввияти худ ба гузашта, имрӯза ва ояндаи Ватани худ, анъанаҳои он,



қолабҳо ва арзишҳо ифода мегардад. Мувофиқи ақидаи ҷомеашиносон, ватандӯстӣ ин доираи афкори мушаххас аст, ки рафтор ва ғаъолияти инсонро дар фазои иҷтимоӣ муайян менамояд, ки ба нигоҳ доштан ва ғайи гардонидани арзишҳои маънавӣ ва моддӣ, ягонагии ҳудуди Ватани худ равона гардидааст [6, с.304].

Ватандӯстӣ ва ифтихори миллӣ ин меҳру муҳаббат ба ватан ва кишвари худ, ҳиссиёти мансубият ба ҷамоа, ки дар байни одамони кишвар мавҷуд аст, ба ҳисоб меравад. Мазмуну мундариҷаи ватандӯстӣ, ки муҳимияти ин принсипро дар ҳаёт ва ғаъолияти инфирод дар ҷомеа, дар тамоми марҳилаҳои рушд таҷассум менамояд, мухталиф аст.

Ватандӯстӣ ва ифтихори миллӣ ҷанбаҳои зеринро фаро мегирад:

-мансубият ба анъанаи падарон, эҳтироми эътиқод, урфу одат, арзишҳои миллату халқи худ, ки аз тарафи гузаштагон муқаррар гардидаанд. Ватандӯст ин як шакли алоқаи замонавӣ, воситаи худмуайяннамоии инфирод дар қатори наслҳо ба ҳисоб меравад;

- ватандӯстӣ меҳру муҳаббат ба сарзамини худ, муносибати маънавӣ бо онро пешниҳод менамояд, ки дар меҳнат ва муносибати эҳтиёткорона ба сарзамин ва ба он нафароне, ки дар он меҳнат менамоянд, зоҳир мегардад;

- ватандӯстӣ ва ифтихори миллӣ ин дарки Ватан ҳамчун мафҳуми ғоявӣ, ҳамчун ҷавҳари муқаддас, ҳамчун идеали ахлоқӣ-маънавӣ, ҳамчун ғояе, ки маънои олии ҳаёти инсонро нишон медиҳад ва садоқат ба Ватанро пешбинӣ мекунад, ба ҳисоб меравад;

-ватандӯсти ва ифтихори миллӣ ин хизмат ба давлат аст, ки эътирофи ҳокимияти давлатӣ, эҳтиром ба сохтори иҷтимоиву сиёсии кишвар, ғамхорӣ оид ба манфиат ва тақдире кишвари худ, ифтихор аз дастовардҳои иҷтимоӣ ва фарҳангӣ, тамаддунӣ ва гузаштагони пурифтихори мамлакати худро пешниҳод менамояд [3, с.134].

Дар шароити имрӯза яке аз масъалаҳои муҳим – ин пеш аз ҳама муайян намудани вазифаҳои асосии ватандӯстӣ ва ифтихори миллӣ ба ҳисоб меравад.

Дар асоси таҳлили сарчашмаҳои илмӣ, метавон чунин вазифаҳои ватандӯстӣ ва ифтихори миллиро ҷудо намуд:

-вазифаи ҳуввияти ватандӯстӣ ва ифтихори миллӣ дар мутобиқати шахсият ба гурӯҳи муайяни иҷтимоӣ, забон, зодгоҳ ва дарки ҳамбастагии худ ба таърих ва фарҳанги Ватан зоҳир мегардад;

-вазифаи тарбиявӣ дар ташаккули шаҳрвандони лоиқ ва сазовори Ватан зоҳир мегардад, ки Ватанро дӯст медоранд ва кӯшиш мекунанд, ки манфиатҳои давлату миллатро дар ҳама шароит ҳифз ва густариш дода, бо назардошти манфиатҳои давлат амал намоянд;

-вазифаи сафарбарнамоӣ ин ташаккули захираҳо барои рушди худшиносӣ ва ифтихори миллии шаҳрвандии шахсият, ғаъолгардии ҷамоа дар самти ҳалли масъалаҳои рушди ҷамъиятӣ ва давлатӣ мебошад;

-вазифаи муттаҳиднамоӣ дар амалӣ намудани ҳамгирӣ, ягонагии маънавии тамоми халқу миллат таҷассум мегардад, ки бо арзишҳои миллӣ ва мероси пурғановати гузаштагони худ ифтихор намуда, дар миёни наврасону ҷавонон аз гузаштаи пурифтихори худ мисолҳо оварда ҳамагонро барои арҷгузорӣ ба муқаддасоти миллии худ ҳидоят мекунанд;

- вазифаи ҳимоятӣ – ин ҳифзи манфиатҳои давлатии кишвар ва амнияти миллии он ба ҳисоб меравад.

Сарчашмаи ташаккули ватандӯстӣ ҳам омилҳои табиӣ, ба монанди муҳити зист, хусусиятҳои менталитет, характери миллӣ ва забон, ки ба инсон таъсир мерасонанд ва ҳам омилҳои иҷтимоӣ – таҳсилот ва тарбия ба ҳисоб мераванд. Дар шароити ҷаҳонишавии ҷомеаи муосир, рушди ғояҳои космополитизм, масъалаи нигоҳ доштани ҳуввияти миллӣ ва фарҳангӣ, тарбияи ватандӯстӣ ва ифтихори миллии шаҳрвандони Тоҷикистон, аз он ҷумла ҷавонон хеле муҳим ба ҳисоб меравад.

Ҳамин тариқ, метавон қайд намуд, ки ватандӯстӣ ва ифтихори миллӣ яке аз омилҳои ба ҳисоб меравад, ки муттаҳидгардӣ, рӯҳбаландӣ ва саъйу кӯшиши одамонро ба амалҳои ғаъол дар рушди иҷтимоӣ-иқтисодии Ватани худ, таъмини амнияти он дар замони осоишта ва ғайриосоишта таъмин менамояд. Ҳамзамон, ҳонанда арзишҳои миллии худро омӯхта, кишварро аз ҳар гуна таҳдидҳо, аз ҷумла таҳдидҳои ифротгарӣ ҳифз намуда, на

танҳо ба эҳтироми арзишҳои миллии даъват менамояд, балки инсонро ба эҳтиром ва эътирофи арзишҳои умумибашари низ раҳнамун месозад.

#### АДАБИЁТ

1. Азизов К.Ч. Фалсафаи ифтихори миллии ва давлатдорӣ дар “Шохнома”-и Абулқосим Фирдавсӣ. Афтореферат. Душанбе, “Балоғат”. 2021. Саҳ 11.
2. Азизов К.Ч. Фалсафаи ифтихори миллии ва давлатдорӣ дар “Шохнома”-и Абулқосим Фирдавсӣ. Диссертатсия. Душанбе, “Балоғат”. 2021. Саҳ 136.
3. Беляева Е. В., Мишаткина Т.В. Этика гражданственности / Е.В. Беляев, Т.В.Мишаткина. -Минск: РИВШ, 2006. 134 с.
4. Бочарников И. В. Феномен патриотизма в мировой политической истории / И.В. Бочарников // Международные отношения. 2013. № 4. -С. 513-518.
5. Бим-Бад Б.М. Педагогический энциклопедический словарь. -М., 2002. 184 с.
6. Военный энциклопедический словарь / В 2 томах. Том 1. - Редкол.: А.П. Горкин, В. А. Золотарев, В.М. Карев. - М.: Большая Российская энциклопедия, «РИ-ПОЛ КЛАССИК», 2001. 279.
7. Викторов А. Ш. Духовная безопасность российской цивилизации / А.Ш. Викторов. -М.: МАКС Пресс, 2005. 304 с.
8. Кассирер Э. Философия символических форм: Введение и постановка проблемы / Э. Кассирер // Культурология. XX век: антология. М.: Юристъ, 1995. 703 с
9. Философский словарь / Под ред. И. Т. Фролова. - 5-е изд. - М.: Политиздат, 2001. 719 с.
10. Холиқӣ Мутлақ Ҷалол. Гули ранҷҳои куҳан. Баргузидаи мақолат дар бораи “Шохнома”-и Фирдавсӣ [Матн]/ Холиқӣ Мутлақ Ҷалол. – Техрон, 1372. – С.261.
11. Абулқосим Фирдавсӣ. “Шохнома”, Ҷ.9, – Душанбе: “Адиб”, 1991. – С. 427.

#### ТАШАККУЛИ ВАТАНДҶУСТӢ - ОМИЛИ АСОСИИ ИФТИХОРИ МИЛЛИИ ҶАВОНОН

Ватандҷустӣ ва ифтихори миллии яке аз падидаҳои муҳими ниёзманд ба таҳқиқоти маҷмуавиро доро буда, омӯзиши он дар шароити тоҷикистонӣ зарурати муҳимро дорад. Бинобар ҳамин муаллиф ба яке аз мавзӯҳои муҳими замони муосир дахл намуда, роҳҳо ва воситаҳои инкишофи ватандҷустӣ ва ифтихори миллиро баррасӣ намудааст. Дар мақола муаллиф ватандҷустӣ ва ифтихори милливу худшиносии миллиро омилҳои асосии инкишофи ҷомеа, бехатарии давлат, таъмини амнияти давлату шахрвандон дониста, таъкиди менамояд, ки яке аз роҳҳои асосии мустақкам намудани пояҳои давлат ин густариши ифтихори миллии, эҳсоси баланди ватандҷустӣ ва худшиносии миллии мебошад. Дар мақола муаллиф вазифа, роҳҳо ва воситаҳои ташаккули ватандҷустиро муайян намуда, онро сарчашмаи асосии инкишофи ҷамъият дар шароити мураккабгардии ваъҷи иҷтимоии ҷомеаи тоҷикистонӣ ба ҳисоб меравад. Аз ин рӯ муаллиф таъкиди менамояд, ки роҳи асосии муқовимат ба хавфу хатарҳои замони муосир пеш аз ҳама инкишофи ифтихори миллии ва ватандҷустӣ ба ҳисоб меравад. Аз ин рӯ зарурати рушди инкишофи ватандҷустӣ дар шароити имрӯза барои ҷомеаи тоҷикистонӣ ҷиҳати расидан ба ҳадафҳои олии давлату ҳукумати кишвар ба ҳисоб меҳисобад.

**Калидвожаҳо:** ифтихори миллии, худшиносии миллии, ватандҷустӣ, арзишҳои миллии, тарбияи ватандҷустӣ, манфиатҳои миллии, ҷавонон, наврасон, муҳаббат ба Ватан, анъана, фарҳанги миллии, ғурури миллии.

#### ФОРМИРОВАНИЕ ПАТРИОТИЗМА - ГЛАВНЫЙ ФАКТОР НАЦИОНАЛЬНОЙ ГОРДОСТИ МОЛОДЕЖИ

Патриотизм и национальная гордость – одно из важных явлений, которое нуждается во всестороннем изучении, а его изучение в таджикских условиях – насущная необходимость. В данной статье авторы затронули одну из важнейших тем современности и обсудили пути и средства воспитания патриотизма и национальной гордости. В статье авторы считают патриотизм и национальную гордость, национальное самосознание - главным фактором развития общества, безопасности государства, обеспечения безопасности государства и граждан и подчеркивают, что одним из основных путей укрепления основ государства является национальная гордость, высокое чувства патриотизма и национального самосознания. В статье авторы определяют задачи, пути и средства воспитания патриотизма, и он считается основным источником развития общества в непростом социальном положении таджикского общества. Поэтому авторы подчеркивают, что основным способом противостояния опасностям современности является развитие национальной гордости и патриотизма. Поэтому они считают необходимым развивать патриотизм в современных условиях общества Таджикистана для достижения высших целей государства и правительства страны.

**Ключевые слова:** национальная гордость, национальное самосознание, патриотизм, национальные ценности, воспитание патриотизма, национальные интересы, молодежь, подростки, любовь к Родине, традиции, национальная культура.

#### FORMATION OF PATRIOTISM IS THE MAIN FACTOR OF NATIONAL PRIDE OF YOUTH

Patriotism and national pride is one of the important phenomena that needs a comprehensive study, and its study in Tajik conditions is an urgent need. In this article, the authors touched on one of the most important topics of our time and discussed the ways and means of educating patriotism and national pride. In the article, the authors consider patriotism and national pride, and national self-consciousness to be the main factor in the development of society, state security, ensuring

the security of the state and citizens, and emphasize that one of the main ways to strengthen the foundation of the state is to expand national pride, a high sense of patriotism and national self-consciousness. In the article, the authors define the tasks, ways and means of educating patriotism, and it is considered the main source of development of society in the difficult social situation of the Tajik society. Therefore, the authors emphasize that the main way to confront the dangers of modernity is the development of national pride and patriotism. Therefore, he considers it necessary to develop patriotism in modern conditions for the society of Tajikistan in order to achieve the highest goals of the state and the government of the country.

**Keywords:** national pride, national self-consciousness, patriotism, national values, education of patriotism, national interests, youth, teenagers, love for the Motherland, traditions, national culture.

**Маълумот дар бораи муаллиф:** *Шоҳиён Нурали Набот* - Донишгоҳи давлатии Данғара, номзади илмҳои техникӣ, доктори илмҳои педагогӣ, профессори кафедраи педагогика ва психология. **Суроға:** 735320, ноҳияи Данғара, Ҷумҳурии Тоҷикистон, кӯчаи Марказӣ, 25. Телефон: **(+992) 935806222**

E-mail: [shoev\\_n@list.ru](mailto:shoev_n@list.ru)

*Зарифов Насрулло Маҳмадуллоевич* – Донишгоҳи давлатии Данғара, саромӯзгори кафедраи тарбияи ҷисмонӣ ва мудофиаи граждони. **Суроға:** 735320, ноҳияи Данғара, Ҷумҳурии Тоҷикистон, кӯчаи Марказӣ, 25. Телефон: **(+992) 985709571**; E-mail: [nasrullozarifov@mail.ru](mailto:nasrullozarifov@mail.ru)

**Сведения об авторах:** *Шоҳиён Нурали Набот* - Дангаринский государственный университет, кандидат технических наук, доктор педагогических наук, профессор кафедры педагогики и психологии. **Адрес:** 735320, Дангаринский район, Республика Таджикистан, улица Маркази, 25. Телефон: **(+992) 935806222**; E-mail: [shoev\\_n@list.ru](mailto:shoev_n@list.ru)

*Зарифов Насрулло Маҳмадуллоевич* - Дангаринский государственный университет, старший преподаватель кафедры физического воспитания и гражданской обороны Дангаринского государственного университета. **Адрес:** 735320, Дангаринский район, Республика Таджикистан, улица Маркази, 25. Телефон: **(+992) 985709571**; E-mail: [nasrullozarifov@mail.ru](mailto:nasrullozarifov@mail.ru)

**Information about the authors:** *Shohiyon Nurali Nabot* - Dangara State University, Candidate of Technical Sciences, Doctor of Pedagogical Sciences, Professor of the Department of Pedagogy and Psychology. **Address:** 735320, Dangara district, Republic of Tajikistan, Markazi street, 25. Phone: **(+992) 935806222**; E-mail: [shoev\\_n@list.ru](mailto:shoev_n@list.ru)

*Zarifov Nasrullo Makhmadulloevich* - Dangara State University, Senior Lecturer of the Department of Physical Education and Civil Defense. **Address:** 735320, Dangara district, Republic of Tajikistan, Markazi street, 25. Phone: **(+992) 985709571**; E-mail: [nasrullozarifov@mail.ru](mailto:nasrullozarifov@mail.ru)

## ИСТИФОДАИ ВАЗЪИЯТҲОИ ПРОБЛЕМАВӢ АЗ ФАНИ АСТРОНОМИЯ ДАР МУАССИСАҲОИ ТАҲСИЛОТИ ОЛӢ

*Истамов Ф.Х., Сафаров А.Ф., Лутфилоев Н.А., Дустов А.И.*  
Донишгоҳи миллии Тоҷикистон

Баланд бардоштани сифати таҳсилот ва омода намудани мутахассисони сатҳи чаҳонӣ яке аз масъалаҳои мубрам ва муҳими Тоҷикистон ба ҳисоб меравад. Вобаста ба ин, аз ҷониби Пешвои миллат, Президенти Ҷумҳурии Тоҷикистон азизамон, муҳтарам Эмомалӣ Раҳмон ба хотири боз ҳам беҳтар ба роҳ мондани омӯзиши илмҳои табиатшиносӣ, дақиқ ва риёзӣ, инчунин, барои тавсеаи тафаккури техникий насли наврас солҳои 2020 -2040 “Бистсолаи омӯзиш ва рушди фанҳои табиатшиносӣ, дақиқ ва риёзӣ дар соҳаи илму маориф” эълон гардидаанд.

Барои баланд бардоштани сифати таҳсилот ва амалӣ намудани иқдомҳои начиби Сарвари давлат бояд аз тамоми имконият ва воситаҳо истифода бурда шавад. Ба андешаи мо, барои баланд бардоштани сатҳи сифати таҳсилот муносибатро ба таълим тағйир додан лозим аст, яъне аз муносибати босалоҳият дар таълим бояд истифода бурда шавад, ки ин муносибат ба усулҳои фаъоли таълим таъя менамояд [1-9].

Дар зери мафҳуми усулҳои фаъоли таълим тарзҳои фаъолгардонии раванди таълим, ки донишҷӯёро ба амалҳои фаъоли фикрӣ ва азхудкунии маводи таълимӣ ҳавасманд мегардонанд, фаҳмида мешавад. А.М. Матюшкин дар асарҳои худ (масалан дар 2) зарурати истифодаи усулҳои фаъолро дар ҳамаи намудҳои кори тарбиявии талабагон асоснок карда, мафҳуми таълими проблемавӣ диалогиро ҳамчун мафҳуми пурратар ифодакунандаи моҳияти равандҳои фаъолияти якҷояи муаллим ва талабагон дар доираи муносибатҳои «субъект - субъект» пешниҳод кардааст.

Яке аз ин усулҳо - усули омӯзиши проблемавӣ мебошад, ки дар раванди дарс фаъол будани устод ва шогирдонро таъмин менамояд. Ҳадафи омӯзиши проблемавӣ ин рушди зеҳнӣ, ташаккули донишҳои илмӣ, баланд бардоштани ҳавасмандии раванди таълим ва тарбияи шахсияти фаъол мебошад. Усули омӯзиши проблемавӣ тавассути ба вучуд овардани вазъиятҳои проблемавӣ ва ташкили фаъолияти хонандагон дар ҳалли вазъияти бавучудомада, амалӣ карда мешавад. Муаллим дар баробари эҷоди вазъиятҳои проблемавӣ, инчунин дар бораи ба донишҷӯ шарҳу эзоҳ додани ин вазъиятҳои бавучудомада бояд фикр намояд.

Омӯзиши проблемавӣ ин раванди омӯзишест, ки дар он муаллим мунтазам вазъиятҳои проблемавӣ эҷод карда, фаъолияти донишҷӯёро ба раванди ҳалли он тавре ташкил менамояд, ки дар онҳо мустақилона аз худ намудани хулосаҳои тайёри илмӣ рушд менамояд. Омӯзиши проблемавӣ ба рушди мустақилияти маърифатии донишҷӯён, инкишофи тафаккури мантиқӣ ва танқидии онҳо, инчунин на танҳо аз худ намудани натиҷаҳои дониши илмӣ, балки ҳуди роҳи дониш, усулҳои эҷодии фаъолият нигаронида шудааст. К.Д. Ушинский дар назди муаллим вазифа гузоштааст, ки ба талабагон донишомӯзиро омӯзонад: «...ба талаба на танҳо ин ё он донишро додан, балки дар вай майлу хоҳиш ва қобилияти мустақилона, бе муаллим аз худ кардани донишҳои навро инкишоф додан лозим аст» [4].

Ба вазъияти проблемавӣ дучор намудани донишҷӯ на ҳамчун ҳолати шиддати зеҳнии бо монеаи ногаҳонӣ барои рафти фикр алоқаманд, балки ҳамчун ҳолати мушкilotи равонии дар натиҷаи нокифоягии донишҳои азхудкардаи он ва тарзҳои фаъолияти фикрӣ ва амалӣ барои ҳалли масъалаи баамаломада фаҳмида мешавад. Мушкilotи ғайричашмдошт ҳамеша ба ҳайрат меорад, муаммо мекунад ва ба ҷустуҷӯи равонӣ ҳавасманд менамояд.

Барои дар зиндагӣ ба муваффақиятҳо ноил гардидан, донишҷӯ бояд доимо омӯзад ва фаъолона амал намояд. Маҳз аз рӯи тавсифи муносибати донишҷӯ бо одамон, табиат ва техника дар бораи дараҷаи дониши онҳо ва умуман салоҳияти касбии онҳо хулоса баровардан мумкин аст [2].

Ҳамин тариқ, усулҳои таълими аз ҷониби омӯзгор дуруст интихобшуда имкон медиҳад, ки дарси астрономия шавқовар ба роҳ монда шавад, ки он иҷрои мақсадҳои дидактикӣ, вазифаҳои тарбиявӣ инкишофдиҳанда ва ташаккули донишу малакаи заруриро дар хонандагон таъмин намояд. Усулҳои фаъоли таълим барои ташаккули малакаҳои мустақилона фикр кардан, паймоиш кардани вазъияти нав, пайдо кардани равишҳои худ ба ҳалли мушкилот, барқарор кардани робитаи корӣ бо шунавандагон шароити заруриро фароҳам меоранд ва барои омода кардани донишҷӯён ба фаъолияти ояндаи касбӣ таъсири калон мерасонанд. Дар хонандагон қобилияти эҷодӣ, нутқи шифоҳӣ, қобилияти мурағаб ва баён кардани нуктаи назари худ инкишоф ёфта, тафаккури онҳо фаъол мегардад [10-18].

Таҷрибаи кори муаллифон дар Донишгоҳи миллии Тоҷикистон нишон медиҳад, ки аксарияти донишҷӯёне, ки ба курси яқум дохил мешаванд, сатҳи дониши астрономии ниҳоят паст доранд. Бинобар ин, мо пешниҳод менамоем, ки барои таъмини самаранокии раванди таълими астрономия аз омӯзиши проблемавӣ истифода бурда шавад. Бинобар ин, хусусиятҳо ва имкониятҳои истифодаи проблемавии таълими астрономия дар донишгоҳи олий, амалӣ намудани роҳҳои татбиқи он ҳангоми таълими баъзе мавзӯҳои фанро пешниҳод менамоем. Асос ва манбаи донишҳои астрономӣ, меъёри дурустии фарзияҳои илмӣ, мушоҳидавӣ мебошанд, ки моҳияти онҳо ба қабули шуоъҳои электромагнитӣ аз ҷирмҳои осмонӣ рост меояд.

Ҳамин тавр, аз рӯи усули тадқиқот астрономия аз дигар илмҳои табиатшиносӣ, алалхусус аз физика, ки илми таҷрибавӣ аст, фарқ мекунад. Бинобар ин, агар дар физика яке аз усулҳои маъмултарини ба вучуд овардани вазъияти проблемавӣ нишон додани таҷриба бошад, пас дар астрономия татбиқи ин усул маҳорати баландро талаб мекунад. Аллакай дар дарсҳои аввал ба донишҷӯён проблемаи зерин пешниҳод карда мешавад.

Ҳангоме ки мо дар бораи ҳаракати Замин дар гирди меҳвараш маълумот медиҳем, худ аз худ проблемаҳои зерин, ки боиси ба вучуд омадани вазъиятҳои проблемавӣ гардида метавонанд, пайдо мешаванд.

**Гузориши проблема.** Сабаб чӣ бошад, ки мо чархиши Заминро дар гирди меҳвараш эҳсос намекунем?

**Ҳалли проблемаи гузошташуда:** Замин дар гирди меҳвараш бо суръати 1600 км/ст ва дар атрофи Офтоб бо суръати 107000 км/ст чарх мезанад. Азбаски Замин бо суръати доимӣ чарх мезанад, бинобар ин мо онро эҳсос наменомаем.

**Гузориши проблема.** Барои чӣ Замин дар атрофи меҳвари худ чарх мезанад?

**Ҳалли проблемаи гузошташуда:** Ба ҳама маълум аст, ки Офтоб қабатҳои сатҳи Заминро (ҳаво, баҳрҳо, уқёнусҳоро) гарм мекунад, вале гармшавӣ нобаробар ба амал меояд ва дар натиҷа ҷараёни баҳрӣ ва ҳавоӣ ба вучуд меояд. Маҳз онҳо ҳангоми ҳамтаъсирот бо қабати саҳти сайёра онро ба давр задан маҷбур менамоянд.

Дар асрҳои миёна одамон боварӣ доштанд, ки Замин беҳаракат аст ва Офтобу дигар сайёраҳо дар атрофи он давр мезананд. Танҳо дар асри 16 ба астрономҳо муяссар гардид, ки акси онро исбот кунанд. Бо вучуди он ки бисёриҳо ин бозёфтро бо Галилей алоқаманд мекунанд, дар асл он ба донишманди дигар - Николай Коперник тааллуқ дорад.

Маҳз ӯ соли 1543 рисолаи худро дар мавзӯи «Дар бораи инкилоби кураҳои осмонӣ» навишт ва дар он назарияи ҳаракати Замин дар атрофи Офтобро ба миён гузошт. Дар муддати тулонӣ ин идея на аз ҳамкорони ӯ ва на аз калосо дастгирӣ наёфт, аммо дар ниҳоят ба инкилоби илмӣ Аврупо таъсири бузург расонд ва дар рушди минбаъдаи астрономия асоснок гардид. Пас аз исботи назарияи гардиши Замин, олимони ба ҷустуҷӯи сабабҳои ин падида шуруъ карданд. Дар тули садсолаҳои гузашта фарзияҳои зиёде ба миён гузошта шуданд, аммо имрӯз ҳам ҳеҷ як ситорашинос ба ин савол ҷавоби дақиқ дода наметавонад. Дар айни замон се варианти асосие вучуд дорад, ки ба ҳақиқат наздиканд ва онҳо назарияҳо дар бораи гардиши инерсиалӣ, майдонҳои магнитӣ ва таъсири радиатсияи офтоб ба сайёра мебошанд.

**Назарияи гардиши инерсиалӣ.** Баъзе олимони майл доранд, ки як замон (аз замони пайдоиш ва ташаккули худ) Замин чарх мезанад ва ҳоло бо инерсия давр мезанад. Он аз ҷанги кайҳонӣ ба вучуд омада, ба худ ҷалб намудани дигар ҷисмҳоро гирифт, ки ин ба вай тақони иловагӣ бахшид. Ин тахмин ба дигар сайёраҳои системаи Офтоб низ дахл дорад.

Ин назария муҳолифони зиёде дорад, зеро он наметавонад фаҳмонад, ки чаро дар вақтҳои гуногун суръати Замин меафзояд ё кам мешавад. Инчунин маълум нест, ки чаро баъзе сайёраҳои системаи Офтоб ба самти муқобил давр мезананд, масалан Зухра.

**Назария дар бораи майдонҳои магнитӣ.** Агар шумо кӯшиш кунед, ки ду магнитро бо як кутби баробар заряднок пайваст кунед, онҳо якдигарро тела медиҳанд. Аз назарияи майдонҳои магнитӣ бармеояд, ки кутбҳои Замин низ баробар зарядноканд ва гӯё якдигарро тела медиҳанд, ки ин боиси гардиши сайёра мегардад.

Ҷолиб он аст, ки олимони ба наздикӣ кашф карданд, ки майдони магнитии Замин ядроии дохилии онро аз ғарб ба шарқ тела медиҳад ва боиси нисбат ба тамоми сайёраҳои дигар тезтар гардиш кардани он мегардад.

**Фарзияи таъсири Офтоб.** Назарияи радиатсияи офтобро бештар қобили қабул мешуморанд. Ба ҳама маълум аст, ки вай қабатҳои сатҳи Заминро (ҳаво, баҳрҳо, уқёнусхоро) гарм мекунад, вале гармшавӣ нобаробар ба амал меояд ва дар натиҷа чараҳои баҳрӣ ва ҳавоӣ ба вучуд меояд. Маҳз онҳо ҳангоми таъсироти мутақобила бо қабати саҳти сайёра онро давр мезанонанд. Қитъаҳо ҳамчун як навъ турбинаҳо амал мекунанд, ки суръат ва самти ҳаракатро муайян менамоянд.

**Гузориши проблема.** Кадом сайёра дар атрофи меҳвараш чарх намезанад?

**Ҳалли проблемаи гузошташуда:** Меркурий ва Зухра ҳам мисли сайёраҳои дигар бо тарафҳои вазнини худ ба сӯи Офтоб саҳт нигаронида шудаанд, вале дар атрофи меҳвари худ тамоман давр намезананд.

**Гузориши проблема.** Бузургтарин сайёраи коинот чӣ ном дорад?

**Ҳалли проблемаи гузошташуда:** Бузургтарин сайёраи коинот Муштарӣ ном дорад. Муштарӣ наметавонад аз ҷиҳати ҳаҷм бо экзосайёраи WASP-17 b рақобат кунад. Охири дар бурҷи Ақраб дар масофаи 1307 соли рӯшноӣ аз Замин ҷойгир аст. WASP-17 b қудраш ду маротиба аз қудри Муштарӣ бештар буда, бузургтарин экзосайёра шуморида мешавад.

**Гузориши проблема.** Агар чархиши Замин боздошта шавад, чӣ ҳодиса рӯй медиҳад?

**Ҳалли проблемаи гузошташуда:** Боздоштани чархзании Замин оқибатҳои ногувор ба бор меорад. Атмосфера бо суръати гардиши сайёра минбаъд ҳам ҳаракат хоҳад кард, яъне аз сатҳи сайёра ҳама чиз – одамон, биноҳо, дарахтон ва сангҳо дур мешаванд. Ва агар ин раванд тадриҷан сурат гирад, одамон, ҳайвонот ва наботот метавонанд ба тағйирот одат кунанд.

**Гузориши проблема.** Чаро Замин ба сатҳи Офтоб намеафтад?

**Ҳалли проблемаи гузошташуда:** Ҳангоми дар атрофи Офтоб давр задани Замин, қувваи марказгурез ба вучуд меояд, ки пайваста кӯшиш мекунад сайёраи моро дур кунад. Аз тарафи дигар, Замин ҳамеша дар атрофи ситора бо суръати якхела ҳаракат мекунад ва дар масофаи беҳатар аз он ҷойгир аст, ки онро бо қувваи марказгурез, ки бо он онҳо Заминро аз мадор берун карданӣ мешаванд, муқоиса кардан мумкин аст. Барои ҳамин ҳам Замин ба Офтоб намеафтад ва ба Кайҳон намепарад, балки аз рӯи масири додашуда ҳаракатро давом медиҳад.

**Гузориши проблема:** Мадори ҳаракати сайёраҳо дар атрофи Офтоб чӣ гуна аст? Сайёраҳо чӣ гуна ҳаракат мекунанд? Қувваи ҷозибаи байни сайёраҳо ва Офтоб ба воситаи кадом қонун муайян карда мешавад? Ба ҷисм кадом суръат бахшида шавад, ки радифи маснуи Замин гардад [5].

**Ҳалли проблемаи гузошташуда:** Мадори ҳаракати ҳамаи сайёраҳо эллипсшакл буда, дар яке аз қонунҳои он Офтоб ҷойгир мебошад. Ҳар як сайёра тавре ҳаракат мекунад, ки радиус-вектори аз Офтоб то ба он гузаронидашуда дар фосилаҳои баробари вақт масоҳатҳои баробар мекашад. Қувваи ҷозибае, ки бо он ҷисмҳо таъсири мутақобил мекунанд, мувофиқи қонуни ҷозибаи умумичаҳонӣ муайян карда мешавад. Агар ба ҷисм дар сатҳи Замин суръати бузургияш 7,9 км/с бахшида шавад, он радифи маснуи Замин мегардад. Баъди ҳалли проблемаи гузошташуда, муаллим дар бораи қонунҳои Кеплер, қонуни ҷозибаи умумичаҳонӣ ва қувваи вазнинӣ маълумот медиҳад.

**Гузориши проблема:** Оё ҷисм аз майдони ҷозибаи Замин хориҷ шуда метавонад?

**Ҳалли проблемаи гузошташуда:** Барои он ки ҷисм аз майдони ҷозибаи Замин хориҷ шавад, яъне ба масофае дур шавад, ки дар он ҷозибаи Замин нақши муҳим набозад, онро бо суръати дуҷуми кайҳонӣ сар додан лозим аст.

**Гузориши проблема:** Оё массаи Офтобро муайян кардан имконпазир аст, агар ҳа, пас чӣ гуна?

**Ҳалли проблемаи гузошташуда:** Массаи Офтобро муайян кардан имконпазир мебошад, барои инро пурра шарҳ додан масъалаи зеринро дида мебароем.

1. Суръати чархзании Замин дар атрофи Офтоб ба 30 км/с баробар мебошад. Радиуси мадори Замин  $1,5 \times 10^{11}$  м аст. Аз ин қиматҳо истифода бурда, массаи Офтобро муайян намоед.

Ҳал:

Ҳаракати мазкур дар системаи координатии сеченака хуз муоина карда мешавад.

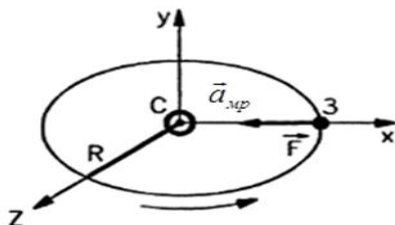

Ибтидои координатаро дар маркази Офтоб мувофиқ мегузарем ва тири x-ро ба самти мадори Замин равон мекунем. Қувваи ҳамтаъсиботи Замин ва Офтоб аз рӯи радиус ба маркази давра равон карда шудааст. Ин қувва қувваи ҷозибаи умумичаҳонии байни ҷисмҳо мебошад.

Мувофиқи қонуни дуҷуми Нютон:  $\vec{F} = m \vec{a}_{mp}$

Дар проексия ба тири x:  $-\vec{F} = -m \vec{a}_{mp}$   $\ddot{\vec{F}} = m \vec{a}_{mp}$

Дар ин ҷо:  $F = G \frac{M_o \cdot M_z}{R^2}$ ;  $a = \frac{m \vartheta^2}{R}$

Пас,  $G \frac{M_o \cdot M_z}{R^2} = \frac{M_z \vartheta^2}{R}$

Аз ин ҷо массаи Офтоб:  $M_o = \frac{\vartheta^2 R}{G}$   $M_o = \left[ \frac{\text{м}^2 \cdot \text{м} \cdot \text{кг}^2}{\text{с}^2 \cdot \text{Н} \cdot \text{м}^2} = \frac{\text{м}^2 \cdot \text{кг}^2 \cdot \text{с}^2}{\text{кг} \cdot \text{м}^2 \cdot \text{с}^2} = \text{кг} \right]$

Ба ҳисобкунӣ мегузарем:

$$M_o = \frac{(3 \cdot 10^4)^2 \cdot 1,5 \cdot 10^{11}}{6,67 \cdot 10^{-11}} \approx 2 \cdot 10^{30} \text{ кг}$$

Аз ин ҷо маълум мешавад, ки массаи Офтобро муайян кардан имконпазир будааст.

**Гузориши проблема:** Оё массаи сайёраи мо бо гузашти солҳо тағйир меёбад ва ин тағйиребӣ дар ҳаёти мо чӣ нақш бозида метавонад?

**Ҳалли проблемаи гузошташуда:** Мувофиқи қонунҳои физикӣ ягон чиз дар сайёра аз ҳеч пайдо намешавад ва нест ҳам намешавад - агар шахс ягон чизи нав сохтани бошад, пас яз ягон чизи дигар истифода мебарад. Массаи як модда массаи дигарро ба вучуд меоварад. Аз тарафи дигар, мувофиқи татқиқоти олимон, сайёраи мо сол то сол андаке ҳам бошад, сабуктар мешавад. Аммо ин чӣ гуна буда метавонад? Олимон ҳисоб карда баромаданд, ки ҳар сол сайёраи мо бо чанги кайҳонӣ «меафзояд». Аз фазои атрофи мо ба рӯи сайёра қариб 40 ҳазор тонна чангҳои гуногун меафтанд, ки ин тамоман ҳолӣ нест. Аммо равандҳои баръакс низ вучуд доранд. Масалан, ҳар сол Замини мо қариб 95 ҳазор тонна гидрогенро дар ҳолати газиаш ба коинот мебарорад. Аммо равандҳои дигар низ, ки хеле ночизанд, нақши калон мебозанд. Масалан, фазои радиоактивие, ки дар ядроии сайёра ба амал меояд, онро соли аз 160 тонна масса маҳрум мекунад. Гелий низ аз атмосфера мебарояд - ҳар сол қариб 1600 тонна. Дастгоҳҳои кайҳоние, ки одамон ба мадори сайёра баровардаанд, фоизи нисбатан ночизро ташкил медиҳанд - ин ҳамагӣ чандсад тонна аст.

Ҳисобҳои одӣ ба мо имкон медиҳанд, ки ба таври кофӣ дақиқ ҳисоб кунем - сайёра ҳар сол тақрибан 50 ҳазор тонна массаи худро гум мекунад. Аммо массаи тамоми сайёра

кариб ба 6 миллиард триллион тонна баробар аст. Бо ин суръати тамомшавӣ, вазни он барои 120 000 триллион сол кофӣ хоҳад буд. Ин истилоҳ танҳо аҷиб аст, зеро синну соли Замин аз синну соли худи Коинот миллионҳо маротиба камтар аст. Пас, мо метавонем бо итминон бигӯем, ки чунин талафоти ночизи вазн аз ҷониби сайёра на ба худи он ва на ба инсоният, ки дар он зиндагӣ мекунад, таъсири ҷиддӣ расонида наметавонад.

**Гузориши проблема:** Мушак аз сатҳи Замин бо суръати ибтидоии  $v_0 = 10 \text{ км/с}$  амудан ба боло паррондашуда ба чӣ қадар баландӣ мебарояд?

**Ҳалли проблемаи гузошташуда:** Дониши назариявии дар дарс гирифтаашонро истифода бурда, донишҷӯён масъаларо ҳал менамоянд. Дар раванди ҳал гузаронидани саволу ҷавоб ва зина ба зина бо пайдарпайии муайян ҳал кардани проблема аз ҷониби омӯзгор назорат карда мешавад.

**Гузориши проблема:** Агар гравитатсия намебуд, оё мо шароити Замиро ҳамин тавре, ки ҳаёт тасаввур карда метавонистем?

**Ҳалли проблемаи гузошташуда:** Гравитатсия барои ҳаёт дар рӯи Замин ниҳоят муҳим аст. Танҳо ба шарофати он Замин атмосфера дорад. Аз сабаби он, ки қувваи ҷозиба ба ҳаво таъсир мерасонад, фишори атмосферӣ ба амал меояд. Бе энергияи потенциалии ҷозиба, ки пайваста ба энергияи кинетикӣ табдил меёбад, гардиши материя ва энергия дар рӯи Замин ғайриимкон мебуд. Мавҷудияти қувваи ҷозиба боиси дар ҳама организмҳои бисёрхуҷайраи заминӣ пайдо шудани скелетҳои қавӣ барои баргараф кардани он гардид. Дар организмҳои зиндаи обӣ, қувваи вазнинӣ бо қувваи гидростатикӣ мувозинат карда мешавад.

**Гузориши проблема:** Оё қувваи ҷозиба ба техника ва технология таъсир расонида метавонад?

**Ҳалли проблемаи гузошташуда:** Барои муайян кардани массаи ҷисмҳо бо роҳи дар тарозу баркашидани онҳо қувваи вазнинӣ ва принципи эквивалентии массаи инертӣ ва гравитатсиониро истифода мебаранд. Гравитатсия барои ҷудо кардани омехтаҳои газ ва моеъ, дар равандҳои истихроҷи вазн, дар баъзе намудҳои соатҳо, дар штангаҳо ва вазнҳо, мошини Атвуд, мошини Обербек ва барометрҳои моеъ истифода мешавад. Гравитатсия дар нақлиёти роҳи оҳан барои фелонидани вагонҳо ба поён, дар сохтмони корхонаҳо барои интиқоли маводҳо истифода мешавад. Андозаҳои дақиқи қувваи ҷозиба ва градиенти он (гравиметрия) ҳангоми омӯзиши сохтори дохилии Замин ва дар ҷустуҷӯи ҷозибаи маъданҳои гуногун истифода мешаванд.

**Муқарриз:** Салихов Т.Х.- д.и.ф.-м., профессори ДМТ

#### АДАБИЁТ

1. Ахмедова З.П. Использование проблемного обучения в высших учебных заведениях / З.П. Ахмедова, Ф.Х. Истамов, А.И. Дустов // Международный сборник научных трудов. Механика. Исследования и инновации. Вып.13. Белоруссия, Гомель, 2020. -С. 219-232.
2. Ахмедова З.П. Омӯзиши проблемавӣ ва рушди салоҳиятҳои касбии донишҷӯён / З.П. Ахмедова // Паёми Донишгоҳи миллии Тоҷикистон. -Душанбе, 2020. -С. 299-304.
3. Турчинова Г.А. Активные методы обучения как современный способ повышения качества профессионального образования [Электронный ресурс]. –Электрон. Текст.дан. -Режим доступа: <https://nsportal.ru/npo-spo/obrazovanie-i-pedagogika/library/2016/04/09/aktivnye-metody-obucheniya-kak-sovremennuyu, свободный доступ>
4. Ушинский, К.Д. Сборник сочинений т.2/ К.Д. Ушинский. - Москва, 1948. -659 с.
5. Бобоев Тошбой. Физика / Тошбой Бобоев, Фарход Раҳимӣ, Хочазода Т.А., Давлат Солиҳов, Фарход Истамов. -Душанбе, 2020. – 470 с.
6. Раҳимов Б.К. Истифодаи дурусти истилоҳоти астрономӣ дар илму маориф / Б.К. Раҳимов, А.Ф. Сафаров // Паёми Донишгоҳи миллии Тоҷикистон. Естественные науки. – No. 3(15), 2022. – С. 117-123.
7. Дустов А.И. Методика использования проблемного обучения на занятиях с использованием современных технологий / А.И. Дустов, З.П. Ахмедова, Ф. Истамов // Материалы XXII Международной научно-практической конференции «Проблемы педагогической инноватики в профессиональном образовании». ISBN 978-5-89967-530-0, УДК 377.3, Издательство ТОГИРРО, Санкт-Петербург-Тюмень, 2021. - С.153-159.
8. Дустов А.И. Применение современных компьютерных технологий в профессиональном воспитании. Сборник научных статей II Международной научно-практической конференции / А. И. Дустов, Дж.Б. Насимова, Ф. Истамов, И. Ходжахонов, Д. Бузрукова // Изд-во РГПУ им. А.И.Герцена, Санкт-Петербург, 2020. -С. 199-203.
9. Дустов А.И. Применение воспитательных технологий в современном профессиональном образовании. Сборник научных статей II Международной научно-практической конференции / А. И. Дустов, Дж. Б. Насимова, Ф.



- Истамов, З. П. Ахмедова, И. Ходжахонов, Д. Бузрукова// Изд-во РГПУ им. А.И.Герцена, Санкт-Петербург, 2020. -С. 273-279.
10. Насимова Дж.Б. Сущность балльно-рейтинговой системы контроля знаний и её роль в процессе обучения/ Дж.Б. Насимова, А.И. Дустов, И. Ходжахонова, Ф. Истамов, Д. Бузрукова, Н. Махкамбоева // Материалы XXI Международной научно-практической конференции «Проблемы педагогической инноватики в профессиональном образовании». ISBN 978-5-8064-2871-5, УДК 377.3, Изд-во РГПУ им. А.И.Герцена, Санкт-Петербург, 2020. - С.206-211.
  11. Ахмедова З.П. Теоретические аспекты применения инновационных технологий на современном уроке при решении проблемной ситуации / З.П. Ахмедова, А.И. Дустов, Ф. Истамов // Материалы XXII Международной научно-практической конференции «Проблемы педагогической инноватики в профессиональном образовании». ISBN 978-5-89967-530-0, УДК 377.3, Издательство ТОГИРРО, Санкт-Петербург-Тюмень, 2021. - С.251-254.
  12. Раѣимов Ф.К. Оптимизация балльно - рейтинговой системы оценивания знаний студентов по физике в вузе / Ф. К. Раѣимов, Дж. Б. Насимова, А. И. Дустов // Проблемы педагогической инноватики в профессиональном образовании. Материалы XX Международной научно-практической конференции. Изд-во РГПУ им. А. И. Герцена, Санкт-Петербург, 2019. –С. 212 - 215.
  13. Истамов Ф.Х. Правильный выбор решения проблемного обучения в высшей школе. В книге: Новые технологии в учебном процессе и производстве/ Ф.Х. Истамов, З.П. Ахмедова, А.И. Дустов // Материалы XIX Международной научно-технической конференции. Рязань, 2021. С. 245-250.
  14. Насимова Дж.Б. Использование автоматизированной системы аудиторской задачи на языке программирования С++ в процессе обучения / Д.Б. Насимова, Ф.К.Рахимов, А.И. Дустов // Вестник Института развития образования. № 1 (21), 2018. -С. 109-113.
  15. Насимова Дж.Б. Оптимизация балльно-рейтинговой системы оценивания знаний студентов по физике в вузе / Дж.Б. Насимова, А.И. Дустов, И. Ходжахонова, Ф. Истамов, Д. Бузрукова // Материалы XX Международной научно-практической конференции. Изд-во РГПУ им. А.И.Герцена, Санкт-Петербург, 2019. -С. 212-217.
  16. Истамов Ф.Х. Таълими проблемави физика дар муассисаҳои олии/ Ф.Х. Истамов, З.П. Ахмедова, А.Ч. Аловиддинов, А.И. Дустов// Паёми Донишгоҳи миллии Тоҷикистон. -Душанбе, 2023. -№7. -С.218-225.
  17. Дустов А.И. Истифодабарии технологияҳои ҳозиразамони муосир дар раванди машғулиятҳои омӯзиши проблемавӣ / А. И. Дустов, Ф. Истамов// Маводи конференсияи илмӣ-методии байналмилалӣ дар мавзӯи «Нақши илмҳои табиӣ-риёзӣ ва методикаи таълими онҳо дар раванди саноаткунӣ босуръати кишвар» бахшида ба амалигардонии «Бистсолаи омӯзиш ва рушди фанҳои табиатшиносӣ, дақиқ ва риёзӣ дар соҳаи илму маориф (солҳои 2020-2040)», инчунин ҳадафи чоруми стратегияи милли-саноаткунӣ босуръати кишвар. Донишгоҳи давлатии омӯзгорӣ Тоҷикистон ба номи С.Айнӣ. -Душанбе, 2022. - С.27-29.
  18. Дустов А.И. Применение инновационных технологий на современном уроке при решении проблемной ситуации /А.И. Дустов // Материалы XXIV Международной научно-практической конференции «Проблемы педагогической инноватики в профессиональном образовании», Российский государственный педагогический университет им. А. И. Герцена, Санкт-Петербург, издательско-полиграфическая ассоциация высших учебных заведений, 2023. - С. 96 - 98.

#### **ИСТИФОДАИ ВАЪЗИЯТҲОИ ПРОБЛЕМАВӢ АЗ ФАНИ АСТРОНОМИЯ ДАР МУАССИСАҲОИ ТАҲСИЛОТИ ОЛӢ**

Дар мақола дар бораи баланд бардоштани сатҳу сифати таҳсилот ва омода намудани мутахассисони салоҳиятноки соҳаи астрономия маълумот дода шудааст. Қайд гардидааст, ки дар баробари усули анъанавии таълим истифода намудани усулҳои фаъоли таълим дар раванди дарсҳои астрономия боиси баланд гардидани сифати таҳсилот, инчунин боиси дари донишҷӯён пайдо шудани шавқу ҳавас ба омӯзиши астрономия мегардад. Яке аз ин усулҳо усули омӯзиши проблемавӣ мебошад, ки дар раванди дарс фаъл будани устод ва шогирдонро таъмин менамояд. Дар омӯзиши проблемавӣ муоширати байни омӯзгор ва шогирд муҳим мебошад, ки дар он донишҷӯ озодона андешаи худро баён карда, мубодилаи афкор карда метавонад ва омӯзгор ҷараёни андешаи худро бодикқат пай мебарад. Ҳадафи омӯзиши проблемавӣ рушди зеҳнӣ, ташаккули донишҳои илмӣ, баланд бардоштани ҳавасмандии раванди таълим ва тарбияи шахсияти фаъл мебошад. Усули омӯзиши проблемавӣ тавассути ба вучуд овардани вазъиятҳои проблемавӣ ва ташкили фаъолияти хонандагон дар ҳалли вазъияти бавучудномада амалӣ карда мешавад. Инчунин, доир ба баъзе мавзӯҳои астрономия саволҳои проблемавӣ пешниҳод карда шудаанд, ки устодон ва донишҷӯёни муассисаҳои олии дарсҳои худ аз онҳо ба таври васеъ истифода бурда метавонанд.

**Калидвожаҳо:** омӯзиши проблемавӣ, масъала, чирм, Офтоб, сайёра, қонун, суръат, мушаки қайҳонӣ.

#### **ИСПОЛЬЗОВАНИЕ ПРОБЛЕМНЫХ СИТУАЦИЙ ПРИ ИЗУЧЕНИИ ПРЕДМЕТА АСТРОНОМИИ В ВЫСШИХ УЧЕБНЫХ ЗАВЕДЕНИЯХ**

В статье представлена информация о повышении уровня и качества образования и подготовке компетентных специалистов в области астрономии. Отмечается, что наряду с традиционным методом обучения использование активных методов обучения в процессе уроков астрономии приводит к повышению качества образования, а также вызывает у студентов интерес к изучению астрономии. Одним из таких методов является метод проблемного обучения, обеспечивающий активность учителя и учащихся в процессе урока. В проблемном обучении важно общение преподавателя и ученика, при котором ученик может свободно выражать свое мнение и

обмениваться идеями, а учитель внимательно наблюдает за течением его мыслей. Целью проблемного обучения является интеллектуальное развитие, формирование научных знаний, повышение мотивации учебного процесса и воспитание активной личности. Метод проблемного обучения реализуется путем создания проблемных ситуаций и организации деятельности учащихся по разрешению ситуации. Также по некоторым темам астрономии предложены проблемные вопросы, которые преподаватели и студенты высших учебных заведений могут широко использовать на своих уроках.

**Ключевые слова:** исследование проблемы, задача, тела, Солнце, планета, закон, скорость, ракета.

## USING PROBLEM SITUATIONS FROM ASTRONOMY IN IN HIGHER EDUCATIONAL INSTITUTIONS

The article provides information on raising the level and quality of education and training competent specialists in the field of astronomy. It is noted that along with the traditional method of teaching, the use of active methods of teaching in the process of astronomy lessons leads to an increase in the quality of education, as well as causes students to become interested in studying astronomy. One of these methods is the method of problem-based learning, which ensures that the teacher and students are active in the lesson process. In problem-based learning, communication between the teacher and the student is important, in which the student can freely express his opinion and exchange ideas, and the teacher carefully observes the flow of his thoughts. The goal of problem-based learning is intellectual development, formation of scientific knowledge, increasing the motivation of the educational process and training of an active personality. The method of problem-based learning is implemented by creating problem situations and organizing students' activities in solving the situation. Also, on some topics of astronomy, problematic questions have been proposed, which teachers and students of higher institutions can widely use in their lessons.

**Keywords:** problem research, task, bodies, Sun, planet, law, speed, rocket

**Маълумот дар бораи муаллифон:** *Истамов Фарҳод Хочамқулович* - Донишгоҳи миллии Тоҷикистон, номзади илмҳои физикаю математика, дотсенти кафедраи методикаи таълими физика. **Суроға:** 734025, ш. Душанбе, Ҷумҳурии Тоҷикистон, хиёбони Рӯдакӣ, 17. **Телефон:** 931-82-83-88. **E-mail:** [FarhodIstamov@list.ru](mailto:FarhodIstamov@list.ru).

*Сафаров Абдулҷалол Гафурович* - Донишгоҳи миллии Тоҷикистон, номзади илмҳои физикаю математика, дотсент, мудири кафедраи астрономияи факултети физика. **Суроға:** 7340425, ш. Душанбе, Ҷумҳурии Тоҷикистон, хиёбони Рӯдакӣ, 17. **Телефон:** (+992) 931-46-51-73. **Email:** [aj\\_safarov@mail.ru](mailto:aj_safarov@mail.ru)

*Лутфилоев Наҷибулло Аюбович* – Донишгоҳи миллии Тоҷикистон, ассистенти кафедраи астрономия, мушовири академии факултети физика. **Суроға:** 7340425, ш. Душанбе, Ҷумҳурии Тоҷикистон, хиёбони Рӯдакӣ, 17. **Телефон:** (+992) 909-44-17-17. **Email:** [najib.0905@mail.ru](mailto:najib.0905@mail.ru)

*Дустов Алишер Искандарович* – Институти илмӣ-тадқиқотии Донишгоҳи миллии Тоҷикистон, ходими пешбари илмӣ. **Суроға:** 734025, ш. Душанбе, Ҷумҳурии Тоҷикистон, хиёбони Рӯдакӣ, 17. **E-mail:** [alidust@mail.ru](mailto:alidust@mail.ru). **Телефон:** 919647204

**Сведения об авторах:** *Истамов Фарҳод Ходжамқулович* - Таджикский национальный университет, кандидат физико-математических наук, доцент кафедры методики преподавания физики. **Адрес:** 734025, г. Душанбе, Республика Таджикистан, проспект Рудаки, 17. **Телефон:** 931-82-83-88. **E-mail:** [FarhodIstamov@list.ru](mailto:FarhodIstamov@list.ru)

*Сафаров Абдулҷалол Гафурович* - Таджикский национальный университет, кандидат физико-математических наук, доцент, заведующий кафедрой астрономии физического факультета. **Адрес:** 734025, г. Душанбе, Республика Таджикистан, проспект Рудаки, 17. **Телефон:** (+992) 931-46-51-73. **Email:** [aj\\_safarov@mail.ru](mailto:aj_safarov@mail.ru)

*Лутфилоев Наҷибулло Аюбович* – Таджикский национальный университет, ассистент кафедры астрономии, эдвайзер физического факультета. **Адрес:** 7340425, г. Душанбе, Республика Таджикистан, проспект Рудаки, 17. **Телефон:** (+992) 909-44-17-17. **Email:** [najib.0905@mail.ru](mailto:najib.0905@mail.ru)

*Дустов Алишер Искандарович* – Научно-исследовательский институт Таджикского национального университета, НИИ ТНУ, ведущий научный сотрудник. **Адрес:** 734025, г. Душанбе, Республика Таджикистан, проспект Рудаки, 17. **Телефон:** 919-64-72-04. **E-mail:** [alidust@mail.ru](mailto:alidust@mail.ru)

**Information about the authors:** *Istamov Farhod Khojamkulovich* - Tajik National University, Candidate of Physical and Mathematical Sciences, Associate Professor of Physics Teaching Methods. **Address:** 734025, Republic of Tajikistan, Dushanbe, Rudaki ave. 17. **Phone:** 931-82-83-88. **E-mail:** [farhodIstamov@list.ru](mailto:farhodIstamov@list.ru)

*Safarov Abduljalol Ghafurovich* - Candidate of Physical and Mathematical Sciences, Associate Professor, Head of the Department of Astronomy, Faculty of Physics, Tajik National University. **Address:** 734025, Republic of Tajikistan, Dushanbe, Rudaki Avenue, 17. **Phone:** (+992) 931-46-51-73. **Email:** [aj\\_safarov@mail.ru](mailto:aj_safarov@mail.ru)

*Lutfiloev Najibullo Ayubovich* - assistant of the Department of Astronomy, academic adviser of the Faculty of Physics, of the Tajik National University. **Address:** 7340425, Republic of Tajikistan, sh. Dushanbe, Rudaki Avenue, 17. **Phone:** (+992) 909-44-17-17. **E-mail:** [najib.0905@mail.ru](mailto:najib.0905@mail.ru).

*Dustov Alisher Iskandarovich* - Research Institute of the Tajik National University, Leading Researcher. **Address:** 734025, Republic of Tajikistan, Dushanbe, Rudaki avenue 17. **Phone:** 919-64-72-04. **E-mail:** [alidust@mail.ru](mailto:alidust@mail.ru)

## НАҚШИ МАСЪАЛАҲОИ МАНТИҚИИ АЗ ПАРАМЕТР ВОБАСТА ҲАНГОМИ БАЛАНД БАРДОШТАНИ ТАФАККУРИ МАТЕМАТИКИИ ХОНАНДАГОН

*Сатторов А.Э., Мирзораҳимов М. Ҳ.*  
Донишгоҳи давлатии Бохтар ба номи Носири Хусрав

Маълум аст, ки рушди тафаккури мантиқии хонандагон аз омӯзиши ҳалли мисолу масъалаҳои ғайримуқаррарӣ, ё худ мантиқӣ вобастагӣ дошта ба хонандагон имкон медиҳад, ки қобилияти мулоҳизакунии худро инкишоф дода, дар ҳалли машқҳо эҷодкор бошанд ва тарзи истифодабарии дурусти донишҳои андӯхташударо дар ҳаёти воқеӣ омӯзанд [1]. Масъалаҳои ғайримуқаррариро методистони машҳури рус Л. М. Фридман, Е. Н. Туретский чунин таъриф додаанд: «Масъалаҳои ғайримуқаррарӣ масъалаҳои мебошанд, ки дар курси математика қоидаҳои умумӣ ва муқаррароти алгоритми ҳалли аниқ онҳоро муайян мекунад [2]. В.В. Дрозина, В. Л. Дилман бошад, дар китоби худ ин гуна таъриф медиҳанд: “Масъалаҳои ғайримуқаррарӣ машқҳои мебошанд, ки принсипи асли ва эҷодӣ доранд, ки онро бо усулҳои маълум ва муайян ҳал кардан мумкин нест ва аз хонандагон талаб карда мешавад, ки роҳҳои ҳалли худро эҷод кунанд” [3].

Бояд қайд намуд, ки инкишофи қобилияти фикрронии мантиқии математикӣ дар пайваста мулоҳиза кардан мебошад. Ҳамаи ин қобилиятҳо ҳангоми омӯзиши роҳи ҳалли машқҳои мантиқӣ ташаккул меёбанд. Дар баробари ин, масъалаҳои аз параметр вобаста, ки дорой шартҳои иловагӣ мебошанд, ба гурӯҳи машқҳои мантиқии алгебравӣ дохил шуда, принсипи асли ва эҷодӣ доранд, ки онро бо усулҳои маълум ва муайян ҳал кардан мумкин нест ва аз хонандагон талаб карда мешавад, ки роҳҳои ҳалли худро эҷод кунанд.

**Таъриф.** *Тағйирёбандаи новобастае, ки қиматаш дар масъалаи додашуда, қайд карда шуда мебошад, инро параметр гуфтан мумкин аст [4].*

Баъзе муаллифон дар китобҳои худ, параметрро ҳамчун тағйирёбандаи идоракунанда қайд кардаанд [4].

Дар вақтҳои охир, масъалаҳои аз параметр вобаста қисми чудонашавандаи озмунҳои математикӣ гардидаанд. Ҳалли ин намуд масъалаҳо тадқиқоти муайянро талаб мекунад ва чун қоида, барои хонандагон душворҳои муайянеро пеш меоваранд. Ҳалли масъалаҳои аз параметрҳо вобаста аз хонандагон на танҳо донишдони хосиятҳои функцияҳо, муодилаҳо, нобаробариҳо ва қобилияти иҷрои табдилдиҳии алгебравӣ, балки маданияти баланди мантиқӣ ва усулҳои хуби таҳқиқотро талаб мекунад. Масъалаҳои аз параметр вобаста нисбат ба дигар масъалаҳо муносибати беназирро талаб мекунад дар ин ҷо тадқиқоти босаводона ва ҳамаҷониба лозим меояд. Ҳамин тавр, масъалаҳои аз параметрҳо вобаста барои хонандагон ҳам аз ҷиҳати мантиқӣ ва ҳам аз ҷиҳати техникӣ душворҳои зиёдро ба миён меоранд.

Намунаҳои масъалаҳои аз параметр вобаста инҳоянд:

Масъалаи 1. Муодиларо ҳал кунед [5, с.57]:

$$\sqrt{a^2 - x} - \sqrt{b^2 - x} = a + b$$

Масъалаи 2. Шумораи ҳалҳои муодиларо, вобаста аз қимати  $a$ , муайян намоед [6 с.87].

$$\frac{x(x-a)}{x+a} + x - a = 10 - \frac{10x}{x+a}$$

Масъалаи 3. Муодиларо ҳал кунед [7]:

$$x^3 + (1 - a^2)x + a = 0$$

Масъалаи 4. Нишон диҳед, ки муодилаи

$$x^3 + ax^2 - b = 0,$$

барои дилхоҳ ададҳои ҳақиқии  $a, b$  танҳо якто ҳал дорад, [8, с.124].

Масъалаи 5. Барои қадом қиматҳои  $n$  касри зерин ихтисоршаванда мебошад [9].

$$\frac{7n^2 + 11n - 4}{6n^2 + 5n}.$$

Масъалаи 6. Барои ҳар як қимати  $a$  ҳалли муодилаи зеринро ёбед [10]:

$$|x - 5| + |2x - 4| = a.$$

Масъалаи 7. Барои кадом қимати  $n$  ифодаи  $\frac{n^2}{1,001^n}$  қимати калонтарини худро соҳиб мешавад [11, с.78].

Масъалаи 8. Барои кадом қимати натуралии  $n$  муодилаи

$$nx^3 + xy - 61 = 0 \text{ халли ягонаи натуралӣ дорад [12, с.72].}$$

Дар масъалаҳои аз параметр вобаста дар баробари номаълуми додашуда, бузургиро пайдо мешаванд, ки қиматҳои ададии онҳо махсус нишон дода нашудаанд, аммо дар порчаи муайяни адади маълум ва муайян карда мешаванд. Дар ин ҳолат параметрҳои, ки ба шарти масъала дохил мешаванд, ба рафти мантиқию техникаи ҳал ва ба шакли ҷавоб таъсири назаррас мерасонанд.

Масъалаҳои аз параметр вобаста хеле гуногунанд. Усулҳои умумии ҳалли онҳо вучуд надоранд (ба истиснои муодилаҳои хаттӣ, нобаробарӣ ва системаҳои муодилаҳои дорой параметр, муодилаҳои квадратӣ ва масъалаҳои вобаста ба ҷойгиршавии решаҳои сеъзагии квадратӣ нисбат ба ададҳои додашуда). Ягона объекте, ки ҳамаи масъалаҳои аз параметр вобаста, умумӣ доранд - ин дар он аст, ки ҳар кадоми онҳоро метавон ба яке аз ду гурӯҳи зерин тасниф кард: масъалаҳои, ки дар онҳо ҳама қиматҳои параметрро ёфтани лозим аст, ки барои ҳар кадоми онҳо шарти муайян мавҷуд мебошад, қонун гардонад (нобаробарӣ, муодилаҳо ва ғ.) ва масъалаҳои, ки дар онҳо муодила (нобаробарӣ, система) бо параметрҳо бояд ҳал карда шавад. Дар ҳолати охирин, мо бояд муайян кунем, ки барои кадом қиматҳои параметр масъала ҳалли худро дорад ва ин ҳалро барои ҳар як қиматҳои параметр нишон диҳем (агар барои баъзе қиматҳои параметр ҳеч гуна ҳалли он вучуд нашошта бошад, пас ҷавоб бояд маҳз ҳамин тавр навишта шавад, вагарна ҳалли нопурра ҳисобида мешавад) [13].

Ҳалли аксари масъалаҳо бо параметрҳо ба ин ё он роҳ бо хосиятҳои функсияҳои хаттӣ ва квадратӣ алоқаманд мебошанд.

Акнун ҳалли якчанд ин намуд масъалаҳоро дида мебароем.

**Масъалаи 1.** Барои ҳар як қимати параметри  $p$  муодиларо ҳал кунед.

$$(p - x^2)(p + x - 2) = 0, [14, с.10].$$

Ҳал. Муодилаи додашуда ба муодилаҳои

$$p - x^2 = 0 \text{ ё } p + x - 2 = 0 \text{ баробарқувва мебошад.}$$

Аз ин ҷо ҳосил мекунем, ки  $x^2 = p$  ё  $x = 2 - p$

Маълум аст, ки агар  $p < 0$  шавад, он гоҳ  $x = 2 - p$  ва агар  $p \geq 0$  шавад, он гоҳ  $x_{1,2} = \pm\sqrt{p}$  ё гоҳ  $x = 2 - p$  мешавад.

Ҷавоб:  $x = 2 - p$  ҳангоми  $p < 0$ ;  $x_{1,2} = \pm\sqrt{p}$  ё  $x = 2 - p$  ҳангоми  $p \geq 0$ .

**Мисоли 2.** Барои қимати  $a$  решаҳои муодилаи

$$x^2 - 2(a + 1) \cdot x + 9a - 5 = 0 \text{ нобаробарии } x > 5 \text{ - ро қаноат мекунад [15, с. 40]}$$

Ҳал. Коэффитсиенти аъзои  $x^2$  мусбат мебошад, пас шохаҳои параболаи  $y^2 = x^2 - 2(a + 1) \cdot x + 9a - 5$  ба боло равона шудааст. Бинобар ин, барои иҷрошавии шарти масъала графикаи ин парабола аз  $x = 5$  вобаста аст, яъне тири  $ox$  -ро аз тарафи рости нуқтаи адади 5 мебурад. Пас барои иҷро шудани ин гуфтаҳо бояд шартҳои зерин иҷро

$$\text{шаванд. } \begin{cases} D = (-2(a + 1))^2 - 4 \cdot (9a - 5) \geq 0 \\ x_0 = \frac{-2(a+1)}{2} > 5 \\ f(5) = 5^2 - 2(a + 1) \cdot 5 + 9a - 5 > 0 \end{cases} \leftrightarrow \begin{cases} 4a^2 - 28a + 24 \geq 0 \\ a + 1 > 5 \\ -a + 10 > 0 \end{cases}$$

$$\leftrightarrow \begin{cases} a^2 - 7a + 6 \geq 0 \\ a > 4 \\ a < 10 \end{cases} \leftrightarrow \begin{cases} (a - 1)(a - 6) \geq 0 \\ a > 4 \\ a < 10 \end{cases} \leftrightarrow a \in [6, 10]$$

Ҷавоб  $a \in [6, 10]$

**Мисоли 3.** Муайян намоед, ки барои кадом қимати параметри  $a$ , муодилаи  $|x - 2| = a \log_2|x - 2|$  танҳо ду ҳал дорад [16].

Ҳал. Бигузур  $|x - 2| = t$  бошад, он гоҳ муодилаи додашуда намуди зеринро мегирад:

$$t = a \log_2 t \quad (1)$$

ки дар ин чо  $t > 0$  аст.

Барои он ки муодилаи додашуда танҳо ду ҳал дошта бошад, муодилаи (1) бояд ҳалли ягона дошта бошад.

Агар  $a = 0$  бошад, муодила ҳал надорад.

Агар  $a < 0$  бошад, муодила ҳалли ягона дорад (ниг. ба нақша).

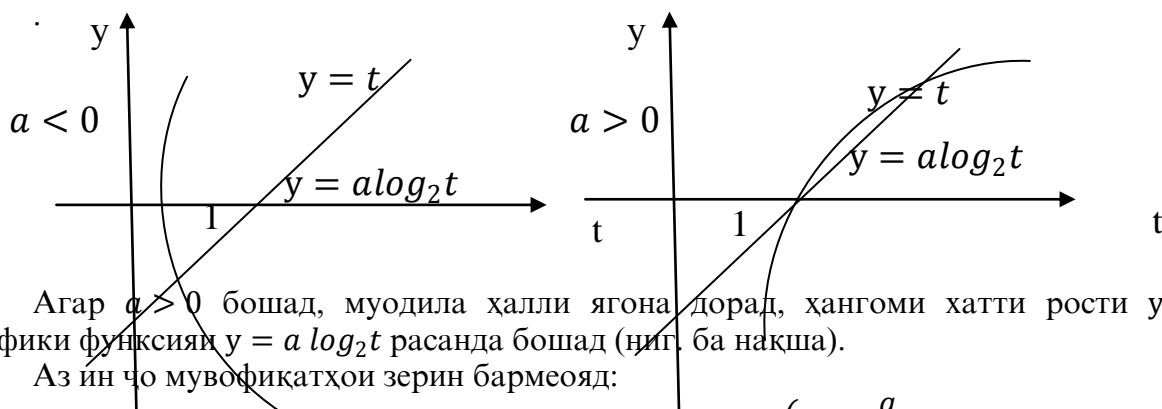

Агар  $a > 0$  бошад, муодила ҳалли ягона дорад, ҳангоми хатти рости  $y = t$  ба графикаи функцияи  $y = a \log_2 t$  расанда бошад (ниг. ба нақша).

Аз ин чо мувофиқатҳои зерин бармеояд:

$$\begin{aligned} \begin{cases} t' = (a \log_2 t)' \\ t = a \log_2 t \end{cases} &\Leftrightarrow \begin{cases} t = \frac{a}{t \ln 2} \\ t = a \log_2 t \end{cases} \Leftrightarrow \begin{cases} t = \frac{a}{t \ln 2} \\ t = \frac{a \ln t}{\ln 2} \end{cases} \Leftrightarrow \\ &\Leftrightarrow \begin{cases} a = t \ln 2 \\ \ln t = 1 \end{cases} \Leftrightarrow \begin{cases} a = e \ln 2 \\ t = e \end{cases} \end{aligned}$$

Мавриди зикр аст, ки қимати ёфташудаи параметри  $a$  ҳақиқатан мусбат аст.

Чавоб:  $a < 0, a = e \ln 2$ .

**Мисоли 4.** Ҳамаи ададҳои  $a$ -ро ёбед, ки барояшон муодилаи

$$25^{x^2} - 2(a+1) \cdot 5^{x^2} + 9a - 5 = 0 \text{ чорто ҳал дошта бошад [15, м.3 с. 82]}$$

Ҳал: Аз гузориши  $5^{x^2} = t$  истифода бурда, ҳосил мекунем:

$$25^{x^2} - 2(a+1) \cdot 5^{x^2} + 9a - 5 = 0$$

$$(5^{x^2})^2 - 2(a+1) \cdot 5^{x^2} + 9a - 5 = 0$$

$$\Leftrightarrow t^2 - 2(a+1) \cdot t + 9a - 5 = 0 \quad (*)$$

Соҳаи муайянии функцияи  $t = 5^{x^2}$  нимпорчаи  $[1; +\infty)$  мебошад.

Дар аввал муодилаи  $5^{x^2} = t$ -ро дида мебароем.

1. Ҳангоми  $t = 1$  будан, муодила якто ҳал дорад.

$$5^{x^2} = 1 \Leftrightarrow 5^{x^2} = 0 \Leftrightarrow x^2 = 0 \Leftrightarrow x = 0$$

2. Ҳангоми  $t > 1$  будан, муодила дуто ҳал дорад, яъне  $5^{x^2} = t$

$$\log_5 5^{x^2} = \log_5 t \Leftrightarrow x^2 = \log_5 t \text{ мешавад ва аз шарти } \log_5 t > 0$$

$$\text{ҳосил мекунем, ки } x^2 = \log_5 t \Leftrightarrow x_1 = \sqrt{\log_5 t} \quad x_2 = -\sqrt{\log_5 t}$$

Бинобар ин, муодилаи аввала дорои чор ҳал мебошад, агар муодилаи квадратии (\*) дуто ҳалли  $t_1$  ва  $t_2 > 1$  дошта бошад. Яъне, шартҳои зерин иҷро шавад:

$$\begin{cases} D > 0 \\ t_0 = a + 1 > 1 \\ f(1) > 0 \end{cases} \Leftrightarrow \begin{cases} D = (-2(a+1))^2 - 4 \cdot 1 \cdot 9a - 5 > 0 \\ t_0 = a + 1 > 1 \\ f(1) = 1^2 - 2(a+1) \cdot 1 + 9a - 5 > 0 \end{cases} \Leftrightarrow \begin{cases} a^2 - 7a + 6 > 0 \\ a > 0 \\ 7a - 6 > 0 \end{cases} \Leftrightarrow$$

$$(a-1)(a-6) > 0 \Leftrightarrow a > 6 \vee a < 1 \text{ пас } a \in (6; +\infty) \cup (6; 1)$$

Чавоб:  $a \in (\frac{6}{7}; 1) \cup (6; +\infty)$

**Мисоли 5.** Барои ҳамаи  $a$ -ҳои имконпазир, миқдори ҳалли системаи зеринро муайян кунед [15, м.12, с.192]:

$$\begin{cases} 2x + 3y = 2a + 4 \\ xy = 2a^2 - 5a - 6 \end{cases}$$

Ҳал: Аз муодилаи якум  $x$ -ро ёфта, ба муодилаи дуюм гузошта,  $y$ -ро меёбем:

$$1. \quad 2x + 3y = 2a + 4 \leftrightarrow 2x = 2a + 4 - 3y \leftrightarrow x = \frac{2a+4-3y}{2}$$

$$2. \quad xy = 2a^2 - 5a - 6 \leftrightarrow \frac{2a+4-3y}{2} \cdot y = 2a^2 - 5a - 6 \leftrightarrow 2ay + 4y - 3y^2 = 4a^2 - 10a - 12$$

$$3y^2 - (2a + 4)y + 4a^2 - 10a - 12 = 0 (*)$$

Миқдори ҳалли (\*), миқдори ҳалли системаро маълум мекунад. Ҳамин тавр масъалаи ҳалли система аз миқдори ҳалли муодилаи (\*) вобаста мешавад. Дискриминанти (\*)-ро меёбем.

$$D = (2a + 4)^2 - 4 \cdot 3 \cdot (4a^2 - 10a - 12) = 4a^2 + 16a + 16 - 48a^2 + 120a + 144 = -44a^2 + 136a + 160$$

Акнун аз шартҳои зерин истифода мекунем:

1) Агар  $D < 0$  бошад, он гоҳ

$$-44a^2 + 136a + 160 < 0$$

$$11a^2 - 34a - 40 > 0$$

$$a^2 - \frac{34}{11}a - \frac{40}{11} > 0$$

$$\left(a + \frac{10}{11}\right)(a - 4) > 0$$

$a \in (-\infty; -\frac{10}{11}) \cup (4; +\infty)$ , яъне дар ин соҳа (\*) ҳал надорад, пас система ҳал надорад.

Агар  $D = 0$  бошад, он гоҳ

$$-44a^2 + 136a + 160 < 0$$

$$\left(a + \frac{10}{11}\right)(a - 4) = 0$$

$$a_1 = 4; a_2 = -\frac{10}{11}$$

Яъне (\*) якто реша дорад, пас система низ якто ҳал дорад.

2) Агар  $D > 0$  бошад, он гоҳ

$$-44a^2 + 136a + 160 < 0$$

$$11a^2 - 34a - 40 > 0$$

$$a^2 - \frac{34}{11}a - \frac{40}{11} > 0$$

$$\left(a + \frac{10}{11}\right)(a - 4) > 0$$

$a \in \left(-\frac{10}{11}; 4\right)$ , яъне (\*) ду реша дорад, пас система низ ду реша дорад.

Он гоҳ

$$\text{Ҷавоб: } \begin{cases} \text{һангоми } a \in \left(-\infty; -\frac{10}{11}\right) \cup (4; +\infty), \text{ Һал надорад} \\ \text{һангоми } a_1 = 4; a_2 = -\frac{10}{11}, \text{ якто Һал дорад} \\ \text{һангоми } a \in \left(-\frac{10}{11}; 4\right), \text{ дуто Һал дорад} \end{cases}$$

**МиСОЛИ 6.** Барои кадом қимати  $a$  муодилаи  $1 + \sin^2 ax = \cos x$  ҳалли ягона дорад.

Ҳал. Маълум аст, ки  $1 + \sin^2 ax$  -ро барои ҳамаи қиматҳои дилхоҳи  $a$  ҳамчун  $\sin x$  ва  $\cos x$  табдил додан мумкин нест. Барои ҳамин муодилаи додашуда бо усули одӣ ҳал карда намешавад. Мо бояд ягон усули нави ҳалро ёбем. Аз нобаробарии  $\cos x \leq 1 \leq 1 + \sin^2 ax$  бармеояд, ки муодилаи додашуда фақат ва фақат ҳамоно вақт ҷой дорад, ки агар системаҳои муодилаҳои зерин иҷро гардад:

$$\begin{cases} 1 + \sin^2 ax = 1 \\ \cos x = 1 \end{cases} \text{ ё ин ки } \begin{cases} \sin ax = 0 \\ \cos x = 1 \end{cases}$$

Ҳамин тавр, системаҳоро пай дар пай ҳал карда, муайян мекунем, ки барои кадом қимати  $a$  он ҳалли ягона дорад. Муодилаи додашуда бо ин системаҳо баробарқувва аст, бинобар ин қимати ёфташудаи  $a$  ҳалли муодилаи додашуда мебошад.

Дар ин чо мушкилоти мантиқӣ сар мешавад ва аз ин маълум мегардад, ки масъаларо кадоме аз хонандагон дуруст тасаввур карда метавонад ва кадоме аз онҳо бо нозукии он аҳаммият намедихад.

Масалан, яке аз ҳалҳои ин система  $ax = \pi k, x = 2\pi n, 2\pi n = \pi k, a = \frac{k}{2n}$  фақат баробарии  $a = \frac{1}{2n}$  ҷавоб ҳисоб карда мешуд. Аммо ин ҳалро фаҳмидан номумкин аст. Ҳозир ҳаллро пешниҳод мекунем, ки ба ҳалли пештара таъя мекунаду норасоии онро нишон медиҳад.

Ҳалли муодилаи якуми системаи охири чунин аст:

$$ax = k\pi, k = 0, \pm 1, \pm 2, \dots$$

Ҳалли муодилаи дуумаш низ маълум аст:

$$x = \pi n, n = 0, \pm 1, \pm 2, \dots$$

Мо бояд чунин  $x$ - ҳоро ёбем, ки дар як вақт ҳарду муодиларо қаноат кунанд, яъне чунин ададҳои  $k$  ва  $n$ - ро ёбем, ки дар ҳарду қимати якхелаи  $x$  ҳосил гардад. Бинобар ин, мо бояд як муодилаи дуномаълумани нисбат ба  $n$  ва  $k$  - ро, ки параметраш  $a$  аст, ҳал намоем:

$$2\pi n = \pi k \quad (1)$$

Маълум аст, ки барои дилхоҳ қимати  $a$  гуфта ададҳои  $n = 0, k = 0$  ҳалли муодилаи додашуда мебошад ва он мувофиқан  $x = 0$  аст, барои ҳамаи қиматҳои  $a$ . Агар  $n \neq 0$  бошад. Он гоҳ муодилаи (1) чунин аст:

$$a = \frac{k}{2n} \quad (2)$$

Акнун масъалаи асосиро ба хотир меорем. Мо бояд ҳалли муодиларо наёбем, фақат муайян намоем, ки  $\bar{y}$  барои кадом қиматҳои  $a$  ҳалли ягона дорад. Вале, дилхоҳ ададҳои ҷуфти  $k$  ва  $n$ , ки шарт (2) - ро қаноат мекунад, ба мо ҳалли муодилаи додашударо медиҳад

$$x = 2\pi n = \frac{\pi k}{a}$$

Маълум мегардад, ки ҳангоми қимати дилхоҳи  $a$  як ҳалли муодилаи додашуда  $x = 0$  аст. Акнун мо бояд қиматҳои  $a$  - ро ёбем, ки дар он ягон ададҳои бутуни  $k$  ва  $n$  вучуд надошта бошад ва муносибати (2) иҷро гардад. Маълум аст, ки агар  $a$  иррационалӣ бошад, он гоҳ  $k$  ва  $n$  - и ҳақиқӣ ёфт намешавад. Якум натиҷа ҳосил шуд: агар  $a$  - адади иррационалӣ бошад, он гоҳ муодилаи додашуда ҳалли ягона дорад. Барои ҳалли масъалаи додашуда мо бояд қимати рационалии  $a$  -ро татқиқ намоем. Ҳамин тарик, агар  $a$  рационалӣ бошад, яъне  $a = P/Q$ , он гоҳ онро ба намуди  $a = (2p)/(2Q)$  навиштан мумкин аст ва дар муодила (2) ҳалли  $k = 2p, n = Q$  - ро ҳосил мекунем. Маълум аст, ки дар ин ҳолат ба ғайр аз ҳалли  $x = 0$  боз ақаллан як ҳалли дигар мавҷуд аст. Аз ин бармеояд, ки ҳангоми рационалӣ будани  $a$  муодилаи додашуда якчанд ҳал дорад. Масъала ҳал шуд.

**Мисоли 7.** Ҳамаи қиматҳои  $a$ -ро ёбед, ки барои қимати дилхоҳи  $b$  системаи зерин ақаллан як ҳал дошта бошад [3].

$$\begin{cases} (x^2 + 1)^a + (y^2 + 1)^y = 1 \\ a + bxy + x^2 + y = 1 \end{cases}$$

( $a, b, x, y$  – ададҳо ҳақиқӣ).

Ҳал. Бигузор  $a$  – қимати параметри мувофиқ бошад, яъне ҳамин гуна қиматест, ки барои он системаи додашуда ақаллан як ҳал дорад, барои дилхоҳ қимати  $b$  якчанд қиматҳои  $b$  - ро интихоб мекунем. Лекин мо  $b$  - ро тавре интихоб мекунем, ки система намуди одиро гирад. Маълум аст, ки аз ҳама хуб  $b = 0$  мебошад. Он гоҳ система намуди зеринро мегирад:

$$\begin{cases} (x^2 + 1)^n = 1 \\ a + x^2y = 1 \end{cases}$$

Бинобар ин, азбаски  $a$  - қимати муносиб аст, ин система ақаллан якто ҳал дорад, ки онро бо  $(x_0, y_0)$  ишорат мекунем.

Дар ин ҳал  $x_0$  ё баробари нол, ё нобаробари нол аст. Агар  $x_0 = 0$  бошад, он гоҳ аз муодилаи дуюм ҳосил мекунем, ки  $a = 1$  ва агар  $x_0 \neq 0$  бошад, он гоҳ  $x_0^2 + 1 \neq 1$  буда, аз муодилаи якум ҳосил мекунем, ки  $a = 0$  аст.

Ҳамин тавр, агар  $a$  - адади мувофиқ бошад, он гоҳ  $a = 0$ , ё  $a = 1$  мебошад. Акнун маълум менамоем, ки ин қиматҳо ҳақиқатан қиматҳои мувофиқ шуда метавонанд ё не.

Ҳангоми  $a = 0$  будан система намуди зеринро мегирад:

$$\begin{cases} (b^2 + 1)^y = 1 \\ bxy + x^2y = 1 \end{cases}$$

Мо бояд муайян намоем, ки ҳангоми қимати дилхоҳи  $b$  ин система ҳал дорад ё надорад. Ҳангоми  $b \neq 0$  будан аз муодилаи якум бармеояд, ки  $y = 0$  аст. Ин ҳал муодилаи дуюмро қаноат намекунонад. Аз ин ҷо мебарояд, ки қимати  $a = 0$  қимати муносиб шуда наметавонад. Акнун бигузур  $a = 1$  бошад. Он гоҳ система намуди зеринро мегирад:

$$\begin{cases} x^2 + (b^2 + 1)^y = 1 \\ bxy + x^2y = 1 \end{cases}$$

Маълум аст, ки  $x = y = 0$  барои дилхоҳ қимати  $b$  ҳалли ин система шуда метавонад ва аз ин бармеояд, ки қимати  $a = 1$  қимати муносиб мебошад.

Ҳамин тариқ, шарти масъаларо фақат қимати  $a = 1$  қаноат мекунонад.

**Мисоли 8.** Ҳамаи қиматҳои  $a$  -ро ёбед, ки барои ҳар кадоми онҳо, ҳар гуна решаи муодилаи

$$\sin 3x = a \sin x + (4 - 2(a)) \sin^2 x \quad (*)$$

решаи муодилаи

$$\sin 3x + \cos 2x = 1 + 2 \sin x \cos 2x \quad (**)$$

бошад ва баръақс ҳар гуна решаи муодилаи дуюм решаи муодилаи якум бошад [3].

Ҳал. Барои муайян кардани баробарқуввагии ду муодила, ду роҳ вучуд дорад:

Якум, - бо ёрии ягон табдилдиҳӣ якеро аз дигараш ҳосил кардан.

Дуюм, аз таърифи баробарқуввагӣ истифода бурда, исбот кардан лозим аст, ки ҳар гуна решаи муодилаи якум, решаи муодилаи дуюм мебошад ва баръақс.

Дар масъалаи мо роҳи якум номумкин аст, бинобар ин роҳи дуюмро интиҳоб мекунем. Дар ин ҳолат, муодилаи (5) нисбатан осон ҳал карда мешавад, бинобар ин, масъала чунин маъно мегирад:

Барои кадом қимати  $a$  муодилаи (4) ва муодилаи (5) решаҳои якхела доранд.

Барои осонии кор,  $\sin x - \rho$  бо  $\rho$  ишорат мекунем. Он гоҳ муодилаи (5) ба намуди зерин оварда мешавад:

$$2y^2 - y = 0 \quad (6)$$

Ин муодила дорои решаҳои  $y_1 = 0$  ва  $y_2 = \frac{1}{2}$  мебошад. Баъди иваз намудани

$$\sin 3x = 3y - 4y^3$$

муодилаи (4) намуди зеринро мегирад:

$$[4y^2 + (4 - 2|a|)y + a - 3]y = 0 \quad (7)$$

Акнун мо бояд, қиматҳои  $a$  -ро ёбем, ки дар он муодилаи (7) решаҳои 0 ва  $\frac{1}{2}$  -ро дар бар гирад ва решаи сеюми он, ё ин ки баробари 0, ё ин ки баробари  $\frac{1}{2}$ , ё ин ки бо қимати мутлақаш аз 1 калон аст. Дидан мумкин аст, ки 0 решаи муодилаи (7) мебошад, бинобар ин муодилаи

$$4y^2 + (4 - 2|a|)y + a - 3 = 0 \quad (8)$$

-ро дида мебароем. Яке аз решаҳои ин муодила бояд  $\frac{1}{2}$  бошад. Дар он қимати  $y = \frac{1}{2}$  -ро гузошта ҳосил мекунем, ки адади  $\frac{1}{2}$  ҳал шуда метавонад, ҳангоми  $a = |a|$ , яъне ҳангоми  $\geq 0$  будан. Аз теоремаи Виета бармеояд, ки решаи дуюм ба  $\frac{a-3}{2}$  баробар аст ва ба ин мувофиқ, қимати  $a$  муносиб аст, ба се ҳолати зерин:

$$1) \frac{a-3}{2} = 0, 2) \frac{a-3}{2} = \frac{1}{2}, 3) \left| \frac{a-3}{2} \right| > 1 \quad (a \geq 0)$$

Аз ин ҷо мо ҷавоби зеринро ҳосил мекунем:



$$a = 3, a = 4, 0 \leq a < 1, a > 5$$

### АДАБИЁТ

1. Амелькин В.В. Задачи с параметрами / В.В. Амелькин, В. Л Рабцевич. Мн.: Асар, 2004.
2. Асадуло Шарифзода. Масъалаҳои озмунҳо ва олимпиадаҳои математикӣ. -Душанбе, 2011. -271с.
3. Алфутова Н.Б. Алгебра и теория чисел. Сборник задач для математических школ / Н.Б. Алфутова, А.В. Устинов. - М.: МЦНМО, 2002. - 264 с.
4. Воронин В.В. Задачи по математике для практических занятий в физико-математической школе / В.В.Воронин, Т.А.Воронина. -Новосиб. гос.ун-т-Новосибирск: РИЦ НГУ, 2016. - 424 с.
5. Выгоский В.С. Задача с параметрами при подготовке к ЕГЭ / В.С. Выгоский. -М.: Научный мир, 2011-316с.: 262ил.
6. Голубев В.И. Решение сложных и нестандартных задач по математике / В.И. Голубев. —М.: ИЛЕКСА, 2007- 252 с.
7. Горностаев О.М. Задачи с параметрами в школьном курсе математики / О.М. Горностаев, К. В. Горбачевская // Молодой ученый Международный научный журнал -№ 25 (315). 2020. - 385-388с.
8. Далингер В.А. Задачи с параметрами: учебное/В.А. Далингер. – Омск: ООО «Амфора», 2012. – 961 с.
9. Дрозина В.В. Механизм творчества решения нестандартных задач / В.В.Дрозина, В. Л. Дильман. —М.: БИНОМ. Лаборатория знаний, 2012. —255с.
10. Далингер В.А. Задачи с параметрами: учебное / В.А. Далингер. – Омск: ООО Амфора, 2012. – 961 с.
11. Канель-Белов А.Я., Ковальджи А.К. Как решают нестандартные задачи / Под ред. В.О.Бугаенко. 4-е изд., стереотип. -М.: МЦНМО, 2008. - 96 с.
12. Колягин Ю. М. Учись решать задачи: Пособие для учащихся VII— VIII кл / Ю. М.Колягин, В. А. Оганесян. - М.: Просвещение, 1980 — 96 с.
13. Лурье М.Б. Техника решения задач: Учеб. Пособие / М.Б. Лурье. -М.: УНЦ ДО, 2005-190 с.
14. Махкамов М. Методҳои ҳалли масъалаҳо аз алгебра: дастури таълимию методӣ барои донишҷӯён / М. Махкамов. - Душанбе: Маориф, 2021. -1040 с.
15. Сатторов А.Э. Нақши машқҳои мантиқӣ барои рушди дониши математикӣи хонандагон / А.Э.Сатторов, М.Х. Мирзороҳимов. ДДБ, 2022- 147. -150с.
16. Сатторов А.Э. Татбиқи ҳосила дар ҳалли масъалаҳои мантиқии параметрӣ / А.Э.Сатторов, М.Х. Мирзороҳимов // Сборник материалов Международной научно-практической конференции. 30 мая 2023 г. -39-41с.
17. Фридман Л. М. Как научиться решать задачи / Л. М.Фридман, Е. Н. Турецкий. -М.:Просвещение, 1989. - 480с.

### НАҚШИ МАСЪАЛАҲОИ МАНТИҚИИ АЗ ПАРАМЕТР ВОБАСТА БАРОИ БАЛАНД БАРДОШТАНИ ТАФАККУРИ МАТЕМАТИКӢИ ХОНАНДАГОН

Ташаққули тафаккури мантиқии хонандагон ва фарҳанги математикӣи онҳо яке аз ҷанбаҳои муҳими рушди шахсият мебошад. Аз ин рӯ, дар Ҷумҳурии Тоҷикистон солҳои 2020-2040 “Бистсолаи омӯзиш ва рушди фанҳои табиатшиносӣ, дақиқ ва риёзӣ дар соҳаи илму маориф” эълон гардидаанд. Масъалаҳои параметрӣ дар рушди ин ҷанбаи нақши муҳим мебошанд. Аҳамияти курси факултативии ҳалли масъалаҳо бо параметрҳо дар синфҳои 7-11 аз он иборат аст, ки омӯзиш усулҳои тадқиқоти математикӣ бо истифода аз мисоли масъалаҳои параметрӣ дар бисёр соҳаҳои дониш ва фаъолияти амалии онҳо ба мақсад мувофиқ аст. Мушкилии масъалаҳои параметрӣ дар он аст, ки чун қоида, бо тағйирёбии параметр на танҳо коэффитсиентҳо, балки як қатор хусусиятҳои дигаре, ки бо муодилаи параметрӣ ё нобаробарӣ алоқаманданд, тағйир меёбанд. Ин ба он оварда мерасонад, ки барои қиматҳои параметрҳои гуногун истифода бурдани усулҳои ҳалли гуногун зарур аст. Дар баробари ин, дар шумораи зиёди барномаҳои мактабӣ аз фанни математика, ин мавзӯ ҷо дода нашудааст, балки дар сатҳи профили ҳамчун масъалаҳои мустакилона мавҷуд аст. Аз ин рӯ, масъалаи омӯзиши масъалаҳои дорой параметр ва мавқеи онҳо дар курси математикаи мактабӣ имрӯз ҳам муҳим аст. Қобилияти ҳал кардани чунин масъалаҳо на танҳо дар доираи омӯзиши фанни математика, балки ҳангоми омӯзиши чунин фанҳо, ба монанди физика, химия ё иқтисодиёт зарур аст. Ба иборати дигар, малакаи ҳалли масъалаҳои параметрҳо барои ҳамаи мутахассисони соҳаҳои гуногуни фаъолияти илмӣ ва амалӣ зарур аст.

**Калидвожаҳо:** параметр, масъалаҳои параметрӣ, муодилаҳои параметрӣ, нобаробариҳо, нобаробариҳои параметрӣ, таксими бутуни ададҳо, масъалаҳои мантиқӣ, масъалаҳои ғайристандартӣ, муодилаҳои тригонометрӣ

### РОЛЬ ПАРАМЕТРИЧЕСКИХ ЛОГИЧЕСКИХ ЗАДАЧ В ПОВЫШЕНИИ МАТЕМАТИЧЕСКОГО МЫШЛЕНИЯ ШКОЛЬНИКОВ

Формирование логического мышления школьников и их математической культуры является одним из важных аспектов развития личности. Поэтому в Республике Таджикистан объявление 2020-2040 годов «Годами изучения и развития естественнонаучных, точных и математических предметов в сфере науки и образования» было оценено по достоинству. Важную роль в развитии этого направления играют параметрические исследования. Важность факультативного курса по решению задач с параметрами в 7-11 классах состоит в том, что изучение математических методов исследования на примере задач с параметрами все чаще применяется во многих областях знаний и их практической деятельности. Сложность параметрических задач состоит в том, что, как правило, с

изменением параметра изменяются не только коэффициенты, но и ряд других характеристик, связанных с параметрическим уравнением или неравенством. Это приводит к тому, что для разных значений параметров необходимо использовать разные методы решения. В то же время в большом количестве школьных программ по математике эта тема не находится, а присутствует на профильном уровне как самостоятельные вопросы. Поэтому вопрос изучения задач с параметрами и их места в школьном курсе математики актуален и сегодня. Умение работать с такими задачами необходимо не только при изучении математики, но и при изучении таких предметов, как физика, химия или экономика. Иными словами, умение решать параметрические задачи необходимо всем специалистам в различных областях научной и практической деятельности.

**Ключевые слова:** параметр, параметрические задачи, параметрические уравнения, неравенства, параметрические неравенства, целочисленное деление чисел, логические задачи, нестандартные задачи, тригонометрические уравнения.

## THE ROLE OF PARAMETRIC LOGIC PROBLEMS IN INCREASING SCHOOLCHILDREN'S MATHEMATICAL THINKING

Formation of logical thinking of schoolchildren and their mathematical culture is one of the important aspects of personality development. Therefore, in the Republic of Tajikistan the years 2020-2040 have been announced "The Year of the Study and Development of Natural Sciences, Exact and Mathematical Subjects in the Field of Science and Education" was appreciated. Parametric research plays an important role in the development of this area. The importance of an elective course on solving problems with parameters in grades 7-11 is that the study of mathematical research methods using problems with parameters as an example is increasingly used in many areas of knowledge and their practical activities. The complexity of parametric problems lies in the fact that, as a rule, with a change in the parameter, not only the coefficients change, but also a number of other characteristics associated with the parametric equation or inequality. This leads to the fact that for different parameter values it is necessary to use different solution methods. At the same time, this topic is not included in a large number of school mathematics programs, but is present at the profile level as independent questions. Therefore, the issue of studying problems with parameters and their place in the school mathematics course is still relevant today. The ability to work with such problems is necessary not only when studying mathematics, but also when studying subjects such as physics, chemistry or economics. In other words, the ability to solve parametric problems is necessary for all specialists in various fields of scientific and practical activity.

**Keywords:** parameter, parametric problems, parametric equations, inequalities, parametric inequalities, integer division of numbers, logical problems, non-standard problems, trigonometric equations

**Маълумот дар бораи муаллифон:** *Сатторов Абдурасул Эшбекович* – Донишгоҳи давлатии Бохтар ба номи Носири Хусрав, кафедраи алгебра ва геометрия, доктори илмҳои педагогӣ, профессор. **Суроға:** 735140, ш. Бохтар, Ҷумҳурии Тоҷикистон, кӯчаи Аини, 67. E-mail: [asattorov50@mail.ru](mailto:asattorov50@mail.ru), Телефон: **(+992) 987- 67- 57 -73.**  
*Мирзороҳимов Мирзоали Хусейнбоевич* - Донишгоҳи давлатии Бохтар ба номи Носири Хусрав, кафедраи методикаи таълими математика, саромӯзгор. **Суроға:** 735140, ш. Бохтар, Ҷумҳурии Тоҷикистон, кӯчаи Аини, 67. E-mail: [smirzorakhimov@mail.ru](mailto:smirzorakhimov@mail.ru), Телефон: **(+992) 918-97-83-93.**

**Сведения об авторах:** *Сатторов Абдурасул Эшбекович* – Бохтарский государственный университет имени Носира Хусрава, кафедра алгебры и геометрии, доктор педагогических наук, профессор. **Адрес:** 735140, г. Бохтар, Республика Таджикистан, ул. Аини, 67 E-mail: [asattorov50@mail.ru](mailto:asattorov50@mail.ru). Телефон: **(+992) 987- 67- 57 -73.**

*Мирзороҳимов Мирзоали Хусейнбоевич* - Бохтарский государственный университет имени Носира Хусрава, старший преподаватель. кафедра методики преподавания математики. **Адрес:** 735140, г. Бохтар, Республика Таджикистан, ул. Аини, 67 E-mail: [smirzorakhimov@mail.ru](mailto:smirzorakhimov@mail.ru). Телефон: **(+992) 918-97-83-93.**

**Information about the authors:** *Sattorov Abdurasul Eshbekovich* – Bokhtar State University named after Nosir Khusrav, Department of Algebra and Geometry, Doctor of Pedagogical Sciences, Professor. **Address:** 735140, Bokhtar, Republic of Tajikistan, st. Aini, 67 E-mail: [asattorov50@mail.ru](mailto:asattorov50@mail.ru). Phone: **(+992) 987-67-57-73.**

*Mirzorakhimov Mirzoali Husseinboevich* - Bokhtar State University named after Nosir Khusrav, senior lecturer. Department of Mathematics Teaching Methods. **Address:** 735140, Bokhtar, Republic of Tajikistan, st. Aini, 67 E-mail: [smirzorakhimov@mail.ru](mailto:smirzorakhimov@mail.ru). Phone: **(+992) 918-97-83-93.**

## ИМКОНИЯТ ВА ИСТИФОДАИ ТЕХНОЛОГИЯИ МУОСИР ДАР РАВАНДИ ТАЪЛИМИ ФАНИИ ТЕХНОЛОГИЯ (ТАЪЛИМИ МЕХНАТ)

*Усмонов А.А., Азизов А.А.*

**Донишгоҳи давлатии Хучанд ба номи академик Б.Ғафуров**

Дар шароити рушди босуръати илму техника, дигаргуниҳои сиёсату иҷтимоӣ, таърихӣ фарҳангӣ ва илмию адабӣ дар тамоми соҳаҳо тағйироти кулӣ ба вуқӯъ омада истодаанд. Таҷрибаи байналмилалӣ ва кишварҳои рушдёрта нишон медиҳад, ки заминаи асосии рушди босуръати иҷтимоӣ иқтисодии кишвар ин рушди таҳсилоти миллӣ буда, он яке аз вазифаҳо ва омилҳои муҳимтаринро дар стратегияи пешрафти кишварҳо ба иҷро мерасонад. Пӯшида нест, ки барои рушди иҷтимоӣ иқтисодии Тоҷикистони муосир низ иқтисодии зехнӣ ва то кадом андоза баланд будани сатҳи таҳсилот ва маърифати фарҳангии миллат ва таъминот бо кадрҳои баландихтисосӣ оғаҳ аз навгониҳои илму техника ва технологияи иттилоотӣ ва ҳамкадам бо замона будан аз унсурҳои муҳимтарини рушди он мебошад [18, с. 74].

Воситаҳои техникии таълим (ВТТ) – маҷмӯи таҷҳизоти техникӣ дидактикӣ, ки дар раванди таълиму тарбия барои муаррифӣ ва коркарди иттилоот бо мақсади мувофиқ кардани он истифода мешаванд. ВТТ ду мафҳумро муттаҳид мекунад: таҷҳизоти техникӣ ва воситаҳои таълимии дидактикӣ (интиқолдиҳандагони иттилоот), ки бо ёрии ин таҷҳизотҳо таҷдид карда мешаванд.

Таснифоти зиёди ВТТ мавҷуд аст: аз рӯи таъиноти вазифаи онҳо, принсипи дастгоҳ ва қор, намуди таълим, мантиқи қор, хусусияти таъсир ба ҳиссиёт, хусусияти пешниҳоди иттилоот. Мо воситаҳои таълими статикӣ ва динамикиро баррасӣ хоҳем кард.

Ба воситаҳои техникӣ таълимии статикӣ таҷҳизотҳои эпипроекторӣ ва кодопроекторҳоро дар бар мегиранд. Воситаҳои таълимии статикӣ барои ба экран кашидани объектҳои гуногун (расмҳо, диаграммаҳо, формулаҳо, матнҳо) бо чараҳои рӯшноӣ равона карда шуда, он имкон медиҳад, ки аёнӣ дар раванди таълим таъмин карда шавад ва дар экран маълумот пурратар намоиш дода шавад.

Воситаҳои техникӣ таълимии динамикӣ видеоманитофон бо телевизор, киноаппаратура, инчунин проектори мултимедиявӣ бо компютерро дар бар мегиранд. Проектори мултимедиявӣ имкон медиҳад, ки ҳам маълумоти статикӣ ва ҳам динамикиро таҷдид намояд.

Илова бар ин, барномаҳои компютери ҳозиразамон имкон медиҳанд, ки слайдҳои эҷод карда шаванд, ки онҳоро на танҳо бо ёрии проектори мултимедиявӣ, балки бо воситаи паҳши мустақим тавассути интернет намоиш дода шавад.

Истифодаи графикаи компютерӣ дар соҳаҳои гуногуни фаъолияти инсоният дар замони ҳозира зарурк ба шумор меравад. Бе тадқиқи графикаи компютерк алҳол фазое, ба монанди реклама, санъат, техника, тиб, илм, бизнес ва ғайраҳоро ташкил додан ғайриимкон аст [17, с. 282].

Ҳангоми дар муассисаҳои таҳсилоти миёнаи умумӣ истифода бурдани ВТТ аудиобасарӣ, давомнокии истифодаи пайвастаи онҳо дар раванди таълим мувофиқи меъёрҳои санитарӣ гигиенӣ муқаррар карда шудаанд. Барои филмҳо ва барномаҳои телевизионӣ барои синфҳои 10-11 25-30 дақиқа аст. Дар давоми ҳафта миқдори дарсҳо бо истифода аз ВТТ набояд аз 4-6 зиёд бошад. Дар раванди таълим дар истифодаи диафильму диапозитив ягон маҳдудият вучуд надорад.

Методикаи истифодаи воситаҳои анъанавии техникӣ дар таълим дар асарҳои Г.А.Берулава, В.А.Торшина, Н.М.Шахмаева, Н.И.Шмаргуна, А.В.Усова ва дигарон мавриди таҳқиқ қарор гирифтаанд.

Вобаста ба пайдо шудани воситаҳои муосири техникӣ таълим тамоюли ҷойи ВТТ-и анъанавиро гирифтани воситаҳои муосири техникӣ таълим ба вуқӯъ пайваст, ки яке аз онҳо компютер мебошад. Бо баробари пайдо шудани компютер ва истифодаи он дар раванди таълим муаммом аз нав таҷҳизондани муассисаҳои таълимӣ ба миён омад. Мушкилии ин марҳала дар он аст, ки дар раванди таълим баъзе воситаҳои анъанавии

техникии таълим истифода намешаванд (истехсоли филмҳо ва диафилмҳои таълимӣ қатъ шудааст, иқтидори эпипроектор нисбат ба имкониятҳои технологияи нав ночиз аст ва онҳоро бо воситаҳои мукамалтари техникии иваз кардан табиист). Гузариш ба технологияҳои муосири иттилоотии таълимӣ дар асоси компютер ва таҷҳизоти мултимедиявӣ талаботи замон аст.

Пеш аз пайдоиши компютер бо таҷҳизоти ба он алоқаманд чунин ҳисоб мешуд, ки ягон воситаи универсалии таълим вучуд надорад, ки барои ҳаматарафа ошкор намудани ҳодисаҳои омӯхташаванда истифода шавад. Маҷмӯи воситаҳои таълим дар якҷоягӣ бо каломии муаллим маълумоти ҳамачонибаи таълимӣ, фаъол, амиқ ва эҳсосӣ дарки маводи таълимиро аз ҷониби хонандагон фароҳам меорад. Вале вазифаҳои такмил додани раванди таълим, ки аз ҷиҳати имкониятҳои дидактикашон гуногунанд истифода бурдани воситаҳои техникии таълимро талаб мекунад. Ба як маҷмӯи ягона муттаҳид намудани воситаҳои техникийи таълим, ки ҳар кадоми он қисми таркибии он буда, дигаронро пурра мекунад. Вобаста ба хусусиятҳои хоси ҳар як унсури маҷмӯъ омезиши онҳо барои ворид шудан ба моҳияти падидаи таҳқиқшаванда мусоидат мекунад.

Дар зери маҷмӯи муосири воситаҳои техникийи таълим мо маҷмӯи мувофиқи технологияҳои нави иттилоотӣ ва воситаҳои анъанавии техникийи таълимро дар назар дорем. Онҳоро мазмуну усулҳои таълим бо ҳам алоқаманд карда шароит фароҳам меорад, ки имкониятҳои дидактикийи ҳар як восита барои баланд бардоштани самаранокии таълим татбиқ карда шавад.

Аз рӯи таърифи И.В.Роберт воситаҳои технологияҳои нави иттилоотӣ, воситаҳои нармафзор, таҷҳизот ва дастгоҳҳо, воситаҳо ва низомии муосири мубодилаи иттилоот мебошанд, ки амалиёти ҷамъоварӣ, нигоҳдорӣ, коркард ва интиқоли иттилоотро таъмин мекунад.

Ба андешаи И.Маҳмудов таърифи нисбатан пурраи истилоҳи «технологияи иттилоотӣ»-ро метавон ҳамчун маҷмӯи усулҳои муназзам ва оммавии омодакунӣ, гирдоварӣ, коркард, ҳифз, таҳвил ва тақсими иттилоот (маълумот, донишҳо) тавассути техникаи ҳисоббарор ва воситаи алоқа маънидод кардан мумкин аст [7, с. 127].

Тамоми навъҳои воситаҳои технологияҳои нави иттилоотиро метавон ба ду қисм ҷудо кард:

- Таъминоти дастгоҳӣ - асбобҳои ҳисоббарори электронӣ ва дигар таҷҳизот, ки маълумотро ворид, коркард, нигоҳ медорад, нашр мекунад ва онро ба масофа интиқол медиҳад;

- Таъминоти барномавӣ - маҷмӯи барномаҳо ва қоидаҳое, ки ба истифодабаранда имкон медиҳанд, ки барои ҳалли вазифаҳои гуногуни дидактикӣ аз таҷҳизот истифода баранд.

Мо на танҳо компютер, балки тамоми таҷҳизоти бо он алоқамандро (принтер, сканер, камераҳои рақамӣ, проектори мултимедиявӣ, видеомагнитофон ва ғайра) ба воситаҳои барномавӣ-таъминоти барномавӣ, инчунин барномаҳои махсус коркардшуда барои истифода дар раванди таълимро нисбат медиҳем.

Дар сурати зарурати намоиш додани филм ё порча аз филм, истифодаи технологияҳои нави иттилоотӣ ногузир аст. Технологияҳои нави иттилоотӣ имкон медиҳад, ки филм ба формати рақамӣ ва танҳо бо истифода аз компютер бо проектори мултимедиявӣ намоиш дода шавад.

Дар шароити пуршиддат васеъ шудани фазои иттилоотӣ нақши техникаи компютерӣ ва технологияҳои графיקии иттилоотӣ низ хеле меафзояд. Имрӯз технологияҳои иттилоотии графיקӣ ҷиҳати хусусиятҳои зерин амалӣ мешаванд:

-шинохти ҷаҳон бо ёрии тасвирҳо ва амсилаҳои геометрӣ;

- воситаи муаррифӣ ва нигоҳдории дониш дар бораи дунё дар шакли аёнӣ; - соҳаи фаъолияте, ки бо муаррифӣ, синтез ва интиқоли иттилооти аёнӣ алоқаманд аст [2, с. 210].

Муаррифие, ки дар барномаи MsPowerPoint таҳия шудааст, на танҳо диафилмҳоро барои кодопроектор пурра иваз мекунад, балки дар он ҳолатҳои таълимӣ, ки зарурати тағйир додани пайдарпайии истифодаи як қисми филм, интиқоли танҳо қисми зарурӣ, бартарӣ дорад.

Воситаҳои технологияҳои нави иттилоотӣ барои ташкили кори мустақилонаи донишҷӯён дар раванди таълим имкониятҳои калон фароҳам меорад. Кор бо моделҳои динамикии компютер имкон медиҳад, ки ба маводи омӯхташуда амиқтар ворид шавад. Санҷиши ғаврии дониш бо ёрии барномаҳои назоратӣ имкон медиҳад, ки камбудӣ дар азхудкунии маводи таълимӣ бартараф карда шавад. Иштирок дар лоиҳаҳои таълимӣ имкон медиҳад, ки фазои иттилоотии донишҷӯён васеъ карда шавад.

Барномаи компютерӣ ва педагогӣ бояд ба тамоми талаботҳои ВТТ ҷавобгӯ бошад:

- воситаҳои таълим бояд ба мазмуни маводи таълимӣ ва вазифаҳои дарс мувофиқ бошанд;

- ҳангоми интиҳоб хусусиятҳои хоси ҳар як дастурамалро дар раванди таълим ба назар гирифта, вазифаҳои онҳоро дар ҳалли вазифаҳои таълимию тарбиявии дарс аниқ муайян кардан лозим аст;

- имкониятҳои барномаҳои компютерӣ бояд ба ғаёол шудани ғаёолияти таълимии хонандагон дар дарс мусоидат кунанд, ки ба сохтори дарс табиӣ дохил карда шудаанд.

Компютер яке аз воситаҳои техникийи технологияҳои нави иттилоотӣ мебошад. Истифодаи он дар таълим имкон медиҳад, ки ғаёолияти таълимӣ ва омӯзишӣ ташкил карда шавад ва инчунин барои идоракунии раванди таълим дар маҷмӯъ имкониятҳои калон фароҳам меорад. Аммо таъсири манфии онҳоро ба саломатии хонандагон ба назар гирифтани лозим аст. Монитори муосир бояд ба стандартҳои аз ҷониби умум қабулшудаи беҳатарӣ ва эргономика мувофиқ бошад, маҳдудиятҳои радиатсионӣ дошта бошад, барои ҳифзи истифодабаранда кам кардани майдонҳои электрикӣ ва магнитиро ба сатҳи имконпазири техникӣ талаб кунад.

Тағйироти физиологӣ дар узвҳои биниш (илтиҳоби чашм, дарди сар, биниши дукарата) ҳангоми кор дар компютер пас аз ду соати кор ба амал меояд. Тавсия дода мешавад, ки ҳангоми кор бо компютер суръати навсозии амудии монитор на камтар аз 75 Гц бошад (дар ин ҳолат истифодабаранда пайҳас кардани милт-милткунии тасвирро пай намебарад, ки дар акси ҳол маҳз ин падида боиси зуд хаста шудани чашм мегардад).

Принсипи аёнӣ дар таърихи пайдоиш ва инкишофи дидактика мавқеи махсусро ишғол мекунад. «...Самаранокии таълим табиист, ки ба дараҷаи иштирок дар дарки ҳисси инсон вобаста аст. Дарки ҳиссиёт дар бораи маводи таълимӣ ҳар қадар гуногун бошад, ҳамон қадар мустаҳкамтар аз худ карда мешавад. Ин қонуният қайҳо дар принсипи дидактикийи айёнияти таълим ифода ёфтааст» [1, с. 9].

Дар луғати калимаҳои хоричӣ «принсип» чунин маънидод шудааст: «Принсип – 1) асосӣ, дастурамали ибтидоии ягон назария, таълимот ва ғайра; ғояи идоракунонда, қоидаҳои асосии ғаёолият; 2) эътиқоди ботинӣ, нигоҳ ба ашё, ки меъёри рафторро муайян мекунад; 3) асоси сохт, амали ягон механизм, асбоб, мошин [19, с.223-236].

А.А. Азизов дар китоби “Методикаи таълими технология (таълими меҳнат) дар низоми муносибати салоҳиятноқӣ” чунин овардааст: «Принсипи айёният яке аз асосҳои қадимаи хеле маълумгашта ва муҳими омӯзиш буда, хонандагон дар шиноخت ва чуқур эҳсос намудани маводи таълимӣ аз нерӯи ҳаваси панҷгона – босира, сомеа, ламс, шомма ва зоика баҳраманд мешаванд» [1, с. 208].

Идрок аз тафаккури зинда ва эҳсосии воқеият оғоз мешавад. Таҷрибаи эҳсосии шахс (ҳиссиёт, дарк, ғоя) манбаи донишест, ки инсонро бо олами беруна мепайвандад.

Марҳилаи аввалини эҳсосии маърифат ҳиссиёт аст. Маҳз ҳиссиётҳо барои дигар тасвирҳои ҳассос – дарк, муаррифӣ ва барои сатҳи баландтарини маърифат - тафаккур асос мегардад. Гуногунии эҳсосот гуногунрангии сифатии ҷаҳони атрофро инъикос мекунад.

Тафаккур – донишҳое, ки моҳият ва қонуниятҳои инкишофи оламо инъикос менамояд. Тафаккур мавзӯи омӯзиши илми мантиқӣ анъанавӣ (классикӣ) буда, он шакли махсуси дониш ба шумор меравад. Тафаккур зинаи дувум ва асосии маърифати олам ба шумор меравад. Зинаи нахустини аз бар намудани олами объективӣ ин се шакли маърифати ҳисӣ: эҳсос, идрок ва тасаввур ба шумор меравад [19, с.18].

Яке аз роҳҳои баланд бардоштани сифати таълим баланд бардоштани ҳиссаи намудҳои гуногуни айёният дар раванди маърифати таълимӣ мебошад. Принсипи

айёнияти таълим шартӣ зарурии ташкили илмии кори муаллим, воситаи баланд бардоштани самаранокии таълим мебошад. Масалан, И.И.Дрига яке аз бузургтарин коршиносон оид ба муаммои истифодаи ВТТ дар раванди таълим чунин қайд кардааст: «Хонандагон олами атрофро бо ёрии тамоми ҳиссиёт меомӯзанд. Бо вучуди ин, интиқоли онҳо гуногун аст. Роҳҳои асосии гирифтани иттилоот анализаторҳои шунавоӣ ва чашм мебошанд. Низоми гӯш - ба майнаи сар метавонад дар як сония то 50 бит (воҳиди иттилоот) маълумот гузаронад. Маҷрои анализатори басарӣ 100 маротиба зиёдтар аст. Бесабаб нест, ки хонандагон қариб 90 фоизи тамоми ахборро дар бораи олами атроф ба воситаи дидан, 9 фоизро бо шунавоӣ ва танҳо 1 фоизро ба воситаи узвҳои ломиса мегирад. Ҳамчунин бояд гуфт, ки аз ҳамаи намудҳои хотира аксари хонандагон қувваи босираи бештар инкишофёфта доранд» [6, с. 5].

«Ҳиссиёт – ин инъикоси нишонаҳои алоҳидаи ашё, ки новобаста ба узвҳои ҳиссиёти одам таъсир мекунад» [14, с. 76].

Мо ба ин ақида розӣ ҳастем, ки «...дар шароити парадигмаи нави таълим муаллим бештар ҳамчун ташкилотчии фаъолияти мустақили фаъоли маърифатии хонандагон, машваратчӣ ва ёвари салоҳиятдор баромад мекунад. Маҳорати касбии ӯ бояд на танҳо ба назорати дониш ва маҳорати мактаббачагон, балки ба ташҳиси фаъолияти онҳо нигаронида шавад, то дар сари вақт бо амалҳои босаводона барои бартараф намудани душвориҳои дар шинохту татбиқи дониш ба вучудодада кӯмак расонад. Ин нақш нисбат ба таълими анъанавӣ ба маротиб мушқилтар буда, аз омӯзгор маҳорати баландтарро тақозо мекунад» [5, с. 12].

«Зарурати истифодаи комплекси воситаҳои таълим ба қоидаи машҳури дидактикӣ асос ёфтааст ва дар он гуфта мешавад, ки муаллим дар раванди таълим бояд узвҳои ҳисси бачагонро ҳар чӣ бештар ҷалб намояд» [4, с. 213].

Имкониятҳои фароҳам овардани шароит барои истифодаи комплекси воситаҳои таълимро синфхонаҳои махсус ҷиҳозонидашуда муҳайё мекунанд. Дар ин синфхонаҳо барои ба амал татбиқ кардани раванди таълим таҷҳизот: компютер, телевизор, видеоплейр, проектор ва ғайра доштан лозим аст. Маҷмӯи воситаҳои гуногуни таъсиррасонии педагогӣ сатҳи баланди методологӣ ва илмии таълимро таъмин намуда, имкониятҳои ҳалли масъалаҳои таълимию тарбиявиро васеъ менамояд.

Дар илми педагогика ва психология муқаррар кардаанд, ки вобастагии табиӣи вазифаҳо ва мазмуни таълим аз имкониятҳои воқеии таълими хонандагони муассисаҳои таҳсилоти миёнаи умумӣ ба ҷузуд меоянд. Яъне вазифаҳо ва мазмуни пешниҳодшуда бояд дар як вақт имкониятҳои воқеии таълими хонандагони синнусоли муайян, инчунин синфи мушаххасро ба инобат гиранд. Танҳо дар ин шароит шартӣ воқеии омӯзиши муваффақ ба вучуд меояд.

Бо дарназардошти гуфтаҳои боло, дар доираи самаранокии омӯзиш мо мувофиқати байни натиҷаҳои бадастомада ва пешбинишудаи омӯзишро дарк мекунем (Бабанский Ю.К., Блинов В.М., Назарова Т.С., Полат Е.С.). Муносибати байни самаранокӣ ва сифат дар он ифода меёбад, ки баланд бардоштани сифати фаъолият боиси афзоиши самаранокии он мегардад, ки дар навбати худ боиси ба мақсад расидани раванди таълимро дунбол дорад.

Коротков А.М. дар бораи муаммои истифодаи технологияҳои нави информатсионӣ менависад: «Таълим ба хонандагон дар муҳити компютерӣ на танҳо раванди ба даст овардан, азхудкунии иттилооти нав ва аз худ намудани усулҳои муосири фаъолияти таълимӣ мебошад. Ин рушди зехнӣ, азхудкунии дигар намудҳои тафаккур, ифодаи фикрҳо бо воситаҳои нав мебошад. Дар гузаштаи наздик дар назди информатика вазифа гузошта шуда буд, ки тафаккури мантикӣ ва алгоритмии хонандагонро инкишоф диҳад, аммо ҳоло маҳдудиятҳои ин вазифа маълум шудааст: компютер метавонад ёвари хуби муаллим дар ташаккули тафаккури образнок, шифоҳӣ, интуитивӣ ва дигар намудҳои фаъолияти равонӣ бошад» [6, с. 3].

«Зехн – ин қобилияти фикрии одам, ки маълумоти гуногунро дарк мекунад, онро коркард мекунад ва ҳангоми ҳалли масъалаҳои гуногун бо донишҳо истифода мебарад» [9, с. 255].

Воситаҳои техникӣ низоме мебошанд, ки барои истифодаи онҳо вариантҳои муносиби аз ҷиҳати илмӣ асоснокёфтаи истифодаи маҷмӯи он дар низоми методикаи таълим зарур аст. Дар маҷмӯи васоити таълим мо барои истифодаи маҷмӯи иттилооти нав ва технологияи анъанавии таълим дар раванди таълим аз ҷанни технология (таълими меҳнат) дар МТМУ воситаҳои таълими анъанавӣ ва муосирро дохил кардем. Ҳангоми ба машғулияти таълим тайёр кардани маҷмӯи ВТТ комбинатсияи муносиби онҳо, инчунин усулҳои методии истифодаи онҳоро интихоб кардан лозим аст. Ҳар як воситаи омӯзиши истифодашаванда дорои қобилиятҳои муайяни дидактикӣ буда, соҳаи татбиқи худро дорад. Маҷмӯи воситаҳои таълимӣ барои дарки моҳияти падидаҳо ва равандҳои омӯхташаванда мусоидат мекунад.

Чунин ақида баён мешавад, ки ҳангоми кор бо объекти экранӣ хонандагон хотираи басарӣ ва тафаккури образнокро инкишоф медиҳанд. Аммо дар баробари ин нокифоя раванқ ёфтани нутқ, маҳдуд шудани ҷузъҳои лафзии тафаккур, фақиршавии нутқи ботинӣ мушоҳида мешавад. Ташкили раванди таълим бо истифодаи маҷмӯи технологияҳои нави иттилоотӣ ва воситаҳои анъанавии техникаи таълим имкон медиҳад, ки усулҳои фаъоли таълим истифода шуда, ба беҳтар азхудкунии барномаи таълимӣ, ташаккули малақаҳои таълимӣ (қобилияти мустақилона дарёфт кардан, коркард ва аз худ кардани маълумоти нав) мусоидат намояд.

«Таасурот, ки одам дар бораи олами атроф мегирад, дар шуур ва тасаввуроти ӯ нақши муайяно менамояд, нигоҳ медорад, мустаҳкам мешавад, аммо ҳангоми зарурият аз нав таҷдид мегардад. Ин равандҳоро хотира меноманд» [8, с. 197].

**Хулоса.** Аз омӯзиши ва таҳлили адабиёти илмӣ метавон ба ин натиҷа расид, ки имкониятҳои муҳталифи ВТТ бо назардошти вазифаҳои иттилоотӣ – маърифатӣ дар нуқтаҳои зерин зоҳир мегардад:

- ҳамчун сарчашмаи иттилоотӣ;
- баланд бардоштани дараҷаи сифатӣ ва аёни тадрис;
- намоиши зуҳуроти гуногун дар ҷараёни инкишоф ва ҳаракат;
- намоиши ҳодисаҳои дар ҷойҳои дурдаст воқеъгардида;
- таъмини мушоҳидаи бевоситаи ҳодисаҳои дастнорас ва ё хатарнок;
- таҷдид (абстраксия) ва пешниҳоди равандҳои муҳталиф, зуҳурот ва ё объектҳо;
- таҷдиди моделҳои, ки дар онҳо ҷанбаҳои муҳимтарин махсус қайд карда шудааст;
- ҳодисаҳоро бо суръати тез ва суст намоиш дода, «миқёси вақтро» вобаста бо мақсади дарс дигаргун месозад, то ки ба хонандагон ҷараёни инкишофи ҳодисаҳо ба таври воқеӣ ва аёни намоиш дода шавад;

Вобаста ба таъсири манфии технологияҳои нави иттилоотӣ ба хонандагон бояд методологияи истифодаи маҷмӯи онҳо бо назардошти меъёрҳои санитарии гигиенӣ таҳия карда шавад.

Имкониятҳои ВТТ дар эргономикаи омӯзиш барои рушди тафаккури таҳлилии таълими ҷанҳои махсуси графикаро бо ёрии тахтаи электронӣ ҷамъбаст намуда, гуфтан мункин аст:

- ВТТ барои боз ҳам чуқуртар қабул кардани маълумоти таълимӣ ва ташаккули маҳоратҳои амалӣ бо воситаи рушди тафаккури таҳлилий мусоидат мекунад;
- ВТТ дар фаъолияти таълимгирандагонро дар рушди тафаккури таҳлилии барои гузаронидани коркарди оқилонаи маълумоти барномаҳо, натиҷаи назорати сифат ва танзими ҷараёни таълим фаъол мекунад;
- ВТТ барои васеъгардии маърифатнокии фаъолияти омӯзгорон баландравии фаъолнокӣ ва мустақилияти таълимгирандагон зарур аст;
- ВТТ барои зиёд кардани ташаббус ва дарёфти омӯзиши оқилонаи ба даст овардани дониш имкон медиҳад;
- ВТТ омӯзгоронро дар ҷараёни таълим аз корҳои дуҷуминдараҷа озод карда, бар зами ин функцияи идоракунии ва роҳбарии ӯро дар раванди омӯзиш тақвият медиҳад.

«Марҳилаи нави инкишофи ҷамаи низомҳои ҷамъиятии мамлакат таҳассусмандии омӯзгоронро талаб мекунад. Функцияҳои иҷтимоқ-қасбии омӯзгорон васеъ ва мураккаб мегарданд: омӯзгор имрӯз бояд фарҳанги иттилоотӣ ва саводнокии компютерк дошта

бошад. Дар баробари ин, дар 5-10 соли охир чаҳиши босуръат дар рушди технологияҳои иттилоотк-иртиботк ба вучуд омада, техникаро ниҳоят дастрас гардонид. Аз ин рӯ, ҷорк кардани технологияҳои компютери ро дар таҳсилот қадами мантиқк ва зарурк дар инкишофи томи чаҳони иттилоотии муосир номидан мумкин аст.

Мо пешниҳод мекунем, ки муаллимони муассисаҳои таҳсилоти миёнаи умумӣ солҳои пеш донишгоҳро хатм намудаанд ва ин технологияҳо нав дар раванди таълим ҷорӣ шуда истодааст. Пешниҳод карда мешавад, ки дар курсҳои тақмили ихтисос ва бозомӯзии муаллимони фанни технология (таълими меҳнат) омӯзиши тахтаи интерактивӣ ва технологияҳои мултимедӣ ба роҳ монда шавад.

Тадқиқоти мо ҳамрадифи тадқиқотҳои олимони соҳа буда, ҷойгоҳ ва ҳадафи дидактикии воситаҳои технологияҳои нави иттилоотӣ ва ВТТ-и анъанавиро дар синф ва корҳои берунасинфӣ аз фанни технология (таълими меҳнат) барои хонандагони синфҳои 9-10 муайян мекунад. Мусаллам аст, ки воситаҳои технологияҳои нави иттилоотӣ дар якҷоягӣ бо воситаҳои анъанавии техникаи таълим на танҳо барои муаррифии маводи таълимӣ, балки барои ташкили кори мустақилона низ истифода мешаванд.

#### АДАБИЁТ

1. Азизов А.А., Сайфудинов М., Мӯминов Ф.У., Ҷӯраев М.К. Методикаи таълими технология (таълими меҳнат) дар муносибати салоҳиятноки (китоби дарсӣ) Душанбе – Маориф. 2017. 373саҳ.
2. Бобоева, Ш. Х. Эффективность использования компьютерных технологий при обучении графическим дисциплинам / Ш. Х. Бобоева // Ученые записки Худжандского государственного университета им. академика Б. Гафурова. Серия гуманитарно-общественных наук. – 2018. – № 4(57). – С. 207-211. – EDN VUKIXZ.
3. Бобоева, Ш. Х. Масъалаҳои татбиқи технологияҳои иттилоотӣ - иртиботӣ дар раванди таълими фанни нақшакашӣ / Ш. Х. Бобоева, Ш. Ю. Азизов // Паёми Донишгоҳи миллии Тоҷикистон. – 2020. – № 4. – Р. 231-237.
4. Галишников Е. М. Использование интерактивной доски в процессе обучения // Учитель. 2007. № 4. С. 8-10
5. Горюнова М. А. Интерактивные доски и их использование в учебном процессе / М. А. Горюнова, Т. В. Семенова, М. Н. Солоне-вичева / под ред. М. А. Горюновой. – СПб.: БХВ-Петербург, 2010. – 336 с.
6. Дрига И.И., Рах Г.И. Технические средства обучения в общеобразовательной школе: Учеб. пособие для студентов пед. интов.- М.: Просвещение, 1985. - 271с.
7. Захаров А.М. Психолого-дидактические условия эффективного использования проекции в учебном демонстрационном эксперименте: монография. - Челябинск: ИИУМЦ «Образование», 2002. - 167 с.
8. Захарова И. Г. Информационные технологии в образовании: //Учеб. пособие для студ. высш. пед. учеб. заведений. М., 2003. С. 12.
9. Коротков А.М. Компьютерное образование с позиций системно-деятельностного подхода // Педагогика. - 2004. - №2. - С. 3-10.
10. Маҳмудов, И. М. Нақши воситаҳои техникаи таълим ва технологияи иттилоотӣ дар раванди таҳсилоти ибтидоӣ / И. М. Маҳмудов // Вестник Бохтарского государственного университета имени Носира Хусрава. Серия гуманитарных и экономических наук. – 2019. – № 1-3(65). – Р. 125-130.
11. Немов Р.С. Психология: учебник для бакалавров/ Р.С.Немов. – М.: Издательство Юрайт, ИД Юрайт, 2013. – 639с.
12. Островский Э.В. Основы психологии: Учеб. пособие. – М.: Вузовский учебник: ИНФРА – М.: 2014. – 268с.
13. Полат Е. С., Бухаркина М. Ю., Моисеева М. В., Петров А. Е. // Новые педагогические и информационные технологии в системе образования. М., 2005. С. 20.
14. Столяренко Л.Д. Психология: краткий курс лекций/ Л.Д.Столяренко В.Е.-4-е изд., перераб. и доп.- М.: Издательство Юрайт, 2011. – 173с.
15. Тошхӯчаев Ҳ.А., Усмонов А.А. Технологияи навин дар раванди таълим. Барномаи RioStudio.- Хучанд: Нури маърифат. – 2015 - 44 с.
16. Усмонов А. Армуғони омӯзгорони ҷавон. Маводи иштирокчиёни озмуни «Муаллими сол - 2017» баҳшида ба «Соли ҷавонон» ва «85 солагии Донишгоҳи давлатии Хучанд ба номи академик Б.Ғафуров». – Хучанд: Нури маърифат, 2018. – 184саҳ.
17. Файзуллоев Ф.Р. Зарурк будани истифодаи доимии технологияҳои муосири иттилоотк – графикк дар раванди таълим / Ф.Р. Файзуллоев, А.Ҷ. Ятимов // Вестник Таджикского национального Университета. – Душанбе, 2019. -№8. – С. 281-284.
18. Холиқова, Ш. Қ. Истифодаи технологияҳои мултимедӣ дар раванди таҳсилоти фосилавӣ / Ш. Қ. Холиқова // Паёми Пажӯишгоҳи рушди маориф. – 2020. – № 2(30). – Р. 74-77.
19. Ҳайитбоева М.А., Ҷӯраева С.Б., Дехқонова Г.Н., Ҷӯраева Н.Н. Луғатномаи мухтасари истилоҳоти ахлоқ ва зебоишиносӣ. Хучанд: СИ Файзибоев М.М. «Меъроҷ», - 2020. – 28с.



## ИМКОНИЯТ ВА ИСТИФОДАИ ТЕХНОЛОГИЯИ МУОСИР ДАР РАВАНДИ ТАЪЛИМИ ФАННИ ТЕХНОЛОГИЯ (ТАЪЛИМИ МЕХНАТ)

Дар мақолаи мазкур суҳан бобати истифодаи методҳои интерактивӣ аз тарафи омӯзгорони оянда дар раванди таълим рафта, қайд мегардад, ки қорӣ намудани методҳои интерактивии таълим яке аз самтҳои муҳимтарини тақмили омодагии донишҷӯён дар муассисаи таҳсилоти олии муосир мебошад. Навовариҳои асосии методӣ имрӯз бо истифодаи методҳои интерактивии таълим алоқаманданд. Имрӯзҳо маҳзани илми ҷаҳон бо воситаи торҳои анкабуди интернет ба микдори бемаҳдуди истифодабарандагон дастрас гардидааст. Бо суръати баланди тараққиёти технологияҳои компютерӣ имконият ва функсияҳои барномаҳо васеъ гардида, суръати табодули маълумот дар шабакаҳо тез мегардад. Бар зами ин ҳама хоҳиши истифодабарандагони технологияҳои ахборотии муосир зиёд мегардад. Имрӯзҳо маҳзани илми ҷаҳон бо воситаи торҳои анкабуди интернет ба микдори бемаҳдуди истифодабарандагон дастрас гардидааст. Бо суръати баланди тараққиёти технологияҳои компютерӣ имконият ва функсияҳои барномаҳо васеъ гардида, суръати табодули маълумот дар шабакаҳо тез мегардад. Дар мақолаи мазкур оид ба истифодаи воситаҳои техникӣ раванди таълими фанни технология (таълими меҳнат) ба риштаи таҳқиқ кашида шудааст. Дар мақола мубрам будани мавзӯи интиҳобшуда, талаботи принсипи дидактикии аёнӣ таълим, имкониятҳои истифодаи воситаҳои техникӣ таҳлил гардидааст. Ақидаҳои олимони соҳа муҳокима шуда, ҳамчунин тавсия ва ҳулосаҳои муаллиф пешниҳод гардидааст.

**Божаҳои калидӣ:** воситаҳои техникӣ, иттилоот, компютер, таълим, таҷҳизот, принсип, технология.

## ВОЗМОЖНОСТЬ И ИСПОЛЬЗОВАНИЕ СОВРЕМЕННЫХ ТЕХНОЛОГИЙ В ТЕХНОЛОГИЧЕСКОМ ОБРАЗОВАТЕЛЬНОМ ПРОЦЕССЕ (ТРУДОВОМ ОБУЧЕНИИ)

В данной статье рассматривается использование интерактивных методов будущими учителями в учебном процессе, отмечая, что внедрение интерактивных методов обучения является одним из важнейших направлений повышения готовности студентов в современной высшей школе. Основные методические инновации сегодня связаны с использованием интерактивных методов обучения. Сегодня мировая научная база данных доступна неограниченному числу пользователей через сеть Интернет. С быстрым развитием компьютерных технологий расширяются возможности и функции программ, увеличивается скорость обмена данными в сетях. В добавок ко всему этому возрастает желание пользователей современных информационных технологий. Сегодня мировая научная база данных доступна неограниченному числу пользователей через сеть Интернет. С быстрым развитием компьютерных технологий расширяются возможности и функции программ, увеличивается скорость обмена данными в сетях. В данной статье по использованию технических средств исследуется процесс обучения предмета технологии (трудового обучения). В статье анализируются важность выбранной темы, требования дидактического принципа наглядности обучения, возможности использования технических средств. Обсуждаются мнения ученых в данной области, также представлены рекомендации и выводы автора.

**Ключевые слова:** технические средства, информация, компьютер, образование, оборудование, принцип, технология.

## POSSIBILITY AND USE OF MODERN TECHNOLOGIES IN THE TECHNOLOGICAL EDUCATIONAL PROCESS (LABOR TRAINING)

This article discusses the use of interactive methods by future teachers in the educational process, noting that the introduction of interactive teaching methods is one of the most important areas for improving the readiness of students in modern higher education. The main methodological innovations today are associated with the use of interactive teaching methods. Today, the world scientific database is available to an unlimited number of users via the Internet. With the rapid development of computer technology, the capabilities and functions of programs are expanding, and the speed of data exchange in networks is increasing. In addition to all this, the desire of users of modern information technologies is increasing. Today, the world scientific database is available to an unlimited number of users via the Internet. With the rapid development of computer technology, the capabilities and functions of programs are expanding, and the speed of data exchange in networks is increasing. This article on the use of technical means examines the process of teaching the subject of technology (labor training). The article analyzes the importance of the chosen topic, the requirements of the didactic principle of visualization of education, the possibility of using technical means. Opinions of scientists in this field are discussed, recommendations and conclusions of the author are also presented.

**Key words:** technical means, information, computer, education, equipment, principle, technology.

**Маълумот дар бораи муаллифон.** *Усмонов Акмалҷон Акбарҷоновиҷ* - Донишгоҳи давлатии Хучанд ба номи академик Бобочон Ғафуров, сармуаллими кафедраи электроника. **Суроға:** 735700, шаҳри Хучанд, Ҷумҳурии Тоҷикистон, кӯчаи Мавлонбеков 1. **Телефон:** 927-95-00-68, **E-mail:** [akmali\\_0068@mail.ru](mailto:akmali_0068@mail.ru)  
*Азизов Абдулатиф Абдуҳалимовиҷ* - Донишгоҳи давлатии Хучанд ба номи академик Бобочон Ғафуров, доктори илмҳои педагогӣ, профессори кафедраи технология ва методикаи таълими он. **Суроға:** 735700, шаҳри Хучанд, Ҷумҳурии Тоҷикистон, кӯчаи Мавлонбеков 1. **Телефон:** 927-47-41-15

**Сведения об авторах:** *Усмонов Акмалджон Акбарджоновиҷ* - Худжандский государственный университет имени академика Б.Гафурова, старший преподаватель кафедры электроника. **Адрес:** 735700, , город Худжанд, Республика Таджикистанул. Мавлонбекова 1. **Телефон:** 927-95-00-68, **E-mail:** [akmali\\_0068@mail.ru](mailto:akmali_0068@mail.ru)

*Азизов Абдулатиф Абдухалимович* -Худжандский государственный университет имени академика Б. Гафурова, доктор педагогических наук, профессор кафедры технологии и методики ее преподавания. **Адрес:** 735700, город Худжанд, Республика Таджикистан, ул. Мавлонбекова 1. Телефон: **927-47-41-15**

**Information about the authors: Usmonov Akmalzhon Akbardzhonovich** -Khujand State University named after Academician B.Gafurov», senior Lecturer of the Department of Electronics. **Address:** 735700, Republic of Tajikistan, Khujand, 1 Mavlonbekov street. **Phone: 927-95-00-68**, E-mail: **akmali\_0068@mail.ru**

*Azizov Abdulatif Abdukhalimovich* -Khujand State University named after Academician Bobozhan Gafurov, Doctor of Pedagogical Sciences, Professor of the Department of Technology and Methods of Its Teaching. **Address:** 735700, Republic of Tajikistan, Khujand, 1 Mavlonbekov Street. Phone: **927-47-41-15**

## МУНДАРИЧА - СОДЕРЖАНИЕ

### ИЛМҲОИ ТАЪРИХ ВА АРХЕОЛОГИЯ – ИСТОРИЧЕСКИЕ НАУКИ И АРХЕОЛОГИЯ

<i>Каримова Г. Б.</i> Историко-художественные и искусствоведческие аспекты памятников раннесредневековых монументальной живописи Таджикистана.....	5
<i>Литвинов В.П.</i> Борьба царской власти с наркотиками в Русском Туркестане.....	10
<i>Наботов Ф.С.</i> К вопросу интерпретации понятия внешняя трудовая миграция в таджикостанской миграциологии.....	15
<i>Абдуллоев Дж. Ф., Алимов Д.Х.</i> Развитие пчеловодства Таджикистана в годы независимости.....	21
<i>Занджирбекова Г.И.</i> Народная ветеринария таджиков Памира.....	29
<i>Хошимова Ш.Ф.</i> Трудовые навыки и творческий потенциал таджикских мастериц.....	35
<i>Шаринов Ч.С.</i> Махсусияти забони тоҷикӣ дар аҳди Сомониён аз нигоҳи Эмомалӣ Раҳмон.....	41
<i>Мирзоев Ҳ.Т. Оқилзода Н.Н.</i> Ҳамкориҳои байнипарлумони Ҷумҳурии Тоҷикистон ва Ҷумҳурии Халқии Хитой дар даври истиқлолият (2000-2015).....	47
<i>Нарзуллозода Малика Ҷурабег</i> Назаре ба муносибатҳои дипломатии дирӯзу имрӯзи Тоҷикистон ва Ҳиндустон дар соҳаи тиб.....	55
<i>Далер Шарифӣ</i> Дидгоҳи назариявии мафҳуми “амният” ва “манфиатҳои миллӣ”.....	62
<i>Ганҷақова М. Г.</i> Таърихигорӣ адабиёти тоҷик дар солҳои Ҷанги Бузурги Ватанӣ.....	68
<i>Абдуллозода М.Х. Усмонов А.И.</i> Андар осори риёзату табиӣ Абуалӣ Ибни Сино ва саҳми ӯ андар ин улум.....	74

### ИЛМҲОИ ФАЛСАФА - ФИЛОСОФСКИЕ НАУКИ

<i>Киматишов Ш.Л.</i> Основные категории, отражающие суть бытия и небытия в философии восточных перипатетиков.....	79
<i>Сулаймонов Б. С.</i> Предпосылки возникновения и развития логического мышления на средневековом Востоке.....	86
<i>Шаҳовудинов Н.С.</i> Зиндагинома ва шахсияти Ибни Сино.....	92
<i>Худойдодзода Ф.Б.</i> Шақлҳои таъсиррасонии ифротгарии динӣ ба фарҳанги миллӣ: таҳлили фалсафӣ-диншиносӣ.....	104
<i>Каримов Қ.С.</i> Таҳқиқи масъалаҳои ахлоқӣ дар мероси хаттии аҳди Сосониён.....	112
<i>Саидзода Далер Муҳибулло</i> Ифротгарии динӣ ҳамчун ҳаракати иртиқоӣ дар ҷомеаи муосир.....	119
<i>Ганиева Н.Н.</i> Махсусиятҳои ғоявии давлати дунявӣ.....	127
<i>Раҳмонов С. Д.</i> Нақши омилҳои асосии ақиқомондагии аморати бухоро аз нигоҳи Аҳмади Дониш.....	133

### ИЛМҲОИ ПЕДАГОГӢ - ПЕДАГОГИЧЕСКИЕ НАУКИ

<i>Тагаева М.М.</i> Формирование языковой личности в современной социокультурной ситуации поликультурного пространства.....	141
<i>Байдуллоев А. И., Шаринов Р. И.</i> Роль современно оснащенной образовательной среды в воспитании молодежи республики.....	149
<i>Содиқова Х.М.</i> Информационные технологии и инновации в образовательном процессе.....	158
<i>Азизова Д.А.</i> Модульное обучение в системе образования высших учебных заведений.....	164
<i>Бобоева Х.Г.</i> Познавательное развитие учащихся начальных классов с использованием дидактических игр в обучении предмету искусства и труда.....	170
<i>Солиев З. Т.</i> К вопросу об обучении грамматике русского языка нерусских студентов технического вуза.....	176
<i>Тагаева М.М.</i> Методы и формы организации обучения безэквивалентной лексике в условиях поликультурного и полилингвального образования в Республике Таджикистан.....	181
<i>Джумъахонзода Н. Дж.</i> Трёхмерные синтезирующие системы интегративных педагогических технологий повышения качества образования в информационно-инновационной среде вуза.....	190
<i>Ахророва Г.У.</i> Нақши расму оин ва ҷашну анъанаҳои миллӣ дар тарбияи ахлоқии ҷавонон.....	197
<i>Саидов А.Ф.</i> Аҳамияти осорнонаи миллӣ дар муаррифии мероси фарҳангии халқи тоҷик.....	205
<i>Бобоҷонова М.Ю.</i> Вазият ва дурнамои ҳамгироии илму маориф дар Ҷумҳурии Тоҷикистон.....	211
<i>Ҳасанова Б.Ҳ.</i> Барот Мирзоев ва мактаби методии ӯ.....	222
<i>Ёров А.Б.</i> Усулҳои инноватсионии таълим ҳамчун воситаи баландбардории сифати таҳсилот дар раванди машғулиятҳои муассисаҳои томактабӣ.....	228
<i>Назаров Д.А.</i> Марҳилаҳои ташаккули маҳоратҳои графикӣ дар раванди таълими алгебраи синфҳои 7-9-и муассисаҳои таҳсилоти миёнаи умумӣ.....	234
<i>Бажова М.А.</i> Моҳият ва мавқеи мафҳуми тафриқа дар таълими математика.....	243
<i>Тураев З. Н.</i> Тавсифи категорияи “шуур” ва “шуури экологӣ” дар адабиёти педагогӣ ва психологӣ ва сохтори он.....	250
<i>Дадохонова М.Р.</i> Нақши бозҳои дидактикӣ дар раванди таълими донишҷӯёни муассисаҳои.....	

таълимии олий.....	258
<i>Давлатова Н. Ҳ.</i> Сабабҳои иҷтимоӣ-педагогӣ пайдоиши қачрафторӣ дар хонандагонии синфҳои ибтидоӣ .....	264
<i>Шоҳиён Н.Н., Зарифов Н.М.</i> Ташаккули ватандӯстӣ - омили асосии ифтихори миллии ҷавонон ....	270
<i>Истамов Ф.Х., Сафаров А.Ғ., Лутфилоев Н.А., Дустов А.И.</i> Истифодаи вазъиятҳои проблемавӣ аз ҷанни астрономия дар муассисаҳои олий.....	276
<i>Сатторов А.Э., Мирзораҳимов М. Ҳ.</i> Нақши масъалаҳои мантиқии аз параметр вобаста ҳангоми баланд бардоштани тафаккури математикӣ хонандагон.....	283
<i>Усмонов А.А., Азизов А.А.</i> Имконият ва истифодаи технологияи муосир дар раванди таълими ҷанни технология (таълими меҳнат.....	291

**ВЕСТНИК  
ТАДЖИКСКОГО НАЦИОНАЛЬНОГО УНИВЕРСИТЕТА**

Научный журнал «Вестник Таджикского национального университета» основан в 1990 г. Печатная версия журнала зарегистрирована в Министерстве культуры Республики Таджикистан. Журнал включен в «Перечень рецензируемых научных изданий, в которых должны быть опубликованы основные научные результаты диссертаций на соискание ученой степени кандидата наук, на соискание ученой степени доктора наук» ВАК при Президенте Республики Таджикистан и ВАК Министерства образования и науки Российской Федерации. Журнал принимает научные статьи по следующим отраслям науки: исторические науки и археология (07.00.00), философские науки (09.00.00) и педагогические науки (13.00.00). Журнал включен в базу данных Российского индекса научного цитирования (РИНЦ), регулярно предоставляет в РИНЦ информацию в виде метаданных. Полнотекстовая версия журнала доступна на сайте издания ([www.vestnik-tnu.com](http://www.vestnik-tnu.com)).

---

**ВЕСТНИК  
ТАДЖИКСКОГО НАЦИОНАЛЬНОГО УНИВЕРСИТЕТА**

**2024. №3**

Над номером работали:

Ответственный редактор: М.К.Ибодова  
Редактор таджикского языка: Ш.П.Абдуллоева  
Редактор русского языка: О.Ашмарин  
Корректор: П.Х.Латипова

**Издательский центр**

**Таджикского национального университета  
по изданию научного журнала**

**«Вестник Таджикского национального университета»:**

734025, Республика Таджикистан, г.Душанбе, проспект Рудаки, 17.

Сайт журнала: [www.vestnik-tnu.com](http://www.vestnik-tnu.com)

E-mail: [vestnik-tnu@mail.ru](mailto:vestnik-tnu@mail.ru)

Тел.: (+992 37) 227-74-41

**Подписано в печать 29.03.2024 г.**