

ISSN 2074-1847

ПАЁМИ
ДОНИШГОҶИ МИЛЛИИ ТОҶИКИСТОН

2023. № 11
ҚИСМИ I

ВЕСТНИК
ТАДЖИКСКОГО НАЦИОНАЛЬНОГО
УНИВЕРСИТЕТА

2023. № 11
ЧАСТЬ I

BULLETIN
OF THE TAJIK NATIONAL UNIVERSITY

2023. No. 11
PART I



МАРКАЗИ
ТАБЪУ НАШР, БАҶГАРДОН ВА ТАРҶУМА
ДУШАНБЕ – 2023

ПАЁМИ ДОНИШГОҲИ МИЛЛИИ ТОҶИКИСТОН

Муассиси маҷалла:

Донишгоҳи миллии Тоҷикистон
Маҷалла соли 1990 таъсис ёфтааст.
САРМУҲАРРИР:

Хушвахтзода
Қобилҷон Хушвахт

Доктори илмҳои иқтисодӣ, ректори Донишгоҳи миллии Тоҷикистон

МУОВИНИ САРМУҲАРРИР:

Сафармамадов
Сафармамад
Муборакшоевич

Доктори илмҳои химия, профессор, муовини ректор оид ба илми Донишгоҳи миллии Тоҷикистон

МУОВИНИ САРМУҲАРРИР:

Исмонов
Кароматулло

Номзади илмҳои филологӣ, дотсент, директори Маркази таъбу нашр, баргардон ва тарҷумаи Донишгоҳи миллии Тоҷикистон

ҲАЙАТИ ТАҲРИРИЯ:

07.00.00 – Таърих ва археология

Акрамов
Зикриё Иномович
Искандаров
Қосимшо
Яқубов
Юсуфшоҳ
Расулиён
Қаххор
Мирзоев Ниёз
Мирзобадалович
Нуриддинов
Раймалихон
Шаҳбозович
Самиев
Холмаҳмад
Давлатович

Доктори илмҳои таърих, профессор

Доктори илмҳои таърих, профессор

Доктори илмҳои таърих, профессор,
академики АМИТ

Доктори илмҳои таърих, профессор

Доктори илмҳои таърих, профессор

Доктори илмҳои сиёсӣ, профессор

Номзади илмҳои таърих, дотсент

Шарипов Раҳмоналӣ
Ятимович

Доктори илмҳои таърих, профессор

09.00.00 – Фалсафа

Қурбонов
Абдурахмон
Шерович
Идиев
Хайриддин
Усмонович
Олимов
Кароматулло
Раҳимов Мухсин
Хусейнович

Доктори илмҳои фалсафа, профессор

Доктори илмҳои фалсафа, профессор,
узви вобастаи АМИТ

Доктори илмҳои фалсафа, профессор,
академики АМИТ

Доктори илмҳои фалсафа, профессор

Аҳмедов Саид
13.00.00 - Педагогика

Доктори илмҳои фалсафа, профессор

Иматова Лутфия
Маҳмадиллоевна

Доктори илмҳои педагогӣ, профессор

Файзализода
Чумахон Хол

Доктори илмҳои педагогӣ, профессор

Рачабзода
Маҳмадулло

Доктори илмҳои педагогӣ, профессор

Ҳочиматова
Гулчехра

Доктори илмҳои педагогӣ, профессор

Масайдовна
Мухамметов

Доктори илмҳои педагогӣ, профессор

Гапур Бабаевич

Маҷалла ба Феҳристи наширияҳои илмӣ тақризишавандаи Комиссияи олии аттестатсионии Федератсияи Русия аз 03.06.2016 ворид гардидааст.

Дар маҷалла мақолаҳои илмӣ соҳаҳои илмҳои таърих, фалсафа ва педагогика барои ҷоп қабул мегарданд. Маҷалла мақолаҳои илмӣ муаллифноро аз рӯи ихтисосҳои зерин барои ҷоп қабул менамояд:

Таърих ва бостоншиносӣ: 07.00.02, 07.00.03, 07.00.06, 07.00.07, 07.00.09, 07.00.15

Фалсафа: 09.00.01, 09.00.03, 09.00.05, 09.00.11, 09.00.13, 09.00.14

Педагогика: 13.00.01, 13.00.02, 13.00.08

Маҷалла дар Индекси иқтибосҳои илмӣ Русия (РИНЦ) ворид карда шудааст.

Маҷалла бо забонҳои тоҷикӣ ва русӣ нашр мешавад.

Матни муқаммали маводи ҷопӣ дар сомонаи расмӣ маҷалла ҷойгир карда шудааст (www.vestnik-tnu.com).

Паёми

Донишгоҳи миллии Тоҷикистон.

– 2023. – №11 Қ. I

ISSN 2074-1847

Маҷалла дар Вазорати фарҳанги Ҷумҳурии Тоҷикистон №180/МҶ-97, аз 19.02.2021 ба қайд гирифта шудааст.

Маҷалла дар Маркази таъбу нашр, баргардон ва тарҷумаи ДМТ барои нашр таҳия мегардад. Нишони Марказ:

734025, Ҷумҳурии Тоҷикистон,
ш. Душанбе, хиёбони Рӯдакӣ, 17.
Сомонаи маҷалла: www.vestnik-tnu.com

E-mail: vestnik-tnu@mail.ru

Тел.: (+992 37) 227-74-41



ВЕСТНИК ТАДЖИКСКОГО НАЦИОНАЛЬНОГО УНИВЕРСИТЕТА

Учредитель журнала:

Таджикский национальный университет.

Журнал основан в 1990 г.

ГЛАВНЫЙ РЕДАКТОР ЖУРНАЛА:

Хушвахтзода
Кобилджон
Хушвахт

Доктор экономических наук, ректор Таджикского национального университета

ЗАМЕСТИТЕЛЬ ГЛАВНОГО РЕДАКТОРА:

Сафармамадов
Сафармамад
Муборакшоевич

Доктор химических наук, профессор, проректор по науке Таджикского национального университета

ЗАМЕСТИТЕЛЬ ГЛАВНОГО РЕДАКТОРА:

Исмонов
Кароматулло

Кандидат филологических наук, доцент, директор Издательского центра Таджикского национального университета

ЧЛЕНЫ РЕДАКЦИОННОЙ КОЛЛЕГИИ:

07.00.00 – История и археология

Акрамов *Доктор исторических наук, профессор*
Зикриё Иномович *Доктор исторических наук, профессор*
Искандаров *Доктор исторических наук, профессор*
Косимшо *Доктор исторических наук, профессор, академик НАНТ*
Якубов *Доктор исторических наук, профессор*
Юсуфшо *Доктор исторических наук, профессор*
Расулиён *Доктор исторических наук, профессор*
Каххор *Доктор исторических наук, профессор*
Мирзоев Ниёз *Доктор исторических наук, профессор*
Мирзобадалович *Доктор политических наук, профессор*
Нуриддинов *Доктор политических наук, профессор*
Раймалихон *Кандидат исторических наук, доцент*
Шахбозович
Самиев
Холмахмад
Давлатович
Шарипов *Доктор политических наук, профессор*
Рахмонали
Ятимович

09.00.00 – Философия

Курбонов *Доктор философских наук, профессор*
Абдурахмон
Шерович
Идиев *Доктор философских наук, профессор, член-корр НАНТ*
Хайридин
Усмонович
Олимов *Доктор философских наук, профессор, академик НАНТ*
Кароматулло *Доктор философских наук, профессор*
Рахимов Мухсин
Хусейнович
Ахмедов Саид *Доктор философских наук, профессор*

13.00.00 – Педагогика

Иматова Лутфия *Доктор педагогических наук, профессор*
Махмадиллоевна *Доктор педагогических наук, профессор*
Файзализода *Доктор педагогических наук, профессор*
Джумахон Хол *Доктор педагогических наук, профессор*
Раджабзода *Доктор педагогических наук, профессор*
Махмадулло *Доктор педагогических наук, профессор*
Ходжиматова *Доктор педагогических наук, профессор*
Гулчехра
Масаидовна
Мухамметов *Доктор педагогических наук, профессор*
Гапур Бабаевич

Журнал входит в Перечень рецензируемых научных журналов ВАК Министерства образования и науки Российской Федерации от 03.06.2016, №1925.

Журнал принимает научные статьи по следующим отраслям науки и научным специальностям:

История и археология: 07.00.02, 07.00.03, 07.00.06, 07.00.07, 07.00.09, 07.00.15

Философия: 09.00.01, 09.00.03, 09.00.05, 09.00.11, 09.00.13, 09.00.14

Педагогика: 13.00.01, 13.00.02, 13.00.08

Журнал включен в базу данных Российского индекса научного цитирования (РИНЦ).

Журнал печатается на таджикском и русском языках.

Полнотекстовые версии опубликованных материалов размещены на официальном сайте журнала (www.vestnik-tnu.com).

Вестник

Таджикского национального университета.

– 2023. – № 11 Ч.1

ISSN 2074-1847

Журнал зарегистрирован в Министерстве культуры Республики Таджикистан. Свидетельство № 180/ЖР-97 от 19.02.2021г.

Журнал подготавливается к изданию в Издательском центре ТНУ.

Адрес Издательского центра:

734025, Республика Таджикистан, г. Душанбе, проспект Рудаки, 17.

Сайт журнала: www.vestnik-tnu.com

E-mail: vestnik-tnu@mail.ru

Тел.: (+992 37) 227-74-41



BULLETIN OF THE TAJIK NATIONAL UNIVERSITY

Founder of the journal:
TAJIK NATIONAL UNIVERSITY
The journal is established in 1990.

CHIEF EDITOR:

**Khushvakhtzoda
Kobiljon Khushvakht**

Doctor of Economic Sciences, Professor, Rector of the Tajik National University

DEPUTY CHIEF EDITOR:

**Safarmamadov
Safarmamad
Muborakshoevich**

Doctor of Chemical Sciences, Professor, Vice-rector for Science of the Tajik National University

DEPUTY CHIEF EDITOR:

Ismonov Karomatullo

Candidate of philology sciences, associate professor, director of the Publishing Center of the Tajik National University

MEMBERS OF THE EDITORIAL BOARD:

07.00.00 - Historical Sciences and Archeology

Akramov *Doctor of Historical Sciences, Professor*
Zikriyo Inomovich *Professor*
Iskandarov *Doctor of Historical Sciences, Professor*
Kosimsho *Professor*
Yakubov *Doctor of Historical Sciences, Professor*
Yusufshoh *Professor*
Rasulien *Doctor of Historical Sciences, Professor*
Kahhor *Professor*
Mitsoev Niyoz *Doctor of Historical Sciences, Professor*
Mirzobadalovich *Professor*
Nuriddinov *Doctor of Political Sciences, Professor*
Raimalikhon *Professor*
Shahbozovich *Professor*
Samiev *Candidate of Historical Sciences, Associate Professor*
Kholmakhmad *Associate Professor*
Davlatovich *Professor*
Sharipov Rakhmonali *Doctor of Historical Sciences, Professor*
Yatimovich *Professor*

09.00.00 – Philosophical sciences

Kurbonov *Doctor of Philosophical sciences, Professor*
Abdurakhmon *Professor*
Sherovich *Professor*
Idiev *Doctor of Philosophical sciences, Professor*
Khairiddin Usmonovich *Professor*
Olimov *Doctor of Philosophical sciences, Professor*
Karomatullo *Professor*
Rakhimov Mukhsin *Doctor of Philosophical sciences, Professor*
Khuseinovich *Professor*
Akhmedov Said *Doctor of Philosophical sciences, Professor*

13.00.00 – Pedagogical sciences

Imatova Lutfiya *Doctor of Pedagogical Sciences, Professor*
Makhmadilloevna *Professor*
Faizalizoda *Doctor of Pedagogical Sciences, Professor*
Jumakhon Khol *Professor*
Rajabzoda *Doctor of Pedagogical Sciences, Professor*
Mahmadullo *Professor*
Hojimatova *Doctor of Pedagogical Sciences, Professor*
Gulchehra Masaidovna *Professor*
Mukhammetov *Doctor of Pedagogical Sciences, Professor*
Gapur Babaevich *Doctor of Historical Sciences, Professor*

The journal is included in the List of peer-reviewed scientific journals of the Higher Attestation Commission of the Ministry of Education and Science of the Russian Federation from 03.06.2016, No. 1925.

The journal accepts scientific articles on the following branches of science and scientific specialties:

History and archeology: 07.00.02, 07.00.03, 07.00.06, 07.00.07, 07.00.09, 07.00.15

Philosophical sciences: 09.00.01, 09.00.03, 09.00.05, 09.00.11, 09.00.13, 09.00.14

Pedagogical sciences: 13.00.01, 13.00.02, 13.00.08

The journal is included in the database of the Russian Scientific Citation Index (RSCI).

The journal is printed in Tajik and Russian languages.

Full-text versions of published materials are posted on the official website of the journal (www.vestnik-tnu.com).

Bulletin

of the Tajik National University.

– 2023. – №11 P. I

ISSN 2074-1847

The journal is registered in the Ministry of Culture of the Republic of Tajikistan.

The journal is being prepared for publication

in the Publishing Center of TNU.

Address of the Publishing Center:

17, Rudaki avenue, Dushanbe, 734025, Republic of Tajikistan,

Web site of the journal: www.vestnik-tnu.com

E-mail: vestnik-tnu@mail.ru

Tel.: (+992 37) 227-74-41



УДК:930.15(575.3)

**ILLUMINATION OF CLAVIJO'S WORK «THE DIARY OF TRAVEL TO TIMUR'S
YARD TO SAMARKAND IN 1403 – 1406» AND ITS HISTORICAL ESSENCE**

Khojaev M.P.
Tajik National University

At the turn of the XIV-XV centuries, the threat of Ottoman conquest loomed over Europe. And at that time, news began to reach here about the power of the ruler of Central Asia, Timur, who also subjugated vast expanses of the Middle East and Northern India to his power. Representatives of many European states reached out to his headquarters. Both Timur and the Western European rulers were mutually interested in friendly relations, not only because of joint actions against the Ottoman Empire, but also in order to develop trade relations. Timur exchanged embassies and letters with Genoa, Venice, Byzantium, France, and England. [15, p.23] An experienced diplomat, a representative of the high culture of the Renaissance, Gonzalez led an embassy to the court of Timur, equipped with the king of Castile and Leon, Enrico III (Henry III de Trastamara). The embassy arrived in Samarkand in 1404. It was a return visit of the Spaniards - after Timur's victory over the Turks and the capture of Sultan Bayezid, he received congratulations from the Spanish ruler. [4] The author kept his «Diary» [2] directly during the trip, and it contains invaluable information about Timur and Maverannah of that time. Clavijo's text is distinguished by keen observation, objective coverage of the information he received during the trip, the accuracy of details, and lively language. The work of the Spanish grandee is still the most important source in the study of the history, economy, culture, life of the Middle East and Central Asia at the beginning of the XV century. Clavijo describes in detail the voyage of Spanish envoys that began in 1403 from the port of Santa Maria across the Mediterranean Sea, along the south of Italy, Greece, Rhodes, the Greek islands off the coast of Asia Minor, to Constantinople and further to Trebizond.[11, p.14-28]

Being a secular traveler, Clavijo uses colloquial or business speech more often than his predecessors. Bookish expressions appear only when describing shrines, although living speech already predominates here. It can be said that Clavijo, paying tribute to the medieval manner of describing «travels», developed his own style of narration, close to living Spanish colloquial speech. The first work of Clavijo, as already mentioned, was published in 1582 in Seville.[1] Almost two centuries later (1779), Amirola compiled a collection of Spanish chronicles and memoirs dedicated to the Spanish Catholic kings, the third volume of which also included Clavijo's diary, and three years later, in 1782, Antonio Sancha republished it separately. In scientific literature and the most complete encyclopedias, two exemplary editions (1582 and 1782) are usually mentioned, an intermediate collection of 1779 is less often mentioned. In 1943, the last Spanish edition of Clavijo's diary was published in Madrid, which was carried out by F. Lopez Estrada according to the manuscript. The publication is provided with fairly detailed historical information about the embassy.[2]

The first translation of the Spanish ambassador's diary was published in 1859 in London by C. Markham. It was made from the third Madrid edition (1782). However, this English translation was later classified by G. Le Strange as of poor quality. The second translation - into Russian - was made by I.I. Sreznevsky. Prominent orientalist V.V. Grigoriev, P.I. Lerkh, K.P. Patkanov. I.I. Sreznevsky divided the monument into 159 small chapters, corresponding to the geographical points of the embassy or new evidence reflected in the Spaniard's diary.[15]

For the first time Academician I.I. Sreznevsky, a famous Slavist, turned to the work of Clavijo in 1857 in connection with the analysis of the notes of Afanasy Nikitin. I.I. Sreznevsky on the idea that they go back to the same oral source. Obviously, individual details of Timur's biography before 1360, which are absent in the official Eastern historiography, were recorded

from the words of persons well-informed about the details of the rise and coming to power of the powerful Emir of Central Asia. [15, p.10-22]

Regarding the biography of the author «The diary of travel to Timur's yard to Samarkand in 1403 – 1406» [7] in the existing literature, there are almost no necessary materials. The little information available to us is taken from his work «Diary of a trip to Samarkand to Timur's court in 1403-1406». Ruy González de Clavijo was a representative of a rich family. The year of his birth is not known. He was the chamberlain (court title) of Castile king Enrique III (1379-1406), the son of Leonora of Aragon, and later of Leon Henry III de Trastamara (1390-1406). [13, p.22]

At the beginning of the XV century, a rapid trade was established between the East and the West through the Mediterranean and Black seas, which, along with Western European merchants, also attracted the attention of the ruling circles of the Central Asian countries, because the duties and fees obtained from the transit trade, enriched their treasury. Genoese and Venetians occupied a special position in this area. Castile and Leon also tried to fight for dominance in the Mediterranean basin.

In the second half of the XIV century, the threat of the Ottoman Turks invading European countries increased, and the Ottoman Turk Sultan Bayezid I (1389-1402) occupied a number of European countries. In order to prevent the attack of the Ottoman army on their countries, the Europeans tried to organize an anti-Turkish alliance with other countries. [16, p.27-32]

During this period, another aggressor in the East, Timur (1336-1405), was gaining more power day by day, and the rulers of European countries were aware of this. When Timur won a victory over Sultan Bayezid in the summer of 1402 in the battle near Ankara, the rulers of a number of European countries were informed about it and sent their representatives to him to encourage Timur to fight against the Ottoman Turks. In turn, Timur relied on the help of European countries, which had powerful fleets, in the fight against Sultan Bayezid. Timur sent embassies to the rulers of Europe in order to organize an alliance against Sultan Bayezid. [8, p.11-36]

Among them was the king of Castile and Leon, Henry III de Trastamar, who was aware of the exchange of ambassadors between the rulers of Europe and Timur, and therefore, on the eve of Timur's war with Bayezid, he sent Payo de Soto Mayor and Hernan Sanchez de Palazuelos to Asia Minor as ambassadors he sent himself so that they could gather information about the military power of Timur and the Turkish army. After Timur's victory, the Spanish ambassadors congratulated him on behalf of their ruler, and Timur in turn sent his embassy to Madrid. In 1403, the king of Castile sent his retaliatory embassy led by Ruy González de Clavijo to the court of Timur. In addition to Clavijo, the embassy staff included master of theology Fra Alfonso Paes de Santa Maria and royal guard Gomes de Salazar. [10, p.34]

Ruy González de Clavijo left Cadisa on May 22, 1403 and reached Samarkand in September 1404. He had to stay in Samarkand for almost half a year, and during this period he got acquainted with the way of life of the inhabitants of the lands subject to Timur and their customs, and with many personalities of Timur's court, including his wives, sons, grandchildren and other relatives meet and talk with them. The embassy of Ruy Gonzalez de Clavijo returned to Castile on March 24, 1406. King Henry III Trastamar received Clavijo to submit a report on his visit to Samarkand. [10, p.42-49]

One year after Henry's death, which happened in December 1406, Clavijo gave up public affairs and, together with the choir of the guardians of the Church of the Holy France in Madrid, engaged in building a household dome made of black marble. On April 2, 1412, Clavijo died and was buried in the family cemetery built by him. [12, p.56]

After Clavijo's death, his house in Madrid was given to Queen Maria of Aragon, daughter of Henry III Juana of Portugal, who was related to the royal family. At the end of the XV century, they built a tomb for Juana the Portuguese in the church of St. Francis, and destroyed the burial place of Clavijo. Later, in the 18th century, this house was rebuilt and turned into a church and received the name of the Obispo synagogue.

To our time, as mentioned, from the travel notes of Ruy Gonzalez de Clavijo «The diary of travel to Timur's yard to Samarkand in 1403 – 1406» came down to us only in two manuscript copies, which are kept in the National Library of Madrid. One was copied in the first half of the XV century (A) and the other in the end of the XV century (B). [9]

Manuscript A consists of 154 pages, its text is written in two columns of pages. The name of the book and the table of contents are missing, there are many defects in the text of the work. Manuscript B is in a relatively good condition and does not contain the name of the work.

There are different opinions among scientists about the time of writing the notes of the Clavijo's trip. Le Strange and I.P. Magidovich emphasizes that after his return to his homeland, Clavijo began to complete his travel notes and then published them. But according to I.S. Mirokova's analysis of the material of the work testifies to the fact that the author made his notes in the newspaper during the trip and did not make any changes to it, because in some cases he expressed his thoughts in an unordered manner and placed the names of people and places with different variants. [9]

In 1582, the publisher Argote de Molina first published Clavijo's travelogue called «History of Timur the Great» based on version A in Seville, and dedicated it to Senor Antonio Perez, advisor and secretary of state of the Spanish king Philip II (1556-1598). According to the opinion of the Iranian researcher Hussein Mahboubi Ardakoni, the text of Clavijo's work will be completed before the ambassadors arrive in the city of Messiah when they return home. Many abbreviations are used in the text. [8, p.89-94]

In 1779, Ruy Gonzalez de Clavijo's travel notes were included in the third volume of the collection of Spanish chronicles and memoirs dedicated to the Spanish Catholic kings, published by Amirola. Later, in 1782, Nicolas Antonio de Sanche published Clavijo's work in the form of a book published separately. [4]

In 1943, the records of Clavijo's visit to Madrid were published by Lopez Estrada, in which historical materials related to this embassy were included as explanations. [6]

According to I.S. Mirokova's comparison of two printed editions of Clavijo's travel notes, which were published in 1582 and 1779, testifies that the edition by Amirola, which was completed in 1582, was based on the Argota de Moline edition, but in the second edition (1779) introduced a number of corrections to the old Spanish text, which were related to individual words, personal and geographical names. Also, some grammatical, orthographic and lexical corrections and changes were introduced, after which the language of the second edition (1779) was as close as possible to the Spanish language standards of the XVIII century. Thus, it can be considered that the second edition of this work was considered a new edition of this monument. [9, p.26-31]

Ruy Gonzalez de Clavijo's work has been translated and published in various languages of the world. In 1859, the English scientist K. Markham based on the text published in 1782, Nicholas Antonio de Sanche translated this work into English and published it in London in 1859. According to G. Le Strange, the quality of this translation was done at a very low level. [4]

At the beginning of the second half of the XIX century, the famous Russian orientalist academician I.I. Sreznevsky translated this work of Clavijo into Russian with comments and explanations. He divided the text of Clavijo's work into 159 small chapters according to the presence of ambassadors in populated areas, or new narratives presented in Clavijo's newspaper. I.I. Sreznevsky compared some of the information of Clavijo with the materials of Athanasius Nikitin's travel notes and came to the conclusion that both works belong to the same oral source. The news that Clavijo gave about Timur until 1360 is not found in other written sources. The author gave this information from the words of witnesses who were well informed about Timur's life and activities. [16, p.9-32] Academician I.I. Sreznevsky aimed to compare and discuss the materials of Clavijo's work with the information of the author of the XIII century Marco Polo, but he could not do this. The translation of Clavijo's work by academician I.I. Sreznevsky was finished it was published in 1881 after his death. In 1928, Le Strange, on the basis of the Spanish text of the work under study, which was published by Amirola in 1779, translated it into English

for the second time. Sreznevsky published it. While translating the work, according to the routes of the ambassadors to populated areas, Le Strange divided the notes of Clavijo's trip conditionally into fourteen chapters. According to I.S. Mirokova while translating the work, Le Strange correctly translated the content of the original version, but when bringing personal and geographical names, she matched them with modern pronunciation.

I.S. Mirokova believes that this is unfounded, because with this action she reconstructed the historical works. The translation of Le Strange is presented with comprehensive explanations. In 1970-1971, two translations of Clavijo's works were republished in London. One is the republishing of the English translation of the work completed in 1859 by Markham, and the other is the 1881 translation into Russian by I.I. Sreznevsky, which was published based on the Spanish text of the work.

In 1990, the translation of Clavijo's work based on the first Spanish edition of Argote de Malin was completed by I.S. Mirokova was published in the Russian language with an extensive historical commentary. This Russian translation is not divided into chapters. In the text, some Spanish expressions, as well as names of people and places, have been written in the form in which they were written in the original text. One of the advantages of the translation of I.S. Mirokova is distinguished by the fact that before the translation of the text, he wrote a very extensive preface, and at the end of the text, a detailed historical explanation of the text of the work is provided. Here he studied the works of prominent scientists, such as V.V. Barthold, I.P. Petrushevskiy and others, as well as abundantly used medieval written sources. At the end, a list of names and geographical terms is given. [9]

The work of Ruy Gonzalez de Clavijo «Diary of a trip to Samarkand to the court of Timur in the years 1403-1406» in 1337 hijrah (1958) by Masoud Rajabniye based on the Spanish text published in 1881. [8] Masoud Rajabniya in the preface of the book noted the importance of Clavijo's work in the study of the history of Iran, Khorasan, and the Middle East. According to him, Clavijo knew the Turkish language very well, and during his trips to the territory of Iran, he got acquainted with the Persian language. This article testifies that when describing the city of Andhuy, the author compares the Tajik language with Persian and notes that the Tajik language spoken by the inhabitants of this city is somewhat different from the Persian language. This undoubtedly shows that he had a good knowledge of the features of the Persian language. [8, p.36-39]

In the Persian translation of Clavijo's work, Masoud Rajabniye wrote a 24-page preface, which describes the editions of the work and its translations in other languages, the political situation of the region, and also provides information about the manuscripts of Clavijo's work. According to the content, the translated text is conditionally divided into 17 chapters, and at the end of the Persian text, Le Strange's explanation of the translation of Clavijo's text, which was published by him in 1928, is given. Some notes have been added to this publication by the editor of this book, Hussein Mahboubi Ardakonyi.

In 1334 hijrah (1965), the second edition of the translation of Clavijo's work «The diary of travel to Timur's yard to Samarkand in 1403 – 1406» was published in Persian. In 1336 hijrah (1987), based on the second edition of the work, the third edition was published in Persian. [8]

In 2016, in the city of Dushanbe, based on I.S. Mirokova the Russian translation Islam Yusufi translated Clavijo's work «The diary of travel to Timur's yard to Samarkand in 1403 – 1406» under the title «Diary of a trip to Samarkand» into Tajik and published it. [10]

The Tajik translation compared to the Russian translation by I.S. Mirokova has a number of shortcomings. The translator of the foreword by I.S. Mirokova, not all explained words are listed in the explanatory section, there is no list of proper names and geographical terms either. Thus, the above-mentioned materials testify to the fact that there is no necessary material on the life and activity of Ruy Gonzalez de Clavijo in the scientific literature, and all information about this author can be obtained only from his own travel notes. As for the publication and translations of Clavijo's work, they have been published several times in different a language, which testifies to the importance and uniqueness of this author's work.

Ruy Gonzalez de Clavijo, during his trip to the court of Timur in Samarkand, passed through many cities and populated areas, about which places he brought valuable information in his work, which are important for determining the position and role of this or that city in the period under study have a large scientific degree. In order to evaluate the geographical information presented in the work and determine its authority in the science of historiography, we compared the author's information with the information of other medieval written sources and determined their accuracy. Below is the information of Ruy Gonzalez de Clavijo about the cities of Khorasan. Thus, «The diary of travel to Timur's yard to Samarkand in 1403 – 1406» shows that during his visit to Samarkand, the author passed through cities, islands and populated areas, described those places in his travel diary, and indicated their location, appearance it paid special attention to its minerals and interesting places. When describing the palaces and places of worship, the author pays attention to their external and internal appearance, describes the places of interest and places to visit in detail, and hints at the history of the building of the palaces and places of worship. In particular, historical information and his meetings with famous people, which are presented during the depiction of this or that city, are very important. When reflecting on historical material, the author expresses his personal opinions on certain events, which play an important role in defining his worldview. [3, p.7-8] The news that Clavijo tells in his work about the reception of the Spanish delegation in the territory of Timur's state during his journey and in his court in Samarkand is very important, and we do not find most of it in other historical sources of this period. Clavijo, who had a serious mission at the embassy, described the events he witnessed and was present in them as they were. If he had a problem in pronouncing the names of some people and places that were not easy for him to mention in Spanish, in other cases you can trust his information.

According to the information of the Clavijo, in the provinces and cities and villages of Timur's state, which were on the way of the Spanish delegation's visit to Samarkand, by the order of Timur, they received the Spanish envoys with the ceremonies and special customs of hospitality that existed in those places. Timur ordered that in all the cities and regions where this delegation temporarily resided, they should be provided with the necessary supplies, and the Spanish delegation was also given strong royal running horses every day, because by Timur's order, there were stopping points along the way to Samarkand. They were called «choporkhona», and after each day of the journey, fresh running horses were taken from here to continue the journey. Before the Spanish delegation entered Samarkand, they were given a place to stay in a garden, and from August 31 to September 8, 1404, they sat there waiting for Timur's reception. Clavijo emphasizes that Timur never allowed receiving an ambassador quickly, and the ambassadors would wait five to six days before he received them. The more important the embassy staff was, the longer their waiting time would be. [3, p.6-8]

The work of Ruy Gonzalez de Clavijo «Diary of a trip to Samarkand to the court of Timur in the years 1403-1406» is considered one of the important historical sources of the beginning of the XV century, and the information provided in it plays a valuable scientific role in clarifying many unknown and controversial issues of this period. One of the values of this resource it appears that the events reflected in it are the direct observations of the author of the work. Clavijo's works are of scientific importance for studying the relations between European countries and the Eastern Mediterranean, determining the historical status and policies of the statesmen of the time, explaining and describing a number of European cities, Ottoman Turkey, Khorasan and the Eastern Mediterranean, the way of life and occupation of the people of these countries, and the like took the work into account, translated and published it in different languages.

LITERATURE

1. Coleccion de Cronicas y Memorias de los Reyes catolicos.V.3. Madrid, 1779.
2. Embajada a Tamorlan. Estudio y edicion de un manuscrite del siglo XV par F. Lopez Estrada. Madrid, 1943.
3. Khojaev M.P. Relations between the Timurid Empire and the West on the edge of the XIV-XV centuries.//Bulletin of the National University of Tajikistan.- No.6. 2023.-pp.5-15.

4. Narrative of the Embassy of Ruy Gonzalez de Clavijo to the Court of Timour at Samarkand A.D. 1403-1406. Translated for the First Time with Notes, a Preface, and an Introductory Notes about Life of Timour Beg by C.R. Markham. L., 1859.
5. Petrushevsky I.P. The states of Azerbaijan in the 15th century // Collection of articles on the history of Azerbaijan. Issue. 1. Baku, 1949.- p. 197.
6. Portada de Historia del Gran Tamorlán, Sevilla, 1582.- pp.14-19.
7. Ruy Gonzales de Clavijo. The diary of travel to Timur's yard to Samarkand in 1403 - 1406. The original text with translation and notes compiled by I.I. Sreznevsky. St. Petersburg: Printing House of the Imperial Academy of Sciences, 1881. -455 p.
8. Rui Gonzalez de Clavijo. Clavijo's travelogue. Translated into Persian by Masoud Rajabniya. With the correction of Ehsan Yorshotir. - The third edition. Tehran, 1366 H. (1987). -387 p.
9. Ruy Gonzalez de Clavijo. The diary of travel to Timur's yard to Samarkand in (1403-1406). Translation from Old Spanish. Translation, preface and commentary by J.S. Mirokova. -Moscow: Nauka, 1990. -211 p.
10. Ruy Gonzalez de Clavijo. Travel agenda to Samarkand. Translated by I. Yusufi. Dushanbe: Er-Graf, 2016. -288 p.
11. Ruy Gonzalez de Clavijo. Embassy to Tamerlane 1403-1406. Guy Le Strange, tr.- London: Routledge, 1928.- 280 p.
12. Ruy Gonzalez de Clavijo. Embassy to Tamerlane 1403-1406.- Translated by Guy Le Strange, with a new Introduction by Caroline Stone. Hardinge Simpole, 2009.
13. Ruy Gonzalez de Clavijo. La embajada a Tamorlán. Francisco Lopez Estrada, ed. Madrid: Castalia, 1999.
14. Saidov A. Socio-economic situation of Maverannah and Khorasan in the second half of the XIV-XV centuries.// History of the Tajik people. V.III. Dushanbe: Donish, 2013. -pp.478-549.
15. Sreznevsky I.I. Readings Journey across three seas Athanasius Nikitin in 1466-1472 - St. Petersburg, 1857.- p. 23.
16. The Spanish Embassy to Samarkand 1403-1406, by Ruy Gonzalez de Clavijo. Original Spanish Text with Russian Translation and Notes by I.Steznevsky. St.Petersbourg, 1881. Reprinted with a Foreword by I.Dujcev.L.,1971. - 455 p.
17. Yakubovskiy A.Yu. Timur (Experience of a brief description) // Questions of history. 1946. No. 8-9.- pp. 53-54.

ИНЪИКОСИ АСАРИ КЛАВИХО «РЎЗНОМАИ САФАР БА САМАРҚАНД БА ДАРБОРИ ТЕМУР ДАР СОЛҲОИ 1403-1406» ВА МОҲИЯТИ ТАЪРИХИИ ОН

Дар замони мусир таърихнигорон ба таври васеъ таваҷҷуҳ ба сафарномаҳои менамоянд, ки дар асрҳои гуногун аз ҷониби шахсони гуногунпеша навишта шудаанд. Зеро муаллифи сафарномаҳо шохиди воқеаҳои асри ҳеш буда, сафаргуфтаҳои онҳо ба саволоҳое ҷавоб меёбем, ки дар мавриди он асарҳои таърихӣ чизе намегӯянд ва ё ба таври мухтасар хабар медиҳанд. Бо таваҷҷуҳ ба ин имкони бештари инъикоси масоили таърихӣ сиёсӣ, иҷтимоӣ ва иқтисодиву фарҳангии давлатҳо ва мардумони дар он қаламрав дар давраҳои мухталифи таърихӣ сукунатдошта фароҳам меояд. Аммо бояд гуфт, ки ханӯз бисёре аз сафарномаҳои таърихӣ вучуд доранд, ки бо омилҳои гуногун ба таври бояду шояд мавриди баррасӣ қарор нагирифтаанд ва ба доираи васеи муҳаққиқон номаълум мондаанд. Бидуни тарғиб ворид сохтани маводҳои арзишманди таърихӣ ин сафарномаҳо саҳифаҳои наvero дар таҳқиқи таърихи Мовароуннаҳру Хуросон ва Эрон дар давраҳои мухталифи таърихӣ боз хоҳад кард. Асари «Рӯзнамаи сафар ба Самарқанд ба дарбори Темур дар солҳои 1403– 1406» –и Клавиҳо сарчашмаи арзишманди таърихӣ буда, муаррихон ва шарқшиносон барои таҳқиқи таърихи нимаи дуюми асри XIV ва ибтидои асри XV Хуросону Мовароуннаҳр аз он баҳраҳои фаровон гирифтаанд ва дар оянда хоҳанд гирифт. Ин асар бо мухтаво ва хусусияти худ ба андозаи кам ва ё зиёд аз дигар осори таърихӣ дар ин аср офаридашуда фарқ мекунад. Аз ин ҷо таҳқиқи маҷмуии ин асар ва ворид кардани матлаби таърихӣ он ба доираҳои илмӣ зарур ба назар мерасад. Маълумотҳои таърихӣ асари Клавиҳо барои тавзеҳи баъзе масъалаҳои то ҳол норавшани таърихи Мовароуннаҳру Хуросони охири асри XIV ва оғози асри XV бояд бештар ба ҳайси сарчашмаи татбиқӣ-муқоисавӣ ва иловагӣ истифода гарданд. Мубрам будани мавзӯи мавриди таҳқиқ боз дар он хулоса мешавад, ки маводҳои бадастомада аз асари Клавиҳо «Рӯзнамаи сафар ба Самарқанд ба дарбори Темур дар солҳои 1403– 1406» ва қиёси онҳо бо маводҳои дигаре аз сарчашмаҳои таърихӣ наздик ба замони таълифи он инъикоси ҳодисаҳои таърихӣ охири асри XIV ва оғози асри XV–и Мовароуннаҳру Хуросонро пурра намуда, ба эзоҳи маълумоти таърихӣ он хусусияти сифатан нав мебахшанд.

Калидвожаҳо: Клавиҳо, рӯзнама, Самарқанд, Темур, Мовароуннаҳр, Испания, Хуросон, Срезневский, Ле Стрэндж, Масъуди Раҷабниё, Мирокова, сарчашма.

ОСВЕЩЕНИЕ ТРУДА КЛАВИХО «ДНЕВНИК ПОЕЗДКИ ВО ДВОР ТИМУРА В САМАРКАНД В 1403 - 1406 ГГ.» И ЕГО ИСТОРИЧЕСКАЯ СУЩНОСТЬ

В настоящее время историки все чаще обращают внимание на путевые заметки, написанные разными людьми в разные века. Потому что автор путевых заметок является свидетелем прочных связей со своей эпохой, а их путевые заметки дают ответы на вопросы, о которых исторические трактаты ничего не говорят или сообщают мимоходом. Обращая на это внимание, появится больше возможностей для отражения вопросов политической, социальной, экономической и культурной истории государств и народов, проживающих на этой территории в разные исторические периоды. Однако справедливо отметить, что до сих пор существует множество исторических рассказов о путешествиях, которые по разным причинам не получили должного обсуждения и остаются неизвестными широкому кругу исследователей. Несомненно, знакомство с ценными историческими материалами этих travelogues открывает новые страницы в изучении истории Восточного Хорасана и Ирана в разные исторические периоды. Воспоминания Руи Гонсалеса де Клавихо «Дневник путешествия в Самарканд ко двору Тимура в 1403-1406 годах» - один из ценнейших исторических travelogues, автор которого с острым глазом описывает множество то, что он видел и слышал, как с социальной, так и с административно-политической точки зрения. Он написал об Иране, Хорасане и Ближнем Востоке в начале XV в. Исторические сведения трактата Клавихо следует использовать скорее как прикладно-сравнительный и дополнительный источник для разъяснения некоторых неясных вопросов истории Восточного Хорасана и Ирана конца XIV и начала XV вв. Актуальность темы исследования заключается в том, что материалы, полученные из трактата Клавихо «Дневник путешествия в Самарканд ко двору Тимура в 1403-1406 годах» и их сопоставление с другими материалами из исторических источников, близких ко времени его Творения отражают новейшую историческую ситуацию XIV и начала XV вв., дополняют Мавераннахр, Хорасан и Иран и придают качественно новые черты объяснению его исторической информации.

Ключевые слова: Клавихо, дневник, Самарканд, Тимур, Мавераннахр, Испания, Хорасан, Срезневский, Ле Странж, Масуд Раджабния, Мирокова, источник.

ILLUMINATION OF CLAVIJO'S WORK «THE DIARY OF TRAVEL TO TIMUR'S YARD TO SAMARKAND IN 1403 – 1406» AND ITS HISTORICAL ESSENCE

At present, historians are increasingly paying attention to travelogues written by different people in different centuries. Because the author of the travelogues is a witness of lasting connections with his own age, and their travelogues provide answers to questions that historical treatises do not say anything about, or inform about in passing. By paying attention to this, there will be more opportunities to reflect the issues of political, social, economic and cultural history of the states and the people living in that territory in different historical periods. However, it is fair to mention that there are still many historical travelogues that have not been properly discussed due to various factors and remain unknown to a wide range of researchers. Undoubtedly, the introduction of valuable historical materials of these travelogues will open new pages in the study of the history of Eastern Khorasan and Iran in different historical periods. Memoirs of Rui González de Clavijo «Diary of a trip to Samarkand to the court of Timur in the years 1403-1406» is one of the most valuable historical travelogues, the author of which, with a sharp and sharp eye, describes a lot of what he saw and heard, both from a social and administrative and political point of view. He discovered and wrote about Iran, Khorasan and the Middle East at the beginning of the XV century. The historical information of Clavijo's treatise should be used more as an applied-comparative and additional source to explain some of the unclear issues of the history of Eastern Khorasan and Iran at the end of the XIV century and the beginning of the XV century. The criticality of the research topic is concluded in the fact that the materials obtained from Clavijo's treatise «Diary of a trip to Samarkand to Timur's court in the years 1403-1406» and their comparison with other materials from historical sources close to the time of its creation reflect the recent historical situation XIV century and the beginning of the XV century complete the Maverannahr, Khorasan and Iran, and give qualitatively new features to the explanation of its historical information.

Keywords: Clavijo, diary, Samarkand, Timur, Maverannahr, Spain, Khorasan, Sreznevsky, Le Strange, Masoud Rajabnia, Mirokova, source.

Маълумот дар бораи муаллиф: *Хоҷаев Меҳровар Пардалиевич* – Донишгоҳи миллии Тоҷикистон, кафедраи таърихи дунёи қадим, асрҳои миёна ва бостоншиносӣ, номзади илмҳои таърих, дотсент. **Суроға:** шаҳри Душанбе, 734025, Ҷумҳурии Тоҷикистон, хиёбони Рӯдакӣ, 17. Телефон: (+992)918471167, E-mail: Mehrovar_kh@mail.ru

Сведения об авторе: *Ходжаев Межровар Пардалиевич* – Таджикский национальный университет, кафедра истории древнего мира, средневековья и археологии, кандидат исторических наук, доцент. **Адрес:** город Душанбе, 734025, Республика Таджикистан, проспект Рудаки, 17. Телефон: (+992)918471167, E-mail: Mehrovar_kh@mail.ru

Information about the author: *Khojaev Mehrovar Pardalievich* – Tajik National University, Department of History of the ancient world, middle ages and archeology, Candidate of Historical Sciences, docent,. **Address:** 734025, Dushanbe city, Republic of Tajikistan, Rudaki avenue, 17 Phone: (+992)918471167, E-mail: Mehrovar_kh@mail.ru

УДК: 94 (100-87)

НАЛОГИ И СИСТЕМА НАЛОГООБЛОЖЕНИЯ В ЭПОХУ СРЕДНЕВЕКОВЬЯ И НОВОГО ВРЕМЕНИ (К ИСТОРИИ ЭКОНОМИЧЕСКОЙ ЖИЗНИ ТАДЖИКОВ XVIII – XIX ВЕКОВ)

Маматкулов Дж. А.

Таджикский государственный университет права, бизнеса и политики

Налоги и доходы от налогов всегда являлись основой государственной казны. Поэтому особое внимание в государстве уделяли и уделяют сбору налогов, которым занималась специальная административная система государственного управления. В начальный период существования Кокандского ханства, налоговая система владения была идентичной Бухарскому ханству. Это и понятно: ведь территория Коканда была в его составе. Но постепенно появляются изменения в видах и названиях налогов. Об этом свидетельствуют письменные источники и архивные документы. В советскую эпоху данный вопрос был частично рассмотрен исследователями А. Джувонмардиевым, Р.Н. Набиевым, Л.А. Троицкой.

В исследовании А. Джувонмардиева, посвященном проблемам земельно-водной системы, перечислены 90 видов налогов, взывавшихся в Фергане, вместе с налогами перечислены и обязательства жителей Кокандского ханства. В числе налогов отмечены: хиродж, танобона, моли богот, калья, уй пули, карокунок, оянда ва раванда, бойтут-ботут, ун икки бидъат, куриқбоний, тирчуб, кутволий, дорултой-дорулгон, сабзи пули, укуш, черикуён-черикамон, мухрик, саломона, туёна, садрона, накибона, динора, осиебона, жувозона, жаши, миробона, жарчи (нарачи, айтарчи), мардикор, кох, захира, тарх, собун, молу жихот, ясок, улпон, инончгири, харбуза пули, чодир пули, савсан, шукурчи, юртчи, ядачи, тушакчи, чирокчи, жонкари, карнайчи, моли тагор, даруга, гуза пули, кукнор пули, бож, барот, накорачи, мухассилона, пилла, исор, дудий, фалижот, мададий, миришикор, харж, улуфа, алаф, яргу, мухассали мол, хакки тавлият, дахи ёздах, дахи ним, дахи ду, ними, аворизот, маъуноти юрий, саду ду, сади се, сади чор, мухдасот, харожот, ихрожат, хорижий, мукаррарий, олигот, амалот, таклифоти мулки, жамаргайи юртия, таклифоти девоний, таклифоти иттифокий, таколифи хукмий, таколифи исмий, таколифи расмий, таколифи юртия, галлот. А. Джувонмардиев после указания названий налогов и поборов, подробно охарактеризовал каждый из них. На основе анализа 146 архивных документов автор подробно охарактеризовал сущность некоторых из них [9,с.33-35]. Говоря о харадже (правильнее «хиродж»), А. Джувонмардиев на основе письменных источников доказывает, что он составлял 1/5 часть от общего объёма собираемого в Кокандском ханстве урожая [9,с.37].

Одним из крупных исследователей хозяйственной жизни Кокандского ханства в период правления Худаяр-хана в советскую эпоху, без сомнения, был профессор Р.Н. Набиев, в его исследованиях даны ценные сведения о видах налогов и о налоговой системе ханства в последние годы его существования [16,с.22-30].

Как показывают сохранившиеся архивные документы последних правителей Кокандского ханства, основными налогами являлись харадж [1,с.28], закят [7,с.48], ушр [1,с.121,234-244] и танобона. Первые три из перечисленных налогов были характерны для исламских требований – шариата, и в литературе по исламскому праву они были подробно охарактеризованы.

Харадж, от древнеперсидского слова «haraка», означающего «поземельный налог», переходит в арабский язык и при Арабском халифате являлся земельным налогом. Один из знатоков исламского права, Абу Йусуф аль-Куфи, выдвигает мнение о том, что исламское государство, включало завоеванные новые земли в харадж как земли, облагаемые хараджем [1,с.41].

Ряд исследователей, подчеркивая сущность хараджа как основного земельного налога, отмечает объем хараджа по-разному. Об объеме собираемого хараджа в среднеазиатских владениях имеется весомый материал, в частности, имеется огромное количество материала о харадже в Кокандском ханстве. Имеющиеся архивные материалы и научная литература показывают, что объем хараджа колебался от 1/2 до 1/5 части собранного урожая на орошаемых земельных площадях [19,с.39]. А на богарных землях взималась 1/10 часть урожая. Это означает спорность отмеченного выше мнения А. Джувонмардиева об объеме хараджа.

По вакуфным документам можно определить, что в Кокандском ханстве был налог харадж – поземельный налог. Б.М. Бабаджанов отмечает: «... *Харадж* являлся основным земельным налогом, в случае взыскания одной десятой части урожая он назывался «ушр» (от арабского «десятая часть», «десятина»)» [3]. Но письменные источники исламского права опровергают мнение Б.М. Бабаджанова. Более точно ушр прокомментирован в книге «Китаб аль-харадж», автор которой пишет: «... Всякая территория из территорий не арабов, которую имам завоюет и оставит в руках населения, является землей, облагаемой хараджем, но если он ее разделит между теми, которые захватили ее (в виде военной добычи), то она является землей, облагаемой ушром» [1,с.121]. Эти слова Абу Йусуфа Йакуба Ибрахима аль-Куфи объясняют сущность и различие между хараджем и ушром в исламском государстве. Здесь же автор привел объем с мусульман взимаемого ушра: ¼, с неверующих - ½, с пришедших из вражеской страны - 10 % «... со всего того, что предъявляется для регистрации сборщику и предназначено для торговли...» [1] В Кокандском ханстве налог ушр, или дахяк, – 1/10 часть от общего объема урожая с поливных земель. С земель, орошаемых посредством чигиря, взималась 1/20 часть [2,с.40]. В таком объеме взимался этот налог и с урожая на богарных землях.

В исторической литературе сведения о взимании хараджа на раннем этапе истории имеются в работах В.В. Бартольда, Б.Г. Гафурова, в новой эпохе истории взимание хараджа в Средней Азии отмечалось в работах Б.И. Искандарова [4,с.249; 11,с.385-426]. На основе анализа архивных документов О.Д. Чехович отмечала, что харадж в Бухарском эмирате составлял 40% от общего объема урожая [25,с.38-44].

В Кокандском ханстве харадж являлся основным земельным налогом. В большинстве случаев он собирался натурой, но в последние годы существования ханства встречались случаи, когда харадж собирали деньгами [17,с.116]. Об объеме взимаемого хараджа имеются различные сведения, здесь, скорее всего, учитывалась плодородность почвы каждого определенного региона. По этому, в разных частях Центральной Азии он взимался по-разному – от 1/2 до 1/5 [17, с.38; 14,с.69-72].

Танобона [21] (в документах танаб-пули) – налог, который взимался с садов, древесных насаждений и виноградников, за гектар взималось 40 тенге. Это была значительная сумма [17,с.118]. Только с области Ура-Тюбе, где по сравнению с областями Ферганской долины не было развито огородничество, в год собиралось 30 000 танга танобона [26,с.599].

После хараджа и танобона важным налогом в Кокандском ханстве являлся закят. В известной книге Бурханиддина Маргинани, названной «Хидоя», I том, I книга называется «О закяте» и посвящена сущности, значению и вопросам взимания закята с имущества юридических лиц. «Термином «закят» обозначается милостыня, налагаемая законом, в противоположность подаению (садака), то есть добровольному пожертвованию частных лиц в пользу бедных...» [7,с.48]. В ней отмечались восемь категорий людей, в пользу которых взимался этот налог [7,с.103]. Но в категориях, перечисленных Бурханиддином Маргинани, не отмечалось государство, в пользу которого должен был взиматься закят. Но, несмотря на это, закят в Кокандском ханстве стал одним из главных налогов, взимаемых в пользу казну.

Закят – религиозный налог, который взимался с имущества населения, со скота в размере 1/40 части имущества, или 2,5%. Также был религиозный налог – зякат,

выдаваемый с излишков имущества верующих, в большинстве случаев в пользу бедного населения или в мечети и медресе. Но в ханстве этот налог взимался с каждого двора от оседлого населения, 1/40 со скотоводов, им «... облагались все прибывающие в ханство торговые караваны» [10,с.188]. В 50 –е годы XIX в. Ташкент ежегодно вносил в казну ханства 30-40 тыс. червонцев. Только в последние годы существования ханства, по сведениям Н. Пантусова, сумма закята составляла почти 200 000 рублей [17,с.119]. Но другой исследователь, Р.Н. Набиев, сомневаясь в точности этих сведений, заново изучив архивные материалы, касающиеся Оша и его области, и сопоставив их, пришел к выводу, что «... хан за один год получил вместе с закятом военачальников 153 975 теньга плюс 1630 тилля (186 575 теньга) закята» [17,с.120].

Имеются сведения о собираемом закяте в области Ура-Тюбе: «...Уратюпинский бек собирал в год от 7 до 9 тысяч батманов, то есть от 100 до 135 тысяч пудов хлеба: пшеницы, ячменя, проса. Это собирал собственно бек; целая треть хлебопашенной земли была отдана в пользование хираджам, школам и мечетям, которые собрали 4 000 батманов, или 60 000 пудов. Следовательно, хлебопашество дает от 160 до 200 000 пудов хираджа в год... Закет вообще шел в казну эмира. Зякету со скота собиралось до 15 000 руб; с караванов - до 4 000 рублей» [26,с.599].

Какие источники также дают сведения о вакфах в эпоху Кокандского ханства, какие обязательства имелись перед государством? На этот вопрос отвечают сохранившиеся архивные материалы позднего этапа существования Кокандского ханства - периода правления Худаяр-хана. Как показывает анализ вакфных документов, большинство вакфов были полностью освобождены от налогов, в таком случае эти религиозные учреждения получали право тарханства (тархонлик) [18,с.109,113,154,218]. Но имелись вакфные владения, которые должны были сдавать некоторые виды налогов или сдавали все налоги в казну государства. Имелись и такие вакфные документы, где указывалось на обязанность вакфного владения о сдаче хараджа, на основе которых две из трех частей урожая сдавались в казну государства [12,с.117-118].

Кроме перечисленных основных налогов также имелась подать, называемая «хан салуги» (точнее, «хон солиғи», т.е. налог хана, правителя), или «ханлик», взимаемый со всего населения, и городского, и сельского, «исключительно деньгами» - ежегодно с каждого двора от 4 до 5 коканов (теньга)». По мнению Р.Н. Набиева, этот налог взимался нерегулярно, при необходимости [17,с.122-123]. Возможно, он появился в тот период существования ханства, когда развивались денежные отношения в результате экономического роста.

Также были налоги харбуза пули (они также назывались ковун-пули, т.е. дословно означавшие «деньги за дыни»), взимаемые с бахчевых культур: резавор-пули, алаф или ках-пули, – налог с клеверных полей (этот налог встречается также в форме «алаф», «кук-пули») [9,с.37.; 2,с.41.;17,с.391], кафтан [18,с.109,113,323,398,401] – выдаваемый дехканами в пользу налогоплательщиков (часто сборщик налогов получал кафтан на место заработной платы, за выполнение своей обязанности) после сбора посевов. Также были гуза- пули, собираемые с хлопчатника [17,с.113]. Имелся налог никохона (за составление акта о бракосочетании), отмеченный в документах [18,с.323]. Также имелись вакфы мустадарак, налог с которых поступал в казну. Также имелся налог, называемый «солығ» (этот налог в Хивинском ханстве назывался «салгыт», в Бухарском эмирате - «херадж»), взимаемый с каждого двора, размер которого составлял от 1 до 3 тилля [2,с.40]. На рынке собирались налоги – далали, бож – пошлина на ввозимые на рынок товары. Существовал налог миробона - общественный сбор на содержание лица, ведавшего местной ирригацией [2,с.42].

По приблизительным подсчетам, с трех отмеченных налогов в казну ханства поступало 8620 тыс. российских рублей. 1 тилля был равен 3 руб. 80 копейкам (такое сравнение относительно курса тилля на рубль отмечено и А.Л. Троицкой, она подчеркивают, что тилло также весом был равен на около 4 г.) [23,с.11]. Худжанд как

область ежегодно платил 853 100 рублей (в другой литературе о Худжанде пишется: «Город поставлял ежегодно к двору Кокандского ханства в качестве хараджа 400 тыс. чайрика хлеба, 2 тыс. тилля танабана, 25 тыс. тилля пошрины») [14,с.104-105], область Ура-Тюбе – 391 200 рублей. После захвата Россией огромной территории ханства, доходы ханства от налогов резко уменьшились. Общую сумму ежегодного дохода ханства Р.Н. Набиев приравнивает к сумме 4882 тыс. руб. [17,с.129]. И при этом он соглашается с мнением анонимного автора о Коканде («Кокандское ханство по новейшим известиям»), по которому ежегодный доход ханства отмечен в 3 млн рублей [17,с.129], другой исследователь, А. Кун, снизил эту сумму до 2441 700 рублей [13]. Исследование академика А. Куна относится к последним годам существования ханства, и его можно считать близким к объективности. Но надо учитывать, что его исследование рассматривает последние годы существования ханства, когда его территория составляла только центральную и восточную части Ферганской долины (с 1866 года Худжанд с его округой и Ура-Тюбе были в составе России).

С аренды рыночных учреждений (складов, лавок), а также в случае раздела наследства тоже собралась огромная налоговая сумма в казну хана. Имеются сведения о таких налогах как: никохона - свадебные – когда со стороны невесты взималось 10 теньге, а со стороны жениха - 5 теньге; при разделе наследства – 1/40 часть имущества; улав пули (точнее улов – «транспортный налог», это был военный налог и взимался в военное время) – от 20 копеек до 1 рубля с каждой семьи; саман-пули – для ханских лошадей в размере 1/7 части всего земледельческого дохода; байтал-пули – с каждой кобылы взималось до двух теньга; калъа-пули – «крепостная пошлина» - в размере 5 копеек с каждого; чуп-пули – за дрова; имелся также налог - сув-пули, он также назывался миробона, мироб-пули, который предназначался арык-аксакалам за надзор и разделение воды, кроме получаемого ими одного пуда зерна с каждого хирмана, которое фактически поступало в ханскую казну [17,с.124].

Переправы на крупных реках тоже принадлежали хану и являлись доходным источником. Только в Ферганской долине имелось 15 крупных переправ – Ак-джар, Гурум-сарай, Сенге, Гадой-топмас, Ахси, Шаханд, Киргиз-кургон, Минг-булок, Пунган, Аслонбек, Чил-махрам, Махрам, Каракчи-кум, Ходжент, Игри-джар. Переправы Чил-махрам, Махрам, Каракчи-кум, Ходжент располагались на Сырдарье, на территории современной Согдийской области Таджикистана. Также были переправы в области Ташкента - Шахрухия, Чиназ, Чар-дар, Узун-ат, Ух-каюк в г. Туркестане, Сагазы, Берказан около Ак-Мечети, две переправы имелись в Чирчике. Только с ферганских переправ в последние годы существования ханства, а точнее в 1874 г., казна получила 72 508 тенге [17,с.126-127].

В 40-х годах XIX в. территория ханства включала Ферганскую долину, долины Чирчика и Ахангарана, Ташкентскую область, Южный Казахстан до Ак-Мечети и почти всю территорию современной Киргизской Республики. С вывозимых и привозимых товаров взималась таможенная пошлина. Пошлина с караванов, идущих из России, взималась вблизи г. Ташкента [17,с.126], пошлина с караванов из Бухары взималась в Худжанде, а с караванов, направлявшихся в Восточный Туркестан, - в г. Оше [17,с.126-127]. О таможенной пошлине, имеются сведения, по которым мусульмане платили по – 2,5 процента, иноверцы - 5% [17,с.126]. Более подробно о таможенных пошлинах дают сведения имеющиеся грамоты – нишаны, в которых перечисляются имеющие таможенные пошлины и бадж. В частности, перечисляются такие налоги для купцов, как бадж, хирадж, ихраджат, тамга, закят, соугат (обязанность преподнести гостинец, привозимый из путешествия), саломоне (подношение), пишкаша (обязанность делать подарок), доругона (сбор в пользу доруге – коменданта крепости), хизматона (дань за обслуживание), рохдори (дорожная пошлина), киштибони (пошлина взимаемая за переправы через реки) [20,с.65-69]. Система полного или частичного освобождения от перечисленных налогов и повинностей представителей торговли существовала в Кокандском ханстве, тарханная

грамота освобождала купца, называемого «ходжой», от всех налогов и повинностей [20,67]. Более подробные сведения об объеме собираемых налогов с зарубежных купцов в пользу казны Кокандского ханства имеются у Н. Пантусова, как он отмечает, с представителей торговли налоги, собирались следующим образом: с ташкентцев, бухарцев и афганцев - 1/50, с русских - 1/40, с евреев и индусов - 1/20 часть продаваемого товара.

С использованных свободных земель, так называемых «курук», состоявших из пастбищ и леса, в казну также поступал доход, как отмечалось в литературе: «... продукция целинных земель (дрова, хворост, камыш и сорные травы), получаемая в виду пяндж-яка и собираемая путем мобилизации людей на хашар или мардикар, поступала главным образом в ведение ханского правительства. Деньги, полученные курукчи от потребителя за пяндж-як или просто покупателей уже убранный продукции целины, передавались в ханскую казну» [17,с.153]. Названный налог «пяндж-як» означает 1/5 часть от общего собираемого (здесь имеется в виду - дрова, хворост, камыш и сорные травы). Таким образом, с целинных площадей – необработанных, пустопорожных земель, островов и озер на Сырдарье и ее притоках, с зарослей, тугаев в прибережной зоне рек, с горных лесов Худаяр-хан два раза в годполучал налог пяндж-як.

Также за зимовку стад на целинных землях каждое кочевое племя, спускавшееся в предгорья или оазисы прибережной зоны Сырдарьи, казахов, киргизов и каракалпаков платило в казну хана по 4 тенге за каждых 100 баранов [17,с.161].

Относительно налоговой политики в Кокандском ханстве имеются некоторые сведения в источниках. В том числе имеются сведения об умеренной налоговой политике Ирдо-на-бия, об освобождении от налогов Алим-ханом вновьзавоёванных регионов – Худжанда (область была освобождена от налогов за семь лет) и Курамы специальной грамотой – «рукийай тархани» [6,с.67]. Как отмечал Т.К. Бейсембиев: «Этим правители Коканда стремились, во-первых, привлечь на свою сторону местное население, во-вторых, поставить благополучие местных феодалов в зависимость от центральной власти, лишив их права самочинно взимать «незаконные» налоги» [6,с.67]. Также встречались случаи, когда была освобождена от налогов правящая верхушка – до аксакалов селений, например, при поездке в Ташкент Умар-хан принимает такое решение [6,с.72].

При правлении Алим-хана «... взимались как «законные» (предусмотренные шариатом), так и «незаконные» (бидат) налоги. Умар-хан отменил налоги, не отмеченные в законоведении ислама, посчитав их незаконными, вне религии - бидат, оставив харадж, закят, танаб и тарка» [6,с.72], но что за налог «тарка», не комментируется, и в других источниках о нем нет сведений. Также, имеются сведения об отмененном налоге улав-пули (улов-пули) при Малла-хане [6,с.72]. Возникновение налога улав-пули источники связывают с чиновником по имени Исабек андижанский, который был в должности мехтара в период правления Мухаммада Али-хана [19,с.39].

Как было подчеркнуто, в работе академика А. Куна представлены сведения о налогах в последние годы существования Кокандского ханства, по которым: Коканд с окрестными селениями сдавал 230, 000 батманов зерна [13,с.66], это было харадж, а также с деньгами собирались следующие налоги – танабана, в размере - 55.700, закят – 282,200 [6,с.66]. В Маргилане со 120 селений собиралось 40 000 батманов зерна, 8 000 рублей танобона, в Оше 20 селений - 27 000 батманов зерна и 6 000 рублей танобона, остальные три вида закят (со скота кочевников, с торговли и с товаров) в Маргилане и Оше вместе собиралось 12 500 рублей. С городов Шахрихана, Асаке и Узгенда собиралось 75 000 батманов зерна, в Сухе собирали 8000 батманов зерна, 600 рублей танобона и 1 400 рублей закята, с Махрама собирали 17 000 батманов зерна, 2 772 рублей танобона, 1 100 рублей закята и т.д [6,с.66].

Американец Юджин Скайлер, посетив в Коканд, в последние годы существования ханства, привел сведения о сборе налогов. За налог, взимаемый с крупного рогатого скота, был ответственным человек по имени Сиддик-куйчи, который сдавал в год в казну хана 20

000 тилла. Ответственным за взимание налога с ханского караван-сарая был человек по имени Исо, он в год сдавал в ханскую казну 30 000 тилла. Харадж в год составлял 300 000 чораков пшеницы, которую продавали ханские чиновники. Танобона за год составляло 60 000 тилла, закят в год составлял 11 000 тилла [21,с.274-275].

Кроме упомянутых налогов, также имелся налог, взимаемый за воду, которая использовалась населением на посевных площадях. Об этом свидетельствует челобитная на имя хана, поданная населением джамоата Йав-кесак, расположенного ниже Хуканд-кишлака. В ней отмечалась плата за пользование землей — хакк аль-арз и водой — хакк аль-ашраб. На обратной стороне прокомментированной чиновником челобитной отмечается хакк ал-арз как харадж [22,с.18-19]. Был также налог улпан (ўлпон), взимаемый в Худжанде еженедельно с торговых лавок, в размере от 5 до 20 копеек [14,с.104]. Налог ширинкамон (также назывался ширинкома), ежегодно взимался старшинами города с торговцев в сумме 5 % от общего дохода от совершенных им сделок [14,с.104].

Сбором налогов занимались должностные лица - саркор, закотчи, в источниках часто встречаются название их должностей, но, кроме них, в работах Р.Н. Набиева встречается «махосил» как сборщик налогов [17,с.121]. В работах другого, не менее известного знатока архива Кокандского ханства, А.Л. Троицкой, относительно налоговиков использован термин «мубашир» [23,с.17]. А. Джувонмардиев отмечает, что наместник местной власти при ханстве был обязан организовать сбор налогов, его называли «доруга» [8,с.70]. Доруга являлись комендантами крепостей, в северных приграничных областях они были основными представителями наместников областей, и в их обязанности действительно входил сбор налогов в окрестностях крепостей.

Виды налогов в ханстве на разных этапах его существования были разными. Здесь во многом учитывались не требования шариата, а внутреннее положение, точнее, потребности государства. Все перечисленные налоги и бесчисленные поборы и ренты характерны для последних лет существования Кокандского ханства. В последние годы правления Худаяр-хана число налогов и поборов год за годом увеличивалось. Это был явный грабёж, беспощадная эксплуатация простого населения, ханской системой управления. Поэтому часто в период правления Худаяр-хана сборщиков налогов сопровождали военные подразделения. Это означает, что бесчисленные налоги и поборы обременяли простой народ и стали причиной недовольства, которое привело к крупным народным волнениям. В конечном итоге эти выступления и народные волнения привели к упразднению Кокандского ханства.

Таким образом, в Кокандском ханстве были распространены десятки видов налогов, которые обеспечивали доходом казну. Основные налоги номинально считались религиозными, как показывает анализ существующих архивных документов Кокандского ханства, кроме приемлемых шариатом налогов, в период существования ханства были десятки налогов, которые не имели никакого отношения к религии. Результатом развития товарно-денежных отношений стал переход от натуральных налогов к денежному обложению, которое является характерной чертой капитализма.

Рецензент: К.Расулиён – д.и.н., профессор ТНУ

ЛИТЕРАТУРА

1. Абу Йусуф Йакуб Ибрахим ал-Куфи. Китаб ал-Харадж. (Мусульманское налогообложение). Перевод с арабского и комментарии А.Э. Шмидта; супракомментарии к переводу А.С. Боголюбова; подготовка к изданию, вступительная статья и указание А.А. Хисматулина. – СПб.: Петербургское Востоковедение, 2001. — XXXIII + 415 с.
2. Аминов А.М. Экономическое развитие Средней Азии (со второй половины XIX столетия до первой мировой войны) / А.М. Аминов. – Ташкент: Государственное издательство Узбекской ССР, 1959. –298 с.
3. Бабаджанов Б.М. Некоторые особенности налоговой системы Кокандского ханства. //Ziyo.St.
4. Бартольд В.В. Сочинения. Том I / В.В. Бартольд. – М., 1963.
5. Гафуров Б.Г. История таджикского народа / В.В. Бартольд. – М., 1949.

6. Бейсембиев Т.К. «Тарихи Шахрухи» как исторический источник / Т.К. Бейсембиев. – Алма-Ата: Наука, 1987. – 200с.
7. Бурхануддин Маргинани. Хидоя. Комментарии мусульманского права: в 2. ч. Ч. 1. Т. I—11 / пер. с англ.; под ред. Н.И. Гродекова. Отв. ред., авт. предисл., вступ. ст. и науч. комм. проф. А.Х. Саидов. - М.: Волтерс Клувер, 2010.
8. Джуванмардиев А. Важные документы о феодальной земельной собственности в Фергане XVI –XIX вв. / А. Джуванмардиев //Общественные науки Узбекистана. -1962. -№ 5. – С. 69-71.
9. Жуванмардиев А. XVI –XIX асрларда Фарғонада ер-сув масалаларига доир. – Земельно – водные отношения Ферганы XVI –XIX вв./ А.Жуванмардиев. - Тошкент, 1965. – 182 с.
10. Иванов П.П. Очерки по истории Средней Азии (XVI - середина XIX в.) / П.П. Иванов. - М.: Изд-во восточной литературы, 1958. –247с.
11. Искандаров Б.И. Восточная Бухара и Памир во второй половине XIX в. (Издание второе) / Б.И. Искандаров. – Душанбе: Дониш, 2012.
12. Кушматов А. Вақф / А.Кушматов. – Душанбе: Ирфон, 1990. –192с.
13. Кун А. Очерки Коканского ханства (Читано в общем собрании 4 февраля) // ВИРГО. 1876. Том XII. - СПб.: В типографии Б. Безобразова и комп.,1877. – С.65-85.
14. Мирбабаев А.К. Историческое наследие Худжанда / А.К. Мирбабаев. – Душанбе: Ирфон, 1993. –159с.
15. Мукминова Р.Г. Несколько слов о терминах тамга и бадж / Р.Г. Мукминова // ОНУ, 1969. -№11. – С. 65-69.
16. Набиев Р. Н. Ташкентское восстание 1847 г. и его социально-экономические предпосылки / Р. Н. Набиев. – Ташкент: Наука, 1966. – 88с.
17. Набиев Р.Н. Из истории Кокандского ханства (феодалное хозяйство Худаяр-хана) / Р.Н. Набиев. – Ташкент: Фан, 1973. – 388 с.
18. Набиев Р.Н. Вақфное хозяйство Кокандского ханства / Р.Н. Набиев. – Ташкент, 2010. – 648 с.
19. Набиев Р. Н. Народные восстания в Коканде в 1840-1842 годах / Р. Н. Набиев // Общественные науки в Узбекистане. - № 7. -1961. – С.37-49.; Также сетевая версия этой статьи см.: <http://www.vostlit.info/Texts/rus4/Muhammadiyahakimhan/text2.htm> Дата обращения: 11.01. 2014.
20. Мухсинова К.З. Новые данные о харадже / К.З. Мухсинова //Общественные науки в Узбекистане. -1969. - №11. – С. 69-72.
21. Скайлер Южин. Туркистон /Скайлер Южин. – Тошкент: Ozbekiston, 2019. – 336 б.
22. Троицкая Л.А. "Заповедники" - курук кокандского хана Худояра / Л.А. Троицкая // Сборник гос. публ. библиотеки им. Салтыкова-Щедрина. - Том III. Л. -1955.
23. Троицкая Л.А. Материалы по истории Кокандского ханства XIX в. По документам архива Кокандских ханов / Л.А. Троицкая. – М.: Наука, 1969. –155с.
24. Усунбаев К. Общественно-экономические отношения киргизов в период господства Кокандского ханства. До присоединения Киргизии к России / К.Усунбаев. – Фрунзе: Издательство АН Киргизской ССР, 1969. –165с.
25. Чехович О.Д. О размере хараджа в Бухаре XIX века / О.Д. Чехович //ОНУ. -1961. -№3. – С.38-44.
26. Чтения А.Л. Куна о Ферганской долине / А.Л. Чтения //Туркестанские ведомости. -1876. - № 12.
27. Южаков Ю. Наши приобретения в Средней Азии. Уратюпе и его округ / Ю.Южаков // Отечественные записки. 1867.Кн.: II. -№ 13. – С.584-600.

АНДОЗ ВА СИСТЕМАИ АНДОЗБАНДИ ДАР АСРҲОИ МИЁНА ВА ДАВРАИ НАВ (АСРҲОИ XVIII – XIX)

Дар мақола оиди навъҳои гуногуни андоз ва низоми андоз дар давраи вучуд доштани хонигарии Қўқанд (солҳои 1709-1876) маълумот дода шудааст. Тахмин кардан мумкин аст, ки дар давраи аввали пайдоиши хонигарии Қўқанд, низоми андозбандии он бо хонигарии Бухоро яқхела буд. Дар давраи шуравӣ ин масъала қисман аз ҷониби муҳаққиқон А. Жуванмардиев, Р.Н. Набиев, Л.А. Троицкая тадқиқ гардидааст. Ба маълумотҳои бойгонӣ таъя намуда, А. Жуванмардиев дар тадқиқоти худ оиди андозҳои асосии хонигарӣ маълумот медиҳад. Андозҳои асосии хонигарии Қўқанд, ҳарач, ушр, танобона буданд. Дар тадқиқот ҳаҷми андозҳои асосӣ қайд гардидааст, аз ҷумла ҳаҷми ҳарач 1/5 аз ҳаҷми умумии ҳосилро ташкил меод. Дар тадқиқоти профессор Р.Н. Набиев оиди шаклҳои андоз ва низоми андоз дар давраи хонигарии Қўқанд маълумот дода мешавад. Л.А. Троицкая қисмати калони маводи бойгонии охири ҳукуматдорони хонигариро тарҷума кардааст.

Калидвожаҳо: низоми андозбандӣ, вақф, ушр, хароҷ, танобона, патта, хоча, моли боғот, калъа, тирҷуб, кутволий, дорултой-дорулгон, черикуён-черикамон, муҳрик, саломона, тўёна, садрона, нақибона, динара, осибона, чувозона, миробона, юртия.

НАЛОГИ И СИСТЕМА НАЛОГООБЛОЖЕНИЯ В ЭПОХУ СРЕДНЕВЕКОВЬЯ И НОВОГО ВРЕМЕНИ (К ИСТОРИИ ЭКОНОМИЧЕСКОЙ ЖИЗНИ ТАДЖИКОВ XVIII – XIX ВЕКОВ)

Представлены сведения о разновидностях налогов и налоговой системе в период существования Кокандского ханства (1709-1876 гг.). Можно предположить, что на раннем этапе возникновения Кокандского владения его налоговая система была идентична Бухарскому ханству. В советскую эпоху данный вопрос был частично рассмотрен исследователями А. Джувонмардиевым, Р.Н. Набиевым, Л.А. Троицкой. Полагаясь на архивные документы, А. Джувонмардиев перечисляет основные ханские налоги и поборы. Основными налогами в Кокандском ханстве являлись харадж, закят, ушри танобона. Также в его работе отмечен объем основных налогов: харадж, по его сведениям, составлял 1/5 часть от общего объема собираемого урожая. В исследованиях профессора Р.Н. Набиева даны ценные сведения о видах налогов в ханстве и о налоговой системе в последние годы его существования. Л.А. Троицкая перевела огромную часть архивных материалов последних правителей ханства.

Ключевые слова: система налогообложения, вакф, ушр, харадж, медресе, мечеть, мазар, Кокандское ханство, патта, ходжа, танобона, моли богот, калъа, тирчуб, кутволий, дорултой-дорулгон, черикуён-черикамон, мухрик, саломона, туёна, садрона, накибона, динора, осиебона, жувозона, миробона, юртия.

TAXES AND THE SYSTEM OF TAXATION IN THE ERA OF THE MIDDLE AGES AND THE NEW AGE (ON THE HISTORY OF TAJIKS OF THE 18TH - 19TH CENTURIES)

Information about the types of taxes and the tax system during the existence of the Kokand Khanate (1709-1876) is presented. It can be assumed that at an early stage of the emergence of the Kokand possession, its tax system was identical to the Bukhara Khanate. In the Soviet era, this issue was partially considered by researchers A. Dzhuvonmardiev, R.N. Nabiev, L.A. Troitskaya. Relying on archival documents, A. Zhuvonmardiev lists the main khan taxes and fees. The main taxes in the Kokand Khanate were kharaj, zakat, ushri tanobon. Also in his work, the volume of basic taxes was noted: the kharaj, according to his information, was 1/5 of the total volume of the harvest. In the studies of Professor R.N. Nabiev provides valuable information about the types of taxes in the khanate and the tax system in the last years of its existence. L.A. Troitskaya translated a huge part of the archival materials of the last rulers of the khanate.

Key words: taxation system, waqf, ushr, kharaj, madrasah, mosque, mazar, Kokand khanate, patta, khoja, tanobona, moli bogot, kal'a, tirchub, kutvoliy, dorultoi-dorulgon, cherikuyon-cherikamon, mukhrik, salomona, tuyona, Sadron, Nakibon, Dinor, Osiyobon, Zhuvozon, Mirobon, Yurtiya.

Маълумот дар бораи муаллиф: *Маматкулов Ҷӯрабек Абдуганиевич* – Донишгоҳи давлатии ҳуқуқ, бизнес ва сиёсати Тоҷикистон, кафедраи таърихи халқи тоҷик ва диншиносӣ, унвонҷӯй. **Суроға:** 735700, Ҷумҳурии Тоҷикистон, шаҳри Хучанд, микрорайони 17, бинои 1. E-mail: MJA26@mail.ru"il.ru. Телефон: **927-79-28-28**

Сведения об авторе: *Маматкулов Джурабек Абдуганиевич* – Таджикский государственный университет права, бизнеса и политики кафедра истории и религиоведения, соискатель. **Адрес:** 735700, Республика Таджикистан, город Худжанд, 17 микрорайон, 1. E-mail: MJA26@mail.ru"il.ru. Телефон: **927-79-28-28**

Information about the author: *Mamatkulov Jurabek Abduganievich* – Tajik State University of Law, Business and Politics, Department of History and Religious Studies, applicant. Address: 735700, Republic of Tajikistan, Khujand city, 17th microdistrict. 1. E-mail: MJA26@mail.ru"il.ru. Phone: **927-79-28-28**

УДК:93(575.3+4+)

**НАУКА ТАДЖИКСКОЙ ССР И РАЗВИТИЕ МЕЖДУНАРОДНОГО
СОТРУДНИЧЕСТВА СО СТРАНАМИ ЗАПАДНОЙ ЕВРОПЫ
(1924-1951 гг.)**

Турсунов Т.Х., Саймухамеди Б.
Таджикский национальный университет

Развитие науки и использование её достижений в народном хозяйстве в XX в. – эпоху научно-технической революции – являлось одной из первостепенных задач Советского правительства, которое с первых лет своего существования закладывало фундамент для широкого развития всех отраслей народного хозяйства и всех направлений научно-исследовательской деятельности. Даже в трудные периоды для Советской власти, правительство принимало экстренные меры не только для всестороннего использования прошлых ценностей, традиций, которые были накоплены отечественной наукой, но и планомерно использовало мировой опыт и все возможности для её дальнейшего развития. Исходя из этого закономерно, что Советское правительство уделяло большое внимание росту научных организаций, становлению научно-исследовательской деятельности всех республик, в том числе и Таджикистана.

В годы Советской власти произошли коренные изменения в политической, экономической и культурной жизни таджикского народа. Но низкий уровень сельского хозяйства, отсутствие промышленности, отсталость, безграмотность населения поставили перед представителями власти, учеными важные практические задачи. Одной из первых представилась возможность собственными силами создать научную ячейку на базе первой опытно-показательной агрономической станции [5, с.145].

Позднее создание таких опытных сельскохозяйственных станций и показательных участков полностью оправдало себя. Количество их из года в год увеличивалось. Эти пункты стали основными очагами передового опыта народнохозяйственного производства в республике. Уже к «...1928 году в республике имелось 18 агрономических и 11 ветеринарных пунктов, 9 плодовых и 13 тутовых питомников, 130 различных исследовательских показательных участков. Они положили начало внедрению в сельское хозяйство Таджикистана элементарной агротехнической культуры» [5, с.149].

По инициативе русских–советских ученых в начале 1925 года в Ташкенте было создано «Общество для изучения таджикских и иранских народностей Таджикистана и за его пределами». Это положило начало планомерному созданию и организации научно-исследовательской ячейки. На первом учредительном собрании Общества, проходившее в январе 1925 года, была определена основная задача, в первую очередь, по изучению истории культуры персидско-таджикского народа и народов соседних стран. Общество состояло из нескольких групп: физико-географической, экономической, историко-филологической и этнографической. В задачи Общества входило исследование флоры, фауны, природных ресурсов, условий путей сообщения на территории Таджикистана. Общество объединило видных ученых и политических деятелей, таких как уполномоченный народным Комиссариатом иностранных дел в Центральной Азии А.А. Знаменский, географ-путешественник (исследователь памирских ледников) Н.Л. Корженевский (1879-1958), историк А.А. Семенов (1873-1958), организатор и участник этнографических и лингвистических экспедиций в Таджикистане М.С. Андреев (1873-1948), геолог И.И. Бездека, председатель Таджикской научной комиссии при Совнарком УЗБЕКСКОЙ ССР Ниссормухаммедов и др. Руководителями Общества были назначены И.И. Бездека и М.С. Андреев [6, с.24].

Уже к концу 1928 г. Общество создало свои филиалы в Бухаре, Самарканде, Душанбе, Хороге, а их кружки действовали в Ташкенте и в Москве. Членами Общества также издавались переведенные на русский язык, научные труды и книги по истории,

культуре и быту, а также исследования, посвященные природе Таджикистана. Общество разработало новое научное направление в изучении отечественного востоковедения, положило начало установлению научных связей ученых Центральной Азии с отдельными зарубежными странами, которое имело не только научное, но и политическое значение [11, с.9]. Это было важно еще в связи с тем, что в те годы пантюркисты и другие недруги, такие как Файзулло Ходжаев, А.Рахимбоев, Рискулов и другие, находясь на ответственных партийных постах внутри страны, особенно яростно выступали с заявлениями о том, что в Центральной Азии нет якобы особой таджикской народности, и что таджики, как отдельный народ, не существуют, и они в скором времени должны быть ассимилированы узбеками, являясь одной ветвью тюркских народностей [9, с.15].

Следует отметить, что благодаря многочисленным исследованиям по различным отраслям науки, коллектив Общества в конце 20-х г. начал налаживать научные связи со многими западными научными обществами, в частности, в США, Индии, Германии, Англии и других странах. Тем не менее, выполняя значительный объем научной работы, Общество все же не могло в достаточной мере удовлетворить необходимые потребности народного хозяйства. Поэтому в сентябре 1930 г. на общем собрании коллектива Общества было принято решение о его вхождении на правах самостоятельной секции в состав Таджикского государственного научно-исследовательского института.

С 1925 г. благодаря постоянной помощи АН и правительства СССР из Москвы и Ленинграда направлялись геологические экспедиции в районы Кара-Мазара, Центрального и Южного Таджикистана, на Памир. Затем для всестороннего изучения Памира с 1928 года была создана Памирская научная экспедиция, объединившая 70 отдельных научно-исследовательских групп. Она внесла большой вклад в изучении различных отраслей науки этого региона.

В 1932 г. по решению Совета народных комиссаров СССР была организована специальная Таджикско-Памирская комплексная экспедиция под руководством Н.П. Горбунова. По своей структуре экспедиция разделилась на партии, отряды и группы. Каждая единица экспедиции имела собственные задачи маршрута. В работе экспедиции участвовало около 70 отдельных научно-исследовательских партий и трудилось свыше 350 высококвалифицированных научных работников, среди которых академики А.Е. Ферсман, Н.И. Вавилов, профессора Д.И. Мушкетов, Д.В. Наливкин, известный знаток Средней Азии Д.И. Щербаков. Непосредственное участие в экспедиции принимали представитель АН СССР ЦК ОПМЭ А.Г.Крылов, являвшийся начальником ряда высокогорных Памирских отрядов. Общее количество участников экспедиции, включая и вспомогательный персонал, составило около 1000 человек [10, с.9]. Ученые страны А.Е. Ферсман, Д.В. Наливкин, С.Ф. Машковцев, Д.И. Щербаков, В.А. Николаев, Б.Н. Наследов и другие вели научную работу по изучению полезных ископаемых [1, с.14].

Отдаленность, труднодоступность и высокогорье долгое время являлось определенной преградой для широких геологических исследований, хотя о наличии подземных кладовых запасов золота и других драгоценных камней было известно еще в середине XIX века. Поэтому в первые годы Советской власти усилия ученых-геологов были направлены в основном на детальное изучение и составление геологической карты всего региона. Эти успехи были достигнуты благодаря способности, энтузиазму и энергии каждого из участников экспедиции: П.И. Юшина, Г.Г. Мельника, В.П. Булина, А.М. Мехи, И.А. Гусева, К.И. Литвиненко, А.Н. Афиногеновой и других [6, с.18]. Необходимо отметить, что успешной работе по составлению геологической карты Памира способствовали контакты коллектива экспедиции со многими научно-исследовательскими институтами страны.

Большой размах получили астрономические исследования. По предложению, приехавших из Ленинграда астрономов С.Г. Натансона, Д.О. Мохнача, Б.В. Окунева, А.В. Маркова и других, в 1932 году была создана Гиссарская астрономическая обсерватория.

Несмотря на нехватку квалифицированных кадров, слабость материальной базы, ученые добились больших успехов в области изучения перемещения звезд, метеоров, комет.

Входившие в биологическую группу экспедиции Б.А. Федченко ученые В.Л. Комарова, С.И. Каршинский, П.Н. Овчинников, Н.Ф. Гончаров, К.С. Афанасьева, В.А. Никитина, проделали огромную работу. Была начата подготовка к составлению сводного труда по флоре и фауне территории республики, охватывающего все отрасли ботаники. Благодаря плодотворной работе ученых, уже в 1937 году под редакцией В.Л. Комарова и Н.Ф. Гончарова вышел очередной, пятый том «Флора Таджикистана». В нем приводится 350 видов растений, относящихся к 37 родам, описанных Б.А. Федченко, Н.Ф. Гончаровым, К.С. Афанасьевым и др [8, с.83]. Концентрация внимания на изучении флоры и фауны территории республики имело большое народно-хозяйственное значение [8, с.67]. Для решения актуальных проблем зоолого-паразитологической науки, связанной с развитием сельского хозяйства и здоровья населения республики, под руководством Е.Н. Павловского был организован республиканский Тропический институт с сетью малярийных станций в районах Таджикистана. В 1932 г. по инициативе Е.Н. Павловского была создана паразитологическая станция. Эти первые организации наметили широкие и комплексные меры научных исследований в плане развития сельского хозяйства, животноводства и здравоохранения. В 1934 году станция была реорганизована в Сектор зоологии и паразитологии, ставший первой научно-исследовательской ячейкой по изучению зоологии и паразитологии в республике. В нем работали квалифицированные специалисты Г.Я. Змеев, И.Г. Глузо, Б.В. Лоточкин, А.И. Иванов, В.В. Гусаковский и др. [8, с. 244]. Результатом многолетней и напряженной работы сектора явился вышедший в 1929 году первый сборник научных трудов под редакцией Е.Н. Павловского «Животные-паразиты и другие паразиты-насекомые по болезни человека в Таджикистане», а также монография, вышедшая в 1935 году, под названием «Звери Таджикистана». В этих работах авторы на основе богатого накопленного фактического материала дали первые сведения о млекопитающих паразитах и паразитарных болезнях в ССР Таджикистан. Они сыграли большую роль в дальнейшем изучении животного мира РСР Таджикистана.

Одним из наиболее конкретных проявлений внутренней политики Советского государства явилось создание в национальных республиках научных центров – баз и филиалов, которые впоследствии заложили основы создания Академии наук союзных республик.

В Таджикской ССР при образовании Базы АН СССР было объединено пять секторов – геологии, ботаники, зоологии и паразитологии, почвоведения и гуманитарных наук [4, с.4]. Но этими мероприятиями АН и правительство СССР не смогло, видимо, решить задачи, стоящие перед учеными и исследовательскими группами и экспедицией. Стало необходимо создание более мощной научной организации, которая объединила бы потенциал ученых, направленный на эффективное научное исследование в республике. Исходя из этого, по ходатайству правительства республики и АН СССР, в январе 1932 года было решено образовать Таджикскую базу АН СССР, которая могла бы мобилизовать свои силы и ресурсы на выполнение задач, стоящих перед республикой, правительством советского государства. Создание базы АН СССР имело большое социально-культурное, научно-воспитательное, политическое и, в конечном счете, научное значение.

Впервые были созданы условия для эффективной научной жизни республики, были разработаны четкий план и программа принципов планирования науки. В текущих планах научно-исследовательских подразделений республики намечались конкретные проблемы для исследования, были привлечены все силы и средства в целях быстрейшего обеспечения потребностей народного хозяйства республики.

Сектор ботаники, возглавляемый Б.А. Федченко и Н.Ф. Гончаровым, проделал значительную работу. Помимо многочисленных научных экспедиций, коллектив сектора взял на себя изучение растительных культур на территории республики, была начата

организация Государственного гербария растений, в котором в последующем была заложена основа Ботанического сада в Душанбе. Позднее при непосредственной помощи Ботанического института АН СССР продолжалось составление сводного труда по флоре республики [8, с.83].

Продолжались серьезные исследования по географии, геологии с целью выявления больших залежей полезных ископаемых. В работах были уточнены частичные особенности геологического строения РСС Таджикистан, которые были начаты еще в 1925 г. Московской и Ленинградской геологическими экспедициями и советско-германской экспедицией в 1928 г. на Памире под руководством Н.П. Горбунова. В составе геолого-минералогической группы вели исследования Д.И. Щербаков, А.Н. Летунцов, Г.Л. Юдин, Н.И. Березкин и немецкий геолог Л. Нет. Кроме того, в 1932 г. начала работать Таджикско-Памирская комплексная экспедиция. По инициативе ходжентской геохимической станции в 1931 г. был организован Первый Карамазарский съезд по исследованию полезных ископаемых на всей территории Таджикской ССР.

В секторе гуманитарных наук актуальные исследования велись в области философии, востоковедения, языка, литературы и истории таджикского народа. Сектор языка и литературы охватывал изучение широкого круга вопросов по языку и литературе таджикского народа, изучались вопросы грамматики таджикского языка, литературы, предусматривалось создание учебников и учебных пособий по языку для нужд школы. Обсуждались исследования по лексикографии, диалектологии таджикского языка, фольклористике, литературоведению, изучению отдельных периодов истории таджикского народа, а также перевод на таджикский язык учебников и учебных пособий по истории, литературе для школ. Несмотря на трудные условия в 30-е г., научно-организационные вопросы, входящие в научный план сектора, были успешно выполнены [7, с.46].

В 1941 году на базе сектора геологии был образован Институт геологии. Вскоре учеными были открыты полиметаллические месторождения, Альтынтюпканского и Палатинского месторождений железа, свинца, цинка, меди и других полезных ископаемых [4, с.5].

Дальнейшее развитие социалистического строительства, бурный рост промышленности, сельского хозяйства и культуры потребовали новых форм организации научной работы, которые должны были обеспечивать взаимосвязь и координацию научно-исследовательской работы под руководством АН СССР [4, с.6].

Великая Отечественная война повлияла на ход решения научно-исследовательских работ в республике. База АН СССР, объединившая деятельность многих научных учреждений республики, на основе постановления СНК СССР, в 1941 году была преобразована в Таджикский филиал АН СССР. В составе таджикского филиала были образованы первые научно-исследовательские институты: геологии, ботаники, зоологии и паразитологии, истории, языка и литературы. Сталинабадская астрономическая обсерватория, Вахшская почвенная мелиоративная станция [4, с.243].

Основные пути научно-исследовательской работы ТФАН СССР были определены Постановлением Совета Народных Комиссаров Таджикской ССР от 1 сентября 1941 года «О перестройке работы Таджикского филиала Академии наук СССР». Исходя из требований постановления военного времени по единству фронта и тыла, СНК республики определил главные направления в работе научно-исследовательских учреждений республики: проведение поисковых работ по молибдену, вольфраму, выявление месторождений нефти, газа, изучение запасов рыбы, выявление и использование растительного сырья, дикорастущих плодов [2, с.231-232]. Поэтому изучение и выявление полезных ископаемых, их использование для нужд народного хозяйства, оказалось в центре внимания ученых-геологов. Возрастающие потребности военных нужд требовали новых открытий полезных ископаемых. Ученые настойчиво вели поиски руды, свинца, цинка, вольфрама, олова и плавкого шпата. Вблизи действующих

рудников были выявлены месторождения цветных и редких металлов, которые сразу же были переданы в эксплуатацию [1,с.14]

Биологические отрасли науки в годы войны превратились в крупные научные учреждения республики. В структуру Биологического института входили сектор систематики и географии растений, Варзобская горная ботаническая станция, Сталинабадский ботанический сад, Хорогский ботанический сад, Памирская биологическая станция и Лесная опытная станция. В целом, биологический профиль науки выполнил большой объем работы для нужд народного хозяйства страны. Институтом было проведено изучение растительности почти на 75% территории Таджикской ССР [2,с.242]. Это во многом помогло Министерству сельского хозяйства и другим органам сбалансировать земельный фонд республики. Ученые уделяли большое внимание изучению лекарственных растений. Замечательным открытием явилось определение лечебных свойств смолы Зеравшанской арчи и Туркестанского горницета. Горницет, адонис, верналис применялись Военно-медицинской академией им. С.М.Кирова в качестве лекарства при лечении сердечных заболеваний [4,с.10].

Тематика исследований Института зоологии и паразитологии охватывала широкий круг вопросов. В институте впервые началось изучение инфекционной плевропневмонии коз, фауны и биологии тлей.

В связи с военной обстановкой в Сталинабад-Душанбе был эвакуирован Зоологический институт АН СССР, что положительно отразилось на изучении животного мира ССР Таджикистан. Из более крупных исследований по биологии следует отметить изучение кровососущих комаров на Памире, гидробиологическое, ихтиологическое и гидрохимическое изучение в водах притока реки Варзоб, в Вахшской долине, окрестностях Сталинабада, озере Искандеркуль и Фархадском водохранилище.

Перед вновь образованным Институтом истории, языка и литературы также стояли важные задачи. Исходя из этого, институт сконцентрировал силы находившихся в республике ученых, укрепил прочные связи с научными учреждениями Москвы, Ленинграда, Ташкента.

Таким образом, проведение поисковых работ по молибдену, вольфраму, выявление месторождений нефти, запасов рыбы; выявление и использование растительного сырья, дикорастущих плодов; окончание изысканий по использованию солнечной энергии для производственных нужд и на изготовление предметов бытового пользования; [2,с.231] разработка эффективных методов повышения плодородия почв на основе биологических методов, внедрение в производство результатов работ всех научно-исследовательских учреждений, – все это говорило о высоком уровне научно-исследовательской работы ТФАН СССР [2,с.232].

Плодотворные исследования проводились и в области истории, археологии, языка и литературы. «Тесное сотрудничество местных ученых с учеными крупнейших научных центров страны оказало плодотворное влияние как на ход исследовательской работы, так и на подготовку научных кадров» [3, с.77].

Дальнейшее развитие социалистического строительства, бурный рост промышленности, сельского хозяйства и культуры республики потребовали новые формы организации научной работы, которые должны были обеспечивать взаимосвязь и координацию научно-исследовательской работы [3, с.77].

Исходя из этого, ученые объединили все возможности для закрепления прочных связей с научными учреждениями Москвы, Ленинграда, Ташкента, начала плодотворных исследований в области истории, археологии языка и литературы. Развернулись исследования в области общественных наук. В годы войны, когда таджикский народ стоял плечом к плечу вместе с другими народами нашей страны, вышли в свет исторические труды С. Айни «Восстание Муканны» и «Герой таджикского народа Тимур Малик», Б.Гафурова и Н.Прохорова «Таджикский народ в борьбе за свою свободу и независимость». Выход этих работ в годы войны имел большое патриотическое и

историческое значение. Большую роль в военно-патриотическом воспитании народа сыграл академик В.В. Струве, в своей работе «Родина зороастризма» на основе убедительных фактов впервые доказавший, что демократические тенденции возрождались не в Западном Иране, а в Восточном Иране [3, с.77].

В 1945 г. Президиум АН СССР провел ряд комплексных археологических экспедиций под руководством профессора А.Б.Якубовского. В экспедициях участвовали Институт истории языка и литературы ТФ АН СССР, Институт истории материальной культуры АН СССР и Государственный Эрмитаж. Экспедиции в 1946 году вели работу в Зеравшанской и Гиссарской и частично в Кулябской долинах. В результате работы экспедиций удалось собрать ценные археологические материалы, имеющие большое историческое значение.

В целом, исследования по изучению гуманитарных наук, начатые учеными, имели большое научное значение. Они заложили фундамент для дальнейшего развития гуманитарной науки в Таджикистане.

Таким образом, Таджикский филиал АН СССР развивался не только качественно, но рос и количественно. Уже к началу 50-х годов ученые республики добились больших успехов в изучении почти всех областей науки.

Во-первых, увеличилось количество научных учреждений (особенно быстро росла их сеть в конце 50-х годов. Следовательно, расширилась тематика исследуемых тем. Изучению подверглись такие важные для народного хозяйства проблемы, как система классификации землетрясений, индустриальное строительство, синтез новых веществ на основе ацетилена, изучение природных газов, угля, подземных вод Таджикской ССР. Подвергнуты тщательному изучению гидроэнергетические ресурсы, агрохимические свойства эродированных почв, орошение территории на крутых склонах горных районов. В результате, в последующие годы в Таджикской ССР был выведен ряд новых сортов хлопчатника, пшеницы, ячменя, гороха, масличного льна, хурмы, граната, и изучены перспективы развития производительных сил.

Во-вторых, постоянно растущие потребности народного хозяйства обусловили необходимость улучшения научно-исследовательской работы в таких областях, как быстро развивающееся сельское хозяйство, промышленность и другие отрасли производства. Это помогло выработать основные направления научных исследований. Решение этих вопросов в 50-е годы, безусловно, привело к росту научных учреждений, укрепило их техническую оснащенность [4, с.7] и увеличило численность научных кадров [2, с. 263-264].

В-третьих, курс на решение ряда насущных вопросов дал возможность академическим учреждениям взять направление на развертывание фундаментальных исследований в тесной связи с решением задач, выдвигаемых процессами роста экономики и развития культуры в республике [4, с.8].

Создание научно-исследовательских учреждений в республике проводилось благодаря вкладу российских – советских ученых, повседневной помощи АН СССР и советского правительства. Деятельность АН Таджикистана была направлена на удовлетворение потребностей народного хозяйства и культурного строительства республики. Были уточнены проблемы, связанные с разведкой и добычей полезных ископаемых, ростом производительных сил, изучением истории и культуры таджикского народа, развитием сельского хозяйства, методами борьбы с сельскохозяйственными вредителями.

14 апреля 1951 года Президиум Верховного Совета Таджикской ССР, Совет Министров Таджикской ССР и ЦК КП (б) Таджикистана приняли Постановление «Об учреждении АН Таджикской ССР». В составе Академии были объединены 9 научно-исследовательских институтов с 25 секторами, 10 лабораториями, 4 отделами, 6 сейсмическими станциями, 2 ботаническими садами, 2 музеями, 1 обсерваторией и 1 заповедником, входивших в 2 отделения (отделение естественных наук и отделение

общественных наук). С 1967 года появляются новые самостоятельные отделения – физики и математики. Эти изменения имели большое политическое значение [2, с.221].

Таким образом, с первых лет установления Советской власти правительство уделяло должное внимание развитию научной сферы не только в центральных городах Союза, но и в отдельных союзных республиках, в том числе и в Таджикской ССР.

В то же время были созданы в республике все социально-политические и духовно-политические предпосылки, подготовлены квалифицированные кадры, необходимая научно-техническая база, вырос культурный уровень народа. Ученым теперь предстояло решать новые научные проблемы, а также определять актуальные задачи в перспективе, в соответствии с мировыми стандартами и научно-техническим прогрессом.

ЛИТЕРАТУРА

1. Баратов Р. Недра Таджикистана служат народу / Р. Баратов . – Душанбе: Ирфон, 1974. - 87с.
2. История культурного строительства в Таджикистане, т. II. (сборник документов) – Душанбе: Ирфон, 1983. -471с.
3. Искандаров Б.И. Развитие исторических наук /Б.И. Искандаров // Наука советского Таджикистана. – Душанбе: Дониш, 1974. -81с.
4. Краткие итоги деятельности АН Таджикской ССР за 10 лет. – Сталинабад, 1961. (на рус. языке).
5. Максумов А.Н. 50 лет борьбы за народное счастье / А.Н. Максумов. – Душанбе, 1967.
6. Наврузов Г. Формирование научного центра в Таджикистане / Г. Наврузов. – Душанбе: Дониш, 1992. - 288с.
7. Ниязмухамедов Б.Н. Таджикское языкознание // Наука Советского Таджикистана /Б.Н. Ниязмухамедов. – Душанбе, 1974.
8. Наука Советского Таджикистана. – Душанбе: Дониш, 1974. -272с.
9. Раджабов З.Ш. Очерки истории культурного строительства в Таджикистане / З.Ш. Раджабов . – Душанбе: Дониш, 1976. -134с.
10. Раджабов З. Ш. Развитие науки в Таджикской ССР / З. Ш. Раджабов. (Краткий очерк). – М.: Наука, 1964. -111с.
11. Шагалов Е.С. Наука в Таджикистане в период социалистического строительства (1917-1958 гг.) / Е.С. Шагалов. – Душанбе: Ирфон, 1975. -240с.
12. Таджикская комплексная экспедиция СОПС АН СССР (1930-1932гг.). -С. 124 - 136.
13. Таджикская Советская Социалистическая Республика. – Душанбе, 1974. – 406 с.
14. Таджикско-памирская экспедиция Совнаркома СССР (1932-1936 гг.). -С. 136-151.
15. Умаров, С.У. Прогресс науки в республиках Советского Востока / С.У. Умаров // От средневековья к вершинам современного прогресса. – М., 1965. – С. 208.

ИЛМИ ТОЧИКИСТОНИ ШУРАВӢ ВА РУШДИ ҲАМКОРИҲОИ ИЛМӢ БО КИШВАРҲОИ АВРУПОИ ҒАРБӢ (с. 1924-1951)

Дар мақолаи мазкур марҳилаҳои рушди илми Тоҷикистон дар давраи аввали таъсисёбии Тоҷикистон то солҳои 50-уми асри XX мавриди баррасӣ қарор дода шудаанд. Аз рӯи ҳуҷҷатҳои дар адабиёти илмӣ дарҷшуда маълум мегардад, ки заминаи рушди илми тоҷик дар замони шуравӣ бо густириши ҳамкориҳои илмӣ бо олимони соҳаҳои мухталифи хориҷӣ ба марҳилаи нави шукуфоии худ ворид гардидааст. Дар солҳои Ҳокимияти Шуравӣ дар ҳаёти сиёсӣ, иқтисодӣ ва фарҳангии халқи тоҷик дигаргуниҳои кулӣ ба амал омаданд. Паст будани дараҷаи тараққиёти хоҷагии деҳот, набудани саноат, ақибмонии саводнокии аҳоли дар назди Ҳукумат ва олимони вазифаҳои муҳимми амалӣ гузошт. Бо ташаббуси олимони русу шуравӣ дар ибтидои соли 1925 дар Тошканд «Ҷамъияти омӯзиши миллатҳои тоҷику эронӣ» Тоҷикистон ва берун аз он» ташкил карда шуд. Ин ибтидои мунтазам ташкил ва ташкили ячейкаи таҳқиқотӣ гардид. Дар ин замина рушди илмҳои дақиқ ва риёзӣ ба амал омада, таҳқиқоти мукаммали илмӣ анҷом дода шуданд, ки дар рушди хоҷагии халқи мамлакат саҳми арзанда гузошт. Дар соҳаи илмҳои гуманитарӣ, табиӣ ва дақиқ таҳқиқоти пурсамар ба роҳ монда шуда, амалинамони экспедитсияҳои илмӣ дар рушди минбаъдаи самтҳои гуногуни илм дар Тоҷикистони Шуравӣ заминаи мустақам гузошт. Ҳамкориҳои ҳасанаи олимони тоҷик бо олимони марказҳои илмии шуравӣ ва аврупоӣ баҳусус дар ҷараёни экспедитсияҳои илмӣ, ба рафти қорҳои таҳқиқотӣ ва ҳам ба тайёр кардани кадрҳои илмӣ таъсири судбахш расонд ва илм бо истехсолот мубодила намуда, натиҷаҳои дилхоҳ ба бор овард.

Калидвожаҳо: Тоҷикистон, олимони, биология, геология, таърих, бостоншиносӣ, рушд.

НАУКА ТАДЖИКСКОЙ ССР И РАЗВИТИЕ НАУЧНОГО СОТРУДНИЧЕСТВА СО СТРАНАМИ ЗАПАДНОЙ ЕВРОПЫ (1924-1951 гг.)

В данной статье анализируются этапы развития науки в Таджикистане в течение первого периода становления Таджикистана до 50-х годов XX века. По документам, опубликованным в научной литературе, видно, что основа развития таджикской науки в советское время вступила в новую стадию расцвета с расширением научного сотрудничества с учеными различных зарубежных стран. За годы Советской власти произошли коренные изменения в политической, экономической и культурной жизни таджикского народа. Низкий уровень развития сельского хозяйства, отсутствие промышленности, отсталость населения, безграмотность ставили перед государством и учеными важные практические задачи. В начале 1925 г. по инициативе российско-советских ученых в Ташкенте было создано Общество изучения таджикско-иранских народностей Таджикистана и за его пределами. Это было началом систематической организации и организации исследовательской ячейки. В этом контексте происходило развитие точных и математических наук, проводились полноценные научные исследования, внесшие значительный вклад в экономическое развитие страны. Велись эффективные исследования в области истории, археологии, языка и литературы и других гуманитарных наук. Тесное сотрудничество таджикских ученых и ученых советских научных центров благотворно сказалось на ходе исследований и подготовке научных кадров, а обмен наукой с производством принес желаемые результаты.

Ключевые слова: Таджикистан, ученые, биология, геология, история, археология, развитие.

SCIENCES OF THE TAJIK SSR AND DEVELOPMENT SCIENTIFIC COOPERATION WITH THE COUNTRIES OF WESTERN EUROPE (1924-1951)

This article analyzes the stages of development of science in Tajikistan during the first period of the formation of Tajikistan until the 1950s. According to the documents published in the scientific literature, it is clear that the basis for the development of Tajik science in the Soviet era entered a new stage of prosperity with the expansion of scientific cooperation with scientists from various foreign fields. During the years of Soviet power there have been fundamental changes in the political, economic and cultural life of the Tajik people. The low level of agricultural development, the absence of industry, and the backwardness of the population in terms of literacy posed important practical tasks for the state and scientists. At the beginning of 1925, on the initiative of Russian-Soviet scientists, the Society for the Study of the Tajik-Iranian Peoples of Tajikistan and beyond was created in Tashkent. This was the beginning of the systematic organization and organization of the research cell. In this context, the development of exact and mathematical sciences took place, full-fledged scientific research was carried out, which made a significant contribution to the economic development of the country. Effective research was carried out in the field of history, archeology, language and literature and other humanities. The close cooperation of Tajik scientists and scientists of Soviet scientific centers had a beneficial effect on the course of research and the training of scientific personnel, and the exchange of science with industry brought the desired results.

Key words: Tajikistan, scientists, biology, geology, history, archeology, development.

Маълумот дар бораи муаллиф: *Турсунов Турсунмурод Худоймуродович* – Донишгоҳи миллии Тоҷикистон, доктори илмҳои таърих, доцент, кафедраи таърихи нав ва навини мамлакатҳои хориҷӣ. **Суроға:** 734025, шаҳри Душанбе, Ҷумҳурии Тоҷикистон, хиёбони Рӯдакӣ, 17. E-mail: tursunov-murod@mail.ru

Саймуҳамади Бобоҷон – Донишгоҳи миллии Тоҷикистон, кафедраи таърихнигорӣ ва архившиносӣ, муаллими калон. **Суроға:** 734025, шаҳри Душанбе, Ҷумҳурии Тоҷикистон, хиёбони Рӯдакӣ, 17. E-mail: bobojon90@mail.ru Телефон: +992 981070461

Сведения об авторах: *Турсунов Турсунмурод Худоймуродович* - Таджикский национальный университет, доктор исторических наук, доцент, кафедра новой и новейшей истории зарубежных стран. **Адрес:** 734025, город Душанбе, Республика Таджикистан, проспект Рудаки, 17. E-mail: tursunov-murod@mail.ru

Саймухамеди Бабаджон - Таджикский национальный университет, старший преподаватель кафедры историографии и архивоведения. **Адрес:** 734025, город Душанбе, Республика Таджикистан, проспект Рудаки, 17. E-mail: bobojon90@mail.ru Телефон: +992 981070461

Information about the authors: *Tursunov Tursunmurod Khudoymurodovich* - Tajik National University, Doctor of Historical Sciences, Associate Professor, Department of New and Contemporary History of Foreign Countries.

Address: 734025, Dushanbe city, Republic of Tajikistan, Rudaki Avenue, 17. E-mail: tursunov-murod@mail.ru
Saimuhamadi Babajon - Tajik National University, Department of Historiography and Archival Studies, Senior Lecturer. **Address:** 734025, Dushanbe city, Republic of Tajikistan, Rudaki Avenue, 17. . E-mail: bobojon90@mail.ru Phone: +992 981070461

УДК: 342.395(470+477)

**СПЕЦИАЛЬНАЯ ВОЕННАЯ ОПЕРАЦИЯ РОССИЙСКОЙ ФЕДЕРАЦИИ
НА УКРАИНЕ И ПОЗИЦИЯ ГОСУДАРСТВ - ЧЛЕНОВ
И НАБЛЮДАТЕЛЕЙ ШОС**

Латифов Дж.Л., Саидалиев У.М.

Таджикский национальный университет,

Таджикский исламский институт имени Имома Аъзама-Абуханифа Нуъмон ибн
Собит

Специальная военная операция Российской Федерации, как и следовало ожидать, была воспринята мировой общественностью и со стороны ее представителей по-разному, в зависимости от политической позиции и степени осведомленности государств о причинах конфликта.

По мере того как российско-украинский кризис сотрясает мировые рынки с падением акций и ростом цен на нефть и другие энергоресурсы, некоторые западные лидеры, такие как Урсула фон дер Лайен-председатель Европейской Комиссии и президент США Джо Байден осудили действия России в части СВО на Украине. В своем заявлении генеральный секретарь НАТО Йенс Столтенберг назвал действия России «безрассудным нападением на Украину, ставящую под угрозу жизни бесчисленных мирных жителей», изложенном в журнале «East Asia:Fakts and Analytics» [9].

Военный конфликт на Украине как лакмусовая бумага показала позиции разных государств на происходящее событие. Китай, Индия, ряд европейских и азиатских государств выступили с инициативами по мирному разрешению российско-украинского военного конфликта.

Так, постоянный представитель Китая в ООН Чжан Цзюнь призвал все стороны, вовлеченные в кризис, сохранять сдержанность и избегать дальнейшей эскалации ситуации. «Китай считает, что дверь к мирному решению украинского вопроса не была полностью закрыта и не должна быть закрыта. В настоящее время, чтобы избежать обострения конфликта, Китай будет продолжать продвигать мир и переговоры по своему», — сказал Чжан Цзюнь.

Война России против Украины заставила власти Китая по-другому взглянуть на собственную международную политику. Китайские чиновники были шокированы некоторыми неудачами России в войне и задумались об улучшении отношений с рядом западных стран, сообщают западные СМИ. Таким образом, Китай пытается смягчить для себя последствия российской СВО, сообщает корреспондент ВВС Ольга Ивашова от 12.01.2023 [3].

В начале февраля 2022 года, за 20 дней до вторжения России в Украину, Владимир Путин встречался с китайским лидером Си Цзиньпином. Именно после той встречи появилось заявление с такими крылатыми словами о том, что дружба между странами "не имеет границ", а "в сотрудничестве нет запретных зон".

Теперь один из источников британской газеты Financial Times утверждает, что на той встрече шла речь о ситуации вокруг Украины, и Кремль "не исключал принятия любых возможных мер", если кто-либо нападет на российскую территорию.

В самом начале войны некоторые жители Китая активно поддерживали военные действия и распространяли в соцсетях видео с переводом речи Владимира Путина, объявлявшего о начале спецоперации. А позиция властей Китая оставалась неоднозначной.

Позиция Китая во главе с Си Цзиньпином, как ведущего государства в ШОС такова, что считает главу России лучшим своим другом, а в реальности на войну реагирует сдержанно. Когда в марте 2022 г. Генеральная Ассамблея ООН голосовала за резолюцию с осуждением военного вторжения, Китай воздержался. Если тогда Пекин проголосовал бы

против резолюции, то Запад это расценил бы как явную поддержку позиции России и это было бы то, что надо. Однако Китай, тогда маневрируя, пытался оценить и взвесить все риски и возможности, и "за Россию" не голосовал. Сохранение такой стратегической неопределенности помогает Китаю лучше оценить, какой именно подход ему выгоден в тот или иной момент.

С одной стороны, Пекин открыто назвал Вашингтон ответственным за эту войну, что она связана с расширением НАТО в Европе и угрозой на Восток. С другой стороны, занимает беспристрастную и независимую позицию по украинскому кризису, о чем заявило МИД Китая от 7 августа 2023 года. «Китай активно будет продвигать примирение, содействовать проведению переговоров, а также прикладывать все силы в стремлении найти путь для политического урегулирования», - заявил китайский министр иностранных дел Ван И. Такая позиция Китая, то есть нейтральная, по мнению «Вашингтон пост», хороша для США, о чем сообщает РИА новости от 07.08.2023 [1].

Как передает американская печать Washington Post, Россия неоднократно просила Китай о поддержке - как финансовой, так и технологической. Си Цзиньпин был не против найти пути взаимовыгодного сотрудничества с Москвой, но все переговоры проходили "напряженно". Как отмечает названный источник издания, в Китае понимают затруднительное положение России, но не могут игнорировать собственную ситуацию.

На переговорах, проходивших в сентябре 2023 г. между лидерами России и Китая, наблюдались моменты, когда российский экспорт в Китай рос быстрыми темпами, а вот импорт из Китая в Россию, наоборот, шел медленным ходом, несмотря на огромную заинтересованность Москвы в китайских инвестициях, технологиях и двусторонней торговле. По итогам встречи Путин сказал, что высоко оценивает "сбалансированную позицию китайских друзей" по войне в Украине. Но источники Financial Times утверждают, что, проявляя солидарность России, Китай тем временем пытается уменьшить свою международную изоляцию и улучшить отношения с отдельными государствами Евросоюза, своим важным торговым партнером.

Вместе с тем, Китаю, переживающему за последнее время экономическое чудо и превращающегося во вторую экономику мира, все же боевые действия в Украине создали несколько проблем. Во-первых, развязанная Россией газовая война против Евросоюза привела к тому, что у западных потребителей стало куда меньше денег на покупку китайских товаров. Во-вторых, обострился конфликт с Западом, а Си Цзиньпинь отказался осудить войну.

По всему этому видно, что для Китая невыгодно осложнять отношения со всем коллективным Западом сразу. «При всех заявлениях, что стратегическое партнерство с Россией не имеет границ, главные торговые партнеры Китая по-прежнему - США и Евросоюз. Учитывая, что отношения у Китая с США продолжают портиться в долгосрочной перспективе (остров Тайвань), и в Китае это понимают, поэтому Пекин считает для себя важным не обострять отношения хотя бы с ЕС", ибо, изначально Китай на деле недооценил степень вовлеченности Евросоюза в войну на Украине, сообщает аналитический журнал «East Asia: Facts and Analytics [9].

Специальная военная операция России на Украине создала для Китая с его неконкретной позицией определенные трудности в отношении стран Центральной Азии. С одной стороны, эти страны понимали, какую угрозу представляет для безопасности России включение Украины в НАТО, её милитаризация и нацификация, но с другой, видя позицию Китая, опасались санкций Запада за поддержку действий Москвы.

Россия делает все для разъяснения своей позиции своим партнерам и союзникам по обеспечению собственной безопасности и снижению рисков. В 2022 г. президент В.Путин лично посетил все республики Центральной Азии, которые стали важным источником импортозамещения, после введения санкций Запада против России. Так, Кыргызстан, как союзник России, никогда не отказывал России в поставке чипов, получаемых извне, за что сейчас страдает. То же самое с другими странами Центральной Азии, которые остаются

преданными своим давнишним историческим и политическим связям с Россией, ни в чем ей не отказывают, несмотря на политическое давление на них со стороны Запада.

Сразу после начала СВО России российские первые государственные лица, такие как В.Мишустин, В.Матвиенко, С.Шойгу побывали в странах региона Центральной Азии, провели своевременные консультации по ожидаемым последствиям конфликта. Ибо начавшаяся СВО России против отколовшейся Украины от бывших своих партнеров и союзников по причине противостояния с Россией и оказавшейся на стороне Запада, через США оказывает определенное влияние на государства ЦА, в силу многосторонних интеграционных связей этих стран с Россией, сообщается в официальной газ. Джумхурият [2].

Пользуясь подходящей ситуацией, западные страны в ходе участившихся в регион визитов американских и европейских политиков, в первую очередь постарались изолировать государства региона от российской СВО на Украине. Западные лидеры напоминали «о заявлении министров обороны государств Шанхайской организации сотрудничества и СНГ от 9 декабря 2022 г. [8] о том, что они будут укреплять взаимное доверие в военной области и развивать с западными партнерами практическое взаимодействие».

США стремились убедить руководство указанных государств занять в отношении России - «страны агрессора», если не враждебную, то хотя бы нейтральную позицию, подчеркивал госсекретарь Госдепа США Энтони Блинкен в ходе своей поездки (28.02.2023) в Астану и Ташкент на встречу «С5+1» с министрами иностранных дел стран ЦА, с денежным пакетом помощи из 25 млн. долларов, так как он знал, что для них Россия по-прежнему остаётся ключевым экономическим партнёром, успешно развивающим с ними гуманитарное и военное сотрудничество.

В ходе этой поездки госсекретарь США Э. Блинкен провел онлайн-встречу с главами внешнеполитических ведомств стран Центральной Азии в формате «С5+1». Как отмечают аналитики американского издания «Silkroad News», в основе идеологии платформы «С5+1» лежит концептуальный проект «Большая Центральная Азия», разработанный еще в 2010-х годах директором американского Института Центральной Азии и Кавказа Фредериком Старром. Согласно идеи указанного проекта, основной целью взаимодействия между США и БЦА должна стать переориентация региона на сотрудничество с Южной Азией, куда входят более десяти стран, в т.ч. Вьетнам, Южная Корея, Япония, Таиланд, Индонезия, Сингапур, Малайзия и т.д.) со свёртыванием всех видов кооперации с Россией и Китаем.

В мае 2023 года американские дипломаты отправились в турне по странам Центральной Азии. За пять дней, с 23 по 27 мая 2023 г., американцы посетили Казахстан, Кыргызстан, Узбекистан и Таджикистан. В состав делегации входили представители Пентагона, Совета национальной безопасности, Корпорации по финансированию международного развития и Агентства по международному развитию.

Имея с Украиной экономические и культурные связи, государства ЦА с началом СВО, были вынуждены занять нейтральную позицию. Это проявляется в позициях указанных государств, как в процессе операции, так и при обсуждении проблем военного конфликта на Украине в рамках ООН.

Во время недавнего своего приезда в регион, глава Госдепартамента США Э. Блинкен, помимо ревизии прошлых соглашений формата «С5+1», предупредил государства региона воздержаться от поддержки СВО России по отношению к Украине, в противном случае, им были обещаны т.н. вторичные санкции, под которые уже попали отдельные киргизские и узбекская компании, за поставки России оборудования, связанного с оборонной промышленностью.

Хотя Западом и не были введены против государств региона прямые санкции, тем не менее, США и ЕС обещали ввести ограничения за поддержку, не только самой спецоперации, но и за попытку обойти ее.

Но надо отметить, что санкции уже ударили по интересам государств региона. Это видно по значительному уровню инфляции и изменению структуры торгового баланса между Россией и ними. Отключение санкциями США России от системы SWIFT изменил всю банковскую ее систему, отразилось на ситуации в регионе. К примеру, 30% ВВП Таджикистана, Кыргызстана и Узбекистана формируется преимущественно за счет денежных переводов мигрантов, которые пополняют казну, позволяет улучшить социальное благополучие людей, поскольку, например, в Узбекистане в результате огромной демографической динамики, экономика не способна преодолеть такие темпы естественного прироста населения.

У данного события, продолжающегося около полтора года, имеются различные оценки от критики и неприятия на Западе, до понимания и поддержки СВО России в Китае, ряде арабских стран, Бразилии, Венесуэле, Никарагуа, Кубе, Южно-Африканской Республике, Эритреи и др.

Каковы же позиции стран ЦА как членов организации ШОС по происходящему на украинской земле СВО?

Сложнее всего пришлось Казахстану при выработке ее внешней политики, для которого 2022 г., как помнится, начался с серьезной внутривнутриполитической обстановки. Только миротворческий контингент ОДКБ поддержал казахстанскую государственность и помог сразу справиться с массовым митинговым протестом, аналогичным киевскому майдану 2014 г.

Реакция Казахстана на СВО РФ была сдержанной. Казахстан позиционирует себя как государство с многовекторной внешней политикой. Между тем, Казахстан и Россия - ключевые партнеры. Несмотря на серьезные политические трения и разногласия между ними, значительная часть казахстанского ВВП формируется на территории Российской Федерации.

Поэтому Казахстан, который тесно связан как с Россией, так и с западными странами, начал балансировать между сотрудничеством с ближайшим партнером и угрозой попадания под санкции Запада, как говорится, оказался «между молотом и наковальней».

Спикер Сената парламента Казахстана Маулен Ашимбаев на вопрос о возможности участия казахстанских военных в событиях на Украине заявил, что зона конфликта не входит в территорию стран - участниц ОДКБ. Его такой ответ также распространяется и на другие центрально-азиатские страны. Учитывая зримые результаты «демократизации» гражданского общества в Казахстане, приведшие к попытке госпереворота в январе 2022 года, закрытие на территории этой страны ряда иностранных организаций Канады (уран), Великобритании (нефть и газ), Фонда Сороса (тысячи НПО) и др., и попадание в СМИ такого рода закрытого сообщения о том, что якобы те 30 биологических лабораторий США, работавших на Украине, о которых оговорилась помощница госсекретаря госдепартамента США Виктория Нуланд, после своей поездки на Украину, ныне передислоцированы на юг Алма-Аты, в Казахстане. По сообщениям китайских СМИ Global.Times от 26 мая и казахского информгентства [12], биологические лаборатории размещены на казахской территории по заказу Министерства обороны США.

Перечень таких геэкономических интересов Запада в Казахстане, их попадание под угрозу со стороны России, а с другой стороны, поддержка Казахстаном антироссийских санкций коллективного запада, а также поддержка антироссийской политики Украины, ведение жесткой политики по отношению к СВО России, все это в совокупности, не исключено, что является вынужденными мерами многовекторной политики Казахстана по обеспечению национальной безопасности своей страны. В ситуации покупки Казахстаном оружия у Турции, попытки примкнуть к НАТО против России, все происходит на удивление правдоподобно, и не только читатель, но и аналитик заблуждается и считает курьезным. Иной раз не поймешь, где правда, а где ложь, но при всем этом политическая

верхушка Казахстана под давлением большинства собственного народа остается верным своим партнерским и союзническим отношением с Россией.

Что касается позиции Кыргызстана и его президента Садыра Жапарова, то следует сказать, что в ходе его телефонного разговора с президентом В.Путиным 26 февраля 2023 г., он отметил, что ответственность Киева за срыв минских договоренностей ложится на руководящие круги Украины, и выразил поддержку действиям российской стороны по защите мирного населения Донбасса и Луганска, о чем следовало бы смело заявить и другим государствам ЦА-партнерам России. Дело в том, что 28.07.2023 председатель Комитета Сената США по иностранным делам, сенатор Роберт Менендес пригрозил президенту Киргизии объявлением санкций против него за нарушение западных санкций против России. В ответ на давление США, президент Садыр Жапаров публично, но дипломатично заявил о попытках перетянуть Киргизию на американскую сторону и противостояние с Россией, в то время как, заявил он, его страна как суверенная и независимая, не допускала нарушений санкций, и соблюдает нейтралитет.

Подобная попытка давления используется другим сенатором Конгресса США из демократической партии, председателем Комитета Сената по национальной безопасности и делам правительства Гэри Питерсом, который уже осуществляет свой пятидневный визит в государства Центральной Азии в преддверии проведения саммита президента США Дж.Байдена в сентября с.г. с президентами государств ЦА в режиме «С5+1» в Нью-Йорке в рамках сессии Генеральной Ассамблеи ООН [13].

По мнению бывшего Министра угольной промышленности Киргизии Расула Умбеталиева, - «России необходимо довести спецоперацию до логического завершения - полная капитуляция действующего нацистского режима, установления народного управления и военный трибунал для Зеленского за геноцид собственного народа Украины».

Президенты Узбекистана Шавкат Мирзиёев и России В.Путин 25 февраля 2023 г. провели телефонный разговор, в котором узбекский лидер выразил понимание предпринимаемых с российской стороны действий «в связи с проведением военной операции для защиты двух областей, где преобладает русскоязычное население. Директор Центра исследовательских инициатив Узбекистана «Ma'no» Бахтиёр Эргашев (бывший посол РУ в Душанбе) в своей статье, обращаясь к политическим деятелям, симпатизирующим Киеву, говорит: «Где вы были со своими крокодильими слезами, когда забивали железными прутьями людей и сжигали их тела в Доме профсоюзов в Одессе в мае 2014 года?».

В ряду обсуждаемых вопросов на встречах спикера Совета Федерации России Валентины Матвиенко с Президентом Таджикистана Эмомали Рахмоном, в ходе ее визита в эту страну 25 февраля 2023 г., были затронуты вопросы экономического, гуманитарного взаимодействия, безопасности, роста транснациональных угроз и текущей ситуации в Афганистане и в регионе ЦА. Одновременно были обсуждены вопросы, связанные с взаимоотношениями Таджикистана с Украиной. Выступая по итогам визита, по поводу позиции официального Душанбе, относительно признания ЛНР и ДНР Валентина Матвиенко отметила, что «Россия выполнила свой моральный долг и признала суверенитет, независимость Донецкой и Луганской народных республик. И у нас нет необходимости кого-то в этом убеждать. Каждая страна будет делать свой выбор».

Власти центрально-азиатских республик выступают за урегулирование военного конфликта политическими и дипломатическими методами, к чему призывает и Таджикистан. Следовательно, позиции Таджикистана по отношению к СВО России на Украине, согласно заявлению отдельных политических органов Таджикистана, эта позиция является прагматичной и нейтральной по отношению к России, говорил директор Центра стратегических исследований при Президенте РТ Хайриддин Усмонзода на своей пресс-конференции от 07.08.2023, о чем сообщило радио «Озоди». Однако, по нашему частному мнению, таджикская позиция выглядит явно пророссийской, ибо образованная

элита невооруженным глазом видит, что коллективный запад в ответ на предложение России о нерасширении НАТО в Европе на Восток, предоставлении гарантий безопасности России, наоборот, воинственно идет к границам России всем своим новым и новейшим вооружением, а Россия защищается. Поэтому надо с пониманием относиться к Таджикистану, что хотя он ведет многовекторную политику, но не является частью коллективного Запада.

В части афганских событий, Таджикистан исходил из того, что в августе 2021 г. геостратегическая ситуация региона ЦА, частично Азии, и мира в целом, отличалась ростом современных сложных и опасных угроз, связанных с очередным приходом Талибан к власти в Кабуле, до сих пор ни с кем не признанная, и в рамках мирового сообщества считается террористической организацией. Надо подчеркнуть, что Талибан своим новым приходом в Афганистан, заново образовали неопределенную ситуацию, политическую нестабильность и неразбериху в мировом сообществе.

Согласно частному мнению авторов данной статьи, Душанбе заинтересован в сохранении нормальных дипотношений с Украиной, превратившейся, к сожалению, в военный плацдарм США и НАТО в регионе, цель которых является уничтожение или расчленение России. Таджикистан не скрывает от Запада, что по воле судьбы, как страна бывшего Советского Союза, оказалась не только ближайшим стратегическим и экономическим партнером и союзником России в рамках СНГ и ОДКБ, но и еще находится в составе такой международной авторитетной структуры как ШОС со дня ее образования, членами которой уже являются крупнейшие страны Азии с их мощнейшим военным и экономическим потенциалом. Поэтому Таджикистан призывает коллективный Запад не втягивать Россию с ее союзниками в большую войну, наоборот, остановить ее, призвать стороны к переговорам и обеспечить мир. Вот такой стратегический шаг как раз укрепит международный авторитет США и их союзников на мировой арене.

Этим, мы авторы данного неофициального анализа, доводим до сведения оппонентов России консолидированное мнение о политической ориентации большинства населения Таджикистана, настроенного пророссийски. Эта группа людей в знак поддержки позиции России, закрыли более чем 300 прозападной ориентации НПО из общего количества в пределах 2 тысяч функционирующих в Таджикистане, кроме того, была закрыта деятельность Фонда Сороса, с тем чтобы они не могли сеять раскол среди таджикского общества и вбить клин между Таджикистаном и Россией. Надо отметить, что в целях сохранения мира, единства и стабильности в общества, после навязанной гражданской войны (1992-1997гг.) в стране, руководством Таджикистана была объявлена многовекторная внешняя политика, т.е. политика открытых дверей для сотрудничества со всеми странами Востока и Запада, Азии и Европы, чтобы быстрее восстановить экономику страны, укреплять мир и национальное единство, добиться быстрого подъема экономики и благосостояния народа. Именно с такой же целью реализуется политика трудовой миграции. В возрождении страны почти все государства ближнего и дальнего зарубежья протянули руку дружбы и помощи, кому таджикистанцы очень признательны. Таджикистан за возвращение Украины к партнерству со странами СНГ, за ее отказ от вступления в НАТО, за ее нейтралитет. Призываем США и НАТО категорически воздержаться от расширения своего военного блока и продвижения на Восток, точнее к границам России, предоставить этой стране гарантии безопасности на ее границах из-за чего началась СВО России на Украине. В противном случае мир будет втянут в большую войну.

Мы авторы данной статьи, таджикские аналитики, признаем и не скрываем, что Россия как наш стратегический партнёр и союзник, прагматично предоставляет работу более чем миллиону таджикским мигрантам, которые зарабатывают деньги в российских регионах, переводят заработки в свою страну, улучшают уровень жизни своих родных, т.е. дополнительно кормят больше чем миллион человек на родине. Помогают экономике и бюджету страны. А Украина, как дружественная нам страна - единственный поставщик

турбин и генераторов для Рогунской ГЭС, главного инфраструктурного проекта государства [6]. Таджикистан, переживший ужасы гражданской войны не понаслышке, а реально, до сих пор испытывает ее последствия. В соответствии с Концепцией внешней политики Таджикистана «Республика, прошедшая гражданскую войну, еще недавно испытывавшая военный конфликт с Кыргызстаном, осуществляет свою внешнюю политику на основе принципов признания равенства, уважения суверенитета и территориальной целостности государств, неприкосновенности границ, неприменения силы и угроз в международных отношениях, приверженности мирному урегулированию споров».

В связи с этим Россия для центрально-азиатских республик является основным экономическим партнёром, успешно развивает сотрудничество с нами в других сферах, что способствует росту нашего национального ВВП. Именно поэтому народы стран СНГ строят планы развития сотрудничества с Россией, несмотря на угрозы применения к ним ненужных недружественных санкций со стороны западного мира.

Сегодня специальная военная операция России на территории Украины не только постепенно превратилась из локальной в региональную войну, но и грозит трансформироваться в мировую, если не предпринять срочных мер по ее приостановлению. Это, как лакмусовая бумага, заставляет испытывать союзников не только на верность, но и на их ответственность за глобальный мир на планете.

Наряду с вышеназванными мнениями, представляет также особый интерес позиции следующих государств - членов и наблюдателей ШОС по обсуждаемой теме.

Касательно позиции Индии, следует сказать, что она в отношении к СВО России на Украине не только нейтральная, на деле - пророссийская. Индия не хочет осуждать Россию за спецоперацию, но в то же время готова участвовать в поиске путей прекращения конфликта, о чем высказался премьер-министр Индии Нарендра Моди на саммите ШОС в Самарканде. Об этом пишет индийское ИноСМИ [10]. Дело в том, что политические лидеры Западного полушария в лице госсекретаря США Энтони Блинкена, бывшего премьер-министра Великобритании Бориса Джонсона и ее кратковременного неудачного министра иностранных дел Лиз Трасс, председателя Еврокомиссии Урсулы фон дер Лайена специально приезжали в Нью-Дели за данный период продолжения спецоперации России на Украине. По сообщениям интернет-ресурса «vesti.ru» от 22 апреля 2022 года, они чтобы оторвать и изолировать Индию от России, обещали Нарендре Моди торговые преференции, военные технологии, новые рабочие места. Даже сам президент США Дж.Байден потерпел провал в своих попытках оторвать Индию от России, сообщает интернет источник [15]. Никак США не могут использовать напряженность между Индией и Китаем, чтобы оторвать Индию от России, ибо Индия в своей пророссийской позиции остается непоколебимой. Ни один из перечисленных выше западных государственных деятелей не смог склонить премьер-министра Индии Нарендра Моди к отказу от позиции нейтралитета и присоединения к антироссийским западным санкциям. За время начала СВО России на Украине, каждый раз после объявления коллективным западом о принятии новых санкций, Индия не присоединялась к ним и находила пути обхода западных санкций, наоборот покупала, у России нефть в огромных объемах по более доступным ценам, чем для Европы, перерабатывала ее, и неофициально поставляла ее европейским странам, а те покупали. Европейские страны, объявляя санкции против России, в обход покупали энергоресурсы России через другие страны. Тем самым Индия достаточно поддерживала экономику России. Для того чтобы сильно не портить свои межгосударственные отношения с США или с Францией, Индия иногда покупает отдельные виды оружия типа французских самолетов или американских дальнебойных пушек, которые продают Индии специально намного дешевле, чем российские. Индия, имея спорные территориальные проблемы с Китаем, будучи под прессингом США и Великобритании в последнее время вступила в военно-стратегический т.н. антикитайский альянс, куда входят такие потенциально мощные западные страны в военном плане, как США, Великобритания, Австралия, Япония. Несмотря ни на что,

премьер-министр Индии Нарендра Моди, под предлогом нейтралитета, занимает пророссийскую позицию [16].

В плане позиции Пакистана к СВО России на Украине, следует сказать, что она до апреля 2022 года была нейтральной. Этой позиции предшествовал рабочий визит бывшего премьера Пакистана Имран Хана в феврале 2022 г. в Россию. Этот визит очень удачно использовали США, и с помощью давнего политического оппонента Имран Хана в лице Шахбаз Шарифа в одночасье свергли его, а страну ввергли в политическую нестабильность. В ответ Пакистан в знак благодарности США и коллективному западу, поменял свою политическую позицию по отношению к СВО России на Украине. Более того, новые власти Пакистана, реагируя на призывы США, согласились на поставки оружия Зеленскому. Такой политический шаг Пакистана получил реальность под антироссийским прессингом Запада. Ибо в ходе своего трехразового правления Пакистаном премьер-министр Наваз Шариф, проживающий ныне в Лондоне, дипломатические и внешнюю политику своей страны с Россией все время держал на хорошем уровне, о чем сообщает российский корреспондент Серенко Н.Ирина.

Позиция Ирана по отношению к СВО России на Украине нейтральная, в какой-то степени схожая с позициями Китая и Индии. Министр иностранных дел Ирана в своих официальных высказываниях заявлял, что причиной начала войны для России послужили провокации НАТО». В то же время президент Ирана Ибрахим Раиси звонил В.Путину со словами поддержки российских гарантий прекращения расширения НАТО. 19 июля 2022 г. во время визита В.Путина в Тегеран высший духовный руководитель Ирана Аяталла Али Хаменеи назвал действия Кремля против Украины «превентивными мерами», прямо изменив официальную позицию на пророссийскую. В связи с тем, что Иран, согласно осведомленным источникам, имел определенный внешний долг перед Россией в размере около полмиллиарда долларов, что мог бы стать одной из причин согласия Ирана на поддержку России по СВО на Украине якобы с поставками разных видов дронов и ракет, что на официальном уровне категорически не находит своего политического подтверждения. Иран за весь период СВО России на Украине старается демонстрировать нейтралитет, ибо планировал смягчить влияние американских санкций против своей страны и обеспечить возвращение США к продолжению сотрудничества в рамках мирной Иранской ядерной программы, что почти был близок к этой цели.

Однако повторная победа премьер-министра Израиля Биньямина Нетаньяху на очередных выборах, испортила планы Ирана и США, ибо новая команда Б.Нетаньяху организовала серьезный ракетный удар по военно-промышленному комплексу Ирана в Исфахане, чтобы Иран не смог помогать России против Украины. Продолжая свои угрозы против Ирана, премьер Б. Нетаньяху заявляет, что в случае повторения военных поставок Ирана на Украину, Израиль может организовать поставки новейших современных ракет ПВО типа «железный купол» для Украины, в связи с чем, Иран якобы приостановил поставки своего вооружения для СВО России [11].

Ни кем не признанный режим Талибан в Афганистане, также призвал воюющие стороны на Украине к прекращению огня и к мирным переговорам. Однако факты, свидетельствуют о том, что афганцы сегодня в качестве наемников воюют на обеих конфликтующих сторонах.

Но различные комментарии, высказываемые в последнее время на сцене и за кулисами СВО России, сообщают о том, что в Афганистане население отражает позицию различных политических группировок страны. Так, в части общественного мнения бытует настроение, что путч Пригожина от 24 июня с.г. воспринят в Афганистане как политическая комбинация, сравнивали его с попыткой госпереворота недавнего времени в Турции, подготовленный самым Эрдоганом, чтобы выявить нелояльные элементы в силовых структурах своей страны и ликвидировать их. Поэтому афганцы считают, что, якобы В.Путин проделал то же самое.

По мнению лидеров Национального фронта Афганистана, путч мог спровоцировать вторжение боевиков ИГИЛ в Таджикистан. Если бы переворот 24 июня в Москве увенчался успехом, то боевики ИГИЛ и других джихадистских группировок, находящиеся на севере Афганистана, вторглись бы в Таджикистан. Об этом договорились 24 июня 2023 г. руководители Катарского офиса Талибан, поддерживающие контакты с командирами боевых групп ИГИЛ в Афганистане.

В результате указанной встречи было принято решение не мешать форсированной подготовке боевиков ИГИЛ, других джихадистов, в т.ч. отдельных отрядов Талибан, имеющих своих сторонников на отдельных участках сопредельной границы с Таджикистаном, если развитие ситуации в Москве приняло бы неконтролируемый характер.

В итоге данного аналитического материала неофициального характера, следует резюмировать, что государства – члены ШОС занимают нейтральную позицию по отношению к действиям СВО России на Украине, не демонстрируют открытого противостояния с многочисленными односторонними военными и невоенными санкциями коллективного Запада по отношению к нашему стратегическому партнеру России, ввиду с чем члены ШОС в целом занимая пророссийскую внешнеполитическую ориентацию, призывают Запад во главе с США прекратить поставки новых видов вооружения и их испытание на Украине, предоставить России гарантии безопасности и не втягивать мир в большую войну, наоборот, заставить стороны сесть за стол переговоров, отчего выиграет вся планета.

ЛИТЕРАТУРА

1. Ван И. МИД Китая. Позиция КНР. РИА новости от 07.08.2023.
2. Концепция внешней политики Республики Таджикистан. Утверждена указом Президента РТ от 27.01.2015 г. №332; Джумхурият. 20.02.23г. № 39.
3. Ивашова Ольга. Радио ВВС. «Китай пытается смягчить для себя последствия российской СВО» 12.01.23.
4. Морозов. Ю.В. Взаимоотношения центрально-азиатских членов ШОС с Россией после начала СВО на Украине. РИА Новости от 07.08.23.
5. Радио «Озоди». Пресс-конференция директора Центра стратегических исследований при Президенте РТ Х.Усмонзода от 07.08.23.
6. Россия поможет РТ достроить Рогунскую ГЭС//Интернет-портал СНГ.
7. Серенко Н.Ирина. Восточная аналитика. Реакция в Пакистане на российскую спецоперацию на Украине. 2022;13(2):42-49 [Электронный ресурс]. <https://doi.org/10.31696/2227-5568-2022-02-042-049>. (дата обр.23.08.23)
8. Совместное коммюнике по итогам Совещания министров обороны государств-членов ШОС и СНГ в Москве. [Электронный ресурс]. URL:<http://rus.sectso.org/news/20190430/533394>. (дата обр: 09.12.22).
9. East Asia:Fakts and Analytics. 04.10.22г. (дата обр.24.02.23)
- 10.«The Economic Times». 19.09.22. ИноСМИ Индии. Нарендра Моди на саммите ШОС. Самарканд. (дата обр. 29.08.23)
11. [Электронный ресурс]. <http://special.kremlin.ru/news/19.07.2022>. Тегеран. (дата обр.30.08.23)
12. [Электронный ресурс]. m.lenta.ru. «Опасные соседи...»; китайский «Global.Times»-26.05.23, «Биолаборатория...»-казахинформантство Orda.kz,03.06.23. (дата обр. 30.08.23).
13. [Электронный ресурс]. gazeta.uz. <https://www.gazeta.uz/sendarvpeters>, 25.08.23, (дата обр. 30.08.23). «Встреча президента США Дж.Байдена в сентябре 2023 в США с президентами ЦА в режиме «1+С5».
14. [Электронный ресурс]. council.gov.ru <http://council.gov.ru/events/news>. 25.02.22. «Визит и встреча председателя В.Матвиенко в Душанбе с президентом РТ Э.Рахмоном». (дата обр. 30.08.23)
15. [Электронный ресурс]. «vesti.ru» от 22.04.22г., Kommersant.ru <https://www.iz.ru> >Статьи> Мир 26.04.22. «Борис Джонсон и Урсула фон дер Лайен. «Попытки оторвать и изолировать Н.Моди от России». (дата обр.31.08.23)
16. [Электронный ресурс]. <https://1prime.ru/macroeconomics> от 24.06.23г.Провал Дж.Байдена в своих попытках оторвать Индию от России». (дата обр. 31.08.23)

АМАЛИЁТИ МАХСУСИ НИЗОМИИ ФЕДЕРАТСИЯИ РУСИЯ ДАР УКРАИНА (АМН) ВА МАВКЕИ АЪЗО ВА НОЗИРОНИ СҲШ

Дар сабабҳо, раванд ва оқибатҳои эҳтимолии амалиёти махсуси низомии Федератсияи Русия дар Украина таҳлил карда мешавад ва пеш аз ҳама мавқеъҳои як қатор кишварҳои узв ва нозирони СҲШ нисбат ба АМН Русия дар Украина ва таҳримҳои сершумори якҷонибаи ИМА ва Аврупо алайҳи Русия мавриди баррасӣ қарор дода шудаанд. Дарҳол пас аз оғози АМН-и Русия шахсиятҳои баландпояи Русия аз қабилӣ В.Мишустин, В.Матвиенко, С.Шойгу ба кишварҳои минтақаи Осиёи Марказӣ ташриф оварда, оид ба оқибатҳои эҳтимолии низоъ сари вақт машваратҳо доданд. Зеро АМН-и Русия бар зидди Украина ба он сабаб шуд, ки ин давлат аз шарикон ва муттаҳидони собиқаш чудо шуд ва дар паҳлуи Ғарб қарор гирифт. Вале тавассути ИМА ба кишварҳои Осиёи Марказӣ, ки бо Россия робитаҳои бисёрҷонибаи интегратсионӣ доранд, таъсири муайян мерасонад, омадааст дар рӯзномаи расмӣ «Ҷумҳурият» аз 20, 23 феввали соли 2023, №39. Кишварҳои ғарбӣ аз вазъи мусоид истифода карда, дар чараёни сафарҳои пайвастаи сиёсатмадорони Амрико ва Аврупо ба минтақа, пеш аз ҳама, кӯшиш карданд, ки давлатҳои минтақаро аз зерӣ таъсири АМН-и Русия дар Украина чудо кунанд. Роҳбарони ғарбӣ аз изҳороти вазирони дифои кишварҳои узви Созмони Ҳамкорихои Шанхай ва ИДМ аз 9 декабри соли 2022 ёдовар шуда, (<https://www.1tv.ru> >2022-12-09), хотиррасон намуданд, ки вазирони мазкур ваъда дода буданд, ки боварии тарафайнро дар соҳаи ҳарбӣ ва инкишофи ҳамкорихои амалӣ бо шарикони ғарбӣ мустақкам мекунанд. ИМА бо истифода аз ихтилофҳои анъанавии мавҷуда байни Ҳиндустон ва Чин кӯшишҳои зиёдеро роҳандозӣ кард, то Ҳиндустонро аз Русия дур намояд, аммо Ҳиндустон дар мавқеи ҷонибдорӣ аз Русия то имрӯз устувор боқӣ мондааст. Ҳеч кадоме аз ходимони давлатии ғарбӣ, ки ба Деҳли махсус ташриф оварда буданд, натавонистанд сарвазири Ҳиндустон Нарендра Модиро аз мавқеи бетарафӣ дур кунанд ё ўро маҷбур созанд, ки ба таҳримҳои ғарбии зидди Русия ҳамроҳ шавад. Ҳинд бидуни пайвастан ба таҳримҳои Ғарб, хостаҳои Аврупо вобаста ба нафт бо роҳҳои ғайрирасмӣ ва бо нархи дастрас таъмин мекунад. Зиёда аз ин, кишварҳои аврупоӣ бо вучуди эълони таҳримҳои алайҳи Русия, тавассути кишварҳои дигар аз Россия захираҳои энерҷӣ харидорӣ мекунанд. Онҳо бо роҳҳои пинҳонӣ, қабл аз ҳама аз Ҳиндустон, ки ҳам бо Шарқ ва ҳам бо Ғарб муносибатҳои нек дорад, моҳирона истифода мебаранд.

Калидвожаҳо: амалиёти махсуси ҳарбӣ, амният, мавқеъ, чудошавӣ, формати С5+1, таҳримҳои сершумор, системаи SWIFT, ҳамдигарфаҳмӣ, муқобилият, бетарафӣ, сафарҳои раҳбарони ғарбӣ ба Ҳиндустон.

СПЕЦИАЛЬНАЯ ВОЕННАЯ ОПЕРАЦИЯ РОССИЙСКОЙ ФЕДЕРАЦИИ НА УКРАИНЕ (СВО) И ПОЗИЦИИ ЧЛЕНОВ И НАБЛЮДАТЕЛЕЙ ШОС

В статье анализируются причины, ход и вероятные последствия специальной военной операции Российской Федерации на Украине, и прежде всего позиции ряда государств-членов и наблюдателей ШОС по отношению к СВО России на Украине и к многочисленным односторонним санкциям США и Европы против России. Сразу после начала СВО России российские первые государственные лица, такие как В.Мишустин, В.Матвиенко, С.Шойгу побывали в странах региона Центральной Азии, провели своевременные консультации по ожидаемым последствиям конфликта. Ибо начавшаяся СВО России против отколовшейся от бывших своих партнеров и союзников Украины по причине противостояния с Россией и оказавшейся на стороне Запада, через США оказывает определенное влияние на государства ЦА, в силу многосторонних интеграционных связей этих стран с Россией, сообщается в официальной республиканской газ. Джумхурият от 20.02.23 г. № 39. Пользуясь подходящей ситуацией, западные страны в ходе участвовавших в регион визитов американских и европейских политиков, в первую очередь постарались изолировать государства региона от российской СВО на Украине. Западные лидеры напоминали «о заявлении министров обороны государств Шанхайской организации сотрудничества и СНГ от 9 декабря 2022 г. (<https://www.1tv.ru> >2022-12-09) о том, что они будут укреплять взаимное доверие в военной области и развивать с западными партнерами практическое взаимодействие». США приложили много усилий для использования существующей традиционной напряженности между Индией и Китаем, чтобы оторвать Индию от России, так как Индия в своей пророссийской позиции остается непоколебимой. Ни один из западных государственных деятелей специально посетивших Дели, не смог склонить премьер-министра Индии Нарендра Модии к отказу от позиции нейтралитета и присоединения к антироссийским западным санкциям. Индия, не присоединяясь к западным санкциям, по запросу Европы, всегда находила пути обхода санкций и неофициально поставляла нефть европейским странам по доступным ценам. В свою очередь европейские страны, объявляя санкции против России, покупали от неё энергоресурсы через другие страны. В своем маневре они умно использовали Индию, которая поддерживает добрые отношения как с Востоком, так и Западом.

Ключевые слова: специальная военная операция, безопасность, позиция, изолирование, формат «С5+1», «многочисленные санкции», система SWIFT, понимание, противостояние, нейтралитет, визиты западных лидеров в Индию.

SPECIAL MILITARY OPERATION OF THE RUSSIAN FEDERATION IN UKRAINE (SMO) AND THE POSITIONS OF MEMBERS AND OBSERVERS OF THE SCO

The article analyzes the causes, course and likely consequences of the special military operation of the Russian Federation in Ukraine, and above all the positions of a number of member states and observers of the SCO on attitude to Russia's SMO in Ukraine and to the numerous unilateral US and European sanctions against Russia. Immediately after the start of the SMO of Russia, Russian top officials such as V. Mishustin, V. Matvienko, S. Shoigu visited the countries of the Central Asian region, held timely consultations on the expected consequences of the conflict. For, the beginning of the SMO of Russia which began against Ukraine that broke away from its former partners and allies due to confrontation with Russia and turned out to be on the side of the West, began to exert a certain influence on the Central Asian states through the United States, due to the multilateral integration ties of these countries with Russia, according to the official republican newspaper. *Jumhuriyat* dated February 20, 2023, No. 39. Taking advantage of the favorable situation, the Western countries, in the course of the frequent visits of American and European politicians to the region, first of all tried to isolate the states of the region from the Russian Special Military Operation in Ukraine. Western leaders recalled "the statement of the Ministers of Defense of the states of the Shanghai Cooperation Organization and the CIS of December 9, 2022 (<https://www.1tv.ru> >2022-12-09) that they will strengthen mutual trust in the military field and to develop practical cooperation with Western partners". The US has gone to great lengths to use existing traditional tensions between India and China to pull India away from Russia, as India remains steadfast in its pro-Russian stance. None of the Western statesmen who specially visited Delhi could persuade Indian Prime Minister Narendra Modi to abandon the position of neutrality and join the anti-Russian Western sanctions. India, without joining Western sanctions, at the request of Europe, has always found ways to circumvent sanctions and unofficially supplied oil to European countries at affordable prices. In turn, European countries, announcing sanctions against Russia, bought energy resources from it through other countries. In their maneuver, they cleverly used India, which maintains good relations with both East and West.

Key words: special military operation, security, position, isolation, C5+1 format, multiple sanctions, SWIFT system, understanding, confrontation, neutrality, visits of Western leaders to India.

Маълумот дар бораи муаллифон: *Латифов Чура Латифович* – Донишгоҳи миллии Тоҷикистон, кафедраи дипломатия ва сиёсати хориҷӣ, доктори илмҳои таърих, профессор. **Суроға:** 734025, шаҳри Душанбе, Ҷумҳурии Тоҷикистон, хиёбони Рӯдакӣ, 17. Телефон: **(+992) 917-052-900**.

Сайдалиев Усмонали – Донишқадаи исломии Тоҷикистон ба номи Имоми Аъзам -Абуҳанифа Нуъмон ибни Собит, кафедраи ҷамъиятшиносӣ, дотсент. **Суроға:** 734003, шаҳри Душанбе, Ҷумҳурии Тоҷикистон, кӯчаи Шодмонӣ, 58/1. Телефон: **(+992) 938-77-07-55**

Сведения об авторах: *Латифов Джура Латифович* – Таджикский национальный университет, кафедра дипломатии и внешней политики, доктор исторических наук, профессор. **Адрес:** 734025, город Душанбе, Республика Таджикистан, проспект Рудаки, 17. Телефон: **(+992) 917-052-900**.

Сайдалиев Усмонали – Таджикский исламский институт имени Имоми Аъзам-Абуҳанифа Нуъмон ибн Собит, доцент кафедры обществоведения. **Адрес:** 734003, город Душанбе, Республика Таджикистан, улица Шодмони, 58/1. Телефон: **(+992) 938-77-07-55**

Information about the authors: *Latifov Jura Latifovich* - Tajik National University, Department of Diplomacy and Foreign Policy, Doctor of Historical Sciences, Professor. **Address:** 734025, Dushanbe city, Republic of Tajikistan, Rudaki Avenue, 17. Phone: **(+992) 917 052 900**.

Saydaliev Usmonali – Tajik Islamic Institute named after Imomi Azam-Abuhanif Numon ibn Sobit, associate professor of the department of social science. **Address:** 734003, Dushanbe city, Republic of Tajikistan, Shodmoni street, 58/1. Phone: **(+992) 93 877 07 55**

УДК: 930.22(575.3:549)

ТВОРЧЕСКОЕ СОДРУЖЕСТВО УЧЕНЫХ ТАДЖИКИСТАНА СО СТРАНАМИ ЮГО-ВОСТОЧНОЙ ЕВРОПЫ В ОБЛАСТИ МЕДИЦИНСКИХ НАУК

Мухаммадиев Д.М.

Таджикский национальный университет

Творческое содружество ученых Таджикистана со странами Юго-Восточной Европы в области медицинских наук продолжилось на основе научно-технического сотрудничества в его разнообразных формах: совместное определение проблематики, подготовка соглашений и договоров, создание и эксплуатация оборудования, приборов, обмен технической документацией, координация научных исследований.

В институте стремительно развивалась наука, под руководством ученых института Д.С. Сугулова, Я.А. Рахимова, З.П. Ходжаева, А.Я. Прокопчука, Т.К. Таджиева, Н.А. Малкова, В.Х. Холматова, Р.И. Ибрагимова, И.Х. Ахмедова были подготовлены десятки ученых, которые успешно работали по многим медицинским проблемам науки. Успехи ученых-медиков республики в последнюю четверть XX века были известны не только в СССР, но и за рубежом. В этот период особенно широкую известность получили работы таджикских психиатров, невропатологов, эндокринологов, микробиологов, терапевтов и др. Результаты научно-исследовательских работ Х.Х. Мансурова, Ю.Б. Исхаки, М.Г. Гулямова, М. И.Б. Холматова, Ю.Н.Нуралиева, М.И. Орзуева, С.Х. Хакимовой, К. Хасановой, А.М. Пулатова и многих других обогатили сокровищницу мировой медицинской науки.

Постоянно расширялась тематика научно-исследовательских работ. Институт по существу являлся центром медицинской науки. Расширение научного потенциала и рост научных кадров в 1939-1949, 1950-1959, 1960-1969, и с 1970-1990 годах -это периоды становления и расширения коллектива становление науки, второй период характеризовался созданием научной базы и подготовкой научного отряда научно-педагогических кадров из числа воспитанников института. В третьем периоде с сформированный научный коллектив стал способным решать актуальные научные проблемы. Следующий этап характеризуется концентрацией научных сил на решение важнейших актуальных проблем союзного и мирового значения. Наконец, предусматривалось уменьшение числа проблем и ликвидация мелких второстепенных тем. В эти годы в институте развивается, прежде всего, подготовка научно-педагогических кадров из числа местных национальностей. Потенциал кафедры и лаборатории позволил увеличить число научных сотрудников и дал возможность проводить исследование по научным направлениям и проблемам. Ученые института проводили совместные научные исследования с учеными центральных городов и зарубежными странами. Ученые института в этот период активно участвовали в научных форумах с учёными других городов и зарубежных странам, в том числе навсемирных конгрессах, симпозиумах, в конференциях и других.

В 80-е годы успешно развивались научные связи ученых-медиков Таджикистана со своими коллегами из стран Юго-Восточной Европы. Заключив договор о сотрудничестве, дружбе и обмене опытом, сотрудничающие стороны делились опытом применения новых технологий, перспективных методов организации научных трудов в области медицины. Вместе с тем факты свидетельствуют, что действенные связи в области передовых медицинских технологий имели место даже в условиях недостаточной самостоятельности производственных коллективов.

Не менее значительны достижения института гастроэнтерологии при Академии наук Таджикской ССР, возглавляемого академиком АН республики Х.Х. Мансуровым. В 1981 году Институт гастроэнтерологии продолжал укреплять сложившиеся деловые и научные

контакты с государственным химическим объединением Болгарии. Для подведения итогов по сотрудничеству и дальнейшему планированию совместной работы в город Софию выезжал директор Института гастроэнтерологии академик Х.Х. Мансуров. Им были отобраны некоторые новые и наиболее перспективные препараты, которые будут проходить клиническую апробацию в Институте гастроэнтерологии АН Республики Таджикистан. Подписано также двустороннее соглашение между Институтом гастроэнтерологии и ГХО "Фармхим", наметившее перспективы для быстреего внедрения в практику целого ряда новых лекарственных препаратов [17,с.29].

Следует отметить, что своими работами академик Х.Х. Мансуров и возглавляемый им институт завоевали признание не только в Таджикистане, но и далеко за его пределами, в частности в Польше, Чехословакии, Венгрии, ГДР и других странах Юго-Восточной Европы.

Начиная с 1976 года ученые Института гастроэнтерологии на основе обобщения опыта работы ведущих морфологов и гепатологов стран Юго-Восточной Европы, особенно со специалистами из Чехословакии, Румынии, Болгарии, Венгрии и ГДР, развернули работы по актуальным проблемам изучения патологии печени, определяющих основной подход к расшифровке многих злободневных вопросов гепатологии.

Во второй половине 70-годов ученые Института гастроэнтерологии предложили значительное количество новых методов лечения. Здесь получили рекомендацию для применения ряд отечественных и зарубежных препаратов, в частности болгарских и венгерских препаратов, таких как альмагель, розанол, мексаформ, гофарнил, тародиль, феникоберен, мослон, менабил, пипсиген и другие [12, с.179].

В 1979 году в Таджикистане работал Международный семинар Всемирной организации здравоохранения (ВОЗ) по теме "Актуальные проблемы современной наркологии". Его участники - специалисты из Болгарии, Венгрии, Чехословакии и других государств мира, где обсуждали такие актуальные вопросы о психиатрии и наркологии, как безопасное применение наркотических и психотропных веществ [8,158]. Близок к научным интересам был коллектив кафедры психиатрии Таджикского медицинского института имени Абуали ибн Сино, который уделял много внимания изучению особенностей влияния психотропных средств на органы и системы больных с использованием новых методов биохимического и электрофизиологического исследования с учетом климатогеографических условий. Кроме того, исследования, посвященные актуальным вопросам наркологии, выполненные таджикскими и болгарскими психиатрами, получили широкую известность в СССР. Они послужили основой для издания Министерством здравоохранения СССР 10 методических рекомендаций, указаний, руководств для врачей - наркологов, психиатров и нескольких научных статей.

Главное внимание в программе семинара было уделено ознакомлению с деятельностью научных и лечебных учреждений республики, направленной на ликвидацию наркомании и алкоголизма. Участники семинара побывали в больницах, диспансерах, наркологических кабинетах и пунктах, в аптеках Душанбе, Нурека, Орджоникидзеабдского района и дали оценку их работе [8,158].

В начале 1983 году в рамках двустороннего сотрудничества Таджикского медицинского института были продолжены работы по комплексной целевой программе с Научно-исследовательским институтом медицинских наук Болгарии. В соответствии с рабочим планом сотрудничества на 1983 - 1984 годы запланированные задания, взаимные обязательства сторон выполнены полностью. В обсуждении полученных результатов и согласовании задач на 1984 г., приняли участие научные сотрудники кафедры общей терапии и хирургии Болгарского Медицинского института, которые в апреле 1983 года находились в командировке в Таджикистане.

На протяжении многих лет двустороннее научное сотрудничество с неакадемическими научными учреждениями Болгарии и Венгрии ведут Институт

гастроэнтерологии и Таджикский государственный медицинский институт имени Абуали ибн Сино. В 1984 году совместно с фармацевтическими фирмами ГХО "Фармахим" Болгарии и "Гедеон Рихтер" Венгрии проводились испытания новых лекарственных препаратов. Прошли клиническую апробацию препараты "циматидин" и "зонтакранитидин".

Важной вехой в научном сотрудничестве Таджикского медицинского института имени Абуали ибн Сино и Института гастроэнтерологии АН Таджикской ССР стал IV Всемирный симпозиум "Гастроинтестинальная эндоскопия", проходивший в сентябре 1982 года. В нем наряду с видными учеными страны приняли участие известные гастроэнтерологи мира: Иштван Виттман - генеральный секретарь Венгерского гастроэнтерологического общества, Зданек Маратка - вице-президент Международного научного общества эндоскопистов, А. Малеев - президент медицины АН Болгарии, Ф. Ренгер - представитель ГДР, П. Борон - главный научный сотрудник научно-исследовательского института медицины из Польши. Участники симпозиума единодушно отметили, что "внедрение эндоскопических методов в клиническую практику позволило значительно улучшить раннюю диагностику заболеваний органов пищеварения, объективно выявило динамику патологического процесса, а также способствовало более глубокому анализу клинических проявлений болезни [16]. Значительный вклад в решение этих вопросов внесли таджикские ученые - медики [17,29].

Круг проблем, которые в этот период решали чехословацкие и таджикские ученые - медики, очень обширен. Эти проблемы в основном охватывали некоторые вопросы медицины в последней четверти XX века, в частности, хроматографические и электрофоретические методы изучения обмена белков и аминокислот, проблемы патогенеза заболеваний органов пищеварения и т.д.

Для более детального ознакомления с опытом чехословацких коллег в 1983 году в научной командировке в Чехословакии побывали сотрудники института гастроэнтерологии АН Таджикской ССР и бригада медицинских специалистов Таджикского медицинского института имени Абуали ибн Сино. Основной задачей этой бригады было освоение электронно-микроскопических методов изучения ультраструктуры клеток и тканей в научных медицинских учреждениях Чехословакии. Проведенные совместные исследования таджикских ученых - медиков и специалистов с чехословацкими учеными были применены в практике и опубликованы в совместных статьях [17,с.29].

Во второй половине 80-х годов особенно расширилось сотрудничество между учеными Таджикистана, Польши, Румынии, Болгарии и Австрии. Например, лаборатория природных соединений Таджикского медицинского института под руководством профессора Ю.Н. Нуралиева совместно с лабораторией экспериментальной фармакологии при медицинском институте Венгрии изучали лекарственные растворы венгерской флоры. Вопросы желчегонных свойств некоторых лекарственных растений венгерской и монгольской флоры изучала в институте Т.Н. Агафонова. Совместно с учеными Венгрии в этой же лаборатории велись исследования желчегонных венгерских препаратов.

А также в этот период Институт республики пользовался известностью как в Таджикистане и СССР, так и за рубежом. Развитию эндоскопии в Таджикистане дал высокую оценку вице-президент Европейского научного общества эндоскопистов Зданек Маржатка: «Учёные Института в Таджикистане освоили в целях диагностики и лечения все методы, применяемые в самых лучших клиниках мира» [1,с.223]. Редакция международного научного журнала по эндоскопии, издаваемого в Швейцарии, предложила ученым Института гастроэнтерологии постоянное сотрудничество. Ведущие научные сотрудники Института гастроэнтерологии в эти годы тесно поддерживали деловую переписку и двусторонний обмен научной информацией с важными гастроэнтерологическими центрами Болгарии, Чехословакии, Польши, ГДР и других стран Европы.

На основе творческих связей со странами Юго-Восточной Европы заметных успехов добились таджикские ученые - медики, в результате чего были заложены основы для становления практической медицины, в кратчайший срок ликвидировавшей такие массовые заболевания, как оспа, холера, проказа, малярия, риккетсия и другие инфекционные болезни. Значительно сократились заболевания, характерные для жаркого климата, в том числе бактериальная дизентерия, брюшной тиф и другие.

Успехи таджикской медицинской науки в рассматриваемый период тесно переплетались и были связаны с достижениями, как медицинских научных учреждений страны, так и соответствующих структур всех советских республик. Дальнейшее развитие научно-исследовательских работ в Таджикистане определялось объективными закономерностями и социально-экономическими и политическими условиями республики. Были созданы предпосылки и прочный фундамент для установления и расширения контактов научно-исследовательских учреждений Таджикистана с учеными многих стран Европы, в частности со странами Юго-Восточного региона Европы.

Так, в 1985 году в результате клинических испытаний ряду препаратов даны подробные рекомендации по внедрению их в практику гастроэнтерологических клиник Советского Союза. Представители фирмы из Болгарии, Венгрии и Польши высоко оценили научный потенциал и исследовательские возможности Института гастроэнтерологии республики. Была достигнута договоренность о продолжении сотрудничества по дальнейшему изучению терапевтической эффективности новых лекарственных препаратов, изготавливаемых в Болгарии.

Результаты совместных научных исследований чехословацких и таджикских ученых способствовали эффективным поиском моделей для изучения в определенных условиях синтеза РНК. Особенно полезным было знакомство таджикских ученых-медиков с исследованиями, проводимыми в ряде ведущих морфологических лабораторий Чехословакии с применением электронно-микроскопической аппаратуры фирмы "Тесла", которая по техническим и эксплуатационным качествам не уступала микроскопам японских и немецких фирм.

В этот период немалую помощь ученым-медикам республики оказали ученые из Чехословакии. Полезным оказалось посещение Института гастроэнтерологии АН Таджикской ССР видным гастроэнтерологом Чехословакии А.А. Дворским. Он ознакомился с тематикой научно-исследовательских работ института. Во встречах с ведущими специалистами института ученый выразил удовлетворение начатым сотрудничеством между чешскими и таджикскими учеными [1, с.210].

Принимая активное участие в работе XII Международного конгресса гастроэнтерологов в качестве председателя секции "Болезни оперированного желудка", Х.Х. Мансуров выступил с докладом "О природе язвы рака желудка", который получил высокую оценку специалистов и ученых [1, с.210].

Таким образом, многочисленные факты свидетельствуют о том, что тесные научные связи, обмен опытом и информацией во многом способствовали успешному развитию научных направлений, решению больших проблем теоретического и прикладного характера.

Таким образом, эффективность научных связей в области медицинских наук между учеными Таджикистана и стран Юго-Восточной Европы очевидна: она обогатила эти отрасли науки, как в теоретическом, так и в практическом аспекте, дала возможность разработать и применить на практике эффективную методику испытания препаратов, лечение болезни, рационального использования земли, борьбы с эрозией земли и др. Эти связи привели к поискам и разработкам новых научных проблем.

Рецензент: Мирзоев Н.М. – д.и.н., профессор ТНУ

ЛИТЕРАТУРА

1. Академия наук Таджикской ССР. – Душанбе: Дониш, 1979.
2. Асимов М.С. Развитие науки в Таджикистане / М.С. Асимов // Современная наука. Кн.2, -М., 1979. -620с.
3. Баратов Р.Б. История исследований в Таджикистане // XIII Международный конгресс по истории науки СССР / Р.Б. Баратов. –М., 1971. -С.7-8с.
4. Газета "Правда", 1990, февраль.
5. Газета «Коммунист Таджикистана», 1978. 12 сентябрь.
6. Дорофеев И.Г. На заоблачных высотах / И.Г. Дорофеев. - М., 1976. – 147с.
7. Иброхимов М. Гаризонты науки в Таджикистане / М. Иброхимов. - Душанбе: Ирфон, 2009.- 370с.
8. Иброхимов М. Плоды дружбы и сотрудничества / М.Иброхимов. – Душанбе: Ирфон, 1994.- 207с.
9. Известия АН Таджикской ССР. 1979. - № 1. январь - февраль
10. Итоги отчетов АН Тадж. ССР за 1975-80-х годов. - С.86.
11. Лебединская Е.Д. Наука и международное сотрудничество /Е.Д. Лебединская. -М.: Наука, 1987.-410с.– С. 10.
12. Мансуров Х.Х. Первый институт гастроэнтерологии в СССР// Наука Советского Таджикистана.
13. Мансуров Х.Х. Достижения гастроэнтерологии в Советском Таджикистане / Х.Х. Мансуров // Здравоохранение Таджикистана. -1974. -№5. –С.33-37.
14. Махсумов М.Н. Астрофизические исследования в Таджикистане// Бюллетень института астрофизики Академии наук Таджикской ССР / М.Н. Махсумов. -1982. -№73. -С.-3-10.
15. Основные направления и структуры Академии наук Таджикской ССР. // Вестник Академии наук СССР. - 1964. -№7. -С. 3-11.
16. Текущий архив АН Таджикской ССР. ф.1. оп.32. д. 18. вх.29
17. ЦА АН Тадж. ССР. ф.1. оп.9. д. 18.

ҲАМКОРИҶОИ ЭҶОДИИ ОЛИМОНИ ТОҶИКИСТОН БО КИШВАРҶОИ АВРУПОИ ҶАНУБУ ШАРҚИ ДАР СОҶАИ ИЛМҶОИ ТИБ

Бо ба даст овардани сохибхитиёри Тоҷикистон Ҳукумат дар тамоми соҳаҳои ҳаёти ҷомеа сиёсати навро пеш гирифт, ки боиси афзоиши таваҷҷӯҳ ба таърихи халқи тоҷик, фарҳангу анъанаҳои он, инчунин рушди илм дар қорҷаки охири асри XX гардид. Алоқаҳои илмӣ ва ҳамкорӣ дар соҳаҳои зерини илмҳои тиб: ҷун гастроэнтерология ва психиатрия аҳамияти махсуси назариявӣ ва амалӣ доштанд. Амиктар шудани ҳамкорӣ дар ҷунин соҳаҳои илм, монанди химия, биология, тиб ва гайра, муваффақияту дастовардҳои ба дастномада далели боварибахши имкониятҳои бунёдии рушди илмҳои фундаменталӣ дар тамоми соҳаҳо дар доираи Иттиҳод буданд. Муваффақиятҳои илмӣ тиббии тоҷик дар давраи ҳисоботӣ бо ҳам зич алоқаманд буда, бо қомебиҳои муассисаҳои илмӣ тиббии мамлакат ва ҳам сохторҳои дахлдори ҳамаи ҷумҳуриҳои иттифоқӣ алоқаманд буданд. Инкишофи минбаъдаи қори илмӣ-таҷқикотӣ дар Тоҷикистон бо қонунҳои объективӣ ва шароитҳои иҷтимоию иқтисодӣ ва сиёсии ҷумҳури муайян қарда шуданд. Барои муқаррар намудан ва вусъат додани алоқаҳои муассисаҳои илмӣ-таҷқикотии Тоҷикистон бо қамъи олимони мамлакатҳои Европа, аз ҷумла бо мамлакатҳои минтақаи ҷанубу шарқии Европа шароит ва заминаи мустақкам ба вучуд оварда шуд.

Қалидвожаҳо: тиб, институт, Аврупо, ҳамкорӣ, илм, таҷқикот, гастроэнтерология, эҷодқорӣ, Тоҷикистон, имконият.

ТВОРЧЕСКОЕ СОДРУЖЕСТВО УЧЕНЫХ ТАДЖИКИСТАНА СО СТРАНАМИ ЮГО-ВОСТОЧНОЙ ЕВРОПЫ В ОБЛАСТИ МЕДИЦИНСКИХ НАУК

С приобретением суверенитета Таджикистаном государство начало проводить новый курс на обновление всех сфер социальной жизни, обусловивших повышенный интерес к истории таджикского народа, его культуры и традиций, а также развитие науки в последней четверти XX века. Особую теоретическую и практическую ценность представляли научные связи и сотрудничество в следующих областях медицинских наук: гастроэнтерология и психиатрия. Углубление сотрудничества в таких отраслях науки, как химия, биология, медицина и другие, достигнутые успехи являлись убедительным свидетельством неисчерпаемых возможностей для развития фундаментальных наук всех направлений в рамках содружества. Успехи таджикской медицинской науки в рассматриваемый период тесно переплетались и были связаны с достижениями, как медицинских научных учреждений страны, так и соответствующих структур всех советских республик. Дальнейшее развитие научно-исследовательских работ в Таджикистане определялось объективными закономерностями и социально-экономическими и политическими условиями республики. Были созданы предпосылки и прочный фундамент для установления и расширения контактов научно-исследовательских учреждений Таджикистана с учеными многих стран Европы, в частности со странами Юго-Восточного региона Европы.

Ключевые слова: медицина, институт, Европа, сотрудничество, наука, исследования, гастроэнтерология, творчество, Таджикистан, возможность.

CREATIVE COMMONWEALTH OF SCIENTISTS OF TAJIKISTAN IN THE FIELD OF MEDICAL SCIENCES WITH THE COUNTRIES OF SOUTH-EASTERN EUROPE

With the acquisition of sovereignty by Tajikistan, the state began to pursue a new course of renewal in all spheres of social life, which led to an increased interest in the history of the Tajik people, their culture and traditions, as well as the development of science in the last quarter of the twentieth century. Scientific ties and cooperation in the following areas of medical sciences were of particular theoretical and practical value: - gastroenterology and psychiatry. The deepening of cooperation in such branches of science as chemistry, biology, medicine and others, the successes and achievements achieved were convincing evidence of inexhaustible opportunities for the development of fundamental sciences in all areas within the framework of the Commonwealth. The successes of Tajik medical science in the period under review were closely intertwined and were associated with the achievements of both the medical scientific institutions of the country and the relevant structures of all Soviet republics. The further development of research work in Tajikistan was determined by objective laws and the socio-economic and political conditions of the republic. Prerequisites and a solid foundation were created for establishing and expanding contacts between scientific research institutions of Tajikistan and scientists from many European countries, in particular with the countries of the South-Eastern region of Europe.

Key words: medicine, institute, Europe, cooperation, science, research, gastroenterology, creativity, Tajikistan, opportunity.

Маълумот дар бораи муаллиф: *Муҳаммадиев Дилшод Маҳмадалиевич* – Донишгоҳи миллии Тоҷикистон, унвончӯй. **Суроға:** 734025, ш. Душанбе, Ҷумҳурии Тоҷикистон, хиёбони Рӯдакӣ, 17. Телефон **933130002**. E –mail: **dilshod.muhammadiev@mail.ru**

Сведения об авторе: *Муҳаммадиев Дилшод Маҳмадалиевич* – Таджикский национальный университет, соискатель. **Адрес:** 734025, ш. Душанбе, Ҷумҳурии Тоҷикистон, хиёбони Рӯдакӣ, 17. Телефон **933130002**. E –mail: **dilshod.muhammadiev@mail.ru**

Information about the author: *Muhammadiev Dilshod Makhmadalievich* – Tajik National University, applicant. Address Address: 734025, sh. Dushanbe, Yumuurii Toikiston, hiyoboni Rudaki, 17. **Phone:** **933130002**. E –mail: **dilshod.muhammadiev@mail.ru**

**ОСОБЕННОСТИ ХАРАКТЕРА И ВОПРОСЫ КВАЛИФИКАЦИИ
ПОТЕНЦИАЛЬНЫХ ТАДЖИКСКИХ ВНЕШНИХ ТРУДОВЫХ МИГРАНТОВ**

Наботов Ф.С.

Бохтарский государственный университет имени Носира Хусрава

В настоящее время вопросы изучения миграции широко исследуются учеными. Причин внешней трудовой миграции очень много, однако «выехать на заработки за границу желает та часть молодежи, которая еще не работала и которая считает, что это единственный способ и шанс обустроить свою жизнь» [1, с.37], - пишет Р. Ульмасов. И указывает, что это характерно как для выпускников среднеобразовательных учреждений, так и высших учебных заведений.

Выпускники среднеобразовательных учреждений опираются на желание найти высокооплачиваемую работу, быстрое профессиональное развитие за границей и высокие заработки. Как указывают исследователи, к таким категориям мигрантов относятся выпускники и студенты, которые обучаются платно. Они хотят погасить плату за свое обучение летом своим трудом за границей.

Исследователи также отмечают, что те мигранты, которые учились или работали за границей, большинство из них не желают возвращаться, так как, например, в США за час работы платят от 7 долларов, в Великобритании от 5,5 фунтов стерлингов [7, с.38].

Особое беспокойство вызывает миграция сельской молодежи, и притом не состоящий в браке. Именно эта категория мигрантов в национальной молодежной политике республики вызывает опасение, так как они из-за отсутствия мест работы в село не возвращаются. И этот процесс будет усиливаться, пока будет возможность за границей найти какую-нибудь высокооплачиваемую работу.

Правительство Таджикистана в последние 20 лет последовательно проводило различные действия в этой области, но они оказались недостаточными.

Некоторые женщины-мигранты утверждают, что трудовая миграция отрицательно влияла на их судьбы и семейную жизнь. Это выражается нехваткой времени заниматься воспитанием детей (22%), в ухудшении здоровья (19%), расходовали больше, чем заработали (6%), ухудшились отношения с мужем (17%), привело к разводу (0,8%), потеряли хорошую работу (10%) [8, с.41].

Немаловажное место в исследованиях занимает вопрос оплаты таджикским мигрантам. Сразу можем отметить, что вопрос оплаты труда вообще вопрос очень серьезный и болезненный для мигрантов из Таджикистана. Дело в том, что в государствах, куда выезжают таджикские трудовые мигранты (Россия, Казахстан, Киргизия, Украина, Узбекистан, Белоруссия) еще до распада сложились традиции использовать мигрантов на низкооплачиваемых, грязных, тяжёлых с риском потери здоровья работах. Эта традиция в этих странах осталась характерной и для трудовых мигрантов в новом времени – в конце XX в. и начале XXI в., но с такими особенностями – снизить квалификацию мигрантов и договориться на низкую оплату.

По этому вопросу в литературе, посвященной трудовой миграции, можно найти большой материал. В частности, Р. Ульмасов, изучив этот вопрос, отмечает, что «к большому сожалению, трудовых мигрантов заставляют работать с нарушением Трудового кодекса Российской Федерации, то есть с нарушением времени работы в неделю. Например, в России 40-часовая рабочая неделя. Мигрантов заставляют работать по 60-65 часов в неделю. Иногда без выходных. А платят им за это 60 часов иногда меньше, чем работнику, работающему 40 часов» [9, с.23].

Одной из причин малооплачиваемого труда Р. Ульмасов считает нелегальный труд мигрантов. Он пишет, что «нелегальная трудовая миграция снижает цену рабочей силы в

России, тогда, когда легальные трудовые мигранты работают 40 часов и получают ту же сумму, что русские рабочие» [10, с.31].

Одним из болезненных и нерешённых вопросов внешней трудовой миграции Таджикистана является вопрос оказания помощи мигрантам, на который обратили внимание исследователи. В частности, Р. Ульмасов предлагал, чтобы «руководители городов и районов, организовав творческие группы, выехали в субъекты Российской Федерации к своим землякам. Для более организованной поездки подключить Министерство внутренних дел, Посольство Российской Федерации в Республике Таджикистан, миграционные службы. Организовать на постоянной основе руководителей правоохранительных органов в субъектах Российской Федерации. Целесообразно, чтобы они совместно со своими российскими коллегами с участием таджикских диаспор, провели встречу с мигрантами и работодателями» [11, с.18].

Как известно, многие органы власти и другие организации, связанные так или иначе с внешней трудовой миграцией в течение 1993-2010 гг. 256 раз организовали встречи с мигрантами: 63 раза депутаты Маджлиси намояндагон, 56 встреч председатели городов и районов, 4 встречи председатели областей, 35 раз представители министерств и ведомств, 73 раза руководители учреждений профессионального образования. Они посещали областную Думу, руководителей городов, районов и областей, областных и федеральных министерств.

Многие исследователи по отношению к таджикским мигрантам на той или иной территории Российской Федерации применяют термин «диаспора», который требует социальных, экономических, политических и даже теоретического пояснений.

Нам представляется, что вопрос регулирования внешней трудовой миграции - вопрос многополярный, и мы должны заниматься им как в масштабе республики, так и по отдельным министерствам, администрациям и организациям. В частности, Р. Ульмасов предлагал, что «министерство сельского хозяйства республики имеет возможность организовать земельные участки для выращивания сельхозкультур. Этим делом мог заниматься «Таджикпотребсоюз». Этим могли обеспечить республику пшеницей, овощами и даже древесиной» [12, с.34].

В литературе встречаются рекомендации по регулированию внешней трудовой миграции. В частности, о подготовке специальной кадровой программы для трудовых мигрантов, создать базу данных, где будут помещены данные о мигрантах, о вакансии мест и т.д.

Известно, что вопрос о регулировании внешней трудовой миграции Таджикистана, вопрос сложный и многогранный, но до сих пор нерешённый. В литературе некоторые вопросы рассматривались еще в начале трудовой миграции.

Р. Ульмасов в 2011 г. предлагал некоторые вопросы регулирования так называемой функции миграционного процесса Таджикистана. К ним он относил такие вопросы, как проведение независимой компетентной экспертизы текущего и стратегического прогноза внешней трудовой миграции, изменение характера внешней трудовой миграции в сторону подготовки профессиональных мигрантов через установление, внедрение, обеспечение высокого стандарта в массовом образовании (среднего и средне-специального), содействие в подготовке профессионального образования на постоянной основе (в ПТУ, колледж) и поддержании имиджа страны – страны экспортера трудовых мигрантов [13, с.31].

Как известно, еще с начала XX века цивилизованные государства начали проводить национальную политику в области миграционных процессов на своих территориях. Таджикистан этот вопрос на уровне государственной политики проводил со второй половины 20-х годов до конца 60-х годов XX в. в очень больших масштабах. Этот вопрос хорошо изучен советскими общественниками.

Как в известном, в Таджикистане трудовая миграция, как одна из форм улучшения экономической жизни населения, известна с незапамятных времен, но характерной

становилась еще во второй половине XIX в. История «мардикоров» изучена многими исследователями советского времени.

Трудовая миграция для сельских таджиков в 50-70-е годы XX в. была характерной, но не регулируемой. Тысячами ездили на заработки в среднеазиатские республики и в Казахстан. Их вынудила не безработица, а большие деньги, не голод, а желание хорошо жить. Исключительная часть таких внешних мигрантов ходили на заработки, чтобы выбрать деньги на женитьбу сына, родственника или проведение какого-нибудь мероприятия, связанное со свадьбой или похоронами (поминками) [1, с.26].

Предпринятые действия – задержать безвизовых, установить личность и возвратить (депортировать). Для этого в Российской Федерации в трех городах были образованы места для содержания безвизовых: в Пскове, Ростове и в Подмосковье.

Таджикистан – суверенное демократическое государство и защита прав граждан – первейшая задача государства. Правоохранительные органы республики старались и почти делали все, чтобы не нарушались права граждан республики, которые находились в других государствах. Однако остались беззащитными не только мигранты, не имеющие визы, но и которые ее имели. Как отмечают наши информаторы, наших мигрантов эксплуатировали разными путями: устанавливали длинный рабочий день, мизерную зарплату, содержали в тесных комнатах месяцами, а иногда вообще не платили зарплату, отбирали паспорта и почти все документы.

Для улучшения условий жизни и быта предлагаются следующие мероприятия:

- создать благоприятные условия для трудовых мигрантов, работающих за пределами страны;
- предоставить льготы детям трудовых мигрантов для поступления в ВУЗы независимо от форм собственности;
- за каждый доллар, переведенной в страну для создания рабочих мест, выделить льготные кредиты;
- начиная от джамоатов до республиканского уровня определить объекты по созданию рабочих мест, именно для трудовых мигрантов;
- развивать микрокредитование, целесообразно создать государственный микрокредитный банк Таджикистана [3, с.42].

В 2004 г. (16 декабря) между Республикой Таджикистан и Российской Федерацией было подписано Соглашение о трудовой деятельности и защите прав граждан Российской Федерации в Таджикистане и граждан Республики Таджикистан в Российской Федерации.

Миграционное законодательство в Таджикистане сложилось в годы независимости. В нем по-особому обращалось внимание на такие понятия, как международный труд, экспорт и импорт рабочей силы, внешняя трудовая миграция, гости-рабочие, работники. Эти термины вошли во все документы, регулирующие трудовую миграцию. Задача законодательных документов, в целом направленных на регулирование процесса трудовой миграции, также является проблемой защиты своего трудового мигранта, определение прав мигрантов в стране пребывания и создание в ней некоего преимущества на рынке труда для своих мигрантов.

Каждая таджикская семья имеет трудового мигранта. За 1993-2011 гг. Таджикистан стал зависимой от денежных переводов страной. От денежных переводов таджикская семья стала настолько зависимой, как наркоман от очередной порции наркотика. Семьи ждали, когда получают переводы [2, с.38].

Почти все исследователи и информаторы внешней трудовой миграции из Таджикистана пишут о денежных переводах мигрантов, через которые можно проследить процессы увеличения или снижения суммы переводов, которые являются индикаторами состояния экономики страны, семьи и каждого в отдельности взятого мигранта.

В 2004 г., по данным Всемирного Банка Развития, денежные переводы таджикских мигрантов по банкам составляют 2,5 млрд. долларов США, а в 2009 г. 1,8 млрд. долларов, в 2010 г. 2,3 млрд. долларов США [13, с.16].

Денежные переводы в годы независимости стали самым стабильным институтом финансовых поступлений в республике. Однако до сих пор денежные переводы существенно не влияли на экономику повышения занятости населения и создание новых рабочих мест в стране [6, с.15].

Одним из значимых вопросов миграции в целом и трудовой в особенности является вопрос профессии (профессионализма), которая очень сильно влияет как на улучшение, так и на ухудшение жизни мигранта. Почти все исследователи и информаторы трудовых мигрантов Таджикистана отмечают, что из-за неимения востребованной профессии они работают на самых грязных и тяжёлых работах и еще на малооплачиваемых местах. Их число составляет 45,2% внешних трудовых мигрантов. Они не имели ни квалификации и ни профессии. Поэтому работали на самых грязных, тяжёлых и вредных для здоровья работах, и мало зарабатывали и мало помогали семьям [12, с.56].

Исследователи рекомендуют Правительству республики, Министерству труда и занятости населения и просвещению республики, чтобы серьёзно занимались вопросом квалификации и профессии потенциальной внешней трудовой миграции [5, с.29].

Одним из вопросов внешней трудовой миграции Таджикистана является воздействие мирового финансового кризиса на трудовую миграцию из республики. В этом направлении надо учесть не количество мигрантов, а качество (профессия и квалификация) мигранта.

Очень важным в практическом плане представляется выяснение профессиональной структуры занятости трудовых мигрантов, поскольку воздействие финансового кризиса 2008-2009 годов на разные отрасли деятельности и на представителей различных профессий было неодинаковым. Например, в годы финансового кризиса Правительство России запретило мигрантам заниматься торговлей на продовольственных рынках, что привело к тому, что серьезно повлияло на обеспеченность работой довольно большого числа таджикских мигрантов. Финансовый кризис также повлиял на мигрантов – рабочих без профессии и квалификации. Эту проблему хорошо отразили в своем отчете в 2010 г. исследователи из МОМа. В частности, в отчете говорится, что «вследствие того, что финансовый кризис по силе своей тяжести и различным отраслям экономики, следовательно, и по профессиональным группам работников, то можно было ожидать, что в силу низкого уровня образования значительное число мигрантов Таджикистана заняты в сферах, где не требуется квалифицированный труд. И это клеймо твердо закрепилось на значительной части мигрантов, выходцев из Таджикистана» [4, с.22].

Одним из важных вопросов квалификации и профессии внешней трудовой миграции является вопрос деквалификации и деспециализации. Многие исследователи отмечают, что среди трудовых мигрантов встречаются такие специалисты, как учителя, врачи, агрономы, зоотехники, юристы, инженеры, которые работают не по профессии и порою на работах, которые не требуются никакой профессии и квалификации. Притом они работали и работают десятилетиями. Многие из них уже отделились от своих профессий и не получали другой специальности [15, с.19].

По этому поводу Х. Умаров отмечает, что «в Российской Федерации огромное число таджикских мигрантов, которые имеют высшее и среднее специальное образование и работают не только не в соответствии со своей профессией, но и используются на грязных, тяжелых и вредных для организма работах, не требующих квалифицированного труда. Со временем, по этой причине происходит деквалификация данной категории мигрантов» [14, с.22].

В действительности, в 1993-2010 годы Таджикистан естественным путем (старанием) потерял не менее 30% специалистов народного хозяйства, а пополнил ее лишь на 13% специалистами.

Некоторые исследователи эту ситуацию хотят списывать за счет нового финансового кризиса 2008-2009 годов. В частности, в одном исследовательском отчете читаем: «Финансовый кризис в странах-реципиентах трудовых мигрантов намного ухудшил ситуацию в профессиональной структуре России и Казахстана, а также самого Таджикистана налаживать профессиональную подготовку мигрантов» [4, с.22].

Действительно, вопрос профессиональных мигрантов, в будущем для республики имеет огромное значение. Известно, что трудовая миграция способствует как деградации профессии, так и приобретению новых профессий и навыкам. Опросы, проведенные сотрудниками МОМ в 2006-2009 гг., показали, что 35,4% опрошенных отмечали, что они получали (приобрели, освоили) новые профессии, 38,5% отмечали, что усовершенствовали свои профессии и навыки, 3,65% расширили свой кругозор, 1,2% повысили свою квалификацию, 31,4% ответили, что по причине загруженности работой не находили время освоить профессии [4, с.23].

То есть 31,4% мигрантов Таджикистана приезжали без профессии, и основная их масса работают на грязных, тяжелых, опасных для здоровья и продолжительных работах и находится на нелегальном положении.

В литературе есть предложение к соответствующим органам власти и организациям, занимающимся мигрантами.

Источник сообщает, что «более 35% мигрантов, которые выполняют неквалифицированный труд, находятся на нелегальном положении и подвергаются эксплуатации, как со стороны работодателей, так и со стороны представителей силовых структур. Известно, что в странах-реципиентах начинается переход к фазе оживления. Поэтому в Таджикистане ответственные органы власти должны принять необходимые меры для того чтобы, во-первых, постепенно снизить удельный вес отправляющихся за границу неквалифицированных работников, во-вторых, договориться с Правительством России, Казахстана и других стран об осуществлении мер по профессиональному обучению данной категории работников» [4, с.23].

Рецензент: Алимов Д.Х.- д.и.н., профессор БГУ имени Носира Хусрава

ЛИТЕРАТУРА

1. Артыков А.А. Миграционные процессы в Таджикистане (конец XX-начало XXI вв.). – Дисс. ...канд. ист. наук / А.А. Артыков. – Душанбе: Институт истории, археологии и этнографии им. А. Дониша, 2011. – 173 с.
2. Джалилов М.Ш. Актуальные проблемы внешней трудовой миграции из Таджикистана в 1991-2021 гг. (исторический аспект): Дисс... на соиск. учен. степ. канд. ист. наук / М.Ш. Джалилов. – Душанбе, 2022. – 204 с.
3. Заурбеков С.К. Трудовая миграция из Республики Таджикистан: основные тенденции, результаты и регулирование: Автореф. дисс. ... канд. ист. наук / С.К. Заурбеков. – М., 2011. – 24 с.
4. Исследовательский доклад «ТТМ в условиях глобального финансового кризиса». – Душанбе: Представительство МОМ в РТ, 2010. – С.22.
5. Махмадбекзода М. Мухочиратшиноси / М.Махмадбекзода, С.Мирзоев, П. Хакимов. – Душанбе, 2020. – 192 с. (на тадж. яз.).
6. Программа развития экономики семьи. – Душанбе, 2010. – С.15.
7. Умаров Х.М. Внешняя трудовая миграция в Таджикистане / Х.М. Умаров, Р.У. Ульмасов. – Душанбе, 2006. – 178 с.
8. Ульмасов Р.У. Глобализация и вынужденная миграция народонаселения / Р.У.Ульмасов, В.Н. Василенко– Душанбе, 2007. – 468 с.
9. Ульмасов Р.У. Миграция глазами СМИ: Учебное пособие / Р.У. Ульмасов– Душанбе: Ирфон, 2007. – 154 с.
10. Ульмасов Р.У. Миграция и рынок труда России и Таджикистана. Проблемы и перспективы / Р.У. Ульмасов, О.А. Парфенцева. – Душанбе, 2010. – 256 с.
11. Ульмасов Р.У. Миграция и рынок труда России и Таджикистана. Проблемы и перспективы / Р.У. Ульмасов. – Душанбе: Фонд им. Ф. Эберта. – 2010. – 160 с.
12. Ульмасов Р.У. Развитие государственного регулирования временной трудовой эмиграции из Таджикистана в Российскую Федерацию: Дисс...доктор экон. наук / Р.У. Ульмасов. – М.: ФГОУ ВПО «Российская академия госслужбы при Президенте РФ», 2010. – 383 с.

13. Ульмасов Р.У. XXI век – век миграции: политические, социальные, экономические и практические меры / Р.У. Ульмасов. – Душанбе: Офсет, 2011. – 177 с.
14. Умаров Х. Внешняя трудовая миграция в Таджикистане / Х.Умаров. – Душанбе: Ирфон, 2006. – 1047 с.
15. Умаров Н.Н. Государственное регулирование внешней трудовой миграции в Таджикистане: Дисс. канд. экон. наук / Н.Н. Умаров. – Душанбе, 2020. – 163 с.

ХУСУСИЯТҶО ВА МАСЪАЛАҶОИ САТҶИ ТАҲАССУСНОКИИ МУҶОЧИРОНИ МЕҲНАТИИ БЕРУНАИ ТОЧИК

Дар мақола дар асоси сарчашмаҳои зиёд, маводи васоити ахбори умум, адабиёти илмӣ масъалаҳои ба дигар кишварҳои қабулкунанда рафтани муҷочирон, бо қор таъмин гардидан, маоши ками меҳнат, фароҳам овардани шароити бехатарии меҳнатӣ ва хусусиятҳои махсуси имконпазири муҷочирони меҳнатии берунаи тоҷик баррасӣ шудаанд. Муаллиф ин масъаларо таҳқиқ намуда, қайд менамояд, ки муҷочирати ҷавонони деҳот махсусан ташвишвар аст. Хусусан ҳамин муҷочирон дар сиёсати ҷавонони кишвар хавфи қалонро ба миён овардааст, бинобар сабаби нафти чойҳои қорӣ онҳо дигар ба деҳот барнамегарданд. Ва ин ҷараён афзоиш меёбад, то он вақте ки имконияти ба хорича сафар намудан барои ёфтани чойи қор бо маоши баланд вучуд дорад. Баъзе қонони муҷочир ибраз менамоянд, ки муҷочирати меҳнатӣ ба тақдире оилаи онҳо таъсири манфӣ мерасонад. Бояд қайд намуд, ки яке аз омилҳои қам додани музди маош, ин ғайрирасмӣ будани меҳнати муҷочирон мебошад. Ғайрирасмӣ будани меҳнати муҷочир дар Русия қимати қувваи қориро паст менамояд, дар он ваъе, ки муҷочирони меҳнатии ғайрирасмӣ бисёр соат қор мекунанду баробари қорқарони таҳҷой маош намегиранд. Яке аз сабабҳои, ки таҳқиқотчиён мавриди назар қарор додаанд, ин масъалаи ёрӣ ба муҷочирони меҳнатӣ мебошад. Муаллиф қайд менамояд, ки махсусан, қорқарони шаҳру ноҳияҳо бояд қорҳои махсус ташкил намуда, ба назди ҳамдиёрони мо ба шаҳрҳои Русия сафар қунанд. Барои муташаккилона рафтани ин қорҳои хуб мешуд, ки қорқарони Вазорати қорҳои дохилӣ, Сафоратхонаи Русия дар Тоҷикистон ва Хадамоти муҷочирати меҳнатии кишвар ҳамқорӣ менамуданд. Барои бехудии қор зарурати аз ҳисоби қорқарони ҳифзи ҳуқуқ намояндаҳо ба Русия сафарбар зарурият пеш меояд. Барои мақсаднок шудани ин қор бисёр хуб мешуд, ки намояндагони ҳифзи ҳуқуқи кишварамон бо ҳамқорони руси худ бо диаспораҳои тоҷикон ва муҷочирони меҳнатии тоҷик вохӯриҳо меқарориданд. Дар охир муаллиф қайд менамояд, ки агар он соҳторҳои, ки дар кишвар ба масъалаҳои муҷочирони меҳнатии берунаи тоҷик сару қор доранд, бехтар мешуд, ки қорҳо бо онҳо вохӯри менамуданд ва ин ба бех гардидани шароити зисту меҳнати муҷочирон таъсири муқбӣ мерасонид.

Қалидвоҷаҳо: муҷочирони меҳнатии беруна, ихтисос, баланд бардоштани ихтисос, хадамоти муҷочират, меҳнати қаммаош, меҳнати ғайрирасмӣ, қорқарони бехтисос, қорқармоён, интиқоли маблағ.

ОСОБЕННОСТИ ХАРАКТЕРА И ВОПРОСЫ КВАЛИФИКАЦИИ ПОТЕНЦИАЛЬНЫХ ТАДЖИКСКИХ ВНЕШНИХ ТРУДОВЫХ МИГРАНТОВ

В статье на основе многочисленных источников, периодической печати, научной литературы раскрывается проблема выезда в страны, принимающие мигрантов, устройства на работу, низкая оплата труда, создание условий труда, безопасных для здоровья, и характерные особенности потенциальных таджикских внешних трудовых мигрантов. Автор, исследуя эти проблемы, отмечает, что особое беспокойство вызывает миграция сельской молодежи, и притом не состоящей в браке. Именно эта категория мигрантов в национальной молодежной политике республики вызывает опасение, так как они из-за отсутствия мест работы в село не возвращаются. И этот процесс будет усиливаться, пока будет возможность за границей найти какую-нибудь высокооплачиваемую работу. Некоторые женщины-мигранты утверждают, что трудовая миграция отрицательно повлияла на их судьбу и семейную жизнь. Нужно отметить, что одной из причин малооплачиваемого труда является нелегальный труд мигрантов. Нелегальная трудовая миграция снижает цену рабочей силы в Россию, тогда, когда легальные трудовые мигранты работают меньше часов и получают ту же сумму, что и русские рабочие. Одним из болезненных и нерешенных вопросов внешней трудовой миграции Таджикистана является вопрос оказания помощи мигрантам, на который обращали внимание исследователи. Далее автор отмечает, что, в частности, руководители городов и районов, организовав творческие группы, должны выехать в субъекты Российской Федерации к своим землякам. Для более организованной поездки подключить Министерство внутренних дел, Посольство Российской Федерации в Республики Таджикистан, миграционные службы. Организовать на постоянной основе руководителей правоохранительных органов в субъектах Российской Федерации. Целесообразно, чтобы они совместно со своими российскими коллегами с участием таджикских диаспор, провели встречу с мигрантами и работодателями. В заключении стоит отметить, что многие органы власти и другие организации, связанные так или иначе с внешней трудовой миграцией в течении много лет, несколько раз организовывали встречи с мигрантами, и это влияет на улучшение условий жизни и быта таджикских мигрантов.

Ключевые слова: внешние трудовые мигранты, специальность, повышение квалификации, миграционная служба, малооплачиваемый труд, нелегальный труд, неквалифицированные рабочие, работодатели, денежные переводы.

CHARACTER AND QUALIFICATION OF POTENTIAL TAJIK EXTERNAL LABOUR MIGRANTS

The article on the basis of numerous sources, periodicals, scientific literature reveals the problem of leaving for the countries of receiving migrants, work arrangements, low wages, creating working conditions safe for health and their characteristic features of potential Tajik external labor migrants. The author, investigating these problems, notes that migration of rural youth, and moreover unmarried, is of particular concern. It is this category of migrants in the national youth policy of the republic that causes concern, since they do not return due to the lack of jobs in the village. And this process will intensify while there is an opportunity abroad to find some kind of high-paying job. Some migrant women argue that labor migration has adversely affected their fate and family life. It should be noted that one of the reasons for low-paid labor is illegal migrant labor. Illegal labor migration reduces the price of labor force to Russia, when legal migrant workers work more hours and receive the same amount of money as Russian workers. One of the painful and unresolved issues of external labor migration in Tajikistan is the issue of assistance to migrants, to which researchers have drawn attention. The author further notes that, in particular, the heads of cities and districts, having organized creative groups, should go to the subjects of the Russian Federation to visit their fellow countrymen. For a more organized trip to involve the Ministry of Internal Affairs, the Embassy of the Russian Federation in the Republic of Tajikistan, migration services. Organize on a permanent basis the heads of law enforcement agencies in the constituent entities of the Russian Federation. It is advisable that they, together with their Russian colleagues with the participation of Tajik diasporas, hold a meeting with migrants and employers. In conclusion, it should be noted that many authorities and other organizations related in one way or another to external labor migration for many years, several times organized meetings with migrants, and this has an impact on improving the living conditions of Tajik migrants.

Key words: external labor migrants, specialty, skills development, migration service, low-paid labor, illegal labor, unskilled workers, employers, remittances.

Маълумот дар бораи муаллиф: *Наботов Файзиддин Сайфиддинович* – Донишгоҳи давлатии Бохтар ба номи Носири Хусрав, номзади илмҳои таърих, дотсент. **Суроға:** 735140, Ҷумҳурии Тоҷикистон, вилояти Хатлон, ш. Бохтар, к. Айнӣ, 67. Телефон: **555-05-35-35**. E-mail: **f.nabotov@inbox.ru**

Сведения об авторе: *Наботов Файзиддин Сайфиддинович* - Бохтарский государственный университет имени Носира Хусрава, кандидат исторических наук, доцент. **Адрес:** 735140, Республика Таджикистан, Хатлонская область, город Бохтар, улица Аини, 67. Телефон: **555-05-35-35**. E-mail: **f.nabotov@inbox.ru**

Information about the author: *Nabotov Fayziddin Sayfiddinovich* - Bokhtar State University named after Nosir Khusrav, Candidate of Historical Sciences, Associate Professor, Head of the Department of the History of the Tajik People. **Address:** 735140, Bokhtar, Khatlon region, Republic of Tajikistan, 67 Aini Street.. Phone: **555-05-35-35**. E-mail: **f.nabotov@inbox.ru**

УДК: 930; 37(575.3)

ГУМАНИТАРНАЯ ДЕЯТЕЛЬНОСТЬ ФОНДА АГА ХАНА В РАЗВИТИИ ЖИВОТНОВОДСТВА, ПЧЕЛОВОДСТВА И ПТИЦЕВОДСТВА

Собинова К.Д.

Таджикский национальный университет

После распада в 1992 году Советского Союза с обеспечением продовольствием, особенно хлебом, в области стало очень трудно. В это время 66% орошаемых земель было занято под кормовыми культурами. На основании закона о крестьянских фермерских хозяйствах, утвержденного Верховным Советом Республики Таджикистан (март 1992 года), хукуматы районов области начали выделять используемые земли колхозов и совхозов для создания крестьянских хозяйств.

На больших площадях ГБАО, в особенности Мургабе и всех высокогорных районах, животноводство остается основным или даже единственным средством к жизни, преобладающим над потреблением продовольствия, производством и торговлей. Вслед за подготовительной работой 1998 года проекты по животноводству были приняты в 1999 году, с целью улучшения здоровья и продуктивности скота и поддержания скотоводства в ГБАО. Так же произошла приватизация и скота. За исключением яков, остальной скот был равномерно распределен среди населения. В то же самое время в каждом районе были созданы государственные животноводческие предприятия. Уровень производства оставался критически низким до 1998 года. Только после 1998 года и, по всей вероятности, из-за реструктуризации сельскохозяйственного сектора и потребности в продуктах питания значительно увеличился уровень производства молока и мяса. Объемы, произведенные в 2000 году, превосходят даже максимальное производство в 1990 году [1, с.20]. В 1999 году MSDSP обеспечила частных фермеров, на наличной или кредитной основе, такими материалами, как концентрированный корм, кормовые семена, медикаменты и вакцина, а также оборудование по переработке молока, чтобы помочь фермерам переработать цельное молоко в продукты, пользующиеся спросом. Правительственные статистические данные свидетельствуют о том, что производство молока, молочных продуктов, шерсти, кожи, продуктивность и здоровье скота в частных хозяйствах улучшились. С 1998 г., по сравнению с 1999 г., производство мяса возросло на 20%, молока - на 17%, тогда как смертность скота снизилась на 12% [2, с.19].

В Мургабском районе особое внимание уделяется развитию животноводства, как основы экономики района. Именно на развитие этой отрасли направлены решения Правительства страны от 16 марта 1999 года № 48 и решения Хукумата области от 5 мая 1999 года № 90. С ноября 1999 года по инициативе председателя области Ниёзмамадова и фонда Ага - Хана в районе начали проводиться реформы в животноводстве [3.Л.5]. В результате приватизации земли и скота на Восточном Памире практикуется такая форма сельского хозяйства, которая аналогична с соседними горными районами и известна как смешанное комбинированное горное сельское хозяйство. Она характеризуется комбинацией земледелия и скотоводства, а также сезонным использованием ресурсов на различных высотах.

Однако в отличие от соседних районов, сельским хозяйством в Горном Бадахшане в основном занимаются не опытные фермеры, а, пожалуй, люди, которые работали вне аграрного сектора. В советское время были весьма неопытны в земледелии также бывшие работники совхозов, которые впервые начинают принимать участие в независимом управлении и принятии решений (Херберс, 2001 г). Хотя в среднем можно было бы достичь существенного улучшения в текущие годы, ГБАО еще не в состоянии покрыть нужды своего населения в продовольствии.

Из-за топографических и климатических ограничений обширные территории Восточного и часть Горного Бадахшана Мургабского района не могут быть использованы

для растениеводства [4, с.368]. Климат Мургабского района очень суровый, сильно континентальный, холодный и сухой, среднее годовое количество осадков с 1980 по 1998 составляло лишь 74 мм, а среднегодовая температура за этот же период равнялась 1,7% градуса по Цельсию. В сравнении с остальной частью ГБАО, эта территория едва населена. Здесь проживало к концу 2000 года 15500 жителей, или 0,4 человека на 1 кв. км. Этот рост населения активно поддерживался Советским Союзом для усиления спорного и стратегически важного участка границы с Китаем и Афганистаном [5, с.98]. В период советского правления скотоводство стало централизованным, и большинство пастбищных площадей Таджикистана использовалось интенсивно. Рост поголовья скота был более высоким, на Восточном Памире, располагающем относительно большими кормовыми ресурсами. Фактическое поголовье скота, содержащееся на Восточном Памире, значительно больше, а на Западном Памире меньше, так как многие колхозы и совхозы Западного Памира круглогодично содержат свои стада на пастбищах, находящихся на территории Мургабского района и выделенных им в долгосрочное пользование.

В общественном стаде крупного рогатого скота области 16,9 тыс. голов (37%) составляют яки, из которых 4,3 тыс. голов находятся в специализированном яководческом хозяйстве совхоза Булункуль. Остальные яки принадлежат колхозам Мургабского района и районов Западного Памира и Алайской долины Кыргызской Республики [6, с.489].

Скотоводство в советское время было организовано хорошо. В совхозах имелись передвижные скотоводческие лагеря, возле постоянных поселений имелись зимние орошаемые пастбища, удобряемые и орошаемые кормовые участки (в основном ячменные в Мургабском районе), завозились импортные корма, существовали хорошо организованные ветеринарные пункты, было организовано научно обоснованное разведение скота.

Сразу же после распада СССР и приобретения Таджикистаном независимости колхозы и совхозы распались, субсидии и помощь центра были сведены на нет, а рынок мясной продукции уже не мог достигнуть прежних размеров. Совхозы начали одалживать животных работавшим на них ранее скотоводом и в 1999 раздали всех животных населению [7, с.19]. Начался перевод экономики с плановой, когда все люди были заняты в производстве и получали регулярную зарплату, на потребительскую. И в качестве прямой реакции на скотоводство последовало значительное уменьшение стада. По данным Мургабского агропрома, количество скота на 1.07.2001 составило лишь 2,5 баранов и 0,9 яков на человека.

Для выработки стратегии общего развития Мургабского района необходимо провести оценку текущего потенциала скотоводства на Восточном Памире. Обращаясь к цифрам, приведенным Волтером и Беркли в 1992 году, можно узнать, что все пастбищные угодья Восточного Памира имеют нагрузочную способность до 90000 голов. Таким образом, количество скота на каждого человека может достигать 5,6 – 9,3 голов. Различные авторы и скотоводы данного региона утверждают, что минимальное количество скота, позволяющего приносить стабильный доход человеку только от скотоводства, должен составлять более 30 голов на человека. Это число тоже оценивается как критическое. Следовательно, количество людей, которые смогут жить на доходы от скотоводства, составит 3000-5000 человек, тогда как сегодняшнее население данного региона составляет 16000 человек [8, с.6].

В настоящее время некоторые летние пастбища не используются вообще. Эти пастбища обычно расположены в труднодоступных местах, зачастую с нарушенной инфраструктурой и значительно отдаленные, например, люди Куна Курганского джамоата не могут использовать летние пастбища, доступ в которые в советское время осуществлялся при помощи мощных грузовиков, из-за высоких цен на горючее. Летние пастбища не ограничивают потенциал развития скотоводства. Здесь производство биомассы не самое высокое и животные могут стоять здесь около 3-4 месяцев. Поэтому

зимние пастбища используются очень интенсивно, так как они расположены вдоль долинных низин и животные могут стоять здесь около 10 месяцев [9, с.7].

Несмотря на резкий экономический спад в Мургабском районе, в Мургабе отмечалось некоторое увеличение в скотоводстве с 1993 по 2000 г. При отсутствии вторичного и троичного сектора в экономике Мургаба население вынуждено полагаться только на скотоводство и гуманитарную помощь международных организаций [10.Л.4].

Обмен продукцией для повседневной жизни (мука и другие товары первой необходимости), скотом и скотоводческой продукцией происходит в Оше. Однако доход от продажи скота не покрывает актуальные нужды в импортируемых товарах. Этот пробел заполняется поставкой гуманитарной помощи MSDSP-и Фонда Ага Хана в ориентировочном количестве, 150 кг на человека ежегодно (муки, риса и масла) равняется 3-4 баранам, проданным на рынке в Оше [11, с.6]. Регулирование пастбищ в настоящее время не только не удовлетворяет элементарные нужды населения Мургаба, но даже приводит к угрозам для окружающей среды.

Из-за очень высоких транспортных расходов и предпочтения скотоводов быть ближе к Мургабу, летние пастбища в его окрестностях сильно истощены. Недостаточные поставки горючего и угля ведут к сильному уменьшению роста и количества терескена, который одновременно является важной кормовой и противоэрозийной культурой. Исследования, проведенные Проектом стратегии Памира (ПСР) летом 2001, выявили следующие основные проблемы продуктивности скотоводства на высокогорных пастбищах [12, с.7]. Подходящие, но отдельные высокогорные пастбища не используются в достаточной мере из-за высоких транспортных расходов. В свою очередь, чрезмерное использование пастбищ в окрестностях населенных пунктов приводит к потере их продуктивности. Зимние пастбища составляют основную проблему и сильно ограничены.

Недостаточный импорт кормов и кормопроизводства увеличивают уязвимость животных в экстремальных погодных условиях зимой, так же как большой снежный покров и сильные морозы. Люди, вынужденные заниматься скотоводством, часто испытывают нехватку знаний по животноводческим циклам, качеству травы и защите здоровья животных и нуждаются в дополнительных знаниях и опыте, например, со стороны фермерских ассоциаций, которые часто возглавляются неопытными колхозными и совхозными скотоводами. Хотя скотоводство кажется недостаточным в поддержке населения, оно хорошо адаптировано. Экономическую выгоду животноводства, которые в свою очередь смогли бы способствовать экономическому развитию в связанных между собой секторах могут улучшить такие мероприятия, как [13.Л.12]:

усиление сотрудничества скотоводов и фермерских ассоциаций для более эффективной организации скотоводства и маркетинга; улучшение доступа к старым и новым потенциальным рынкам сбыта; продолжительное использование летних пастбищ для уменьшения нагрузки на зимние пастбища; интенсивное орошение и удобрение сенокосов для заготовки кормов на зиму, включая использование сенокосных машин. Поддержка в создании малых хозяйств, перерабатывающих продукцию животноводства.

В настоящее время на базе прежних колхозов образованы 5 фермерских хозяйств и 2 госхоза. Реформы приносят определённые результаты, также в 2002 году количество крупного рогатого скота (КРС) составило 14246 голов (в 2001 году было 13529). Из них в госхозах насчитывалось 1784, в фермерских хозяйствах - 4411, в частных хозяйствах - 8051 голов. Количество мелкого рогатого скота в 2002 году составило 36573 (в 2001 году было 35587). Из них в госхозах - 743, в фермерских хозяйствах - 17989, в частных - 17841. Как видим, количество КРС и МРС, по сравнению с прошлым годом, увеличилось. Лошадей насчитывалось в 2002 году 446, из них в госхозах - 5, в фермерских хозяйствах - 6, в частных - 435 (в 2001 году - 457). Их количество, по сравнению с прошлым годом, уменьшилось. В 2002 году в районе производилось мяса (живой вес) 289 тонн, в том числе в госхозах - 43 тонны, в фермерских хозяйствах - 50 тонн, в частных - 182 тонны. Молока производилось 119 тонн, в том числе в фермерских хозяйствах - 9 тонн, в госхозах - 4

тонны, в частных - 106 тонн. Шерсти производилось 26 тонн, в том числе в госхозах - 4, в фермерских хозяйствах - 10 тонн, в частных хозяйствах - 12 тонн [14, с.12].

В процессе развития скотоводства MSDSP провела много важных мероприятий. Для осуществления этой цели в Мургабском районе решались 13 программ для разведения и содержания 398 голов яков и в Рошткалинском районе - 50 голов яков. Из общей суммы всех этих программ была организована гуманитарная помощь. MSDSP в 2001 году поддерживала программу развития овцеводства, организовав 24 программы и выделив 46559 амер. долл для содержания 1638 голов овец. Из количество данных программ был организован кредит на 34066 амер. долл для содержания 1033 голов овец. Эти программы поддерживали 22 человека, работающие в 5 сельских организациях. Для них было закуплено 605 голов овец на сумму 12493 амер. долл [15, с.5].

В 2001 году MSDSP для увеличения количества молочной продукции в крестьянских хозяйствах решила вопрос воспроизведения молочного скотоводства. При помощи программы в 31 сельском хозяйстве было приобретено 400 голов дойных коров. Сумма расхода на эти цели составила 41769 амер. долл. MSDSP особое внимание уделяла производству молочной продукции. На осуществление двух программ, направленных на приобретение племенного молочного скота, MSDSP выделила 13879 амер. долл. с поддержкой гуманитарной помощи. MSDSP также организовала 75 сельских хозяйств, закупив 2992 голов молочных коз для малообеспеченных семей. Для осуществления данной программы MSDSP израсходовала 38675 амер. долл. с поддержкой гуманитарной помощи. MSDSP для увеличения мясной продукции в ГБАО организовала 4 программы, с помощью которых было создано 4 сельских хозяйства. Сумма расхода на эту программу в основном обеспечивалась программой кредита, которая составила 3603 амер. долл [16.Л.8].

MSDSP большое внимание уделяла развитию пчеловодства, в течение года было создано 25 сельских хозяйства по разведению пчел и производству меда, для этой цели закупили 484 пчелиных семьи и подобрали наиболее подходящую местность. Нуждающиеся хозяйства получили денежную помощь в сумме 16254 амер. долл. Надо отметить, что MSDSP создала 19 сельских хозяйств для развития пчеловодства, закупив для них 326 семей на сумму в 11193 амер. долл в виде гуманитарной помощи.

Кроме того, MSDSP в 2001 году разработала программу развития птицеводства для малообеспеченного населения Горного Бадахшана и развития социально экономических отношений. В течение 2001 года MSDSP создала 116 сельских хозяйств с общим поголовьем 16898 птиц. Сумма, затраченная на эту программу, составила 86083 амер.долл. Из этой суммы 67744 амер. долл, было выделено на программу гуманитарной помощи. 28339 амер.долл отводилось для образования кредита, который затратили на приобретение 967 кур-несушек [17, с.21]. По данной программе создано 4 птицефермы, где насчитывалось 800 кур-несушек и 48 человек получили место работы. MSDSP выделил 27583 амер. долл. из программы гуманитарной помощи для поддержания птицеводства. Кроме птицеферм, где разводили кур-несушек, были организованы 5 программ для развития индюков, на которые отводилось 2490 американских долларов США. Надо отметить, что из данной суммы 1706 американских долларов США были затрачены из фонда гуманитарной помощи и 784 американских долларов США для фонда кредита. На эти средства закуплено 374 индюка [18, с.15].

Следует отметить, что в течение 17 лет стратегия деятельности MSDSP изменилась четыре раза: с 1993 по 1996 гг. в качестве организации по доставке гуманитарной помощи, с 1997 по 2007 гг в качестве непосредственной вспомогательной организации процесса развития, с 2008 по 2010 гг. в качестве вспомогательной и поддерживающей организации места для развития.

Начиная с 2011 по 2015 гг. направление деятельности MSDSP переориентировано с институциональной деятельности на изменяемую систему деятельности [19.Л.12].

По новой системе MSDSP - сеть Ага-Хана по развитию - вкладчик в развитие Таджикистана, активен с экономической точки зрения, стабильный с политической, духовно укреплен и устойчив с точки зрения культуры. Основными направлениями стратегии MSDSP с 2011 по 2015гг. являются:

а) совместное управление; б) развитие экономики села; в) внедрение инновационной и приемлемой технологии [20.-Л.4].

В 2008 г. был принят новый Закон РТ «О самостоятельных общественных органах». Эти изменения были приняты для развития общества на основе более широкого ведения, а также совершенствования способностей представительства местных органов гражданского общества и других организаций. Сектор совместного управления играет важную роль в осуществлении и определении нужд местности и приоритета тех программ, которых осуществляются. Сектор совместного управления в настоящее время в деле усовершенствования сотрудничает с региональными офисами и с 1346 самостоятельными общественными организациями (СОО), 105 общественными организациями (ОО), 60 ассоциациями общественных ассоциаций, 1829 группами сбережения и 50 группами общих интересов [21.Л.16].

В течение года в программе развития сел было проведено два семинара по концепции группы общих интересов и обучение центром развития предпринимательства. В сотрудничестве с программой развития способности людей для улучшения условий жизни будут проведены круглые столы. Что касается вопроса практического обучения, кураторы группы сбережения общества Хатлонской области приехали в Бадахшан, а из Бадахшана в Хатлонскую область, а также местные комитеты области Согдийской приехали в Бадахшан и тем самым усовершенствовали свое мастерство и знание [22,с.68]. Для улучшения сотрудничества и качества работы проводятся совместные заседания с представителями ряда учреждений, а также государственных, неправительственных и международных организаций, таких как Коунтерпарт, Фокус, AKHS, GIZ, Агроакция, Всемирный банк, Фонда Ага-Хана, ОО «Калам», ОО «Маркази Нур» и других дочерних организаций [23,с.94].

В ГБАО инновационная и приемлемая технология в деле управления источниками выполнялась в тесном сотрудничестве с местными государственными органами управления, MSDSP района, неправительственными организациями и гражданскими обществами.

MSDSP и обеспечила частных фермеров, на наличной или кредитной основе, такими материалами, как концентрированный корм, кормовые семена, медикаменты и вакцина, а также оборудование по переработке молока, чтобы помочь фермерам переработать цельное молоко в продукты, пользующиеся спросом. Правительственные статистические данные свидетельствуют о том, что производство молока, молочных продуктов, шерсти, кожи, продуктивность и здоровье скота в частных хозяйствах улучшились.

В процессе развития скотоводства MSDSP провела много важных мероприятий. Для осуществления этой цели в Мургабском районе решались 13 программ для разведения и содержания 398 голов яков и в Рошткалинском районе - 50 голов яков. Из общей суммы всех этих программ была организована гуманитарная помощь. MSDSP в 2001 году поддерживала программу развития овцеводства, организовав 24 программы и выделив 46559 амер. долл для содержания 1638 голов овец. В результате был организован кредит на 34066 амер. долл для содержания 1033 голов овец. Эти программы поддерживали 22 человека, работающих в 5 сельских организациях. Для них было закуплено 605 голов овец на сумму 12493 амер. долл.

Исходя из изложенного материала, можно сделать вывод о том, что, **во –первых**, Фонд Ага Хана особое внимание уделял производству молочной продукции. На осуществление двух программ, направленных на приобретение племенного молочного скота, Фонд Ага Хана, в частности, выделил 13879 амер. долл. с поддержкой гуманитарной помощи; **во – вторых**, Фонд Ага Хана, в частности, MSDSP также

организовала 75 сельских хозяйств, закупив 2990 голов молочных коз для малообеспеченных семей. Для осуществления данной программы MSDSP израсходовала 38675 амер. долл. с поддержкой гуманитарной помощи; **в- третьих** MSDSP для увеличения мясной продукции в ГБАО организовало 4 программы, с помощью которых было создано 4 сельских хозяйства. Сумма расхода на эту программу в основном обеспечивалась программой кредита, которая составила 3603 амер. долл.; **в-четвертых**, MSDSP большое внимание уделяла развитию пчеловодства, в течение года было создано 25 сельских хозяйств по разведению пчел и производству меда, для этой цели закупили 484 пчелиных семьи и выбрали наиболее подходящую местность. Нуждающиеся хозяйства получили денежную помощь в сумме 16254 амер. долл.; **в-пятых**, MSDSP создала 19 сельских хозяйств для развития пчеловодства, закупив для них 326 семей на сумму в 11193 амер. долл. в виде гуманитарной помощи; **в-шестых**, MSDSP разработала программу развития птицеводства для малообеспеченного населения Горного Бадахшана и развития социально-экономических отношений. MSDSP создала 116 сельских хозяйств с общим поголовьем 16898 птиц. Нуждающиеся хозяйства получили денежную помощь, которая, составила 67744 амер. долл., **в-седьмых**, по данной программе создано 4 птицефермы, где насчитывалось 800 кур-несушек и 48 человек получили место работы. MSDSP выделила 27583 амер. долл. из программы гуманитарной помощи для поддержания птицеводства; **в-восьмых**, были организованы 5 программ для развития индюков, на которые отводилось 2490 американских долларов США. Надо отметить, что из данной суммы 1706 американских долларов США были затрачены из фонда гуманитарной помощи и 784 американских долларов США для фонда кредита. На эти средства закуплено 374 индюка.

ЛИТЕРАТУРА

1. Данные статистического агентства при Правительстве Республики Таджикистан. – Душанбе, 2001. – С.20.
2. Данные статистического агентства при Правительстве Республики Таджикистан. – Душанбе, 2000. – С. 19.
3. Государственный архив ГБАО. Архивные данные сельскохозяйственного управления ГБАО за 1999 г. - Л.5.
4. Херберс Х. Трансформация на таджикском Памире: Горный Бадахшан – пример успешной реорганизации /Х.Херберс // Исследование Центральной Азии. – 2001 г. -Т.20. -С.368.
5. Собирова К.Д. Роль Международных организаций в восстановлении и развитии кишлачных организация (КО) ГБАО /К.Д.Собирова// Земледелец. Теоретический и научно- практический журнал.-2013. -№4(60).- С.98-101.
6. Мейер М. Переход к сельскохозяйственной реформе в ГБАО / М.Мейер //Материалы семинара по устойчивому развитию таджикского Памира. –Хорог, 2002. - С.19.
7. Архивы хории Агенти Омори Вилояти Мухтори Ке{истони Бадахшон. – Хоруғ. – 2000 г. - С.6.
8. Колер Т. Горы и люди/Т.Колер //Отчет Программ горного развития, поддерживаемого Швейцарским агентством по развитию и сотрудничеству (SDC). - SDC, Швейцария, 2002 г. - С.7.
9. Текущий архив Организации Ага Хана. г.Хорог. Текущие отчеты фонда Ага-Хана за 2000-2002 г.г. - Л.4.
10. Канджи Н., Глэдвин К. Пол и жизнеспособность в Горном Бадахшане /Н.Канджи., К.Глэдвин //Консультативный отчет Организации Ага Хана. Программы поддержки развития горных обществ (MSDSP), 1999. - С.6.
11. Текущий архив Организации Ага Хана. Внешние отношения. Восстановление инфраструктуры в Горно-Бадахшанской автономной области. – Таджикистан. - Лондон, 2000. - С.7.
12. Текущий архив УСХ ГБАО. Отчёт о выполнении плана и программы социально – экономического развития ГБАО в 2002г.-Л.12.
13. Данные государственного статистического агентства при Правительстве Республики Таджикистан. – Душанбе, 2003. – С.12.
14. Текущий архив Организации Ага Хана, г. Хорог //Программа сельскохозяйственной реформы – MSDSP. Программа поддержки развития обществ горных регионов // Годовой отчет MSDSP за 2003. - С.5.
15. Текущий архив Организации Ага Хана, г. Хорог. Годовой отчет MSDSP за 2001 г. - Л.8.
16. Паррандапарвари. – хамкории хукумати ВМКБ ва Барномаи Љонибдории инкишофи илтимои манотиги кўњистон (МСДСП). -Хорог, 2002. -С.21.
17. Текущий архив Организации Ага Хана, г.Хорог //Программа сельскохозяйственной реформы – MSDSP. Программа поддержки развития обществ горных регионов // Годовой отчет MSDSP за 2002. - С.15.

18. Текущий архив УСХ ГБАО. Отчёт о выполнении плана и программы социально – экономического развития ГБАО в 2009г.-Л.12.
19. Текущий архив Организации Ага Хана, г. Хорог. Годовой отчет MSDSP за 2011 г. - Л.4.
20. Текущий архив Организации Ага Хана, г. Хорог. Годовой отчет MSDSP за 2011 г. - Л.16.
21. Текущий архив Хукумат ГБАО. Отчёты управления сельского хозяйства области за 2009-2010гг- Л.9.
22. Собирова К.Д Вклад Международных организаций в улучшение экономического положения ГБАО /К.Д Собирова. - Душанбе, 2013.-110с.
23. Собирова К.Д. Роль Международных организаций в развитии сельского хозяйства ГБАО Республики Таджикистан /К.Д Собирова // Земледелец. Теоретический и научно- практический журнал.-2014. - №2(62).- С.92- 95.

ФАЪОЛИЯТИ БАШАРДҶУСТАНАИ БУНӢДИ ОҶОХОН ОИД БА РУШДИ ЧОРВОДОРӢ, ЗАНБӢРИАСАЛПАРВАРӢ ВА ПАРАНДАПАРВАРӢ

Дар мақола дар асоси ҳуҷҷатҳои архив маълум мешавад, ки Ҳазинаи Оғохон ба истехсоли маҳсулоти ширӣ диққати махсус меод. Барои татбиқи ду барномае, ки ба хариди чорвои зотӣ нигаронида шудааст, Бунёди Оғохон ба тариқи кумаки башардӯстона, аз ҷумла, 13879 доллар маблағ ҷудо кардааст. Дар навбати худ, Бунёди Оғохон, бахусус MSDSP, 75 хоҷагии деҳқониро ташкил намуда, барои оилаҳои камбизоат инчунин, 2992 сар бузҳои ширдеҳ хариданд. Барои татбиқи ин барнома бо кумаки башардӯстона MSDSP 38,675 доллари амрикоӣ сарф кардааст. Ҳаминро ҳам бояд гуфт, ки дар давоми сол MSDSP ба тараққи додани занбӯриасалпарварӣ диққати калон дода, 25 хоҷагии занбӯриасалпарварӣ таъсис ва истехсоли асалро ташкил карда, бо ин мақсад 484 оилаи занбӯри асал харида, майдони мувофиқ интиҳоб карда шуд. Ба хоҷагиҳои эҳтиҷманд ба маблағи 16.254 доллари амрикоӣ ёрии моддӣ расонда шуд. MSDSP барои тараққи додани занбӯриасалпарварӣ 19 хоҷагӣ ташкил карда, барои онҳо 326 оила занбӯри асалро дар шакли кумаки башардӯстона ба маблағи 11193 доллари амрикоӣ харид. Бояд гуфт, ки ВМКБ барномаи рушди мурғпарвариро барои аҳолии камбизоати Бадахшон ва рушди муносибатҳои иҷтимоӣ иқтисодӣ таҳия кардааст. MSDSP 116 ферма ташкил кард, ки дар онҳо 16898 сар паранда парвариш карда мешавад. Ба хонаводаҳои эҳтиҷманд кумаки молие, ки барои ин барнома сарф шудааст, 67744 доллари амрикоиро ташкил дод. Ҳамчунин, дар доираи ин барнома 4 корхонаи мурғпарварӣ таъсис дода шуд, ки дар онҳо 800 мурғ парвариш шуда, 48 нафар соҳиби ҷойи кор шуданд. MSDSP аз барномаи кумаки башардӯстона барои дастгирии соҳаи мурғпарварӣ ва ғ. 27,583 доллари амрикоӣ ҷудо кардааст.

Калидвожаҳо: кумаки башардӯстона, ВМКБ, Вилояти Мухтори Кӯҳистони Бадахшон, кумаки пулӣ, парандапарварӣ, чорводорӣ, занбӯриасалпарварӣ.

ГУМАНИТАРНАЯ ДЕЯТЕЛЬНОСТЬ ФОНДА АГА ХАНА В РАЗВИТИИ ЖИВОТНОВОДСТВА, ПЧЕЛОВОДСТВА И ПТИЦЕВОДСТВА

В статье на основе архивных документов раскрывается, что Фонд Ага Хана особое внимание уделял производству молочной продукции. На осуществление двух программ, направленных на приобретение племенного молочного скота, Фонд Ага Хана, в частности, выделил 13879 амер. долл. с поддержкой гуманитарной помощи. В свою очередь Фонд Ага Хана, в частности, MSDSP также организовала 75 сельских хозяйств, закупив 2990 голов молочных коз для малообеспеченных семей. Для осуществления данной программы MSDSP израсходовала 38675 амер. долл. с поддержкой гуманитарной помощи. Также следует отметить, что MSDSP большое внимание уделяла развитию пчеловодства, в течение года было создано 25 сельских хозяйства по разведению пчел и производству меда, для этой цели закупили 484 пчелиных семьи и выбрали наиболее подходящую местность. Нуждающиеся хозяйства получили денежную помощь в сумме 16254 амер. долл. MSDSP создала 19 сельских хозяйств, для развития пчеловодства, закупив для них 326 семей на сумму в 11193 амер. долл. в виде гуманитарной помощи. Необходимо отметить, что MSDSP разработала программу развития птицеводства для малообеспеченного населения Горного Бадахшана и развития социально- экономических отношений. MSDSP создала 116 сельских хозяйств с общим поголовьем 16898 птиц. Нуждающиеся хозяйства получили денежную помощь, которая составила 67744 амер. долл. Также по данной программе создано 4 птицефермы, где насчитывалось 800 кур-несушек и 48 человек получили работу. MSDSP выделил 27583 амер. долл. из программы гуманитарной помощи для поддержания птицеводства и т.д.

Ключевые слова: гуманитарной помощи, MSDSP, Горного Бадахшана, денежную помощь, птицеводства, животноводства, пчеловодства.

HUMANITARIAN ACTIVITIES OF THE AGA KHAN FOUNDATION FOR THE DEVELOPMENT OF LIVESTOCK, BEEKEEPING AND POULTRY

The article, based on archival documents, reveals that the Aga Khan Foundation paid special attention to the production of dairy products. For the implementation of two programs aimed at the purchase of pedigree dairy cattle, the Aga Khan Foundation, in particular, allocated 13,879 Amer. dollars with humanitarian aid support. In turn, the Aga Khan Foundation, in particular MSDSP, also organized 75 farms, purchasing 2,992 head of dairy goats for low-income families. For the implementation of this program, MSDSP spent 38,675 Amer. dollars with

humanitarian aid support. It should also be noted that MSDSP paid great attention to the development of beekeeping during the year, 25 bee breeding and honey production farms were established, 484 bee colonies were purchased for this purpose and the most suitable area was selected. Needy households received financial assistance in the amount of 16,254 Amer. MSDSP created 19 rural farms for the development of beekeeping, purchasing 326 families for them in the amount of 11,193 Amer. dollars in the form of humanitarian aid. It should be noted that MSDSP has developed a program for the development of poultry farming for the low-income population of Gorno-Badakhshan and the development of socio-economic relations. MSDSP has established 116 farms with a total of 16,898 birds. Needy households received financial assistance spent on this program amounted to 67,744 Amer. Also, under this program, 4 poultry farms were created, where there were 800 laying hens and 48 people got a job. MSDSP allocated 27,583 Amer. dollars from the humanitarian aid program to support the poultry industry, etc.

Key words: humanitarian aid, MSDSP, Gorno-Badakhshan, monetary aid, poultry farming, animal husbandry, beekeeping.

Маълумот дар бораи муаллиф: *Собирова Курбонбегим Давлаткадамовна*- Донишгоҳи миллии Тоҷикистон, доктори илмҳои таърих, профессор. **Суроға:** 734025, Ҷумҳурии Тоҷикистон, шаҳри Душанбе, хиёбони Рӯдакӣ, 17. Телефон: **931567325**, E-mail: **kurbonbegim.sobirova@maili.ru**

Сведения об авторе: *Собирова Курбонбегим Давлаткадамовна*- Таджикский национальный университет, доктор исторических наук, профессор. Адрес: 734025, Республика Таджикистан, город Душанбе, проспект Рудаки, 17. Телефон: **931567325**, E-mail: **kurbonbegim.sobirova@maili.ru**

Information about the author: *Sobirova Kurbonbegim Davlatkadamovna* - Tajik National University, Doctor of Historical Sciences, Professor. Address: 734025, Republic of Tajikistan, Dushanbe city, Rudaki avenue, 17. Phone: **931567325**, E-mail: **kurbonbegim.sobirova@maili.ru**

Абдуллоев Дж.Ф., Алимов Д.Х.

Бохтарский государственный университет имени Носира Хусрава

Пчелы появились на земле задолго до появления человека. Миллионы лет не прошли бесследно для пчел. В жестокой борьбе за существование они не только достигли высокой организации общественного образа жизни, но и довели его до совершенства, чего не наблюдается даже среди высокоорганизованных животных.

Отношение пчел к окружающему миру, в котором каждый «кого-то ест», строится на совершенно других, можно сказать, христианских принципах: никому не угрожая и не принося вреда, пчелы приносят только пользу окружающему их миру. Но они способны защитить свой дом, жестоко отомстив тем, кто им вредит или мешает их работе. Пчелы скромные и неутомимые труженики, они достойны того, чтобы изучали их образ жизни, чтобы о них создавали оды [6, с.3].

Древние египтяне, врачи Греции и Рима знали и использовали целебные свойства меда. Еще Авиценна писал: «Мед придает бодрость, способствует пищеварению, возбуждает аппетит, сохраняет молодость, восстанавливает память». Но систематическое изучение пчел началось значительно позже. Впервые голландский ученый Ян Сваммердам (1637-1680) изучил анатомию и метаморфозы насекомых и дал описание медоносной пчелы в научном труде «Библия природы. Какие научные достижения сыграли важную роль в развитии пчеловодства?»

Знаменитый швейцарский ученый Губер (1750-1831) установил, что спаривание матки с трутнем происходит вне гнезда, без спаривания матка кладет неоплодотворенные яйца.

Джерзон (1811-1906) открыл партенгенетическое развитие трутней, происхождение маток и рабочих пчел из одинаковых яиц. Американский ученый Лангстрот (1810-1895) выявил наличие постоянного размера пространства между сотами, что послужило поводом для изобретения рамочного улья [6, с.4].

Выдающийся русский ученый А.Г. Кожевников (1866-1933) изучил свойства разных пород, полиморфизм пчел и их инстинкты. Впервые применил метод биометрического измерения наружных частей тела пчелы. Н.В. Насонов (1855-1939) открыл у рабочих пчел ароматическую железу, названную железой Насонова [6, с.4].

Лекарственный мед ценился с древних времен, именно об этом сказал Авиценна: «Если хочешь сохранить свою молодость, тебе следует употреблять мед». Было подсчитано, что люди старше 45 лет всегда должны употреблять мед, смешанный с грецкими орехами. Пифагор, отец математиков, прожил 90 лет. Он всегда ел мед. Анакреонт, поэт прошлого, все время употреблял мед и прожил 115 лет.

Изобретатель атома Демокрит (460-370 гг. до н.э.), проживший 100 лет, говорит: «Если хочешь быть здоровым, надо поливать внутренность медом, а снаружи маслом». Гиппократ, проживший 107 лет, говорит: «Мед следует использовать как маску для красоты лица». Мед как лекарство должен употребляться молодыми и пожилыми, больными и здоровыми, потому что мед содержит более 300 видов лекарств и необходим для превращения веществ в организме [13, с.19-20].

В 1942 г. Эккерт подсчитал, что пчелиной семье требуется 55 кг нектара в год, а по подсчетам Фаррары 1978 г., среднее потребление нектара составляет 57 кг. Венгерский ученый подсчитал, что если пчелиная семья приносит в среднем 1 кг нектара в день, то ее потребность достигает 40-50 кг за один цикл.

Великий русский ученый Г. Таранов в 1986 г. после проведения опытов пришел к выводу, что пчелиная семья массой 1,5 кг потребляет за один цикл 15-20 кг цветочного нектара. В 1990 г. один из ученых Российского института пчеловодства Г.Н. Биляш

определил, что у пчелиной семьи средней мощности биологическая потребность в нектаре составляет 20 кг в год, а у мощной - 35 кг. Для полноценного воспитания потомства необходимо 16,6 кг цветочного нектара, а дополнительной продукции в виде цветочного нектара с одной семьи мы можем собрать до 12-15 кг. Большинство ученых считают, что мы можем получить 2-3 кг нектара от одной семьи без каких-либо негативных последствий [13, с.48]. Значительный вклад в развитие биологии медоносной пчелы внесли русские ученые К.Ф. Рулье (1814-1858), Н.М. Кулагин (1859-1940) и другие [6, с.5].

Уже в древности было подмечено существование отличий как во внешних признаках пчел - экстерьере, так и в их хозяйственных особенностях.

Указания на это имеются у Аристотеля, Вергилия и у Петрония Арбитра. Аристотель упоминает о существовании двух пород пчел - у одной матка более красновата, у другой, менее ценной породы, матка черная. Желтые пчелы более миролюбивы, чем черные [7, с.21].

В 1843 г. Джерзон, славянин по национальности и житель Силезии, тогда принадлежавшей Пруссии, впервые получил две итальянские матки и в течение тридцати лет поддерживал в чистоте их потомство. Ч. Дарвин не признавал существования каких-либо пород медоносной пчелы, за исключением Лигурийской (итальянской) породы или вида. Об этом он пишет в главе, посвященной пчеле, своего известного сочинения «Прирученные животные и возделанные растения» (1868).

Ч. Дарвин самостоятельно исследовал пчел разных мест, сообщая об этом следующее: «Мне прислали улей, наполненный мертвыми пчелами, из Ямайки, куда они переселены с очень давних пор, и после тщательного сравнения их под микроскопом с моими собственными пчелами я не нашел ни малейшего следа различия» [14, с.309].

Зоолог Герштеcker (1862) впервые в зоологической литературе попытался нарисовать общую картину изменчивости пород медоносной пчелы. Его работа была переведена на английский язык и переиздана много лет спустя после ее первого опубликования (1906 г.). Пчеловодство основывается на использовании пчелы медоносной, которую разводят во всех сельскохозяйственных районах земного шара, и в значительно меньшей степени средней индийской пчелы, обитающей в Азии. В Латинской Америке объектом примитивного пчеловодства являются также безжалые пчелы мелипоны. В Азии занимаются добыванием меда диких пчел - большой индийской пчелы и малой индийской пчелы. Для опыления специфических культур, например, люцерны, в некоторых странах разводят одиночных пчел.

История развития пчеловодства - древнейшее занятие человека. В истории пчеловодства различают несколько этапов: охота за медом диких пчел - разыскивание пчел, поселившихся в дуплах деревьев и расщелинах скал, и отбор у них сот с медом, что приводило к уничтожению гнезд и гибели пчелиных семей; бортовое пчеловодство - содержание пчел в лесу в естественных или искусственных жилищах (бортах), частичный (иногда полный) отбор сот с медом, размножение пчелиных семей естественным роением; пасечное пчеловодство - содержание пчелиных семей в ульях, установленных на пасеке, в лесу или вблизи жилища, частичный отбор сот с медом, размножение пчелиных семей - естественное и искусственное (чаще формирование отводков) роением.

Первая дошедшая до нас письменная информация о пчеловодстве относится к середине IV тысячелетия до н.э. Уже в это время пчеловодство было довольно развито, а пчела являлась символом Нижнего Египта. Египтяне использовали ульи, плетённые из прутьев, или керамические, с которыми на плотках и лодках кочевали по Нилу, обеспечивая длительный медосбор благодаря рунице (до 40 суток) в сроках цветения медоносов в Верхнем и Нижнем Египте. Они хорошо знали целебные свойства меда, воска, прополиса. Во втором тысячелетии до н.э. пчеловоды представляли собой отдельное сословие. Примерно в это же время пчеловодство было хорошо знакомо жителям Вавилонии, Палестины, Ассирии, Аравии, острова Крит. В Грецию пчеловодство, вероятно, пришло из Египта. В произведениях Гомера упоминается об

использовании мёда в пищу греками, хотя разведением пчёл они начали заниматься гораздо раньше. В VIII в. до н.э. греческие пчеловоды знали, что пчелиная семья состоит из рутых особей - матки, рабочих пчёл и трутней, хотя ещё не совсем понимали их назначение. По свидетельству римского писателя и агронома Колумеллы (I в. до н.э.), греки вывозили пчёл на медосбор на острова Эгейского моря. Много полезных сведений о медоносной пчеле и можно найти в трудах учёных, живших в V-IV вв. до н.э., - Гекатия Милетского, Анаксагора, Ксенофонта, Геофраста, Аристотеля.

Письменные источники указывают, что в Центральной и Северной Европе пчеловодством занимались уже в I тыс. до н.э. При раскопках в Германии были найдены колоды (относящиеся к IV в. до н. э.) и плетённые из соломы и прутьев и обмазанные глиной ульи (II-I вв. до н.э.). К VI в. н.э. соломенные ульи распространились на большей части Европы. В VIII-XIX вв. на территории Германии были довольно крупные пасеки, а мёд и воск в больших количествах экспортировались в Испанию, Сирию и другие страны. В средние века немецкие пчеловоды умели формировать отходки, перевозили пчёл к источникам медосбора, сохраняли их зимой в ямах, устраивали стационарные павильоны, широко занимались бортничеством. На территории Польши бортничество, вероятно, было известно с I в. н.э. В XIV в., и здесь существовали союзы пчеловодов. Возможно, отсюда пчеловодство проникло на территорию России.

На территории России пчеловодство также прошло все этапы своего развития. Наши далёкие предки добывали мёд и воск, отыскивая в лесах жилища диких пчёл. Издавна развивалось бортевое пчеловодство, которое просуществовало до конца XVIII в., хотя уже в X-XI вв. было распространено пасечное пчеловодство. В течение многих столетий мёд и воск в огромных количествах вывозили в другие страны, наряду с пушниной они служили главными предметами экспорта. По расчётам Н.М. Витвицкого, в начале XVI в. на территории России производство товарного мёда достигало почти 10 млн. тонн. Этому способствовала богатейшая медоносная база - обширные леса и заросшие растительностью с преобладанием медоносов значительные площади полей, вырубок, лесных гарей и т.п [8, с.25].

В XVII в. достигает расцвета колодное пчеловодство, но в конце столетия начинается его общий упадок. Это было вызвано массовым уничтожением лесов для расширения сельскохозяйственных земель, получения в большом количестве древесины - сырья и топлива для развивающейся промышленности, что привело к сокращению медоносных угодий. Однако в начале XVIII в. производство товарного мёда всё ещё достигало внушительных размеров - более 380 тыс. т в год. Отдельные крестьянские хозяйства имели, кроме бортей в лесу, пасеки по 500 колод и более. В связи с регулярной охраной лесов, введённой Петром I, а позднее с запретом заниматься бортничеством, большое число пчелиных семей было сосредоточено на пасеках вблизи селений. Это привело к тому, что пчёлы не обеспечивались медоносными угодьями, и продуктивность пчелиных семей стала падать. Кроме того, появление керосина и развитие в начале XIX в. свеклосеяния и сахароварения ещё больше подорвало значение пчеловодства как единственного поставщика сладкого продукта и сырья для свечей, и резко снизило цены на мёд и воск. В начале XIX в. в России насчитывалось около 50 млн. пчелиных семей, в 1842 году - всего лишь 5-6 млн.

В это же время происходят изменения и в способах содержания пчёл. На смену колодам и другим неразборным ульям приходит рамочный улей (его изобрёл П.И. Прокопович в 1814г.), а затем появились медогонка (Ф. Грушка, 1865г.) и вощина (И. Меринг, 1867г.), позволившие усовершенствовать методы содержания и разведения пчёл. П.И. Прокоповичу, Н.М. Витвицкому, С.Д. Вальватьеву, А.И. Покорскому-Жоравко, А.М. Бутлерову, Г.П. Кондратьеву, В.И. Ломакину, Г.А. Кожевникову, А.С. Буткевичу, И.А. Каблукову, Н.М. Кулагину и другим учёным и пропагандистам рационального пчеловодства принадлежат большие заслуги в области развития пчеловодной науки и распространении в практическом пчеловодстве новых его приёмов. В XIX в. в России

были хорошо известны работы зарубежных учёных и пчеловодов - Я. Сваммердама, Ф. Губера, Л.Л. Лангстрота, Я. Держона, Ш. Дадана, Э.А. Рута и другие. В 1865 году была организована Измайловская пасека, которая способствовала внедрению рамочных ульев в отрасль, в 1867 году - учебная пасека Петровской сельскохозяйственной академии (ныне Тимирязевская сельхозакадемия). В том же году прошла первая Всероссийская выставка по пчеловодству; в 1880 году стало выходить первое самостоятельное периодическое издание - «Записки Новгородского общества пчеловодов», опубликованные до 1887 года. В конце XIX в. в России издавались 4 журнала по пчеловодству, в начале XX в. - 10 журналов. Кроме всероссийского, работали многочисленные местные общества пчеловодов (около 40 в 1902 г.), ставшие организаторами всероссийских съездов пчеловодов (первый съезд - в 1891 г. в г. Петербурге). Известную роль в пропаганде пчеловодства сыграла православная церковь. Практически все монастыри имели пасеки, а мёд и особенно воск широко использовались в культовых целях. Например, в конце XIX в. в Киево-Печерской лавре имелось 3 пасеки по 400 пчелиных семей каждая.

В 1889 г. в Вятке открылась фабрика П. Кирьянова, выпускавшая рамочные ульи и пчеловодный инвентарь. В 1890 году в Харькове В.И. Ломакин начал производить вальцы для приготовления вошины и пчеловодный инвентарь. В 1900 г. в России было 328 тыс. пасек (5,289 млн. пчелиных семей, 13% в рамочных ульях), в 1910 г. - 339 тыс. пасек (6,309 млн. семей, 18% в рамочных ульях). Количество товарного мёда на пчелиную семью не превышало 5-6 кг.

За годы Первой мировой войны 1914-1918, а затем гражданской войны число пчелиных семей в России значительно уменьшилось и в 1919 году составило 3,2 млн. В 20-х гг. развитие отрасли ускорило. К 1924 г. в СССР было организовано около 320 пчеловодческих товариществ, которые объединялись в кооперативы и союзы. В 1930 г. в стране насчитывалось 5,55 млн. пчелиных семей, в т.ч. 63% в рамочных ульях, в 1940 г. - 10 млн. семей (примитивные ульи практически не использовались), в т.ч. 6 млн. в колхозах. Развивалась пчеловодческая наука. В 1919 г. были организованы Тульская и Украинская опытные станции пчеловодства, в 1922 г. - Московская, в 1924 г. Уральская и Ленинградская, в 1926 г. - Северо-Кавказская и Армянская. В 1930 г. на базе Тульской и Московской опытных станций создан Научно-исследовательский институт пчеловодства. В области пчеловодства работали известные учёные М. Кулагин, И.А. Каблуков, Г.А. Кожевников, А. Буткевич, Ф.А. Тюнин, А.Ф. Губин, А. Брюханенко, В.В. Алпатов и др.

Великая Отечественная война 1941-1945 гг. нанесла пчеловодству значительный ущерб. Число пчелиных семей сократилось почти до 4,9 млн. Однако в результате принятых мер к началу 1950 года число семей возросло до 8,8 млн. С 60-х гг. развитие идёт в основном по пути укрупнения колхозов и совхозов, пасек и специализированных пчеловодческих совхозов. В 1989 году имелось 5 млн. пчелиных семей, от каждой из них получено в среднем товарного мёда в передовых хозяйствах по 35-50 кг и более, его общее производство составило 123 тыс. т, государственные закупки - 76 тыс. тонн [8, с.336].

Валовая продуктивность пчелиной семьи зависит от района разведения. Восковая продуктивность ниже, чем у среднерусских пчёл. Серых горных кавказских пчёл разводят в РСФСР (кроме северных районов), на Украине, в Закавказских и Прибалтийских республиках, в Туркмении, Узбекистане, Таджикистане и Молдове. Их вывозят во многие страны Западной Европы, в США, на Кубу. По распространённости и популярности эта порода занимает второе место в мире (после итальянских пчёл). Для сохранения породной чистоты: серые горные кавказские пчёлы - вся территории Грузии объявлена их заповедником. Размножают породу разведенческие хозяйства Грузии и Северного Кавказа. Серые горные кавказские пчёлы пригодны для павильонного пчеловодства [8, с.338].

В 1924 г. на страницах «Пчеловодное дело» появилась маленькая заметка А.С. Михайлова, тогда скромного инструктора пчеловодства в г. Череповце [9, с.23-24]. Его

заметка впервые выявила очень важный по своим последствиям факт, что отличия пчел разных пород друг от друга характеризуются закономерностями, а именно: такой признак, как длина хоботка закономерно увеличивается по мере движения к югу. Эта работа А.С. Михайлова повлекла за собой целый ряд исследований и в том числе исследования самого А.С. Михайлова с целым циклом работ по изменчивости пчелы.

Не имеет смысла перечислять всех исследователей, которые с 1924 по 1930 г. брались за изучение биометрии пчелы и, в частности, за измерение хоботков пчел. В эти же годы систематикой пчелы и изменчивостью стал усиленно заниматься А.С. Скориков, лучший в мире знаток систематики ближайших родичей пчелы - шмелей.

Работы советских ученых этого периода сделали медоносную пчелу насекомым, изученным биометрически лучше, чем какое-либо другое насекомое, и заложили основы для дальнейшей племенной работы с нею. Эти работы стали широко известны и за рубежом и вызвали целый ряд сходных работ в Америке, Германии, Румынии и Китае. Они оказали влияние не только на работы по изучению медоносной пчелы.

Джулиан Гексли, один из ведущих английских зоологов нашего времени, предлагая новое понятие - клины, характеризующее постепенность изменений признаков организмов в пространстве, указывает на то, что основанием для установления этого нового понятия для него было изучение по изменчивости пчелы [14, с.318].

Советские ученые заняли в мировой пчеловодной науке по изучению пород медоносной пчелы главенствующее положение, благодаря исключительным условиям, в которые была поставлена наука. Постепенные изменения географических условий по мере движения с севера на юг России являются благоприятным обстоятельством для такого изучения. В Северной Америке, напоминающей по зональности Россию, такие работы по пчеле, несмотря на благоприятные географические условия, не были поставлены.

В 1943 г. на научной пчеловодной станции в г. Батонруже (штат Луизиана) зоолог-генетик Макензен провел специальные исследования над партеногенетически возникающими женскими особями медоносной пчелы. В опытах были матки следующих пород и отродий: золотой итальянки, итальянки трехполосой и кавказской серой пчелы. Итальянка золотая и итальянка трехполосая представляют собой цветные разновидности - отродья итальянской пчелы, выведенные для удовлетворения вкусов пчеловодов США.

Макензен считает, что в крови золотых итальянок США возможно есть примесь крови кипрских, сирийских, египетских пчел, т. е. африканских пчел, ввозившихся в 1860 -1880 гг. в США.

Особый интерес при ознакомлении с американским пчеловодством представляют не широко распространенные там и получаемые у нас такие пчеловодные журналы, как «Американский пчеловодный журнал» Дадана или Рутовский «Глинингс ин бикелтчур», а отчеты инструкторов по пчеловодству отдельных штатов. Дело в том, что пчеловодные американские журналы издаются коммерческими фирмами и подчас объективность обсуждения вопроса отходит на второй план по сравнению с интересами рекламного порядка.

Витвицкий П.М. (1764-1853) считается патриархом пчеловодства. Он создал и активно пропагандировал рациональную противоречивую технологию ухода за пчелами, создал высокий, многонадставочный куполообразный улей, позволивший увеличить медопродуктивность и улучшить зимовку пчел. Из-за своей сложности улей Витвицкого широкого распространения не нашел. Позже в России распространились и являются основными до сих пор более технологичные ульи Дадана и Лангстрота, снабженные подвижными рамками, вынимающимися сверху [6, с.7]. А.М. Бутлеровым было положено начало научно - обоснованной технологии ухода за пчелами, селекционной работы, искусственному размножению. А.М. Бутлеров рассчитал необходимую скорость воздухообмена в улье и в омшаннике, а также летковых отверстий для зимних условий. Он был активным пропагандистом передовых достижений зарубежного и отечественного пчеловодства [6, с.8].

Впервые в истории мирового пчеловодства искусственный вывод маток был предложен и осуществлен Е.С. Гусевым. Приспособление («снаряд») для вывода маток он продемонстрировал на Всероссийской сельскохозяйственной выставке в 1860 году.

Выдающийся представитель русской биологической науки, академик Н.В. Насонов внес значительный вклад в эмбриологию и экспериментальную биологию медоносных пчел. Открытая им и носящая его имя железа имеет огромное значение для жизнедеятельности пчел. Он был популяризатором пчеловодства, издавал брошюры по уходу за пчелами, которые пользовались большим спросом у начинающих пчеловодов. Он с 1878 по 1885 года заведовал Измайловской опытной пасекой, представлявшей в те времена образец и гордость пчеловодов России [6, с.9]. С 27 августа по 2 сентября 1971 года в г. Москве прошел XXIII Международный конгресс пчеловодов. В конференции приняли участие специалисты и ученые из 50 стран мира. Президент Международной федерации пчеловодческих организаций (Апимондия) профессор В. Харнаж открыл конференцию.

Участников Международного Конгресса поздравили министр сельского хозяйства СССР В.В. Маскевич, заместитель председателя исполкома Совета депутатов трудящихся г. Москвы Исаев В.П., Президент Академии ВАСХНИЛ Лобанов П.П., Председатель Национального комитета СССР по пчеловодству Билаш Г.Д., Председатель Оргкомитета СССР, заместитель Министра сельского хозяйства СССР Морозов П.И. На пленарных заседаниях конгресса был заслушан 91 доклад, на симпозиумах – 111 докладов. Президент Апимондии профессор Харнадж отметил, что в мире насчитывается 48 миллионов пчелиных семей. Кроме того, существует столько же неучтенных семей диких пчел [11, с.64]. Согласно статистическим данным, количество семей медоносных пчел в мире распределено так: СССР – 9,6 млн., США – 4,76 млн., Китай – 4 млн., Мексика – 1,5 млн., Эфиопия – 1,4 млн., Испания – 1,35 млн., ФРГ – 1,25 млн., Румыния – 1,3 млн., Турция – 1,25 млн., Польша – 1,23 млн., Чехословакия – 1,2 млн., Франция – 1 млн., Греция – 0,9 млн., Аргентина – 0,75 млн., Италия – 0,75 млн., Болгария – 0,72 млн., Венгрия – 0,6 млн., ГДР – 0,55 млн., Австралия – 0,45 млн., Канада – 0,42 млн.

В мире ежегодно производят почти 400 тысяч тонн меда. На планете имеет возможность для выращивания 150 миллионов семей медоносных пчел.

В гостинице «Россия», где проходил Конгресс, была организована и проведена Международная выставка по приготовлению меда. Разные элетрооборудования и много инструментов для медособирания из СССР, Румынии, Чехословакии, Венгрии, Болгарии, ГДР, Франции, Италии, Австрии, Финляндии были выставлены на показ. Со стороны США были продемонстрированы лекарства против разных болезней медоносных пчел.

После Конгресса были предложены подарки из СССР: Республики Таджикистан и Армении. Было принято решение, что в 1973 г. в столице Аргентины будет проводиться XXIV Международный Конгресс по медоносным пчелам [11, с.64].

Краинская пчела, родина этой пчелы - юго-восточные склоны Альпийских гор. Латинское ее название *Apis mellifera carnica* Pollm. В пчеловодстве Западной Европы издавна приобрела широкую известность и завезена в США и ряд стран Западной Европы, а также Азии. Экстерьер пчелы известен как из описаний старых авторов, так и из биометрических исследований Хохлова (1916) и Алпатова (1938) [1, с.10].

Неправильно думать, что вся Италия заселена итальянской пчелой. На севере Италии в Альпах живут темноокрашенные пчелы, связанные переходами с желтыми пчелами, обитающими в долинах и во всех сравнительно невысоких Аппенинских горах. На крайнем юге, в Сицилии, опять появляются черные пчелы. Эти черные пчелы возможно близки к темным пчелам Северной Африки (Атласские горы), которых называют пуническими пчелами. Хотя сицилийские черные пчелы и получили особое латинское название *Apis sicula* Montagano (1911), это название пока ничем не обосновано, так как мы решительно ничего не знаем ни о физических признаках этих пчел, ни о биологических и хозяйственных их особенностях.

За последние 100 лет итальянские пчелы буквально завоевали весь мир. В 1843 г. они были перевезены в Швейцарию, в 1853 г. они попали в руки Джерзона, который в течение 30 лет держал их в чистоте и распространял широчайшим образом. В США они попали в 1859 г. и за 50 лет вытеснили почти всех северных темных пчел голландского или немецкого происхождения, разводившихся до того времени.

Кипрские и сирийские (палестинские) пчелы являются одной из пород пчел восточного Средиземноморья и изучены хуже всего. Их взаимоотношения и сходство с подвидами южной Европы и Северной Африки установлены крайне плохо. К палестинской породе пчел прилежит египетская пчела, порода, находящаяся в культуре человека со времен фараонов. В семьях египетских пчел, по Фогелю (1865), помимо нормальной матки имеется много (до 20) мелких маток, из яиц которых выходят трутни. Далее, Буттель-Реепен сообщает, что египетская пчела совершенно не умеет образовывать клуб, столь характерный для наших пчел в зимний период.

В 1867 г. на Измайловской пасеке открылась первая в России пчеловодная выставка, в 1875 г. - Музей пчеловодства, многие экспонаты которого были затем переданы в музей НИИ пчеловодства [8, с.134].

«Разводимая нами пчела не была известна на американском материке до появления там европейцев. В языке индейцев не было даже слова для названия мёда и воска. Они называли пчелу мухой белого человека, подобно тому, как они называли подорожник следом его ноги». «Пчелы были провозвестниками цивилизации, которая распространялась от берегов Атлантического океана...», - говорил Л.Л. Лангстрот.

В Мексике в 1990 г. было около 2,5 млн. пчелиных семей. Ежегодно производилось 50-52 тыс. т мёда (до 80% экспортировалось). В Бразилии более 1,6 млн. семей, дающих ежегодно 27-28 тыс. т мёда, в Аргентине от 1,5 млн. пчелиных семей получают более 25 тыс. т мёда в год (1990). В странах Латинской Америки исключительно благоприятные условия для развития пчеловодства, однако используют их не в полной мере.

Канада занимает одно из ведущих мест в мире по производству мёда на 1 пчелиную семью - около 50 кг. В стране в 1990 г. было около 0,7 млн. семей. Ежегодно производилось 35 тысяч тонн мёда. Исследования по пчеловодству проводят в Федеральной и провинциальных лабораториях, а также на кафедрах пчеловодства Манитобского и Гуэлфского университетов [8, с.341].

В Австралии около 0,55 млн. пчелиных семей (1990). Ежегодное производство мёда 25 тыс. т. Благодаря богатейшей медоносной базе (эвкалипт, клевер, люцерна, подсолнечник и др.) в стране очень высокий выход мёда на 1 пчелиную семью - 40-45 кг. Основное количество мёда производят в лесных штатах - Новый Южный Уэльс, Виктория, Западная Австралия и др. Широко практикуется вывоз пчёл на медосбор и опыление сельскохозяйственных растений. Научно-исследовательские работы по пчеловодству сосредоточены на опытных станциях в штатах Западной Австралии, Южной Австралии и Виктории, а также в Квинслендском сельскохозяйственном институте.

Связи пчеловодов разных стран и обмен информацией между ними с каждым годом расширяются. Этому способствует международная организация пчеловодов Апимондия, организующая симпозиумы, конгрессы, выставки и издающая журнал «Апиакта». Первый международный конгресс по пчеловодству состоялся в 1897 году в Брюсселе, 32-й в 1989 году в Рио-де-Жанейро (Бразилия). Особое место в истории пчеловодства занимают два конгресса: 13-й (1949 г., Амстердам), где по инициативе его председателя Л.Р. Ж. ван Раппарда (Нидерланды) основана Апимондия, и 20-й (1965 г., Бухарест), где был принят Устав Апимондии и избран первый её президент - румынский профессор В. Харнаж (1917-1988 гг.), внёсший значительный вклад в развитие мирового пчеловодства. Конгрессы организуются каждые 2 года: один раз в Европе, другой - на одном из других континентов. В период их проведения на заседаниях соответствующих постоянных комиссий заслушиваются и обсуждаются доклады и сообщения участников, проходят международные выставки, конкурсы фильмов, диапозитивов, фотографий, книг и

журналов (победители награждаются золотыми, серебряными и бронзовыми медалями). СССР состоит членом Апимондии с 1954 года и принимает активное участие в международных конгрессах по пчеловодству.

«Пчеловодство», ежемесячный массово-производственный журнал, был основан в 1921 г. (с 1921 году под названием «Пчеловодное дело», с 1930 - «Коллективное пчеловодное дело», с 1932 - современное название). Публикует статьи по вопросам экономики пчеловодческих хозяйств, технологии содержания пчелиных семей, биологии и селекции пчёл, организации медоносной базы и опыления энтомофильных сельскохозяйственных культур, борьбы с болезнями пчёл, качества продуктов пчеловодства, их использования в медицине и ветеринарии. Содержит информацию о развитии общественного и любительского пчеловодства, в т.ч. в историческом аспекте, даёт консультации сезонного характера, освещает опыт работы пчеловодов на общественных и личных пасеках, достижения науки и практики за рубежом [8, с.342].

Таким образом, история развития мирового пчеловодства, как в природе, так и всего народного хозяйства, начинается более 50 млн. лет назад до появления человечества.

ЛИТЕРАТУРА

1. Алпатов В.В. Породы медоносной пчелы / В.В. Алпатов. – М.: Изд. Москов. общества испытателей природы, 1948. – С.10.
2. Виноградова Т.В. Пчела и здоровье человека / Т.В. Виноградова, Г.П. Зайцев. – М.: Изд. Минсельхоза РСФСР, 1962. – 192 с.
3. Галимов И.З. Тайна старинного меда или чем питались наши предки / И.З. Галимов. – М., 2006. – С.15.
4. Джарвис Д.С. Мёд и другие естественные продукты: опыт и исследования одного врача / Д.С. Джарвис. – Апимондия, 1985. – 72 с.
5. Олимов С. Занбури асали гурчи кучо шуд? (Куда пропала грузинская медоносная пчела?) / С.Олимов, М.Урбановичус // Илм ва хаёт (Наука и жизнь). – 1992. – №7-8. – С.30.
6. Королев В. 750 ответов на вопросы по пчеловодству «эксмо» / В. Королев, В. Котова. – М., 2010. – 352 с.
7. Петроний А. Новейшие наставления пчеловодам / А.Петроний. – М., 1837. – С.21.
8. Пчеловодство: маленькая энциклопедия. (Редкол.: Биляш Г.Д., Бурмистров А.Р., Гребцова В.Г. и др.). – М.: Советская энциклопедия, 1991. – С.336-337.
9. Михайлов А.С. Отличия пчел разных пород друг от друга / А.С. Михайлов // Пчеловодное дело. – 1924. – №2. – С.23-24.
10. Урбановичус М. Асали фаровони Баротов (Изобольный мед Баротова) / М. Урбановичус // Њаёти деъот (Сельская жизнь). – 1990. – №10. – С.32-34.
11. Шарифов К. Конгресси байналхалки / К.Шарифов, А.Рахматуллаев // (Международная конференция) // Хочагии кишлоки Тоҷикистон. – 1971. – №11. – С.64.
12. Шарипов А. Занбуриасалпарвари дар Тоҷикистон (Пчеловодство в Таджикистане) / А. Шарипов. – Душанбе: Эр-граф, 2013. – 371 с.
13. Шарипов А. Гардолудкунии растаниҳо ва истехсоли махсулоти занбури асал (Опыление растений и производство продуктов пчелы) / А. Шарипов. – Душанбе: Кишоварз, 2010. – 68 с.
14. Чарльз Дарвин. Прирученные животные и возделанные растения / Ч. Дарвин. – Лондон, 1868. – С.309.

ТАЪРИХИ РУШДИ ЗАНБҮРИАСАЛПАРВАРИИ ҶАҶОН

Дар мақолаи мазкур таърихи рушди занбӯриасалпарварии ҷаҷон таҳқиқ шудааст. Мисриёни қадим, табибони Юнону Рим ҳосиятҳои шифобашхи асалро медонистанд ва истифода мебарданд. Ибни Сино чунин навиштааст: “Асал қувват мебахшад, ба ҳозима мусоидат мекунад, иштиҳоро бармеангезад, ҷавониро нигоҳ медорад, хотираро барқарор мекунад”. Аммо омӯзиши мунтазами занбӯри асал хело дертар шуруъ шудааст. Аллақай дар замонҳои қадим мавҷудияти фарқиятҳо ҳам дар хусусиятҳои берунии занбӯри асал ва ҳам дар хусусиятҳои иктисодии онҳо қайд карда мешуд. Дар ин бора Арасту, Вергилия и Петрония Арбитр ишораҳо мавҷуданд. Арасту дар бораи мавҷудияти ду зоти занбӯри асал ёдоварӣ мекунад – яке маликаи сурхрангтар дорад ва ва зоти дигаре, камтар арзишманд, маликаи сиёҳ дорад. Занбӯрҳои зард нисбат ба занбӯри сиёҳ оромтаранд. Занбӯриасалпарварӣ дар тамоми минтақаҳои кишоварзии қураи замин ба роҳ монда шудааст. Дар Амрико Лотинӣ аз занбӯри асали нешзадаи мелিপони истифода мешавад. Дар Осиё аз занбӯри ваҳшӣ – занбӯри бузурги ҳиндӣ ва занбӯри хурди ҳиндӣ асал чамъоварӣ мекунанд. Барои гардолуд кардани зироатҳои мушаххас, аз қабилҳои ҷуночка, дар баъзе кишварҳо занбӯр парвариш карда мешавад. Ҷамқориҳои занбӯрпарварони мамлакатҳои гуногун ва мубодилаи ахбороти байни онҳо сол то сол вусъат меёбад. Ба ин ташкилоти байналхалқии занбӯрпарварони Апимондия, ки симпозиумҳо, конгрессҳо, виставҳо ташкил мекунад ва журнали “Апиакта” –ро нашр мекунад, мусоидат мекунад.

Калидвожаҳо: растанӣ, асал, навъҳои занбӯри асал, хочагиҳо, ИҶШС, таърихи рушди занбӯриасалпарварӣ ҷаҳон, занбӯри асал.

ИСТОРИЯ РАЗВИТИЯ МИРОВОГО ПЧЕЛОВОДСТВА

Данная статья исследует историю развития мирового пчеловодства, в ней содержится информация на основе достоверных источников. Древние египтяне, врачи Греции и Рима знали и использовали целебные свойства меда. Еще Авиценна писал: «Мед придает бодрость, способствует пищеварению, возбуждает аппетит, сохраняет молодость, восстанавливает память». Но систематическое изучение пчел началось значительно позже. Уже в древности было подмечено существование отличий как во внешних признаках пчел - экстерьере, так и в их хозяйственных особенностях. Указания на это имеются у Аристотеля, Вергилия и у Петрония Арбитра. Аристотель упоминает о существовании двух пород пчел - у одной матка более красновата, у другой, менее ценной породы, матка черная. Желтые пчелы более миролюбивы, чем черные. Пчеловодство основывается в основном на хозяйственном использовании пчелы медоносной, которую разводят во всех сельскохозяйственных районах земного шара, и в значительно меньшей степени средней индийской пчелы, обитающей в Азии. В Латинской Америке объектом примитивного пчеловодства являются также безжалные пчелы-мелипоны. В Азии занимаются добыванием меда диких пчел - большой индийской пчелы и малой индийской пчелы. Для опыления специфических культур, например, люцерны, в некоторых странах разводят одиночных пчел. Связи пчеловодов разных стран и обмен информацией между ними с каждым годом расширяются. Этому способствует международная организация пчеловодов Апимондия, организующая симпозиумы, конгрессы, выставки и издающая журнал «Апиакта».

Ключевые слова: растение, мед, виды пчел, хозяйства, СССР, история развития мирового пчеловодства, медоносные пчелы.

HISTORY DEVELOPMENT OF WORD BEEKEEPING

This article explores the history of the development of world beekeeping and contains information based on reliable sources. The ancient Egyptians, doctors of Rome knew and used the healing properties of honey. Avicenna also wrote: "Honey gives vigor, promotes, digestion, stimulates appetite, preserves youth, restores memory." But the systematic study of bees began much later. Already in ancient times, the existence of differences was noted both in the external characteristics of bees - the exterior, and in their economic characteristics. There are indications of this in Aristotle, Virgil and Petronius Arbitrator. Aristotle mentions the existence of two breeds of bees - one has a more reddish queen, and another less valuable breed queen. Yellow bees are more peaceful than black bees. Beekeeping is based mainly on the use of honey bees, which are bred in all agricultural regions of the globe, and to a much lesser extent the average Indian bee, which lives in Asia. In Latin America, the object of primitive beekeeping is also the stingless melipona bees. In Asia, they collect honey from wild bees - the great Indian bee and the small Indian bee. To pollinate specific crops, as alfalfa, solitary bees are bred in some countries. The connection between beekeepers from different countries and the exchange of information between them are expanding every year. This is facilitated by the international organization of beekeepers Apimondia, which organizes symposiums, congresses, exhibitions the magazine "Apiakt".

Key words: plant, honey, types of bees, farms, USSR, history of the development of word apiculture, honey bees.

Маълумот дар бораи муаллиф: *Абдуллоев Ҷовидон Файзуллоевич* - Донишгоҳи давлатии Бохтар ба номи Носири Хусрав, омӯзгор, кафедраи таърихи умумӣ ва фарҳангшиносии факултети таърих ва ҳуқуқ. **Суроға:** 735140, шаҳри Бохтар, Ҷумҳурии Тоҷикистон, кӯчаи Айнӣ, 67. Телефон: **918 43 06 81**.

Алимов Давлаталӣ Халилович - Донишгоҳи давлатии Бохтар ба номи Носири Хусрав, доктори илмҳои таърих, профессор, кафедраи таърихи умумӣ ва фарҳангшиносии факултети таърих ва ҳуқуқ. **Суроға:** 735140, шаҳри Бохтар, Ҷумҳурии Тоҷикистон, кӯчаи Айнӣ, 67. Телефон: **919 36 35 44**

Сведения об авторах: *Абдуллоев Джовидон Файзуллоевич* – Бохтарский государственный университет имени Носира Хусрава, преподаватель, кафедра всеобщей истории и культурологии факультета истории и права. **Адрес:** 735140, город Бохтар, Республика Таджикистан, улица Аини, 67. Телефон: **918 43 06 81**.

Алимов Давлатали Халилович - Бохтарский государственный университет имени Носира Хусрава, доктор исторических наук, профессор, кафедра всеобщей истории и культурологии факультета истории и права. **Адрес:** 735140, город Бохтар, Республика Таджикистан, улица Аини, 67. Телефон: **919 36 35 44**

Information about the authors: *Abdulloev Jovidon Fayzullaevich* – Bokhtar State University named after Nosir Khusrav, teacher, Department of General History and Cultural Studies, Faculty of History and Law. **Address:** 735140, Bokhtar city, Republic of Tajikistan, Aini street 67. Phone: **918 43 06 81**.

Alimov Davlatali Khailovich - Bokhtar State University named after Nosir Khusrav, Doctor of Historical Sciences, Professor, Department of General History and Cultural Studies, Faculty of History and Law. **Address:** 735140, Bokhtar city, Republic of Tajikistan, Aini street 67. Phone: **919 36 35 44**

Занджирбекова Г.И.

Хорогский государственный университет имени М. Назаршоева

Фитотерапия тесно связана с народной медициной и зародилась в глубокой древности. Известно, что каждое растение обладает уникальным природным действием, которое при правильном использовании может дать целительный эффект. Фитотерапия – это базовая дисциплина систем традиционной медицины многих стран планеты, в том числе и Таджикистана.

В народной медицине таджиков Памира широко и рационально используют лекарства растительного происхождения, которые апробированы многовековым опытом местных целителей. Известно, что в растениях в различных комбинациях содержатся алкалоиды, аминокислоты, антибиотики, витамины, кислоты, жиры, микроэлементы, эфирные масла и гликозиды. Их используют как для профилактики, так и для лечения различных патологий. Потенциальные возможности лекарственных средств огромны. В народной медицине таджиков Памира нет такой болезни, в лечении которой не использовались растительные средства. Известно, что Памир, как горный край, имеет своеобразный климат и богат своими целебными травами, которые издревле применялись при простудных, желудочно-кишечных, кожных заболеваниях, для нормализации функции сердечной сосудистой системы, при туберкулёзе, желтухе, ревматизме, гастрите и других заболеваниях.

На Памире местные знахари назначают лекарственные средства растительного происхождения в основном для внутреннего применения, используя также различные виды присыпок, примочек, компрессов и ванн, с помощью которых народные лекари практикуют ингаляции, применяют также прижигания и иногда готовят мази из свежих соков растений. Больше всего лекари обращаются к отварам из трав. В основном для приготовления различных отваров лекари используют листья, стебли и корни лекарственных растений. Плоды, семена и цветки также используются для отваров, но не в таком широком применении. При приготовлении лекарства из растений лекари сначала готовят отвар в воде, молоке, затем настаивают на воде и хранят лекарства в специальной посуде и горшочках из дерева и глины (джирай).

На Памире народных целителей называли «*tabib*», т.е. лекарь. Сбор лекарственного сырья в определённое время года – одна из главных обязанностей лекарей. В большинстве случаев лекари занимаются сбором и заготовкой лекарственного сырья весной. Они собирают цветы во время их цветения, а семена – созревания. А осенью собирают корни и луковицы. Кроме этого, учитываются условия, где росли растения, т.е. почва, влажность и даже степень действия и влияния солнечных лучей. Собранные лекарственные растения сушатся в тени, иногда листья продевают в тонкие растительные палочки или же нитку и затем вешают в тени или сушат в сухом месте.

Для лечения заболеваний желудочно-кишечного тракта, в основном болезни язвы желудка и двенадцатиперстной кишки, воспаление слизистой оболочки желудка, лекари применяют настои из лекарственных трав и рекомендуют соблюдать диету. Во время диеты следует отказаться от очень острого, жирного, кислого и солёного и соблюдать ее необходимо в период применения отвара или же настоя, обычно в течение 10-15 дней. Весьма эффективным средством от таких болезней является настой из подорожника. Иногда к нему добавляют мед. При болезни гастрита не только принимают настой в течение 15 дней из подорожника, но и натошак 20 минут до еды принимают сок подорожника или же просто прожёвывают листья подорожника. Также из листьев подорожника готовят другие отвары и настои. Собирая свежие листья подорожника, весной их смешивают с мёдом и закрывают в банке. Затем закапывают банку в землю на

2-3 месяца. Настойку принимают утром и вечером. Это средство является очень эффективным способом при болезни язвы желудка [11]. При лечении гастрита хорошим средством также является применение внутрь настойки и отвара из смеси сока алоэ и мёда. Если же имеются внутренние болезни, то сначала берут «kavar» и кипятят его в воде. Затем оставляют остывать и через неделю дают перед едой каждый день по 100-150 грамм больным язвой желудка и кишечника (кулинч), а также тем, кто перенес переохлаждение [3,с.188].

У табибов Памира широкий спектр лекарственных растений применяется при болезнях желудочно-кишечного тракта. Например, «*mukholofka*» – полынь употребляют при болезни желудка. Плоды растения «*zargul*»- барбарис, применяют как отвар от болезней желудка. «Растение «*shalkha*» – щавель Паулсена является хорошим лекарственным средством, ягоды этого растения были заменителями чая, а сушеный корень «*shalkha*» можно использовать как отвар от желудочных болезней [2, с.109-112]. Другое лекарственное растение «*zirdos*» – тысячелетник волосистый чаще всего употребляют как лекарство при болях живота и спины. Горькие плоды этого растения отваривают в воде с мукой и пьют, чтобы пропотеть. Также «*zirdos*» всегда широко использовался среди местных жителей Памира при поносе, при сильных болях в животе, оно считалось хорошим противомикробным средством [11].

Весьма ценным растительным лекарством при лечении заболеваний желудочно-кишечного тракта является «*anorbust*» – кожура граната. Её сушат, измельчая до состояния порошка и дают детям при поносе и в основном кожуру граната кипятят вместе с чаем, когда готовят «ширчай» или же из неё делают настой и пьют, так как она повышает иммунитет и выводит из организма вредные вещества [12].

Для лечения головной боли «*kal dar*» таджики Памира прикладывали к голове свежие листья грецкого ореха, иногда смешивали листья капусты. Так, по информации информанта Сойбеги́ма Давлатмамадова из г. Хорога, такие листья вытягивали влагу [13].

Анафалис (скалистый) или «*sitiraxm*» – это самое широкое используемое растение на Памире, которое имеется в каждом доме и в прошлом и сегодня. Из него делали настойки, которые пили при повышенных давлениях и головных болях. Но больше всего его использовали как магическое средство отгонявшее негатив и злых духов. При любых мероприятиях, праздниках и ритуалах пользовались его благоуханием [14].

При сердечных болезнях было полезно готовить настой из сушёных плодов урюка. А при учащённом сердцебиении хорошим средством считался сок растения кориандр, смешанный с мёдом. Также семена этого растения укрепляют сердце, если их растолочь и съесть [1,с. 235]

По сообщениям А. Шишова, наиболее распространённое заболевание среди таджиков по учёту численности больных, т. е. 38,90%, составляли кожные заболевания. В основной это были чесотка, по причине бытовых условий – тесноты в жилищах и нищеты [8, с.315]. Поэтому у лекарей-табибов в арсенале их лекарственных растений находилось много средств от кожных заболеваний. При их лечении в народной медицине региона практиковалось также использование различных настоек, порошков и отваров. Например, «*царавичек wox*»-гулявник, чьи плоды мелкие, как просо, чёрного цвета, истолчённые в порошок использовались как лекарства для лечения кожного заболевания «*xarax*» (типа чесотки). Другое растение «*wex*» или «*вейях*»-полынь персидская использовалось также для лечения кожных заболеваний. Для лечения чесотки использовали выжатое масло из семян полыни [2, с.109]

Был ещё один способ лечение чесотки. Для этого нужно было вначале помолоть сушёные в тени семена ревеня, затем смешать их с коровьей сметаной (маруб) и смазать пораженное место. При облысении волос, причиной которого была чесотка, т. е. «качал», обычно сбрасывали волосы и мазали голову маслом кунжута и после прикладывали на это место саженую шерсть [10,с.94-95].

Каперсы «*kavar*»-растение, которое растёт в горах. Оно – эффективное средство против инфекционных и аллергических болезней. В качестве лечебных средств использовались бутоны, молодые плоды и кора каперсов. В бутонах содержатся рутин, витамин С (до 140 мг %), эфирное масло, пектин, йод, и другие полезные вещества [7,с.109]. Плоды напоминают по вкусу арбуз. Его корни также очень полезны. Их выкапывают весной, сушат и готовят отвар для тех, кто страдает аллергией. Мародбегим Лашкариева из селения Вамар вылечила многие болезни, такие как чесотку, кожные заболевания «*яраи нуст*», лишай «*рес*», внутренние болезни при помощи «*kavar*» каперса. Процесс лечения Мародбегим описывает так: «Каждая болезнь имеет свой метод лечения. Например, при болезнях «*яраи нуст*» (язвы), рака кожи и «*рес*» (лишай) сначала собираются ягоды каперсов и готовят тесто, затем смешивают его с коровьей сметаной и мажут больное место. Это процедура повторяется в течение 10-15 дней, после чего больной выздоравливает [3,с.188]. Ещё одно растение, которое выводит наружу внутреннюю сыпь, это сушёная мята. Для этого мяту смешивают с сахарным песком.

При прекращении мочеиспускания следует брать песок из гнезда ласточки и смешать с молоком барана и с сахаром, затем принимать внутрь. Этот способ помог многим излечиться [10, с.115].

При лечении печени применялись разные растительные средства. Если пить смешанный сок сандалового дерева, сок цветков «*bunafsh*»-фиалки и «*nilufar*» лилии, то можно вылечить печень [10, с.112]

Одной из самых распространённых болезней среди населения Памира является болезнь почек. Сушёные плоды шиповника «*har*» замачивали в воде и пили, и это помогало при болезнях почек. Также сушёные плоды тута замачивали в воде и принимали, тоже помогло при болезни почек [13].

Для лечения болезней зубов применялись разные методы и рецепты. Если кипятить кожу змеи в уксусе (сирко) и приложить к больному зубу, то боль уходит. Также если кориандр- «*gashniz*», смешанный с молоком, приложить к больному зубу, можно избавиться от боли. Дым от ногтей тоже может помочь от зубной боли. Народные целители Памира рассказывали о том, что если постоянно чистить зубы палочкой персикового дерева, то можно избежать кариеса. При зубных болях, памирцы используют ещё один простой метод: «держат во рту тёплый настой из кожуры граната. При проведении этой процедуры несколько раз, зубная боль проходит. Также очень эффективным средством от зубной боли являются каперсы, чтобы избавиться от зубной боли нужно просто жевать кору каперса [11]. В Вахане в прошлом “ зёрна пшеницы поджаривали для людей заболевших цынгой. Раскаленные зерна заворачивали в платок и прикладывали к голове больного”, – отмечает И.М.Стеблин-Каменский [8, с.205].

Обычную простуду жители Памира называют «*shitovovjin*» и тому были разные причины, первой из которых является «холод», или «переохлаждение» Переохлаждение можно лечить, если принимать смешенное масло шафрана и лисье масло [10,с.105]. Если грипп стал следствием переохлаждения, то нужно завернуть в зелёный материал растение шафран «*zafaron*» и подышать им. Таким образом можно было вылечить простуду. Если же причиной гриппа или простуды является тепло или жара, то нужно смешать чеснок, лук и кислый творог *rai* и принимать внутрь, что давало эффективный результат. Информант Наботбегим приводит свой рецепт от кашля и простуды: «Поджарить свежий нарезанный лук в масле, пока он не поджарится полностью, но, чтобы не подгорел, если жарите на курдючном сале, то это лучше и затем принимать» [11]. А похлёбку «*xushpa*» из урюка и сахара также полезно пить при простуде. И ещё один из распространённых и весьма доступных способов против кашля и простудных заболеваний – есть сырыми сушёные ягоды «*sizd*» лоха, так как они содержат витамин «С» и обладают отхаркивающим свойством. Также плоды лоха способствуют тому, что вытягивают и сушат мокроту, что было при заболевании лёгких. Помимо ягод лоха, также наиболее распространённое лекарство для лечение кашля и простуды является солодка сладкая

“*muthk*”. Корень солодки содержит аскорбиновую кислоту, глицерин, эфирное масло и применяется как отхаркивающее и противовоспалительное средство при кашле. “*modwokhak*” – мать-и-мачеха, в его состав входят 10 мг% витамина С, алколоиды, эфирное масло, макроэлементы – кальций, магний, калий, цинк, кобальт [7, с.110]. Отвар из мать-и-мачехи очень хорошее средство от острого и хронического бронхита. Весьма полезным этот отвар является на ранней стадии туберкулёза. Для лечения туберкулёза местные табибы практиковали и сок тысячелетника. Н.Н.Ершов в своём дневнике приводит информацию о траве под названием “сумбулкаъ”, которое широко применяли жители Дарваза. Из этой травы готовят отвар и пьют при правостороннем воспалении лёгких “халаи дасти рост” [6, с.265].

В Вахане в качестве борьбы против кашля использовали растение под названием “Бозиланль” (лат. *Nepta ramiriensis*) – котовник. Это растение отличается жгучим вкусом и приятным ароматом с запахом герани и мяты. Перед использованием его высушивали в тени. Оно даже в сухом виде имеет тот же эффект, как и во влажном. Котовник применяли при простуде и при головных болях. Для лечения больного в течение нескольких дней настаивали котовник и после его применения простуда и кашель быстро проходили [5, с.264].

Чеснок содержит в себе фитонциды в больших процентах, и он оказывает согревающее и бактерицидное действие. Чесноком лечили многие простудные заболевания, в том числе и от переохлаждения растирали тело настоем из чеснока и водки. А при жаре, чтобы сбить температуру, растирали тело настойкой из чеснока. В народной медицине многих народов чеснок считается хорошим средством от многих простудных заболеваний, а также очень эффективным бактерицидным средством [14].

На Востоке и в основном в Средней Азии чеснок всегда считался одним из ценных лекарственных растений. В книге «Тибби Шохзодамухаммад» приводится множество лекарственных рецептов с использованием чеснока. Чеснок считается одним из лучших лекарственных средств. В книге говорится про то, что если часто употреблять чеснок, то можно избежать 70 видов болезней [10, с.110].

При лечении желтухи используется лук. Для этого нужно настаивать лук в уксусе и принимать настой, а также тыква тоже лечит желтуху.

Причинами болезней ушей в основной бывают простуда и инфекции. Если причина холод, то симптомы боли, следующие: «это чесание и резкая боль и эта боль идёт из одного места в другое, потом идёт притупление и опять из одного места в другое». А если причина боли какая-нибудь инфекция, то наблюдается температура уха, выделение гноя и отделение серы. Если болезнь уха была вызвана инфекцией, то для этого нужно взять белок вареного яйца, и приложить к уху. Но если болезнь уха связана с холодом, то могут помочь капли в ухо сока листьев персикового дерева, если даже имеется гной, то он тоже уничтожается. Если кто-то плохо слышит, то для этого нужно закапать в поражённое ухо 3 капли масла зёрен тыквы, смешанных с маслом зерна (амруд) груши и глухота пройдет [10, с.64].

Для того чтобы гной ушной вышел, нужно капать в поражённое ухо воду где предварительно варились зерно «испанда». Полевые работы показали, что в последнее время одной из распространённых болезней является гайморит. И не секрет, что в современной медицине только при помощи пункции можно рассчитывать на успех и то не всегда, а процесс очень болезненный. Поэтому сегодня многие используют нетрадиционные методы лечения. Хорошим растительным средством является «*xirixk*» – это растение, которое росло в горах Шугнана и Рушана. Для лечения нужно было сначала оторвать все листья от основного стебля красноватого цвета, затем помолоть его камнем и держать на голове 1-2 дня. Это растение может вытягивать гной и этим можно вылечить гайморит [11].

«*Xivdakvox*»-латук дикий, его выступающее молоко в конце вырванных листьев использовали для смазывания ранки царапины. Другое растение «*difsak*» (линдефолия)

также применяется как лекарственное средство. Для этого вначале измельчают высушенные корни этого растения, и полученный порошок, подогрев, посыпают на рану как антисептик и как заживляющее средство [2,с.112].

Очень часто памирцы применяли растение «*ragakwox*», то есть подорожник. Это растение применяли при заживлении ран и как вытяжной пластырь при нарывах. Растение «*ragalak*», или «себарга» -красный клевер тоже применялся при порезах и ранах. Его листья прикладывали к ранам для заживления [15].

Как глистогонное средство в традиционной медицине народов Памира используют незрелые плоды растения лох «*sizd*». Также пьют отвар из листьев лоха. Хорошим средством также являются тыквенные семена. Для хорошего результата их поджаривают и едят. Для лечения этой болезни следует есть варёные ягоды гороха «*makh*», но есть надо ягоды только чёрного цвета [13]

Лечение женских болезней растениями основано на их противовоспалительном и болеутоляющем действии. Основными методами являются применение настоек внутрь. Например, при болезни меноррагия и сильных кровотечениях хорошим средством являлось принимать настой из крапивы «*chidgins*». Настой пьют, чтобы остановить обильные менструации, и наоборот, для того чтобы восстановить менструальный цикл, принимают настой из растения сумах «*toji khurus*». Кориандр и его эфирное масло обладает кровоостанавливающим действием и применяется при послеродовых кровотечениях [14].

При болезни печени принимают настой из кукурузных рылец. В воде настаивают кукурузные рыльца и пьют длительное время. При болезни печени также хорошим лекарственным средством является отвар из чёрной смородины – «каракот».

При лечении болезни полости рта хорошим средством является сок кориандра «*gashniz*», который помогает при воспалении слизистой части рта, а при воспалении дёсен рот полоаскают отваром фиалки и мяты, также держат сок подорожника во рту на несколько минут.

Сухие гвоздики, из которых местные женщины готовили подвески, так называемые «*kalamfur*» также использовались как лечебное средство. Прикладывая их к глазу с ячменем, можно было забыть про такую болезнь. Также для лечения глазных болезней ценным считалось выжитое масло горьких абрикосовых ядрышек «*цих холь*». Ценным и редким растением является фиалка «гули бунавфш», листья которого варят до загустения. Затем берут полученную смесь и с помощью спички мажут как «*чирсат бунль*» средства окраски глаз. Это лекарство является очень хорошим средством от болезней глаз. Цветок под названием «гули пул-пул» также является хорошим средством для лечения глаз [15].

Иногда памирским знахарям приходилось иметь дело с укусами разных насекомых. При змеином укусе ставят на поражённое место половину дольки чеснока, еще смесь водки, воды и имбиря в равных пропорциях успокаивает и устраняет укус змеи. Также хорошим средством при укусе может стать растение «*sidixs*», если место укуса намазать измельчённым порошком этого растения [11]. При укусе скорпиона, пчёл и при отравлении ядами очень полезен одуванчик. Хорошим средством против укуса насекомых и в основном против укуса клеща был «арвин» - марена красная, отвар которой использовали также против крапивницы. Это средство было очень старинное, и пользовали его ещё в далёком прошлом [11].

При лечении запоров помогает ревеня. Ревень Максимовича «*shtorfk*» (чукри) -одно из распространённых растений, которое растёт по травянистым склонам. Оно содержит витамины группы В, Е, А, С и минералы железа, магний, пектин, йод, калий и др. Благодаря большому содержанию клетчатки ревеня способствует улучшению моторной функции желудка, поэтому он подходит пожилым людям, страдающим запорами. Также при запорах рекомендуется отвар корня одуванчика и свежий выжатый сок яблок [15].

Следует особо рассказать о ценности грецкого ореха в фитотерапии Памира. Грецкий орех всегда считался очень ценным лекарством против многих болезней, так как

в нём содержится витамины группы «В» и необходимые минеральные вещества железа, кальций, цинк, магний, фосфор и тд. Помимо самого ореха, также полезным считались кожура, внутренняя оболочка, скорлупа, листья грецкого ореха. Например, при поносе у детей полезным средством считается настой на основе внутренних оболочках грецкого ореха. Также эти оболочки используются, если настоять их в спирте или водке, это настой улучшит работу сердца, нормализует пищеварение. Так как здешний народ много пьёт «ширчай», часто эти внутренние оболочек грецкого ореха заливают в воду и кипятят вместе с чаем и, таким образом, эффект чая становится более сильным. Этим методом до сих пор пользуется большинство населения [13].

Болезнь «*канд касалэ*» - сахарный диабет тоже лечится лекарственными растениями. Хорошее средство от сахарного диабета – это настойка из кукурузных рылец. Также рекомендуется есть много грецких орехов, принимать настойку на основе внутренних оболочек грецкого ореха. Хорошим средством является также настой из листьев грецкого ореха и укропа [11].

Суммируя вышесказанное, следует отметить, что знания о целебных свойствах лекарственных растений народов Памира хранились в народной памяти многие столетия, и они непрерывно обогащались новыми сведениями, передавались из поколения в поколение. Поэтому нам следует сохранить эти сведения не только потому, что сегодня традиционная медицина использует эмпирический метод наших предков как основу для новых медицинских знаний, но и по той причине, что это часть нашего культурного наследия, которое мы должны сохранить.

Рецензент: Сайнаков С.П.-к.и.н., доцент ТГПУ имени С.Айни

ЛИТЕРАТУРА

1. Абу Али Сина. Канон врачебной науки. -Ташкент, 1996. -Т. 3. -361 с.
2. Андреев. М.С. Таджики долины Хуф (верховья Амударьи) / М.С. Андреев. -Сталинабад: АН Таджикской ССР, 1958. -Выпуск II. -522 с.
3. Бахтиёров М.Таърихи Рушон / М.Бахтиёров. - Душанбе, 2013. -416 с.
4. Ершов Н. Н. Народная медицина Каратегина и Дарваза // История, археология и этнография Средней Азии / Н. Н. Ершов. -М., 1968. -С. 349-35.
5. Каландаров Т. Напитки у народов Памира // Хмельное и иное: напитки народов мира / Т.Каландаров. Под редакцией С.А.Арутюна и Т. А. Воронина. М., 2008. -488 с.
6. Таджики Каратегина и Дарваза. Выпуск 2. Под редакцией Н.А. Кислякова и А.К. Писарчик. -Душанбе, 1970. -293 с.
7. Мамадризохонов А. Рустаниҳои витаминдори Бадахшон / А. Мамадризохонов. - Хоруг, 2016. -179 с.
8. Стеблин-Каменский И.М. Повседневная и ритуальная пища ваханцев // Страны и народы Востока. Выпуск XVI. Памир. -М., 1975. -28 с.
9. Шишов А. Таджики. Этнографические исследования / А.Шишов. -Алматы, 2006. -392 с.
10. Шохзодамухаммад У. Тибби Шохзодамухаммад / У. Шохзодамухаммад. - Хоруг, 1993. -170 с.

Устные сведения:

11. Информант: Назарсултон.1941 г.р., г. Хорог, запись от 10 октября 2022.
12. Наботбегим Пулодова г.р., к Шикуч. Рошткаља, запись от 11 октября 2022.
13. Информант: Сойбегим Давлатмамадова,1954 г.р., г.Душанбе, запись от 25 августа 2022.
14. Информант: Шанбиева Курбонбегим,1937 г. р., г. Хорог, запись от 22 октября 2022.
15. Информант: Фародова Зарагул, 1970.г.р., Вамар, Рушон, запись от 19 сентябр 2022.

ФИТОТЕРАПИЯ (МУОЛИЧА БО РАСТАНИҲОИ ШИФОӢ) ДАР ТАҶРИБАИ ТОЧИКОНИ ПОМИР

Дар мақолаи мазкур дар асоси маводҳои мардумшиносии олимони рус ва шуравӣ, инчунин дар асоси маълумотҳои шифоҳӣ мавзӯи истифодаи рустаниҳои шифобаҳши Помир чун нишондоди таҷрибаи чандинасраи ратсионалии аҷдодони мо дар соҳаи тибби мардумӣ баррасӣ шудааст. Дар мақола усулҳои гуногуни табобат дар асоси истифодаи рустаниҳои шифобаҳш ба ҳар як беморӣ дар алоҳидагӣ бо хулоса ва таҳлили муаллиф оварда шудаанд. Он рустаниҳои шифобаҳше, ки дар Помир аз давраи қадим хеле маъмул ҳастанд ва то кунун қимати амалии хешро гум накардаанд, дар мақола ҷойи назаррасе доранд. Дар мақола муаллиф бештар ба он маълумотхое таъя мекунад, ки аз хотираи солхӯрдагон ҷамъоварӣ шудаанд. Мавзӯи мақола басо ақтуалӣ аст ва равиши муайяни амалӣ дорад.

Калидвожаҳо: рустаниҳои шифобаҳш, қиём, ҷӯшоба, табобат кардан, хӯрдан, ҷамъкунии рустаниҳои шифобаҳш, решаҳо, касалӣ, ҷойи дардманд.

ФИТОТЕРАПИЯ В ПРАКТИКЕ НАРОДНОЙ МЕДИЦИНЫ ТАДЖИКОВ ПАМИРА

В данной статье на основе изучения этнографических материалов русских и советских учёных, а также новых устных сведений, освещается тема лекарственных растений Памира как показатель многовекового рационального опыта наших предков в сфере народной медицины. В статье приводятся методы лечения на основе растительных лекарств в отдельности для каждой болезни с выводом и анализом авторов. В ней даётся значение тем лекарственным растениям, которые были широко использованы на Памире с древних времён и не утратили свою значимость и по сей день. В данной статье авторы больше всего ссылаются на новые данные, полученные на основе устных сведений, фрагментарно сохранившихся в памяти старшего поколения и тех, кто имеет опыт использования метода фитотерапии в лечении многих болезней с учётом конституции пациентов. Тема статьи весьма актуальна и имеет чёткую практическую направленность.

Ключевые слова: лекарственные растения, настойка, отвар, лечить, принимать, сбор лекарственных растений, цветки, корни, заболевания, больное место.

PHYTOTHERAPY IN THE PRACTICE OF FOLK MEDICINE OF THE TAJIKS OF THE PAMIRS

This article deals with the oral and investigating ethnographical materials of Russian and Soviet researchers, which shows the theme of herbal of the Pamirs as rational and long lasting experiences of our descended in folk medicine sphere. The article provides methods of treatment, based on herbal medicines separately for each disease with the author's conclusion and analysis. There were mentioned those herbals which were commonly used from the ancient time and which are still actual. In this article, the author refers to new information based on oral information fragmented in memory of the older generation and those who have the experience of using the method of phytotherapy in the treatment of many diseases, taking into account the constitution of patients. The topic of this article is very relevant and has a clear practical orientation.

Key words: herbal, tincture, decoction, treat, eat, collection of medicinal herb, flowers, roots, illness, sore spot.

Маълумот дар бораи муаллиф: *Занҷирбекова Гулноз Исломбековна* - Донишгоҳи давлатии Хоруғ ба номи М. Назаршоев, кафедраи таърихи халқи тоҷики факултети таърих ва ҳуқуқ, муаллими калон. .
Суроға: 736000, шаҳри Хоруғ, Ҷумҳурии Тоҷикистон, вилояти Мухтори Кӯхистони Бадахшон, кӯчаи Шириншо Шотемур, 28. Телефон: **992939551188**. E-mail: **mdikh@mail.ru**

Сведения об авторе: *Занҷирбекова Гулноз Исломбековна* - Хорогский государственный университета им.М.Назаршоева, кафедра истории таджикского народа, факультета истории и права, старший преподаватель. **Адрес:** 736000, город Хорог, Республика Таджикистан, Горно-Бадахшанская автономная область, улица Шириншо Шотемур, 28. Телефон: **992939551188**. E-mail: **mdikh@mail.ru**

Information about the author: *Zanjirbekova Gulnoz Islozbekovna*- Khorog State University named after M. Nazarshoev, Department of History of the Tajik People, Faculty of History and Law, senior lecturer. **Address:** 736000, Khorog city, Republic of Tajikistan, Gorno-Badakhshan Autonomous Region, Shirinsho Shotemura street, 28. Phone: **992939551188**. E-mail: **mdikh@mail.ru**

ИСТОРИОГРАФИЯ ПРОБЛЕМ ЖЕНЩИН ТАДЖИКИСТАНА В ПЕРИОД КУЛЬТУРНОЙ РЕВОЛЮЦИИ

Ганджакова М.Г.

Таджикский государственный педагогический университет имени Садриддина Айни

В отечественной историографии особое место занимает изучение проблемы раскрепощения женщин Таджикистана. Раскрепощение женщин было первостепенной задачей социалистического строительства Советского Востока, в частности Таджикской ССР. До победы Октябрьской революции и периода культурной революции женщины были лишены всяких человеческих прав, и было невозможно привлекать их к участию в строительстве нового социалистического общества, особенно к общественно-культурной работе. Актуальность изучения данной проблемы прежде всего привлекает к себе внимание ученых, и по данной проблематике они проводят диссертационные и монографические исследования. Как явствует из вышеизложенного, в период культурной революции особую проблему создавало угнетение со стороны остатков феодального общества и давление духовников, которые ограничивали права женщин на Востоке, в частности, в Таджикистане.

Профессор М.Р. Шукуров отмечает, что в период культурной революции, особенно в 20-30-х гг. XX вв., перед партийными организациями были поставлены некоторые сложные задачи, в том числе привлекать женщин к учебе [26, с. 103]. Автор верно пишет, что в Таджикистане первый шаг к охвату женщин учебой был сделан во второй половине 20-х годов, но продолжался до первой половины 30-х гг. XX вв.

Академик Р. Масов отмечает, что в отечественной историографии значение культурной революции, вклад народных масс в развитие учреждений народного образования и их деятельность подробно изучены [6, с. 318]. Он пишет, что ряд важных вопросов нуждается в углубленном и всестороннем изучении участия женщин-таджичек в текстильной и шелковой промышленности [6, с. 85].

В изучение проблем женщин особый вклад внесли исследователи М. Хансуварова [21, с. 336], Б. Пальванова [13, с. 304], Р. Набиева [9, с. 276], М. Зикриёева [3, с. 340] и другие. Заслуги этих исследователей заключаются в том, что они обобщили опыт раскрепощения женщин Востока, особенно советский период.

В диссертационном исследовании М. Хансуварова рассматривает проблемы, связанные с борьбой женщин Таджикистана за выполнение планов первой пятилетки, а также ряд других задач в области культурного строительства республики. Выполнение планов первой пятилетки для Таджикской ССР было трудной задачей, особенно для женщин.

Как вытекает из географических рамок исследования Б. Пальвановой, оно охватывает опыт раскрепощения женщин Советского Востока, в частности таджичек. Ибо она имеет в виду эмансипацию мусульманских женщин, и как явствует, до победы Октябрьской революции все женщины-мусульманки Востока находились под феодально-духовным гнѐтом [13, с. 112].

Исследуя проблему, справедливо отметить, что в отечественной историографии в изучении проблем раскрепощения женщин Таджикистана особое место занимает докторская диссертация профессора Р. Набиевой [10, с. 371]. Ценность труда исследователя заключается в том, что она впервые в определенных хронологических рамках проанализировала и обобщила исторический опыт раскрепощения женщин Таджикистана, а также ей удалось показать специфические его особенности в регионе в 20-30-е годы XX вв. – прежде всего, роль женщин в строительстве социализма. Она наряду с другими проблемами женщин-таджичек детально исследовала их деятельность в

культурном строительстве в республике, и об этом свидетельствуют её труды [9, с. 147-199].

На базе изучения данной проблематики возникла и развивалась научная школа профессора Р. Набиевой. Об этом наглядно свидетельствуют достижения её учеников-исследователей в анализе тех или иных вопросов, касающихся деятельности женщин. Ибо история культурного строительства в Таджикистане особенно ярко отражена в трудах М. Зикриёевой [2, с. 340], Г. Мухаббатовой [8, с. 24], Т. Мирзорахимовой [7, с. 24], Н. Худжасаидовой [22, с. 203] и других ученых, принадлежащих к школе профессора Р. Набиевой.

М. Зикриёева в своем монографическом исследовании об эмансипации женщин-таджичек наиболее значительной считает проблему периодизации вопроса [3, с. 77]. Мы солидарны с мнением автора, что за исключением докторской диссертации профессора Р. Набиевой невозможно встретить другие научные работы, связанные с проблемой периодизации раскрепощения женщин в 20-30-х гг. XX в. [3, с. 77].

Р. Набиева данную проблематику делила на три периода: в первый период – в 1917-1924 годах, учитывая специфические особенности республик Советского Востока, они делают первые шаги по пути раскрепощения женщин. В данном промежутке времени исследователь самым значительным считает принятие первых декретов о равноправии женщин и создание женских учреждений, например, клубов, красных чайхан, и вовлечение их в общественно полезные дела. Второй период охватывает 1924-1929 года, который автор характеризует как время фактического раскрепощения женщин. Специфика данного периода, по мнению автора, заключается в образовании Таджикской АССР и создании благоприятных условий для активизации работы среди женщин и охвата их общественными организациями, в том числе в составе комсомола и партии. Третий период, охватывающий 1929-1937 года, по мнению автора, характеризуется усилением трудовой и политической активности женщин-таджичек [10, с. 329-330].

М. Зикриёева поддержала периодизацию профессора Р. Набиевой и отметила, что её можно использовать в написании научной истории раскрепощения женщин Таджикистана. Она уточнила и доработала периодизацию Р. Набиевой и разделила её на два периода. Первый период охватывают 1917-1929 года, и второй – с 1929 года до начала Великой Отечественной войны, который тесно связан с известными историческими событиями, прежде всего происходившими в культурной жизни таджикского народа [3, с. 78].

Профессор Н.К. Убайдуллоев подчеркивает, что структура советского просвещения на территории Таджикской АССР создана после образования Комиссариата народного просвещения 14 декабря 1924 года. Автор отмечает, что одной из важнейших задач советской власти на начальном этапе являлось решение женского вопроса. Прежде всего, решить данный вопрос в Среднеазиатском регионе было трудно, потому что в досоветском обществе женского образования в целом не существовало, а немногочисленные существовавшие школы для женщин организовывались на общественных началах. Автор, опираясь на источники, пишет о функционировании женской школы для местной национальности в 1919 году в Ходженте и женских классов в начальной школе в Кистакузе [17, с. 174-175].

Историческая литература свидетельствует, что охват женщин учебной реальностью распространился даже в высокогорных территориях республики. Об этом свидетельствует регион ГБАО, где в 1928-1929 учебном году функционировало 25 школ и в них обучались 615 учеников, из них 82 девушки [4, с. 85].

Другие источники свидетельствуют о заседании Президиума областного Исполнительного комитета ГБАО от 27 декабря 1926 года и принятии постановления об организации школы ликбеза женщин при школе девочек в Хороге, первый выпуск которой намечалось провести через три месяца [23, с.239]. Такой результат является результатом изучения мер, принимаемых социалистическим обществом по раскрепощению

женщин-таджичек. Недостатки периода культурной революции выражаются в неграмотности населения, и в том числе женщин.

М.Р. Шукуров в своем монографическом исследовании «Культурная революция в Таджикистане» подчеркивает, что в 1928-1929 учебном году число женщин, охваченных обучением на курсах ликвидации безграмотности даже не достигало 1 процента. Автор дополняет, что несмотря на недостатки и препятствия, постепенно повышается процент охвата женщин курсами ликвидации безграмотности и в 1929-1930 учебном году составляет 7,6 %, а в конце первой пятилетки – 18 % [26, с. 104]. Прежде всего, источники свидетельствуют, что за 1926-1927 учебный год в процессе ликвидации безграмотности пропущено 807 учащихся, в том числе 41 девочка [24, с. 35]. Такие достижения свидетельствуют об активизации деятельности культурной революции и постепенном привлечении женщин к учебе. Касательно проблем активности деятельности женщин в ликвидации неграмотности в исторической литературе рассмотрены конкретные примеры. В 1926 году в Хороге и селе Поршнево открылись первые женские школы, в которых обучалось 28 девушек. Первыми учительницами Хорогской женской школы являются сестры Бибинисо и Мараматнисо Мамадамировы [4, с. 84].

Г. Хайдаров в своей монографии упоминает о функционировании первой женской школы ликбеза в 1928 году в Хороге, в которой обучалось 9 девочек [19, с. 134].

Г. Мухаббатова в своем диссертационном исследовании показала роль женщин в организации и развитии народного образования. Она величайшим достижением культурной революции считает создание национальных, в том числе женских, учительских кадров, которые трудились на всех участках народного образования [8, с. 11]. Автор верно отмечает о достижениях культурной революции, и прежде всего полагает, что в исследуемом промежутке времени проблема женских педагогических кадров в республике еще не была решена. В связи с исследуемой проблемой можно говорить о постоянной заботе советского правительства о подготовке образованных кадров из числа женщин местного населения, особенно таджичек. Об этом свидетельствует открытие педагогического техникума в Самарканде, однако, несмотря на эти меры, еще далеко не все проблемы в этот период были решены и не все женщины охвачены учебой.

М.Р. Шукуров как очевидец и участник культурной революции пишет, что данную проблему в Таджикской АССР не удалось решать, потому что существовали ограничения для женщин, и они не могли уехать в другой город на учебу [25, с. 180-181]. Таким образом, исследователи проблемы женщин Таджикистана подчеркивают, что в данный период существовали предпосылки для раскрепощения женщин и охвата их учебой, но в целом проблема еще не была решена.

Как явствует, в раскрепощение женщин Средней Азии, в частности Таджикистана, весомый вклад внесла кампания «Худжум». Профессор М. Зикриева отмечает, что проведение кампании «Худжум» в раскрепощении женщин Средней Азии, в частности Таджикистана, внесло особый вклад. Эта кампания в Таджикистане началась в 1927 году и развернулась против затворничества женщин, против ношения чадры и паранджи [3, с. 85]. Автор четко охарактеризовала её сложности и специфические особенности, отметив, что кампания «Худжум» 1927 года от аналогичных действий предыдущих лет отличается тем, что раньше случаи снятия паранджи был единичными, а в период проведения «Худжум» приняли массовый характер [3, с. 85].

Ибо деятельность по ликвидации безграмотности была первоначальным шагом в решении данной проблемы в целях дальнейшего развития общества. М.Р. Шукуров, пользуясь методом сопоставительного анализа, подчеркивает, что в 1933-1934 учебном году количество женщин, охваченных курсами ликвидации неграмотности, возросло по сравнению с 1932-1933 учебным годом и достигло 27 процентов [25, с. 266].

Главным недостатком в области ликвидации безграмотности была нехватка женских педагогических кадров. Несмотря на всякие сложности, открылись курсы ликвидации безграмотности и педагогические техникумы, но ожидаемые результаты появились лишь в

30-х годах, с началом функционирования женских курсов в Сталинабаде (Душанбе), Ленинабаде (Худжанд), Хаите и других городах [26, с. 141]. Автор подчеркивает, что в 1930-1931 учебному году закончили педагогические курсы в Хаите 100 девушек и женщин и продолжали свою деятельность.

В 1932 году в Таджикской ССР функционировали 2 женских педагогических техникума в Сталинабаде и Ленинабаде, охватившие учебой 255 девушек. 571 женщина обучалась в смешанном педагогическом техникуме. По мнению М.Р. Шукурова, реальные достижения появились в 1933-1934 учебном году потому, что тогда в составе учителей было 577 женщин [26, с. 142].

Как явствует из сущности исследуемых вопросов, касающихся проблем женщин в период культурной революции, уделялось внимание повышению активности женщин-таджичек в данный период; несмотря на угнетение и всяческие ограничения, они боролись за новое социалистическое общество. Говоря об активизации девушек и женщин, М.Р. Шукуров подчеркивает, что несмотря на все препятствия и ограничения, они старались стать грамотными. Автор приводит фактический пример, что Робия Касымова в колхозе имени Сталина Ленинабадской области (ныне Согдийской) создала курсы по ликвидации неграмотности из 5 групп, которыми было охвачено 300 женщин, и в течение двух-трёх месяцев 105 человек стали грамотными [26, с. 120].

В связи с данным вопросом, по сведениям М.Р. Шукурова, в 1935 году из числа 360 народных депутатов съезда молодых женщин Таджикистана 118 женщин были неграмотны и 63 слабограмотны [26, с. 107].

М.Р. Шукуров пишет, что в 1936 года активистка Куйбышевского района (ныне Абрухамони Джоми) Хамрохбиби Обидова обучала девушек и женщин колхоза политическим знаниям [26, с. 120]. Постепенно возросло количество преподавательского состава и в 1940-1941 учебному году достигло 12 411 человека, среди них было 2500 женщин [26, с. 157].

Диссертационное исследование К. Хамидовой связано с изучаемыми вопросами и детально рассматривает культурные связи Таджикской ССР и Российской Федерации в 1924-1941 гг [20, с. 24]. Ибо огромный вклад внесла Россия в культурную революцию, особенно в ликвидацию безграмотности, создание новой системы обучения, подготовку местных национальных кадров, литературу, искусство, изучение природных богатств республики и, конечно же, в раскрепощение женщин [20, с. 24].

Р. Набиева пишет, что в 1933 года по призыву партии группа учителей, в которую входили Е.Н. Путилина, М.Е. Богданова, В.П. Абрамова, Е. Чекашева, Н.Д. Николаева, Л.Д. Оглобина, П.Г. Проков, А.Ф. Калугина, А. Пахомов, М.П. Денисова, приехали работать в Таджикистан [9, с. 159].

Касательно данного вопроса Г. Мухаббатова тоже пишет, что в 1924-1941 годах огромную помощь таджикским женщинам в труде и учебе оказывали старшие сестры – русские учительницы Е.Н. Путилина, В.И. Емельянова, Е.И. Стрижекозина, А.Д. Ротшельд, и анализирует вклад России и русского народа в проведение культурной революции [8, с. 13]. Такие фактические примеры свидетельствуют о культурной взаимосвязи Таджикской ССР и Российской Федерации с целью раскрепощения женщин-таджичек.

Как вытекает из исторической литературы, на основе особенной специфики республики в 20-х – начале 30-х гг. в раскрепощение женщин огромный вклад внесли культурно-просветительные учреждения, например, клубы, красные чайханы, библиотеки и наряду с ними функционировали женские клубы. В 1925 году женские клубы были созданы в Ходженге, Ура-Тюбе, Гарме, в 1927 году – в Дюшамбе и Кулябе, в 1928 году – в Пенджикенте, Курган-Тюбе и Хороге [5, с. 460].

Р. Набиева пишет о функционировании первого женского клуба Таджикистана в 1925 года в Ура-Тюбе и отмечает, что в 1926 году их было уже 5: в Хороге, Гарме, Ура-Тюбе, Дюшамбе и Пенджикенте, и особое развитие они получили в годы второй

пяtilетки [9, с. 176]. Особое внимание уделено культурно-просветительной работе среди женщин с целью повышения их культурного уровня. Проводились лекции и консультации для женщин в клубных учреждениях.

По мнению М.Р. Шукурова, первый женский клуб создан вначале 1930 года в Ура-Тюбе [25, с. 355]. Он, опираясь на периодические источники, об открытии первого клуба пишет: “16 января 1930 года торжественно открыт женский клуб имени 12-летия Октября в городе Ура-Тюбе с участием 250 местных женщин. Здание женского клуба состояло из 8 кабинетов с 250 местами, женской кустарной артели для 30 человек, 2 консультационных – женского и детского – кабинетов, а также кабинетов пионеров и крестьян” [16]. Автор пишет о чтении обращения ЦК КП (б) Таджикистан и Среднеазиатского бюро СКП (б) в связи с открытием клуба и подчеркивает о надеждах трудящихся, что под руководством партии будет обеспечено раскрепощение женщин на предпосылках деятельности женского клуба [25, с. 355].

В монографическом исследовании Б. Сафаралиева отмечено, что в 1925 году открыты женские клубы в Канибадаме, Нау, Ходженге, Ура - Тюбе, Хороге, Гарме, в 1926 году – в Душанбе и Пенджикенте. Всего в 1926 году функционировало 10 женских клубов в Таджикистане [14, с. 55].

О деятельности женщин говорилось на совещании по работе среди женщин Советского Востока, состоявшемся 2-10 апреля 1925 г. Участники совещания отметили, что особое внимание уделяется агитационной работе среди женщин, и в этом направлении огромную роль играют культурно-просветительные учреждения, прежде всего, женские клубы [12, с. 140]. Для устранения некоторых недостатков Президиум ЦИК Таджикской ССР 14 августа 1934 года принял постановление “О строительстве районных женских клубов”. Прежде всего, главным лозунгом строительства женских клубов было: “В каждом районе – женский клуб”, и этот лозунг распространился по всей республике [1, с. 31].

М.Р. Шукуров пишет об активной общественной деятельности женщин, и об этом свидетельствует обсуждение данного вопроса на заседании женщин Хорога, состоявшемся 9 августа 1928 года. Участники заседания приняли постановление об образовании женских уголков [27, с. 144].

М.Р. Шукуров о результатах деятельности клубных учреждений отмечает, что за короткий промежуток времени они смогли провести разъяснительную работу среди женщин. При женском клубе функционировали правовая консультация, драматический и санитарный кружки, ячейка Осоавиахима и материальной сектор. Автор добавляет, что 20 девушек выступали перед ячейкой ЛКСМ клуба [25, с. 355]. В состав драматического кружка входили 6, санитарного – 17 и ячейки Осоавиахима – 25 человек [15].

Исследователь проблем культуры Советского Таджикистана, профессор А. Усманов подчеркивает активную деятельность женщин во всех отраслях народного хозяйства. На 1 января 1933 года их численность на производствах в Таджикистане достигла 16,7 тысяч человек, или 23% рабочих и служащих. А также женщины получили возможность участвовать во всех областях общественной и культурной жизни Таджикской ССР [18, с. 124].

Историческая литература свидетельствует о важности изучения проблемы участия женщин в культурном строительстве, и такое участие подвергало серьёзной опасности жизнь женщин-активисток, которым угрожали расправой религиозные фанатики, особенно женщин-артисток. Р. Набиева в своих исследованиях пишет о деятельности Гульчехры Бакаевой – первой женщины-таджички, которая пришла работать в театр [9, с. 186].

В монографии Н.Х. Нурджанова рассказывается о трагической судьбе несчастной девушки-сироты Марьям, которую подобрали работники русского цирка, и до победы Октябрьской революции они гастролировали в Ходженге, и однажды после выступления Марьям перед публикой на арене, которое они сочли позором, молодые местные фанатики

похитили и убили её [11, с. 15-16]. Автор приводит ещё один пример: в 1927 году в Исфаринской театральной труппе работала актриса Хатича Даминова, муж которой служил в доме одного ишана, и когда муж в категорической форме потребовал, чтобы Хатича ушла из театра, она отказалась, и тогда он задушил её. В честь годовщины её смерти Исфаринская труппа поставила пьесу В. Яна «Атака», в которой роль активистки-комсомолки играла коммунистка Ашурбиби Азимова [11, с. 59].

Н.Х. Нурджанов пишет об активном участии женщин в культурном строительстве и добавляет, что значительным достижением нового театра считает участие женщин в спектаклях. Несмотря на то, что первые актрисы были татарками, начиная с 1926 года таджички-ученицы тайно от родителей приходили на репетиции под чачваном, но на занятиях не носили паранджи [11, с. 54]. Автор пишет о первом выступлении женщины-татарки Мохиджамол Собировой в Исфаринской труппе, и вслед за ней таджички и узбечки Ашурбиби Азимова, Нишонбиби Солиева, Зайнаббиби Шокирова, Рохилахон Хомидова, Эргашбиби Эгамбердиева, Фарогат Собирова и другие собрались работать в театре [11, с. 54].

Таким образом, в кратком историографическом обзоре нами проанализированы проблемы женщин Таджикистана в период культурной революции и изучены исторические труды, связанные с данными проблемами. В целом, показан вклад исследователей в изучение вопросов культурного строительства в республике и деятельность женщин в новом социалистическом обществе. Как явствует, в отечественной историографии детально анализировались проблемы женщин Таджикистана в ходе социалистического строительства, но это не означает, что данная тематика уже исчерпана, и некоторые важные вопросы касательно участия женщин в культурно-просветительской работе до сих пор подробно не разработаны.

Благодаря усилиям Правительства и Президента Республики Таджикистан Эмомали Рахмона в период независимости Республики Таджикистан созданы благоприятные условия для жизни и деятельности женщин, и об этом свидетельствует принятие законов и постановлений о повышении статуса женщин в обществе.

Таким образом, в отечественной историографии, основываясь на комплексном сопоставительном изучении и анализе исторической литературы, можно высоко оценить достижения исследователей изучаемой проблемы раскрепощения женщин благодаря обобщающим исследованиям, особенно со стороны женщин-исследователей, и такой подход встречается в современной отечественной историографии.

Рецензент: Худжасаидова Н. – к.и.н., доцент ТНУ

ЛИТЕРАТУРА

1. Великий Октябрь и раскрепощение женщин Средней Азии и Казахстана (1927-1936): сб. док. и материалов. – М.: Мысль, 1971. – 463 с.
2. Зикриёва, М.Ф. Историография проблемы женщин Таджикистана: дис. ... д-ра ист. наук / М.Ф. Зикриёва. – Душанбе, 2002. – 382 с.
3. Зикриёва, М.Ф. Историография проблемы женщин Таджикистана: монография / М.Ф. Зикриёва. – Душанбе, 2001. – 340 с.
4. История Горно-Бадахшанской автономной области. Т. 2: Новейшая история. – Душанбе: Пайванд, 2005. – 351 с.
5. История таджикского народа. Т. V: Новейшая история (1917-1941 гг.) / под общ. ред. акад. Р.М. Масова. – Душанбе: Империял – Групп, 2004. – 752 с.
6. Масов, Р.М. История исторической науки и историография социалистического строительства в Таджикистане: монография / Р.М. Масов. – Душанбе: Дониш, 1988. – 318 с.
7. Мирзорахимова, Т.М. Участие женщин в общественно-политической и культурной жизни Таджикистана в годы Великой Отечественной войны (1941-1945 гг.): автореф. дис. ... канд. ист. наук: / Т.М. Мирзорахимова. – Душанбе, 2006. – 24 с.
8. Мухаббатова, Г. Вклад женщин в проведение культурных преобразований в Республике Таджикистан (1924-1941 гг.): автореф. дисс. ... канд. ист. наук / Г Мухаббатова. – Душанбе, 2004. – 24 с.
9. Набиева, Р. Женщины Таджикистана в борьбе за социализм: монография / Р. Набиева. – Душанбе: Ирфон, 1975. – 276 с.

10. Набиева, Р.А. Исторический опыт раскрепощения женщин Таджикистана и повышение их роли в строительстве социализма (1917-1937 гг.): дис. ... д-ра ист. наук / Р. Набиева. – Душанбе, 1975. – 371 с.
11. Нурджанов, Н.Х. История таджикского советского театра (1917-1941 гг.): монография / Н.Х. Нурджанов. – Душанбе: Дониш, 1967. – 471 с.
12. О работе среди девушек в нацреспубликах и областях: Материалы совещания по работе среди женщин Советского Востока, 2-10 апреля 1925 г. // Наследникам революции: Документы партии о комсомоле и молодежи. – М., 1969. – С. 140-144.
13. Пальванова, Б.П. Эмансипация мусульман: Опыт раскрепощения женщин Советского Востока: монография / Б.П. Пальванова. – М.: Наука, 1962. – 304 с.
14. Сафаралиев, Б.С. Из истории социально-культурной деятельности в Таджикистане (1917-1941 гг.): монография / Б.С. Сафаралиев. – Душанбе: Аржанг, 2016. – 212 с.
15. Советский Таджикистан – 1930. – 11 марта.
16. Советский Таджикистан. – 1930. – 20 января.
17. Убайдуллоев, Н. Историография народного образования Таджикистана второй половины XIX – первой половины XX вв.: монография / Н. Убайдуллоев. – Душанбе: ДДОТ, 2016. – 410 с.
18. Усмонов, А.И. Исторический опыт культурного строительства в Таджикистане (1917-1990 гг.): дис. ... д-ра ист. наук / А.И. Усмонов. – Душанбе, 2019. – 300 с.
19. Хайдаров, Г.Х. История таджикского народа: XX век: монография / Г.Х. Хайдаров. – Худжанд, 2001. – 508 с.
20. Хамидова, К.Х. Из истории культурных связей Республики Таджикистан с Российской Федерацией (1924-1941 гг.): автореф. дис. ... канд. ист. наук / К. Хамидова. – Худжанд, 2011. – 24 с.
21. Хансуварова, М. Участие женщин Таджикистана в борьбе за выполнение первой пятилетки (1928-1933 гг.): дис. ... канд. ист. наук / М. Хансуварова. – Л., 1953. – 336 с.
22. Худжасаидова, Н.Х. Участие женщин ГБАО в общественно-политической, культурной и экономической жизни Республики Таджикистан: дис. ... канд. ист. наук / Н.Х. Худжасаидова. – Душанбе, 2008. – 203 с.
23. Центральный государственный архив Республики Таджикистан. – Ф.10. – Оп. 2. – Д. 23. – Л. 239; Оп. 2. – Д. 47. – Л. 35.
24. Шукуров, М.Р. История культурной жизни Советского Таджикистана (1917-1941 гг.). Ч.1: монография / М.Р. Шукуров. – Душанбе: Ирфон, 1970. – 494 с.
25. Шукуров, М.Р. Революцияи маданияи дар Тоҷикистон: монография / М.Р. Шукуров. – Сталинобод: Нашрдавтољик, 1957. – 340 с.
26. Шукуров, М.Р. Очерки таърихи ташаккули маданияти сотсиалистии тољик (1917-1929 гг.): монография / М.Р. Шукуров. – Душанбе: Ирфон, 1969. – 181 с.

ТАЪРИХНИГОРИИ МУШКИЛОТИ ЗАНОНИ ТОҶИКИСТОН ДАР ДАВРАИ ИНҚИЛОБИ ФАРҲАНГӢ

Муаллиф дар мақола мушкилоти занон дар давраи инқилоби фарҳангӣ ва бартараф намудани онҳоро тавассути чораандешҳои Ҳукумати Шуравӣ ва Ҳизби коммунистӣ бо истифодаи адабиёти таърихӣ таҳлил намудааст. Дар таърихнигории ватанӣ мушкилоти занон ва роҳҳои бартараф намудани он дар тадқиқоти диссертатсионӣ ва монографӣ инъикос ёфта бошад ҳам, аммо бархе аз паҳлуҳои он норавшан буда, тадқиқоти навро талаб менамояд. Нақши занони деҳот дар раванди инқилоби фарҳангӣ, бахусус минтақаҳои дурдасти тоҷикони қӯҳистон пурра таҳқиқ нашудааст. Азбаски дар солҳои аввали барқароршавии ҳокимияти шуро ва фарҳангикунонии ҷумҳурӣ ваъзияти занон ниҳоят мушкил буд, аммо барои бартараф намудани мушкилоти онҳо чораҳои зарурӣ андешида мешуд ва то андозае ба риштаи таҳлил кашида шудааст. Мушкилоти ба мактаб, корҳои сиёсӣ – фарҳангӣ ҷалб намудани занон хеле ташвишвар буд, ки муҳаққиқон сабаби онро дар фишори диндорону руҳонӣ бар ҳилофи озодии занон ва паст задани ҳуқуқи онҳо ҳулосабарорӣ намудаанд. Зеро, аз сабаби ҳукмфармо будани соҳти феодалӣ ва побанди шариат будан, занон аз ҳуқуқҳои асосии инсонӣ маҳрум буданд. Аз омӯзиш ва таҳлили маҷмуи адабиёти таърихӣ маълум мегардад, ки дар таърихнигории ватанӣ роҷеъ ба мушкилоти занон, тавассути усули масъалагузорӣ, хронологӣ ва ҷуғрофӣ паҷуҳишҳои зиёди илмӣ - тадқиқотӣ асосан аз тарафи муҳаққиқбонувон ба анҷом расонида шудааст. Дар мақола то андозае тавассути таҳлили тадқиқотҳои баанҷомрасида, аз нуқтаи назари таърихнигорӣ роҷеъ ба мушкилоти занон ва бартарафнамоеи онҳо дар давраи инқилоби фарҳангӣ диққат дода шудааст. Бояд гуфт, ки дар таърихнигории муосир тадқиқоти масоили ба занон иртибот дошта рӯзмарра маҳсуб ёфта, аммо ба тадқиқи он бештар ҳуди муҳаққиқбонувон машғуланд.

Калидвожаҳо: инқилоби фарҳангӣ, мушкилот, занон, чораандешӣ, Ҳукумати Шуравӣ, таърихнигории ватанӣ, ташвишвар, тадқиқот, мактаб, корҳои сиёсӣ, фарҳангӣ, ҳуқуқҳои инсон, масъалагузорӣ, хронологӣ, ҷуғрофӣ, мубрамият, муҳаққиқбонувон, рӯзмарра, омӯзиш.

ИСТОРИОГРАФИЯ ПРОБЛЕМ ЖЕНЩИН ТАДЖИКИСТАНА В ПЕРИОД КУЛЬТУРНОЙ РЕВОЛЮЦИИ

В данной статье с использованием исторической литературы автор проанализировала проблемы женщин в период культурной революции и их устранение мерами советской власти и коммунистической партии. Проблема заключается в том, что в отечественной историографии женские проблемы и пути их преодоления нашли отражение в диссертационных и монографических исследованиях, но некоторые ее аспекты остаются неясными и требуют новых исследований. Роль сельских женщин в процессе культурной революции, особенно в отдаленных горных районах Таджикистана, до конца не исследована. Также автор даёт сведения о том, как в первые годы восстановления власти совета и культуризации республики положение женщин было крайне тяжелым, но были приняты необходимые меры для преодоления их проблем и для привлечения женщин к школьным, политическим и культурным делам, и исследователи пришли к выводу, что причиной этого является давление религиозных людей на свободу женщин и ущемление их прав. Потому что из-за господства феодальной системы и соблюдения шариата женщины были лишены основных прав человека. Из комплексного изучения и анализа исторической литературы видно, что в отечественной историографии, касающейся женских проблем, многие научно-исследовательские исследования проводились преимущественно женщинами-исследователями, проблемным, хронологическим и географическим методом. В рамках статьи на основе анализа выполненных исследований с точки зрения историографии представлены женские проблемы и их устранение в период Культурной революции. Автор подчеркнул, что в современной историографии исследование вопросов, связанных с женщинами, считается актуальным, но в основном его исследованием занимаются женщины-исследователи.

Ключевые слова: культурная революция, проблемы, раскрепощение женщин, меры, советская власть, отечественная историография, исследование, школа, политические дела, культура, права человека, решение проблем, хронологические, географические рамки, женщины-исследователи, эмансипация, обучение.

HISTORIOGRAPHY OF THE CULTURAL REVOLUTION AND WOMEN'S ISSUES IN TAJIKISTAN

In this article, the author analyzed the problems of women during the cultural revolution and their elimination by the measures of the Soviet government and the Communist Party using historical literature. The problem is discussed in the fact that in domestic historiography, women's problems and ways to overcome them are reflected in dissertations and monographic studies, but some of its aspects remain unclear and require new research. The role of rural women in the cultural revolution, especially in the remote areas of the mountainous Tajiks, has not been fully explored. The author also gives information about how in the first years of the restoration of the power of the council and the culturalization of the republic, the situation of women was extremely difficult, but the necessary measures were taken to overcome their problems and to involve women in school, political and cultural affairs, and the researchers came to the conclusion that that the reason for this is the pressure of religious people on the freedom of women and the infringement of their rights. Because due to the dominance of the feudal system and the observance of sharia, women were deprived of basic human rights. From a comprehensive study and analysis of historical literature, it can be seen that in domestic historiography relating to women's problems, many research studies were carried out mainly by women researchers, using a problematic, chronological and geographical method. Within the framework of the article, based on an analysis of the studies performed from the point of view of historiography, women's problems and their elimination during the Cultural Revolution are presented. The author emphasized that in modern historiography, the study of issues related to women is considered every day, but mostly female researchers are engaged its study.

Keywords: cultural revolution, problems, women, measures, Soviet power, domestic historiography, disturbing, research, school, political affairs, culture, human rights, problem solving, chronological, geographical, dilemma, female researchers, elimination, everyday life, learning.

Маълумот дар бораи муаллиф: *Ганҷакова Матлуба Ганҷаковна* – Донишгоҳи давлатии омӯзгории Тоҷикистон ба номи Садриддин Айнӣ, номзади илмҳои таърих, дотсенти кафедраи таърихи халқи тоҷик. **Суроға:** 734003, шаҳри Душанбе, Ҷумҳурии Тоҷикистон, хиёбони Рӯдакӣ, 121. **Телефон:** (+992)934-51-55-60. Email: matluba.ganchaova@bk.ru

Сведения об авторе: *Ганджакова Матлуба Ганджаковна* – Таджикский государственный педагогический университет имени Садриддина Аини, кандидат исторических наук, доцент кафедры истории таджикского народа. **Адрес:** 734003, город Душанбе, Республики Таджикистан, проспект Рудаки, 121. **Телефон:** (+992)934-51-55-60. Email: matluba.ganchaova@bk.ru

Information about the author: *Ganjakova Matluba Ganjakovna* - Tajik State Pedagogical University named after Sadriddin Aini, candidate of historical sciences, docent of the historical department. **Address:** 734003, Dushanbe, Republic of Tajikistan. **Rudaki 121. Phone:** (+992) 934-51-55-60. E. – mail: matluba.ganchaova@bk.ru

ВЛИЯНИЕ ВЕЛИКОЙ ОТЕЧЕСТВЕННОЙ ВОЙНЫ (1941-1945 ГГ.) НА РАЗВИТИЕ ФИЗИЧЕСКОЙ КУЛЬТУРЫ И СПОРТА В ТАДЖИКИСТАНЕ

Собирзода П.О., Махмадрасулов Б.С.

**Таджикский институт физической культуры имени С.Рахимова,
Филиал Московского государственного университета имени
М.В. Ломоносова в городе Душанбе**

Накануне Великой Отечественной войны (ВОВ) физкультурное движение в Таджикистане неуклонно росло. Физическая культура и спорт всё глубже проникали в среду населения, особенно молодежи. Традиционными стали проведение спартакиад, различных пробегов, строились новые спортивные объекты. Этому способствовало увеличение государственных ассигнований на физическую культуру и спорт, в том числе на строительство спортивных сооружений. Накануне ВОВ в республике действовали 2 стадиона, 32 футбольных поля, более 440 различных спортивных площадок.

Однако период 1939-1940 гг. был годами обострения международной обстановки и периодом солидарности с народом Испании, боровшимся против фашистской Германии. Во многих городах СССР, в том числе в Таджикистане, организовывались митинги, создавались «интернациональные бригады» в поддержку испанского народа. В эти годы тысячи рабочих, учащихся активно занимались физической культурой и спортом, посвящая свои успехи героическому испанскому народу. Например, на стадионе «Динамо» (г. Душанбе) состоялся футбольный матч двух сильнейших команд «Динамо» и «Спартак», а также встреча команд регбистов «Варя» и «Спартак». Все сборы от матча поступили в фонд героической Испании. В Ленинабадском женском педагогическом училище 35 студенток, девушек-таджичек, занимаясь стрельбой, стали значкистами «Ворошиловские стрелки». Все они изъявили желание стать членами Интернациональной бригады.

В условиях обострения международной обстановки физкультурные организации страны, в том числе Таджикистана больше стали уделять внимания военно-прикладным видам спорта и с помощью их способствовали укреплению обороноспособности страны. Одновременно с проведением спортивных соревнований проводилась массовая сдача норм комплекса ГТО. В ноябре 1939 г. был утвержден и с 1 января 1940 г. введен в действие новый усовершенствованный физкультурный комплекс ГТО, соответствующий требованиям времени.

Для укрепления обороноспособности страны, особенно в условиях Таджикистана, большое значение имело развитие альпинизма, конного спорта, парашютизма и т.д. Считая первоочередной своей задачей пополнение рядов РККА из числа допризывников и молодежи. Комитет по делам физической культуры и спорта при КП Таджикской ССР совместно с Таджиксовпрофом республики постановил организовать массовое вовлечение трудящихся и в первую очередь допризывников и молодежь к занятиям по альпинизму, для чего наметили в 1937-1938 гг. создание специального высокогорного лагеря для работы по альпинизму в районе Варзоб, а в г. Ленинабаде один альпинистский клуб.

Большое значение в развитии конного спорта в республике имела школа верховой езды, открытая Советом Осоавиахима еще в 1931 г. при 79 кавалерийском полку, где регулярно занимались более 60 чел. Особое значение школа имела для допризывников местной национальности, поступающих в кавалерийские части РККА. В связи с этим в пограничных районах были созданы школы верховой езды. Хорошо была поставлена работа по конному спорту в клубе «Ворошиловских джигитов», в колхозах «Партизани сурх» («Красный партизан»), «Дзержинский», Кокташском (ныне Ленинском) районе, где занимались 85 колхозников. Ворошиловские клубы были организованы также в Шахринауском, Кокташском, Орджоникидзебадском (ныне Каферниганский), Регарском

(ныне Турсун-Заде), Пахтаабадском и других районах. Всего в десяти колхозах занимались 228 чел. Лучшие наездники этих клубов были награждены значками «Ворошиловский джигит». Конно-спортивные состязания регулярно проводились на ипподромах городов Ура-Тюбе, Душанбе, Канибадаме, Шахристанском районе и районах Хатлонской области. Конники Таджикистана сдвались за пределами Таджикистана. В проведенных в 1937 году конных соревнованиях среднеазиатских республик всадники из Таджикистана заняли три первых места и одно второе. Команда конников Таджикской ССР, участвуя в первенстве СССР в г.Москве в 1937 г., продемонстрировала высокое спортивное мастерство, за что была награждена ценными призами. В эти годы конный спорт широко распространяется по всей территории Таджикистана. Только в пяти районах было организовано 9 клубов с охватом 300-400 конников. В остальных 44 районах республики стали организовываться секции по конному спорту. В результате этих и других мер число джигитов в Таджикистане в 1939 г. достигло 1234 чел., в том числе колхозников 479 чел.

В 1940 г. в республике широко проводили подготовку значкистов ГТО, особенно среди допризывников. Так, по Гиссарской группе районов к ноябрю было подготовлено 1969 человек, по Ленинабадской группе районов 1506 допризывников получили значки ГТО. В учебных группах, КФК в течение 1940 г. лишь в одном городе Душанбе сдали нормы ГТО 800 человек, а по республике 5730 человек, нормы БГТО сдали 3747 человек, ГТО - 2 степени - 171 человек.

С целью выявления физической подготовки допризывников в Душанбе, районах Хатлонской области, Ленинабаде, Ура-Тюбе, Исфаре были проведены спартакиады призывников по трем видам спорта: полоса препятствий, стрельба и метание. В ходе этих соревнований сдали нормы ГТО 2402 призывника. Главной задачей физкультурных организаций республики, как и всей страны, в 1940 г. была подготовка в ряды Красной Армии допризывников, полностью сдавших нормы ГТО. Поэтому массовая физкультурная работа в основном проводилась в допризывных пунктах.

В этот период в республике культивировалось 17 видов спорта, включая национальные виды спорта. Организации Осоавиахима, аэроклубы и ДСО начали широко культивировать военно-технические виды спорта, мотоциклетный, парашютизм, альпинизм и др. Традиционным стало проведение республиканских спартакиад, различных турниров и товарищеских матчей. Успешно работали секции по национальным видам спорта. Так, в секции национальной борьбы «гуштингири» в 1940 г. занимались 2146 чел., или на 974 чел. больше, чем в 1939 году.

В колхозных клубах «Ворошиловские джигиты» выросли на 1 января 1941 г. на 2237 чел., что по сравнению с 1939 г. (1234 чел.) увеличилось на 81,2

Успешно претворялся в жизнь новый физкультурный комплекс ГТО, введенный с 1 января 1940 г.

Укрепилась материально-техническая база спорта, несколько увеличилось количество специалистов физической культуры и спорта. Значительных успехов в эти годы в Таджикистане добились футболисты, волейболисты, велосипедисты, шахматисты, конники, борцы и др.

Увеличились государственные ассигнования на физическую культуру и спорт и на 1 января 1940 г, они составили 1 млн.644 тыс.руб. (в 1936 г. - 936 тыс.руб.). На 1 января 1941 г. число физкультурных коллективов в Таджикистане достигло 480 с числом физкультурников 70 866 чел., тогда как в начале 1940 года их было 43 400 чел. В республике действовали 2 стадиона с 1,6 тыс. посадочных мест, 40 футбольных полей, 321 волейбольных, баскетбольных и других площадок для подвижных игр.

Призыв Коммунистической партии и Советского правительства к беспощадной войне против фашистских захватчиков нашел самую горячую поддержку у таджикского народа. Советская страна превратилась в единый могучий военный лагерь.

С введением всеобщего военного обучения спортивные организации были призваны готовить боевые резервы Красной Армии, проводить массовую военно-физическую подготовку населения, оказывать всемерную помощь военным комиссариатам в проведении физической подготовки молодежи республики.

Комитеты по делам физической культуры и спорта, ДСО профсоюзов и ведомственные физкультурные коллективы выделяли в распоряжение отделов Всеобуча наиболее квалифицированных методистов, преподавателей и спортсменов-активистов для организации и проведения занятий по физической подготовке. Создавались группы велосипедистов, мотоциклистов, конников.

В первые же месяцы 1941 г. в 17 районах республики различных спортивных мероприятиях участвовали 14592 человека. При этом 1876 девушек сдали нормы ГТО I ступени, а 40 выполнили нормативы ГТО ступени.

За один 1941 г. в Ленинабадской области были привлечены к занятиям физической культурой 11422 человека. В том же году по области было создано 136 коллективов физкультуры, которые объединили 16533 физкультурника. В проведенном военизированном кроссе среди допризывников в честь 23 годовщины Красной Армии по области приняли участие 1 тыс. человек. Хуже обстояло дело с военно-физкультурной работой среди колхозной молодежи.

Только после II пленума ЦК ВЛКСМ Таджикистана, состоявшегося в марте 1941 г., и комсомольские организации активно включились в работу по привлечению молодежи в допризывные пункты. В городах и районах республики стали проводить массовые гимнастические соревнования по облегченной программе, в которую были включены отдельные нормы комплекса ГТО. В республике было создано более тысячи гимнастических групп. Среди участников гимнастических соревнований были и девушки местной национальности С. Турсунова, М. Нахангова, К. Каримова и другие. Окончив республиканские курсы в первые годы войны, они в качестве инструкторов-общественников проводили обучение девушек таджичек по комплексу ГТО.

С первых дней Великой Отечественной войны (1941-1945 гг.) Таджикистан, находясь за тысячи километров от линии фронта, превращался в одну из баз Советских Вооруженных сил, в поставщика разнообразной продукции для армии и страны. Патриотический подъем и творческая инициатива масс выливались в массовое движение за перевыполнение ежедневных производственных заданий. Многие рабочие добивались больших успехов, превышали установленные нормы в 2-3 раза, переходили на обслуживание нескольких станков. Их героический труд явился одним из важных факторов выполнения ответственных задач военного времени. В эти годы вся деятельность физкультурных организаций, как и других отраслей народного хозяйства Таджикистана была подчинена нуждам военного времени. В связи с этим в работе физкультурных организаций первостепенное значение приобрела массовая военно-физическая подготовка резервов армии. Количество физкультурных организаций Таджикистана, как и по всей стране в проведении военно-физической подготовки населения неизмеримо выросло после введения в сентябре 1941 г. Государственным Комитетом Обороны всеобщего военного обучения трудящихся.

Большое количество преподавателей, тренеров и руководящих физкультурных работников было направлено на военно-учебные пункты Всеобуча. Многие из них возглавляли подразделения Всеобуча, обучали бойцов и допризывную молодежь приемам рукопашного боя, умению метать гранаты и стрелять в цель, управлять велосипедом и мотоциклом, преодолевать различные препятствия и водные преграды, совершать длительные марши, оказывать первую помощь раненым.

Перед физкультурными организациями была поставлена задача дать будущим воинам всестороннюю физическую закалку, воспитывать у них высокие моральные и физические качества: смелость, решительность, бесстрашие, ловкость и выносливость, необходимые для успешной борьбы с врагом.

Для решения этих больших и важных задач повсеместно были созданы многочисленные курсы и семинары подготовки и переподготовки инструкторских кадров по оборонным видам спорта, налажена совместно с органами здравоохранения подготовка инструкторов-методистов по лечебной физической культуре, которая также имела прикладное значение - быстрее восстанавливать здоровье и боеспособность раненых бойцов.

Они широко пропагандировали призыв М. И. Калинина к молодежи: «Закаляйтесь теперь, пока вы еще не на фронте, может быть, это для вас будет не совсем приятно, но зато, когда вы попадете на фронт, вы скажете за это спасибо». Придавая большое значение этому важному высказыванию видного деятеля партии и правительства, ЦК ЛКСМ Таджикистана призывал к тому, чтобы каждый спортсмен подготовил за год не менее 10 новых спортсменов, главным образом из числа физкультурников коренной национальности.

В Таджикистане за годы войны было подготовлено по военно-прикладным видам спорта около 50 тысяч человек.

Великая Отечественная война наглядно показала, какое большое значение имеет физическая подготовленность бойцов. Воины, прошедшие школу физического воспитания в мирное время, действовали наиболее умело в самых сложных условиях боевой обстановки.

С первых дней Великой Отечественной войны тысячи физкультурников и спортсменов Таджикистана вступили в ряды защитников Родины, встали за станки, активно включились в работу оборонных организаций.

Беспредельная преданность социалистической Родине, высокая сознательность и моральная стойкость, отличная физическая подготовка, закалка и тренированность явились предпосылками, которые обусловили массовое проявление героизма в боях с врагами и трудолюбие в тылу.

Охваченные патриотическим стремлением помочь фронту, спортсмены Таджикистана стали в массовом порядке добровольно вступать в ряды действующей Красной армии. В эти дни рекордсмен республики А. Мехетко писал в своем заявлении: «Тренировки рождали во мне новые силы. Занимаясь легкой атлетикой, улучшая свои спортивные достижения, я никогда не забывал об оборонных видах спорта. Изучил мотоцикл, умело владею штыком, стреляю метко, далеко метая гранаты, на отлично сдал нормы на значок ГТО II ступени. Считаю себя вполне подготовленным и к решительным схваткам». С первых до последних дней войны он сражался с оружием в руках и за мужество отвагу был награжден орденом Красного Знамени и медалями «За боевые заслуги». В настоящее время он работает тренером по легкой атлетике.

Подобные заявления в военные комиссариаты республики поступали ежедневно по несколько десятков. Среди подавших заявления были такие видные спортсмены республики, как динамовец Н. Замешкин, П. Ф. Попков, боксеры О. Ибрагимов, Р. Хасанов, инструктор Республиканского комитета по делам физической культуры Н. Бездолов и многие другие.

Верные сыны таджикского народа в боях за Родину показали образцы мужества и отваги. Одним из таких героев был Газы Рашидов. Политрук роты Н. Шиндер писал в своем письме родителям Г. Рашидова: «Каждую ночь Газы ходит в разведку. В одну из ночей, добравшись до переднего края обороны противника, смелый боец был замечен немцами. Они открыли огонь из автоматов, но это не помешало комсомольцу-спортсмену выполнить боевую задачу. Под ураганным огнем он разминировал поле, проделал проходы к немецким блиндажам». Газы Рашидов, так же, как и другие юноши в кишлаке Дисанд Гармской области, очень любил заниматься конным спортом и борьбой. Он считался одним из лучших наездников в своем районе.

Среди имен героев Советского Союза есть славные воспитанники физкультурных организаций республики гимнаст и альпинист Сафар Нурханов, бесстрашный воин

Кадыров, Хикмат Каландаров, Мунаввар Рузаев, В. Буторин из Куляба, С. Турдиев, Домулло Азимов и другие.

Многие из воинов-спортсменов Таджикистана постоянно держали связь с физкультурниками республики, делились своим боевым опытом, подчеркивая огромную роль на войне физической подготовки. Полковник милиции П. Ергин, обращаясь с фронта к молодежи республики, писал: «Призываю вас, товарищи физкультурники Таджикистана, повседневно совершенствоваться и повышать свои спортивные качества. Неустанно овладевайте необходимыми для войны знаниями. Учитесь метко стрелять, дальше метать гранаты, преодолевать препятствия, развивайте выносливость, занимаясь походами и участвуя в кроссах, развивайте быстроту и силу. Многие из вас не сегодня-завтра будут на фронте и это вам пригодится как воздух». Подобные обращения комсомольские, профсоюзные и физкультурные организации широко пропагандировали среди молодежи в беседах, лекциях и на страницах молодежной и партийной печати.

За боевые подвиги на фронтах Великой Отечественной войны более 2500 воинов Таджикистана были награждены орденами и медалями, сорок из них стали Героями Советского Союза. Среди них П. Ергин — выпускник орденоносного Института физической культуры им. П. Ф. Лесгафта, награжденный орденом Красного Знамени и орденом Кутузова.

Боевая слава земляков на фронте вдохновляла спортсменов Таджикистана в тылу. Самоотверженным трудом на фабриках, заводах, колхозных полях они стремились во всем быть достойными своих фронтовых товарищей. Многие спортсмены республики систематически перевыполняли производственные задания, активно участвовали в сборе средств и теплых вещей для Красной Армии. Вместе с физкультурниками городов активно помогали фронту сельские спортсмены. Они трудились на колхозных и совхозных полях, выполняя и перевыполняя установленные нормы, собирали денежные средства на постройку танковых колонн и самолетов.

В годы войны советский тыл был неотделим от фронта. Самоотверженно трудясь и активно участвуя в оборонной работе, физкультурники Таджикистана оказали большую помощь Советской Армии в ее героической борьбе с врагом, внесли большой вклад в общее дело освобождения нашей Родины от гитлеровских захватчиков.

Несмотря на войну, спортивно-массовая работа в республике не прерывалась.

Как известно, военные действия происходили за тысячи километров от Таджикистана, это обязывало физкультурные организации республики еще лучше организовать массовую спортивно-оборонную работу, привлекать новые и новые слои молодежи к занятиям физической культурой и спортом, готовить резерв Красной Армии.

С начала войны, из-за ухода в ряды Красной Армии большого количества преподавателей и тренеров, в Таджикистане, так же, как и в других республиках, началось свертывание спортивной работы. Правда, этот процесс длился недолго, так как задачи ускоренной подготовки резервов для Красной Армии и инструкторов физической культуры вызвали к жизни новые формы и методы спортивной работы, отвечающие задачам военного времени. Снова началась работа. В одном Пархарском районе в легкоатлетическом военизированном соревновании участвовали 872 человека, из которых 418 человек сдали нормы на значок ГТО II степени. Среди сдавших нормы были 23 женщины. В эти годы по республике в военизированных соревнованиях участвовали 8483 человека, из них успешно сдали нормы ГТО. В таких же соревнованиях по Гармской области участвовали 1637 человек, по Кулябской — 2589 человек, по Горно-Бадахшанской области 521 человек, в Душанбе и ближайших районах участвовали 3837 физкультурников.

Диаграмма №1. Количество участвующих в военизированных соревнованиях по областям.

Количество участников в военизированных соревнованиях

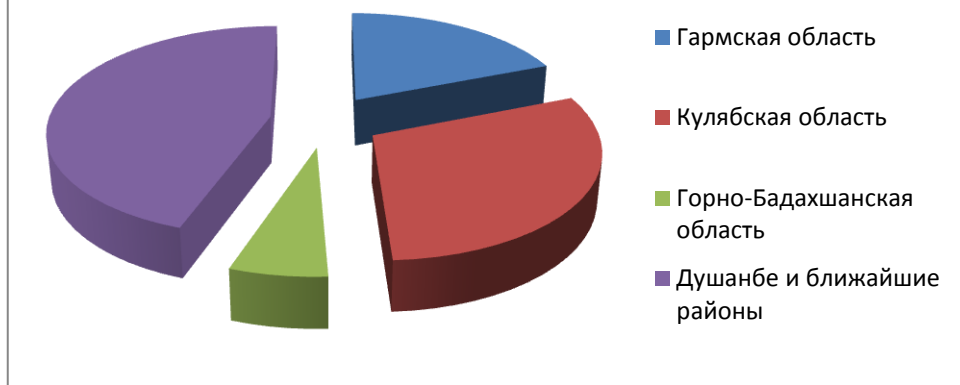

Большим событием в спортивно-массовой работе, имеющим важное оборонное значение, явились пешие и лыжные переходы двадцати отважных спортсменов по маршруту Душанбе—Хорог. Они прошли 591 км за 19 ходовых дней. Главной задачей этого перехода было освоение пешельжного пути на Памир в зимних условиях и изучение возможности развития горнолыжного спорта и альпинизма в высокогорных условиях.

Впервые в истории спорта Таджикистана в июле 1941 г. в Душанбе были проведены военизированные походы, участниками которых были работники искусства. Артисты орденосного театра оперы и балета, академического театра драмы и другие представители искусства во главе с инструктором физкультуры провели военизированный поход на 10 км.

В годы ожесточенной борьбы с немецко-фашистскими захватчиками физкультурники Таджикистана неуклонно увеличивали число физкультурных коллективов и число занимающихся в них. В честь 25-й годовщины Красной Армии в Таджикистане было проведено много различных пеших и военизированных походов, в которых участвовали 46276 человек. В профсоюзных и комсомольских летних кроссах принимали участие 34501 физкультурник. В соревнованиях по рукопашному бою участвовали 10461 человек.

В годы войны военно-физическую подготовку и массовую оборонно-спортивную работу в республике проводили более 300 физкультурных работников и инструкторов. Среди них П. Ергин, Н. П. Циклаури, Я. Ю. Абрамов, имевшие высшее физкультурное образование. Однако этих работников не хватало. Часть из них ушла на фронт. По инициативе военного отдела ЦК ЛКСМ Таджикистана были организованы месячные курсы для комсомольско-физкультурного актива.

Курсы руководящих физкультурных работников в конце 1941 года окончили более 40 человек, среди них было немало женщин, на плечи которых легла вся тяжесть по организации оборонно-спортивной работы в школах, учебных заведениях, коллективах физической культуры и органах Всевобуча.

За годы войны возросло количество подготовленных кадров: если в первой половине 1941 г. через курсовую сеть было подготовлено всего 215 человек, то в 1942 г. число общественных инструкторов и методистов возросло до 1250 человек.

Коммунистическая партия и правительство Таджикистана придавали физкультурной работе в условиях военного времени исключительно большое значение. Физкультурная работа, военно-физическая подготовка в допризывных пунктах всех районов республики находились под неослабным контролем партийных, комсомольских организаций.

По неполным данным, в военизированных походах и соревнованиях по ГТО за 1942—1945 гг. участвовали 144 874 тыс. человек.

Рабочие и служащие, колхозная молодежь были привлечены к военно-физической подготовке через созданные на местах пункты Всевобуча.

Понимая большую ответственность перед Родиной, физкультурные организации республики всемерно улучшали боевую и физическую подготовку молодежи, проводили массовую спортивную работу среди населения. Только за первое полугодие 1944 года на пунктах Всевобуча, предприятиях, в учебных заведениях и колхозах физкультурные организации подготовили 372 пловца-мастера преодоления водных переправ, 560 стрелков-альпинистов, 1605 человек овладели рукопашным боем.

Гармский областной комитет по делам физкультуры и спорта организовал для бойцов Всевобуча военизированный горный переход через хребет Петра Первого, протяжением 125 км. Бойцы преодолели перевал высотой 4500 м над уровнем моря. В этом походе приняли участие 186 человек. В 1944 году была проведена первая республиканская женская колхозная спартакиада. В ней приняли участие представительницы всех областей, выступившие в различных видах легкой атлетики. И в заключение был организован военизированный поход в противогазах. В этих соревнованиях первое место завоевала команда Курган-Тюбе.

В конце 1944 года было проведено первенство республики по национальной борьбе, в котором приняли участие 32 сильнейших борца республики. Звание абсолютного чемпиона Таджикской ССР в 1944 г. завоевал Юсуф Ходжаев из Курган-Тюбе.

В зимний период в Гарме на пунктах Всевобуча одновременно были организованы курсы по подготовке инструкторов-лыжников, на которых обучалось 25 человек.

Такого количества спортивных мероприятий не знала вся предшествующая история физкультурного движения в Таджикистане.

Все возрастающие успехи Советской Армии на фронтах Отечественной войны в 1944—1945 гг. позволили еще шире развернуть массовую работу по физической культуре и спорту в Таджикистане. В этот период заметно улучшается деятельность многих добровольных спортивных обществ и производственных коллективов физкультуры, создается новое спортивное общество «Трудовые резервы», ставшее скоро одним из ведущих в республике.

В трудных условиях военного времени в школах осуществлялась военно-физическая подготовка учащихся. Однако и спортивная жизнь школьных коллективов физической культуры не прекращалась. В Душанбе, Ленинабаде и Кулябе проводились школьные соревнования по отдельным видам спорта.

Согласно постановлению Государственного Комитета Обороны, в старших классах школ республики было введено военное обучение. Школьники Таджикистана с энтузиазмом изучали военное дело и совершенствовали свою физическую подготовку.

В 1944 г. по решению Военного совета Среднеазиатского военного округа в республике был проведен первый осмотр военно-физической подготовки учащихся школ и учебных заведений на приз Военного Совета, что также активизировало физическое воспитание.

Количество школьников и студентов, занимающихся физической культурой и спортом, возросло с 21 тысячи в 1940 г. до 32 тысяч человек к концу 1944 г., количество школьных физкультурных коллективов - до 270.

В годы войны созданы и первые детские спортивные школы в городах Душанбе, Ленинабаде, Ура-Тюбе, Курган-Тюбе. В летнее время для старшеклассников и членов спортивных школ устраивались лагерные сборы, на которых они занимались изучением военных предметов, гранатометанием и физической подготовкой.

Отличные физические и волевые качества, приобретенные таджикской молодежью в процессе занятий классическими и национальными видами спорта, были в полной мере проявлены на фронтах Отечественной войны в боях с немецко-фашистскими

захватчиками; занимавшиеся спортом в минимально короткие сроки овладевали комплексом военных знаний навыков и достигали высокой боевой выучки. Прекрасная подготовка молодых таджиков по конному спорту дала Советской Армии замечательные конные соединения и части, сыгравшие большую роль в боевых действиях.

К концу войны в Таджикистане был достигнут новый подъем физической культуры. В 1945 г. уровень физкультурного движения по многим показателям был довоенный. В рядах физкультурников насчитывалось более 120 тысяч человек против 80 тысяч.

За героический труд во время войны, за высокие производственные успехи многие физкультурники и спортсмены Таджикистана были отмечены правительственными наградами.

Рецензент: Набиев Я.Х.- к.и.н., доцент ТНУ

ЛИТЕРАТУРА

1. Александров М.А. и др. Физическая культура и спорт в СССР (1917-1957 гг.) / М.А. Александров [и др.]. - М.: Физ. и спорт, 1957.
2. Бартольд В.В. Сочинения / В.В. Бартольд. - М.: Наука, 1973. - Т.Ш.
3. Болотник И. Сильнейшие спортсмены республики / И.Болотник [и др.]. - Душанбе: Таджикгосиздат, 1962.
4. Вилькин Я.Р. Организация работы по массовой физической культуре и спорту. Учебное пособие для институтов физкультуры / Я.Р.Вилькин [и др.]. М.: ФиС, 1985.
5. Всемирная история. Под ред. СЛ.Дутченко [и др.]. - М.: Политиздат, 1956. - Т.2.;
6. Готов к труду и обороне // Коммунист Таджикистана, 1941, 4 июля;
7. Грачев В.В. История физической культуры и спорта СССР / Хрестоматия / В.В. Грачев [и др.]. - М.,-Л.: ФиС, 1940.
8. Джалилов А. Из истории культурной жизни таджикского народа / А. Джалилов. - Душанбе: Ирфон, 1973.
9. Сечкина Л.П. Доблестные сыны Таджикистана на фронтах Отечественной войны / Л.П. Сечкина. - Душанбе: Дониш, 1980.
10. Сидоренко В.М. Комсомол Таджикистана и спорт / В.М. Сидоренко. - Душанбе, 1981.
11. Столбов В.В. История физической культуры и спорта / В.В. Столбов. - М.: ФиС, 1983.
12. Суяркулов Т.М. Прошлое и настоящее таджикского спорта / Т.М. Суяркулов. - Душанбе, 1968.
13. Торопов Н.И. Национальные виды спорта и игр в Таджикистане / Н.И. Торопов. - 1944.
14. Царик В.Т. Физическая культура в СССР в цифрах и фактах (1917-1961) / В.Т. Царик [и др.]. - М.: ФиС, 1962.

ТАЪСИРИ ЧАНГИ БУЗУРГИ ВАТАНӢ (СОЛӢОИ 1941—1945) БА РУШДИ ТАРБИЯИ ЧИСМОӢИ ВА ВАРЗИШ ДАР ТОЧИКИСТОН

Дар солҳои Чанги Бузурги Ватанӣ тамоми ғаъолияти ташкилотҳои тарбияи ҷисмонии Тоҷикистон ба мағлуб гардондани Германияи фашистӣ нигаронда шуда буд. Дар баробари ин, ба пурзӯр намудани мавқеи комплекси БММО диққати махсус дода шуд. Варзишгарони Тоҷикистон бо майли ватандӯстона ихтиёран ба фронт рафтанд. Варзишгарон ва ташкилотчиёни ҳаракати тарбияи ҷисмонӣ, ки дар ақибгоҳ монда буданд, дар тайёр кардани ҷанговарони Армияи Сурх ва гузарондани ҷорабиниҳои оммавии варзишӣ ғаёлона ёри расонданд. Бомуваффақият иҷро гардидани нақшаҳои хоҷагии халқ, ғамхорӣи Ҳукумати Советӣ дар бораи беҳбудии халқ, дар бораи саломатии вай барои инкишофи тарбияи ҷисмонӣ ва варзиш шароити мусоид фароҳам овард. Дар ин шароит дар назди ташкилотҳои тарбияи ҷисмонии Тоҷикистон вазифа менстод, ки варзишро ҳамчун омилҳои муҳими мустаҳкам намудани саломатии меҳнаткашон, ҳамчун яке аз воситаҳои ба меҳнати сермахсул тайёр кардани одамоне боз ҳам васеътар истифода баранд.

Калидвожаҳо: тарбияи ҷисмонӣ, варзиш, Чанги Бузурги Ватанӣ, фронт, Германияи фашистӣ, ақибгоҳ, БММО, Ҳизби Коммунистӣ, мусобикаҳо, варзишгарони Тоҷикистон, ИҶШС.

ВЛИЯНИЕ ВЕЛИКОЙ ОТЕЧЕСТВЕННОЙ ВОЙНЫ (1941-1945 ГГ.) НА РАЗВИТИЕ ФИЗИЧЕСКОЙ КУЛЬТУРЫ И СПОРТА В ТАДЖИКИСТАНЕ

В годы Великой Отечественной войны вся деятельность физкультурных организаций Таджикистана была направлена на разгром фашистской Германии. При этом особое внимание было уделено усилению роли комплекса ГТО. Охваченные патриотическим стремлением помочь фронту, спортсмены Таджикистана добровольно уходили на фронт. Оставшиеся в тылу спортсмены и организаторы физкультурного движения активно помогали в подготовке резерва Красной Армии и в проведении спортивно-массовых мероприятий. Успешное выполнение послевоенных народнохозяйственных планов, забота советского правительства о благе народа, о его здоровье создали благоприятные условия для развития физической культуры и спорта. В этих условиях перед физкультурными организациями Таджикистана встала задача еще шире использовать

физическую культуру как важный фактор укрепления здоровья трудящихся, как одно из средств подготовки народа к высокопроизводительному труду.

Ключевые слова: физическая культура, спорт, Великая Отечественная война, фронт, фашистская Германия, тыл, ГТО, Всевобуч, Коммунистическая партия, соревнования, таджикские спортсмены, СССР.

THE IMPACT OF THE GREAT PATRIOTIC WAR (1941-1945) ON THE DEVELOPMENT OF PHYSICAL CULTURE AND SPORTS IN TAJIKISTAN

During the Great Patriotic War, all the activities of physical culture organizations in Tajikistan were aimed at defeating Nazi Germany. At the same time, special attention was paid to strengthening the role of the TRP complex. Embraced by the patriotic desire to help the front, the athletes of Tajikistan voluntarily went to the front. The athletes and organizers of the physical culture movement who remained in the rear actively helped in the preparation of the Red Army reserve and in holding mass sports events. The successful implementation of the post-war national economic plans, the concern of the Soviet government for the welfare of the people, for their health created favorable conditions for the development of physical culture and sports. Under these conditions, the physical culture organizations of Tajikistan faced the task of using physical culture even more widely as an important factor in strengthening the health of workers, as one of the means of preparing the people for highly productive work.

Keywords: physical culture, sport, Great Patriotic War, front, Nazi Germany, rear, TRP, Vsevobuch, Communist Party, competitions, Tajik athletes, USSR.

Маълумот дар бораи муаллиф: *Собирзода Парвиз Одинахон* - Донишкадаи тарбияи ҷисмонии ба номи Саидмумин Раҳимов, кафедраи назария ва методикаи намудҳои гуштин, муаллими калон. **Суроға:** 734064, шаҳри Душанбе, Ҷумҳурии Тоҷикистон шаҳраки Лучоб, 53.

Махмадрасулов Бободжон Саймаҳмудович - Филиали Донишгоҳи давлатии Москва ба номи М.В. Ломоносов дар ш. Душанбе, кафедраи фанҳои иҷтимоӣ-гуманитарӣ, номзоди илмҳои таърих, омӯзгори калон. **Суроға:** 734003, Ҷумҳурии Тоҷикистон, шаҳри Душанбе, кӯчаи Бохтар, 35/1. Телефон: **918-80-84-84**, E-mail: ***bobojonsport@mail.ru**

Сведения об авторах: *Собирзода Парвиз Одинахон* - Таджикский институт физической культуры имени С.Рахимова, старший преподаватель, кафедра теории и методики видов борьбы. **Адрес:** 734064, город Душанбе, Республика Таджикистан, поселок Лучоб, 53.

Махмадрасулов Бободжон Саймаҳмудович - Филиал Московского государственного университета имени М.В.Ломоносова в городе Душанбе, кафедра социально-гуманитарных дисциплин, кандидат исторических наук, старший преподаватель, Заслуженный тренер Республики Таджикистан. **Адрес:** 734003, Республика Таджикистан, город Душанбе, улица Бохтар, 35/1. Телефон: **918-80-84-84**, E-mail: ***bobojonsport@mail.ru**

Information about the authors: *Sobirzoda Parviz Odinakhon* - Tajik Institute of Physical Culture named after S. Rakhimov, department of theory and methods of wrestling, senior lecturer,. **Address:** 734064, Dushanbe city, Republic of Tajikistan, Luchob village, 53.

Makhmadrasulov Bobojon Saymakhmudovich - Branch of Moscow State University named after M.V. Lomonosov in Dushanbe, the department of social and humanitarian disciplines, candidate of historical sciences, senior lecturer, of Honored trainer of the Republic of Tajikistan. **Address:** 734003, Republic of Tajikistan, Dushanbe city, Bokhtar street, 35/1. Phone: **918-80-84-84**, E-mail: ***bobojonsport@mail.ru**

**РУШДИ ҲАМКОРИҶОИ ҶУМҲУРИИ ТОҶИКИСТОН ВА ҶУМҲУРИИ
ҚАЗОҚИСТОН ДАР ҚАРИНАИ ШАРИКИИ СТРАТЕГӢ**

Шарипов С.С.

Донишгоҳи миллии Тоҷикистон

Расидан ба сатҳи шарикӣ стратегӣ дар муносибатҳои Тоҷикистон ва Қазоқистон марҳилаи нави рушди ҳамкорӣ ба ҳисоб рафта, он аз сатҳи баланди равобити миёни ду кишвар дарак медиҳад. Рушди мунтазам ва мавҷуд набудани тақрибан ҳеҷ нофаҳмӣ миёни ду кишвар ба онҳо имкон дод, то яке аз аввалинҳо шуда, дар минтақаи Осиёи Марказӣ Созишнома дар бораи шарикӣ стратегиро миёни ҳам ба имзо расонанд. Маҳз дар асоси моддаи аввали ҳамин созишнома гуфта мешавад, ки: “Ҷонибҳо муносибатҳои худро дар асоси баробарӣ, эътимоди мутақобила ва шарикӣ стратегӣ бунёд мекунанд” [5]. Дар ин замина Президенти аввали Қазоқистон Н.А. Назарбоев хангоми сафари расмӣ Президенти Ҷумҳурии Тоҷикистон Э. Раҳмон ба Қазоқистон, ки 14 март соли 2018 сураат гирифта буд, қайд намуданд: “мо ҳеҷ гоҳ мушкилоти ҳалношуда надоштем....., Тоҷикистон иттифоқӣ ва шарикӣ муҳимми Қазоқистон ба ҳисоб рафта.., мо дар сатҳҳои гуногун мавқеи ягона дорем”. Президенти Ҷумҳурии Тоҷикистон Э. Раҳмон таъкид доштанд, ки: “Муносибат бо Қазоқистон дар сиёсати хориҷӣ мо мавқеи асосӣ дорад ва мо минбаъд низ барои рушди он манфиатдорем” [19].

Омили муҳимме, ки ба умқи ҳамкорӣ сиёсӣ, тичоратӣ-иқтисодӣ ва фарҳангии миёни ду кишвар мусоидат менамояд, тақвияти ҳатар ва таҳдидҳои амниятӣ, ба монанди терроризми байналмилалӣ, ифротгароӣ, ҷудоихоҳӣ, пахншавии яроқи қатли ом, ҷиноятҳои муташаккили фаромилӣ, гардиши ғайриқонунии маводи муҳаддир, бухронҳои молиявӣ-иқтисодӣ дар муносибатҳои байналхалқӣ ба ҳисоб меравад, ки ҳалли онҳо дар танҳои ғайриимкон мебошад.

Дар ин шароит, мубрамияти махсусро ба инобат гирифтани ва амалисозии имконоти нав, инчунин, омилҳои байнидавлатӣ ҳамкорӣ навъи муосир миёни Ҷумҳурии Тоҷикистон ва Ҷумҳурии Қазоқистон ташкил меод, ки дар ҳолатҳои зерин асос меёфт:

якум, бо дарназардошти фишорҳои минтақавӣ ва байналхалқӣ Тоҷикистон ва Қазоқистон сиёсати хориҷӣ бисёрсамтаро амалӣ менамоянд [15]. Дар ин радиф, дар доираи сиёсати “дарҳои кушода” Тоҷикистон ҳамкорӣ бо марказҳои гуногуни қудратҳои минтақавӣ ва байналмилалӣ рушд медиҳад. Инчунин, сиёсати хориҷӣ Ҷумҳурии Қазоқистон аз асли бисёрсамтӣ ва ҳамгироӣ бо мақсади таъмини амният, адолат ва тараққиёти ҷаҳонӣ ва минтақавӣ иборат аст [12, с.28];

дуум, дар асоси мавқеи стратегӣ ва ҳолати ҷуғрофӣ, Тоҷикистон ва Қазоқистон, ба таври зич ҳамкорӣ гуногунҷанбаи сиёсӣ ва ҳарбӣ-стратегиро дар доираи сохторҳои байналхалқӣ ба роҳ менамоянд;

сеюм, ҳамкорӣ Тоҷикистон ва Қазоқистон дар умум, ба руҳияи ҳамкорӣ ва манфиатҳои ду кишвар мувофиқ буда, ба рушди ҳамкорӣ дучониба ва бисёрҷониба дар соҳаҳои тичоратӣ-иқтисодӣ ва сармоягузорӣ, бо дарназардошти рақобатпазирӣ иқтисоди ин кишварҳо дар шароити мураккаби бухрони молиявӣ-иқтисодии замони муосир мутақобил менамояд; [13, с.8].

чорум, ҳамкорӣ Тоҷикистон ва Қазоқистон дар натиҷаи рушди алоқаҳои байнидавлатӣ аҳамияти хосаро касб намуда, дар самти ҳамкорӣ иҷтимоӣ-фарҳангӣ ва башардӯстӣ ба натиҷаҳои сифатан нав ва муассир даст ёфтаанд;

панҷум, дар ибтидои асри XXI дар шароити тағйирёбии муносибатҳои минтақавӣ ва байналхалқӣ, сатҳи ҳамкорӣ Тоҷикистон ва Қазоқистон боло рафта, имконият ба амал омад, то кишварҳо ба сатҳи шарикӣ стратегӣ расанд;

шашум, тамоюли асосии рушди муносибатҳо миёни Тоҷикистон ва Қазоқистон дар ибтидои асри XXI раванди ҷаҳонишавӣ ба ҳисоб меравад, ки тамоми соҳаҳои ҳаёти ҷамъиятиро фаро гирифта, ба Тоҷикистон ва Қазоқистон таъсири мусбӣ ва манфӣ расонид, ки дорои паёмдҳои воқеӣ ва ногузир буданд.

Бо дарназардошти масоили фавқуззикр муносибатҳо миёни Тоҷикистон ва Қазоқистон хислати сифатан навро касб намуда, дар сатҳҳои дучониба ва бисёрҷониба сол то сол хислат ва муҳтавои навро касб менамуданд.

Муносибатҳо миёни Тоҷикистон ва Қазоқистон дар руҳияи дӯстӣ ва шарикӣ, бо сатҳи баланди ҳамкориҳои сиёсӣ ва тичоратӣ-иқтисодӣ ва фарҳангӣ рушд намуда, заминаи онро зиёда аз 100 ҳуҷҷати ҳамкорӣ ташкил менамояд.

Дар ин марҳила заминаҳои меъёрӣ-ҳуқуқӣ чихати пешбурди ҳамкориҳои тичоратӣ-иқтисодӣ низ фароҳам оварда шуда, кишварҳо дар назди худ мақсад гузоштанд, то рушди устувори ҳамкориҳои тичоратӣ-иқтисодиро миёни худ таъмин намоянд.

Бо ин ҳол, бояд таъкид намуд, ки дар ибтидои асри XXI, иқтисоди ҷаҳонӣ, ҳамчун маҷмуи хоҷагиҳои миллӣ ва муносибатҳои онҳо, сифати нав пайдо намуд, ки он аз давраи нави ҷаҳонишавии иқтисодӣ дарак меод [26, с.46].

Дар ин замина равандҳои ҷаҳонишавӣ ба иқтисоди тамоми кишварҳо таъсири худро расонида, барои кишварии мо заруратеро возеҳ сохт, то бо тамоми кишварҳои олам, аз ҷумла Қазоқистон бо дарназардошти таҷрибаи чандинсола, наздикии ҷуғрофӣ дар як минтақа, инфрасохтори нақлиётӣ ва иқтисодӣ, инчунин, сохтори иқтисодии (хислати захиравӣ доштаи) Тоҷикистон муносибатҳоро таҳким бахшад.

Алоқаҳои тичоратӣ-иқтисодӣ дар ибтидои ҳазораи нав, омилҳои наздикшавии кишварҳо гардида, ба рушди устувори онҳо таъсири ҷиддӣ расонид, ки дар сиёсати ду кишвар самти авлавиятнок ба ҳисоб меравад.

Боиси хушҳолист, ки дар муносибатҳои тичоратӣ-иқтисодии ҷонибҳо дар ду даҳаи асри XXI рушди босуръати мусбӣ ба назар мерасад, ки ҷонибҳо ба таҳкими минбаъдаи онҳо манфиатдор мебошанд. Барои инъикоси вазъии воқеии рушди таъбули мол дар алоқа бо муносибатҳои тичоратӣ-иқтисодӣ миёни Тоҷикистон ва Қазоқистон дар ибтидои ҳазораи нав ба нишондодҳои зерин тавачҷуҳ намудан мумкин:

Якум, ҳамкориҳои тичоратӣ-иқтисодии миёни ду кишвар, ки дар боло рафтани ҳаҷми тичорати мутақобила инъикос меёбад: агар дар соли 2001 ҳаҷми таъбули мол миёни ду кишвар танҳо ба 92,2 млн доллари ИМА, мутаносибан содирот - 3,1 млн, воридот – 89,1 млн доллари ИМА баробар буд [25, с. 177], пас ин нишондод дар соли 2021 ба 1,2 млрд доллари ИМА баробар гардид, ки мутаносибан воридот аз Қазоқистон - 820 млн, содирот аз Тоҷикистон – 360 млн доллари ИМА-ро ташкил менамуд, ки 30 %-и рушди солонаро дар бар мегирад [23].

Яке аз омилҳои таъсиррасон, ки ба рушди ҳамкориҳои тичоратӣ-иқтисодӣ мусоидат менамояд, фаъолияти Комиссияи байниҳукумати тоҷикӣ-қазоқистонӣ оид ба ҳамкориҳои иқтисодӣ мебошад, ки ҳанӯз соли 1998 таъсис ёфта буд. Дар давраи солҳои 2000 то 2021 дар доираи фаъолияти комиссия 16 ҷаласа баргузор гардидааст.

Маҳз дар қаринаи шарикӣ стратегӣ (солҳои 2015-2021) миёни кишварҳо 4-маротиба ҷаласаҳои комиссия баргузор гардид. Ҷаласаи 12-ум комиссия санаи 19 март соли 2015 дар шаҳри Душанбе, ҷаласаи 13-ум санаҳои 15-16 феввали соли 2017 дар шаҳри Остона, санаҳои 12-13 феввали соли 2018 баргузори ҷаласаи 14-ум дар шаҳри Душанбе, 8 апрел дар шаҳри Нур-Султон ҷаласаи 15-ум ва 18 март соли 2021 дар шаҳри Душанбе баргузор гардидани 16-умин ҷаласаи Комиссияи байниҳукумати тоҷикӣ-қазоқистонӣ оид ба ҳамкориҳои иқтисодӣ муҳимтарини онҳо ба ҳисоб меравад. Бояд таъкид намуд, дар ки доираи фаъолияти онҳо маҷмуи масоили ҳамкорӣ дучониба дар соҳаҳои тичорат ва иқтисод, сармоягузорӣ, илм, маориф ва фарҳанг баррасӣ гардидаанд. Бахусус дар натиҷаи баргузори ҷаласаи 16-ум дар соли 2021 ҷонибҳо ба мувофиқа расиданд, ки чихати таъмини рушди ҳаҷми

гардиши мол миёни кишварҳо «Харитаи роҳ оид ба зиёд намудани ҳаҷми табодули мол миёни Ҷумҳурии Тоҷикистон ва Ҷумҳурии Қазоқистон барои солҳои 2022–2023»-ро коркард намуда, дар солҳои наздик ҳаҷми табодули мол миёни кишварҳоро то 2 млрд доллари ИМА баробар намоянд. Қаблан «Харитаи роҳ оид ба зиёд намудани ҳаҷми табодули мол миёни Ҷумҳурии Тоҷикистон ва Ҷумҳурии Қазоқистон барои солҳои 2018-2022» таҳия гардада буд [8].

Дуюм, рушди ҳамкориҳо дар самти сармоягузорӣ. Дар чорчӯбаи имконоти мавҷуда ҳамкориҳо фаъол гардида, бо роҳи ташкили корхонаҳои нав, ба монанди истеҳсолоти саноатӣ, азхудкунии соҳаҳо, молҳои ниёзи мардум, маснуоти саноати бофандагӣ ва дигар маҳсулотҳои воридотивазкунанда, ҳаҷми сармояи қазоқӣ ва пеш аз ҳама ҳаракати сармояи мустақими хориҷӣ дар бахшҳои воқеии иқтисоди Тоҷикистон боло мераванд.

Дар доираи амалӣ намудани Созишнома миёни Ҳукумати Ҷумҳурии Тоҷикистон ва Ҳукумати Ҷумҳурии Қазоқистон оид ба тавсеа ва хифзи мутақобилаи сармоя дар соли 2021 дар Тоҷикистон зиёда аз 100 корхонаҳои муштарак бо иштироки сармояи қазоқӣ ба назар мерасад, ки 15 адади онҳо бо иштироки пурраи Қазоқистон фаъолият менамоянд. Инчунин, дар Ҷумҳурии Қазоқистон 4 корхонаи муштарак бо иштироки шахрвандони Тоҷикистон: корхонаи муштарак (КМ) «Ориениншуриенс», КМ «Ориенинвест», КМ «Силк Вей», КМ «Накинкорпорейшн» фаъолият менамоянд.

Бояд таъкид намуд, ки тибқи маълумотҳои расмӣ дар зарфи солҳои 2007-2021 тақрибан 65 кишвари дунё ба иқтисоди Тоҷикистон сармоя ворид намуда, ҳаҷми он 11012,4 млн. доллари ИМА-ро ташкил намуда, аз он 4 млрд. 850 миллион доллари ИМА сармояи мустақим, 5 млрд. 659 миллион долл. ИМА дигар навъи сармояҳо ва 502,1 млн. долл. ИМА. – сармояи портфелӣ (сармоягузорӣ ба коғазҳои қиматнок)-ро ташкил менамуд [7]. Миёни кишварҳои сармоягузор ба иқтисоди Тоҷикистон баъд аз Хитой 3,2 млрд доллари ИМА (29,5%), Россия 1 млрд. 647,9 млн. долл. ИМА (15,0%), Британияи Кабир 714,6 млн. долл. ИМА (6,5%) ва Иёлоти Муттаҳидаи Амрико 712,8 млн. долл. ИМА (6,5%), Қазоқистон бо 585,7 млн. долл. ИМА (5,3%) мавқеи панҷумро ишғол намуда, сармоягузори он ба самти хизматрасонии молиявӣ, геологӣ ва тадқиқоти истихроҷи маъдан, саноат, савдо равона гардидаанд. Ҳаҷми умумии сармояи хориҷӣ ба Ҷумҳурии Тоҷикистон дар соли 2021 ба 718,3 млн. доллари ИМА баробар гардида, аз онҳо 342,2 млн. доллари ИМА сармояи мустақим, 0,1 млн. долл. ИМА. сармоягузори портфелӣ (сармоягузорӣ ба коғазҳои қиматнок) ва 376,0 млн. доллари ИМА. – дигар навъҳои сармояҳоро дар бар мегирифт [4].

Сеюм, рушди ҳамкориҳо дар соҳаи бонкдорӣ. Бояд зикр намуд, ки солҳои охир тавачҷуҳи фаъоли намоёндагони соҳаи бонкии Қазоқистон ва нухбагони тичоратӣ ба масъалаи ворид гардидан ба бозори молиявии Тоҷикистон зиёд мегардад. Дар ин радиф фаъолияти муваффақонаи филиали бонки Қазоқистон - ҶСП «Казкоммерсбанк (аз 10 октябри соли 2006) ва моҳи апрели соли 2010 кушодани шӯбаи он дар шаҳри Хучанди Тоҷикистон ба рушди ҳамкориҳо дар ин самт муосидат менамояд. Дар соли 2016 бо мақсади пешниҳоди хизматрасонии дастрас ва фаъоли аҳолии Тоҷикистон, КАЗКОМ дарҳои аввалини Марказҳои хизматрасонии бонкиро (дар шаҳрҳои Хучанд, Бустон ва Спитамен) кушод. Соли 2018 – баъди муттаҳид шудан бо Halyk Bank, бренди Qazkom мавҷудияти худро қатъ кард. Созишнома моҳи июли соли 2018 ба анҷом расид. Бонки муттаҳидшуда бузургтарин бонки Қазоқистон шуд ва номи «Halyk Bank»-ро нигоҳ дошт.

Бо дарназардошти масоили мазкур кишварҳо самтҳои афзалиятноки ҳамкориҳои тичоратӣ-иқтисодии худро муайян намуда, чихати рушди минбаъдаи ҳамкориҳо дар ин самт шароит фароҳам оварданд. Бо коркарди Нақшаҳои амал оид ба ҳамкориҳои иқтисодӣ барои давраҳои гуногун, кишварҳо тавонистанд мунтазам ба сатҳи нави ҳамкориҳо дар соҳаи иқтисод бирасанд.

Новобаста аз хислати мусбии муносибатҳои Тоҷикистон ва Қазоқистон дар он мушкilotҳо низ мавҷуданд, ки он вазъи номунтазами рушди ҳамкориҳои тичоратӣ-иқтисодӣ миёни ду кишвар ба ҳисоб меравад. Солҳои охир, инчунин, номутавозунии

табодули мол миёни содироту воридоти молҳо миёни кишварҳо ба назар мерасад, ки он аз як тараф натиҷаи таъсири вазъи баъдибухронии ҷаҳонӣ, аз тарафи дигар, ғаёл набудани ғаёлияти сохторҳои байниҳукумати дар соҳаи тичорату иқтисод ба ҳисоб меравад.

Дар давраи таҳқиқшаванда, ки солҳои 2016-2021-ро дар бар мегирад, ҳамкориҳои тичоратӣ иқтисодӣ миёни Тоҷикистон ва Қазоқистон мунтазам рушд намуда, дар ин замина талошҳо ҷиҳати рушди минбаъдаи ҳамкориҳо анҷом дода шудааст.

Чорум, рушди ҳамкориҳои гуманитарӣ. Қазоқистон ҷиҳати расонидани кумакҳои башардӯстона ба аҳоли ва минтақаҳои аз офатҳои табиӣ зарардидаи Тоҷикистон мунтазам навъҳои гуногуни маҳсулоти лозимаро равона менамояд. Масалан, моҳи майи соли 2016 Қазоқистон ба Тоҷикистон 18 вагон маҳсулоти хӯроқа ба зарардидагони аз офати табиӣ, аз қабилҳои орди гандум, гушт ва шир, сабзавот, равған, ҷой ва ғайраҳо дар ҳаҷми 873 ҳазор доллари ИМА равон намуд. Дар соли 2015 ҳаҷми кумакҳои Қазоқистон ба Тоҷикистон дар ҳаҷми 4,7 миллион доллар ё 9,5% аз ҳаҷми умумии кумакҳои ба Тоҷикистон равонагардидаро ирсол намуд [10].

Аз тарафи дигар, 30 августи соли 2017 тибқи қарори Ҳукумати Ҷумҳурии Қазоқистон ба сифати кумаки башардӯстона ба Тоҷикистон маводи ғизоӣ, аз қабилҳои орди гандум, гушту шир дар ҳаҷми 21 вагон расонида шуд, ки арзиши он ба 914 ҳазор доллари ИМА баробар буд. Бояд таъкид намуд, ки дар супоридани Иҷозатномаи маҳсулот Сафири Фавқулода ва Мухтори Ҷумҳурии Қазоқистон дар Ҷумҳурии Тоҷикистон Нурлан Сайтимов иштирок намуда, онро ба муовини директори Агентии давлатии захираҳои моддии назди Ҳукумати Ҷумҳурии Тоҷикистон Соҳибҷон Зиёдуллоев супорид. Инчунин, охири соли 2017 тибқи қарори Ҳукумати Қазоқистон таҳти № 721 аз 8 ноябри соли 2017 дар ҳаҷми 128 миллиону 685,2 ҳаз., танга, 1 ҳаз., тонна мазут ба сифати кумаки башардӯстона ба Тоҷикистон равон гардид [11].

19 феввали соли 2018 Сафири Қазоқистон дар Тоҷикистон Нурлан Сайтимов бо иштирок дар маросими расмӣ расонидани кумаки башардӯстонаи Қазоқистон ба Тоҷикистон бо нархи 3,9 млн доллар, 10 ҳаз. тонн мазути гармкуниро дар ҳаҷми 167 зарфи бузурги фулузӣ ба ҷониби Тоҷикистон тақдим намуд. Ҳамчунин, моҳи декабри соли 2018 бо мақсади расонидани кумакҳои башардӯстона Қазоқистон ба Тоҷикистон бо маблағи 1,5 миллион доллар, 5 ҳазор тонна мазут дар ҳаҷми 83 зарфҳои бузурги фулузӣ ирсол намуд. Зиёда аз ин, 5 июли соли 2019 бо иштироки бевоситаи Сафири Қазоқистон дар Тоҷикистон Аскар Тоҷибоев дар маросими расмӣ расонидани кумакҳои башардӯстонаи Қазоқистон ба Тоҷикистон 5 ҳазор тонна мазут дар ҳаҷми 83 зарфҳои бузурги фулузӣ тақдим гардид.

23 декабри соли 2020 Қазоқистон ба Тоҷикистон вобаста ба табобати беморони бемории фарогири КОВИД - 19 зиёда аз 100 дастгоҳи нафасдиҳии «Кокчетав-4П» ба сифати кумаки башардӯстона равон намуд, ки он дар корхонаи «Тыныс» дар шаҳри Кокшетауи Қазоқистон бастабандӣ мегардад [9].

Инчунин, 19 майи соли 2021 ҳангоми сафари расмӣ Президенти Ҷумҳурии Қазоқистон Қосим-Жомарт Тоқаев ба Ҷумҳурии Тоҷикистон ҷониби Тоҷикистон ва Қазоқистон ба мувофиқа расиданд, ки ба Тоҷикистон кумаки башардӯстона расонида мешавад. Маҳз ба хотири баргараф намудани оқибатҳои бухрон, ки дар натиҷаи пандемияи коронавирус ба амал омада буд, Ҳукумати Қазоқистон моҳи июни соли 2021 ба Тоҷикистон 10 ҳаз тонна орди гандум бо маблағи 1 млрд. 285 млн. танга ё худ 3 млн. 669 ҳаз. долл. кумаки башардӯстона равон намуд. Тибқи дигар сарчашмаҳои қазоқӣ дар соли 2021 Қазоқистон ба Тоҷикистон дар ҳаҷми умумии 4,3 миллион доллар кумаки башардӯстона ворид намудааст [14]. Вобаста ба кумакҳои башардӯстонаи Қазоқистон ба Тоҷикистон ҳаминро бояд ёдовар шавем, ки аз соли 2006 то соли 2021 ҳаҷми кумакҳои башардӯстонаи Қазоқистон ба Тоҷикистон тақрибан 45 млн. долларро ташкил намудааст.

Танҳо дар ибтидои соли 2023 тибқи супориши Президенти Қазоқистон Қосим-Жомарт Токаев ба Тоҷикистон дар ҳаҷми 5 ҳаз тонна мазут бо маблағи 860 млн 805 ҳазор танга ё худ тақрибан 1,8 млн доллари ИМА ба сифати кумаки башардӯстона чиҳати фаъолияти босамари иншоотҳои энергетикӣ равона гардид, ки дар маросими расмии супоридани Иҷозатномаи маҳсулот Сафири Фавқулода ва Мухтори Ҷумҳурии Қазоқистон дар Ҷумҳурии Тоҷикистон Валихон Тураханов иштирок намуда, онро ба директори Агенсии давлатии захираҳои моддии назди Ҳукумати Ҷумҳурии Тоҷикистон Нурмаҳмад Аҳмадзода супорид.

Панҷум, ташаббуқи ҳамкориҳои кишварҳо дар сатҳи бисёрҷониба. Тоҷикистон ва Қазоқистон дар самти масоили зиёди мубрам дар рӯзномаи ҷаҳонӣ мавқеи мушобехдоранд. Кишварҳо ташаббуси сиёсати хориҷии якдигарро дастгирӣ менамоянд. Қазоқистон номзодии Тоҷикистонро барои аъзогӣ дар Шурои иқтисодию иҷтимоии СММ дар солҳои 2017-2019, ташаббуси Президенти Тоҷикистон Э. Раҳмонро дар ҷаҳорҷӯбаи СММ оид ба эълон намудани солҳои 2016-2020 «Панҷсолаи ҷораҳои ҷаҳонӣ оид ба пешгирии нашъамандӣ ва тарғиби тарзи ҳаёти солим» ва солҳои 2018-2028. «Даҳсолаи байналмилалӣ «Об барои рушди устувор» дастгирӣ кардааст. Дар навбати худ, Тоҷикистон номзодии Қазоқистонро барои аъзогӣ дар Шурои амнияти СММ барои солҳои 2017-2018; аъзогии кишвар дар СУТ; ташаббус оид ба таъсиси Созмони исломии амнияти озуқаворӣ дар Остона; дархост барои баргузориҳои Намоишгоҳи байналмилалӣ таҳассусии «ЭКСПО-2017» дар Остонаро дастгирӣ намудааст [18].

Дар қаринаи шарикӣ стратегӣ Тоҷикистон ва Қазоқистон муносибатҳои мутақобиларо дар сатҳи бисёрҷониба низ ба роҳ монданд. Солҳои 2017 ва 2021 ду Саммити Созмони ҳамкории Шанхай дар Қазоқистон ва Тоҷикистон баргузор гардиданд, ки аз назари мазмун ва муҳтаво таърихӣ ба ҳисоб мерафтанд. Маҳз баргузор гардидани Саммити СХШ санаи 8-9 июни соли 2017 дар шаҳри Остонаи Қазоқистон таърихӣ ба ҳисоб рафта, дар фаъолияти созмон саҳифаи нав кушод. «Қарори Шурои сарони давлатҳои СХШ оид ба додани мақоми аъзои комилҳуқуқ ба Ҳиндустон ва Покистон таърихӣ ба ҳисоб мерафт» [1]. Инчунин, баргузориҳои Саммити СХШ санаи 17 сентябри соли 2021, ки он ҷаласаи идонаи созмон бахшида ба 20-солагии таъсиси созмон ба ҳисоб мерафт, дар таърихи фаъолияти он аҳамияти муҳимми таърихӣ дошт. Дар ниҳояти анҷоми нишасти Душанбе 30 санади меъёрӣ-ҳуқуқӣ қабул гардид. Дар натиҷа, Эълومияи Душанбе оид ба бистсолагии СХШ қабул гардида, он таҳлили корхоро дар бар мегирад, ки кишварҳои узв дар тури бист соли охир анҷом додаанд. Ҳамоиши Душанбе марҳилаи муҳим дар таърихи СХШ гардида, қисмати мазмунии рӯзномаро хеле ғани гардонд. Дар давраи раёсати Тоҷикистон таҳти шиори "20 соли фаъолияти СХШ: ҳамкорӣ барои субот ва шукуфӣ" тақрибан сад ҷорабинии муштарак баргузор шуд. Новобаста аз пандемияи коронавирус дар саросари ҷаҳон, Тоҷикистон тавонист шумораи рекордии ҷорабиниҳоро дар сатҳи роҳбарони вазорату идораҳои кишварҳои узв гузаронад. Дар ҷараёни ҳамоиш ба масъалаҳои таҳкими амнияти минтақавӣ ва муқовимат ба ҷолишҳову таҳдидҳо дар фазои СХШ тавачҷуҳи хос зоҳир карда шуд. Дар рафти Саммити Душанбе Барномаи ҳамкорӣ дар мубориза бо терроризм, ҷудоихоҳӣ ва экстремизмро барои се соли оянда (2022-2024) тасдиқ гардид.

Яке аз масъалаи муҳим таҳдиди маводи муҳаддир ба шумор мерафт, ки дар робита ба ин, нақшаи кориро оид ба татбиқи Стратегияи зидди маводи муҳаддири СХШ қабул намуданд. Дар рафти баргузориҳои ҷаласаи душанбегӣ масъалаи таъсиси Маркази зидди маводи муҳаддири СХШ-ро дар Душанбе зикр гардид.

Аз тарафи дигар ҷонибҳо ба мувофиқа расиданд, ки амалхоро оид ба таъмини амнияти иттилоотии байналмилалӣ ва мубориза бо ҷинояткориҳои муташаккили фаромарзӣ ҳамоҳанг созанд. Дар нишасти Душанбе масъалаи Афғонистон мавзӯи калидӣ буд. Кишварҳои узв ҳавасмандии муштаракӣ худро барои ба як кишвари босубот, озод аз террор, ҷанг, маводи муҳаддир ва фақр табдил ёфтани Афғонистон изҳор доштанд. Аз ҷумла, Президенти Қазоқистон Қосим Жомарт Токаев низ изҳор

намуданд, ки "мо омодаем, ки барои ҳалли мушкилоти таъхирнопазири гуманитарӣ ва иқтисодӣ, ки Афғонистон дучори он аст, ҳамачониба кумак расонем". Дар ин замина бо дарназардошти имконоти мавҷудаи инфрасохтор ва логистикии Қазоқистон, пешниҳод намуданд, ки дар Алмаато як маркази башардӯстонаи СХШ барои расонидани кумакҳои байналмилалӣ ба Афғонистон ташкил карда шавад [20].

Инчунин, дар Душанбе масъалаҳои рушди ҳамкориҳо дар самти амнияти озукаворӣ, фарҳанг ва гуманитарӣ, соҳаҳои илм ва технология, инноватсия, маориф, тандурустӣ, ҷавонон, сайёҳӣ ва варзиш, инчунин ҳифзи муҳити зист муҳим арзёбӣ гардида, ба механизми эълони шаҳрҳои давлатҳо ҳамчун пойтахти фарҳангӣ ва сайёҳии СХШ оғоз бахшида шуд. Маҳз дар нишасти Душанбе, дар поёни ҳамоиш барои бори аввал дар таърих Суруди махсуси СХШ садо дод.

Яке аз натиҷаҳои муҳими Иҷлосияи душанбегӣ қабули қарорҳо оид ба васеъ намудани ҳайати "оилаи СХШ" буд. Ба ин тартиб, қабули Эрон ба узвияти Созмон оғоз гардида, ба Миср, Қатар ва Арабистони Саудӣ мақоми шарикони муқолама дода шуд. Ҳамин тариқ, ҷазои СХШ васеъ шуда, ҳоло шумораи аъзои он ба бисту як (21) давлат расидааст [6].

Бояд таъкид сохт, ки Тоҷикистон ва Қазоқистон дар доираи дигар ниҳодҳои минтақавӣ дар ин давра ҳамкориҳои зичро ба роҳ монданд. Ҷазои СААД имкони васеъи таҳкими ҳамкориҳои кишварҳо дар мубориза ба хатарҳои ғайрианъанавӣ ба монанди терроризм, экстремизм ва ҷудоихоҳӣ мебошад. Дар давраи таҳқиқшаванда кишварҳо ҳамкориҳои фаъоли ҳарбӣ-сиёсиро дар доираи СААД ба роҳ монда, шумораи зиёди машқҳои дастачамъона дар ҳудуди ин ё он кишвар баргузор карда шуд, ки ҳадафи онҳо мубориза бар зидди хатарҳои ҷаҳони муосир, ба шумор меравад.

Машқҳои махсуси қувва ва воситаҳои иқтишофии Қувваҳои Мусаллаҳи кишварҳои СААД «Поиск-2016», ки санаи 18 апрели соли 2016 дар Ҷумҳурии Тоҷикистон баргузор гардида, дар рафти он зиёда аз 1,5 ҳаз ҳизматчиҳои ҳарбӣ аз мақомоти дахлдори кишварҳои аъзои созмон иштирок намуданд, ки ҳадафи он муборизаи дастачамъона ба муқобили гурӯҳҳои террористии дар ҳудуди ин ё он кишвари аъзо ҳуруҷкунанда мебошад. Баргузориҳои марҳилаи амалии машқҳо таҳти унвони «Нерушимое братство-2017» бо неруҳои сулҳофари СААД, ки аз 16 то 20 октябри соли 2017 дар майдонҳои ҳарбии Қувваҳои Мусаллаҳи Қазоқистон дар минтақаи ш. Алмато рӯйдодӣ дигари муҳим дар рушди ҳамкориҳои кишварҳо ба ҳисоб меравад. Шумораи умумии ҳайати шахсӣ, ки дар рафти машқҳо иштирок намуданд, тақрибан 1500 нафар, зиёда аз 200 воҳиди аслиҳа, техникаи ҳарбӣ ва махсус, то 25 воҳиди ҳавопаймоҳоро (аз ҷумла, ҳавопаймоҳои бесарнишин) дар бар мегирифт [17].

Инчунин, аз 10 то 20 ноябри соли 2017 дар ҳудуди Ҷумҳурии Тоҷикистон «Ҳарбмайдон» машқҳои якҷояи Қувваҳои дастачамъии СААД таҳти унвони «Тайёр ва гузаронидани амалиёти муштарак оид ба рафъи сохторҳои мусаллаҳи ғайриқонунӣ дар манотиқи кӯҳистонӣ» баргузор гардид, ки он марҳилаи ҷамъбастии машқҳои оперативӣ-стратегии СААД «Боевое братство-2017» ба ҳисоб мерафт, ки ҳислати мудофиавӣ дошт. Дар рафти машқҳо аз тамоми кишварҳои аъзои СААД 5 ҳазор ҳизматчиҳои ҳарбӣ, 60 адад ҳавопаймо ва ҷарҳбол, зиёда аз 1,5 ҳазор лавозимоти махсуси техникӣ ҷалб гардида буд. Бояд тазаққур дод, ки дар ҷаҳорҷӯбаи машқҳои «Боевое братство-2017» навъи дигар машқҳои ҳарбӣ, аз қабилӣ – тамринҳои махсуси тактикӣ «Поиск-2017» ва машқҳои якҷояи «Взаимодействие-2017» дар ҳудудҳои Россия ва Арманистон, машқҳои якҷояи «Нерушимое братство-2017» дар ҳудуди Қазоқистон баргузор гардида, марҳилаи ҷамъбасти он дар Тоҷикистон баргузор гардид.

Инчунин, рӯзи 20 то 22 майи соли 2018 дар заминаи Маркази омодагии ҷангӣ ва методии воҳидҳои таъиноти махсуси Гвардияи миллии Ҷумҳурии Қазоқистон тамрини махсуси тактикӣ «Кобальт-2018» баргузор гардид. Дар рафти машқҳои тактикӣ-махсуси «Кобальт-2018» беш аз 700 нафар ҳайати шахсӣ, беш аз 70 воҳиди техникаи ҳарбӣ ва махсус, беш аз 500 аслиҳаи тирандозӣ ва артиллерӣ, 5 воҳиди

техникаи авиатсионӣ иштирок намуда, дигар дастгоҳҳои бесарнишин низ фаъолона истифода гардиданд. Ҳадафи баргузори машқҳо:

- баланд бардоштани сатҳи ҳамохангӣ байни мақомоти идоракунии, воҳидҳои (гурӯҳҳои оперативӣ) мақомоти корҳои дохилӣ (полис, Гвардияи милли), мақомоти амният, вазорату идораҳо оид ба ҳолатҳои фавқулода ва назорати маводи нашъаовари давлатҳои аъзои СААД;

– инкишоф ва тақмили малакаи муштарак дар идоракунии қувваҳо ва воситаҳо ҳангоми омода намудан ва гузаронидани амалиёти махсус оид ба нест кардани воҳидҳои мусаллаҳи ғайриқонунии;

— баланд бардоштани дараҷаи тайёрии саҳроӣ ва мутобиқат дар амалиёти қувваҳо ва воситаҳои низоми амнияти дастачамӣ, кор карда баромадан ва инкишоф додани шаклҳо, усулҳои иҷроӣ вазифаҳо аз рӯи таъинот, инчунин, навҳои ҳозираи яроқ, техникаи ҳарбӣ ва махсус ба ҳисоб мерафт [2].

Дар заминаи ҳамкориҳои муштаракӣ кишварҳои аъзои СААД моҳи ноябри соли 2018 тули як моҳ дар қаламравҳои Россия, Қазоқистон, Қирғизистон ва Тоҷикистон машқҳои навбатии муштаракӣ фаврӣ-стратегӣ таҳти унвони «Боевое братство-2018» баргузор гардид. Дар ин замина, машқҳои калонмиқёси воҳидҳои иктишофӣи неруҳои мусаллаҳи кишварҳои узви СААД «Поиск-2018», машқҳои СААД «Взаимодействие-2018», машқҳои неруҳои посдори сулҳи СААД «Нерушимое братство-2018» ва неруҳои дастачамӣи мустақарсозии сарои минтақаи Осиёи Марказии СААД «Рубеж-2018» ва ҳамчунин машқҳои нахустини неруҳои дастачамӣи ҳавоии СААД «Воздушный мост» баргузор гардиданд [21].

Зиёда аз ин, моҳи октябри соли 2019 дар Тоҷикистон дар тамрингоҳи Ҳарб-Майдон марҳилаи аввал ва дувуми тамриноти муштаракӣ "Нерушимое братство-2019" баргузор гардид. Дар тамринҳо ҳайатҳои низомӣ, воҳидҳои пулиси (милиса) кишварҳои аъзои СААД, ки ба неруҳои посдори сулҳи СААД чудо карда шудаанд, инчунин, гурӯҳи фаврии Ситоди муштаракӣ СААД, масъулони котиботи СААД, намояндагони Кумитаи байналмилалӣ Салиби Сурх ширкат варзиданд. Дар ин тамринҳо беш аз 3500 нафар низомиён, 600 техника, аз ҷумла таҷҳизоти ҳавоӣ – ҳавопаймоҳои иктишофӣи Су-24МР, ҳавопаймоҳои Су-25СМ, чархболҳои Ми-24, ҳавопаймоҳои бесарнишини «Форпост» ва «Орлан» ҷалб шудаанд [16].

Аз 18 то 23 октябр дар тамрингоҳи Ҳарбмайдон тамринҳои нерӯҳои дастачамӣи воқуниши сарои СААД, «Взаимодействие-2021», «Поиск-2021» ва «Эшелон-2021» баргузор гардиданд. Дар чараёни он гурӯҳи Қўшунҳои (Қувваҳои дастачамӣи) СААД амалиёти муштарак оид ба маҳаллисозии муноқишаи мусаллаҳонаи сарҳадӣ, ки бо кӯшиши вурӯд аз тарафи ҷангиёни созмонҳои байналмилалӣи террористӣ ба як кишвари узви Созмон алоқаманд буд, анҷом доданд. Дар чараёни он 4 ҳазор нафар афсару сарбоз ва зиёда аз 500 воҳидҳои техникӣ иштирок намудааст [3].

Дар доираи ҳамкориҳои муштаракӣ кишварҳои аъзои СААД аз 17 то 21 октябри соли 2022 дар Тоҷикистон машқҳои СААД, таҳти унвони «Рубеж-2022» баргузор гардид. Дар чорабиниҳои амалӣ ҳайатҳои низомии кишварҳои узви минтақаи Осиёи Марказӣ, гурӯҳҳои зудамали Ситоди муштарак ва Котиботи СААД ширкат намуданд, ки теъдоди умумии ширкаткунандагони тамринҳо дар Тоҷикистон ҳудуди 1000 нафар ва беш аз 300 воҳиди таҷҳизоти низомӣ ва вижа, аз ҷумла, ҳавопаймо, чархболҳо ва ғайраҳо иборат буданд.

Муҳимтарин ҳодисае, ки дар давраи таҳқиқшаванда ба таҳкими ҳамкориҳои Тоҷикистон ва Қазоқистон мусоидат намуд, иштироки ҳарбиёни тоҷик дар доираи нерӯҳои сулҳофари СААД ба ҳисоб меравад. Баъд аз ҳодисаҳои январи соли 2022 дар Қазоқистон, Президенти кишвар Қосим Ҷомар Тоқаев 5- январ ба роҳбарони кишварҳои шарик дар СААД оид ба расонидани ёрӣ, чихати рафъи хатари террористон дар ин мамлакат муроҷиат намуд. Аллақай рӯзҳои 6-7 январ ҳудуди 4000 нафар низомиёни СААД ба Қазоқистон фиристода шудаанд, ки беш аз 200 сарбозу афсари баталиони посдори сулҳи Қувваҳои Мусаллаҳи Тоҷикистон низ

шомили онҳо буд. Бояд таъкид намуд, ки ҳайат шахсӣ ва воҳидҳои техникии Ҷумҳурии Тоҷикистон, ки шомили нерӯҳои дастаҷамъии посдори сулҳи СААД буданд, вазифаҳои хифзи объектҳои аҳаммияти иҷтимоидоштаро дар Ҷумҳурии Қазоқистон бар душ доштанд [22].

Дар ин замина, 08 январи соли 2022 ҳангоми суҳбати телефонӣ бо Президенти Ҷумҳурии Қазоқистон Қосим-Жомарт Тоқаев ба Пешвои миллат дар бораи андешидани тадбирҳои амалӣ бо мақсади таҳти назорат гирифтани вазъият, барқарор намудани сулҳу оромӣ ва ҳамзамон ҳадафҳои ниҳии саркардагони рӯйдодҳои ғочеабор ҷиҳати ғасби ҳокимият дар кишвар ба таври муфассал маълумот дода, ба Эмомалӣ Раҳмон ва кулли мардуми Тоҷикистон барои дастгирӣ ва ирсолӣ ҳайати маҳдуди низомии Ҷумҳурии Тоҷикистон ба Қазоқистон дар қатори нерӯҳои муттаҳидаи сулҳофари СААД барои мусоидат ба хифзи тартиботи ҳуқуқӣ ва таъмини субот изҳори сипос намуданд [24]. Маҳз ин ҳодиса аз сатҳи баланди рушди ҳамкориҳо ва шарикӣ стратегии Тоҷикистон ва Қазоқистон дар самти таъмини амнияти минтақавӣ дарак медиҳад.

Дар маҷмӯъ, метавон иброз намуд, ки бо расидани муносибатҳои Тоҷикистон ва Қазоқистон ба сатҳи шарикӣ стратегӣ равобити миёни кишварҳо дар соҳаҳои сиёсӣ, иқтисодӣ ва башардӯстӣ ба сатҳи сифатан нав расида, омили асосии он таҳаввул дар низомии сиёсӣ иқтисодӣ ва тамоюлҳои нав дар минтақа ва ҷаҳон ба ҳисоб мераванд. Зеро, маҳз сар қарда аз соли 2015 то ин ҷониб дар низомии муносибатҳои минтақавӣ ва ҷаҳонӣ тағйиротҳои ба амала омаданд, ки дар ду даҳаи охири ҳазораи нав бесобиқа буданд.

Аз ин рӯ, ҷиҳати рушди минбаъдаи ҳамкориҳо миёни кишварҳо дар сатҳи дучониба ва бисёрҷониба дар соҳаҳои сиёсӣ, тиҷоратӣ-иқтисодӣ ва башардӯстӣ, таҳкими ҳамкориҳо дар соҳаҳои зеринро зарур мешуморем:

1. Бо дарназардошти вазъии тағйирёбандаи минтақа ва ҷаҳон бояд дар доираи сохторҳои минтақавӣ ва ҷаҳонӣ кишварҳо аз тамоми имконот дар самти таъмини амнияти минтақавӣ ва рушди устувори он, пешбурди дипломатияи бисёрсамтӣ якдигарро дастгирӣ намуда, ваҳдати минтақавиро бо дарназардошти мановфеи кишварҳо тақвият бахшанд;

2. Бо дарназардошти рушди ҳамкориҳо миёни корхона ва ширкатҳои истеҳсолии кишварҳо ба рушди ҳамкориҳои иқтисодӣ ва ҷалби сармоя, тақвияти ҳамкориҳои байнибонкӣ, бунёди корхонаҳои муштараки истеҳсолӣ, аз ҷумла дар самти истеҳсоли маҳсулотҳои саноатӣ тавачҷуҳи асосӣ равона гардад;

3. Ташаккули ҳамкориҳои ҷонибҳо дар самти сайёҳӣ, бунёди корхонаҳои муштарак дар самти истеҳсоли доруворӣ, ташкили хатсайрҳои сайёҳии умумӣ (дар масири Роҳи абрешим), бунёди муштараки инфрасохтори сайёҳӣ, ҷалби сайёҳони якдигар ва тақвияти сайёҳии табобатӣ ва тиҷоратӣ;

4. Тақвияти ҳамкорӣ дар самти маориф, илм, таҳсилот, мубодилаи донишҷӯён, устодон, муҳаққиқон ва унвонҷӯён. Дар шароити ҷаҳонишавӣ илм ва фарҳанг дар қаринаи ваҳдати арзишҳои минтақавӣ метавонанд яке аз фишангҳои муассири болоравии амнияти миллию минтақавӣ, заминаи мустаҳками муқовимат бо падидаҳои бегонашавӣ ва омили рушди ҳамкориҳои мутақобила бошанд;

5. Таҳкими ҳамкориҳо дар доираи рушди “иқтисоди сабз” ва истифодаи захираҳои «энергияи сабз» дар Тоҷикистон. Дар ин самт, Қазоқистон дорои таҷриба ва имкониятҳои ҷалб ва сафарбарнамоии молиявӣ ва Тоҷикистон дорои имкони фаровони захираҳои табиӣ мебошанд;

6. Мусоидат ба умқи ҳамгироии минтақавӣ. Тавре маълум аст ҳар ду кишвар яке аз ҷонибдорони асосии ҳамкориҳои мутақобилан судманди минтақавӣ мебошанд. Таҳкими равандҳои ҳамгироӣ заминаи ваҳдати талоши кишварҳои минтақа, ҳалли дастаҷамъонаи мушкилоти мавҷуда ва баромад ба бозорҳои ҷаҳонӣ бо мавқеи ягона гардида, метавонад омили муҳими рушди устувори Осиёи Марказӣ бошад.

АДАБИЁТ

1. Астанинский саммит ШОС: исторические решения, новые перспективы. В штаб-квартире ШОС в Пекине подвели итоги. [Электронный ресурс]. URL: <http://rus.sectesco.org/news/20170612/292336.html>. (дата обращения: 25.01.2023).
2. В Казахстане началось международное тактико-специальное учение «Кобальт-2018» по отработке совместных действий по уничтожению незаконных вооруженных формирований. [Электронный ресурс]. URL: https://odkb-csto.org/news/news_odkb/v_kazakhstan_nachalos_mezhdunarodnoe_taktiko_spetsialnoe_uchenie_kobalt_2018_po_otrabotke_sovmestny/#loaded. (дата обращения: 11.02.2023).
3. В Таджикистане прошли масштабные совместные учения «Взаимодействие-2021» и специальные учения разведподразделений «Поиск-2021», «Эшелон-2021». [Электронный ресурс]. URL: https://odkb-csto.org/training/trainings_interaction/v-tadzhikistane-proshli-masshtabnye-sovmestnye-ucheniya-vzaimodeystvie-2021-s-kollektivnymi-silami-o/#loaded. (дата обращения: 19.12.2022).
4. Главный внутренний инвестор в Центральной Азии – Казахстан. [Электронный ресурс]. URL: <https://ia-centr.ru/publications/glavnyu-vnutrenniy-investor-v-tsentralnoy-azii-kazakhstan/>. (дата обращения: 11.09.2022).
5. Договор о стратегическом партнерстве между Республикой Казахстан и Республикой Таджикистан (г. Душанбе, 14 сентября 2015 года). Ратифицирован Законом РК от 31 октября 2016 года № 19-VI. Вступил в силу 20 апреля 2017 года. [Электронный ресурс]. URL: https://online.zakon.kz/Document/?doc_id=38094235&pos=4;-106#pos=4;-106. (дата обращения: 10.07.2022).
6. Изъороти матбуотӣ пас аз ӯлаласаи Шӯрои сарони давлатҳои узви Созмони ӯамкории Шанхай. [Электронный ресурс]. URL: <http://www.president.tj/node/26541>. (дата обращения: 11.12.2022).
7. Информация о притоке иностранных инвестиций в экономику Республики Таджикистан в 2021 году. [Электронный ресурс]. URL: <https://investcom.tj/uploads/docfiles/620b3ba05fa62.pdf>. (дата обращения: 11.12.2022).
8. Казахстан – Таджикистан: равное партнерство, взаимовыгодное сотрудничество. [Электронный ресурс]. URL: <https://kazpravda.kz/n/kazakhstan-tadzhikistan-ravnoe-partnerstvo-vzaimovygodnoe-sotrudnichestvo>. (дата обращения: 09.02.2023).
9. Казахстан направил в Таджикистан 100 аппаратов ИВЛ в качестве гуманитарной помощи. [Электронный ресурс]. URL: <https://zonakz.net/2020/12/23/kazakhstan-napravil-v-tadzhikistan-100-apparatov-ivl-v-kachestve-gumanitarnoj-pomoshhi/>. (дата обращения: 05.01.2023).
10. Казахстан направил Таджикистану 18 вагонов гуманитарной помощи. [Текст]: [электронный ресурс]. URL: <https://ria.ru/20160513/1432682479.html>. (дата обращения: 12.02.2023).
11. Казахстан окажет помощь Таджикистану на сумму более 128 миллионов тенге. [Электронный ресурс]. URL: https://tengrinews.kz/kazakhstan_news/kazakhstan-okajet-pomosch-tadjikistanu-summu-128-millionov-331205/. (дата обращения: 21.01.2023).
12. Казахстан - страна процветания и благополучия, мира и согласия. - Душанбе: Посольство Республики Казахстан в Республике Таджикистан, 2009. – С.28.
13. Казахстанско -таджикистанские отношения: 15 лет дружбы и сотрудничество / Сборник документов и материалов. -Душанбе: Полиграфкомбинат, 2008. – С.8.
14. Кому Казахстан отправляет гуманитарную помощь, а какую получает сам. [Электронный ресурс]. URL: <https://liter.kz/komu-kazakhstan-otpravliaet-gumanitarnuiu-pomoshch-i-kakuiu-poluchaet-sam-1647403918/>. (дата обращения: 05.12.2022).
15. Концепция внешней политики Республики Таджикистана от 27 янв. 2015 г. № 332. [Электронный ресурс]. URL: <http://mfa.tj/?l=ru&art=1072>. (дата обращения: 11.06.2022).
16. Миротворцы ОДКБ "провели" операцию по поддержанию мира в Таджикистане. На полигоне "Харб-Майдон" прошел заключительный этап учения с Миротворческими силами ОДКБ "Нерушимое братство-2019". [Электронный ресурс]. URL: https://odkb-csto.org/training/the_brotherhood_of_war_2019/vtoroy-etap-sovmestnogo-ucheniya-nerushimoe-bratstvo-2019-startoval-v-tadzhikistane-na-poligone-khar/#loaded. (дата обращения: 11.02.2023).
17. Миротворцы ОДКБ на учении "Нерушимое братство-2017" в Казахстане приступили к практическому выполнению задач. [Электронный ресурс]. URL: https://odkb-csto.org/training/the_brotherhood_of_war_2017/mirotvortsy_odkb_na_uchanii_nerushimoe_bratstvo_2017_v_kazakhstan_pristupili_k_prakticheskomu_vypol-11547/#loaded. (дата обращения: 11.01.2023).
18. Н. Сейтимов: Политическое взаимодействие между Таджикистаном и Казахстаном находится на высоком уровне. [Электронный ресурс]. URL: <http://avesta.tj/2018/01/08/n-sejtimov-politicheskoe-vzaimodejstvie-mezhdu-tadzhikistanom-i-kazahstanom-nahoditsya-na-vysokom-urovne/>. (дата обращения: 21.01.2023).
19. Назарбаев: У Казахстана и Таджикистана нет никаких нерешенных вопросов. [Электронный ресурс]. URL: <https://asiaplustj.info/news/tajikistan/politics/20180314/emomali-rahmon-i-nursultan-nazarbaev-provodyat-peregovori-v-akorde>. (дата обращения: 15.09.2022).

20. Саммит единомышленников: как ШОС поступит в отношении Афганистана? [Электронный ресурс]. URL: <https://tj.sputniknews.ru/20210917/scos-afghanistan-measures-1042344115.html>. (дата обращения: 11.02.2023).
21. Совместное оперативно-стратегическое учение «Боевое братство-2018»: 11 главных фактов в подготовке Коллективных сил ОДКБ. [Электронный ресурс]. URL: https://odkb-csto.org/training/the_brotherhood_of_war_2018/sovместное_operativno_strategicheskoe_uchenie_boevoe_bratsvo_2018_11_glavnykh_faktov_v_podgotovke_k/#loaded. (дата обращения: 11.10.2022).
22. Таджикиские военные покинули Казахстан на российском ИЛ-76. [Электронный ресурс]. URL: <https://bomdodrus.com/2022/01/14/tadzhikskie-voennye-pokinuli-kazahstan-na-rossijskom-il-76/>. (дата обращения: 11.01.2023).
23. Товарооборот Таджикистана и Казахстана впервые перевалил за 1 миллиард долларов. [Электронный ресурс]. URL: <https://eadaily.com/ru/news/2022/02/03/tovarooborot-tadzhikistana-i-kazahstana-vpervye-perevalil-za-1-milliard-dollarov>. (дата обращения: 02.05.2022).
24. Токаев поблагодарил Рахмона за поддержку в рамках ОДКБ. [Электронный ресурс]. URL: <https://tass.ru/mezhdunarodnaya-panorama/13374855>. (дата обращения: 11.01.2023).
25. Шарипов С.С. Стратегическое партнерство в системе межгосударственных отношений на примере Таджикистана и Казахстана. С.С. Шарипов, А.Н. Шарипов // Вестник Таджикского национального университета (научный журнал). - 2019. -№ 9. - С.177.
26. Шарипов, С.С. Особенности развития взаимоотношений Таджикистана с Казахстаном в начале XXI века (2001-2016 гг.): автореф. дисс.к.и.н: 07.00.15: С.С.Шарипов. -Душанбе, 2021. – С.46.

РУШДИ ҲАМКОРИҶОИ ҶУМҲУРИИ ТОҶИКИСТОН ВА ҶУМҲУРИИ ҚАЗОҚИСТОН ДАР ҚАРИНАИ ШАРИКИИ СТРАТЕГӢ

Дар мақола рушди ҳамкориҳои Ҷумҳурии Тоҷикистон ва Ҷумҳурии Қазоқистон дар қаринаи шарикии стратегӣ мавриди таҳлили амиқ қарор гирифтаанд. Дар он гуфта мешавад, ки бо расидани муносибатҳои ду кишвар ба сатҳи шарикии стратегӣ дар тамоми соҳаҳои ҳамкориҳо, аз қабилҳои сиёсӣ, тичоратӣ-иқтисодӣ ва гуманитарӣ дар сатҳи дучониба таҳаввулотӣ чиддӣ ба амал омаданд. Таъкид мегардад, ки омилҳои муҳимми ба умқи ҳамкориҳои сиёсӣ, тичоратӣ-иқтисодӣ ва фарҳангии миёни ду кишвар мусоидатнамада, тақвияти ҳатар ва таҳдидҳои амниятӣ, ба монанди терроризми байналмилалӣ, ифротгароӣ, ҷудохоҳӣ, паҳншавии яроқи қатли ом, ҷиноятҳои муташаккили фаромиллӣ, гардиши ғайриқонунии маводи муҳаддир, бухронҳои молиявӣ-иқтисодӣ дар муносибатҳои байналхалқӣ ба ҳисоб мераванд. Таҳаввулотӣ баамаломата дар соҳаҳои мазкур бо далел ва оморҳои дақиқ асоснок гардида, сатҳу сифати ҳамкориҳои кишварҳо ба таври возеҳ нишон дода шудааст. Дар мақола мавқеи кишварҳо, аз ҷумла, роҳбарони давлатҳо оид ба сатҳи ҳамкориҳо ва мавҷуд набудани мушкилоти чиддӣ миёни ду давлат оварда шудааст. Дар мақола, ҳамчунин, рушди ҳамкориҳои кишварҳо дар сатҳи бисёрҷониба, бахусус дар доираи СҶШ ва СААД таҳлил гардидаанд.

Калидвожаҳо: шарикии стратегӣ, контекст, тичоратӣ-иқтисодӣ, дучониба, бисёрҷониба, таҳким, ҳамкориҳо, рушд.

РАЗВИТИЕ СОТРУДНИЧЕСТВА МЕЖДУ РЕСПУБЛИКОЙ ТАДЖИКИСТАН И РЕСПУБЛИКОЙ КАЗАХСТАН В КОНТЕКСТЕ СТРАТЕГИЧЕСКОГО ПАРТНЕРСТВА

В статье проанализировано развитие сотрудничества между Республикой Таджикистан и Республикой Казахстан в контексте стратегического партнерства. Отмечается, что с выходом отношений двух стран на уровень стратегического партнерства произошли значительные подвижки во всех сферах сотрудничества, таких как политическая, торгово-экономическая и гуманитарная, на двустороннем уровне. Подчеркивается, что важным фактором, способствующим углублению политического, торгово-экономического и культурного сотрудничества двух стран, является усиление рисков и угроз безопасности, таких как международный терроризм, экстремизм, сепаратизм, распространение оружия массового поражения, транснациональная организованная преступность, незаконный оборот наркотиков, финансовые и экономические кризисы. Эволюция в этих областях подтверждается фактами и точной статистикой, наглядно показан уровень и качество сотрудничества между странами. В статье представлена позиция стран, в том числе лидеров государств, относительно уровня сотрудничества и отсутствия серьезных проблем между двумя государствами. Также в статье анализируется развитие сотрудничества стран на многостороннем уровне, особенно в рамках ШОС и ОДКБ.

Ключевые слова: стратегическое партнерство, контекст, торгово-экономический, двусторонний, многосторонний, укрепление, сотрудничество, развитие.

DEVELOPMENT OF COOPERATION BETWEEN THE REPUBLIC OF TAJIKISTAN AND THE REPUBLIC OF KAZAKHSTAN IN THE CONTEXT OF STRATEGIC PARTNERSHIP

In the article, analyzed the development of the cooperation between the Republic of Tajikistan and the Republic of Kazakhstan in the context of strategic partnership. It is said that with the relations of the two countries reaching the level of the strategic partner, significant developments have taken place in all spheres of cooperations, such as political, trade-economic and humanitarian, at the bilateral levels. It is emphasized that an important factor

contributing to the deepening of political, trade, economic and cultural cooperation between the two countries is the strengthening of security risks and threats, such as international terrorism, extremism, separatism, the spread of weapons of mass destruction, transnational organized crime, illegal drug trafficking, financial and economic crises are considered in international relations. The evolutions in these fields are justified by facts and accurate statistics, the level and quality of cooperation between the countries is clearly shown. The article presents the position of the countries, including the leaders of the states, regarding the level of cooperation and the absence of serious problems between the two states. The article also, analyzes the development of cooperation between the countries at the multilateral level, especially within the SCO and CSTO.

Key words: strategic partnership, context, trade and economic, bilateral, multilateral, strengthening, cooperation, development.

Маълумот дар бораи муаллиф: *Шарипов Сайҳомид Сафармадович*- Донишгоҳи миллии Тоҷикистон, . кафедраи минтақашиносии хориҷӣ, номзади илмҳои таърих, муаллими калон. **Суроға:** 734025, шаҳри Душанбе, Ҷумҳурии Тоҷикистон, хиёбони Рӯдакӣ, 17. Телефон: **(+992) 938-48-58-46**. E-mail: **sayhomid.tj.93@mail.ru**

Сведения об авторе: *Шарипов Сайҳомид Сафармадович*- Таджикский национальный университет, кафедра зарубежного регионоведения, кандидат исторических наук, старший преподаватель. **Адрес:** 734025, г. Душанбе, Республика Таджикистан, проспект Рудаки, 17. Телефон: **(+992) 938-48-58-46**. E-mail: **sayhomid.tj.93@mail.ru**

Information about the author: *Sharipov Saihomid Safarmadovich*. - Tajik National University, Department of Foreign Regional Studies, Candidate of Historical Sciences, Senior Lecturer. **Address:** 734025, Dushanbe, Republic of Tajikistan, Rudaki Avenue, 17. Phone: **(+992) 938-48-58-46**. E-mail: **sayhomid.tj.93@mail.ru**.

**ҶУМҲУРИҶОИ ЁЗБЕКИСТОНУ ҚИРҒИЗИСТОН ДАР НИЗОМИ АМНИЯТИ
МИНТАҚАВИИ ОСИЁИ МАРКАЗӢ
(1991-2023)**

Иброғимова Г.С.

Донишгоҳи миллии Тоҷикистон

Низоми амнияти минтақавӣ дар Осиеи Марказӣ падидаи наве мебошад, ки пас аз фурӯпошии Иттиҳоди Шуравӣ ба вучуд омада, дар ҳоли рушду такомул қарор дорад. Аз ин лиҳоз месазад бигӯем, ки минтақаи Осиеи Марказӣ зимни он ки дар дар эҷоди низоми амниятӣ давлатҳо нақши муҳим дорад, метавон мавқеи Созмони Паймони Аҳдномаи Дастаҷамъи (СПАД)-ро ки аз соли 2002 (дар заминаи Созмони аҳдномаи амнияти дастаҷамъӣ аз 15.05. 1992 (СААД) миёни кишварҳои пасошуравӣ, Федератсияи Россия, ҷумҳуриҳои Беларус, Арманистон, Қазоқистон, Қирғизистон, Тоҷикистон таъсис дода мешавад, ёдовар шуд.

Аз рӯи нишондодҳо минтақаи Осиеи Марказӣ дар марҳалаи кунунӣ ба яке аз анборҳои муҳими энергетикӣ иқтисоди ҷаҳонӣ табдил ёфта истодааст. Дар ин росто захираҳои кашфшудаи нафт ва гази табиӣ дар Қазоқистон мутаносибан 2,2 миллиард тонна ва 2,5 триллион м³-ро ташкил медиҳанд. Захираи гази табиӣ дар Туркменистон тақрибан 3 миллиард метри мукааб ва дар Ёзбекистон қариб 2 миллиард метри мукаабро ташкил медиҳад. Захираҳои пешбинишудаи Қазоқистон бо назардошти конҳо дар қисмати Каспий ва ҳавзаи баҳри Арал бошад, имкон дорад беш аз 13 миллиард тонна нафт ва миллиард метри мукааб гази табиӣ истихроҷ кунад. Туркменистон мутаносибан 6,3 миллиард ва 15,5 триллион. Захираҳои Ҷумҳурии Ёзбекистон — 0,3 миллиарду 2 триллион м³ро ташкил медиҳад [6].

Аз ин лиҳоз, лозим донистем дар мақола ба масъалаҳои баҳси марзие, ки миёни ҷумҳуриҳои Ёзбекистон ва Қирғизистон дар даврони беш аз 30 соли соҳибхитиёрии миллии кишварҳои мазкур сурат гирифт, равшанӣ андозем.

Тавре маълум аст, марзи Қирғизистону Ёзбекистон 1314 километр буда, аз марзи Ҷумҳурии Қазоқистон то ба Ҷумҳурии Тоҷикистонро дар бар мегирад ва дарозтарин хатти сарҳадии Қирғизистонро бо кишвари ҳамсои худ Ёзбекистон нишон медиҳад.

Бо таваҷҷуҳ ба ин нуқта бояд зикр кард, ки пас аз соҳибистиқлол гардидани ҷумҳуриҳои Ёзбекистон (1.09.1991) ва Қирғизистон (31.08. 1991) агарчи муносибатҳо миёни ин ду кишвар дар ростои муносибатҳои неки ҳамсоӣ, дӯстӣ ва дигар арзишҳои умумибашарии давлатӣ ба роҳ монда шуда бошад ҳам, вале тақрибан чоряк ҳиссаи тамоми хатти сарҳади давлатии Қирғизистону Ёзбекистон тақисмношуда боқӣ монда буд, ки мавҷудияти анклавҳо зиддиятҳои байни ин ду кишварро ба миён овард, ки сабаби асосии он дар мавҷуд набудани аломатгузориҳои дақиқи марзӣ баъди аз байн рафтани Иттиҳоди Шуравӣ мебошад.

Агар ба таърихи начандон дури ташаннуҷи марзие, ки байни кишварҳои Осиеи Марказӣ, хосса миёни ҷумҳуриҳои Ёзбекистон ва Қирғизистон дар даврони соҳибхитиёрии худ аз сар гузаронидаанд, назар афканем, маълум мегардад, ки раванди рӯйдодҳои бавуқӯёмада бештар ба равишҳои анъанавии на таҷдидшуда дар таъмини амниятӣ дар минтақа вобаста мебошад. Дар ин росто ҳодисаҳои тирамоҳи соли 1999 мисол шуда метавонад. Зеро дар як вақт як гурӯҳи калони ҷангиёни исломӣ, аз Афғонистон тавассути қаламрави Тоҷикистон ба қаламрави Ҷумҳурии Қирғизистон ворид шуданд, ки онҳо ба гурӯҳҳои ифротии исломии водии Фарғона мутааллиқ буданд ва дар онҳо таъсири факторҳои Афғонистон ба Осиеи Марказӣ бештар дида мешуд [3]. Аз рӯи далелҳои делимитатсия ва демаркатсияи сарҳадӣ, баҳсҳои сари масъалаи марзӣ миёни ҷумҳуриҳои Ёзбекистон ва Қирғизистон беш аз 140 нуқтаи баҳсбарангезро ташкил медиҳад. Гузашта аз ин, солҳои 1999-2000 Ҷумҳурии Ёзбекистон бо баҳонаи хатари терроризми фаромарзӣ ба таври якҷониба

делимитатсия ва минагузори бахшҳои сарҳадии худро оғоз кард. Дар соли 1999 сохтмони садд - девор дар сарҳад бо мақсади пешгирии вуруди террористон оғоз шуд*. Дар ин росто яке аз мушкилоти марзие, ки миёни Қирғизистон ва Ўзбекистон ба вуқӯ пайваста буд, ҳодисаҳои Бодканд (Қирғизистон), Сариосиё ва Узуни (Ўзбекистон) дар солҳои 1999-2000 мебошад.

Бояд қайд кард, ки ҳангоми ҳучуми гурӯҳҳои экстремистҳои исломӣ, амалиёти тактикӣ ва стратегияи нерӯҳои мусаллаҳи дар кӯҳистон қарор дошта, натавонистанд дар муқобили гурӯҳҳои экстремистӣ истодагарӣ кунанд, ки бар асари он қувваҳои мусаллаҳи давлатӣ талафоти зиёде دیدанд. Новобаста аз ин, фишори ифротгароёни исломӣ, ки ба Ўзбекистон дахл доштанд, афзоиш меёфт. Вазъияти бамиёномада боиси сар задани амалиётҳои низомӣ дар ин минтақа гардид.

Созишномаи соли 2001 дар бораи эҳтимолан демаркатсия кардани қитъаҳои сарҳад ва таъсиси свопҳо, ки анклавҳои дахлдори онҳоро ба “материк” мепайваст, дар Қирғизистон чандон пазируфта нашуд ва созишнома дар масъалаи сарҳад низ миёни ин ду кишвар ба тасвиб нарасид, ки он ба идомаи танишҳо миёни ин ду кишвар оварда расонид*. Албатта, таҷрибаи байналмилалӣ собит месозад, ки сарҳадҳои ноустувор боиси ҷиноятҳои муташаккил ва гурӯҳҳои террористӣ низ шуда метавонад. Мисоли равшани он ҳодисаҳои моҳи майи соли 2005 дар Андиҷон рух дода мебошад. Коршиносон дар ин маврид бар ин назаранд, ки аз рӯи нишондоди хадамоти истихбороти Ўзбекистон, вақте дар Тошканд шӯриши мусаллаҳонаи созмони динии пинҳонии «Акрамия» сарқӯб карда шуд, афроде, ки ба Ўзбекистон ба унвони террорист шомил шуда буданд, тавассути марзи Қирғизистон ба Андиҷон силоҳ интиқол дода, сипас ба Қирғизистон фирор кардаанд [10, с. 15].

Ҳодисае дигаре вобаста ба масъалаи марзӣ миёни Ўзбекистон ва Қирғизистон ба замони «Инқилоби лолагин» (март 2005), ба давраи раёсати Қ.Боқиев рост меояд. Баъд аз баррасии масъалаи мазкур маълум гардид, ки ҷониби Қирғизистон аз додани ҷинояткорон ба мақомоти Ўзбекистон худдорӣ мекунад. Билохира, бо фишори кишварҳои Ғарб ва созмонҳои дифоъ аз ҳуқуқи башар ба онҳо иҷозат дода мешавад, ки зери ниқоби мардуми осоишта ба Аврупо раванд.

Ҳолати дигаре, ки боиси баҳси марзӣ миёни ду кишвар гардида буд, ҳодисаҳои хунини моҳи июни соли 2010 дар вилоятҳои Уш ва Ҷалолободи Ҷумҳурии Қирғизистон мебошад, ки ҳангоми беназорат мондани марз, қисми зиёди гурезаҳо аз марзи Қирғизистон ба Ўзбекистон ворид мешаванд. Тибқи маълумотҳои омории расмии Тошканд, ҳудуди 400 ҳазор нафар барои фирор аз низоъҳои байнимиллӣ дар кишвари ҳамсоя ба манотиқи ҳамсои Ўзбекистон фирор мекунанд. Мисоли дигаре, ки боиси муташанниҷ гардидани муносибат миёни ин ду кишвар гардида буд, захмӣ шудани шаҳрванди Ўзбекистон мебошад. Аз рӯи маълумотҳо, 23 сентябри соли 2013 дар мавзеи Жииде-Ариқи ноҳияи Қадамҷайи вилояти Бодканд марзбонони қирғиз як шаҳрванди Ўзбекистонро захмӣ мекунанд, ки бо ӯ ду зани дигар ҳамроҳ будааст, ки онҳо нуктаҳои марзиро вайрон карда, ба қаламрави дуртари Қирғизистон ворид мешаванд.

Чунин ҳолати вайронкунии сарҳад миёни шаҳрвандони Қирғизистон ва Ўзбекистон борҳо ба мушоҳида расидааст. Аз рӯи таҳлилҳои омории чунин бармеояд, ки, дар натиҷаи задухӯрдҳо дар сарҳад ва ҳангоми гузаштан аз он ҳар сол ба ҳисоби миёна 10-20 нафар ба ҳалокат мерасад. [9, с. 24].

Баҳсҳои марзӣ на танҳо боиси муташанниҷ гардидани вазъият дар сарҳад ва кушта шудани шаҳрвандони бегуноҳ мегардид, балки ба ҳаёти иқтисодӣ ва иҷтимоии ҳарду кишвар таъсири худро мегузошт. Тавре муҳаққиқ Казансев менависад: «Натиҷаи баҳсҳои марзӣ ба ҳамкорӣҳои иқтисодӣ миёни Ўзбекистону Қирғизистон таъсири худро мегузошт. Зеро ҳолатҳои мазкур боиси баста шудани гузаргоҳҳои

* Daily Sabah (6 September 2017), [Uzbekistan, Kyrgyzstan sign historic border agreement](#). Wayback Machine . 21. 07. 2020.9. 10. 2018.

* [Central Asia - border disputes and conflict potential](#). Wayback Machine.

сарҳадӣ мегардид. Нуктаҳои муҳимми иқтисодӣ ва зербиноҳои дар қаламрави Қирғизистон буда, ки аз замони Шуравӣ мавриди истифодаи Ўзбекистон қарор доштанд, имрӯз монеаи дар муносибатҳо миёни ин кишварҳо гаштааст, ки дар аксари ҳолат Тошканд бозгашти онҳоро ба ҳалли масъалаи сарҳадӣ вобаста медонад» [11, с. 296].

Тавре маълум аст, Ҷумҳурии Қирғизистон аз соли 2011 барои бозгардонидани обанбори Орто-Токой, каналҳои Чуст, Сӯх-Шаймардан, Лаган, истгоҳҳои обкашии «Достук» ва «Маданият», садҳо гектар заминро барои истифода дар ноҳияи Қадамжай ва ғайра оғоз намуд. Инчунин, моҳи сентябри соли 2013 аз роҳҳои кӯҳии Унгар-Тоо, ки мавҷгирҳои нуктаҳои телевизионӣ ва ширкатҳои мобилии Қирғизистон дар он ҷо ҷойгир буд, ба яке аз масъалаҳои баҳсӣ миёни ин ду кишвар табдил гардид. Аз тарафи дигар, анклавҳо боиси тезтунд гардидани муносибат ва мушкилот миёни ин ду кишвар мегардид. Аз ҷумла, 6 январи соли 2013 сокинони деҳаи Хушёри Ўзбекистон, воқеъ дар анклави Сӯх, изҳори норизоӣ аз насби сутунҳои интиқоли барқ карданд. Дар натиҷаи он марзбонони қирғиз ба деҳаи ҳамсоияи Қирғизистон - Чабрак ҳамла карданд. Дар ҷавоби ин қирғизҳо роҳхоеро бастанд, ки анклавҳои он бо Ўзбекистон дахл дошт.

Дар Қирғизистон анклавҳои ўзбекҳои Сӯх (тақрибан 60 ҳазор нафар) ва Шоҳимардон (зиёда аз 10 ҳазор нафар) ташкил медоданд, ки аз ҷиҳати маъмури ба вилояти Фарғонаи Ўзбекистон мансуб буданд. Инчунин, ҳодисаҳои деҳаи Бараки Қирғизистон бо масоҳати 4 ҳазор километри квадратӣ ва бо доштани аҳолии чандсаднафара боиси сар задани баҳсҳои марзӣ миёни ин ду кишвар гардида буд [8, с. 162-163]. Агар ба таърихи муташанниҷ гардидани даъвои марзӣ миёни ҷумҳуриҳои Ўзбекистону Қирғизистон назар афканем, давраи нави ихтилофҳо миёни ин ду кишвар ҳодисаҳои 18 марти соли 2016 рух дода мебошад. Дар ин рӯз ҷониби Ўзбекистон ду зиреҳпӯш, ду мошини боркаш ва тақрибан 40 нафар низомиёнро ба минтақаи баҳсбарангези марзии Чаласарти вилояти Ҷалолободи Қирғизистон интиқол дода, нуктаи гузаргоҳии худро дар марз таъсис медиҳад. Дар қитъаи шоҳроҳи Кербен-Ала-Бука ва гузаргоҳи ба шаҳрвандони Қирғизистон тааллуқ дошта, роҳи тавассути шоҳроҳи Дӯстук ва "Маданият" буда баста мешавад.

Ҷониби Тошканд вобаста ба ин ҳодиса изҳор карданд, ки баста шудани роҳ барои таъмини амният дар рӯзҳои ҷашни Наврӯз мебошад.

Бо вучуди ин, Хадамоти давлатии марзбонии Қирғизистон амалҳои ҷониби Ўзбекистонро амали дағалонаи марзӣ арзёбӣ карда, талаб карданд, ки техникаи вазнини ҷангӣ ва низомиён аз минтақаи баҳсбарангез бароварда шавад ва ба он ҷо қувваҳои иловагӣ ворид карда шавад. Гузашта аз ин, убури сокинони Ўзбекистон аз гузаргоҳҳои нақлиётӣ Баймак, Кенсай ва Қадамжай манъ карда шавад.

Вобаста ба амалҳои Ўзбекистон ҷониби Қирғизистон ултиматум фиристода, эълон карданд, ки агар Ўзбекистон техника ва низомиёни худро аз минтақаи баҳсбарангез берун накунад, Бишкек тасмим дорад масъалаи иштироки худро дар нишасти СХШ дар Тошканд бозрасӣ карда, ба СПАД муроҷиат хоҳад намуд. Инчунин, дар изҳороти онҳо оварда шуда буд, ки "Ўзбекистон бо нақзи қонунҳои байналмилалӣ ба қаламрави Қирғизистон ҳамла кардааст" [9, с. 82-86].

Вазъият дар минтақаҳои марзӣ миёни Ўзбекистону Қирғизистон ҳамонро пуршиддат мегардид. Дар ин миён як қатор расонаҳои маҳаллӣ маълумот паҳн карданд, ки муноқиша ба амалиёти низомии ҳамачониба табдил ёфта истодааст. Дар ҷунин вазъият СПАД маҷбур шуд ба вазъияти ба амал омада даҳолат кунад.

Ҳодисаҳои бавуқуёмада СПАД-ро маҷбур сохт 25 марти соли 2016 дар шаҳри Москва чаласаи ғайринавбатии Шурои доимии худро даъват кунад. Дар ин росто миёни раҳбарони вазоратҳои марзбонии Ўзбекистон ва Қирғизистон музокира доир карда шуд. Хушбахтона, бо миёнравии СПАД баъд аз мулоқот шумораи сарбозон дар марз кам карда мешавад. 26 март техникаи низомӣ ва хизматчиёни ҳарбии Ўзбекистон аз минтақаи таъйиднашуда берун карда мешавад ва ба низои марзӣ миёни Қирғизистону Ўзбекистон хотима дода мешавад. Вобаста ба баҳсҳои марзӣ

миёни ин ду кишвар гуфтан мумкин аст, ки аз 1378 километри марзи баҳсие, ки миёни ин ду кишвар мавҷуд буд, то соли 2016 1007 километри он ба мувофиқа оварда шуд. 371 километри дигари он ҳамчун минтақаи баҳсноки сарҳадӣ боқӣ монд, ки боиси аз нав сар задани ихтилофҳои марзӣ мегардад, ки он аксаран аз ҷониби миллатгароёни маҳаллӣ, радикалҳо, муҳолифин ва расонаҳои марбут ба онҳо ба роҳ монда мешуд, ки дар онҳо даъватҳои ҷавобии низомӣ низ ба назар мерасид.

Хушбахтона, гуфтан мумкин аст, ки моҳи октябри соли 2018 ҷиҳати таҳкими амнияти минтақавӣ миёни Ҷумҳуриҳои Ўзбекистон ва Қирғизистон табодули афкор сурат гирифт. Роҳбарони Ўзбекистон ва Қирғизистон ба мувофиқа омаданд, ки минбаъд ҳамкориҳои дучонибаро дар сатҳҳои гуногун барои таҳкими минбаъдаи муносибатҳои гуногунҷанба ва дарозмуддат, ки ба манфиати ду халқӣ бародар аст, таҳким бахшида, суботу амният дар минтақа таъмин гардад [Официальный сайт МИД РЕС. Узбек.] Чи тавре маълум гардид, дар ҷараёни музокироти минбаъда миёни ин ду кишвар раванди делимитатсияи сарҳад анҷом дода шуд. Ҷумҳуриҳои Ўзбекистон ва Қирғизистон омодагии хешро ба муколама ва ҷустуҷӯи роҳҳои қобили қабули ҳалли масъалаҳои сарҳадӣ нишон дода, ба баҳси масъалаҳои марзӣ хотима гузоштанд. Дар ҷараёни музокироти минбаъда, ки миёни Қирғизистон ва Ўзбекистон анҷом ёфт, раванди делимитатсияи сарҳад анҷом дода шуд. Ўзбекистон ва Қирғизистон омодагии худро ба муколама ва ҷустуҷӯи роҳҳои қобили қабули ҳалли масъалаҳои сарҳадӣ нишон дода, ба масъалаҳои марзӣ хотима гузоштанд.

Дар ин радиф моҳи ноябри соли 2022 мақомоти Қирғизистон ва Ўзбекистон эълон карданд, ки ба баҳси марзӣ, ки беш аз 30 сол идома дошт, нуқта гузошта шавад. Яке аз лаҳзаҳои муҳим дар роҳи таҳкими амнияти минтақаи Осиёи Марказӣ имзои Эълomia дар бораи шарикӣ ҳамҷонибаи стратегӣ байни Ўзбекистон ва Қирғизистон мебошад, ки 27 январи соли 2023 миёни Президенти Ҷумҳурии Ўзбекистон Шавкат Мирзиёев ва Президенти Қирғизистон Садир Ҷапаров ба имзо расонида шуд.

Тарафҳо дар асоси ин созишнома дар бобати минбаъд ва ҳаматарафа инкишоф додани муносибатҳои дутарафа дар соҳаҳои зерин яқдилона изҳор намуданд, ки ҳамкориҳои сиёсӣ, ҳамкорӣ дар масъалаҳои амният, идомаи рушди ҳамкориҳоро дар бахшҳои ҳарбӣ ва ҳарбию техникӣ дар асоси созишномаҳои мавҷуда, инчунин такмили заминаи ҳуқуқӣ, ҳамкориҳои тичоратиро иқтисодӣ; ҳамкорӣ дар соҳаи обу энергетика; ҳамкорӣ дар соҳаи нақлиёт ва коммуникатсия, ҳамкориҳои байниминтақавӣ ва ҳамкориҳои фарҳангӣ гуманитарӣ миёни ин ду кишвар бо ҳам тақвият бахшида шавад. Аз ин лиҳоз, мисоли равобитаи дучонибаи Ўзбекистон ва Қирғизистон дар Осиёи Марказӣ шаходати он аст, ки ҷӣ гуна ду кишвар пас аз таърихи равобитаи мушкӣ талош карданд, як барномаи густурдаи ҳамкориро оғоз кунанд. Дар ҳоле ки таҳкими низомии амният ва манфиатҳои мутақобилаи иқтисодӣ боиси афзоиши босуръати муомилоти мол, ҳалли мушкилоти печидани марзҳо, истифодаи транзитӣ ва обҳои фаромарзӣ аст.

Бо назардошти ин талошҳо миёни ин ду ҷумҳурӣ бояд гуфт, ки фаъолияти сохторҳои махсус таъсисёфта – Комиссияи байниҳукумати ва Шурои роҳбарони маъмуриятҳои вилоятҳои наздисарҳадии Ўзбекистон ва Қирғизистон, низомии феълии содакардашудаи убури сарҳади давлатӣ ва ифтиҳои гузаргоҳҳои нав ба беҳбуди ҳамкориҳо мусоидат намуд. Тағйироти мусбат дар муносибатҳои Ўзбекистон ва Қирғизистон ба ҳамкориҳо дар соҳаи фарҳангӣ гуманитарӣ миёни ин ду кишвар таъсир расонд, ки намунаи барҷастаи он таҷлили 90-солагии Чингиз Айтматов аз ҷумлаи ҷорабиниҳои яқҷояи ҳарду кишвар барои солҳои 2021-2023 мебошад.

Аз рӯи маълумоти оморӣ, донишҷӯёни Ўзбекистон, ки барои таҳсил ба донишгоҳҳои Қирғизистон мераванд, ва ё донишҷӯёни қирғиз, ки ба Ўзбекистон барои таҳсил мераванд дар ҳоли афзоиш мебошад. Гарчанде бар асоси динамикаи афзоиш, шаҳрвандони Қирғизистон майли бештари интихоби донишгоҳҳои Ўзбекистонро доранд. Ҳамзамон, дар мулоқоти раҳбарони ду кишвар, ки моҳи март соли ҷорӣ сурат гирифт, зарурати афзоиши теъдоди донишҷӯёни таҳсил дар

муассисаҳои олии кишварҳои ҳамсоя ва ҷалби омӯзгорон ба кори омӯзгории ҳарду кишвар масъалаи мазкур бори дигар мавриди таваҷҷуҳ қарор дода шуд.

Ҳамин тариқ, аз баррасии мухтасари низоми амнияти минтақавӣ метавон чунин хулоса баровард: Барои таҳкими минбаъдаи низоми амнияти минтақавӣ дар Осиёи Марказӣ ҳалли масъалаи сарҳади байни Ҷумҳурии Ўзбекистон ва Қирғизистон аҳамияти бузург дорад. Дар ташаққули низоми минтақавӣ нақши кишварҳои Ўзбекистону Қирғизистон хеле назаррас буда, дар байни дигар кишварҳои Осиёи Марказӣ яке аз аввалинҳо буданд, ки барои ҳалли низоҳои марзӣ даст заданд. Савум ин ки, таҷрибаи ҳамкориҳои Ўзбекистон ва Қирғизистон дар эҷоди амнияти минтақавӣ нишон медиҳад, ки дар таъмини низоми амнияти минтақавӣ Осиёи Марказӣ нақши Федератсияи Россияро нодида наметавон гирифт.

Бо назардошти ин матлаб, бояд гуфт, ки низоми минтақавӣ амнияти дар ҳоли ҳозир дар ҳолати шакл гирифтани аст ва дар оянда, гумон меравад, моделҳои нави ҳамкориҳои минтақавӣ, барои амнияти минтақа ва дар маҷмӯъ сайёра ба вуҷуд оварда шаванд. Зеро зарурати бознигарии ҳуди мафҳуми амният, тағйир додани афзалиятҳо ба дипломатияи пешгирикунанда, ҳифзи сулҳ, ҳалли масъалаҳои суботи иқтисодӣ ва иҷтимоӣ ва мутобиқсозии динамикӣ ба ҳолатҳои нав дар баробари терроризми байналмилалӣ, гурӯҳҳои экстремистӣ, бунёдгароёни исломӣ дар минтақа ва ҷаҳони муосир аз байн нарафтааст.

АДАБИЁТ

1. Актуальные проблемы деятельности международных организаций. Теория и практика. Ответственный редактор Г.И. Морозов. -М., 1982. -352 с.
2. Воронков Л.С. Международные отношения между международными организациями: основные причины их возникновения и развития [Электронный ресурс]. <http://cyberleninka.ru/article/n/mezhdunarodnye-organizatsii-i-sistemy-mezhdunarodnyh-otnosheniy-tendentsii-i-perspektivy-razvitiya>
3. Каримов И. Узбекистан на пути углубления экономических реформ / И.Каримов. - СПб., 1995.
4. Каримов И.А. Узбекистан на пороге XXI века: угрозы безопасности,
5. условия и гарантии прогресса / И.А. Каримов. - Узбекистан, 1997. -Т.1. -С. 287-288
6. Коваленко И.И. Международные неправительственные организации / И.И. Коваленко. -М.: Международные отношения, 1976. -167 с.
7. Звягельская И.Д. Становление государств Центральной Азии: Политические процессы / И.Д. Звягельская. - М.: Аспект Пресс, 2009.
8. Звягельская И.Д. Центральная Азия: Эволюция параметров безопасности и стабильности / И.Д. Звягельская //Южный флоте СНГ. Центральная Азия-Каспий- Кавказ. -Вып. 2. - М.: Навана, 2005.
9. Иманалиев М.С. Центральная Азия в системе совместной безопасности / И.Д. Звягельская // Центральная Азия и Кавказ. -1999.-№3 (4).
10. Омаров Н.М. Внешняя политика Кыргызской Республики в эпоху «стратегической неопределенности» / Н.М. Омаров. – Бишкек: Нлим, 2005.
11. Шохзода С. Формирование структуры региональной безопасности Центральной Азии в контексте трансформации современной системы Международных отношений: дисс. канд. полит. наук / С.Шохзода. - М.: МГИМО, 2006.
12. Казанцев А.А. Реформы во внешней политике Узбекистана: основные достижения и сценарии развития / А.А.Казанцев, Л.Ю. Гусев // Вестник Российского университета дружбы народов. Серия. Международные отношения. - 2018. -Т 18.-№2. -С.292-303.
13. Каурбаев Х.Г. Независимый Узбекистан-внешние приоритеты / Х.Г. Каурбаев. -Ташкент, 2001.
14. Официальный сайт МИД Республика Узбекистан.
15. Daily Sabah (6 September 2017), Uzbekistan, Kyrgyzstan sign historic border agreement. Wayback Machine . 21. 07. 2020.9. 10. 2018.
16. *Central Asia - border disputes and conflict potential*. Wayback Machine.

ҶУМҲУРИҲОИ ЎЗБЕКИСТОНУ ҚИРҒИЗИСТОН ДАР НИЗОМИ АМНИЯТИ МИНТАҚАВИИ ОСИЁИ МАРКАЗӢ

Низоми амнияти минтақавӣ дар Осиёи Марказӣ падидаи наво мебошад, ки баъд аз фурӯпошии ИҶШС зухур кардааст. Бинобар ин, омӯзиши масъалаҳои гуногуни ин падида барои муайян кардани амнияти миллии кишварҳои минтақа аз аҳамияти хос бархӯрдор аст. Дар мақолаи мазкур кӯшиш ба харҷ дода шудааст, ки дар мисоли ҳамкориҳои ҷумҳуриҳои Ўзбекистону Қирғизистон раванди

ташаккулёбии низоми амниятӣ минтақавиро нишон диҳад. Таҳлилҳо нишон медиҳанд, ки дар даврони истиқлолият кишварҳои номбурда, чун дигар ҷумҳуриҳои тозаташкилфтаи Осиёи Марказӣ борҳо ба мушкилоти амниятӣ дар минтақа дучор гаштаанд ва тамоюлҳои бухрони соҳаҳои сиёсату ҷамъиятӣ дар кишварҳои ин минтақа то ҳанӯз пурра бартараф нашудаанд. Ба сифати намуна таҷрибаи ҳамкориҳои Ҷумҳуриҳои Ўзбекистон ва Қирғизистонро метавон таҳлил намуд. Зеро ин ду давлат аз аввалин кишварҳои Осиёи Марказӣ буданд, ки дар асоси тафохум ва кумакҳои СПАД тавонистанд дар масъалаи муноқишаҳои сарҳадӣ ба натиҷаи дилхоҳ ноил шаванд. Музокирот дар масъалаи бартараф кардани бахсҳои марзӣ миёни ин ду кишвар дар ду марҳала - солҳои 1991-2018 ва 2019-2022 сураат гирифтанд.

Калидвожаҳо: низоми минтақавӣ, Осиёи Марказӣ, Ўзбекистон, Қирғизистон, мушкилот, низоҳо, истиқлолият, СПАД, мочарои сарҳадӣ, минтақаи бахснок, анклавҳо, созишномаҳои дучониба, Иттиҳоди иқтисодии Аврусиё (ИИАО).

УЗБЕКИСТАН И КЫРГЫЗСТАН В СИСТЕМЕ РЕГИОНАЛЬНОЙ БЕЗОПАСНОСТИ

Система региональной безопасности в Центральной Азии - новое явление, появившееся после распада СССР. Поэтому изучение различных вопросов этого явления имеет особое значение для определения национальной безопасности региона, данное исследование различных вопросов этого явления имеет особое значение для определения национальной безопасности стран региона. В данной статье предпринята попытка показать процесс формирования региональной системы безопасности на примере сотрудничества между республиками Узбекистан и Кыргызстан. Анализ показывает, что в период независимости указанные страны, как и другие новообразованные республики Центральной Азии, неоднократно сталкивались с проблемами безопасности в регионе, а тенденции кризиса в политической и социальной сферах в странах этого региона не исчезли, ещё полностью не решена. В качестве примера можно проанализировать опыт сотрудничества между республиками Узбекистан и Кыргызстан, поскольку эти две страны были одними из первых стран Центральной Азии, которые смогли добиться желаемого результата в вопросе пограничных конфликтов, исходя из понимания и помощи СПАД. Переговоры по вопросу о пограничной напряженности между двумя странами проходили в два этапа в 1991-2018 и 2019-2022 годах.

Ключевые слова: региональная система, Центральная Азия, Узбекистан, Кыргызстан, проблемы, конфликты, независимость, СПАД, пограничный конфликт, спорный регион, анклав, двусторонние соглашения, Евразийский экономический союз (ЕАЭС).

UZBEKISTAN AND KYRGYZSTAN IN THE REGIONAL SECURITY SYSTEM

The system of regional security in Central Asia is a new phenomenon that appeared after the collapse of the USSR. Therefore, the study of various issues of this phenomenon is of particular importance for determining the national security of the region, this study of various issues of this phenomenon is of particular importance for determining the national security of the countries of the region. This article attempts to show the process of formation of a regional security system on the example of cooperation between the republics of Uzbekistan and Kyrgyzstan. The analysis shows that during the period of independence, these countries, like other newly formed republics of Central Asia, repeatedly faced security problems in the region, and the tendencies of the crisis in the political and social spheres in the countries of this region have not disappeared, they are still not completely resolved. As an example, we can analyze the experience of cooperation between the republics of Uzbekistan and Kyrgyzstan, since these two countries were among the first countries in Central Asia that were able to achieve the desired result in the issue of border conflicts, based on understanding and assistance to the SPAD. Negotiations on the issue of border tension between the two countries took place in two stages in 1991-2018 and 2019-2022.

Keywords: regional system, Central Asia, Uzbekistan, Kyrgyzstan, problems, conflicts, independence, SPAD, border conflict, disputed region, enclaves, bilateral agreements, Eurasian Economic Union (EEU).

Маълумот дар бораи муаллиф: *Иброғимова Гавҳар Саймудиновна* - Донишгоҳи миллии Тоҷикистон, кафедраи таърихи нав ва навини кишварҳои хориҷӣ, номзади илмҳои таърих, дотсент.

Суроға: 734025, шаҳри Душанбе, Ҷумҳурии Тоҷикистон, хиёбони Рӯдакӣ, 17. E-mail: gavharibrogimova@mail.ru

Сведения об авторе: *Ибрагимова Гавхар Саймудиновна* - Таджикский национальный университет, кандидат исторических наук, доцент, заведующая кафедрой новой и новейшей истории зарубежных стран
Адрес: 734025, г. Душанбе, Республика Таджикистан, проспект Рудаки, 17. E-mail: gavharibrogimova@mail.ru

Information about the author: *Ibragimova Gavhar Saimuddinova* – Tajik National University, candidate of historical sciences, associate professor, head of the Department of modern and contemporary history of foreign countries. **Address:** 734025, Dushanbe, Republic of Tajikistan, Rudaki Avenue, 17. E-mail: gavharibrogimova@mail.ru

Нуриддин П.Р., Саматова Н.Х.
Донишгоҳи миллии Тоҷикистон

Муқаррар намудани мутобиқат байни ҳадафҳо ва воситаҳо дар мафҳуми стратегия инъикос меёбад. Таърифи мафҳуми стратегия мураккаб мебошанд, чунки ҳадафҳои акторҳои муносибатҳои байналмилалӣ на ҳама вақт равшану возеҳанд. В.Лидделл–Ҳарт стратегияро чун «санъати тақсим ва истифодаи воситаҳои ҷарбӣ барои расидан ба ҳадафҳои сиёсӣ» муайян кардааст. Аз дидгоҳи В. Муррай ва М.Гримсли, «ин формулаи мушаххас, аммо ноқис истилоҳи стратегияро фақат бо соҳаи ҷарбӣ маҳдуд мекунад, ҳоло он ки дар амал стратегия истифодаи хеле васеъ дорад».

Яке аз шаклҳои ояндабинӣ ва оmodасозии нақшаҳои фаъолият барои оянда ин таҳия ва амалӣ сохтани стратегияҳо мебошад. Стратегия калимаи қадимаи юнонӣ буда, маънии «санъати лашкаркаш»-ро дорад. Дар илми муосир ҳамчун истилоҳ стратегия нақшаи умумӣ ва ба ҷузъҳо ҷудонашудаи ягон навъи фаъолиятро мефаҳмонад, ки муҳлати тулониро фаро мегирад. Ҳамзамон, стратегия аз назари илмӣ роҳи бадастории ҳадафи мураккаб мебошад. Тактика (аз калимаи қадимаи юнонӣ ба маънии «санъати ҷарбӣ») воситаи татбиқи стратегия буда, ба ҳадафи асосии стратегия тобеъ аст. Ин мафҳумҳо дар соҳаи ҷарбӣ пайдо шуда, баъдан ба соҳаҳои дигар ворид шудаанд, вобаста ба ин ба эътирофи худӣ ҷарбиён, агар тактика нақшаи ғолибият дар муқорибии ҷудогона бошад, стратегия аз маҷмуи нақшаҳои пирӯзӣ дар кулли ҷанг иборат аст [2].

Стратегия чун мафҳум ва маҷмуи амалҳо махсусияти худро дорад: 1) стратегия маънии фавран амал карданро надошта, самтҳои дар оянда фаъолият намуданро муайян месозад; 2) стратегия имкон медиҳад, ки ба равандҳои муайян тавачҷуҳ зоҳир карда шуда, амалҳои дуҷумдараҷа ба эътибор гирифта нашаванд; 3) мавҷудияти стратегия тадричан барои баромадан ба роҳи зарурии рушд мусоидат менамояд; 4) бо сабаби эҳтимоли рӯй додани ҳодисаҳо ба таври ғайриҷашмдошт стратегия танҳо сифати умумӣ дошта, ҳатман муодил ё алтернатива дорад; 5) дар раванди амалисозии стратегия далелҳои пайдо мешаванд, ки самти амалро метавонанд дигаргун созанд, бо ҳамин сабаб натиҷаи ниҳой аз роҳандозии стратегияи мушаххас метавонад аз варианти дар ибтидо муайяншудаи натиҷаҳо тафовут дошта бошад; 6) стратегия аз самтгирӣ, ки шакли болотари қабули қарор мебошад, тафовут дошта, ин ва ё он унсурҳои стратегия метавонад дар марҳалаи муайяне ба самтгирӣ мубаддал гардад ва ғайра [2].

Таснифоти стратегия низ гуногун аст. Аз ҷумла, аз рӯйи сатҳи мураккабӣ стратегияҳоро ба сода ва мураккаб ҷудо мекунанд. Навъи аввал як раванд ва навъи дуюм якҷанд равандҳоро фаро мегирад. Мувофиқи самтгириашон стратегияҳо метавонанд ба нақшаҳои истифодаи имконоти дохилӣ ва ё ба нақшаҳои истифодаи имконоти берунӣ тақсимбандӣ карда шаванд. Таснифоти дигаре стратегияҳоро аз рӯйи соҳа ва самт тақсимбандӣ мекунад, ки барои тамоми самтҳои фаъолияти моддию маънавий метавонанд таҳия карда шаванд. Аз рӯйи мундариҷа стратегияҳо одатан метавонанд ба нақшаи амал ва ё нақшаи рушд тасниф гарданд ва ғайра [2].

Ҳар як стратегия аз унсурҳои муайян иборат буда, одатан, онҳоро ба се гурӯҳи асосӣ тақсим мекунанд: низомии ҳадафҳо, ки рисолат, ҳадафи кулӣ, ҳадафҳои умумии ташкилӣ ва ҳадафҳои махсусро дар бар мегирад; самтҳои афзалиятнок ё принципҳои асосӣ бо мақсади тақсимоли захираҳо ва роҳандозии тадбирҳо; қоидаҳои танзимкунандаи раванди татбиқи стратегия, аз қабилӣ ташаккули сохтори ташкилӣ, роҳандозии робитаҳои мутақобилаи дохилӣ, иҷроии амалҳои махсус ва амсоли он [2].

Бо мақсади ошноии бештаре бо сохтори стратегия дар мисоли «Стратегияи сиёсати давлатии ҷавонон дар Ҷумҳурии Тоҷикистон то соли 2020» (бо қарори

Хукумати Ҷумҳурии Тоҷикистон аз 4-уми октябри соли 2011, таҳти № 480 тасдиқ шудааст) унсурҳои асосии онро чунин нишон додан имкон дорад:

- муқаррароти умумӣ;
- зарурати қабули стратегия;
- мақсад ва принципҳои татбиқи стратегия;
- самтҳои афзалиятноки сиёсати давлатӣ дар самти мавриди назар;
- тадбирҳои барои татбиқи стратегия;
- механизми татбиқи стратегия;
- шароите, ки барои татбиқи стратегия зарур аст;
- натиҷаҳои татбиқи стратегия, мониторинг ва арзёбии самарабахшии он;
- муқаррароти хотимавӣ [2].

Дар илм мафҳуми стратегия маънои нисбатан васеъро ба худ гирифтааст: стратегияи иқтисодӣ, сиёсӣ, рушди соҳибкорӣ, корҳои бонкӣ ва ғайра.

Хислат ва диалектикаи стратегияро омилҳои зерин муайян мекунад:

- а) мавҷудияти таъсир ба касе ё ба чизе;
- б) восита ва тарзҳои таъсири ояндадор;
- в) самтгирии дурнамо – динамикаи ҳадафҳо.

Дар маҷмӯъ, стратегия метавонад чун самти дарозмуддати рафтор муайян карда шавад, ки илм ва санъатро барои расидан ба ҳадафҳои ояндадор пайванд медиҳад. Аз ин нуқтаи назар стратегияи актори муносибатҳои байналмилалӣ – ин усули таҳлили вазъият, арзёбии самтҳои эҳтимолии инкишофи он, муқоисаи ҳулосаҳо бо манфиатҳои худ, интиҳоб намудани лаҳзаи муносиб ва воситаҳои муассири амалисозии ҳадафҳо мебошад.

Тағйири вазъият боиси тағйири стратегия мегардад. Масалан, стратегияи «боздории коммунизм», ки Америка дар давраҳои гуногун бо шаклҳои мухталиф амалӣ менамуд, вобаста аз шароит ва воситаҳои истифодашаванда тағйир меёфт. Аз оғози солҳои 1950 ин стратегияи «интиқоми оммавӣ» буд, ки мазмуни онро зиддияти глобалӣ бо Иттиҳоди Шуравӣ дар тамоми самтҳо ташкил дод. Дар нимаи дуҷуми солҳои 1960 ҷойи онро стратегияи «аксуламали муносиб» гирифт, ки ҳамкориҳои маҳдуд бо Иттиҳоди Шуравӣ дар масъалаҳои яроқпартоиро дар назар дошт. Дар охири солҳои 1970 ва аввали солҳои 1980 стратегияи «тарсонидан», яъне рақобат ва зиддияти ошкорои Америка ва Иттиҳоди Шуравӣ ба вучуд омад, ки номи «империяи зулм»-ро гирифт [6].

Хотимаи ҷанги сард дар стратегияи Америка як силсила тағйироти ҷиддиро ба вучуд овард:

- бо аз байн рафтани рақибҳои мушаххас ва таҳти таъсири инқилоби электронӣ афкори стратегияи Америка аз якҷутбӣ ба «бисёрҷутбӣ» табдил ёфт;
- стратегияи Америка аз тасаввуроти стратегияи европоӣ беш аз пеш дуртар мешавад;
- мазмуни иттиҳодҳо дигаргун мешавад.

Дар ибтидои асри XXI стратегияи Америка ба таъмини пешоҳангии бе ҷуну ҷарои Иёлоти Муттаҳидаи Америка пас аз ҷанги сард нигаронида шудааст.

Стратегияи бузург. Стратегияи миллӣ ё стратегияи бузурги давлатҳо тамоми воситаҳои дар ихтиёри онҳо бударо ҷиҳати таъмини манфиатҳои миллӣ муттаҳид месозад. Ба ин маънӣ, мафҳуми стратегияи бузург бо мафҳуми сиёсати берунӣ ҳаммаъно аст. Дар ин робита стратегия ба ҷанд соҳа ҷудо мешавад, ки ҳар кадоми онҳо бо амнияти миллӣ робитаи бевосита ё бавосита доранд:

- стратегияи сиёсӣ, ки ҳам сиёсати берунӣ ва ҳам сиёсати дохилии давлатҳоро фаро мегирад;
- стратегияи иқтисодӣ – сиёсати дохилӣ ва берунии иқтисодии давлатҳоро дар бар мегирад;

— стратегияи ҳарбӣ – стратегияҳои рушди қувваҳои мусаллаҳи давлатро дар бар мегирад.

Стратегия аз тактика фарқ мекунад. Тактика истифодаи муассири воситаҳои расидан ба ҳадафҳои фосилавӣ мебошад, ки бояд ба муваффақияти стратегия оварда расонад. Стратегия ҳамчунин аз логистика фарқ мекунад, ки мазмуни он ба таъминоти техникӣ ва машқҳои неруҳои мусаллаҳ дахл дорад. Мутобиқи илми классикии ҳарбӣ, шартӣ ҳалқунандаи ғалаба – бартарии миқдорӣ бар душман аст. Дар бархӯрдҳои мустаким ва кӯтоҳмуддат омили муайянкунанда миқдори воситаҳо мебошад (сарбозон ва аслиҳа), ки дар ихтиёри ҳар яке аз тарафҳо қарор дорад. Аммо Наполеон дар ҷанг бо италиявӣҳо вақте пирӯз шуд, ки бар душман бартарии миқдорӣ надошт. Ӯ неруҳои худро тавре ҷобачогузорӣ намуд, ки дар ҳар бархӯрд бо душман бартарии маҳдуд ва муваққатӣ ба даст меовард. Бад-ин тартиб, расидан ба ҳадафҳо на танҳо аз мавҷудияти воситаҳо, балки аз он низ вобаста аст, ки онҳо чи тавр истифода бурда мешаванд, яъне аз тактика. Тавре ки Наполеон фармудааст: «Урдуи ғӯсфандон, ки сарлашқари онҳо шер аст, урдуи шеронро, ки сарлашқарашон ғӯсфанд аст, мағлӯб месозад»[6].

Тавре ки Ч. Коллинз таъкид менамояд, «стратегияи бузург» ва «стратегияи ҳарбӣ» мафҳумҳои бо ҳам алоқаманданд, вале ҳаммонанд нестанд. Стратегияи бузург дар сурати муваффақият, зарурати мувоҳидии бевоситаи ҳарбию аз байн мебарад. Ғайр аз ин, нақшаи стратегияи бузург бо расидан ба ғалабаи ҳарбӣ маҳдуд намешавад ва ба ҳифзи сулҳи устувор равона мешавад. Агар стратегияи ҳарбӣ соҳаи амали генералҳо бошад, стратегияи бузург салоҳияти роҳбарияти сиёсӣ ҳаст. Стратегияи бузург бар стратегияи ҳарбӣ ҳукмрон аст. Стратегияи ҳарбӣ фақат яке аз унсурҳои стратегияи бузург мебошад [6].

Ду шартӣ зарурии стратегияи бомуваффақияти миллӣ (*бузург*) вучуд дорад:

— арзёбии дурусти вазъи стратегӣ, яъне хусусияти муҳити байналмилалӣ;

— таҳлили стратегӣ, яъне омӯзиши рафтори дигар акторҳои муносибатҳои байналмилалӣ.

Мутобиқи арзёбии муҳити байналмилалӣ – босубот ё бесубот, мусоид ё номусоид, дӯстона ё хасмона – стратегия воситаҳои интиҳоб карда, ҳадафҳои гузошташударо ислоҳ мекунад.

Таҳлили стратегӣ чунин марҳалаҳоро дар бар мегирад:

Марҳалаи якум ва муайянкунандаи таҳлили стратегӣ ҷамъоварӣ ва омӯзиши иттилоот дар бораи шарик ва рақибҳои эҳтимолиро дар бар мегирад. Сохтори расмӣ ва қонунии ин соҳаро шабакаҳои сафоратҳои давлатҳо ташкил медиҳанд, ки бо фаъолияти ҳадамоти махсус, ки ба таври касбӣ ба ҷамъоварии иттилоот машғул мебошад, такмил меёбад.

Марҳалаи дуюми таҳлили стратегӣ омӯзиши ин нуқта мебошад, ки шарик ё рақиб манфиатҳои худро, махсусан манфиатҳои амниятии худро чӣ гуна шаклбандӣ мекунад. Донишҳои муҳимме, ки асоси таҳлили стратегиро ташкил медиҳанд, аз тарафи илмҳои таърихӣ ва сиёсӣ дода мешаванд.

Марҳалаи сеюми таҳлили стратегӣ омӯзиш ва тавсифи таҳдидҳо ва хатарҳо мебошад. Таҳлили объективӣ дар ин соҳа аксар вақт мушқил аст ва метавонад боиси ё аз ҳад зиёд ё аз ҳад кам нишон додани онҳо гардад ва барои тарҳрезии стратегияи муассир монеа эҷод кунад.

Стратегияи танзими бухронҳо. Муҳаққиқони ғарбӣ ба стратегияи танзими бухронҳо тавачҷуҳи бештар зоҳир менамоянд. Вазифаи асосии стратегияи танзими бухронҳо – бартараф намудани зиддияти байни ҳифзи манфиатҳои худ ва даст кашидан аз тадбирҳои мебошад, ки метавонанд боиси ташаннуҷ гарданд. Дар ин иртибот, стратегияи мувоҳидӣ ва таҳҷумии танзими бухронро ҷудо мекунанд.

А. Ҷорҷ панҷ стратегияи таҳҷумии танзими вазъияти бухрониро тавсиф кардааст: 1) таҳдид; 2) таъсири маҳдуд; 3) фишори боэҳтиёт; 4) татбиқи амал; 5) харобкунии ботадрич.

Мақсади стратегияҳои таҳочумӣ итоаткор кардани рақиб ва хоҳиш додани ташаннуҷ мебошад.

Аммо тарафи мудофиакунанда низ чанд стратегияи муқовимат ба рақибро дорад, то ки ӯ вазъиятро ба ғоидаи худ тағйир надихад. Агар тарафи мудофиакунанда дарк намояд, ки ҷавоби ӯ метавонад боиси ташаннуҷи вазъият гардад, ӯ низ дар пайи танзими сиёсии бухрон мегардад. Тарафи мудофиакунанда бояд дар муқобили осебрасонӣ ба манфиатҳои худ аз ҷониби рақиб чора андешад, аммо дар айни замон, бояд аз он чи ки боиси ҷанг (ё амалиёти ҷангии бештар мегардад), худдорӣ кунад.

Ҳафт намууди стратегияи мудофиавӣ вучуд дорад:

- 1) дипломатияи маҷбурӣ;
- 2) ташаннуҷи маҳдуд ҷиҳати муқаррар намудани қоидаи бозии муносиб барои тарафи мудофиакунанда ва кӯшиши нигоҳ доштани рақиб аз аксуламали ҷавобӣ ба мақсади ташаннуҷи бештар;
- 3) интиқом аз рӯйи усули «ба кирдори бад ҷазои бад» бе ташаннуҷи бештар ва боздории ташаннуҷ аз ҷониби рақиб;
- 4) истифодаи қувва дар доираи қоидаҳои маҳдуди бозии интиҳобкардаи рақиб;
- 5) таъини ҳудуд – муайян намудани сарҳади мудофия;
- 6) намоиш додани боварӣ ва қатъият нисбат ба амали рақиб;
- 7) пешниҳодҳо барои ба даст овардани ғанимати вақт имконият медиҳанд, ки шартҳои танзими бухрон бо роҳи музокира омӯхта шаванд. Ин шартҳо метавонанд баъзе талаботи рақибро (гарчи на ҳамаашро) қонеъ созанд.

Стратегияи сулҳ. Стратегияи сулҳ – сиёсати парҳез аз вазъияти бухронӣ низ чанд шакл дорад. Намояндагони реализми сиёсӣ стратегияи тавозуни қувваро шартӣ асосии боздории акторҳои нисбатан қудратманд аз сиёсати душманона нисбат ба якдигар ва ҳифзи сулҳу субот дар муносибатҳои байналмилалӣ медонанд. Реалистҳои нав ба омили эътироф (ба расмият шинохтани якдигар) аҳаммияти бештар медиҳанд. Муҳаққиқи франсиявӣ Ж.–Ф. Ферре инро яке аз ҳадафҳои асосии иштирокчиёни муносибатҳои байналмилалӣ меномад [6].

Дар амалия танҳо бо роҳи ба расмият шинохтани якдигар акторҳои муносибатҳои байналмилалӣ наметавонанд ба тамоми ҳадафҳои худ расанд. Барои онҳо эътироф (ба расмият шинохтан) бо имконоти фаъолияти қонунӣ ба сифати актори мухтори мустақил зарур аст.

Давлатҳое, ки мақоми эътирофшуда доранд ва вазифадоранд, ки қоидаҳои бозиро риоя намоянд (қарорҳои Созмони Милали Муттаҳид, созишномаҳо ва ғайра), маҷбуранд роҳҳои гуногунро ҷустуҷӯ намоянд. Масалан, Тайван, ки ба сифати давлати мустақил шинохта нашудааст, бо бисёр давлатҳо робитаҳои тичоратӣ, иқтисодӣ, фарҳангӣ ва қисман сиёсӣ дорад. Масъалаи ба расмият шинохтан аз суботи муносибатҳои байналмилалӣ вобаста буда метавонад.

Масъалаи ба расмият шинохтан барои стратегияи бузург – стратегияи сулҳ муҳим аст. «Стратегияи эътирофи оромкунанда» бар хилофи стратегияи тавозуни қувва ба он равона шудааст, ки на танҳо қудрати дигар давлат, балки ҳароси онҳо боздошта шавад. Расидан ба ин ҳадаф истифодаи гуногунтарин воситаҳоро пешбинӣ менамояд:– эътирофи расмӣ якдигар ба шакли хаттӣ; дар назар гирифтани «манфиатҳои рамзӣ» якдигар, хусусан, онҳое, ки бо асолати миллӣ алоқаманданд (ҷойҳои муқаддас, рамзҳои миллӣ, анъанаҳои таърихӣ ва ғайра); кӯшиши барқарор кардани иртибот бо «рақиб» ва гузашти тадриҷӣ, яъне охиштагӣ чун тадбирҳои эътимод ва бесилоҳкунӣ.

Стратегияи эътирофи оромкунандаро Ч. Осгуд тавсиф намуда, бартарии ин стратегияро на дар гузашти якҷониба, балки дар гузашти мутақобила мебинад. Он сиёсати «қамчин ва кулчаи ширин»–ро пайванд медиҳад ва имконият медиҳад, ки дар сурати нодуруст тафсир шудани гузашти тадриҷӣ, метавон ба ҳолати аввала бозгашт. Ба ибораи дигар, он ба «ҳададиҳӣ»–и бе гузашти мутақобила нигаронида нашудааст. Афзалияти дигари ин стратегияро тарафдоронаш дар он мебинанд, ки дар сурати

шикасти ин стратегия барои давлате, ки онро қабул кардааст, гарон тамом намешавад [6].

Намуди дуоми стратегияи сулҳ аз назарияи ҷаҳони демократӣ бармеояд. Тарафдорони он муътақиданд, ки режимҳои демократӣ нисбат ба режимҳои яккасолорӣ (тоталитарӣ) ва авторитарӣ сулҳдӯсттаранд ва пешниҳод мекунанд, ки демократия дар тамоми давлатҳои нав амалӣ карда шавад.

Стратегия ва дипломатия. То миёнаи асри XX стратегия аз нигоҳи назария ва амалия ба санъати ҷарбӣ ва ҷанг тааллуқ дошт. Акнун чунин ақида иштибоҳ шинохта мешавад. Манфиатҳои доимии анъанавии давлатҳо – амният ва шукуфӣ – фақат дар сурати таносуби мувофиқи неруҳо метавонад амалӣ шавад. Бинобар ин, воситаи расидан ба ҳадафҳо на танҳо ҷанг, балки «бозии дипломатӣ – стратегӣ» – бо мақсади барқарор намудани чунин таносуб низ буд. Нақши стратегия дар чунин маврид аз он иборат буд, ки бо василаҳои дипломатӣ ба фишори акторҳои бештар қудратманд муқобила карда, нуқсонҳои геополитикӣ ё демографияи худро ҷуброн намуд.

Стратегия ва дипломатия метавонанд ба маънои маҳдуд истифода шаванд. Дар ин сурат, стратегия – маҷмуи воситаҳои омодагӣ ва амалисозии ғалабаи ҷангӣ ва дипломатия – маҷмуи воситаҳои ҳамкориҳои мутақобила байни ҳукуматҳо, ки қабл аз ҳама, дар даврони осоишта истифода мебаранд, мебошанд. Дар замони ҷанг муносибатҳои дипломатӣ байни давлатҳои даргири ҷанг қанда мешаванд. Стратегияи бузург на танҳо воситаҳои ҷарбӣ, балки воситаҳои дипломатиро низ дар бар мегирад.

Вазифаҳои дипломатия чунинанд:

– иртиботӣ ва иттилоотӣ. Унсурҳои таркибии вазифаи иттилоотӣ фаъолияти таблиғотӣ мебошад, ки барои баланд бардоштани нуфузи давлат аҳаммияти аввалиндараҷа дорад;

– танзими зиддиятҳо;

– ҳалли масъалаҳои баҳсталаб;

– густариши робитаҳои байнидавлатӣ;

– музокирот ва ҷустуҷӯи созиш оид ба масъалаҳои мушаххас;

– роҳнамоии умумии қарорҳои сиёсати берунӣ.

Чунин намудҳои дипломатияро ҷудо мекунанд: оммавӣ ё боз; махфӣ ё сиррӣ; омехта (музокироти махфӣ байни дипломатҳо, ки бо изҳороти умумӣ ё иттилоот дар бораи созиши ҳосилшуда ва ғайра меанҷомад).

Дипломатияи махфӣ воситаи ноғузир ва зарурии ҳамкориҳои байниҳукуматӣ мебошад. Намояндагони идеализми сиёсӣ (хусусан, В. Вилсон, М. Горбачёв) ва тарафдорони онҳо созишномаҳои махфиро «ғайриахлоқӣ» шуморида, ду нуктаро аз мадди назар дур месозанд:

— сухан фақат дар бораи шакл меравад, ки худ ҷанбаи ғайриахлоқӣ надорад;

— созишномаҳои кушода ғайриахлоқӣ дипломатияро аз байн мебаранд, чунки вазифаҳои таблиғотӣ дар радиҳои аввал қарор мегиранд (тавре ки дар суханронӣҳо дар Ассамблеяи Умумӣ ва Шурои амният ба мушоҳида мерасад).

Зери мафҳуми дипломатияи парламентӣ ҷаласаҳои мунтазами байналмилалӣ, мулоқотҳои ғайрирасмӣ ва баррасиҳои фиристодагони махсуси роҳбарони давлатҳо фаҳмида мешавад.

Дипломатияи мустақим – мулоқоти сатҳи олӣ ва муқолаҳои шахсиятҳои сатҳи аввал ба воситаи шабакаҳои электронӣ мебошад.

Дипломатияи якҷониба – алоқаи бевоситаи роҳбарони давлатҳо ва намояндагони онҳо мебошад.

Дипломатияи бисёрҷониба – муоширати роҳбарони давлатҳо аз тариқи созмонҳои бузургӣ байналмилалӣ мебошад.

Дипломатияи рафту баргашт (Shuttle diplomacy) – боздиди шахсиятҳои сатҳи аввали давлат ё намоёндогони махсуси онҳо аз давлатҳои муттаҳидонаи худ ва мувоҳисаи тарафи сеюм бо кишварҳои даргири низоъ мебошад.

Тамоюлотҳои асосӣ дар рушди дипломатия чунин аст:

— давлатҳои нисбатан бузург кӯшиш мекунанд, ки бештар на ба воситаи сафоратҳо, балки тавассути фиристодагони хосси худ кор баранд;

— ҳиссаи нисбии дипломатияи омехта, парламентӣ, бевосита ва рафту баргашт меафзояд;

— нақши музокирот таквият меёбад ва он ба воситаи мустақили ҳамкорихои мутақобилаи акторҳои муносибатҳои байналмилалӣ таъдил меёбад.

Дар айни замон, дипломатияи ғайрианъанавӣ низ ҳарчи бештар маъмул мешавад.

Аз назари Ж. Росс, дар мантиқи низоми вестфалӣ маҳз давлати воситаи зӯриро назорат мекунад, бинобар ин, нақши дипломатҳо фақат аз он иборат аст, ки бо истифода аз таҳдид ё муътақид кардан, манфиатҳои миллии худро ҳимоя намоянд.

Хотимаи ҷанги сард, бартарии Америка дар масъалаҳои амният ва ҷаҳонишавӣ нақши дипломатияро ба қулӣ тағйир дод. Дипломатия дар истилоҳи ҳарочот – даромадифода ёфта, сарнавишти он дар Вашингтон ҳал мешуд. Маҳз дар он ҷо тасмим мегиранд, ки киро аз нигоҳи молиявӣ бидуни расонидани зарари ҷиддӣ ба бозори ҷаҳонӣ, нобуд кунанд.

«Тиҷоратисозии» дипломатия раванди коҳиши масъалаҳои амнияти ҳарбӣ ва сиёсати иттифоқчиён, афзоиши масъалаҳои ишғоли бозорҳо ва ҷалби сармоя буда, нақши акторҳои нави муносибатҳои байналмилалиро баланд мебардорад. Роҳбарони бонкҳои марказӣ, вазирони молия ва тиҷорат, ки пеш дар сояи вазорати қорҳои хориҷӣ қарор доштанд, ба саҳнаи ҳаёти байналмилалӣ баромадаанд. Иштирокчиёни ғайридавлатӣ: воситаҳои ахбори омма, ширкатҳои фаромиллӣ, сармоягузорӣ, бозорҳои асёр, роҳбарони бонкҳои хусусӣ, «марказҳои зехнӣ», ки дар он ҷо қарорҳои сиёсӣ таҳия мешаванд, ҳамон нақшро бозӣ мекунанд, ки ҳукумат бозӣ мекунад.

Муқаррир: Шарипов С. – н.и.т., ДМТ

АДАБИЁТ

1. Валлерстайн И. Анализ мировых систем: современное системное видение мирового сообщества / И. Валлерстайн // Социология на пороге XXI века: новые направления исследований. – М., 1998.
2. Зиёи Х. М. Моъияти стратегия ва стратегема. [Манбаи электронӣ] URL: <https://mts.tj/2179/news/> (санаи воридшавӣ: 12.06.2023).
3. Международные отношения и мировая политика. Учебник. Под редакцией П. А. Цыганкова. – М.: Юрайт, 2016.
4. Моргентхау Г. Политические отношения между нациями. Борьба за власть и мир / Г. Моргентхау // Социально–политический журнал. – 1997. – № 2.
5. Никитина Ю. А. Введение в международные отношения и мировую политику. Учебное пособие / Ю.А. Никитина. – М.: Аспект-Пресс, 2017. – 160 с.
6. Нуриддинов Р. Ш. Назарияи муносибатҳои байналхалқӣ. Китоби дарсӣ / Р. Ш. Нуриддинов, П. Р. Нуриддин. – Душанбе: ЭР-граф, 2018. – 340 с.
7. Нуриддинов Р. Ш. Дипломатия. Китоби дарсӣ / Р. Ш. Нуриддинов, П. Р. Нуриддинов. – Душанбе: ЭР-граф, 2017. – 576 с.
8. Нуриддинов Р. Ш. Дипломатияи иқтисодӣ. Китоби дарсӣ / Р. Ш. Нуриддинов, П. Р. Нуриддин. – Душанбе, 2020. – 258 с.
9. Нуриддинов Р. Ш. Геополитика: Учебное пособие / Р. Ш. Нуриддинов, П. Р. Нуриддинов. – Душанбе: ЭР-граф, 2016. – 352 с.
10. Нуриддинов Р. Ш. Сиёсати ҷаҳонӣ. Китоби дарсӣ / Р. Ш. Нуриддинов, П. Р. Нуриддинов. – Душанбе: ЭР-граф, 2016. – 352 с.
11. Нуриддинов Р. Ш. Фаъолияти иттилоотӣ таълилі дар муносибатҳои байналмилалӣ. Китоби дарсӣ. Нашри дуҷуми тақмилиёфта / Р. Ш. Нуриддинов, П. Р. Нуриддин. – Душанбе: ЭР-граф, 2018. – 490 с.
12. Нуриддинов Р. Ш. Хадамоти дипломатии Љумъурии Тоҷикистон ва давлатҳои хориҷӣ. Китоби дарсӣ / Р. Ш. Нуриддинов, П. Р. Нуриддинов. – Душанбе: ЭР-граф, 2018. – 388 с.

МАФҲУМИ “СТРАТЕГИЯ”: ҲАДАҲО ВА ВОСИТАҲОИ ОН

Дар мақола баъзе мулоҳизаҳо вобаста ба ҳадафҳо ва воситаҳои стратегия мавриди пажӯҳиши илмӣ қарор гирифтаанд. Аз назари муаллифон, таърифи мафҳуми стратегия мураккаб аст, чунки ҳадафҳои акторҳои муносибатҳои байналмилалӣ на ҳама вақт равшану возеҳанд. Аз дидгоҳи муаллифон, стратегия метавонад чун самти дарозмуддати рафтор муайян карда шавад, ки илм ва санъатро барои расидан ба ҳадафҳои ояндадор пайванд медиҳад. Аз ин нуқтаи назар стратегияи актори муносибатҳои байналмилалӣ усули таҳлили вазъият, арзёбии самтҳои эҳтимолии рушди он, муқоисаи ҳулосаҳо бо манфиатҳои худ, интиҳоб намудани лаҳзаи муносиб ва воситаҳои муассири амалисозии ҳадафҳо мебошад. Тағйири вазъият боиси тағйири стратегия мегардад. Масалан, стратегияи «боздории коммунизм», ки Америка дар давраҳои гуногун бо шаклҳои мухталиф амалӣ менамуд, вобаста аз шароит ва воситаҳои истифодашаванда тағйир меёфт.

Калидвожаҳо: стратегия, актори муносибатҳои байналмилалӣ, дипломатия, сиёсати берунӣ, манфиатҳои миллӣ, стратегияи бузург, Иёлоти Муттаҳидаи Америка, Иттиҳоди Шуравӣ.

СТРАТЕГИЯ: ЕЕ ЦЕЛИ И СРЕДСТВА

В статье научно исследуются некоторые вопросы, связанные с целями и средствами стратегии. По мнению авторов, определение понятия стратегии затруднено, поскольку цели акторов международных отношений не всегда ясны. По мнению авторов, стратегию можно определить как долгосрочное направление поведения, связывающее науку и искусство для достижения будущих целей. С этой точки зрения, стратегия актора международных отношений представляет собой способ анализа ситуации, оценки возможных направлений ее развития, сопоставления выводов со своими интересами, выбора подходящего момента и эффективных средств достижения поставленных целей. Изменение ситуации приводит к изменению стратегии. Например, стратегия «остановки коммунизма», которую Америка реализовывала в разные периоды в разных формах, менялась в зависимости от условий и используемых инструментов.

Ключевые слова: стратегия, актор международных отношений, дипломатия, внешняя политика, национальные интересы, большая стратегия, Соединенные Штаты Америки, Советский Союз и др.

DEFINITION OF A “STRATEGY”: ITS GOALS AND MEANS

The article scientifically examines some of the reflections related to the goals and means of the strategy. According to the authors, the definition of the concept of strategy is difficult, since the goals of the actors in international relations are not always clear. According to the authors, strategy can be defined as a long-term direction of behavior that links science and art to achieve future goals. From this point of view, the strategy of an actor in international relations is a way of analyzing the situation, assessing possible directions for its development, comparing the conclusions with one's interests, choosing the right moment and effective means to achieve the set goals. A change in the situation leads to a change in strategy. For example, the “stop communism” strategy that America has implemented in different periods in different forms has changed depending on the conditions and the tools used.

Keywords: strategy, actor of international relations, diplomacy, foreign policy, national interests, grand strategy, United States of America, Soviet Union, etc.

Маълумот дар бораи муаллифон: *Нуриддин Парвин Раймалихон* – Донишгоҳи миллии Тоҷикистон, кафедраи муносибатҳои байналхалқӣ, номзади илмҳои сиёсӣ, дотсент. **Суроға:** 734025, ш. Душанбе, Ҷумҳурии Тоҷикистон, хиёбони Рӯдакӣ, 17. **E-mail:** panurama@mail.ru

Саматова Нилуфар Ҳабибовна – Донишгоҳи миллии Тоҷикистон, кафедраи муносибатҳои байналхалқӣ, докторант Ph.D. **Суроға:** 734025, ш. Душанбе, Ҷумҳурии Тоҷикистон, хиёбони Рӯдакӣ, 17. **E-mail:** adozdias@gmail.com

Сведения об авторах: *Нуриддин Парвин Раймалихон* – Таджикский национальный университет, кафедра международных отношений, кандидат политических наук, доцент. **Адрес:** 734025, Республика Таджикистан, г. Душанбе, проспект Рудаки 17. **E-mail:** panurama@mail.ru

Саматова Нилуфар Ҳабибовна – Таджикский национальный университет, кафедра международных отношений, докторант Ph.D. **Адрес:** 734025, г. Душанбе, Республика Таджикистан, проспект Рудаки 17. **E-mail:** adozdias@gmail.com;

Information about the authors: *Nuriddin Parvin Raimalikhon* – Tajik national university, department of international relations, candidate of political science, associate professor. **Address:** 734025, Dushanbe, Republic of Tajikistan, Rudaki Avenue, 17. **E-mail:** panurama@mail.ru

Samatova Nilufar Habibovna – Tajik National University, department of international relations, Ph.D student. **Address:** 734025, Dushanbe, Republic of Tajikistan, Rudaki Avenue, 17. **E-mail:** adozdias@gmail.com;

Султонова М.С.

Институти омӯзиши масъалаҳои давлатҳои Осиё ва Аврупои АМИТ

2 март соли 1992 Ҷумҳурии Тоҷикистон узви комилҳуқуқи Созмони Милали Муттаҳид гардид. Ин марҳила минбаъд ба ташаккули ҳамкориҳои гуногунсамтаи Тоҷикистон бо дигар созмону ташкилоти минтақавию байналмилалӣ сабаб гардид. Аз ин рӯ, шароити истиқлоли давлатӣ таҳқиқу таҳлили ҳамкориҳои Тоҷикистон бо ташкилоти минтақавию байналмилалӣ, аз ҷумла Иттиҳоди Аврупо яке аз самтҳои афзалиятноки сиёсати хориҷии кишвар маҳсуб меёбад. Зеро, ҳамкориҳои Тоҷикистон бо Иттиҳоди Аврупо ба пешравии ҳаёти иқтисодӣ, иҷтимоӣ ва фарҳангӣ мусоидат менамояд.

Ҳамкориҳои дучонибаи сиёсӣ ва иқтисодии Тоҷикистон бо Иттиҳоди Аврупо аз соли 1992 дар асоси Созишномаи ҳамкорӣ то имрӯз ба роҳ монда шудаанд. Тоҷикистон ҳамеша ҷонибдори густариш ва таҳкими робитаҳо бо Иттиҳоди Аврупо мебошад. Ҷумҳурии мо Иттиҳоди Аврупо ба сифати шарикҳои муҳимми байналмилалӣ худ, ки пайваста ба ислоҳоти демократӣ дар кишвар, волияти қонун, ҳуқуқи инсон, ҷалби сармояи хориҷӣ ба соҳаҳои авлабиятноки иқтисодии миллий, рушди иҷтимоӣ ва тандурустӣ, ҳифзи муҳити зист, идоракунии захираҳои об, энергетика, идора намудани сарҳад ва мубориза бо гардиши ғайриқонунии маводи мухаддир ва ба ҳамкориҳои минтақавӣ мусоидат менамояд, арзёбӣ мекунад ва кӯшиш ба харҷ медиҳад, ки бо ин сохтори бонуфузи байналмилалӣ ҳамкориҳои пайдору дарозмуддат ва мутақобилан судманд дошта бошад [4].

Дар ҳоли ҳозир равобитаи сиёсии Иттиҳоди Аврупо ва Тоҷикистон дар асоси “Созишномаи шарикӣ ва ҳамкорӣ” ва стратегияи нави Иттиҳоди Аврупо барои Осиёи Марказӣ “Имкониятҳои нави шарикӣ қавитар”, ки соли 2019 қабул шудааст, ба роҳ монда шудааст. Тоҷикистон расман дархост кард, ки СПА-и ҷорӣ дар моҳи ноябри соли 2019 тавассути музокирот оид ба Созишномаи густариши шарикӣ ва ҳамкорӣ (ЕРСА/ЕРСА – дар мисоли Қазоқистон, Қирғизистон ва Ўзбекистон) нав карда шавад. Хадамоти амалиёти берунаи аврупоӣ (ЕЕАS) ва Мудирияти генералии тиҷорат (TRADE) барои оғоз кардани машварати байниидоравӣ оид ба мандати гуфтушунид дар соли 2021 кор мекунад [9].

Намояндаи вижаи Иттиҳоди Аврупо дар Осиёи Марказӣ Петер Буриан дар соли 2021 аз Тоҷикистон дидан карда, бар аҳаммияти равобитаи дучониба таъкид кард.

Ҳуҷҷатҳои стратегӣ: Созишномаи шарикӣ ва ҳамкорӣ аз 1 январи соли 2010 пас аз тасвиби ҳама кишварҳои Иттиҳодияи Аврупо эътибор пайдо кард. Созишнома ба таҳкими равобитаи дучониба мусоидат намуда, ҳузури Иттиҳодияи Аврупо дар Тоҷикистон таҳким бахшида, инчунин ҷаҳорҷубаи таҳкими муқолама ва ҳамкориҳои сиёсиро муқаррар намуда, ҳамчунин ба хавасмандгардонии тиҷорат ва сармоягузориҳои дучониба нигаронида шудааст.

Стратегияи Иттиҳоди Аврупо оид ба Осиёи Марказӣ ҳадафи роҳандозии ҳамкориҳои қавитар ва замонавӣ, бидуни маҳдудият барои иштирокчиён бо кишварҳои Осиёи Марказиро дар назар дорад.

Кишварҳои узви Иттиҳоди Аврупо ва Осиёи Марказӣ пойбандии худро ба Стратегияи Иттиҳоди Аврупо барои Осиёи Марказӣ тасдиқ карданд.

Муносибатҳои тиҷоратӣ ва иқтисодӣ. Муносибатҳои тиҷоративу иқтисодии Иттиҳоди Аврупо ва Тоҷикистон тибқи Созишномаи шарикӣ ва ҳамкорӣ (ПКА), ки моҳи октябри соли 2004 ба имзо расида, аз 1 январи соли 2010 эътибор пайдо кардааст, танзим мешаванд. Созишномаи мазкур созишномаи бе преференсияро пешбинӣ мекунад, ки тибқи он тарафҳо ба ҳамдигар режими мусоидтарини

давлатиро (MFN) дар робита ба тарифҳои гумрукӣ пешниҳод мекунад ва маҳдудиятҳои миқдорӣ дар савдои дучониба манъ аст.

Илова бар ин, Созишнома ба ҳам пайвастанӣ тадриҷан заминаи меъёрӣ-ҳуқуқӣ ва қонунгузорӣ ва амалияи кишварро бо муҳимтарин стандартҳои Иттиҳоди Аврупо дар соҳаи тиҷорат, аз ҷумла регламентҳои техникӣ, талаботи санитарӣ ва фитосанитарӣ, ҳифзи ҳуқуқҳои моликияти зеҳнӣ ва масъалаҳои гумрукӣ пешбинӣ менамояд. Ҳамаи ин дар амал бояд боиси тавсеаи дастрасии молҳои истеҳсоли Тоҷикистон ба бозорҳои Иттиҳоди Аврупо гардад [4].

Системаҳои афзалиятҳои ИА. Низомии умумии имтиёзҳои Иттиҳодияи Аврупо - як механизми тиҷоратии дучониба мебошад, ки тавассути он Иттиҳоди Аврупо ба кишварҳо ва қаламравҳои рӯ ба тараққӣ бо роҳи коҳиш додани бочҳои молҳои онҳо хангоми ворид шудан ба бозори ИА дастрасии имтиёзнок ба бозори худ медиҳад. Маҳсулоти воридотии имтиёзнок аз Тоҷикистон асосан ба ду бахши истеҳсолоти саноатӣ, ба мисли металлҳои ранга ва нассочӣ дахл дорад.

Тоҷикистон хурдтарин шарикӣ тиҷоратии Иттиҳоди Аврупо дар Осиёи Марказӣ аст. Дар соли 2019 Иттиҳоди Аврупо ба Тоҷикистон ба маблағи 169 миллион евро содирот ва 44 миллион евро (асосан алюминий ва нассочӣ) ворид кардааст, ки дар муқоиса бо солҳои 2018 ва 2017 таҳаввулоти назаррасе надорад. Тоҷикистон дар соли 2013 ба СҶТ шомил шуд, вале аз нигоҳи гардиши тиҷорӣ то ҳол ба таври қобили мулоҳиза фоида нагирифтааст. Тоҷикистон ахиран уҳдадор шуд, ки ба Механизми махсуси мусоидат ба рушди устувор ва идоракунии хуб (GSP+) ҳамроҳ шавад.

Қарзҳо ва сармоягузорӣ. Иттиҳоди Аврупо чанд барномаи қарздиҳӣ ва сармоягузорӣ таҳия кардааст, ки Тоҷикистон тавонист аз онҳо истифода барад. Тоҷикистон бори нахуст қарзи худро аз Бонки сармоягузори Аврупо (EIB) дар соли 2011 гирифт ва дар ҳамон сол миёни Иттиҳоди Аврупо ва Тоҷикистон Созишномаи маблағгузорӣ барои Барномаи дастгирии рушди инсон дар бахшҳои тандурустӣ, ҳифзи иҷтимоӣ ва идоракунии молияи давлатӣ ба имзо расид.

Мулоқотҳои сатҳи баланд. Муносибатҳои иқтисодӣ аксаран дар рӯзномаи Шуроӣ ҳамкорӣҳои Иттиҳоди Аврупо ва Тоҷикистон қарор гирифтаанд. Маҳз онҳо ба аҳаммияти ислоҳоти иқтисодӣ дар Тоҷикистон ва ҳамчунин афзоиши қобили мулоҳизаи тиҷорати дучониба миёни Иттиҳоди Аврупо ва Тоҷикистон таъкид карданд. 19 феввали соли 2021 Шуроӣ ҳамкорӣи Иттиҳоди Аврупо (ИА) ва Тоҷикистон нухумин чаласаи худро тавассути конфронси видеоӣ миёни Брюссел, Лиссабон ва Душанбе баргузор кард.

Маврид ба зикр аст, ки муколама байни Иттиҳоди Аврупо ва Тоҷикистон барои баррасии масъалаҳои мавриди тавачҷуҳи тарафайн ва густариши ҳамкорӣ дар соҳаи ҳуқуқи инсон дар доираи форумҳои бисёрҷониба, аз қабилӣ Созмони амният ва ҳамкорӣи Аврупо (САҲА) ва Созмони Милалӣ Муттаҳид замина фароҳам меорад. Намояндагони Иттиҳоди Аврупо ҳамасола бо Ҳукумати Тоҷикистон мулоқот баргузор мекунад, то мушкилоти ҳуқуқи башарро баррасӣ кунанд. Нахустин Муколамаи ҳуқуқи башар 31 октябри соли 2008 дар Душанбе баргузор шуд.

11 ноябри соли 2020 Иттиҳоди Аврупо ва Тоҷикистон даври 12-уми Муколамаи солонии ҳуқуқи башарро тавассути конфронси видеоӣ баргузор карданд [8].

Иттиҳоди Аврупо Тоҷикистонро дар таъмини риояи пурраи тамоми меъёрҳои САҲА ва стандартҳои байналмилалӣ ҳуқуқи башар дастгирӣ мекунад. Барои мустаҳкам намудани волеияти қонун ва беҳтар намудани фаъолияти системаи ҳуқуқӣ чораҳо андешида мешаванд.

Ҳамчунин, дар доираи ҳамкорӣ барои рушд, барои солҳои 2014-2020 стратегияи нави кишвар ва барномаи татбиқи бисёрсола бо бастаи молиявии дучониба ба маблағи 231 миллион евро амал мекунад, ки ба бучети миёнаи солонии 33 миллион евро дар як сол баробар аст, ки дар муқоиса бо соли молиявии қаблӣ зиёда аз 80% афзоишро нишон медиҳад. Дар давраи солҳои 2014-2020 гранти умумии Иттиҳоди Аврупо барои Тоҷикистон ба маблағи 251 миллион евро пешбинӣ шуда буд. Дар

натиҷаи баррасии миёнамӯҳлат тасмим гирифта шуд, ки 20 миллион евро аз бахшҳои рушди деҳот (10 миллион евро), маориф (5 миллион евро) ва тандурустӣ (5 миллион евро) тарҳ карда шуда, ба Осиеи Марказӣ интиқол дода шавад [4]. Паст кардани сатҳи камбизоатӣ, инчунин рушди устувор ва фарогир дар минтақаи Осиеи Марказӣ ва бахусус дар Тоҷикистон, бо назардошти ниёзҳои афзояндаи аҳоли ва ҷавононе, ки дар ҷустуҷӯи таҳсил ва имконоти бехтари иқтисодӣ ҳастанд, мушкилоти калидӣ боқӣ мемонад. Дар ин соҳаҳо ҳал намудани вазифаҳои зерин пешбинӣ карда шудааст:

Маориф:

- Такмили равандҳои банақшагирӣ ва бучет, инчунин иқтисодии идоракунии молиявӣ дар вазоратхонаҳо, ки барои таҳсилоти миёна ва касбомӯзӣ масъуланд.

нигоҳдории тандурустӣ

- Таквият додани иқтисодии системаи идоракунии ва роҳбарӣ дар соҳаи тандурустӣ.

- Бехтар намудани фарогирии аҳоли тавассути пешниҳоди хизматрасониҳои мувофиқ, дастрас, одилона ва босифат, махсусан барои табақаҳои осебпазир, аз ҷумла дар сатҳи кумаки аввалияи тиббӣ.

Рушди деҳот:

- Такмили системаи идоракунии дар сатҳи вилоятҳо, ноҳияҳо ва ҷамоатҳо, пурзӯр намудани иқтисодии рушди ғайримутамарказ ва ҳамаҷонибаи минтақаҳои деҳот.

- Баланд бардоштани устувории хоҷагиҳои хурд дар муқобили офатҳои табиӣ ва маҳдудиятҳои шадиди захираҳо.

Барномаи нави бисёрсолаи индикативӣ (МИП) барои солҳои 2021-2027 аз ҷониби Иттиҳоди Аврупо бо машварати зич бо Тоҷикистон бо назардошти эҳтиётот ва расонидани дастгирии зарурӣ ба кишвар таҳия хоҳад шуд [3].

Барномаи нави минтақавии индикативӣ барои Осиеи Марказӣ, ки маблағи умумии 360 миллион евроро ташкил медиҳад, ҳамкориҳои давомдорро дар сатҳи минтақавӣ дар бахшҳои энергетика, муҳити зист ва рушди иҷтимоӣ иқтисодӣ, мубориза бо маводи муҳаддир ва ҷинояткорӣ ва платформа барои волоияти қонун, маориф (ERASMUS+), нақлиёт ва энергетика (TRACECA, INOGATE).

Тоҷикистон инчунин аз дастгирии мавзӯи тавассути EIDHR, NSA, муҳоҷират ва паноҳгоҳ, инчунин бастаҳои маблағгузорӣ, ки тавассути ташаббусҳои глобалӣ, аз қабili Шарикии глобалии маориф, Ҳазинаи глобалии мубориза бо ВИЧ/СПИД, сил ва вараҷа ва Альянси GAVI истифода мешавад, баҳра мебарад. ИА ва кишварҳои узви он донорҳои асосӣ мебошанд [10]. Лоихаҳои мушаххас дар доираи Воситаи мусоидат ба субот ва сулҳ ва асбоби ҳамкорӣ дар соҳаи амнияти ҳастай амалӣ карда мешаванд.

Маврид ба зикри хос аст, ки Стратегияи нави Иттиҳоди Аврупо дар Осиеи Марказӣ, ки соли 2019 қабул гардид, равобити кишварҳои Осиеи Марказӣ, аз ҷумла Тоҷикистон ва Иттиҳоди Аврупо танзим менамояд.

Бо мақсади баланд бардоштани сатҳи ҳамкориҳои Ҷумҳурии Тоҷикистон моҳи ноябри соли 2019 дар заминаи имзои Созишномаи шарикӣ ва ҳамкорӣ миёни Тоҷикистон ва Иттиҳоди Аврупо пешниҳод намуд, ки амалисозии он дар баррасии ҷонибҳо қарор дорад [5].

Иттиҳоди Аврупо дар доираи Барномаи бисёрсолаи индикативӣ барои Ҷумҳурии Тоҷикистон, ки бо бучаи махсус барои солҳои муайян қабул мешавад, ба рушди бахшҳои мухталиф дар Тоҷикистон, алалхусус маориф, тандурустӣ, рушди деҳот, энергетика, ҳифзи муҳити зист ва захираҳои об, идоракунии сарҳадот, мубориза алайҳи маводди муҳаддир ва ҷинояткорӣ, таъмини волоияти қонун ва нақлиёти коммуникатсия мусоидат мекунад.

Робитаҳои байнипарлумонии Тоҷикистон ва Иттиҳоди Аврупо хеле хуб ба роҳ монда шудаанд, чаласаи нахустини байнипарлумонӣ миёни Маҷлиси намояндагони Маҷлиси Олии Ҷумҳурии Тоҷикистон ва Парлумони Аврупо моҳи март соли 2011 дар Брюссел доир гардид. Дар чаласаи мазкур аз ҷониби вакилони ҳарду ҷониб дар

баробари масъалаҳои рӯзмарраи ҳуқуқ ва озодиҳои инсон, пешбурди равандҳои демократӣ ва ислоҳоти сиёсӣ иҷтимоӣ, доираи васеи мавзӯҳои ҳамкории иқтисодӣ тичоратӣ ва инвестиционӣ муҳокима гардиданд.

Яке аз чунин соҳаҳо чун ҳарвақта бахши энергетика боқӣ мемонад. Тоҷикистон захираҳои бузурги гидроэнергетикӣ дорост, ки наздики 530 миллиард киловатт соат буда, алҳол танҳо 5 ғисади он истифода мешаваду ҳалос. Мутмаином, ки бештар ва ғайриқонун ба қор андохтани онҳо дар баробари мусоидат ба таъмини рушди босуботи кишвар ва нафъи экологии минтақа, ҳамчунин ба манфиати кулли кишварҳои Осиёи Марказӣ, аз он ҷумла Афғонистону Покистон хоҳад буд.

Лоихаҳои таҷдид ва тармими неругоҳҳои гидроэнергетикии дар Тоҷикистон амалкунанда, мавриди таваҷҷуҳи Барномаи минтақавии инвестиционӣ - Ҳазинаи Комиссияи Аврупо оид ба сармоягузорӣ дар кишварҳои Осиёи Марказӣ қарор гирифтаанд.

Ба таври хулоса метавон зикр намуд, ки аз ҷиҳати истиқлолият то ҳол саҳми Иттиҳоди Аврупо дар рушди бахшҳои мухталифи иқтисоди Тоҷикистон қариб як миллиард евро ташкил кардааст. Барномаҳои, ба монанди ТАСИС, дастгирии бучети ҷумҳурӣ, кумакҳои макромолиявӣ техникаӣ, БОМКА / КАДАП, «Темпус» ва Эразмус Мундус мисоли возеҳи саҳми Иттиҳоди Аврупо дар рушди устувори иҷтимоӣ иқтисодӣ, сиёсӣ ва таъмини амнияти Тоҷикистон махсуб меёбанд.

Ҳамчунин, Ҷумҳурии Тоҷикистон дар доираи ҳамкории худ бо Иттиҳоди Аврупо дар соҳаи амниятӣ, ки бахши муҳими муносибатҳои моро ташкил медиҳанд, манфиатдор мебошад. Идомаи барномаҳои БОМКА / КАДАП оид ба таҳкими сарҳадот ва танзими ғайриқонунӣ гумрукӣ, тақвияти мубориза алайҳи қочоқи маводи муҳаддир, аз ҷумлаи он иқдомот мебошанд, ки омили муҳими таъмини амнияти субот на танҳо дар сарҳади Тоҷикистону Афғонистон, балки дар минтақаи Осиёи Марказӣ ба таври умумӣ арзёбӣ мегардад.

Муқаррир: Ашуров А.М.- н.и.т., ИОМДОА АМИТ

АДАБИЁТ

1. Convention for the Protection of the Architectural Heritage of Europe. ETS No.121. Granada, 03/10/1985. URL: <https://goo.gl/yvEaEу> (дата обращения 23.07.2023).
2. European Convention on the Protection of the Archaeological Heritage. ETS No.066. London, 06/05/1969. URL: <https://goo.gl/havuaM> (дата обращения 30.08.2022).
3. European Convention on the Protection of the Archaeological Heritage (Revised). ETS No.143. Valletta, 16/01/1992. URL: <https://goo.gl/QJFZiV> (дата обращения 27.08.2023).
4. Воҳидова С. Ҳамкории бисёрсамтаи Иттиҳоди Аврупо бо давлатҳои Осиёи Марказӣ (дар мисоли Ҷумҳурии Тоҷикистон) / С.Воҳидова // Осиё ва Аврупо. -№4 (12). - 2022.
5. Басиров Б. Место Центральноазиатских государств в системе интересов Европейского союза / Б.Басиров // Вестник ТНУ., 2017.-№3/5.- С.100-102.
6. Боголюбова Н.М. В поисках эффективной политики охраны культурного наследия: Европейский опыт / Н.М.Боголюбова, Ю.В. Николаева // Евразийский Союз Ученых (ЕСУ). - № 4 (49). - 2018. – С.51-53
7. Всемирное культурное наследие. Под ред. В.И. Фокина, Н.М. Боголюбовой. -СПб.: изд-во СПбГУ, 2015. - 368 с.
8. Европейский союз и Центральная Азия: Новое партнёрство в действии. – Люксембург, 2009-81 с.
9. Раҳмонзода А.Ш. Муносибатҳои байналмилалӣ Ҷумҳурии Тоҷикистон дар марҳилаи муосир. Монография. – Душанбе: Дониш, 2022. -172 с. -С. 43.-44.
10. Сиёсати хориҷии Тоҷикистон дар масири истиқлолият. Зери назари Ҳ.Зарифӣ. – Душанбе: Ирфон, 2011.-340 с.
11. Солиходжаева С. О сотрудничестве Таджикистана с Европейским союзом / С. Солиходжаева //Номаи Донишгоҳ (Учёные записки ХГУ имени академика Б.Г.Гафурова).– Худжанд, 2014. - №3. – С.162-173.

ҲАМКОРИҲОИ БИСЁРСАМТАИ ИТТИҲОДИ АВРУПО БО ҶУМҲУРИИ ТОҶИКИСТОН

Дар мақола ҳамкории бисёрсамтаи Иттиҳоди Аврупо бо Ҷумҳурии Тоҷикистон мавриди омӯзиш ва таҳқиқ қарор гирифтаанд. Ҳамкории бо Иттиҳоди Аврупо яке аз авлавиҷҳои сиёсати хориҷии давлатҳои Осиёи Марказӣ, аз ҷумла Ҷумҳурии Тоҷикистон ба шумор рафта, ҷонибҳои колабҳои гуногуни ҳамкории дар сатҳҳои дучониба ва бисёрҷониба пеш мебаранд. Дар мақола стратегияҳои Иттиҳоди Аврупо нисбат ба кишварҳои Осиёи Марказӣ таҳлил гардида, шаклири

минбаъдаи ҳамкориҳои муфид ва судманд дар сиёсати хориҷии ин давлатҳо пешбинӣ гардидааст. Ҳамчунин, зарурати ҳамкориҳои бисёрҷониба, хусусан дар соҳаҳои иқтисодиёт, маориф ва илм нишон дода шудааст. Қайд гардидааст, ки ҳамкориҳои Тоҷикистону Иттиҳоди Аврупо дар самти маориф дар доираи барномаҳои Темпус, Эразмус Мундус ва Эразмус+-и Иттиҳоди Аврупо барои ба ҳам овардани донишгоҳҳои Тоҷикистону Аврупо ва амалисозии барномаҳои тахсилу табодули донишҷӯён мусоидат мекунанд. Дар ҷаҳорҷӯбаи барномаҳои мушаххаси байниминтақавӣ дар роҳи пешгирии таҳдидҳо, Иттиҳоди Аврупо аз соли 2003 инҷониб баҳри таъмини амнияти минтақавӣ якҷанд лоиҳаҳо дар ҷаҳорҷӯбаи «Барномаи мусоидат ба идораи марзҳои Осиёи Марказӣ» (БОМКА) ва «Барномаи пешгирии маводди муҳаддир ба Осиёи Марказӣ» (САДАР) амалӣ менамояд. Дар рушди муносибатҳои ҳарду ҷониб сафарҳои расмӣ Президенти Ҷумҳурии Тоҷикистон ба Иттиҳоди Аврупо (шаҳри Брюссел) ва намоёндагони олии Иттиҳоди Аврупо ба Тоҷикистон нақши муҳим доранд.

Калидвожаҳо: Иттиҳоди Аврупо, Осиёи Марказӣ, Тоҷикистон, ҳамкориҳо, стратегия, сиёсати хориҷӣ, манфиат, ҳадафҳо.

МНОГОНАПРАВЛЕННОЕ СОТРУДНИЧЕСТВО ЕВРОПЕЙСКОГО СОЮЗА С РЕСПУБЛИКОЙ ТАДЖИКИСТАН

В статье изучается и исследуется многонаправленное сотрудничество Европейского союза с Республикой Таджикистан. Сотрудничество с Европейским союзом является одним из приоритетов внешней политики государств Центральной Азии, в том числе Республики Таджикистан, и стороны продвигают различные формы сотрудничества на двустороннем и многостороннем уровне. В статье анализируются стратегии Евросоюза по отношению к странам Центральной Азии и предусматривается дальнейшее формирование полезного и взаимовыгодного сотрудничества во внешней политике этих стран. Показана также необходимость многостороннего сотрудничества, особенно в сферах экономики, образования и науки. Отмечается, что сотрудничество Таджикистана и Евросоюза в сфере образования осуществляется в рамках программ Евросоюза Tempus, Erasmus Mundus и Erasmus+, которые способствуют сближению университетов Таджикистана и Европы и реализации программы обучения и обмена студентами. Сотрудничество в сфере пограничного контроля и борьбы с наркотиками. В рамках конкретных межрегиональных программ по предотвращению угроз Евросоюз с 2003 года реализовал несколько проектов в рамках «Центральноазиатской программы помощи в управлении границами» (БОМКА) и «Центральноазиатской программы по предотвращению наркоторговли» (КАДАП) для обеспечения региональной безопасности. Официальные визиты Президента Республики Таджикистан в Европейский союз (Брюссель) и Высоких представителей Европейского Союза в Таджикистан играют важную роль в развитии отношений обеих сторон.

Ключевые слова: Европейский Союз, Центральная Азия, Таджикистан, сотрудничество, Стратегия, внешняя политика, интерес, цели.

MULTIDIRECTIONAL COOPERATION OF THE EUROPEAN UNION WITH THE REPUBLIC OF TAJIKISTAN

The article examines and explores the multidirectional cooperation of the European Union with the Republic of Tajikistan. Cooperation with the European Union is one of the foreign policy priorities of the Central Asian states, including the Republic of Tajikistan, and the parties are promoting various forms of cooperation at the bilateral and multilateral level. The article analyzes the strategies of the European Union in relation to the countries of Central Asia and provides for the further formation of useful and mutually beneficial cooperation in the foreign policy of these countries. The need for multilateral cooperation is also shown, especially in the fields of economics, education and science. It is noted that cooperation between Tajikistan and the European Union in the field of education is carried out within the framework of the EU programs Tempus, Erasmus Mundus and Erasmus+, which contribute to the rapprochement of universities in Tajikistan and Europe and the implementation of training and student exchange programs. Cooperation in the field of border control and drug control. As part of specific interregional programs to prevent threats, the European Union has implemented several projects since 2003 within the framework of the “Central Asian Border Management Assistance Program” (BOMCA) and the “Central Asian Drug Trafficking Prevention Program” (CADAP) to ensure regional security. Official visits of the President of the Republic of Tajikistan to The European Union (Brussels) and the High Representatives of the European Union to Tajikistan play an important role in the development of relations between both sides.

Key words: European Union, Central Asia, Tajikistan, cooperation, Strategy, foreign policy, interest, goals.

Маълумот дар бораи муаллиф: *Султонова Мехрангез Сайфуллоевна* - Институти омӯзиши масъалаҳои давлатҳои Осиё ва Аврупои Академияи миллии илмҳои Тоҷикистон, докторанти Ph.D, шӯъбаи Аврупо ва Америка. **Суроға:** 734025, шаҳри Душанбе, Ҷумҳурии Тоҷикистон, хиёбони Рӯдакӣ, 33. E-mail: sultonovamehrangez2@gmail.com Телефон: +992 933388803.

Сведения об авторе: *Султонова Мехрангез Сайфуллоевна* – Институт изучения проблем стран Азии и Европы Национальной академии наук Таджикистана, докторант Ph.D, отделение Европы и Америки. **Адрес:** 734025, город Душанбе, Республика Таджикистан, проспект Рудаки 33.

E-mail: sultonovamehrangez2@gmail.com Телефон: +992 933388803.

Information about the author: *Sultonova Mekhrengez Sayfulloevna* – Institute for the Study of Asian and European Countries of the National Academy of Sciences of Tajikistan, second-year PhD student, Department of Europe and America. E-mail: sultonovamehrangez2@gmail.com Phone: +992 933388803 Address: 734025, Dushanbe city, Republic of Tajikistan, Rudaki Avenue 33.

Шарипов Чамолӣддин
Донишгоҳи миллии Тоҷикистон

Вобаста ба таърихи асримиёнагии халқи тоҷик масъалаҳои баҳсангезе вучуд доранд, ки то имрӯз ҳалли худро ба пуррагӣ наёфтаанд. Ҳарчанд тули қариб сад сол аст, ки таҳқиқот идома дорад, вале то имрӯз масъалаҳои вучуд доранд, ки аксаран миёни олимон, махсусан муаррихон баҳсхоро ба вучуд овардаанд. Аз ин рӯ, омӯзиши таърихи барвақтаи асримиёнагии халқи тоҷик боз ҳам мубрамтар гардидаасту имрӯз зарурат ба таҳқиқоти бунёдии нав дорад. Дар меҳвари масъалаҳои баҳсангези муҳаққиқон вобаста ба таърихи барвақтаи асримиёнагӣ баромади этникии баъзе сулолаҳои ҳукмрон, ки дар ташаккул ва рушди тамаддуну низоми давлатдорӣ минтақа нақши бориз гузоштаанд, қарор дорад.

Имрӯз аксаран халқҳои ҳамҷавори тоҷикон, ки дар минтақа таърихи тулонӣ надоранд, талош ба он доранд, то собит намоянд, ки шачараашон ба сулолаҳои ҳукмрони аҳди асримиёнагии минтақа рафта мерасад. Онҳо меҳоянд қадимияти хешро собит созанду дар ташаккул ва рушди ин ҳавзаи тамаддунӣ (Мовароуннахру Хуросон) нақши худро то ҷое инъикос намоянд. Аммо барои расидан ба ин ҳадаф ҳарзагӯиву ҳаёлҳои бофташуда басанда нест. Аз худ қардани моли дигарон дар мисоли тамаддуну таърих қори осон нест ва дар айни ҳол ношуданӣ аст.

Яке аз масъалаҳои, ки аз нимаи дуҷуми қарни XX сар қарда то имрӯз мавриди баҳси миёни муаррихони дохилию хориҷӣ қарор дорад, баромади этникии сулолаи Ҳайтолиён мебошад, ки дар қарнҳои V-VI-и мелодӣ дар Осиёи Марказӣ ҳукмронӣ намудаанду дар рушди тамаддуни минтақа нақши хоса гузоштаанд [14, с. 221-222].

Бояд қайд кард, ки дар ин хусус муаррихони аҳди қадим маълумоти мухталиф ва аксаран бо ҳам зид додаанд. Муаррихони замони муосир ҳам доир ба ин масъала назарҳои мухталиф иброз кардаанд.

Аксаран Кӯшонӣён, ҳайтолиён ва хиониёнро аз як қавм донистаанд. Бинобар ин, яке аз масъалаҳои бисёр баҳснок робитаи байни қавмҳои хионӣ, ҳайтоли ва кӯшонӣ ба ҳисоб меравад. Оид ба хиониҳо дар адабиёти таърихӣ ва осори муаррихони ватанӣ хориҷӣ маълумот хеле кам аст. Мувофиқи ахбори Аммиан Марселлин, дар шарқ ба давлати Сосониён «хиониҳо ва евсенҳо» таҳдид мекарданд ва Шопури II маҷбур мешавад, ки бо лашкар ба он ҷо равад. Дар ҷойи дигар муаррихи мазкур хабар додааст, ки соли 359 мелодӣ хиониҳо бо сардорӣи шохашон Грумбат ҳамчун иттифоқчиёни Сосониён дар ҳамла ба шаҳри Амидаи Сирия ширкат намуданд.

Мувофиқи ахбори Егише Вардапет бошад, Яздигурд ногаҳон ба сарзамини «хонҳо, ки кӯшонӣ низ номида мешаванд» лашкар кашид. Воқеан, дар асоси ин ахбор дақиқ қардани макони пайдоиши хиониҳо ва мансубияти этникии онҳо қори хеле мураккаб аст. Вале дар асоси ба забонҳои шарқӣ эронӣ тааллуқ доштани номи шохӣ онҳо Грумбат ва баръакси гунҳо сурати зебо доштани онҳо ва баъзе маълумоти дигар муҳаққиқон ба чунин ҳулосае омадаанд, ки хиониҳо халқи ориёӣи бумии Осиёи Миёна буда, ба гурӯҳи қабилаҳои саккоӣю масагетӣ, ки кӯшонӣён низ ба онҳо тааллуқ доштанд, дохил мешуданд. Тибқи маълумоти аксари муаррихон, онҳо аз ҷанубу шарқи баҳри Каспий ҳаракат қарда, Суғд ва Бохтарро тасарруф намуданд [4, с. 195-196].

Новобаста ба ин, дар ҳар сурат хиониҳо, ки нахуст номашон дар миёнаи асри IV пайдо мешавад, халқи маҳаллии Осиёи Миёна буда, бо эҳтимоли зиёд ориёинавод буданд. Бояд тазаққур дод, ки дар хусуси ба ақвоми ғайриориёӣ тааллуқ доштани онҳо ягон маълумот нест. Ҳадаф аз мисол овардани хиониҳо ва таҳлили масъалаи мансубияти этникии онҳо дар ин ҷо аз он иборат аст, ки мувофиқи ахбори сарчашмаҳо дар Осиёи Миёна, аз ҷумла, Бохтар ҳанӯз қабл аз Ҳайтолиён онҳо

хукмронӣ кардаанд. Ҳамчунин, муаррихони аҳди қадим дар аксар мавридҳо қабилаҳои хиониҳо ва ҳайтолиёнро аз лиҳози мансубияти этникӣ як шумурдаанд. Дар тавсифи як ҳодиса баъзе муаррихон ҳамчун иштирокчии асосӣ хиониҳоро ва баъзеи дигар бошанд, ҳайтолиёнро нишон додаанд. Маҳз дар ҳамин асос баъзе муҳаққиқон пешниҳод кардаанд, ки ин ду халқро аз ҳам амалан ҷудо карда намешавад ва барои ифодаи онҳо бояд ибораи хиониҳо-ҳайтолиён истифода карда шавад [4, с. 112-113]. Бо вучуди ҷолиб ва моҳиятан дуруст будан, ин пешниҳод бо ахбори сарчашмаҳои ҳатӣ, ки баъди соли 450 бештар дар ҳодисаҳои Осиёи Миёна Ҳайтолиёнро инъикос мекунанд ва онҳо дар ин ҷо давлати пуриктидори худро ташкил карда буданд, чандон мувофиқат намекунад.

Қайд кардан бамаврид аст, ки мадрақҳои мусулмонӣ дар ин давра ба ҳайси ҳукмрони минтақаи Осиёи Миёна танҳо Ҳайтолиёнро номбар кардаанд. Бо назардошти ин хабар, ба ақидаи мо бештар он аст, ки аз миёнаи асри IV то миёнаи асри V номи хиониҳоро истифода барем, чунки дар ин муддат танҳо онҳо дар минтақаи Осиёи Миёна қувваи пешбаранда ва асосии ҷарбӣ-сиёсӣ ба ҳисоб мерафтанд. Таҳлили адабиёти мавҷуда нишон медиҳад, ки аз миёнаи асри V ва то солҳои 60-уми асри VI қувваи пешбаранда Ҳайтолиён мешаванд ва онҳо давлати бузургро ташкил мекунанд. Бинобар ин, барои ин марҳилаи таърихӣ бештар он аст, ки этноними ҳайтолиёнро (яфтолиёнро) мавриди истифода қарор диҳем. Ҳамин гуна истифода бурдани номҳои этникии хиониҳо ва ҳайтолиён воқеияти таърихро дурусттар инъикос менамояд. Дар ин баробар зарур аст, ки мо умумияти наҷодии ин ду халқӣ ориёро, ки ҳарду дар ибтидои раванди ташаккули ниёкони халқӣ тоҷик дар минтақа нақши бориз бозидаанд, бояд ҳама вақт дар назар дошта бошем. Муаррихи дигар Прокопий Кесарийский ҳайтолиёнро аз тоифаи гуннҳо номидааст, аммо таъкид кардааст, ки онҳо аз гуннҳои боқимонда хусусиятҳои фарқкунанда доранд, бо онҳо ҳамчавор нестанд, бар хилофи онҳо сафедпӯст ва зебоанд буда, муқимнишинанд, подшоҳ ва давлату қонун доранд. Дар асоси ҳамин ахбор ба хулосае омадан мумкин аст, ки ҳайтолиён қавми муқимнишин ва ориёнаҷоди Осиёи Миёна (Бохтар) буданд.

Сарчашмаҳои дигари таърихӣ, ки дар хусуси масъалаи этникии ҳайтолиён истифодашон бамаврид аст, солномаҳои чинӣ мебошанд. Солномаҳои чинӣ дар хусуси мансубияти этникии ҳайтолиён маълумоти гуногун дода, онҳоро як қисми кӯшонӣ (юэчҳо), қабилаи туркӣ, турфонӣ (чеши), авлоди Канка номидаанд. Муҳаққиқ К. Еноки ахбори солномаҳои чиноиро ҳаматарафа таҳлил карда, ба хулосае омадааст, ки муаллифони онҳо дар бораи ҳайтолиён маълумоти дақиқ ва мушаххас надоштанд. Бояд қайд кард, ки нуктаи мазкурро яке аз солноманависони қадими чинӣ ҳам таъкид намудааст [4, с. 195-196].

Бояд гуфт, ки муҳаққиқони аврупоӣ ҳам дар хусуси масъалаи мансубияти этникии ҳайтолиён назарҳои мухталиф пешниҳод намудаанд. Вақте ба осори онҳо назар меафканем, баъзе муҳаққиқон, ба монанди Ч. Клапорт ва Ч. Маркварт онҳоро турк ва ҳатто муғул ҳам номидаанд [5, с. 415]. Аммо барои чунин хулоса баровардан далели эътимодбахш вучуд надорад.

Инъикоси қалмаҳои туркии ҳокон, тегин ва баъзе аломатҳои дигари туркӣ-муғулӣ дар сиккаҳои ҳайтолиён, агар онҳо дар ҳақиқат ба замони ҳайтолиён тааллуқ дошта бошанд, сабабҳои дигар доранд. Аз ҷониби дигар ин аломатҳо барои ҳайтолиён ҷузъӣ буданд, на асосӣ ва муайянкунанда. Муҳаққиқони таърихи барвақтаи асримиёнагии Осиёи Миёна Р. Гиршман, К. Еноки ва дигарон ҳайтолиёнро халқӣ ориёнаҷоду ориёзабон ва бумӣ номидаанд. Дар натиҷаи таҳқиқоти зиёд вақтҳои охир ориёзабон будани ҳайтолиёнро аксари муҳаққиқон қабул доранд.

Таҳлили василаҳои таҳқиқи таърихӣ аҳди қадим ва асримиёнагӣ нишон медиҳад, ки барои муайян кардани мансубияти миллии ҳайтолиён сиккаҳо сарчашмаи муҳим ба ҳисоб мераванд. Дар сиккаҳо симои шоҳони ҳайтолӣ мавҷуданд ва ин имкон медиҳанд, ки мо мансубияти наҷодиву этникии онҳоро муайян кунем.

Аммо мушкилӣ дар он аст, ки ахбори сиккаҳо масоҳатан маҳдудтар ҳастанд, чунки онҳоро асосан дар шимоли Ҳиндустон, ҷануби Афғонистон ва баъзе ноҳияҳои дигари ҳамчавор дарёфт намудаанд. Ҳатто дар Тахористон, ки бешубҳа маркази давлати Ҳайтолиён буд, сиккаҳои мазкур ба миқдори хеле кам ёфт шудаанд. Бо назардошти ин дар асоси сиккаҳо мо наметавонем дар бораи тамоми қаламрави давлати Ҳайтолиён, махсусан дар бораи маркази онҳо – Тахористон ҳулосаи амиқу дақиқ барорем.

Бояд тазаққур дод, ки дар ин кишвар ва дигар вилоятҳои васали ҳайтолиён сиккаҳои сосонӣ ва тақлидии сосонӣ бароварда мешуданду дар муомилот қарор доштанд. Таҳлили натиҷаи таҳқиқи сиккашиносон нишон медиҳад, ки дар онҳо на сурати шоҳони ҳайтолиӣ, балки сурати шоҳони сосонӣ инъикос шудаанд. Аммо новобаста ба ин камбудихо аз рӯйи сиккаҳо мо метавонем дар бораи сурат ва шакли шамоили шоҳони ҳайтолиӣ тасавуроти амиқу муайян пайдо намоем. Дар аксари сиккаҳо шоҳони ҳайтолиӣ шакли зохирии ориёӣ-аврупоӣ доранд, вале дар баъзе сиккаҳо, махсусан дар онҳое, ки симои шоҳ на аз бар, балки аз пеш тасвир шудааст, чехраи шоҳ бо нишонаҳои ғайриориёӣ инъикос гардидааст.

Агар ба таври дигар гӯем, дар симои ин шоҳон омезиш бо қавмҳои ҳамчавори шимоли эҳсос карда мешавад. Баъзе муҳаққиқон бар он назаранд, ки ин ҳодиса метавонист дар натиҷаи никоҳҳои сулолави байни шоҳони ҳайтолиӣ ва пешвоёни қабоили сарзаминҳои шимоли ҳамчавори Осиёи Миёна туркӣ-муғулӣ, ки дар канораҳои шимолу шарқии давлати ҳайтолиён ё берун аз он дар вилоятҳои ҳамчавор зиндагӣ мекарданд, рух диҳад. Аз маълумоти сарчашмаҳои хаттӣ бармеояд, ки шоҳи ҳайтолиён се хоҳари худро ба пешвои яке аз қабилҳои жуан жуан соли 522 ба занӣ додааст.

Ҳамин гуна никоҳҳои сиёсӣ-сулолави метавонистанд пеш аз ин ва пас аз он низ ба вучуд оянд. Аз тарафи дигар, ин гуна сиккаҳо метавонистанд ба давраи баъди ҳайтолиён низ тааллуқ дошта бошанд. Ин нишонаи муносибати ҳамсоғии неки шоҳони ҳайтолиӣ ва дигар шоҳони ориёӣ буд, ки хусусияти сиёсӣ-дипломатӣ дошт.

Ҳамчунин, навиштаҷоти сиккаҳои ҳайтолиӣ бо забони ориёӣ (бохтарӣ) иҷро карда шудаанд. Осори ҳайтолиён, ки дар Туркистони Шарқӣ дарёфт шудаанд, бо забони шарқии эронӣ навишта шудаанд. Муаллифи солномаи Бэйми ба таври возеҳу равшан қайд кардааст, ки забони ҳайтолиён аз забони туркӣ ва муғулӣ комилан фарқкунанда аст. Баъзе муҳаққиқон даъво бар он доранд, ки ҳайтолиён ин забонро аз аҳолии маҳаллии ориёӣ қабул намудаанд, яъне ин забони модарии онҳо ба ҳисоб немерафт. Вале барои тасдиқу дақиқ намудани ин фикр онҳо ягон далели мушаххас пешниҳод накардаанд. Бояд қайд кард, ки ин фарзияи онҳо пурра қиёсӣ буда, қобили қабул нест.

Ба назари муҳаққиқон С. П. Толстов, А. Стейн ва Ғ. Алтҳайм, аксари номҳои ҳайтолиӣ туркӣ мебошанд [5, с. 418]. Ба ин ақида розӣ шудан душвор аст. Масалан, номи ду шоҳи ҳайтолиён – Ахшунвар ва Готифар пурра ва бешубҳа ориёӣ мебошанд. Исми шоҳони дигари ҳайтолиён Тораман, Михиракула низ, бо эҳтимоли зиёд, ориёианд. Ин номҳо ориёнаҷод будани ҳайтолиёнро равшану возеҳ собит менамояд.

Муҳаққиқ Ф. Андреас, номи шоҳи хиониҳо Грумбатро дар асоси забонҳои эронӣ ҳамчун «Пуштибонаш Баҳром» маънидод кардааст. Дар масъалаи ватани ҳайтолиён низ ақидаҳои мухталиф вучуд доранд. Ин назарияҳо дар чилди якуми «Таърихи халқи тоҷик» бо забони русӣ ва китоби «Тоҷикон»-и академик Бобоҷон Ғафуров ба таври муфассал таҳлил ва баррасӣ шудаанд. Аз байни онҳо се ақидаи асосиро ҷудо кардан мумкин аст, ки мувофиқи онҳо ватани ҳайтолиён дар минтақаҳои зерин ҷойгир буд: шарқи баҳри Каспий (С. П. Толстов ва дигарон); Туркистони Шарқӣ (Р. Гиршман); Бадахшон (К. Еноки) [14, с. 224-225].

Бояд тазаққур дод, ки ҷонибдорони ҳар се ақида барои исботи фикрашон далелҳои мухталиф пешниҳод кардаанд. Ба назари мо, далелҳои мавҷуда ва маълумоти сарчашмаҳои хаттӣ ба ғоидаи фикри сеюм, яъне дар Бадахшон будани ватани ҳайтолиён шаҳодат медиҳанд.

Муҳаққиқ Егише Вардапет дар хусуси бар муқобили шоҳи Кӯшонӣ ҳучум намудани Яздигурд ва ба сарзамини Ҳайтолиён расидани ӯ хабар додааст. Номбар шудани шоҳи кӯшонӣ шоҳиди бозғимодест, ки ин ҳодисаҳо дар шарқи Эрон, дар Бохтар рух додаанд ва сарзамини ҳайтолиён дар шарқтар, дар Бадахшон ҷойгир буд. Ин фарзияро солномаи Бэйши тасдиқ менамояд. Мувофиқи он пойтахти Ҳайтолиён дар Бодиён (Бадахшон) воқеъ гардида буд. Ахбори Муҳаммад Ҷарири Табарӣ низ ин фарзияро то андозае тасдиқ менамояд. Ба ақидаи ӯ, асоси давлати ҳайтолиёнро дар ибтидои ташкилшавиаш Фарчистон, Тахористон, Балх ва Бадахшон ташкил мекарданд. Ба ин маълумоти муаррихи асримиёнагӣ як санади хеле муҳим ва ҷолибро илова кардан лозим аст. Дар Бадахшони Афғонистон то имрӯз ноҳияи калоне бо номи Яфтал вучуд дорад ва сокинони онро мардуми атроф яфталӣ мегӯянд. Шубҳае нест, ки ин ном аз ҳамон давраҳои қадим боқӣ мондааст. Дар Бадахшони Тоҷикистон калимаи «яфтал» ҳамчун номи шахсӣ низ дучор мешавад. Ин аснод фарзияи ватани ҳайтолиён будани Бадахшонро тақвият медиҳанд [2, с. 195].

Дар робита бо мансубияти миллии ҳайтолиён олимони дуруст таъкид кардаанд, ки ба ҳайати иттиҳодияи онҳо халқҳо ва қабилаҳои гуногун дохил мешуданд. Ба андешаи мо, як сабаби маълумоти мухталиф додани муаррихони қадим дар бораи ҳайтолиён дар ҳамин аст. Худи ҳайтолиён бо эҳтимоли зиёд ориёнаҷод ва аз Бадахшон буданд.

Баъди Осиёи Миёна, Туркистони Шарқӣ ва Ҳиндустони Шимолиро ишғол кардани онҳо ба ҳайати давлаташон халқу қабилаҳои гуногун дохил шуданд. Аксарияти кулли ин халқҳо мисли худи ҳайтолиён ориёнаҷод ва ориёизабон буданд. Дар байни онҳо ориёӣҳои кӯчманчӣ низ буданд. Аз эҳтимол дур нест, ки ба ин иттиҳодия дар қисматҳои шимолу шарқи Осиёи Миёна ва Туркистони Шарқӣ баъзе қабилаҳои туркӣ ва муғулӣ низ дохил шуда буданд. Аз сабаби он ки ин қабилаҳо низ ҳамчун ҷузъи давлати Ҳайтолиён доништа мешуданд, муаррихони қадим ва, пеш аз ҳама, хитой дар бораи ҳайтолиён маълумоти мухталиф дода, баъзан онҳоро турку муғул номидаанд.

Дар бораи сохти иҷтимоӣ ва маданияти ҳайтолиён маълумот хеле кам аст. Аз сарчашмаҳои ҳаққи қадим дар бораи тарзи зиндагии ҳайтолиён Прокопий Кесари маълумоти нисбатан муфассал додааст. Ӯ навиштааст: «Гарчанде ки яфталӣ аз тоифаи гуннҳоянд ва чунин номида мешаванд, аммо онҳо бо он гуннҳое, ки мо онҳоро медонем, омехта намешаванд ва алоқа надоранд, чунки бо онҳо ҳамсарҳад нестанд ва аз онҳо дур зиндагӣ мекунанд..., онҳо мисли дигар халқҳо кӯчманчӣ нестанд ва аз қадим дар сарзамини серҳосил зиндагӣ мекунанд... Аз байни гуннҳо танҳо онҳо бадани сафеддоранд ва бебез нестанд ва мисли онҳо ваҳшиёна зиндагӣ намекунанд, онҳо як подшоҳ ва давлати қонунӣ доранд ва дар муносибат байни якдигар ва ҳамсоҳро адолатро на камтар аз румӣҳо ва форсҳо риоя мекунанд» [4, с. 205].

Аз ин ахбор бармеояд, ки ҳайтолиён халқи муқиминишин буда, давлат ва қонун доштанд. Ба ибораи дигар, онҳо халқи мутамаддин буданд. Муаррихи дигари қадим Менандр онҳоро «қабилаи шаҳрнишин» номидааст. Ин ахбор бо ақидаи аз Бадахшон будани ҳайтолиён то андозае мувофиқ аст. Бадахшон яке аз минтақаҳои муқиминишини Бохтар буда, аз қадим шаҳру деҳаҳои зиёд дошт. Танҳо сарчашмаҳои хитой ҳайтолиёнро кӯчманчӣ номиданд. Аммо онҳо таъкид кардаанд, ки дар гузашта онҳо шаҳру деҳаҳои истехкомдори зиёдро забт карда, онҳоро идора мекарданд. Шояд дар байни ҳайтолиён қабилаҳои кӯчманчӣ низ буданд ё сарчашмаҳои хитой сахван қабилаҳои кӯчманчиӣ ба ҳайати ин давлат дохил кардашударо ҳайтолиӣ гӯён тавсир кардаанд.

Ҳамин тавр, дар асоси таҳлили сарчашмаҳои таърихӣ ва натиҷаи таҳқиқи муҳаққиқони ватаниву хориҷӣ метавон гуфт, ки ҳайтолиён сулолаи ориёитабор буда, аз гурӯҳи турониёни ориёӣ буданд, ки дар ташаккул ва рушди унсурҳои тамаддуни манотиқи Варорӯду Хуросон нақши хосса гузоштаанд. Онҳо зиёда аз сад сол сарзаминҳои мазкурро муттаҳид намуда, аз сиёсати забткориҳои шоҳони Эрони сосонӣ

ва туркҳои кӯчманчӣ минтақаро ҳифз карданд. Маҳз дар ҳамин давра омезишҳои халқҳои ориёӣ шарқӣ дар натиҷаи рушди муносибатҳои тиҷоратӣ ва фарҳангӣ оғоз шуда, заминаи ташаккули халқи тоҷик гузошта шуд.

Муқаррир: Қ.Расулиён – д.и.т., профессори ДМТ

АДАБИЁТ

1. Бернштам А.Н. Очерк истории гуннов / А.Н. Бернштам. –Л., 1951.
2. Бичурин Н.Я. Собрание сведений о народах, обитавших в Средней Азии в древние времена. -Т.1 / Н.Я. Бичурин. – М.: -Л.: 1950. – 471 с.
3. Вайнберг Б.И. Этногеография Турана в древности (VII в. до н.э. – VIII в н.э.) / Б.И. Вайнберг. – М., 1999. – 359 с.
4. Ғафуров Б. Тоҷикон. Таърихи қадимтарин, қадим, асрҳои миёна ва нав / Б. Ғафуров. – Душанбе: Дониш, 2010. – 870 с.
5. История Таджикиского народа. -Т. I., 1963. 1. – С. 418.
6. Назаров Х. К истории происхождения и расселения племен и народов Центральной Азии / Х. Назаров. – Душанбе, 2004. – 102 с.
7. Пугаченкова Г.А., Ртвеладзе Э.В. Северная Бактрия-Тохаристан: Очерки истории и культуры / Г.А. Пугаченкова. – Ташкент, 1990. – 220 с.
8. Раҳмонов Э. Тоҷикон дар оинаи таърих / Э. Раҳмонов. – Душанбе: Ирфон, 1997. – 136 с.
9. Раҳмонов Э. Тоҷикон дар оинаи таърих. Аз Ориён то Сомониён. Китоби 1 / Э. Раҳмонов. – Лондон, 1999. – 240 с.
10. Раҳмонов Э. Тоҷикон дар оинаи таърих. Аз Ориён то Сомониён. Китоби 2 / Э. Раҳмонов. – Душанбе: Ирфон, 2002. – 128 с.
11. Раҳмонов Э. Тоҷикон дар оинаи таърих. Аз Ориён то Сомониён. Китоби 3 / Э. Раҳмонов. – Душанбе: Ирфон, 2006. – 504 с.
12. Раҳмонов Э. Тоҷикон дар оинаи таърих. Аз Ориён то Сомониён. Иборат аз ҷаҳон китоб / Э. Раҳмонов. – Душанбе: Ирфон, 2009. – 704 с.
13. Раҳмонов Э. Ориёӣҳо ва шинохти тамаддуни ориёӣҳо / Э. Раҳмонов. – Душанбе, 2006. – 132 с.
14. Раҳмонов Э. Нигоҳе ба таърих ва тамаддуни ориёӣҳо / Э. Раҳмонов. – Душанбе: Ирфон, 2006. – 375 с.
15. Ҳақимов Н. Таърихи халқи тоҷик Ҷилди 1. / Китоби дарсӣ. / Н. Ҳақимов. – Душанбе: Ирфон, 2006. – 484 с.

МАСЪАЛАИ БАРОМАДИ ЭТНИКИИ ҲАЙТОЛИЁН

Дар мақолаи мазкур муаллиф дар асоси сарчашма ва адабиёти мавҷуда оид ба масъалаи баромади этникии ҳайтолиён маълумот додааст. Ҳайтолиён халқи муқиминишин буда, давлат ва қонун доштанд. Ба ибораи дигар гӯем, онҳо халқи мутамаддин буданд. Муаррихи дигари қадим Менандр онҳоро «қаблаи шаҳришин» номидааст. Ин ахбор бо ақидаи аз Бадахшон будани ҳайтолиён то андозае мувофиқ аст. Бадахшон яке аз минтақаҳои муқимнишини Бохтар буда, аз қадим шаҳру деҳаҳои зиёд дошт. Танҳо сарчашмаҳои хитой ҳайтолиёнро кӯчманчӣ номиданд. Аммо онҳо таъкид кардаанд, ки дар гузашта онҳо шаҳру деҳаҳои истехкомдори зиёдро забт карда, онҳоро идора мекарданд. Шояд дар байни ҳайтолиён қаблаҳои кӯчманчӣ низ буданд ё сарчашмаҳои хитой саҳван қаблаҳои кӯчманчӣ ба ҳайати ин давлат дохил кардашударо ҳайтоли гӯён тавсир кардаанд. Дар робита бо мансубияти миллии ҳайтолиён олимони дуруст таъкид кардаанд, ки ба ҳайати иттиҳодияи онҳо халқҳои қаблаҳои гуногун дохил мешуданд. Ба андешаи мо, як сабаби маълумоти мухталиф додани муаррихони қадим дар бораи ҳайтолиён дар ҳамин аст. Худи ҳайтолиён бо эҳтимоли зиёд ориёнажд ва аз Бадахшон буданд. Баъди Осиёи Миёна, Туркистони Шарқӣ ва Ҳиндустони Шимолиро ишғол кардани онҳо ба ҳайати давлаташон халқҳои қаблаҳои гуногун дохил шуданд. Аксарияти қулли ин халқҳо мисли худи ҳайтолиён ориёнажд ва ориёизабон буданд. Дар байни онҳо ориёӣҳои кӯчманчӣ низ буданд. Аз эҳтимол дур нест, ки ба ин иттиҳодия дар қисматҳои шимолу шарқи Осиёи Миёна ва Туркистони Шарқӣ баъзе қаблаҳои туркӣ ва муғулӣ низ дохил шуда буданд. Аз сабаби он ки ин қаблаҳо низ ҳамчун ҷузъи давлати Ҳайтолиён доништа мешуданд, муаррихони қадим ва, пеш аз ҳама хитой, дар бораи ҳайтолиён маълумоти мухталиф дода, баъзан онҳоро турку муғул номидаанд. Таҳлили василаҳои таҳқиқи таърихи аҳди қадим ва асримиёнагӣ нишон медиҳад, ки бораи муайян кардани мансубияти миллии ҳайтолиён сиккаҳо сарчашмаи муҳим ба ҳисоб мераванд. Дар сиккаҳо симои шохони ҳайтоли мавҷуданд ва имкон медиҳанд, ки мо мансубияти наҷодиву этникии онҳоро муайян кунем. Аммо мушкилӣ дар он аст, ки ахбори сиккаҳо масоҳатан маҳдудтар ҳастанд, чунки онҳоро асосан дар шимоли Ҳиндустон, ҷануби Афғонистон ва баъзе ноҳияҳои дигари ҳамҷавор дарёфт намудаанд. Ҳатто дар Тахористон, ки бешубҳа маркази давлати Ҳайтолиён буд, сиккаҳои мазкур ба миқдори хеле кам ёфт шудаанд. Бо назардошти ин дар асоси сиккаҳо мо наметавонем дар бораи тамоми қаламрави давлати Ҳайтолиён, махсусан дар бораи маркази онҳо – Тахористон ҳулосаи амиқро дақиқ барорем.

Калидвожаҳо: масъала, баромад, таҳлил, мансубият, нажод, хайтолиён, сарчашма, адабиёт, муҳаккикон, ахбор.

ВОПРОС ЭТНИЧЕСКОГО ПРОИСХОЖДЕНИЯ ЭФТАЛИДОВ

В данной статье автор представил информацию по вопросу этнического происхождения эфталитов на основе доступных источников и литературы. Эфталиты были оседлым народом, у них было государство и закон. Другими словами, они были цивилизованными людьми. Другой древний историк, Менандр, называл их «городским племенем» что несколько согласуется с мнением, что эфталиты родом из Бадахшана. Бадахшан - один из населенных районов Бактрии, в котором с древних времен было много городов и деревень. Только китайские источники называют эфталитов кочевниками. Но они подчеркивали, что в прошлом они завоевали много укрепленных городов и деревень и управляли ими. Возможно, среди эфталитов были кочевые племена, или китайские источники трактуют кочевые племена, входящие в это государство, как эфталитов. В связи с национальной принадлежностью эфталитов ученые справедливо подчеркивали, что в их объединение входили различные народы и племена. На наш взгляд, это одна из причин, по которой древние историки дают разные сведения о эфталитах. Сами эфталиты, скорее всего, были арийской расы и родом из Бадахшана. После того как они заняли Среднюю Азию, Восточный Туркестан и Северную Индию, в состав их государства вошли различные народы и племена. Подавляющее большинство этих народов, как и сами эфталиты, были арийцами и говорили на арийском языке. Среди них были кочевые арийцы. Не исключено, что в эту ассоциацию входили и некоторые тюркские и монгольские племена северо-восточных районов Средней Азии и Восточного Туркестана. В связи с тем, что эти племена также считались частью Эфталитского государства, древние и, прежде всего, китайские историки давали разные сведения о эфталитах и иногда называли их тюрками и монголами. Анализ средств исследования истории средневековья показывает, что важным источником для определения национальной идентичности эфталитов являются монеты. На монетах есть изображения римских королей, что позволяет определить их расовую и этническую принадлежность. Но проблема в том, что информация о монетах более ограничена, потому что они были найдены в основном на севере Индии, юге Афганистана и некоторых других соседних регионах. Даже в Тахаристане, который, несомненно, был центром Эфталитского государства, эти монеты были найдены в очень небольшом количестве. Учитывая это, на основании монет мы не можем сделать глубокого и точного вывода обо всей территории Эфталитского государства, особенно об их центре - Тахаристане.

Ключевые слова: выпуск, выход, анализ, принадлежность, раса, эфталиты, источник, литература, исследователи, новости.

THE QUESTION OF THE ETHNIC ORIGIN OF THE EPHTHALIDES

In this article, the author presented information on the ethnic origin of the Hephthalites based on available sources and literature. The Eftalians were a sedentary people, they had a state and a law. In other words, they were civilized people. Another ancient historian, Menander, called them an "urban tribe". This news is somewhat consistent with the opinion that the Eftalians come from Badakhshan. Badakhshan is one of the populated regions of Bactria, which has had many towns and villages since ancient times. Only Chinese sources call the Hephthalites nomads. But they emphasized that in the past they had conquered and ruled over many fortified towns and villages. Perhaps there were nomadic tribes among the Eftalids, or Chinese sources interpret the nomadic tribes that are part of this state as Eftalids. In connection with the national identity of the Hephthalians, scientists rightly emphasized that their association included various peoples and tribes. In our opinion, this is one of the reasons why ancient historians give different information about the Eftalids. The Hephthalites themselves, most likely, were of the Aryan race and came from Badakhshan. After they occupied Central Asia, East Turkestan and North India, various peoples and tribes became part of their state. The vast majority of these peoples, like the Eftalids themselves, were Aryans and spoke the Aryan language. Among them were nomadic Aryans. It is possible that this association also included some Turkic and Mongol tribes of the northeastern regions of Central Asia and East Turkestan. Due to the fact that these tribes were also considered part of the Eftalian state, ancient and, above all, Chinese historians gave different information about the Eftalians and sometimes called them Turks and Mongols. An analysis of the means of studying the history of the Middle Ages shows that coins are an important source for determining the national identity of the Eftalids. On the coins there are images of Roman kings, which makes it possible to determine their racial and ethnic origin. But the problem is that information about the coins is more limited because they were found mainly in northern India, southern Afghanistan and some other neighboring regions. Even in Takharistan, which was undoubtedly the center of the Eftalian state, these coins were found in very small quantities. Given this, on the basis of the coins, we cannot draw a deep and accurate conclusion about the entire territory of the Eftalitz state, especially about their center - Takharistan.

Key words: issue, output, analysis, belonging, race, ephthalids, source, literature, researchers, news.

Маълумот дар бораи муаллиф: Шарипов Чамолитдин Сафолович – Донишгоҳи миллии Тоҷикистон, номзади илмҳои таърих, дотсенти кафедраи таърихи халқи тоҷик. **Суроға:** 734025, ш. Душанбе, Чумхурии Тоҷикистон, хиёбони Рӯдакӣ, 17. Телефон: (+992) 94377707, E-mail: Sharipov-26041994@mail.ru

Сведения об авторе: *Шарипов Джамолиддин Сафолович* – Таджикский национальный университет, кафедра истории таджикского народа, кандидат исторических наук, доцент. **Адрес:** 734025, г. Душанбе, Республика Таджикистан, проспект Рудаки, 17. Телефон: (+992) 943777707, E-mail: **Sharipov-26041994@mail.ru**

Information about the author: *Sharipov Jamoliddin Safolovich* - Tajik National University, Department of History of the Tajik People, Candidate of Historical Sciences, Associate Professor. Address: 734025, Dushanbe, Republic of Tajikistan, Rudaki Avenue, 17. Phone: (+992) 943777707, E-mail: **Sharipov-26041994@mail.ru**

Худобердиев Р.Б.

Донишгоҳи давлатии Хоруғ ба номи М.Назаршоев

Пешравию ҷомеа вобаста аз илм, дониш ва маърифат буда, ин масъала барои мардуми водии Шоҳдараи [9] Бадахшони Тоҷикистон пеш аз ғалабаи Инқилоби Октябр хеле муҳим буд. Мардуми кӯхистони Бадахшони Тоҷикистон шароити вазнини иқтисодӣ ва иҷтимоӣ доштанд. Дар навбати аввал, дур будани водии Шоҳдараи Бадахшони Тоҷикистон аз марказҳои фарҳангӣ, набудани роҳҳои қулайи алоқа бо кишварҳои ҳамсоя, боиси вазнин гардидани шароити зиндагӣ ва инчунин маорифи он ҳам мегардид.

Ҳамаи ин мушкилиҳо имконият намедоданд, ки то мардум соҳиби хату савод шаванд. Аз ин сабаб қисми зиёди мардуми ин манотиқ бесавод буданд. Дар он замон дар Бадахшон шахсоне саводнок ба ҳисоб мерафтанд, ки бо алифбои арабӣ хондану навиштан метавонистанд ва ё ягон ояҳои Қуръони каримро тиловат карда метавонистанд.

Дар ин бора академик Б.И. Искандаров чунин навишта буд: “Таълим - асосан аз омӯхтани алифбо, сураҳои Қуръон ва адабиёти форсу-тоҷик иборат буда, ба гумонам муаллимон аз ин бештар илмхоро камтар медонистанд” [3, с.22].

Ш.Шонаврӯзов ҳам дар ин хусус навишта буд: «Агар ба таърихи гузаштаи пеш аз инқилобии мардуми Кӯхистони Бадахшон назар андозем, аён мегардад, ки ба ғайр аз якчанд шахсоне, ки дар пеши муллоёнӣ маҳал хату савод меомӯхтанд, дигарон аз ганҷинаи савод бебаҳра буданд. Дар мактабҳои динии хусусӣ танҳо фарзандони сарватмандон, руҳонӣён ва дигар табақаҳои бой таҳсил доштанд» [11, с.4].

Собиқадори маориф, мудирҳои собиқи маорифи н.Рошқалъа Қ.Қарачаев дар ин бора ба муаллифи ин сатрҳо чунин маълумот дода буданд: “Дар деҳаи Тусиён водии Шоҳдара як мактаби хусусӣ вучуд дошт. Ин мактабро дар ҳуҷраи яке аз соқинони ин деҳа ташкил намуданд, аммо муаллими дарсдиҳанда дар деҳа ягон кас ёфт нашуд. Сабаб он буд, ки дар деҳа ягон шахси босавод набуд.

Барои ҳамин онҳо муаллимеро бо номи Мамадназарбек аз деҳаи Шитхарви ноҳияи Ишкошим ба деҳаи Тусиён ҳамчун муаллим оварда, он кас барои шогирдони ин мактаби хусусӣ дарс мегуфт. Аввалин шогирдони он кас бо номи Зикиллобек, Ғалчабек, Шоҳабдулло, Ғуломносир ва дигарон буданд. Он вақт чун барои пардохти музди меҳнати муаллим мардуми деҳаи Тусиён пул надошт, аз ин сабаб барои пардохти ҳаққи муаллим шогирдон дар шакли натура гандум, моли майда ва дигар чизҳо ҷамъ карда, ҳудашон ҳамроҳи муаллим баъди як соли таҳсил ба деҳаи Шитхарв бурданд [7].

Оиди вучуд доштани мактаби хусусӣ, дар деҳаи Тусиён водии Шоҳдара, яке аз афсарони рус А.Г.Серебренников, ки соли 1894 дар ҳайати афсарони рус таҳти сарфармондеҳи генерал-майор М.Е.Ионов [2] бо отряди аскарони рус бо роҳбарии Скерский тавассути водии Шоҳдара ба Хоруғ ба хоҷаи наҷот додани мардуми Помир аз зулми афғон омада буд, дар дафтари хотироти худ қайд намудааст, ки дар деҳаи Тусиён мактаби диние амал мекард, ки дар он ҳамагӣ 8 нафар талаба таҳсил доштанд [8, с.8].

Готфрид Л. ва Гафиз М. дар ин бора чунин навишта буданд: “Мероси “маданӣ”-и мардуми Помир, ки онро аз подшоҳи Рус гирифта буданд, ниҳоят ночиз ва камбағал буд. Дар оғози таълим муллоҳо ва эшонҳо ба омӯхтани илму маърифат машғул буданд. Мактабҳо умуман вучуд надоштанд. Бачаҳо хондану навиштанро ба таври индивидуалӣ дар хонаҳои муллоҳо меомӯхтанд. «Таълим»-и минбаъда хеле гарон буд. Муллоҳо барои ба помириҳо ёд додани хондан ва ё навиштан ба таври даҳонӣ, барзагов ё асп мегирифтанд, вале онҳо нафаҳмиданд, ки Қуръон ва дигар

китобҳои динӣ ба забони арабӣ ё форсӣ навишта шудаанд» [1, с.103]. Моҳи сентябри соли 1895 мувофиқи шартномае, ки байни давлатҳои Англия, Россия ва Афғонистон баста шуда буд, ҳудуди Помир ба Россия ҳамроҳ карда шуд ва дарёи Панҷро сарҳади байни ду давлат эълон карданд. Қисми асосии Помири Ғарбӣ - Рӯшон, Шугнон ва як қисми Вахон он замон ба ихтиёри Аморати Бухоро гузашт.

Оиди вазъи маорифи ин давра А.Набиев чунин навишта буд: «Дар бобати инкишоф додани маданият дар Помир на амири Бухоро ва на ҳукумати подшоҳӣ ҳеҷ чора намеандешиданд. Дар давоми чоряки аср, ки Помир дар ҳайати Россияи подшоҳӣ буд, аҳолиаш қариб саросар бесавод монда буд. Дар мактабҳои камшумори хусусӣ, ки халифаю муллоҳо дар онҳо дарс медоданд, талабагон асосан хондани китобҳои диниро ёд мегирифтанд. Фақат коркунони ками аппарати идоракунии сардори отряди Помирро маҷбур мекарданд, ки баъзан фарзандони шахсони давлатмандро барои хондан ба мактабҳои русӣ-маҳаллии вилояти Фарғона фиристанд. Солҳои 1906-1907 дар мактаби русӣ-маҳаллии Кӯқанд шугнониён Саид Набӣ ва Маҷид Охунаков мехонданд» [6, с.19-20].

«Пеш аз Револютсияи Кабири Сотсиалистии Октябр дар тамоми Тоҷикистон ҳамагӣ 10 мактаби ибтидоӣ буда, дар он қариб 400 кас мехонданд» [12, с.148-150]. Дар пости Хоруғ дар соли 1909 ҳамагӣ як мактаби русӣ-маҳаллӣ кушода шуда, он 8 нафар талаба дошт [6, с.20]. Вале дар водии Шохдараи Бадахшони Тоҷикистон дар ин вақт ҳатто як мактаби ибтидоӣ ҳам вучуд надошт.

Ҳамчунин, шахсони нисбатан донишманди водии Шохдара: чун Шанбе, Ниёзмӯҳаммад, Ризо, Силтоӣ, ки то солҳои 30-юми асри XX ба дарбори Имоми давр ба ш.Бомбей ба дидорбинӣ рафта буданд, ҳангоми бозгашт ба Бадахшон бо худ аз китобхонаҳои Ҳиндустон китобҳои гуногун, чун “Девони ашъор”-и Саъдиву Ҳофиз, Хусрав, китоби “Маснавӣ”-и Румӣ ва ғайра оварданд.

Тибқи маълумотҳои шифоҳӣ, маскун шудани нахустин муаллими машхури Бадахшон бо номи Охун Шохфитур аз Поршневи Шугнон ба водии Шохдара ҳам боиси беҳтар гаштани муҳити фарҳангии маънавии ин манотиқ гардид.

Ин омилҳо боиси он шуданд, ки маърифату фарҳанги ин мардум то андозае ташаккул ёфта, аввалин шогирдоне, ки баъдтар дар мактабҳои шуравӣ таҳсил карда буданд, бо қобилият ва маҳорату малакаҳои донишомӯзиашон омӯзгоронашонро дар ҳайрат мегузоштанд. Вале новобаста аз ин дар водии Шохдара оиди муассисаҳои таълимӣ ё худ бинои алоҳидаи мактаб ва муаллими ҳирфавӣ ҳоҷати сухан гуфтан ҳам набуд. Таълими хусусӣ муваққатан, мавсимӣ ва одатан бар асари корҳои сахрой танҳо дар фасли зимистон дар дохили хонаи урфии истиқоматӣ мегузашт.

Яке аз адибони тоҷики даврони шуравӣ зодаи водии Шохдара Нодир Шанбезода дар ин бора чунин навишта буд: «Ман фақат ду зимистон дар мактаби кӯхнаи қишлоқамон таҳсил намудаму халос» [10, с.7].

Академик Баҳодур Искандаров низ доир ба мавсимӣ будани таҳсил то Инқилоби Октябр дар ҳудуди Бадахшон ин тавр маълумот медиҳад: «То кушода шудани мактабҳои шуравӣ дар баъзе аз қишлоқҳои ҳанӯз мактабҳои дорони усули омӯзиши кӯхнаро дидан мумкин буд, ки дар онҳо одатан муллоҳои маҳаллӣ дарс медоданд. Дар ин гуна мактабҳо танҳо 10-12 нафар писарбачаҳо мехонданд. Духтарон бошанд, танҳо дар хонаи худ таҳсил мекарданд. Ба ғайр аз ин, имконияти таҳсилро асосан фарзандони оилаҳои бадавлат доштанд. Хотирнишон мекунам, ки таълим танҳо дар фасли зимистон давом дошта, бо фарорасии фасли тобистон ва оғоз шудани мавсими корҳои сахрой хондан дар мактабҳо қатъ мегардид» [4, с.21].

Чуноне ки муҳаққиқони соҳа нигоштаанд: «Дар кишвари тоинқилобии Туркистон, аз ҷумла Помир, барои маориф 2,3% буча ҷудо мешуд, ҳоло он ки барои нигоҳ доштани мансабдорону полис 86,7 % бучаи кишвар сарф мешуд [5, с.254].

Тавре аз гуфтаҳои боло дида мешавад, то замони Шуравӣ аз сабаби дар сатҳи ниҳоят пасти иқтисодию иҷтимоӣ қарор гирифтани аҳоли дар водии Шохдара, то кушода шудани аввалин мактабҳои шуравӣ танҳо дар баъзе деҳаҳо мактабҳои

хусусӣ-динӣ амал мекарданду халос. Ин мактабҳо, чуноне ки дар боло зикр намудем, мавсимӣ буданд.

Муқарриз: Хочибеков Э. – д.и.т., профессори ДДХ ба номи М.Назаршоев

АДАБИЁТ

1. Готфрид Л. Красный флаг на Крыше мира (Памирские очерки) / Л.Готфрид, М.Гафиз. - Ташкент-Сталинабад: Адзгиз, 1930. -С. 103.
2. Памир и памирские ханства (Военно-географический и топографический очерк) // Инженерный журнал. - СПб., 1894. - №11-12.
3. Искандаров Б.И. Роҳи душвори диёри дониш (зиндагиномаи академик Б.И.Искандаров) / Б.И. Искандаров. Тарҷумаи Н.Ҷонбобоев, Ғ.Қудратов. Трудный путь к знанию, МГУ, М., 1999. – Душанбе, 2021, - С. 22
4. Искандаров Б.И. Роҳи душвори диёри дониш (зиндагиномаи академик Б.И.Искандаров) / Б.И. Искандаров. Тарҷумаи Н.Ҷонбобоев, Ғ.Қудратов китоби Трудный путь к знанию, МГУ, М., 1999. – Душанбе, 2021. -С. 21.
5. Каширина Т. В. Очерки по истории Советского Бадахшана / Т. В.Каширина, Д. Давлатёров. - Душанбе, 1985.- С. 254.
6. Набиев А. Помири Советӣ (Очерки таърихӣ) / А. Набиев. - Душанбе: Ирфон, 1967. - С. 19-20.
7. Сухбат бо Қарачаев Қарача, 77 сола, муаллими собиқадор, аълоии маорифи Ҷумҳурии Тоҷикистон, соқини деҳаи Тусиён, сабти Худобердиев Р.Б., 25-уми ноябри соли 2018.
8. Туркестанский край: сборник материалов для истории его завоевания 1844-1866, собрал полковник А.Г.Серебренников.-Т.1-8, 17-22.-Ташкент, 1908-1915.- С.8.
9. Худуди хозираи ноҳияи Роштқалъаи ВМКБ –и Ҷумҳурии Тоҷикистон.
10. Шанбезода Н. Гулгунча. Мураттиб ва муаллифи сарсухан В.Охониёзов- Хоруғ, 1998.- С.7
11. Шонаврӯзов Ш. Поягузори мактаб дар диёрамон / Ш. Шонаврӯзов // Коммунисти Шугнон, - №139 (605). - 1990. – 22 ноябр.-С. 4
12. 40 соли пуршараф, Р.Юсуфбеков (вазир маорифи халқи РСС Тоҷикистон), аз бесаводии саросар ба қуллаҳои маърифат. – Душанбе: Ирфон, 1964.- С.148-150.

ВАЗЪИЯТИ МАОРИФИ ВОДИИ ШОХДАРАИ БАДАХШОНИ ТОҶИКИСТОН ТО ЗАМОНИ ИНҚИЛОБИ ОКТЯБР

Дар мақола вазъи маорифи водии Шохдара (ҳозира ноҳияи Роштқалъа)–и Бадахшони Тоҷикистон то давраи Инқилоби Октябри соли 1917 инъикос ёфтааст. Қайд шудааст, ки аҳолии ин водӣ дар шароити ниҳоят пасти иқтисодӣ ва иҷтимоӣ қарор дошта, таълими кӯдакон танҳо дар баъзе аз деҳаҳо дар мактабҳои хусусӣ-динӣ амалӣ мешуд. Дар ин мактабҳои хусусӣ бештар фарзандони бойҳо ва танҳо қисми ками миёнаҳолон таҳсил мекарданд. Фаъолияти ин мактабҳои хусусӣ-динӣ бар асари қорҳои сахрой мавсимӣ буда, кӯдакон танҳо зимистон таҳсил мекарданд. Мавсими кишту қор ин мактабҳо фаъолиятшонро қатъ мекарданд.

Калидвожаҳо: Шуравӣ, Тоҷикистон, Бадахшон, Помир, Шохдара, маориф, мактаб, хонанда, таҳсил, таълим, Инқилоби Октябр.

СОСТОЯНИЕ ОБРАЗОВАНИЯ ШОХДАРИНСКОЙ ДОЛИНЫ ТАДЖИКСКОГО БАДАХШАНА ДО ОКТЯБРЬСКОЙ РЕВОЛЮЦИИ

В статье отражено вкратце состояние образования Шохдаринской долины Таджикского Бадахшана до Октябрьской революции 1917 года. Подчеркнуто, что население этой долины находилось в тяжелых социально – экономических условиях и обучение детей осуществлялось лишь в некоторых сёлах в частно – религиозных школах. В этих частных школах в большинстве обучались дети богачей и малая часть детей середняков. Деятельность этих частных религиозных школ из-за полевых работ носила сезонный характер, и дети занимались только зимой. С наступлением весны и началом посевных работ эти школы прекращали свою деятельность.

Ключевые слова: Советский Союз, Таджикистан, Бадахшан, Памир, Шохдара, образование, школа, школьник, обучение, преподавание, Октябрьская Революция

THE SITUATION OF EDUCATION IN THE SHOHDARA BADAKSHAN VALLEY OF TAJIKISTAN UNTIL THE TIME OF THE OCTOBER REVOLUTION

The article describes the state of education in Shokhdara valley (now Roshtkala district) of Badakhshan Tajikistan until the October Revolution of 1917. It is noted that the population of this valley lived in extremely poor economic and social conditions, and children were educated only in some villages in private religious schools. In these private schools mostly the children of the rich and only a small part of middle pupils studied. The activities of these private religious schools were seasonal due to field work, and children studied in winter. When summer came and the season of planting and field work began, these schools stopped their activities.

Key words: Soviet Union, Tajikistan, Badakhson, Pamir, Shohdara, education, school, Pupil, Study, education, October Revolution

Маълумот дар бораи муаллиф: *Худобердиев Розик Боронбекович* - Донишгоҳи давлатии Хоруғ ба номи М.Назаршоев ассистент, кафедраи таърих ва диншиносӣ. **Суроға:** 736000, ш.Хоруғ, Ҷумҳурии Тоҷикистон, кӯчаи Ш.Шоҳтемура, 109. E-mail: hudoberdiev1986@mail.ru Телефон: (+992) 93 516 03 33.

Сведения об авторе: *Худобердиев Розик Боронбекович* – Хорогский государственный университет имени М.Назаршоева, ассистент кафедры истории и религиоведения. **Адрес:** 736000, город Хорог, Республика Таджикистан, улица Ш.Шохтемура, 109. E-mail: hudoberdiev1986@mail.ru Телефон (+992) 93 516 03 33.

Information about author:

Information about the author: *Khudoberdiev Rozik Boronbekovich* – Khorog State University named after M. Nazarshoev, assistant at the department of history and religious studies. **Address:** 736000, Khorog city, Republic of Tajikistan, Sh. Shokhtemur street 109. E-mail: hudoberdiev1986@mail.ru Phone: (+992) 93 516 03 33.

УДК:130.2(540)

**ПРОБЛЕМЫ СООТНОШЕНИЯ РЕЛИГИИ И ФИЛОСОФИИ В ТВОРЧЕСТВЕ
ШИБЛИ НУ’МАНИ**

Каримов Р.

Таджикский национальный университет

Калам (исламская теология, или исламская теоретическая философия) — это раздел традиционной системы исламских наук и исламского образования. Многие современные мусульманские мыслители в свете современных знаний хотели реформировать, модернизировать и адаптировать эту науку меняющимся потребностям времени. По их мнению, для живых интеллектуальных традиций необходимо переосмысление, реформирование, возрождение и оживление, чтобы сделать их актуальными и чувствительными к меняющимся обстоятельствам. Они чувствовали потребность в новых направлениях мышления, поскольку исламская мысль в течение девятнадцатого века столкнулась с множеством интеллектуальных вызовов, в связи с распространением на мусульманский Восток западной культуры и философских традиций в период колониализма. Они пытались объединить религиозные ценности с научными открытиями и примирить разум и религию. Поэтому они предложили проект реконструкции исламской мысли путем создания некоторых работ по возрождению «Ильм аль-Калам». Шибли Ну’мани относится к данной категории мусульманских мыслителей колониальной Индии, стремившихся к возрождению и модернизации философии калама, реформированию религиозного сознания и примирению религии с философией.

Шибли в своем творчестве уделял особое внимание религиозному учению в современной системе образования и не отвергал его полностью. Он определил ислам как состоящий из трех аспектов: веры, поклонения и морали [9, с.188]. Он рассматривал религию как образ жизни, кодекс, предписанный путь во всеобъемлющем смысле. Он включает в себя все вышеперечисленные четыре аспекта, а именно: вероисповедание, поклонение, мораль и образ жизни. Таким образом, выступая за, принятие власти Аллаха, закона или Шариата и, в конечном итоге, принимая Его одного как Господа Судного Дня [9, с.186]. Следовательно, религия — это не просто набор верований, а органическое целое, сущность как таковая, в которой теологические и метафизические идеи составляют важную часть, но не являются всем и вся [9, с.110]. Шибли подчеркивал, что лучшая образовательная система должна быть согласована между новой и старой системами вместе [1, с.135], сохраняя добро старой системы наследия и принимая во внимание новую, лучшую. Следовательно, мусульманская умма действительно нуждается в возрождении и обновлении науки о каламе, т.е. искусстве осмысления и рациональной интерпретации насущных проблем мусульманского сообщества, чтобы противостоять вызовам. Сайид Ахмад Хан, современник, учитель и соратник Шибли Ну’мани разъяснял эту цель мусульманских реформаторов таким образом: «Сегодня мы, как и прежде, нуждаемся в современной теологии (ильм аль-калам), посредством чего мы должны либо опровергнуть доктрину современных наук, либо подорвать их основу, либо показать, что они согласуются с исламом» [10, с.217].

Реформаторские и модернистские воззрения Шибли Ну’мани изложены в его труде под названием «Каломи джадид» («Новый калам»). Необходимость реформирования исламской религиозно-философской мысли и создания нового калама мыслитель объяснил следующим образом:

1. Старый традиционный калам не в состоянии объяснить современные проблемы с позиций исламской религии. Современный социальный прогресс поставил совершенно

новые задачи, которые необъяснимы с позиций традиционного калама и естественно требуют нового подхода и новых интерпретаций.

2. Научно-технические революции привели к созданию новой картины мира, коренным образом изменили и научные взгляды о природе, обществе, в целом, о мире, и это требует нового взгляда на отношение ислама и науки, религии и философии, и требуют разработки новых концепций оценки результатов научно-технического прогресса.

3. Изменились нападки на ислам со стороны других религий, естественнонаучного материализма. Осмысление этих нападков и претензий требует ответов, а также выдвижения новых взглядов и новых методов отношения к ним.

4. Методология традиционного калама совершенно непригодна к анализу новых достижений науки. Более того, на первый план выдвигаются совершенно новые проблемы, которые требуют нового анализа и изменения отношения ислама к ним [7, с.44-45].

Эти идеи Шибли Ну'мани не только осуществил в своей работе «Новый калам», но и использовал, сначала в процессе преподавания в Алигархском университете, затем в религиозном институте «Надват-ул-улама» в Хайдарабаде. Шибли Ну'мани был верным учеником и последователем Сайида Ахмад-хана. Несмотря на некоторые разногласия во взглядах со своим учителем, в частности, в оценке английской системы образования, роли британской колонизации Индии и некоторых других вопросах, он до конца жизни Ахмад-хана 1898 года работал в Алигархе и преподавал арабский и персидский языки. А когда он переехал в Хайдарабад и работал в «Надват-ул-улама», то здесь встретил еще большую яростную атаку традиционалистов. Однако он упорно разрабатывал новый подход в преподавании, в системе образования, а также разработал свою концепцию в оценке современных событий в обществе и науке. Эти стремления Шибли к реформированию ислама нашли поддержку со стороны некоторых других ученых и реформаторов. Его линию продолжали разрабатывать известные реформаторы Абулкалам Азад, М.Икбал и другие. Затем его идеи стали достоянием других исламских реформаторов С.Афгани, М.Абдо, Р.Риза и других.

Идеи создания «нового калама» были настолько привлекательными, что о «новом каламе» заговорили многие идеологи ислама, арабские и иранские каламисты, особенно эти идеи привлекали внимание известных иранских исламских философов и каламистов, таких как С.Х.Табатабан, М.Мухахтари, М.Риза Асади, М.Шабистари и многих других современных мутакаллимов.

По мнению Шибли, противоречие между религиозным и научным представлением не является противоречием между истинной религией, божественным учением и наукой, а существует в представлениях людей о науке. Поэтому невозможно не имея новых взглядов и концепции, интерпретировать религиозные тексты, правильно объяснять позиции религии и её отношение к рациональным знаниям [1, с.1-2]. В традиционном каламе основные его задачи заключались в комментарии и объяснении основ веры и защите религиозного учения от различных нападков. Современные каламисты, в том числе Шибли Ну'мани, к этим двух задачам добавили обоснование истинности учения калама, расширение и развитие религиозного познания, разработку методологии исследования, в частности, использование опытных, эмпирических, аналитических и рациональных методов [4, с.164-165].

Главное в обновлении калама заключается в том, что расширилась сфера вопросов, рассматриваемых в каламе, в связи с появлением новых теорий в науке и социальной жизни, которые отличают проблемы нового калама от традиционного. Другим важным вопросом является новая методология, используемая в новом каламе. Это связано с новой методологией в науке и не только методы, но и язык калама претерпел определенные изменения. Язык каламистов, их концептуальное отношение к проблемам, рассматриваемым в каламе, во многом изменились [1, с.2].

Как видно, калам Шибли Ну'мани рассматривает науку как форму знания, и в этом плане он считает необходимым проводить изменения в соответствии с изменениями современной науки [7, с.6]. Эти вопросы, поставленные перед каламом со стороны Шибли Ну'мани в нынешних условиях, переросли в основные вопросы предмета нового калама и его разных форм, с точки зрения его научной ценности. Ибо в широком плане калам связан с современным религиоведением и философией религии. По мнению современного исследователя калама Хумоюн Химмати, «предметом калама является религиозная вера, общая и религиозная культура, религиозные теории и взгляды, которые нуждаются в объяснении, комментарии и защите» [4, с.179]. В связи с этим Шибли отмечает необходимость функциональной дефиниции калама и его проблем, рассматривает его в качестве новой науки, только исходя из того, что в калам включены ряд новых проблем, которые в традиционном каламе не встречаются.

Обновление калама охватывает не только его содержание и включение в него новых проблем, но и основы методологии, язык понятий и категорий этой науки, то есть изменения во всех его аспектах, которые могли бы превратить традиционный калам в новый. Содержательное обновление калама рассматривается в количественном измерении, а его методологическое обновление имеет в виду его качественные изменения. Шибли Ну'мани и другие современные мусульманские теологи-реформаторы основные задачи калама (познание, комментарий, обоснование и защита религиозной веры) тесно связывают с положением, инструментариями, методами, которыми пользуются современные науки [2, с.52]. Содержание нового калама охватывает две группы проблем: а) проблемы, которые рассматривались в традиционном каламе; б) почти все современные проблемы социальной жизни и науки, которые не обсуждались в традиционном каламе [2, с.54-55].

Шибли Ну'мани в своей работе «Новый калам» подробно останавливается на том, что ислам и современная цивилизация, общественный и культурный прогресс не имеют противоречий. Он считает, что основу человеческого развития составляет идея о том, что человек является венцом природы и он может подчинить себе её и всё, что существует в мире для него. Это идея заложена в Коране, следовательно, ислам дает импульс для развития [7, с.190-191]. Второй основой человеческого прогресса является идея о том, что всякий прогресс или спад, развитие или кризис зависят от стремления людей, от их творческой деятельности. Эта идея также заложена в Коране.

По мнению Шибли, западные философы считают, что история равноправия и свободы насчитывает 50 лет, но эта идея встречается в Коране значительно раньше. Ислам ещё 12 веков тому назад признавал принцип свободы и равноправия [7, с.199].

Таким же образом, Шибли говорит о наличии демократии, плюрализма, религиозной терпимости в исламе. Он эти вопросы рассматривает как вопросы нового калама, которые не были предметом обсуждения традиционного калама. Наряду с этим Шибли считает, что новый калам не может обходить новые открытия науки, не учитывать новые условия современного мира.

Шибли Ну'мани считает, что калам должен заниматься законами общественного развития, обосновать свои позиции, исходя как из религиозных источников, так и открытий современной науки. Новый калам подразумевает совершенно новый подход, новую методику исследования, происходит обновление калама в целом, то есть обновление касается источников: темы, концепции, методики, языка и т.д.

Шибли Ну'мани под обновлением калама имел в виду обновление тематики и повышение теоретического уровня калама, с использованием новых методов, в частности опытных. Он по этому поводу пишет: «Так как по-новому происходит обоснование, анализ проблем проводится особым путем, новым способом, мы его называем новым («новым каламом»). Он отличает истинную религию от ложной» [7, с.1]. По его мнению, истинная религия основывается на принципах, которые соответствуют человеческой

природе, его чаяниям и разуму. В таком случае, она не противоречит современным достижениям науки и социальному развитию [7, с.21].

Шибли отличал истинный ислам от его извращенного варианта, связанного с экстремизмом и фанатизмом массы верующих и его идеологов. Он отличал массовое религиозное сознание от истинного учения ислама. Разумеется, он при этом реформировал и по-новому истолковал многие положения исламской религии; по-новому относился к учению ислама, его культуре и обрядам.

По его мнению, сущность воздаяния и наказания в загробной жизни заключается в том, что человек обязан соблюдать закон, соблюдение которого дает возможность человечеству развиваться, обеспечивает человеку права на соблюдение культа, моления, любить родину, работу, жить полной жизнью [7, с.20]. Эти идеи Шибли Ну'мани не только целиком и полностью нашли свое воплощение в современном каламе, но получили своё дальнейшее развитие и обоснование.

Новое время не только поставило вопрос об обновлении содержания и методологии калама, оно также определило его отношение к философии и науке в целом. По мнению Шибли, все изменения в миропонимании и мышлении должны стать предметом исследования и анализа калама [7, с.22].

Однако Шибли Ну'мани выступает против ограничения науки и религии, задачи и содержания науки и религии. Он, как рационалист, выступает за тождество и согласие выводов науки и религии. В этом плане он сторонник мусульманских философов, таких как Ибн Сина и других перипатетиков [7, с.74].

В средние века задачи калама были отличными от философии религии, выступали как метафизическое учение или как первая философия Ибн Сины. Калам был частью религиозных наук и остается таким же до сих пор. Не отрицая религиозный характер калама, Шибли расширил его философскими проблемами и навел мосты между философией религии и каламом. Шибли здесь акцентировал внимание на том, что калам является рациональной наукой, такой же как и философия. В качестве инструмента обоснования он использует рациональные формы познания и, прежде всего, опирается на истинные суждения. «Как известно, связь калама и философии, о которой говорил Шибли, сегодня стала реальной. Многие исследователи религии используют «калами джадид» как философию религии». По мнению иранского исследователя Хасана Юсуфияна, «калами джадид» (новый калам) –это то, что на Западе называют «философия религии» [8, с.17]. Здесь уместно говорить о том, что Шибли не отказался от традиционных вопросов калама, а использовал данные современной науки и философии в обосновании традиционных проблем калама.

С учетом того, что эмпирическая наука достигла во второй половине XIX века самого высокого уровня развития, невозможно в свете этой науки лишь ограничиваться лишь сухим средневековым рационализмом. Истина достигается не только рациональным путем, но и опытными средствами. Цель науки и религии одна и та же – постижение истины. Истинные заключения возможны не только посредством аристотелевской силлогистики, но необходимо использовать индуктивные методы обоснования истины. Достижение истины в каламе и исламской философии осуществлялось через все формы познавательных процессов. Познание, наука – абсолютные аксиомы. Именно поэтому Садриддин Ширази сказал, что наука содержит истины, сущность которых совпадает с их существованием и нет более ясного определения, чем само понятие «наука» [5, с.118].

Шибли Ну'мани истину определяет двумя способами:

1. безусловная вера;
2. тождественное совпадение с реальностью.

Исходя из такого понимания, определяет связь религиозных аргументаций с философией [6, с.34]. Однако он этим не отвергает истину и её абсолютность, приведенную в Коране. Он считает, что идеи Корана не нуждаются в дополнительных доводах, они вечны и абсолютны. В обосновании нуждается наше понимание текста

Корана, наше мнение о тех или иных постулатах религии. Тем самым Шибли ограждает себя от обвинения в ереси и неверии.

Таким образом, анализ учения Шибли Ну'мани показывает, что он явно выступал за реформу ислама в свете последних достижений науки и философии. Он был сторонником концепции сосуществования религии и философии, науки и откровения, отказа от их противопоставления. При чем мыслитель категорически выступал против религиозной модификации науки, извращения достижения науки или изменения позиции науки с целью соответствия науки религиозному учению, а наоборот, выступал за модернизацию ислама в соответствии с достижениями современной ему науки.

Все это говорит о том, что период жизни Шибли был периодом, когда возникла задача реформировать ислам, приблизить его к нуждам эпохи, когда «мыслящий рассудок стал единственным мерилем всего существующего» [3, с.16], ограничивался модернизированным исламом и был доступен только определенной части просвещенной интеллигенции.

Рецензент: Ахмедов С.А. – д.ф.н., профессор ТНУ

ЛИТЕРАТУРА

1. Каломи чадид. Мабонӣ ва омӯзаҳо (Новый калам. Основы и учения). -Техрон: Асотир, 1387. -399 с.
2. Мухаммад Ризо Асадӣ. Пайванди илми калом ба суннат ва таҷаддуд (Связь науки калама с традицией и новшеством) // Каломи чадид. Мабонӣ ва омӯзаҳо. –Техрон, 1387. -С. 140-165.
3. Маркс К., Энгельс Ф. Соч., -Т. 20.
4. Хумоюн Ҳимматӣ. Муқаддима ба илоҳиёти чадид (Введение в новый калам). – Техрон, 1380.-204 с.
5. Хусейнзода М. Фалсафаи дин (философия религии). -Техрон, 1380. -490с.
6. Шиблии Нуъмонӣ. Таснифи калом (Классификация калама). -Техрон, 1387. -176 с.
7. Шиблии Нуъмонӣ. Илми каломи чадид (Новая наука калам). -Техрон, 1387. -235 с.
8. Юсуфиён Ҳасан. Каломи чадид (Новый калам). -Тегеран, 1391.-462с.
9. Anis Ahmad, Two Approaches to Islamic History, A Critique of Shibli Nu'mani's and Syed Ameer'Ali's Interpretations of History. Philadelphia: Temple University, Ph.D Thesis, 1980. -218 с.
10. Fadl al-Rahman, *Islam*. Chicago: University of Chicago Press, 1979, -278с.
11. Н.А. Mukti Ali, *Alam Pemikiran Islam Modern di India dan Pakistan*. Jogjakarta: Mizan, 1993. 1st Ed. -278 с.

МАСЪАЛАИ ТАНОСУБИ ДИН ВА ФАЛСАФА ДАР АСАРҲОИ ШИБЛИ НУЪМОНӢ

Дар мақола саҳми Шиблии Нуъмонӣ дар навсозии калом ва ислоҳоти афкори исломӣ, андешаҳои мутафаккир дар бораи пайванди ногустастани дин ва илм, иртиботи имону дониш, дину фалсафа, ҷойгоҳи илму ақл, ваҳй ва нубувват дар концепсияи ирфонии мутафаккир баррасӣ шудааст. Муаллиф дар натиҷаи таҳлили ин ҷанбаҳои низоми динию фалсафии Шиблии Нуъмонӣ меғӯяд, ки ақидаҳои динӣ ва фалсафии мутафаккир зери таъсири кавии таълимоти Ғазолӣ ва Ҷалолиддини Румӣ ташаққул ёфтаанд. Анъанаҳои ратсионалистии машшоияи шарқӣ, баҳусус ғояҳои Форобӣ, Ибни Сино ва Ибни Мискавайҳ низ ба ташаққули ақидаҳои ӯ таъсир расонидаанд. Вай ба таври возеҳ аз ислоҳоти ислом дар партави пешрафтҳои ахири илм ва фалсафа химоят мекард, ҷонибдори концепсияи ҳамзистии дину фалсафа, илму ваҳй, рад кардани муҳолифати онҳо буд. Гузашта аз ин, мутафаккир ба тағйири динии илм, таҳрифи дастовардҳои илм ё тағйир додани мавқеи илм барои мувофиқат кардани илм бо таълимоти динӣ қатъиян муҳолифат мекард, баръакс, ҷонибдори навсозии ислом дар таъки бо дастовардҳои илми муосир буд. Ба ин васила ба Шиблии Нуъмонӣ муяссар гардид, ки низомҳои тафаккури анъанавӣ ва муосирро созгор созад ва инчунин равиши теологиро бо суннати тасаввуф синтез намояд.

Калидвожаҳо: фалсафа, калом, анъанагарой, навгарой, ислоҳотгаро, ақлоният, дин, илм, ваҳй, ақл, нубувват.

ПРОБЛЕМЫ СООТНОШЕНИЯ РЕЛИГИИ И ФИЛОСОФИИ В ТВОРЧЕСТВЕ ШИБЛИ НУМАНИ

В статье анализируется и характеризуется вклад Шибли Ну'мани в модернизацию калама и реформирование исламской мысли, идеи мыслителя о неразрывной связи религии и науки, соотношении веры и знания, религии и философии, рассматривается место науки и разума, откровения и пророчества в гносеологической концепции мыслителя. В результате анализа указанных аспектов религиозно-философской системы Шибли Ну'мани автор констатирует, что религиозно-философские воззрения мыслителя формировались под сильным влиянием учения ал-Газали и Джалаладдина Руми. Значительное влияние также на формирование его воззрений оказал рационалистические традиции восточного перипатетизма, особенно идеи Фараби, Ибн Сины и Ибн Мискавейха. Он явно выступал за реформу ислама в свете последних достижений науки и философии. Он был сторонником концепции сосуществования религии и философии, науки и откровения, отказа от их противопоставления. При чем мыслитель

категорически выступал против религиозной модификации науки, извращения достижений науки или изменения позиции науки с целью соответствия науки религиозному учению, а наоборот, выступал за модернизацию ислама в соответствии с достижениями современной ему науки. Таким способом Шибли Ну'мани удалось согласовать традиционную и современную системы мышления, а также синтезировать теологический подход с суфийской традицией.

Ключевые слова: философия, калам, традиционализм, рациональность, реформатор, модернизм, религия, наука, откровение, разум, пророчество.

PROBLEMS OF CORRELATION OF RELIGION AND PHILOSOPHY IN THE WORKS OF SHIBLI NU'MANI

The article analyzes and characterizes the contribution of Shibli Nu'mani to the modernization of kalam and the reform of Islamic thought, the thinker's ideas about the inseparable connection between religion and science, the relationship between faith and knowledge, religion and philosophy, the place of science and reason, revelation and prophecy in the thinker's epistemological concept is considered. As a result of the analysis of these aspects of the religious and philosophical system of Shibli Nu'mani, the author states that the religious and philosophical views of the thinker were formed under the strong influence of the teachings of al-Ghazali and Jalaladdin Rumi, the rationalistic traditions of Eastern peripatetism, especially the ideas of Farabi, also had a significant influence on the formation of his views, Ibn Sina and Ibn Miskawayha. He clearly advocated the reform of Islam in the light of recent advances in science and philosophy. He was a supporter of the concept of the coexistence of religion and philosophy, science and revelation, the rejection of their opposition. Moreover, the thinker categorically opposed the religious modification of science, perverting the achievements of science or changing the position of science in order to match science with religious teaching, but, on the contrary, advocated the modernization of Islam in accordance with the achievements of contemporary science. In this way, Shibli Nu'mani managed to harmonize the traditional and modern systems of thought, as well as synthesize the theological approach with the Sufi tradition.

Key words: philosophy, kalam, traditionalism, rationality, reformer, modernism, religion, science, revelation, reason, prophecy.

Маълумот дар бораи муаллиф: *Каримов Раҳим* – Донишгоҳи миллии Тоҷикистон, номзади илмҳои фалсафа. **Суроға:** 734052, ш. Душанбе, Ҷумҳурии Тоҷикистон, хиёбони Рӯдакӣ, 17. Телефон: **985176666**

Сведения об авторе: *Каримов Рахим* - Таджикский национальный университет, кандидат философских наук. **Адрес:** 734052, г. Душанбе, Республика Таджикистан, пр. Рудаки, 17. Телефон: **985176666**

Information about the author: *Karimov Rahim* - Tajik National University, Candidate of Philosophical Sciences. **Address:** 734052, Dushanbe, Republic of Tajikistan, Rudaki Ave, 17. Phone: **985176666**

ЧАНД СУХАН ОИД БА ҲАСТӢ ВА МОҲИЯТ

Каримов А.А.

Донишгоҳи давлатии ҳуқуқ, бизнес ва сиёсати Тоҷикистон

Моҳият барои ифодаи маънои ҳақиқати чизе истифода мешавад. Дар фарҳанг омадааст, ки моҳият ин як масдари сохтаест, ки аҳли мантиқ ва хирад кашф кардаанд. Маънои луғавии вожаи «моҳият» (аз заб.арабӣ) ба таркиби «мо» (чӣ)», «ҳия» (вай), «та» як масдар аст. Баъзе мегӯянд, ки моҳият аз «мо ҳия» гирифта шуда, таркиби «мо»(чӣ) пурсиш, «ҳия» (вай) нисбӣ ва «та» масдар аст ва пас аз «алиф» феъли зиёдатӣ ба «ҳай» табдил шудааст ва гоҳе ба ҷойи моҳият «май» ё «майит» (Фарҳанги форсӣ) гуфта мешавад. Моҳияти ашё «чӣ»-и он аст ва таҳқиқ аз моҳияти ашё аст. Моҳият маънои ҳақиқати объект ё ҷавоб ба саволи “он объект чист?”-ро дорад.

Дар фалсафа ҷонибдорони назарияи асолати ҳастӣ моҳиятро ҳадди ҳастӣ ва як масъалаи зарурӣ медонанд. Яъне, он чизе, ки ҳақиқати ашёро ташкил медиҳад. Моҳиятро дар ин маънӣ низ метавон ба ҳастӣ нисбат дод, вале моҳият дар маънои аввал муҳолифи ҳастӣ аст, ки дар зер шарҳ дода мешавад.

Дар фалсафаи Юнони Қадим «моҳият» -ро ҳамчун «оғоз»-и дарки ашё ва дар айни замон сарчашмаи пайдоиши воқеии онҳо ва намуди зоҳирии онҳо - ҳамчун образи намоён, шакли тағйирёбандаи ашё ё чизе, ки танҳо «мувофиқи ақида» вучуд дорад, идрок мекарданд. Арасту дар боби аввали китоби «Метафизика» андешаҳои олимону файласуфони замони хешро оид ба нахустмабада, ҳастӣ ва ғ. иқтибос оварда, дар боби дуюм чунин хулосаҳо мебарорад: «Бархе бар ин иддао мекунанд, ки ғояҳо ва ададҳо як моҳият доранд ва ҳама чизи дигар – хатҳо ва ҳамворҳо, то моҳияти олам ва то чизҳои бо ҳиссиёт даркшаванда ба онҳо мепайвандад... оё мавҷудоти ғайри эҳсосшаванда вучуд дорад ё на. Ва чӣ гуна ин моҳиятҳо вучуд доранд ва моҳияте ҳаст, ки ба ғайри эҳсосшаванда буда, мустақилона вучуд дошта бошад ва он чаро ва дар кадом намуд аст, ё худ ингуна моҳият мавҷуд нест?» [2,с.115].

Ба ақидаи Демокрит, моҳияти ашё аз худ ашё ҷудонашаванда аст ва аз атомҳои, ки аз он иборат аст, бармеояд. Аз рӯи андешаи Афлотун моҳият (ғоя) ба ҳастии ҷисмӣ-ҳиссӣ мансуб набуда, дорoi хусусияти ғайримоддӣ, абадӣ ва беохир мебошад. Ба андешаи Афлотун, моҳият («шакли ашё») ба ҷуз аз чизҳои алоҳида, алоҳида вучуд надорад. Ё ғоя ва ашёи математикиро ду навъи моҳият мефаҳмид [2,с.114].

Арасту аз рӯи моҳият принсипи абадии мавҷудияти ашёро мефаҳмад. Моҳият дар мафҳум дарк карда мешавад. Ҳарчанд ҳастӣ дар шаклҳои гуногун зоҳир мешавад, вале азбаски ҳамаи ин шаклҳои ҳастӣ дар иртибот бо як маънои аслии он қарор доранд, аз ин рӯ, ҳар мавҷудият мавриди баррасии ҳамон илм аст ва ин илм, пеш аз ҳама ва аслан, ба моҳият нигаронида шудааст, ки он чизест асосан вучуддошта. Чуноне Арасту гуфта буд: «Аз нуқтаи назари мантиқӣ, моҳияти ҳастӣ барои ҳар як чиз дар он аст, ки ин ашё, бо хусусияти худ, хешро муаррифгар аст. Ҳастӣ барои ту на дар он чизест, ки барои шахси босавод (дар санъат) аст, зеро ту худ аз худ (на аз рӯи фитрати худ) босавод (дар санъат) нестӣ. Пас, асли ҳастӣ барои ту он чизест, ки ту худ аз худ он ҳастӣ..» [2,с.116].

Ҳамин соҳаи илм масъалаҳои асосии умумии вобаста ба навъҳои ашёро дар бар мегирад. Дар баробари ин, дар байни кул ва ҷузъ робитаи зарурӣ вучуд дорад, ки намудҳои яке дар айни замон навъи дигаре мебошанд ва ҳамаи онҳо мавзуи фалсафаро ташкил медиҳанд. Аз он вақт таърифҳои зиддиятро ҳамон донишҳо фаро гирифтаанд ва ҷузъ ба кулл муҳолиф аст, аз ин рӯ, он чизе, ки ба ҷузъ ва кулл нисбат медиҳанд ё хосиятҳои онҳоро дар бар мегирад мавзуи таҳқиқи файласуфро ташкил медиҳад ва нуқтаи ибтидоӣ барои ӯ дарки моҳият аст [2,с.58].

Ба андешаи Арасту «моҳияти ҳастӣ дар ҳар чизе, ки як навъ чинс набошад, пайдо намешавад, инчунин дар ин гуна намудҳо, на аз рӯи иштироки (дар онҳо) муштарак, суҳан меравад ва на барои он ҳолате, ки (дар онҳо) нишон дода шуд, чун он нест» [2,с.117].

Арасту, ки категорияи моҳиятро ҳаматарафа таҳқиқ мекард, ҳанӯз байни моҳият ва вучуд ин гуна тафовути муайяне нагузоштааст, гарчанде ки баъзе равишҳо ба он нишон дода шуда буданд. Тафовути равшани ин мафҳумҳоро файласуфи румӣ Боэтиус (Боэсий (тақрибан 480-524) муайян менамояд. Дар таърифи Боэсий, моҳияти ашё ва муайянии он дар мафҳуми идрокшаванда ифода меёбад. Мо дар бораи мавҷудияти чизе аз таҷриба меомӯзем. Ба ақидаи Боэсий, ҳастӣ ва моҳият танҳо дар Худо, ки субстансияи сода аст, ба ҳам мувофиқат мекунад; дар чизҳои офаридашуда ҳастӣ ва моҳият мувофиқат намекунад. Барои он ки бархе аз моҳият мавҷудияти муайяне дошта бошад, он бояд офарида шавад, ки бо иродаи илоҳӣ анҷом дода мешавад [14].

Ба ақидаи Боэсий вучуд (вучудият) ва моҳият аз ҳам фарқ доранд; танҳо дар Худое, ки чавҳари одӣ аст, ҳастӣ ва моҳият мувофиқат мекунад. Дар мавриди чизҳои махлуқ бошад, онҳо сода нестанд, балки мураккабанд ва ин пеш аз ҳама дар он ифода меёбад, ки ҳастӣ ва моҳияти онҳо яксон нестанд. Барои ба вучуд омадани ин ё он мавҷуд бояд ба ҳастӣ чалб шавад, ё содатар гӯем, бо хости илоҳӣ офарида шавад. “Ба андешаи Боэтиус, -мегӯяд файласуфи тоҷик М.Исмоилов,- ҳастӣ (мавҷудиёт) ва моҳият айни як чиз нестанд, онҳо танҳо дар Худо бо ҳам мувофиқ меоянд, як мешаванд. Ҳастӣ ва моҳияти чизҳову ашёҳои офаридашуда бошанд, бо ҳам айниятдор нестанд. Барои он ки ин ё он моҳият мавҷудият пайдо кунад, вай бояд аввало аз тарафи Худо офарида шуданаш лозим аст» [6,с.10]. Ин нуқтаи назар дар андешаҳои креатсионии намояндагони равияҳои машшоия (Ибни Сино) ва тасаввуф (Мустамлии Бухорӣ)-и асрҳои миёна низ мушоҳида мешавад.

Дар схоластикаи асримиёнагӣ байни моҳият (*essentia*) ва мавҷудият (*existentia*) фарқият гузошта мешуд, яъне ҳар чизе манбаи мавҷуди моҳият ва ҳастӣ аст. Моҳият чи будани худ ашёро тавсиф мекунад. Ибни Сино дар масъалаи моҳият ҳамандешаи Арасту аст: «Чавҳар он аст, ки варо моҳияте ҳаст, чун қисми ва нафси ва инсонӣ ва фарасӣ. Ҳоли моҳиятро чигунагии мавзӯ зарур аст ва он чиро моҳият ғайри чигунагӣ нест, чавҳар нест» [1,с.254].

Ба андешаи Сино “вучуд мафҳуми куллитаринест, ки ба чинсу навъ дарнамеояд. Ӯ муайяну тасвир карда намешавад ва бидуни исм шарҳ намеёбад» [10,с.13]. Ӯ ҳастиро ба Вочибу-ул-вучуд (Худо, ҳастии вочибу) ва имкон-ул-вучуд (ҳодисаҳои аз Вочибу содиршаванда, ҳастии имкон) тақсим менамояд.

Намояндаи чараёни реализм Фомаи Аквинӣ(1225-1274) ба ҳулосае меояд, ки моҳият он чизи дар таъриф ифодашаванда, ки пояҳои зотино дар бар мегирад [9,с.140] Моҳияти ашё аз шакли умумӣ ва материя мувофиқи асосҳои зотӣ иборат аст. Дар баробари ин, тафовути Арастуии шаклу материя барои ӯ мазмуни дигар пайдо мекунад, зеро моҳият ба воситаи ипостаса[♦] ва ба воситаи шахс муайян мешавад, яъне бо мазмуни теологӣ-креатсионӣ (оламу одамро Худо офаридааст) пурра дарк мешавад. “Яке аз тарафдорон ва намояндагони барҷастаи номинализм Сигери Брабантӣ (1240-1284) ба ҳулосае омадааст, ки моҳият ва ҳастӣ айният доранд. Ӯ муқобили таълимоти Фомаи Аквинӣ буд ва назарияи дуалистии моҳият ва ҳастиро инкор менамояд. Ҳастии ҳама чизҳо, мувофиқи ақидаи Сигер, манбаи моҳияти онҳост, ҳастӣ ва чизҳо ду принципи чудоғона нестанд» [6,с.10]

Ба андешаи файласуфи материалисти англис Т.Гоббс (1588-1679) моҳият бо зухуротҳои алоқаманд аст, ки онҳо ба қисми мушаххас алоқаманданд [4,с.148]. Ба

♦ Апостас- калимаи юнонии "hypo-stasis" дар асл маънои "зер истодан" аст ва дар латинӣ ҳамчун "модда" тарҷума шудааст. Истилоҳ дар таълимоти фалсафии Плотин васеъ истифода мешуд, гарчанде ки ба маънои дигар, моҳияти муайян (ё қисми он)-ро дар назар дошт, на шахс.

ақидаи материалисти голландӣ Б.Спиноза (1632-1677) моҳият «он чизе, ки бидуни он ашё ва баръакс, бе ашё вучуд надорад ва тасвир шуда наметавонад» [11]. Файласуфи англис Ч.Локк (1632-1704) дар китоби «Таҷрибаи дарки инсонӣ» моҳиятро сохтори воқеии ашё, сохтори дохилиеро, ки хосиятҳои маърифатӣ ба он вобастаанд, номида, байни моҳияти номиналӣ* ва воқеӣ тафриқа гузошт. Ба андешаи ӯ «мо зеро мафҳуми моҳият набояд он чизеро дар назар гирем, ки ғайривоқеӣ ва ғайрисохторӣ бошад». Файласуфи олмонӣ Лейбнитс (1646-1716) муҳолифи ақидаҳои Ч.Локк буд ва моҳиятро «имкони ифода шудани он чизе, ки дар таъриф гузошта шудааст», меномад [7]. Барои файласуфи олмонӣ Х. Вольф (1679-1754) моҳият он чизест, ки абадӣ, зарурӣ ва тағйирнопазир аст ва асоси ашёро ташкил медиҳад.

Дар фалсафаи замони нав зиддияти байни моҳият ва зухурот характери гносеологӣ касб карда, дар мафҳуми концепсияҳои ибтидоӣ ва дуумдараҷа ифодаи худро меёбад. Асосгузори фалсафаи олмонӣ И.Кант (1724-1804) объективияти моҳиятро эътироф намуда, чунин мешуморид, ки моҳият сифат ё хусусиятҳои устувори зарурии ашёро тавсиф мекунад; зухурот, ба ақидаи И.Кант, тасаввуроти субъективист, ки аз моҳият ба вучуд омадааст. Ӯ ҳастиро ба олами табиат ва олами инсон ҷудо кардааст. И.Кант мавҷудияти объективи чизҳоро гарчанде эътироф кунад ҳам, бо вучуди он, ӯ ин чизҳоро «чизҳои ба худ», яъне моҳиятан донисташаванда мепиндошт» [6, с.15]. Ба андешаи файласуфи олмонӣ Г.Гегел (1770-1831) «мафҳум ҳақиқати ҳастӣ ва моҳият аст», [4, с.261] вай «на фақат аз азал маълум нест (дар кучо вучуд дорад), балки руҳи ҳақиқии ҳаётбахши тамоми олами мавҷуда ҳам мебошад». [8, с.421]. Ӯ зиддияти байни моҳият ва зухуротро баргараф намуда, исбот мекард, ки моҳият зухур мекунад ва зоҳир зуҳури моҳият буда, онҳоро ҳамчун таърифҳои рефлексивӣ, ҳамчун мафҳуми хотимавӣ, ҳамчун мафҳуми мутлақ дар ҳастӣ ифодашаванда мешуморад.

Неопозитивизм объективияти моҳиятро рад карда, танҳо зухуротҳои воқеӣ, «маълумоти ҳиссиётӣ»-ро эътироф мекунад; феноменология зухуротро ҳастии худифшо ва моҳиятро сирф идеалӣ медонад; дар экзистенциализм категорияи моҳиятро мафҳуми мавҷудият иваз мекунад. Дар фалсафаи марксистӣ моҳият ва зухурот хусусиятҳои объективи универсалии олами объективӣ мебошанд; дар раванди шинохти онҳо ҳамчун марҳилаҳои дарки объект амал мекунанд. Онҳо ба ҳам зич алоқаманданд: зухурот шакли зуҳури моҳият аст, интиҳои он дар зухуротҳо зухур меёбад. Аммо ягонагии онҳо (зуҳурот ва моҳият) маънои айнияти онҳоро надорад: ...агар шакли зухурот ва моҳияти чизҳо, бевосита ба ҳам мувофиқ мебуд, он гоҳ тамоми илм зиёдатӣ мекард...» [9].

Чунон ки маълум мешавад, дар фалсафаи ҳанӯз ҳам моҳият равшан муайян карда нашудааст. Дар замони мо файласуфон моҳиятро дар ду фаҳмиш муайян мекунанд:

1) моҳият ин асл, ғоя, маъно, фаҳмиш ва ғайраи чизе, раванде ё зухуроте.

2) Моҳияти арастуӣ як чизи олами воқеӣ аст. Ба шарофати ҳаракат, олами воқеӣ аз ғоя дар ҷазо пайдо мешавад (олами воқеӣ ғояи олами дар кайҳон амалишуда мебошад).

Академики рус И.Фролов дар китоби «Муқаддима ба фалсафа», дар боби 7 «Мафҳуми моҳият дар ақидаи Арасту», моҳиятро ҳамин тавр муайян мекунад: «Хусусияти муҳими таълимоти моҳиятшиносии арастуӣ дар он аст, ки агарчи Арасту предмети (шахси фард) ҷудогонаро тавассути ҳастӣ ва аз ин рӯ, аз рӯи

* Номинализм (лат. nominalis - марбут ба номҳо, номиналӣ, аз ном - ном) таълимоти фалсафӣ мебошад, ки тибқи он номҳои мафҳумҳо ба мисли «хайвон» - «эҳсос» номҳои хоси ҷузъу томҳо не, балки номҳои умумӣ (универсалҳо) мебошанд. Ин фаҳмиши мафҳумҳоеро дар назар дорад, ки бо номҳои умумӣ ифода мешаванд, масалан, «одам» на ҳамчун як бутуни мустақил, балки ҳамчун маҷмӯи мафҳумҳои алоҳида (шахсонии мушаххас), яъне абстраксия, симои равонӣ. Универсалҳо, аз руи номинализм, номҳои исмҳо мебошанд, на аз ҷиҳати моҳият (дар мавриди реализми схоластикӣ) ё мафҳумҳо (дар мавриди концептуализм)..

моҳияти ба он наздик мефаҳмад, худи моҳият, умуман, чизе нест, ки бо ҳиссиёт дарк шавад: бо ҳиссиёт танҳо хосиятҳои ин ё он моҳияти дигарро дарк мекунам, аммо худи он як барандаи ягона, тақсимнашаванда ва ноаёни ҳамаи ин хосиятҳо - он чизест, ки ашӯро ба истилоҳи «ана ҳамин» ба мафҳуми муайян табдил месозад ва имкон намедихад, ки бо дигар чиз омехта шавад» [14,с.62-63]

Дар таълимоти Арасту хусусияти ҳастӣ ҳамчун ягонагӣ, чудонашавандагӣ, устуворӣ (тағйирнопазирӣ) боқӣ мемонад, дар айни замон, моҳиятҳои ибтидоии «ин шахс» ва ҳам моҳиятҳои дуумдараҷаи: «одам», «мавҷудоти зинда» аз ҳам чудонашавандаанд.

Ҳамин тавр, Арасту мегӯяд, ки «барои дарки вучуд табиати моҳиятро маълум бояд кард.(2,(Метафизика, VII, 1043a 21)) Моҳият дар мафҳум дарк карда мешавад.(2, Метафизика, VII 4, 1030аб)) Барои Арасту, бар хилофи Афлотун, моҳият («шакли ашӯ»), ба ҷуз аз чизҳои алоҳида, вучуд надорад. Аниқтараш:

1) «Арасту моҳият гуфта, асоси абадии ҳастии ашӯро мефаҳмад. Ҳодисаҳои алоҳидаи дар фазои физикӣ мавҷудбуда: асп, одам ва ғайра, яъне ашӯҳои алоҳида, ки дар пайванди абадии ҳастии ашӯ иштирок мекунам» [14,с.62].

2) Моҳият дар мафҳум дарк мешавад.

Масъалаи ҳастӣ ва моҳият дар ибтидои асри XX, пас аз оғози фаҳмиши фалсафии механикаи квантӣ баҳсбарангез шуд. Дар Конгресси панҷуми Солвеев[♦], дар соли 1927 дар яке аз марказҳои баҳс мувоҳисаи байни Нилс Бор ва Алберт Эйнштейн сурат гирифта буд. Эйнштейн исрор мекард, ки принципҳои детерминизмро, аз физикаи классикӣ, дар механикаи квантӣ нигоҳдоранд ва натиҷаҳои ҷенкуниро аз нуқтаи назари «нозири чудоғона» шарҳ диҳанд. Аз тарафи дигар, Бор ба характери аслан номуайянии (омории) ҳодисаҳои квантӣ ва камнашаванда будани таъсири андозагирӣ ба худи ҳолат исрор мекард. Нашрияхо дар асоси ин баҳсҳо аз муколамаи Эйнштейн бо Бор истинод мекунам:

«— Худо бо устухон бозӣ намекунад.

— Алберт, ба Худо мафармо, ки чӣ кор кунад».

Пас аз ин масъалаи масъараангези Эйнштейн пайдо шуд: «Бовар кардан мехоҳам, ки моҳ ҳанӯз барҷост, ҳатто агар мо ба он нигоҳ накунем ҳам» (I like to believe that the moon is still there even if we don't look at it)

Дар фалсафа ва физика ибораи «Оё Моҳ танҳо вақте ки ба он нигоҳ мекунад, вучуд дорад?» Дар натиҷа, пас аз ин дарҳол муҳолифназарии «гурбаи Шрёдингер» пайдо шуд. Ҳардуи ин мисолҳо муносибати субъект-объектро доранд. Вақте ки субъект ба Моҳ менигарад, ба назар мерасад, ки дар байни онҳо робитаи ноён вучуд дорад, ки яққоя бо ҳастӣ ба вучуд омадааст. Ин алоқаро бо далелҳои бавоситаи мавҷудияти Моҳ — бо мавҷуд будани гардиши Моҳ дар лаҳзаи ҳозираи мушоҳида ё бо дигар таъсири миёнарав тасдиқ кардан мумкин аст. Аммо вазъият бо гурбаи Шрёдингер мавҷудияти муштараки субъект ва объектро қомилан вайрон мекунад. Дар ин муҳолифназарӣ байни субъект ва объект алоқаи ноён вучуд надорад ва танҳо вақте ки «сарпӯши куттӣ» дар марҳилаи ниҳонии таҷриба кушода мешавад, боз пайдо мешавад. Ҷунон ки аз мисолҳо дида мешавад, механикаи квантӣ водор менамояд, ки ба андешаҳои классикон, дар бораи муносибатҳои субъекту объект, боздиди назар шавад, мафҳуми «ҷуфти мавҷудаи предмет-объект»-ро ба миён гузошта ва «пайванди ноён» дар байни субъект ва объект ифшо гардад.

Пас, моҳият чист, чаро дар фаҳмиши моҳият дуандешагӣ пайдо шуд ва моҳият аз мавҷуд чӣ фарқ дорад. Барои ин шарҳи масъалаҳои субъект ва объект чист, ҳаёт ва ҳастӣ чист ва субъект ва объекти мавҷуда чӣ гунаанд, зарур доништа мешавад.

[♦] Конгрессҳои Солвей, бо ташаббус ва аз ҳисоби олим ва саноатчи Белгия Эрнест Солвей як силсила конференсияҳои байналмилалӣ барои муҳокимаи проблемаҳои бунёдии физика ва химия мебошанд, ки аз соли 1911 дар Брюссел аз ҷониби Институти байналмилалӣ физика ва химияи Солвей гузаронида мешаванд, ки дар рушди физикаи асри 20 нуқтаи гардиш ба ҳисоб меравад.

Чуфти умумии фалсафии «субъект-объект» дар робитаву макоми байниҳамдигарӣ муайян мешавад. «Субъект-объект» барои тафаккури фалсафӣ имкониятҳои зиёд фароҳам овард. Махсусан, чуфти «субъект-объект»-и мавҷуда на танҳо масъалаи мавҷудияти Моҳ ё гурбаи Шрёдингерро^{*} ҳал мекунад, балки моҳияти олами сояҳои Афлотун, олами ашъи Кантро дар ҳуди худ, солипсизм^{*} ва олами дин боз мекунад.

Ҳамин тавр:

1. Дар асоси тақсмоти аввалини олам (моддӣ ва идеалӣ) ашъи зинда ва ғайризинда ба вучуд меояд: чизи ғайризинда чизи соф моддӣ аст, вале ҷинси зинда чизи моддист, ки ҷузъи идеалӣ низ дорад.

2. Ҷисм ҷисмонӣ (моддӣ) ва руҳӣ (идеалӣ) аст.

3. Моҳияти ҷисми руҳиро ошкор намуда, мафҳуми «субъект»-ро ворид бояд кард: субъект = нозир + таҳлилгар + ходими оқил.

Мафҳуми «хати таваҷҷуҳ» ва ибтидои он дар «ман»-и субъекти ҳам бошуур ва ҳам бешуурона (нуқтаи ҷамъшавии таҳлилгар) аст.

4. Мафҳуми «объект» ин гуна аст:

Ҳар як ашъ, мавод ё идеал, ки хати таваҷҷуҳи субъект дар он ҷойгир аст, инчунин зухурот барои субъекти додашуда объекти диққат мебошад. Далели он, ки субъект = нозир + таҳлилгар + ходим дар мисоли шахси ҳуқуқӣ равшан дида мешавад. Масалан, шаҳри Хучанд ҳамчун субъекти Ҷумҳурии Тоҷикистон шаҳрдорӣ (таҳлилгар), мақомоти назоратӣ ва мақомоти иҷроия (мутаносибан нозир ва фаъол) мебошад. Ин ба ҷисми руҳӣ (зехнӣ) дахл дорад. Тани ҷисмонӣ хонаҳо, сокинон ва ғайраҳоро дар бар мегирад. Пас, ҳаёт чист ва ҳастӣ чист:

1) ҳаёт мавҷудияти субъект аст;

2) ҳастӣ мавҷудияти объект аст.

Ҳамчун нозир, таъсири мутақобилаи субъектро бо объекти диққати вай ба мушоҳида гирифта, муайян намудан мумкин аст, ки субъект ин объекти таваҷҷуҳи мост, бинобар ин барои мо вучуд дорад, вале зиндагӣ намекунад. Илова бар ин, он дар якҷоягӣ бо объекти мавриди омӯзиш мавҷуд аст. Ҳастии муштараки онҳоро мавҷудияти муштараки онҳо муайян мекунад. Хати таваҷҷуҳе, ки аз субъект ба объект бармеояд, ҳамон «риштаи ноаён» мебошад, ки субъект ва объектро дар мавҷудияти муштарақ муттаҳид мекунад.

Аз ин рӯ, ҳар чизе, ки хати таваҷҷуҳи субъекти мавҷуда ба он така мекунад, чизест, ки ё воқеан (ҷисман) вучуд дорад ва ё дар олами зехнӣ мавҷуд аст. Аммо хати таваҷҷуҳ наметавонад ҳамеша ба як чизи мушаххас така кунад. Масалан, дар хиёбоне роҳ мегардеду ба гулҳои атроф нимнигоҳе намекунад ва ин як ҳолати безътиной аст. Субъект дар ҷое зери андешаҳои мухталиф, аксар ба таъсири «биниши паҳлӯӣ» дучор мешавад. Ин вазъият вақте ба вучуд меояд, ки хати таваҷҷуҳи субъекти мавҷуда ба як чизи мушаххас така мекунад, вале ин хат ба ғайр аз хати асосии таваҷҷуҳ боз принсипи мутаносибии паҳлӯӣ дорад, ки бо он олами атрофро фаро мегирад.

Мансубияти охири тақсмоти бисёрхаттаи хати диққат ба принсипи мутаносибии зиёд баробар мебошад. Ин вазъият вақте ба вучуд меояд, ки мо кӯшиш мекунем, объектҳои зиёдеро фаро гирем. Масалан, тамоми олам – ҳам атомҳо (як хати таваҷҷуҳ), ҳам ситораҳо (дигар хати таваҷҷуҳ), ҳам замин бо тамоми гуногунии худ (маҳалли хатҳои таваҷҷуҳи навбатӣ) ва ғайра мебошанд.

*“Гурбаи Шрёдингер” як таҷрибаи фикрӣ мебошад, ки аз ҷониби яке аз созандагони механикаи квантӣ Эрвин Шрёдингер соли 1935 ҳангоми баррасии маънои физикии функсияи мавҷ пешниҳод шудааст. (Ниг. ба расона)

* Солипсизм як таълимот ва мавқеъи фалсафӣ мебошад, ки шуури фардии худ ҳамчун воқеияти ягона ва бешубҳа эътироф карда мешавад ва воқеияти обективи ҷаҳони атроф инкор мешавад. Ҳамчун як шакли идеализми субъективӣ дида мешавад.

Ҳамин тариқ, аз гуногунии тағйироти хати таваҷҷуҳи субъекти мавҷуда ва объекти таваҷҷуҳи ӯ чор нуктаро ҷудо кардан мумкин аст:

1. хати таваҷҷуҳи субъект ба объект мавҷуд нест.

2. хати таваҷҷуҳи субъект танҳо ба объект таъяс мекунад.

3. Дар баробари хати таваҷҷуҳи ба объект нигаронидашуда принципи мутаносибии хат пайдо мешавад, ки таъсири «биниши паҳлӯй»-ро ба вучуд меоваранд.

4. ҷудошавии бисёрхатии хати диққат.

Дар нуктаи аввал мо бо «ҳеч» сарувор дорем: ягон хати диққат ва объекти таваҷҷуҳи субъекти мавҷуда вучуд надорад.

Дар нуктаи дуюм мо бо як «чиз»-и мушаххас сарувор дорем, зеро хати таваҷҷуҳи субъект ягона аст ва ӯ ба ҳамон як объекти таваҷҷуҳи худ таъяс мекунад. Ин объект моҳияти арастуист, ки ҳамчун объекти махсуси вучуддошта мавриди таваҷҷуҳи субъекти мавҷуда қарор дорад. Маҳз он «чиз»-и мушаххасест, ки ба даҳ категорияи Арасту ҳамчун категорияи моҳият дохил мешавад. Моҳ, ки хати таваҷҷуҳи субъект дар он қарор дорад, вучуд дорад ва аз ин рӯ, он объекти ба таври мушаххас мавҷудбуда ё моҳияти арастуист. Хати таваҷҷуҳи субъекти мавҷуда робитаи ноаёнро байни субъект ва объект ба вучуд оварда, онҳоро ба як ҷуфти ягонаи мавҷуда муттаҳид мекунад.

Хати диққат на танҳо мушоҳидаи визуалии объект дар самти муайян мебошад. Субъект, инчунин ба як самти мушаххас ба ларзишҳои садо, бӯй, маза ва эҳсосоти ламсӣ тамарқуз мекунад. Мавҷудияти субъект дар натиҷаи санҷиш аз рӯи «*cogito ergo sum*» (аз заб.лот. Ман андеша мекунам, пас ман ҳастам)-и Р.Декарт (1596-1650) ба объект интиқол дода, ба он мавҷудият медиҳад. Дар натиҷа, объекти мавҷуда, барои субъекти мавҷуда, ба моҳияти арастуӣ мубаддал мегардад.

Дар нуктаи сеюм хати таваҷҷуҳи субъекти мавҷуда ба як «чиз»-и мушаххас таъяс кардааст, ҳамчунин «чиз»-и номуайяне, ки бо «назари паҳлӯй» субъект ба зехн гирифтааст. Субъект ба шарофати мувофиқати хати асосии диққат мефаҳмад, ки объектҳои бо «назари паҳлӯй» гирифташуда вучуд доранд, аммо онҳо заминае мебошанд, ки хати диққати субъект объекти асосии диққати ӯро ба худ кашидааст. Аз ин рӯ, объектҳои «назари паҳлӯй» «чиз» -и номуайян мебошанд, аммо ба таври равшан вучуд доранд. Ҳамин «чиз»-и номуайяну ба таври равшан вучуд дошта, мавҷуд маҳсуб меёбад. Аз сабаби набудани мушаххасот, он «чӣ» нест, бинобар ин, аз сабаби номуайянии худ, ба даҳ категорияи Арасту дохил карда нашудааст.

Дар нуктаи чорум ҳамаи хатҳои таваҷҷуҳ баробар равна шудаанд ва аз ин рӯ, объектҳои таваҷҷуҳи субъекти мавҷуда мушаххас ва номуайян нестанд, аммо дар асл мавҷуд мебошанд.

Чуноне аз нуктаи дуюм дида мешавад, объекти мавҷуда ба таърифи моҳияти арастуӣ, ки хати таваҷҷуҳи субъекти мавҷуда дар он қарор дорад, комилан мувофиқ аст. Ҳама категорияҳои дигари Арасту, махсусан, ба моҳият марбутанд: дар қучо вучуд дорад, бо қадом сабаб вучуд дорад, қамони вучуддоштаниш, қадом сифатҳо дорад ва ғайра. Яъне, Арасту дар воқеъ категорияи асосии моҳият дорад ва категорияҳои боқимонда моҳияти ин моҳият ё «моҳияти моҳият»-ро шарҳ медиҳанд.

Ҳамин тариқ, ба таври одӣ «моҳият» ҳар гуна моҳияти арастуӣ аст - хоҳ қисмонӣ ва қӣ руҳӣ (ақлӣ) ва «моҳияти моҳият» маънои моҳияти Арасту мебошад, ки қангоми ошқор шудани категорияи моҳият бо ёрии даҳ категорияҳои боқимондаи Арасту пайдо мешавад. Аз ин рӯ, дар марҳалаи «моҳияти моҳият» қуз моҳият ва моҳияти он қизе нест ва ҳар қизе, ки дар моҳият ба даст омадааст, берун аз моҳият аст ва шояд ҳамчун салиб қилофи моҳият мегардад. Чун моҳиятро метавон ба қастӣ ва нестӣ нисбат дод, ҳеч қадоми онҳо аз он гирифта намешавад. Албатта, ин қилофи он нест, ки моҳият ё берун вучуд дорад ва ё аз байн бурда намешавад, ки вучуд ва набудани ҳар ду ро аз он дур мекунад. Ба ин далел файласуфон мегӯянд, ки дар қаландии қидҳо аз сатҳи моҳият (ва қастиву нестиро метавон аз доираи моҳият қорич қард) ва берун аз моҳият нест.

Дар фалсафаи асримиёнагӣ байни ҳастӣ ва моҳият фарқият гузошта мешавад. Барои тамоми файласуфони асримиёнагӣ дониш дар бораи ҳар як чиз, тавассути посух додан ба ин чаҳор савол макшуф мегардад:

- 1) Оё ашё вучуд дорад?
- 2) Вай чист?
- 3) Вай чӣ гуна аст?
- 4) Чаро (ё чӣ) он чост?

Саволи якум, чунон ки мебинем, муқаррар намудани мавҷудияти ашё ва баъдан, моҳияти ашёро талаб мекунад.

«Олами ашё олами тасодуфист, ки аз моҳият барнамеояд. Олами моҳият доираи ҳастии идеалист, ки дар он ноустуворӣ, муваққатӣ, ҳаракат, тағйирот, вучуд, мушаххасӣ ва зинда будан ҳам нест. Моҳият, аз ҷониби худ, ин доираи комил аст, берун аз олами моддӣ ҷойгир аст... Ҷанбаи мусбати ин нуқтаи назар ҳамин аст, ки моҳият, дар маҷмӯъ, умумифарогиранда буда, ҳастӣ дорад. Он худ аз худ маълум нест ва онро бо ақоиди мухталиф инкор мекунад ва ё исбот мекунад. Ин моҳияти умумифарогиранда худ дастрас нест ва ба он танҳо тавассути тафаккури махсус расидан метавон. Ба ин маъно, дарки он ки моҳияти моҳият чизе вучуддошта аст, аллакай камоли тафаккури онтологӣ мебошад» [3,с.185].

Чаро моҳият ду маънӣ («моҳият» ва «моҳияти моҳият») дорад? Ба далели он, ки дар раванди шиноخت ҳамеша ду амалкунанда иштирок мекунад: мушоҳиди олам (субъекти мавҷуда) ва ҳуди олам. Олам дар фазои ҷисмонӣ вучуд дорад ва шинохти субъекти олам дар фазои таҳайюли тафаккур (дар шуур, зеро шуур фазои ҳаёлист, ки дар он тафаккур амал мекунад) амалӣ мешавад.

Аз ин ҷо аввал ду фазо пайдо мешавад: ҷисмонӣ ва ҳаёлӣ. Дар фазои физикӣ предметҳои моддӣ (физикӣ) ва дар фазои ҳаёлӣ объектҳои зеҳнӣ (идеалӣ) мавҷуданд. Объекти интихобшуда соҳиби маълумот аст. Субъект иттилооти гирифтаре қабул мекунад, онро таҳлил мекунад ва ба ин васила, ин объект алоҳидаро мешиносад. Моҳияти объектӣ ягона дар он аст, ки он дорои маълумот аст, соҳиби хосиятҳост. Объекти дорои маълумот дар фазои физикӣ хосиятҳои инфиродии худро дорост ва субъект дар фазои ҳаёлӣ моҳияти ин хосиятҳоро мекушояд.

Ин фазоҳо комилан аз ҳам фарқ мекунад. Моҳияти ақлӣ-равонии ашё ба ҳеч ваҷҳ наметавонад ба фазои ҷисмонӣ ворид шавад ва хосиятҳои ашёе, ки дар дохили худ дорад, ба ҳеч ваҷҳ наметавонад ба фазои ҳаёлӣ ворид шавад. Аз он сабаб, ки фосилаҳо гуногунанд ва бурида намешаванд. Дар фазои ҷисмонӣ як ашёи ягона, бо хосиятҳои фардии худ аз ин фазо, моҳияти арастуӣ аст ва андеша, дар бораи моҳияти ин чиз, дар фазои ҳаёлӣ як моҳияти ақлӣ-равонӣ аст. Моҳияти ҷисмонӣ ва ақлӣ-руҳӣ дар фазоҳои гуногун вучуд доранд, моҳияти гуногун доранд, ба таври гуногун вучуд доранд, аммо ба як чиз - моҳияти як чизи алоҳида марбутанд.

Моҳияти ҷисмонӣ дар ҳама гуна нуқтаи ягонагии худ, дар бораи худ, маълумот дорад. Хусусиятҳои ашё дар шакли маълумот пайдо мешаванд. Маълумоти гирифтаи субъект ин дониши ӯст, ки хусусиятҳои аз ҷониби субъект кашфшуда мебошад.

Акнун моҳият ва вучудро аз нуқтаи назари формулаи Мутлақ (Мутлақ= Ғоя + Фазо + Ҳаракат) баррасӣ мекунем.

Шарҳ: формулаи Мутлақ шартҳои зарурӣ ва кофии мавҷудияти моҳият мебошад. Ин маънои онро дорад, ки барои мавҷуд будани моҳият ғояи моҳият, фазои ҳастӣ ва ҳуди ҳастӣ ҳамчун шакли мафҳуми умумии ҳаракат зарур ва кофӣ аст.

Моҳият бе ғояи мукамал ва мушаххас вучуд дошта наметавонад. Моҳият наметавонад берун аз ягон фазо, дар номаълумӣ қарор дошта бошад. Моҳият бидуни ҳаракат вучуд дошта наметавонад (дохилӣ ва берунӣ). Барои мавҷудияти моҳият

бояд ҳар се шарт ҳамзамон иҷро шаванд. Масалан, дар математика муодилаи Коши[♦] [12] аз рӯи ҳамин принцип сохта шудааст.

Дар асоси формулаи Мутлақ се варианти таҳлили маъноӣ моҳият мавҷуд аст, ки дар ҳар як вариант таъкиди асосӣ ба ин ё он таркиби формулаи Мутлақ ё роҳҳои он дода мешавад.

Роҳи аввалини таҳлили моҳияти мавҷудият дар асоси формулаи Мутлақ: 1) моҳият ҳамчун Ғоя ё онтологияи мафҳуми «моҳият». Мухтасар: моҳият — асоси ботинӣ, мазмун, маъно, моҳият, маҷмуи чунин хосиятҳои объект, ки бе он вучуд дошта наметавонад ва ғайра.

2) моҳият, ҳамчун ғоя дар фазо. Масалан, моҳияти анор, моҳияти шуур, моҳияти фалсафа, моҳияти инсон ва ғайра. Маъноӣ мафҳуми (мувофиқи банди 1) ба объекти мушаххас, ки дар он объект фазои мавҷудияти фардияти он мебошад. Мисол: моҳияти харгӯш - гӯшҳои дароз, мӯи гарм, пойҳои пушти инкишофёфта ва ғ. Дар ин ҷо: моҳият муайян мешавад (аз рӯи банди 1) ва фазои хосиятҳо дар харгӯши мушаххас муайян карда мешавад.

3) моҳият, ҳамчун ғояи амалишуда дар фазо. Ин аллакай объекти мушаххас мебошад. Объект метавонад идеалӣ ё моддӣ бошад. Моҳият як объекти идеалӣ ё моддӣ мебошад, ки дар як мавҷуди идеалӣ ё моддӣ вучуд дорад. Масалан, анор моҳиятест дар олами мавҷуда.

Ё, мушаххастар, анор моҳияти маҷмуи хӯрдани аз мевачот аст; моҳияти боғи мевачот; моҳият аз олами набототи замин ва ғайра. Дар ин ҳолат, моҳият моддӣ аст. Моҳият ҳамчун моҳият/маъноӣ объекти идеалист.

Ҳамин тавр, вобаста ба навҳои Ғоя ва Фазо, ҳамчунин Ҳаракат, ҳамчун роҳҳои амалӣ намудани ғояи мушаххас дар фазои мушаххас, моҳият метавонад поли-субстансиалӣ бошад:

1) моҳият ҳамчун моҳият/маъноӣ ё таърифи умумии мафҳуми «моҳият»;

2) моҳият, ҳамчун моҳият/маъноӣ чизе ё мушаххасот;

3) моҳият, ҳамчун ашё ё категорияи «чӣ»-и Арасту);

Ин роҳҳои таҳлил аз формулаи Мутлақ ба даст оварда мешаванд:

Мутлақ = Ғоя + Фазо + Ҳаракат

Се варианти имконпазир вучуд дорад:

1) Ғоя.

2) Ғоя + Фазо.

3) Ғоя + Фазо + Ҳаракат.

Маҷмуаҳои боқимонда аз қабилҳои «Фазо + Ҳаракат», «Ғоя + Ҳаракат», инчунин «Фазо» ва «Ҳаракат» дар ин маврид маъноӣ фалсафӣ надоранд. Дар ҳама мавридҳо Ғоя ба маъноӣ Афлотунӣ истифода мешавад: оё инсон вучуд дорад, ё на? Ғоя яке аз ипостасаҳои на танҳо Мутлақ, ҳамчун категорияи ниҳонии фалсафӣ, ҳамчун воқеияти аз одам мустақил, балки тамоми олами мавҷуд аст. Одам бо мафҳумҳои амал мекунад, ки ба Ғоя асос ёфтаанд ва олами мавҷуда ба шарофати объектҳои дохилии худ вучуд дорад, ки дар он ҳар як объект, дар асл Ғояи муайяно дар бар мегирад, зеро он унсури чудонашавандаи системаест, ки «олами мавҷуда» ном дорад. Дар табиат ҳеч чизи тасодуфӣ вучуд надорад.

Ҳар як унсури олами мавҷуда дар асл ғояи муайян дорад. Дигар намуди моҳиятҳо вучуд надоранд. Қариб ҳамеша моҳият дар фалсафа ба маъноӣ моҳияти предмети омӯхташаванда истифода мешавад. Дар бораи он ки моҳият метавонад на танҳо субстансияи идеалӣ (маъноӣ), балки моддӣ низ дошта бошад, кам суҳан меравад. Моҳияти маъноӣ объекти таҳқиқшаванда ҳамчун авлабият, аз он бармеояд, ки дар ҳадди моҳияти ҳар як объект ғояи он мебошад, ҳамчун ҳадди

[♦] Муодилаи Коши яке аз масъалаҳои асосии назарияи муодилаҳои дифференсиалӣ; аз дарёфти ҳалли (интегралӣ) муодилаи дифференсиалӣ иборат аст, ки шартҳои ибтидоиро (маълумоти ибтидоиро) қонеъ мегардонад.

таҷассуми ин объекти олами мавҷуда ва қисмҳои таркибии он.. Аммо ғоя наметавонад моҳияти воқеӣ бошад, ки бо қувваҳои эҳсосӣ кашф карда шавад.

Ҳадди ҳар як силсилаи беохир, нисбат ба худ иъзои силсила, дорои хусусияти тамоман дигар аст. Масалан, шумораи 1 аз иъзои силсилаи беохир $1/2$, $2/3$, $3/4$, $4/5$... ва ғайра аз ҷиҳати хусусияташ фарқ мекунад. Аз ин рӯ, Ғоя як моҳияти аввалиндараҷаи хусусиятест дар нисбати объектҳои, ки зимни онҳо амалиёти таҷрид (абстраксия) анҷом дода мешавад. Вай моҳияти аввалиндараҷаи олами идеалист, ки таҷрибаи он (Ҳаракат) дар Фазои олами мавҷуда ба моҳият мебаррад.

Гузашта аз ин, Ғоя унсури мутлақи сегонаест, ки мутлақ дар он қарор дорад ё тамоми олами мавҷуда ва Фазоест, ки дар он мавҷуд аст (Ҳаракат). Аз ин рӯ, Ғояро (Ҳаракат) дар фазо тавре амалӣ кардан мумкин аст, ки моҳият аз ҳама гуна ҷавҳар (субстансия) ташкил карда шавад.

Моҳият ин муносибат ё ҳосиятҳои системаест, ки муносибатҳо ё ҳосиятҳои дигари он аз он вобастаанд. Зухурот ин ҳосиятҳо, аломатҳо ва муносибатҳои системаест, ки бо моҳияти он муайян карда мешавад. Ҳама системаҳои моддӣ, ки дар умқи худ робитаҳои сабабу натиҷа доранд, аз ҳам вобастагӣ доранд. Ягон системае вучуд надорад, ки сабабу натиҷаро яке доштаву дигаре надошта бошад; бе зухури он моҳият нест, зухуроти бе моҳият вучуд надорад. Моҳият ва зухурот бо ҳамдигар алоқаи ногустаи доранд.

Зухуротҳо ду хел мешаванд: 1) айнан якхела 2) номувофиқ (зухурот, аёнӣ). Зоҳирҳо ҳамчун зернавӣи зухуротҳои номувофиқ низ ба ду намуд ҷудо мешаванд: а) дохилимоҳиятӣ ва б) байнимоҳиятӣ. Дар зухурот, ба ғайр аз лаҳзаҳои зарурӣ, умумӣ ва воқеӣ, як қатор лаҳзаҳои тасодуфӣ, индивидуалӣ, муваққатӣ мавҷуданд.

Аз ҷиҳати фароҳӣ ва ҳаҷми ҳосиятҳо зухурот аз моҳият фарогиртар аст, вале аз ҷиҳати маънии амиқ моҳият аз зухурот фарогиртар аст. Зухурот як ҷанбаи моҳиятро ифода мекунад ва ҳеҷ гоҳ бо тамоми моҳият комилан мувофиқат намекунад.

Дар ҷараёни шинохт, асосан, дарк намудани моҳият, муайян намудани сохтори умумию асосии он, ки бо қонуни асосии система ифода ёфтааст, муҳим аст. Бо ҳамин, ба диалектикаи дараҷаҳои моҳият мушаххасӣ дохил мешавад, вале дар айни замон ҳаракати минбаъдаи инкишофёбанда ва доимо тағйирёбандаи моҳиятро манъ намекунад.

Тафовути асосии ҳастӣ ва моҳият дар он аст, ки ҳастӣ ба ҳеҷ як аз даҳ категорияи Арасту тааллуқ надорад, зеро ҳастӣ як «ҷизи абстрактӣ» аст, дар ҳоле ки моҳият як «ҷиз»-и мушаххасест, ки ба даҳ категорияи Арасту дохил шудааст. «Ба шарофати моҳият ҳар яке аз ин таъинот вучуд дорад ва аз ин рӯ, моҳият он аст, ки дар ҷойи аввал вучуд дорад ва на ҳамчун мавҷуди махсус, балки ҳамчун мавҷудияти бевоситаи он дода мешавад» [2, с.113].

Моҳият он аст, ки зоту арз дар иртибот бо он муайян карда мешавад. Моҳият ва ҳастӣ ду мавзӯи фалсафа мебошанд, ба ҳақде, ки ҳастӣ худ ба худ бигирад ва ё ҳастӣ бо он ном маълум бошад, онро моҳияти он ҳастӣ меноманд. Масалан, инсон, моҳияти вучудии он ҳайвони нотиқ аст. Моҳият аз ҳастӣ ва нишондиҳандаи фарқкунандаи байни мавҷудот вобаста аст.

Мавҷудот дар «будан» ва «ҳастӣ» аз ҳамдигар фарқ намекунанд. Аз ин рӯ, яқсон набудан ва тафовути байни онҳо маншаи дигаре дорад, ки метавон бо унвони «моҳият» зикр кард. Моҳияти ҳар чи бошад ва ҳар чи дар бораи он гуфта мешавад, хусусияти тафриқавӣ ва парокандагӣ дорад. Агар фарқи байни одамон таҳқиқ надошта бошад, тафовути байни аҳвол ва замони як фард низ таҳқиқ намешавад. Ҳолати мухталифи инсонро бояд дар ҳамон шахс ҷуст ва тафовути одамони як навъ низ дар қиёс бо ҳамон навъ маънӣ пайдо мекунад ва фарқи байни навъҳои мавҷудот низ ба тафовути зотии моҳият марбут аст. Ба ин тартиб, сарчашмаи тамоми фарқиятҳои олам моҳият аст ва тафовути моҳиятҳо низ зотӣ эътироф мешавад.

Муқарриз: Амондуллоев Б. – н.и.ф., дотсенти ДМТ

АДАБИЁТ

1. Абӯалӣ ибни Сино. Осори мунтахаб.-Ҷ.1.- Душанбе: Дониш.- 2005. -852с.
2. Аристотель. Метафизика. Пер. и прим. А.В.Кубицкого. Гос.социально-экономическое издание. - Москва-Ленинград, 1934. -С.347.
3. Гартман Н. К основоположению онтологии / Н. Гартман. - Санкт-Петербург: Наука, 2003.-639с.
4. Гегель Г. Соч. -Т.1. -С.261.
5. Гоббс Т. Сочинения в 2 т. Т. 1.Пер. с лат. и англ.; Сост.,ред. изд., авт. вступ. ст. и примеч. В. В. Соколов.—М.: Мысль, 1989.— 622, [2] с., 1 л. портр,- (Филос.наследие; Т. 107).
6. Исмоилов М. Фаҳмиши фалсафии олам: ҳастӣ, материя ҳамчун категорияҳои асосӣ. Дастури методӣ / М. Исмоилов. - Хучанд: «Омор»-и Управлении омории вилояти Ленинобод.- 1994.-С.57.
7. Лейбниц Г.В. Новые опыты о человеческом разумении / Г.В. Лейбниц. Перевод с французского П. С. Юшкевича. III, 3 § 15.
8. Маркс К.,Энгелс Ф. Асарҳои мунтахаб. -Ҷ.2. -С.421.
9. Маркс К., Энгельс Ф. Соч., т. 25, ч. 2. с. 384. Новая философская энциклопедия: В 4 тт. М.: Мысль. Под редакцией В.С.Стёпина. 2001.
10. Сирочов Ф. Масъалаҳои фалсафаи ҳастӣ дар китоби “Наҷот»-и Ибни Сино / Ф.Сирочов. - Душанбе, 1980. -С.13.
11. Спиноза Б. О природе и происхождении души. 1998-2006, BDSweb
12. Тихонов А.Н. Курс высшей математики и математической физики. Дифференциальные уравнения / А.Н.Тихонов, А.Б. Васильева, А.Г. Свешников. — Физматлит, 2005.
13. Фома Аквинский. «Сумма теологии». Философия религии: аналитические исследования / Ф. Аквинский. Перевод с латыни и комментарии иерея Евгения Шилова 2019. -Т. 3. -№ 1. -С. 139–152.
14. Фролов И. Введение в философию: Учеб. пособие для вузов / И. Фролов. Авт. колл.: Фролов И. Т. и др. - 3-е изд., перераб. и доп. - М.: Республика, 2003. - 623 с.

ЧАНД СУХАН ОИД БА ҲАСТӢ ВА МОҲИЯТ

Дар ин мақола муҳаққиқ кӯшидааст, ки дар бораи ду мавзӯи куҳанбаҳсу муҳимми фалсафӣ: моҳият ва ҳастӣ ақидаи ҳешро бозгӯ намояд. Ӯ тавонистааст андешаҳои файласуфони давраҳои гуногунро иқтибос оварда, истилоҳҳои “моҳият ва ҳастӣ”-ро аз рӯи нуқтаи назари фалсафӣ муайян намояд, муносибату иртиботи ва ихтилофи “моҳияту ҳастӣ”-ро рушан созад. Дар ин маврид, хусусиятҳои фарқкунандагии “моҳият ва ҳастӣ” бо шарҳи иртиботи одаму олам, ашё, субъекту объект, ғоя, ҳаракат, фазо, “моҳияти моҳият” таҳқиқ ёфтаанд. Ҳарчанд дар замони муосир илму техника босуръат пеш рафтааст ва нисбат ба таълимотҳои пешин ихтилофи назар беш аст, вале боз ҳам дар шиноҳти фалсафаи “моҳият ва ҳастӣ” олимони ба ақидаи файласуфони қадим тақия мекунанд. Ба андешаи муҳаққиқ тафовути асосии ҳастӣ ва моҳият дар он аст, ки ҳастӣ ба ҳеч як аз даҳ категорияи Арасту тааллуқ надорад, зеро ҳастӣ як «чизи абстрактӣ» аст, дар ҳоле ки моҳият як «чиз»-и мушаххасест, ки ба даҳ категорияи Арасту дохил шудааст.

Калидвожаҳо: моҳият, ҳастӣ, Арасту, ашё, материализм, идеализм, субъект, объект, ғоя, фазо, ҳаракат

НЕСКОЛЬКО СЛОВ О БЫТИИ И СУЩНОСТИ

В этой статье исследователь попытался изложить свое мнение по двум важным философским темам: бытие и сущность. Ему удалось процитировать мнения философов разных эпох, определить термины «бытие и сущность» с философской точки зрения, прояснить отношения, связь и конфликт между «сущностью и бытием». При этом различительные черты «бытия и сущности» исследовались путем объяснения взаимоотношений человека и мира, предметов, субъектов и объектов, идей, движения, пространства, «сущности сущности». Хотя в наше время наука и техника быстро развиваются и существует много разногласий, по сравнению с предыдущими учениями, ученые по-прежнему полагаются на мнения древних философов в философском признании «бытия и сущности». По мнению исследователя, главное отличие существования от сущности состоит в том, что бытие не принадлежит ни одной из десяти категорий Аристотеля, поскольку бытие — это «абстрактная вещь», а сущность — это конкретная «вещь», принадлежащая к десяти категориям Аристотеля.

Ключевые слова: сущность, бытие, Аристотель, объект, материализм, идеализм, субъект, объект, идея, пространство, движение.

A FEW WORDS ABOUT BEING AND ESSENCE

In this article, the researcher tried to express his opinion on two important philosophical topics: being and essences. He managed to quote the opinions of philosophers from different eras, define the terms “being and essences” from a philosophical point of view, and clarify the relationship, connection and conflict between “essence and being.” At the same time, the distinctive features of “being and essence” were explored by explaining the relationship between man and the world, objects, subjects and objects, ideas, movement, space, “the essence of essence.” Although in modern times science and technology are developing rapidly and there are many disagreements compared to previous teachings, scientists still rely on the opinions of ancient philosophers in the philosophical recognition of “being and essence.” According to the researcher, the main difference between

existence and essence is that being does not belong to any of Aristotle's ten categories, since being is an "abstract thing", and essence is a concrete "thing" belonging to Aristotle's ten categories.

Key words: essence, being, Aristotle, object, materialism, idealism, subject, object, idea, space, movement.

Маълумот дар бораи муаллиф: *Каримов Аслам Азамҷонович* - Донишгоҳи давлатии ҳуқуқ, бизнес ва сиёсати Тоҷикистон, номзади илмҳои фалсафа, дотсент, кафедраи фанҳои ҷамъиятӣ. **Суроға:** 735700, шаҳри Хучанд, Ҷумҳурии Тоҷикистон, микроноҳияи 17, бинои 1. E-mail: aslam73@list.ru. Телефон: (+992) 770-61-31

Сведения об авторе: *Каримов Аслам Азамжанович* - Таджикский государственный университет права, бизнеса и политики, кандидат философских наук, доцент, кафедра общественных наук. **Адрес:** 735700, город Худжанд, Республика Таджикистан, 17 микрорайон, дом 1. E-mail: aslam73@list.ru. Телефон: (+992) 770-61-31

Information about the author: *Karimov Aslam Azamjonovich* - Tajik State University of Law, Business and Politics, Candidate of Philosophy, Associate Professor. **Address:** 735700, Khujand, Republic of Tajikistan, microdistrict 17. Building 1. E-mail: aslam73@list.ru. Phone: (+992) 770-61-31

Умедов М.Х

Донишгоҳи миллии Тоҷикистон

Падидаи таҳаммулпазирӣ ҳама давру замон дар равандҳои мураккаби байналмилалӣ, байнимазҳабӣ ва фарҳангӣ нақши ҳалкунанда бозидааст. Ба вучуд омадани онро худи замон, стратегия ва тактикаи муносибатҳои байналхалқӣ, иҷтимоӣ ва байнишахсӣ муайян мекард, ки дар он тарафҳо маҳз дар асоси истифода бурдани принципҳои оштинопазирӣ ва ҳамзистии осоишта ба созиш даъват карда мешуданд.

Чалолитдини Румӣ мушкилоти инсонро ҳамчун як мавҷуди оқил амиқ таҳлил карда, бар ин назар аст, ки яке аз сабабҳои печида шудани зиндагии ӯ ва таъсиррасонӣ ба шуури ӯ тафовутҳои мебошанд, ки ӯ дар байни худ ва одамон ба вучуд овардааст (ё дарк кардааст). Мутафаккир таъкид мекард, ки аксаран тафовутҳои гуногун — иҷтимоӣ ё идеологӣ омили асосии ҳаракатдиханда дар ҳаёти одамон мегарданд. Гузашта аз ин, ин фарқиятҳо ё ҷойгоҳҳо ҳам дар шуури инсон ва ҳам дар ҳаёти мавҷуданд. Ӯ ҳам мисли Фаридаддини Аттор ва дигар намояндагони тасаввуф инсонро умумибашарӣ, умумикайҳонӣ, моҳиятан ҷовидон медонист, яъне чунин, ки моҳияташ нури илоҳӣ, руҳи кайҳониро «хуб» карда, ҳам нур, ҳам некӣ ва ҳам зебоиро ба ҳам пайваст.

Чалолитдини Румӣ масъалаи тафовут дар ҳаёти, маънӣ, ҳақиқатро ҳал намуда, ба онҳо мазмуни мавҷудӣ додааст, ҳама чизро дар доираи саволҳои инсон, ҷомеа ва табиат баррасӣ кардааст. Мисли Фаридаддини Аттор инсонро олитарин маҳлуқоте медонист, ки тавони шинохти Худоро дорад. Аммо барои он ки ин дар асл рӯй диҳад, одам бояд аз ҳама чизи манфӣ пок шавад. Ва ин роҳ хеле душвор буда, фидокорӣ, меҳнатдӯстӣ, майлу хоҳиши фаъолонаи худшиносӣ ва такмили худро талаб мекунад. Дар баробари ин бояд гуфт, ки шинохти Худо ва худшиносӣ – маърифати башарӣ барои Чалолитдини Румӣ ҳаммаъноӣ якдигаранд. Чалолитдини Румӣ пайваста қайд мекунад, ки инсон бояд шахсро ҷустуҷӯ кунад, на неъматҳои моддӣ, ганҷро дар худ ҷустуҷӯ кунад, на дар ҷаҳони беруна. Худшиносӣ барои ӯ болотар аз доништани аҳкоми дин аст, зеро бо шинохти худ инсон дигаронро мешиносад ва дар ниҳоят Худоро мешиносад.

Андешаҳои Чалолитдини Румӣ дар бораи шахс дар ҷаҳорҷӯбаи суннатҳои фарҳанги исломӣ ва фалсафаи тасаввуф баён шудаанд. Инсон офаридаи бузурги Худост, дар худ фарди бетартиб аст ва ҳадафи муайяне надорад. Дар зухуроти мураттабаш, ки инсон ба воситаи худшиносӣ ба он ноил мегардад ва дар ҳамоҳангии табиат роҳравандаи «амал»-и ҳамадон аст. Дар навбати худ, худшиносии инсон низ шинохти ҳаёти аст. Ҳар кас мувофиқи сатҳи ҷаҳонбинияш худ ва Худоро мефаҳмад. Дар ин масъалаҳо Чалолитдини Румӣ ба ғайр аз таълимоти пешгузаштагони худ ба андешаҳои падараш Баҳоуддини Валад низ таъяс мекунад. Баҳоуддин навиштааст: «Мардум аз рӯйи сатҳи фаҳмиши худ ба Худо наздик мешаванд: баъзеҳо барои баҳс атрофи ғоида ва зиён; дигарон дар ҷустуҷӯи асрори илоҳӣ; касе ба ситорашиносӣ дилҷасп аст; дигарон бо саволҳои мавҷудият ва номавҷудият банд мебошанд. Ин ҳама ихлосро дар бораи ин масъалаҳо ба ман хотиррасон мекунад, ки ман дар ҷангали ваҳшиён ба таври тасодуфӣ саргардонам» [1, с.208].

Инсон чун як зарраи хурди ҳаёти ба тамоми моҳияти ин мавҷудот, ки маънӣ ва арзиш дорад, танҳо дар сурате даҳолат мекунад, ки шахсият дар он мавҷуд бошад. Ҳеҷ мавҷуди зинда ё бечон, ки аз инсон дур бошад, эҳтиёҷ ба шинохти худ ва ҷаҳонро дошта наметавонад. Чунки ғайр аз инсон ҳеҷ як унсури ҳаёти қобилияти шинохти зехнии худ ва олами атрофро надорад. Ҳамин тариқ, объекти асосии дониш бояд шахс ва ҳадафи мавҷудияти ӯ дар ҷаҳон бошад. Дар баробари ин, Румӣ қайд мекунад, ки инсон бо шинохти худ ва асли худ ифшо мекунад, ки ҷӣ ӯро аз идеал

фарқ мекунад, ҳарчанд мутафаккир махсусияти хосси инсонро дар миёни махлуқоти илоҳӣ баҳс намекунад.

Ҷалолиддини Румӣ асосҳои фалсафӣ ва идеологии фаъолияти инсонро асоснок намуда, ғояи таҳаммулпазириро баррасӣ намуда, онро бо инсон ҳамчун як мавҷудоти иҷтимоии илоҳӣ пайванд медиҳад.

Аз хеш ҳазар кардам в - аз даври қамар ҷастам,

Бар арш сафар кардам, шакли ачабе бастам [6, с.22].

Ба ақидаи ӯ, шахсе, ки дар роҳи Ҳақ аст, бояд аз бадбинӣ ва зӯроварӣ озод бошад. Дар ин ҷо Ҷалолиддини Румӣ таъкид мекунад, ки ҳар як фард раванди худшиносии худро дорад ва роҳи шинохти Худо аз тарафи як солиқ метавонад аз роҳи шинохти дигар хеле тафовут дошта бошад. Дар осори Румӣ шахс ҳамчун фиристодаи ду ҷаҳон: заминӣ ва осмонӣ муаррифӣ шудааст. Шоир даъват мекунад, ки Худоро на дар осмон, балки дар замин ва дар қалби инсон ҷӯянд” ва ин равиш метавонад механизми асосии тарғиби таҳаммулпазирӣ дар ҷомеа гардад. Ҷалолиддини Румӣ бар ин назар аст, ки фаъолияти инсон дар ҷомеа нишондиҳандаи дурусти ахлоқ аст. Охир, маҳз дар ҷамъият табиати ахлоқии одам, мавҷудияти таҳаммулпазирӣ дар он зухур меёбад. Дар ин ҷо файласуф аз чунин категорияҳо, ба мисли худдорӣ ё таҳаммул ёдовар шудааст. Ин хислатҳои одам дар муносибати фаъолона ба мавҷудият ва ҳамзистии худ бо дигарон, масъулият барои рафтори худ асос ёфтааст. Ба андешаи Ҷалолиддини Румӣ, таҳаммулпазирӣ (ё таҳаммулгароӣ) дар ҷомеа як амри маъмулӣ шудааст, бояд тафовутҳоеро, ки метавонанд дар ин ҷомеа ва ҳатто берун аз он зухур кунанд, дарк намуд. Мутафаккир чунин мешуморад, ки ғояи таҳаммулпазирӣ дар моҳияти инсон, новобаста аз он ки ӯ ба кадом фарҳанг тааллуқ дорад, ҷой гирифтааст.

Дар ин ҷо зикр кардан бамаврид аст, ки ҷанбаи иҷтимоию фарҳангии таҳаммулпазирӣ арзиши аксиологӣ дорад, ки ин дар тамоми таълимоти ҳам файласуфони Шарқ ва ҳам Ғарб баръало зухур мекунад. Масалан, Е.И. Касянова менависад, ки равиши аксиологии таҳаммулпазириро ҳамчун «арзиш дар худ» (барои Г. Маркуз - «мақсад-дар худ», барои Питер П. Николсон - «хуб-дар худ») баррасӣ намудан бамаврид аст. Равиши тадқиқоти «интиқодӣ» ба таҳаммулпазириро Б.Капустин муфассал таҳия намудааст ва дар Ғарб ба он Шантал Муфф, Зизек Лаклау пайравӣ мекунанд.

Дар Шарқ аз рӯйи хусусиятҳои тамаддуни Шарқ заминаи дигари асосӣ вучуд дошт. Динҳои Шарқ, пеш аз ҳама, роҳҳои такмили худ ва ба воситаи он такмили олами атроф мебошанд. Буддизм, ки тафаккури шарқиро ифода мекунад, эҳтироми шаъну шарафи ҳаёти инсонро тарғиб мекунад. Таҳаммулпазирӣ дар он натиҷаи кӯшишҳои маънавии худӣ шахс ҳисобида мешавад. Таҳаммулпазирӣ дар Қуръон дар натиҷаи огоҳии муъминон аз ҳузурӣ Худо дар зиндагии худ зоҳир мешавад. Дар фарҳанги Чин он нақши муҳим дорад, зеро он мазмуни асосии ахлоқии инсонӣ мебошад, ки иродаи нек ва ҳамраъӣро дар бар мегирад. Дар ҳикмати дунявияти шарқӣ низ метавон пояҳои таҳаммулпазириро пайдо кард [19, с.74].

Аз ин иқтибоси ҳаҷман бузург ба назар гирифта мешавад, ки масъалаи таҳаммулпазирӣ дар ҷанбаи иҷтимоӣ-фарҳангӣ ҳам дар Шарқ ва ҳам дар Ғарб фаъолона омӯхта мешавад. Гузашта аз ин, қайд мекунем, ки таҳаммулпазириро мутафаккирони гуногун ҳамчун падидаи иҷтимоӣ маънидод мекунанд, вале дар айни замон онро ҳамчун категорияи ахлоқӣ шарҳ медиҳанд. Дар ин маврид мо дар назар дорем, ки худӣ мафҳуми «таҳаммулпазирӣ» хеле ба наздикӣ пайдо шудааст, вале маъноӣ ин категорияи ахлоқӣ дар дигар мафҳумҳои қадимтар гузошта шудааст. Аз ин рӯ, мо гуфта метавонем, ки масъалаи таҳаммулпазирӣ ҳамеша дар ҳастии инсон, дар фаъолияти ӯ ҷой дошт.

Ҷалолиддини Румӣ дар бораи инсон ҳамчун намояндаи ду ҷаҳон — осмонӣ ва заминӣ навиштааст. Моҳияти дидгоҳи фалсафӣ ва антропологии ӯ аслан ба ин асос аст - дар инсон ду принцип ба ҳам алоқаманданд: маънавӣ - ахлоқӣ ва нафсонӣ - биологӣ. Чунончи фармудааст:

Одамизода турфа маъҷубест,
К-аз фаришта сиришта в-аз хайвон.
Гар шавад майл, ин шавад пас аз ин,
Вар кунад майл, он шавад беҳ аз он [11, с.158].

Муҳим он аст, ки ин ду принцип дар муборизаи доимӣ мебошанд ва дар ин мубориза ба одам қуввае лозим аст, ки принципи табиии худро ба нафъи маънавий ром кунад. Инсон худро ба шинохти Ҳақ мебахшад. Ӯ амонатбардори илоҳист ва аз ин рӯ, ӯ бояд Худоро ба воситаи худ бишносад. Андешаҳои Мавлоно дар бораи инсон дар ҷаҳорҷӯбаи фалсафаи тасаввуф ва суннатҳои фалсафӣ, динӣ ва фарҳангӣ баён шудаанд.

Рисолати асосии инсонро Ҷалолиддини Румӣ роҳе дар шинохти худ медонад, ки инсон тавассути он «Ман»-и худро мешиносад ва ба даст меорад. «Ман»-и худро ёфта, донишманд мешавад, донандаи сирру асрор мешавад. Бадастovarдаҳои ӯ ба инсон имкон медиҳанд, ки ҳикмати олии олами офарида – Худоро донанд. Мақсади асосии офариниши инсон ҳамин аст. Шахсе, ки дар роҳи худшиносӣ қарор дорад, на танҳо моҳияти худро дарк мекунад, балки тафовути эҷодиёти маънавии худ ва идеалро ошкор мекунад. Вай ин маъниро фаҳмида, табиати худро дигар мекунад, онро ба идеал мувофиқ мекунад.

*Дӯш омада буд аз сари лутфе ёрам,
Шабро гуфтам: - «Фоиш макун асрорам»,
Шаб гуфт: - «Пасу пеш ниғаҳ кун охир,
Хуриед ту дорӣ, зи қучо субҳ орам?» [6, с.343].*

Инсон, ба ақидаи Ҷалолиддини Румӣ, ҳамзамон ба назари ҳамаи дигар намояндагони тасаввуф, дар натиҷаи реҳтани худӣ ва дигар будани Ҳақ пайдо шудааст. Ҳақиқат дар ибтидо Мутлақи ниҳон дар ҳолати зохирнашуда буд ва ҳеҷ як мафҳуме, ки маънои ниҳон будани Ҳақиқатро дар худ ифода мекунад, ин ҳолатро ифода намекунад. Пас даврае фаро мерасад, ки Ҳақ бо хости худ аз номуайянии худ берун меояд, чун садбарги дар натиҷаи нигоҳу нури ӯ дар гулзор кушода шуда ва ҳамзамон аёнӣ пайдо мекунад, мисли садо ва асбоби мусиқӣ. Раванди пошидан, мисли оби равон, нур мебахшад ва ҳаёт мебахшад. Ва дар ин нафаси ҷовидона ҷараёни ҳаёт падида меояд.

Ин зебоии абадӣ дар оинаи мавҷудияти имконпазир инъикос ёфтаи оғоз ёфт, ки маънои табдили якро ба бисёриҳо дошт. Аз нигоҳи Ҷалолиддини Румӣ, Худо дар худ ниҳон буд, аз ин рӯ дар бораи Ӯ дар гурӯҳҳои инъикоскунандаи падидаҳои ҷаҳонӣ ҳарф задан ба маънии хилофи мантиқи мавҷудияти мутлақ аст. Охирин ба тариқи эманатсия зухур мекунад ва ҳар марҳалаи эманатсияро Румӣ ва тамоми орифон доира меноманд. Ин назарияи эманатсия решаҳои худро дар неоплатонизм дорад. Пас, Плотин бовар дошт, ки ҳар чизе, ки дар худ вучуд дорад, чизи асосии худро дорад, яъне ягонагӣ. Бе ягонагӣ мушаххасият вучуд надорад ва бидуни мушаххасият ҳастӣ вучуд надорад. «Вазифаи асосии фалсафаи Плотин ин аст, ки пайваста аз ваҳдати илоҳӣ – чун аз пояи охирини мавҷудот – дараҷабандии ҳар чизи дигаре, ки дар ҷаҳон вучуд дорад, хулоса барорад ва роҳи бозгашт ба ваҳдати аслиро нишон диҳад». Натиҷаи ин раванд зухуроти инсон дар натиҷаи зухуроти мавҷудияти мутлақ буд.

Тибқи таълимоти фалсафӣ ва антропологии Ҷалолуддини Румӣ, раванди табдил аз як ба гуногунандешӣ раванди худқушӣ ва афзоиши шумора будааст. Ва вазифаи инсон дар раванди шинохт раванди баръакси бозгашт ба ибтидои худ аст.

Он чиз, ки Ҷалолиддини Румӣ ба шинохти инсон ҳамчун мавҷудоти иҷтимоӣ даъват кардааст, шоёни тавачҷуҳи махсус аст. Вай дар тамоми зухурот ва зиддиятҳои олами моддӣ чизи асосӣ — Ягонагии нахустасосро меид.

*Чун талафи ишқи муаббад шудӣ,
Гар ту яке руҳ будӣ, сад шудӣ.
Масту харобу хушу беҳуд шавад
Халқ, чу ту ҷилвагари х(в)ад шудӣ [6, с.103].*

Ҳамин тариқ, андешаҳои Ҷалолиддини Румӣ дар бораи инсон хусусияти пантеистӣ доранд. Ӯ Худоро дар табиат маҳлул мекунад, Худо ва ҷаҳонро муайян мекунад. Аммо пеш аз маҳлулшавии Офаридгор як навъ принципи ғайримоддӣ, ғайриҷисмӣ, вайроннашаванда ва идеалист, ки худ ба худ вучуд дорад, аммо ҳама чизи мавҷударо офаридааст. Ва Руми ҳадафи инсонро дар ин раванди таҳаввулот дар бозгашт ба сарчашмаи аслии худ медонад.

Агар шахсро як мавҷудоти ғабол донем, он гоҳ мо метавонем хусусияти антропологии таҳаммулпазирро дар асоси муносибати шахс ба мавҷудияти худ ва ҳамзистии худ бо дигарон муайян кунем. Инчунин мумкин аст, ки механизмҳои муҳимтарини паҳншавии таҳаммулпазирӣ дар ҷомеа ва мутаносибан механизмҳои мутобиқшавии самараноки шахс ба муҳити иҷтимоӣ муайян карда шаванд.

Ақидаҳои таҳаммулпазирӣ ҳамчун падидаи ахлоқӣ дар фалсафаи Ҷалолиддини Румӣ дар заминаи таълимоти ӯ ташаккул ёфтаанд, ки он синтези таҷрибаи назариявии суфиён, омезиши афкори мухталиф мебошад. Шароити зиндагиаш, муҳити қораш ва мафҳумҳои динию фалсафие, ки дар замони ӯ паҳн шуда буданд, дар ин ҷо таъсири худро гузоштаанд. Асоси ҳама чиз мафҳуми пантеистии тасаввуфӣ дар бораи ваҳдати вучуд буд, ки бо мавҷудият, дурусттараш бо ҳамзистии инсон, бо созгории ботинӣ ва иҷтимоии ӯ алоқаманд буд.

Инсон, ба ақидаи тасаввуф, бояд дар ҷомеа зиндагӣ кунад, на тафовут дар он аст, ки ӯ ба кадом эътиқод мансуб аст. Чизи асосӣ дар ҷомеа ёрии байниҳамдигарии одамоне мебошад, ки ба шарофати адолат ҳамкорӣ мекунанд.

Мутафаккирони аҳли тасаввуф, баҳусус онҳое, ки дар ҷомеа ва дар назди ҳокимон нуфуз доштанд, дар пайи кумак ба мардуми ниёзманд буданд. Ин чунин маъно дорад, ки суфиён на танҳо бо масъалаҳои назариявии камолоти «солик» маҳдуд мешуданд, балки бо масъалаҳои амалӣ низ машғул мешуданд. Дар аксари номаҳои Румӣ, ки ба унвони ҳокимон ва ашрофон ирсол шудааст, дархост шудааст, ки ба мардуми фақир ва ё афроде, ки аз фалокат осеб дидаанд, кумак расонад. Масалан, дар мактубе ба Атобек бо овардани чунин тавсифот «роҳбалади бузурги амирон, амири донишманд, муборизи адолат, худотарс, бархӯрдор аз аҳволи мардуми одӣ, орому саховатманд, дурандеш, химоятгар аз мусулмонон,» Румӣ хоҳиш мекунад, ки писари ҳунарманд ва зоҳид Садруддинро шод гардонад ва дар ҳалли саволаш кумак кунад» [7, с.222-223].

Ҷалолиддини Румӣ инсонро як олами хурд медонист, ки дар он асрори олами илоҳӣ мавҷуд аст. Дар баробари ин, инсон ба назари ӯ ҳамчун як мавҷуди аз худ бегона менамуд. Мутафаккир кӯшиш мекард, ки одамро дар зухуроти мукаммали худ, дар ҷараёни динамикии ташаккул, бозсозӣ аз моддаи маънавӣ, иҷтимоӣ ба шакли моддӣ, дар ягонагии моҳият ва мавҷудият нишон диҳад.

Намунаи олии афкори фалсафӣ антропологии Ҷалолиддини Румӣ принципҳои ахлоқиест, ки муносибати инсонро бо дигар аъзоёни ҷамъият танзим мекунад. Ва ин фаҳмост, зеро Ҷалолиддини Румӣ, чунонки аз дидгоҳи фалсафии ӯ маълум аст, инсонро мавҷуди иҷтимоӣ медонист. Андешаҳои ӯ дар бораи пайдоиш ва сарнавишти инсон асосан бо андешаҳои Саной, Аттор, Ибни Арабӣ мувофиқат мекунанд.

Ҷалолиддини Румӣ бар ин назар аст, ки асоси ҳама бадиҳо дар ҷомеа дар ноогоҳии инсон аст, вақте ки инсон танҳо дар бораи “ман”-и берунӣ фикр мекунад. «Надонистани инсон дар он маънидод мешавад, ки ба қавли суфиён сарнавишти баланди худро фаромӯш карда, Ҳақиқатро (ганҷро) дар ҳама ҷо меҷӯяд, на дар худ. Зимнан, роҳи шинохти Худо аз инкори «ман»-и берунӣ ва тасдиқи «ман»-и ҳақиқат аст» [17, с.33].

Ба ин ҳадафи олий расидан танҳо бо ишқ имконпазир аст. Ба ақидаи аҳли тасаввуф, баҳусус равияҳои пантеистии он, ин роҳ осон ва бедард нест. Вай пур аз душвориҳо ва озмоишҳо мебошад. Чи тавре ки дар умед, дар ишқ ва шодӣ тарсу кина ва андӯх ба дил таҳдид мекунад, одам дар роҳаш ба монеаҳои зиёде дучор меояд, ки

бо машаққати зиёд паси сар мешавад. Яке аз механизмҳои аз ин раванд гузаштан ишқ аст.

Чалолиддини Румӣ ишқро асоси ҳамзистии мардум дар чомае медонад. Таълимоти Румӣ имкон медиҳад, ки ҳар яке аз тезисҳоро ба монанди Р.Декарт «Ман фикр мекунам, бинобар ин вучуд дорам», А.Гайда «Ман ҳис мекунам, бинобар ин вучуд дорам» ва А.Камю «Ман исён мекунам, бинобар ин вучуд дорам», асос шуморем. Аммо, агар мо тамоми қобилиятҳои инсониро, ки бо онҳо нишон дода шудаанд, муттаҳид кунем, мо метавонем қудрати инсонро васеътар қабул кунем - "Ман ҳис мекунам, фикр мекунам ва исён мекунам, бинобар ин ман вучуд дорам".

Ҳамин тавр, Чалолиддини Румӣ ва дигар суфиён қувваи инсонро дар ишқаш мебинанд. Аммо ишқ нисбат ба онҳо ҳам ҳиссиёт, ҳам фикр ва ҳам руҳи саркаши инсонро фаро мегирад. Аз ин рӯ, андешаи аҳли тасаввуф "Ман дӯст медорам, пас ман ҳастам". Ишқ тамоми қобилиятҳои инсониро фаро мегирад ва аз ин рӯ, ин андеша дар шарҳи қудрати маърифатии инсон низ муттаҳидкунанда аст [3].

Агар як шакли таҳаммулпазирӣ дар мафҳуми ахлоқии Румӣ ишқ ба наздикон бошад, шакли дигар ин эҳтиром ба андешаи дигарон аст. Намунаи таҳаммулпазирӣ ин навъ метавонад талаботе бошад, ки шахс ҳама гуна андеша, нуқтаи назарро қабул ва дарк кунад. Ба ин маъно, «таҳаммулпазирӣ» метавонад ба рушди дигар самтҳо ё ҷараёнҳо, пайдоиши роҳҳои нави шинохти Ҳақ, рушди гуногунандешӣ мусоидат намояд. Ҳамин тариқ, Чалолиддини Румӣ меҳодад нишон диҳад, ки муносибати таҳаммулпазирӣ ҳама хушунатро, ки бад аст, хорич мекунад. Чалолиддини Румӣ танҳо чунин хушунатеро мепазирад, ки инсон ба хотири ром кардани нафси худ, хушунат алайҳи нафси худ анҷом медиҳад.

Даврае, ки Чалолиддини Румӣ дар он зиндагӣ ва фаъолият кардааст, ба он мусоидат кард, ки ӯ ба рушди ғояи таҳаммулпазирӣ ҳамчун як падидаи ахлоқӣ рӯ оварад. Дар баробари ин, анъанаҳои иҷтимоӣ ва фарҳангӣ дар асосноксозии ҷанбаҳои андешаҳои таҳаммулпазирӣ ӯ нақши муҳим бозиданд. Мутафаккир дар давраи дигаргуниҳои пурталотуми сиёсӣ, табаддулотҳо, задухӯрдҳои оштинопазирӣ динӣ, ки ба давраи ҳукмронии Салҷуқиён хос буд, зиндагӣ кардааст. Дар баробари ин, дар заминаи афзоиши босуръати шахрҳо ва таҳаввули фарҳанги шахрӣ назария ва амалияи тасаввуф фаъолона инкишоф меёфт. Дар минтақа биноҳои фарҳангӣ пайдо шуданд. Сабаби ин қадар гул-гулшукуфии фарҳанги орифона дар он буд, ки дар давраи бесуботӣ ва бухрони маънавӣ маҳз афкори суфиёна ба одамон сулҳу осоиш овард. Онҳо ҳамчунин дар асоси принципҳои ахлоқӣ асос ёфта буданд, ки татбиқи онҳо ба ҳамзистии мардумон дар ҳамдигарфаҳмӣ ва осоиштагӣ мусоидат мекард. Муҳим он аст, ки мансубияти инсон ба фарҳанги дигар, мазҳаби дигар дар тасаввуф ба ҳеч ваҷҳ мамнуъ нашудааст. Яъне, барои раванди шинохти Ҳақ тафовуте надошт.

Дар мавриди ақидаи зӯроварӣ накардан бошад, дар ин бобат буддой ба тасаввуф таъсири бузург расонидааст. Донишманди эронӣ Саид Нафисӣ тасаввуфи эрониро ба арабӣ муқобил гузошта, сарчашмаи тасаввуфи эрониро дар суннатҳои эронии қадими тоисломӣ мебинад, ки дар ташаққули онҳо таълимоти буддой нақши худро дорад.

«Дар назарияи буддоия падидаи диққатчалбкунанда барои сокинони Хуросон, ба қавли Саид Нафисӣ, латофати шоирона, таълимоти ирфонии осоишта, қаноатмандӣ ба андак, ҳавас ба зебой буд» [5, с.76]. Инро арзиши нави ахлоқӣ – муносибати таҳаммулпазирона нисбат ба дигар фарҳангҳо медонанд.

Мурочиати Чалолиддини Румӣ ба ғояҳои таҳаммулпазирӣ аз талаби чомаеи дигаргунсозанда буд, ки дар он бунёди сохторҳои ҷадиди иҷтимоӣ дар шароити таҳаввулоти сиёсӣ ва тағйири қудрат сураат гирифтааст. Ғайр аз ин, дар ин давра бисёр хунармандон, намояндагони илм, фарҳанг ва санъат ба Осиеи Хурд кӯчида рафтанд. Албатта, ин раванд баҳсбарангез буд. Аҳолии бумӣ низ ба ҳаракати фаъол ҷалб карда шуд, асосҳои ҷамъият тағйир меёфт, таъсири мутақобила ва воридшавии фарҳангҳои гуногун ба амал омад. Ҳамаи ин бо масъалаҳои иҷтимоӣ алоқаманд буд,

махсусан, боиси таҳаммулнопазирии динӣ буд. Ҷалолиддини Румӣ ҳамчун намояндаи қисмати пешқадами ҷомеа дар фитнаву низоъҳо байни динҳо ба инсон хатар мидад. Бо назардошти ин, мутафаккир аз таъсири мутақобилаи фарҳанго сухан ронда, таҳаммулпазирро арзиши низомсози ҳаёти иҷтимоӣ медонад. Ва он хеле муҳим буд. Ба эътиқоди ӯ, инсон дар ҳама гуна вазъияти душвор қодир аст бо ҷаҳони беруна робита барқарор кунад ва дар ҷое, ки ҳамдигарфаҳмии одамон зарур аст, таҳаммулпазирӣ арзиши ивазнашаванда аст. Албатта, мо ба ҳеҷ ваҷҳ иддао надорем, ки кӯшишҳои дарки падидаи иҷтимоӣ-фарҳангии таҳаммулпазирӣ нахуст аз ҷониби Ҷалолиддини Румӣ сурат гирифта бошад, чунин кӯшиш ханӯз дар замони қадим сурат гирифта буд. Бояд гуфт, ки ҳатто баъд аз ӯ, дар тури таърихи фалсафа ғояи таҳаммулпазирӣ ҳамчун арзиши инсондӯстона, иҷтимоӣ-фарҳангӣ дар осори мутафаккирони зиёде инъикос ёфтааст.

Ҷалолиддини Румӣ муътақид буд, ки бо вучуди тафовути этникӣ, иҷтимоӣ ва фарҳангӣ инсон метавонад танҳо дар асоси принципҳои таҳаммулпазирӣ бо худ ва ҷомеа дар ҳамбастагӣ зиндагӣ ва ҳамзистӣ кунад. Тасаввуф (мисли монизми эронии бостон) навъҳои наҷодӣ, иҷтимоӣ, мазҳабӣ ва дигар шаклҳои маҳдудият, таассуф ва созишхоро аз байн мебарад [10, с.103. 13, с.13]. Вай концепсияи одами сайёрави (инсонии комил)-ро инкишоф медиҳад ва ин хизмати бузурги ӯ мебошад.

Ҷалолиддини Румӣ бар хилофи мафҳуми мазҳабӣ, ки бар ғояи фурӯтанӣ ва эҳсоси оштинопазирӣ бо канорагирӣ аз мушкилоте, ки дар ҷомеа ба миён меояд, асос ёфтааст, амали аслии таҳаммулпазирро дар воридшавӣ ва таъсири мутақобилаи фарҳанго медонад. Таҳаммулпазирӣ дар таълимоти мутафаккир аз тарбия оғоз ёфта, ба ташаккули ҳисси масъулиятшиносӣ, ҳамбастагии ҳамдигар дар роҳи дониш мусоидат мекунад.

Ин ақидаҳо бо тадқиқоти илмии муосир, ки ба пойдор гардондани демократия нигаронида шудаанд, мувофиқанд. Масалан, олими араб Салама Мусо бар ин назар аст, ки демократияи либералӣ рушди таҳаммулпазирӣ ва озодии вичдонро пешбинӣ мекунад [18, с.69].

Ҷалолиддини Румӣ ҳамчун мутафаккири озодандеш ғояи абадии ваҳдат, дӯстӣ ва ҳамраъӣи мардумро як постулати ҳаётӣ ва маънии зиндагии худ гирифтааст [20]. Ба эътиқоди Ҷалолиддини Румӣ, маънӣ ва мазмуни ҳастӣ инсонест, ки бояд ҳам бо ҷаҳони ботинии худ ва ҳам бо ҷаҳони иҷтимоӣ созгор зиндагӣ кунад. Тамоми эҷодиёти ӯ бо ҳамин ақида фаро гирифта шудааст — инсон тоҷи ҳар чиз, моҳият ва маъноии мавҷудияти ҷаҳон аст. Инсон ҳамчун ҳокими ақл бояд худро ба шинохти моҳияти худ бахшад. Ва новобаста аз он ки инсон чӣ гуна аст, мусулмон аст ё не, ҳама дар ҷустуҷӯи роҳи Ҳақ ҳастанд. Ва роҳҳо зиёданд, аммо Ҳақиқат як аст. Муҳимтарин чиз дар дарки моҳияти таҳаммулпазирӣ дар таълимоти Румӣ ин аст. Умумият барои ҳама мардум роҳи шинохти Ҳақ аст, аз ин рӯ, ҳар кас бояд ба зоти худ таҳаммулпазир бошад, зеро ӯ ҳам ақли ҷӯеи Ҳақ аст. Мутафаккир сатру масалҳои зиёде дорад, ки ҳар кас дар ҷустуҷӯи як чиз аст, вале бо роҳҳои гуногун. Агар одамон якдигарро нафаҳманд, ин боиси низоъ мегардад. Ӯ дар масалҳои машҳури худ дар «Маснавӣ», баҳусус «Баҳси фил», «Мусо ва ҷӯпон» ва «Боязид ва марди солах» масъалаи ваҳдати инсониро ошкоро ба миён мегузорад. Румӣ қайд мекунад, ки одамон баъзан дар бораи як чиз бо забонҳои гуногун, бидуни дарки он ворида низоъҳои нолозим мешаванд. Ба андешаи ӯ, динҳо набояд мардумро аз ҳам ҷудо кунанд, балки баръакс онҳоро муттаҳид созанд.

Мо барои васл кардан омадем,

На барои фасл кардан омадем [5, с.34].

Ҳамин тариқ, дар таълимоти Ҷалолиддини Румӣ таҳаммулпазирӣ ҳамчун категорияи ахлоқӣ дар ҷанбаи иҷтимоӣ фаҳмида мешавад. Ҳарчанд тасаввуф ғояи зӯроварӣ надоштанро тарғиб мекунад, аммо ин маъноии таслими ғайрифаъол ба эътиқод ва дидгоҳи дигарон, қабули ақидаи дигаронро надорад. Таҳаммулпазирӣ дар афкори иҷтимоии Ҷалолиддини Румӣ ҳамчун як категорияи ахлоқӣ, ҳамкориҳои

мусбати байни одамони мазҳаб ва фарҳангҳои гуногун, ки ҳуқуқи ҳамдигарро эҳтиром ва эътироф мекунанд, қабул карда мешавад.

Таҳаммулпазирӣ дар фаҳмиши Чалолиддини Румӣ ду маънии муҳим дорад: яқум, тарбияи масъулият дар инсон ва дувум, ҳамбастагӣ дар шинохти Ҳақ. Таҳаммулпазирӣ Румӣ як меъёри мувофиқат дар ҷаҳони гуногунрангӣ ва шартӣ қабули дигаронро ҳамчунон ки ҳаст, медонист. Таҳаммулпазирӣ аз категорияи ғайрифаъол дур аст, он на танҳо эҳтиром ба арзишҳои дигарон, балки мавқеест, ки тавассути муколама бо намояндагони фарҳангҳо, ақидаҳо ва самтҳои дигар васеъ кардани доираи арзишҳои шахсиро дар бар мегирад. Одам аз эътиқоди худ даст накашад, дар айни замон ба ақидаҳои дигарон ҳамдардӣ мекунад. Ба ақидаи Румӣ, дар ҷомеае, ки бо иртиботи мухталифи иҷтимоӣ, равобит ва равобити мухталиф ҳос аст, таҳаммулро пуртоқатӣ мефаҳманд.

Дар таълимоти Чалолиддини Румӣ таҳаммулпазирӣ ба василаи инсонпарварӣ баррасӣ мешавад, ки ҷанбаҳои иҷтимоӣ ва фарҳангӣ дорад. Тавре дар боло қайд кардем, муносибати худ ва дигарон дар доираи таълимоти «ваҳдатулвучуд» ҳам дар мавқеъҳои инсондӯстона ва ҳам дар таълимоти Румӣ баррасӣ мешавад. Таносуби инсонпарварӣ ва таҳаммулпазирӣ асосан бо мафҳумҳои «сабр» ва «ишқ» алоқаманд аст. Инсон ҳамчун шахсияти худтакмилдиҳанда ба шарофати инсондустии худ мусулмони ҳақиқӣ ё инсонии комил мегардад. Ҳатто дар тасаввуф, бо вучуди он ки асоси он ислом аст, инсон баъзан ба тақдир мутеъ намешавад.

Дар адабиёти тасаввуфӣ аксаран андешаҳои инсондӯстона бидуни ташбеҳ ва тарсу ҳарос баён шудаанд. Дар концепсияи ахлоқии тасаввуф ва Румӣ инсонпарварӣ дар шакли муносибати одилонаи одамон нисбат ба ҳамдигар муаррифӣ шудааст. Инсон дар масъалаи интиҳоб ва иродаи инсон бештар аз доираи сарнавишти худ, таслиму тоати одӣ, дуову дархост ба Худо берун меравад. Агар шумо хоҳед, ки фурӯтан бошед, фурӯтаниро бояд ба меҳнатдӯстӣ равона кунед. Чалолиддини Румӣ аксар вақт хоксории динӣ, тарзи ҳаёти паразитии баъзе шайхҳоро танқид мекард. Хоксорӣ дар таълимоти Чалолиддини Румӣ хусусияти таҳаммулпазирона дорад. Ё чунин мешуморид, ки одам бояд барои аз худ кардани ҳунар кӯшиш кунад, меҳнатро эҳтиром кунад, меҳнатдӯст бошад. Агар одам имкони интиҳоб дошта бошад, бояд меҳнат ва маърифатро интиҳоб кунад. Хоксорӣ ва меҳнатдӯстии ӯро танҳо дар меҳнат ва маърифат таъриф мекунанд.

Гар таваккул мекуни дар қор кун,

Касб кун, пас така бар Ҷаббор кун [9, с.220].

Дар шинохт, дониш гирифтани, меҳнат, тарбия, амалияи ҳаррӯза маънии инсонӣ, моҳияти инсон зоҳир мегардад. Бо дарназардошти олами офаридаи Худо, инсон ба воситаи амалҳои муштарак, тавассути муносибат ба дигарон ба шахсият - Ман табдил меёбад. Дар баробари ин, ин муносибатро метавон ҳамчун зухуроти инсондӯстӣ, андозагирии инсондӯстӣ, балки имтиҳони инсондӯстӣ арзёбӣ кард.

Баланд бардоштани мақоми инсон, баҳусус ғайрат, ахлоқ, даъват ба ҷорӣ намудани адолат ва некбинӣ дар муносибатҳои байни одамон дар ҷомеа, рад кардани зӯроварӣ, душмани дину миллатҳо, исрор ба таҳаммул ва ёрии ҳамдигарӣ, раҳмдилӣ нисбат ба мазлумон — ин нуқтаҳои асосии афкори инсондӯстии Румӣ буда, дар навбати худ, аз ҳаётбахш будани ақидаҳои мутафаккири бузург, дар бораи аҳаммияти онҳо дар асри мо, дар бораи арзиши пояндаи мероси ӯ шаходат медиҳанд.

Чалолиддини Румӣ муътақид аст, ки инсон болотар аз ҳама низоъҳои мазҳабӣ ва қавмӣ аст. «Ба гуфтаи Румӣ, барои мусалмон шудани инсон 1000 сол лозим аст ва барои инсонии комил шудани ин ҳам зиёдтар. Барои ӯ муҳимтар аз ифтихор аз мансубияти мазҳабӣ ва мақоми иҷтимоӣ як фард ва шахрванди ҷаҳон будан аст. Шоир аз хатари душмани байни миллатҳо ва таҳаммулнопазирӣ мазҳабӣ ё худ ватандӯстии бархе аз афроде, ки гузаштаи таърихии худ ва ашрофияти решаи ниёгони худро васф мекунанд, огоҳ буд» [15, с.41].

Инсон субъекти таҳаммулпазир аст, вай ҳамчун падидаи иҷтимоӣ-фарҳангӣ вучуд дорад ва бояд на танҳо аз ташвишу майлу хоҳиш ва тарсу шакҳои ҳаррӯза

худ, балки аз ташвишҳои тамоми ҷомеа огоҳ бошад. Инсон роҳи камолотро бояд интихоб кунад. Инсони таҳаммулпазир ҳамчун як падидаи иҷтимоӣ-фарҳангӣ бояд дарк кунад, ки ӯро ҳамчун намуна қабул мекунад, бояд кӯшиш кунад, ки барои ҳамзистӣ тамоми шароитро фароҳам оварад, ки дар он ҷо на таҷовуз ва на рақобати шадид ҷой надошта бошад. Инсони дорой ақл бояд фазои каси дигареро қадр кунад ва ҳамзамон аз мавқеи худ дар роҳи камолот огоҳ бошад. Ва дар ин роҳ вай бояд барои инкишофи гуфтушунид ва ҳамзистии осоишта маҳорат пайдо кунад. Вай бояд гуногунии фарҳангиро қадр кунад ва фарқиятҳои фарҳангӣ ва зухуроти онҳоро дар ҳаёт эътироф кунад. Ҳамин тавр, таҳаммулпазирӣ, ки яке аз шартҳои рушди муносибатҳои иҷтимоӣ мебошад, дар умум дар тасаввуф ва баҳусус дар Ҷалолиддини Румӣ ҳамчун идеале пайдо мешавад, ки воқеиятро тавсиф мекунад.

Ҳамин тариқ, дар афкори ахлоқии Ҷалолиддини Румӣ тафсириҳои мухталифи мафҳуми «таҳаммул» метавон мушоҳида кард, аз қабилӣ чилавгирӣ аз нафс, дифои оқилона, начот аз васвасаҳо, талош барои паймон, хайрхоҳӣ, парҳезгорӣ, худотарсӣ дар ҳисси начот ва тавба, огоҳӣ аз ранҷу азоб ва бартараф кардани он, муҳаббат, тарбия, ҷаҳорҷӯбаи ботинии рафтори инсон, қобилияти хомӯш будан, ҷустуҷӯи созиш, истифода аз таҷрибаи касе, ҳамзистии забонҳои гуногун ва фарҳангҳо ва ғ. Таҳаммулпазирӣ ҳамчун категорияе пайдо мешавад, ки мундариҷаи он бисёрқабата аст. Муҳимтарин чиз дар дарки таҳаммулпазирӣ таҳаммулпазирӣ динӣ ва инсондӯстӣ аст.

Таҳаммулпазирӣ дар таълимоти Ҷалолиддини Румӣ ҳамчун падидаи ахлоқӣ зоҳир шуда, хусусияти фаъолияти инсонро муайян мекунад. Таҳаммулпазирӣ ӯро ҳамчун мафҳуми ахлоқӣ медонад, зеро асоси таҳаммулпазирӣ донишҷӯи меъёрҳои ахлоқӣ ва арзишҳои умумибашарӣ мебошад.

Таҳаммулпазирӣ ҳамчун як фазилат ҳамеша ҳифзи шаъну шарафи инсонро дар назар дорад. Худуди таҳаммулпазирӣ дар фалсафаи Ҷалолиддини Румӣ бояд аз фаҳмиши некӣ ва бадӣ, одоби масъулият баррасӣ шавад. Онҳо ҳамеша ба сари одам ҳамчун барандаи меъёрҳои иҷтимоӣ фарҳангӣ вобастагӣ доранд.

Таҳаммулпазирӣ фаъолияти ахлоқиро тавсиф мекунад. Ин фаъолият рафтори устувори ахлоқӣ ва тақмили худшиносиро талаб мекунад. Таҳаммулпазирӣ ҳамчун як тарзи муайяни зиндагӣ ба назар гирифта мешавад, ки дар асоси он, ки шахс дар ҳамоҳангӣ бо худ ва ҷомеа зиндагӣ мекунад.

АДАБИЁТ

1. Баҳауддин Валад. Утопленная книга. Размышления Бахауддина, отца Руми о небесном и земном. - М., 2009. -280 с.
2. Зиёев Х. М. Мавлавия ва таърихи таҳаввули он. Монография / Х.М.Зиёев. – Душанбе: Ирфон, 2004.- 216с.
3. Зиёев Х.М. Суфийский орден мавлавия и эволюция его теоретической и практической философии: XIII - начало XX вв.: дис. ... д-ра филос. наук / Х.М. Зиёев. –Душанбе, 2006. -278 с.
4. Зиёев Х.М. Суфийский орден Мавлавия / Х.М. Зиёев. – Душанбе: Хумо, 2007. -276 с.
5. История таджикской философии. С древнейших времён до XV века», Том III. Душанбе, 2013. –556 с.
6. Мавлоно Ҷалолуддини Румӣ. Девони кабир. -Душанбе, 2009. – 587с.
7. Мавлоно Ҷалолуддини Румӣ. Мактубот. -Душанбе, 2017. – 380с.
8. Махмадҷонова М.Т. Философия Ҷалолуддина Руми. -Душанбе, 2007.- 290с.
9. Мирзоев Г.Ч. Свободомислие как рациональная тенденция в истории таджикской философской мысли / Г.Ч.Мирзоев //Материалы конференции «Ҷалолуддин Балхӣи Руми и способ государственности». 30 сентября 2015 года, г.Душанбе. -Душанбе, 2015. -С.220.
10. Нафисӣ Саид. Сарчашмаи тасаввуф дар Эрон. – Техрон: Марвӣ, 1371. – 274 с.
11. Николсон Р.А. Ирфони орифони мусалмон / Р.А. Николсон. Тарҷумаи доктор Асад А.Озод. – Техрон, 1382. – С.158.
12. Одилов Н. Мироззрения Ҷалолуддина Руми / Н. Одилов. - Душанбе, 1974. -111с.
13. Олимов К. Ҷаҳонбинии Абдуллоҳи Ансорӣ / К.Олимов. - Душанбе: Дониш, 1988-134с.
14. Раҳимов М. Философия любви и толерантности Ҷалалуддина Руми. \Сб.материалов научной конференции «Ҷалолуддин Балхӣи Руми и культура миротворчества.- Душанбе, 30 сентября 2013года.»- Душанбе, 2013. - С.55-62.
15. Раҳимов М. Толерантность основа мира / М.Раҳимов. - Душанбе, 2013.-196с.

16. Руми Джалал ад-дин Мухаммад. Маснави-и Ма'нави (Поэма о скрытом смысле). - Москва, 1986.- 496 с.
17. Степанянц М.Т. Мусульманский мистицизм /М.Т. Степанянц – М.: Канон, 2009. – 272 с.
18. Фролова Е.А. Дискурс современной арабской философии. Часть 1. / Е.А. Фролова. - М.: Языки славянской культуры, 2012. – 72 с.
19. Эгамбердиева М.Х. Особенности формирования толерантности в системе образования Республики Таджикистан. Учёные записки / М.Х. Эгамбердиева. - №4 (41). –Худжанд, 2014. -С. 74.
20. [электронный ресурс]. <http://today.tj/obschestvo/19456-osnova-ucheniya-mavlaviya-so-slov-samogo-mavlavi-glasit-vsyudu-bog-odin-drug-odin-i-slovo-odno-lider-nacii-emomali-rahmon-o-znachenii-tvorchestva-velikogo-predstavatelya-tadzhikskogo-naroda.html>. (дата обращения: 25.04.2023 г.)

АНДЕШАИ ТАҲАММУЛПАЗИРӢ ДАР ФАЛСАФАИ ҶАЛОЛИДДИНИ РУМӢ

Дар мақолаи мазкур муаллиф равишҳои асосии тафсири фалсафии зухуроти таҳаммулпазирро аз нуқтаи назари Ҷалолӣдини Румӣ мавриди таҳлил ва баррасии илмӣ қарор додааст. Шарҳи тавзеҳи масъалаи мазкур ҳамчун як ҷанбаи умумибашарӣ имкон медиҳад таъсири эҷодиёти Ҷалолӣдини Румиро дар рушди муносибатҳои иҷтимоиву фарҳангии мардум ифода намояд. Дар асоси таҳлили як қатор асарҳои Ҷалолӣдини Румӣ, самтҳои асосии мафҳуми таҳаммулпазирӣ муайян карда шудаанд. Ба андешаи муаллиф, дар афкори ахлоқии Ҷалолӣдини Румӣ тафсириҳои мухталифи мафҳуми «таҳаммул»-ро метавон мушоҳида кард, аз қабилӣ ҷилавгирӣ аз нафс, дифоӣ оқилона, наҷот аз васвасоҳо, талош барои паймон, хайрхоӣ, парҳезгорӣ, худатарсӣ дар ҳисси наҷот ва тавба, огоҳӣ аз ранҷу азоб ва бартараф кардани он, муҳаббат, тарбия, ҷаҳорҷӯбаи ботинии рафтори инсон, қобилияти хомӯш будан, ҷустуҷӯи созиш, истифода аз таҷрибаи касе, ҳамзистии забонҳои гуногун, фарҳангҳо ва ғ. Ба андешаи муаллиф, дар фалсафаи Ҷалолӣдини Румӣ таҳаммулпазирӣ ҳамчун категорияи ахлоқӣ дар ҷанбаҳои иҷтимоӣ фаҳмида мешавад. Таҳаммулпазирӣ ҳамчун як фазилат ҳамеша ҳифзи шаъну шарафи инсонро дар назар дорад. Худуди таҳаммулпазирӣ дар фалсафаи Ҷалолӣдини Румӣ бояд аз фаҳмиши неқӣ ва бадӣ, одоби масъулият баррасӣ шавад.

Калидвожаҳо: таҳаммулпазирӣ, тасаввуф, худшиносӣ ва Худошиносӣ, зухуротҳои ахлоқӣ, назарияи ахлоқӣ ва антропология, ҷанбаҳои иҷтимоӣ ва фарҳангӣ, ҷилавгирӣ аз нафс, фарҳанг, инсон.

ИДЕИ ТОЛЕРАНТНОСТИ В ФИЛОСОФИИ ДЖАЛАЛЕДДИНА РУМИ

В данной статье автор проанализировал основные подходы к философскому осмыслению явлений толерантности, с точки зрения Джалаледдина Руми. Освещение этого вопроса как универсального аспекта позволяет выразить влияние творчества Джалаледдина Руми на развитие социальных и культурных отношений людей. На основе анализа ряда произведений Джалаледдина Руми определены основные направления концепции толерантности. По мнению автора, в нравственном воззрении Джалаледдина Руми можно наблюдать различные толкования понятия «терпимость», такие как самообладание, рациональная защита, спасение от искушений, стремление к согласию, благожелательность, благочестие в смысле спасения и покаяния, осознания страдания и его преодоления, любви, воспитания, внутренней основы человеческого поведения, умения молчать, поиска компромисса, использования чьего-то опыта, сосуществования разных языков, культур и т. д. По мнению автора, в философии Джалаледдина Руми толерантность понимается как нравственная категория в социальном аспекте. Толерантность как добродетель всегда подразумевает защиту человеческого достоинства. Границы толерантности в философии Джалаледдина Руми следует рассматривать с точки зрения понимания добра и зла, этики ответственности.

Ключевые слова: толерантность, суфизм, самосознание и богосознание, нравственные явления, морально-антропологическая теория, социальные и культурные аспекты, самообладание, культура, человек.

IDEAS OF TOLERANCE IN THE PHILOSOPHY OF JALALUDDIN RUMI

In this article, the author analyzed the main approaches to the philosophical understanding of the phenomena of tolerance from the point of view of Jalaluddin Rumi. The coverage of this issue as a universal aspect makes it possible to express the influence of the work of Jalaluddin Rumi on the development of social and cultural relations of people. Based on the analysis of a number of works by Jalaluddin Rumi, the main directions of the concept of tolerance are determined. According to the author, in the moral outlook of Jalaluddin Rumi, one can observe various interpretations of the concept of "tolerance", such as self-control, rational protection, salvation from temptations, the desire for consent, benevolence, piety in the sense of salvation and repentance, awareness of suffering and its overcoming, love, upbringing, the inner basis of human behavior, the ability to remain silent, the search for a compromise, the use of someone else's experience, the coexistence of different languages, cultures, etc. According to the author, in the philosophy of Jalaluddin Rumi, tolerance is understood as a moral category in the social aspect. Tolerance as a virtue always implies the protection of human dignity. The boundaries of tolerance in the philosophy of Jalaluddin Rumi should be considered from the point of view of understanding good and evil, the ethics of responsibility.

Keywords: tolerance, Sufism, self-consciousness and God-consciousness, moral phenomena, moral and anthropological theory, social and cultural aspects, self-control, culture, man.

Маълумот дар бораи муаллиф: *Умедов Мастон Ҳамдамович* – Донишгоҳи миллии Тоҷикистон, кафедраи таърихи фалсафа ва фалсафаи факултети фалсафа, доктори илмҳои фалсафа, и.в. профессор,.
Суроға: 734025, шаҳри Душанбе, Ҷумҳурии Тоҷикистон, хиёбони Рудакӣ, 17. Телефон: **+992 93 3013100**

Сведения об авторе: *Умедов Мастон Ҳамдамович* – Таджикский национальный университет, кафедра истории философии и социальной философии философского факультета, доктор философских наук, и.о. профессора. **Адрес:** 734025, город Душанбе, Республика Таджикистан, проспект Рудакӣ, 17. Телефон: **+992 93 3013100**

Information about the author: *Umedov Maston Hamdamovich* - Tajik National University, Department of History of Philosophy and Social Philosophy of the Faculty of Philosophy Doctor of Philosophy, Acting Professor. **Address:** 734025, Dushanbe, Republic of Tajikistan, Rudaki Ave., 17. Phone: **+992 93 3013100**

**САРЧАШМАИ ҒОЯВИИ МУНОСИБАТИ САЛАФИЯИ ИФРОТӢ БА
ФАРҲАНГИ МИЛӢ***Нурулҳақ Қамар***Донишгоҳи миллии Тоҷикистон**

Баъди пош хӯрдани Иттиҳоди Шуравӣ ва ба даст овардани истиқлолияти давлатӣ масъалаи эҳё ва ҳифзи арзишҳои миллӣ дар Ҷумҳурии Тоҷикистон аҳаммияти хос пайдо кард. Зеро дини ислом аз ибтидои густариши худ дар Эрон, Хуросони Бузург бо фарҳанги миллӣ ҳеҷ гуна муносибати ҳамгироӣ надошт. Азбаски имрӯз давлати миллии тоҷикон дунявиятро ба ҳайси низоми сиёсии хеш қабул кардааст, ҳифзу рушди фарҳанги миллӣ дар устувору таҳкими давлатдорӣ миллӣ нақши муҳим мебозад. Набояд фаромӯш кард, ки барои миллатҳое, ки ба мисли тоҷикон, аз динҳои фаромиллӣ пайравӣ мекунанд, маҳз фарҳанги миллӣ таҷассумгар ва муарифкунандаи чеҳраи миллии онҳо буда, дар онҳо худшиносӣ ва ҳувияти миллиро ташаккул медиҳад. Ташаккули худшиносии миллӣ бошад, яке аз шартҳои муҳимми ваҳдати миллӣ ва таҳкими давлатдорӣ миллӣ аст. Ба тарзи дигар гӯем, ҳифзу рушди фарҳанги миллӣ заминаи бозғимоди маънавӣ-идеологӣ давлати миллӣ аст, ки онро аз ҳар гуна хурофоту ифротгароӣ ва бегонапарастӣ ҳифз карда, дар раванди ҷаҳонишавӣ таъсири мафкураи бегонаро ба фарҳангу худшиносии миллӣ заиф месозад. Аз ин рӯ, дар зиндагии ҳаррӯза ва дар мафкураи аҳли ҷомеа мақоми хос пайдо кардани арзишҳои миллӣ имконияти муқовиматро ба паҳншавии ақидаҳои ҷараёнҳои исломӣ ифротӣ, бештар карда, аз ҷалби ҷавонон ба гурӯҳҳои ифротгарои динӣ метавонад пешгирӣ намояд. Яке аз ҳамин гуна ҷараёнҳои сиёсий-диниӣ ифротӣ исломӣ, ки фарҳангҳои миллиро рад намуда, хусусияти зиддитамаддунӣ касб кардааст ва бо ин усул ҷавонро мағзшӯй карда, онҳоро ба гурӯҳҳои террористӣ ҷалб месозад, салафияи ифротӣ мебошад. Вале аксари муҳаққиқону коршиносоне, ки дар Тоҷикистон гӯё бо падидаи ифротгароӣ мубориза мебаранд, аз таҳқиқи ошкорои моҳияти зиддибашарӣ ва зиддитамаддунӣ ин ҷараёни ифротӣ сарфи назар менамоянд, ки инро метавон як навъи муҳофизат аз ин ҷараёни хатарнок ҳисобид. Барои ошкор сохтани моҳияти муносибати зиддиинсонӣ салафияи ифротӣ аввал бояд сарчашмаи ғоявӣ онро мавриди баррасӣ қарор дод. Аз ин рӯ, мо чунин меҳисобем, ки муносибати исломи ибтидоӣ (се насли исломи ибтидоӣ-салаф)-ро ба фарҳанги миллӣ нишон надода, сарчашмаи ғоявӣ муносибати зиддибашари салафияи ифротиро нисбати фарҳанги миллӣ ошкор намудан ғайриивокёӣ аст. Зеро муносибати исломро ба фарҳанги миллӣ дар ибтидои густариши ислом, аз як ҷониб ва муносибати арабро ба фарҳанги замони ҷоҳилияи хеш, аз ҷониби дигар, манфиатҳои геосиёсии араб, ки ҳадафаш бо роҳи истилои кишварҳои дигар бунёди хилофат буд, муайян мекард. Вале баъдан дар натиҷаи рӯ ба рӯ омадани ислом бо фаҳангҳои дигар на танҳо муносибати арабу ислом ба фарҳанг тағйир ёфт, ҳамчунин, дар зери таъсири фарҳангҳои халқҳои пешрафтаи вақт фарҳанги наво ба номи «фарҳанги исломӣ» арзи вучуд кард, ки исломро густариш дод. Вагарна ислом дар он шакли ибтидоияш наметавонист равнақ ёбад. Аммо салафияи ифротӣ имрӯз дар муносибат ба фарҳанги миллӣ аз ҳамон принципҳои муносибати ба ном «исломи ноб» нисбат ба фарҳанг истифода мебарад, ки густариши он барои миллату давлати миллӣ хатарнок аст.

Тақдирӣ талхи тоҷикон дар тули асрҳои миёна низ собит сохт, ки яке аз сабабҳои заиф гардидани худшиносии миллӣ ва дар ин замина пароканда шудану аз даст рафтани давлатдорӣ миллии онҳо дар зери таъсири исломи фаромиллӣ-сунатӣ хусусияти арабӣ дошта мебошад, ки дар ҳаёти иҷтимоӣ ва мафкураи тоҷикон ҷойгоҳи меҳварӣ касб карда, дар онҳо худбохтагию бегонапарастиро тақвият бахшид. Имрӯз низ мавқеи тундгароёна ва миллатсitezӣ доштани исломгароён ва қисмати зиёди руҳонияти тоҷику форс нисбати фарҳанги миллӣ ва

таърихи тоисломии тоҷикон ба ҳама чун оина равшан аст. Мавқеи зиддимиллӣ ва тундгароёнаи онҳоро нисбати таъриху фарҳанги хеш мо аз мавъизаю амри маъруф ва навиштаҳои онҳо тавассути нашри китобу матбуот ва шабакаҳои иҷтимоӣ пайваста мушоҳида мекунем. Ин манзараро муҳаққиқи муосири эронӣ Амирхусайни Лодан хеле хуб ба қалам додааст: “зиддияти арабгароён бо таърих, фарҳанг ва забони эронӣ тайи чаҳордаҳ қарни гузашта барқарор буда, идома дорад. Ҷомеаи рухоният ба намояндагӣ аз ин фалсафаи зиддиэронӣ қарнҳост таърихи моро таҳриф карда, фарҳангамонро олула намуда ва забонамонро арабзада карданд» [6,с.193].

Дуршавӣ аз асли худ ва бегонапарастиро, ки дар зери таъсири арабу ислом ва рухоният тули XIV қарн миллатҳои эронтабор, бахусус тоҷикон, аз сар гузарониданд, ҳатто аз ҷониби баъзе рухонӣни исломӣ ба мисли Муртазо Мутаҳарӣ, ки назарияпардозӣ Ҷумҳурии исломии Эрон буд ва исломгарои миллӣ Алии Шариатӣ, ки муҳаққиқи ислом мебошад, эътироф шудааст. Масалан, Алии Шариатӣ дар асараш “Бозгашт ба хештан” менависад, ки “Хештани бостонӣ дорем, моли давраи Ҳахоманишӣ, давраи Сосонӣ, давраи ашконӣ ва ғайра... Хештанест, ки фосилаи тӯлонии қарнҳо пайванди моро бо онҳо густааст... вале миллати мо он хештанро ба унвони хештани худаш ҳис намекунад ва қаҳрамонону шахсиятҳо, нубуғҳову ифтихороту асотири он давра дар миёни мардуми мо ҳаёт ва ҳаракату тапиш надорад, қайчии тамаддуни исломӣ омада ва байни хештани... мо фосилае андохтааст” [5,с.86]. Вале рухоният ва баъзе ба ном «зиёӣён»-и тоҷик бошанд, то ба имрӯз таърихи исломро васфу идеализатсия карда, арзишҳои таърихӣю бостони хешро паст мезананд ва эътирофи онро надоранд, ки бо омадани ислом байни фарҳанги бостонии тоҷикон ва фарҳанги онҳо дар замони ислом девори чиние ба вучуд омадааст, ки фарҳанги ин ду давраи таърихӣи моро ба ҳам муқобил мегузоранд.

Ба шарофати истиқлолияти давлатӣ, ки истиқлолияти зехнӣ, бахши муҳимми он аст, бори аввал маҳз Пешвои Миллат, Президенти Ҷумҳурии Тоҷикистон Эмомалӣ Раҳмон масъалаи бозгашт ба асли хешро на танҳо ба миён гузошт, ҳамчунин, худ пайваста барои эҳёи хештаншиносии бостонии мо, арзишҳои миллии мо талошҳои зиёде ба харҷ дод. Аммо ин иқдомҳои Роҳбари давлат дар роҳи эҳёи арзишҳои миллӣ ва мақоми шоиста касб кардани онҳо дар зехнияту зиндагии мо то ҳанӯз аз ҷониби рӯхоният ҳамовозӣ пайдо накардааст. Гурӯҳҳои исломгаро ва ҳизбу ҳаракатҳои исломии ифротии замони муосир ба мисли салафия бошанд, мубориза бо фарҳанги миллиро яке аз ҳадафҳои асосии хеш қарор додаанд.

Бинобар он, омӯзишу таҳқиқи масъалаи муносибати исломи ибтидоӣ ба фарҳанги миллӣ имрӯз дар робита ба гуфтаҳои боло аҳамияти хос касб намудааст. Алалхусус, аз он ҷиҳат, ки дар тули таърих муносибати оштинопазири ислом ба фарҳанги миллӣ, аз як ҷониб ва дар зери таъсири мафкураҳои бегона заиф гардидани арҷгузорӣ ба таъриху фарҳанги гузаштаи хеш, аз ҷониби дигар, имконият надодааст, ки ин масъала аз нигоҳи илмӣ воқеъбинона мавриди таҳқиқ қарор гирад. Ҳоло он ки таҳқиқи муносибати ислом ба фарҳанги миллӣ, робитаи мутақобилаи онҳо ва таҳаввулоту тағйиротҳо дар таносиби ислому фарҳанги миллӣ аз масъалаҳои муҳимми илмҳои диншиносӣ, таърих, фарҳангшиносӣ ва фалсафа ба шумор мераванд. Яке аз сабабҳои он шояд дар он бошад, ки “дар кишварҳои, ки дин дар шуури мардум мавқеи устувор дорад ва ахлоқ бо дин саҳт печида аст ва ҷудо кардани эътиқод аз он душвор аст (масалан, дар чаҳони ислом), воқеан барои диншиносон ҷой нест” [8,с.17].

Ин масъалаҳо аз нигоҳи диншиносӣ таҳқиқоти густардаро тақозо мекунанд. Азбаски ҳамаи ҷанбаҳои онро дар доираи як мақола таҳқиқ намудан ғайриимкон аст, мо танҳо масъалаи муносибати исломи ибтидоиро ба фарҳанги миллӣ мавриди таҳқиқ қарор медиҳем. Зеро, маҳз ҳамин масъала дар замони истиқлолияти давлатӣ, ки ба эҳёи арзишҳои миллӣ ҳамчун заминаи маънавӣ-идеологии давлатдорӣ миллию дунявӣ такон бахшид, аз як ҷониб баҳсҳоро дар байни миллатгароёну дунявигароён ва исломгароён ба бор овард ва аз ҷониби дигар, ҷараёнҳои исломии

ифротии муосир, ба мисли салафия, дар муборизаи худ ба муқобили фарҳангҳои миллӣ аз ҳамон муносибати исломи ибтидоӣ ба фарҳанги миллӣ гизо мегирад. Мушоҳидаҳо нишон медиҳанд, ки исломгароёни ашадӣ бо истифода аз мафкураи динӣ ва хурофотзадагии мардум таъриху арзишҳои миллии гузаштаи моро таҳқиру инкор мекунанд, ҳамзамон, дар муқобили сиёсати давлати миллию дунявии тоҷикон ва пеш аз ҳама сиёсати Пешвои миллат Эмомалӣ Раҳмон дар самти эҳёи арзишҳои миллӣ ва ҳифзи хотираи таърихӣ муқобилият нишон медиҳанд. Зидда аз ин, онҳо кӯшиш ба харҷ медиҳанд, ки дунявигароёнро дар байни мардум ба «куфр»-у бединӣ бадном созанд. Ҳол он ки то ба имрӯз арзишҳои миллии мо ҳеҷ гуна монеае ба диндорӣ мусулмонон эҷод накардаанд. Баръакс, давлати дунявӣ дар замони истиқлолият ба рушди дин низ то ҷое мусоидат карда, озодии эътиқоди диниро асли муҳимми сиёсати худ қарор дод, ки аз ин фурсат истифода карда, баъзе исломгароён ҳатто баъзе ақидаҳои динии ифротӣ бегонаро ба фазои динӣ-сиёсии ҷомеаи мо ворид сохтанд, ки яке аз омилҳои ҷалби ҷавонон ба гурӯҳҳои экстремистӣ мебошад. Эҳёи арзишҳои миллӣ бошанд ба дин ягон робита надоранд ва аз ҳар гуна эътиқоду ифротӣ бегонаанд. Баръакс, ҳамин дунявигароёнанд, ки дар баробари эҳтиром ба арзишҳои миллӣ ба арзишҳои динӣ низ эҳтиром мегузоранд ва барои пойдории давлати миллии хеш ба муқобили ҳар гуна ақидаи бегонаи ифротӣ, ки ваҳдати эътиқодии мардуми Тоҷикистонро вайрон месозанд, мубориза мебаранд.

Бояд ёдрас кард, ки муносибати ислом ба фарҳанги миллӣ, пеш аз ҳама, аз муносибати он ба миллат маншаъ мегирад. Мусаллам аст, ки дар ислом (Қуръон) миллат ба маънои дин, роҳу равиш, кеш ва ғайра омада ва миллат танҳо як аломат дорад, яъне эътиқод доштан ба Худои ягона. Ислом миллатро ҳамчун умумияти таърихӣ-ичтимоӣ, ки дорои ҳудуду аҳолии муайян, сохтори иқтисодиву фарҳанги мушаххас ва иттиҳоди сиёсии шаклгирифта, яъне давлат аст, эътироф надорад. Чунончӣ: “Эй мардум ба дурустӣ, ки шуморо аз як марду зан офаридем ва шуморо қавмҳо ва қabilaҳо сохтем, то ба якдигар шинос шавед! Ҳар оина гиромитарини Шумо назди Худо, парҳезгортарини Шумо аст, Худо донои хабардор аст” [11: Сураи “Ҳучурот”, ояти 19]. Ин матлабро оёти дигар низ тасдиқ мекунанд: “Ва дини кист нақӯтар аз касе, ки рӯи худро ба Худо мутеъ сохт ва ӯ нақӯкор аст: ва миллати Иброҳимро, ки ҳаниф буд, пайравӣ кард? Ва Худо Иброҳимро дӯст гирифтааст” [11: Сураи “Нисо”, ояти 125]. Ба “миллати Иброҳим” мансуб будани пайравони динҳои тавҳидӣ, яктопарастиро ояти дигари Қуръон низ тасдиқ менамояд: “Бигӯ: “Худо рост гуфт, пас миллати Иброҳимро, ки ҳанификеш буд ва аз мушрикони набуд, пайравӣ кунед!” [11: Сураи “Оли Имрон”, ояти 95]. Дар ояти аввал “парҳезгор” ба маънои парҳез аз ширк, яъне шарик наовардан ба Худо омадааст ва ин фикр дар бисёр оятҳои Қуръон ишора шудааст. Ҳамин тариқ, умумияти эътиқодӣ, яъне эътиқод ба Худои ягона аз ҳама гуна умумиятҳои қавмию миллӣ ва наҷодӣ боло гузошта мешавад.

Дар робита ба фаҳмиши ислом доир ба миллат яке аз намоёндагони концепсияи “миллатгароии мусулмонӣ” Д.М. Азраф гуфтааст: “Омили асосии муттаҳидсозии халқҳои гуногун ба як миллати воҳид ин умумияти динӣ мебошад” [1,с.74]. Идеяи айнияти комил доштани умумияти динӣ ва миллии мусулмононро Муҳаммад Иқбол низ баён кардааст [9,с.213]. Чуноне ки мебинем, дар ин таърифҳо идеологҳои ислом дар пайдоиш ва ташаккули миллат нақши асосиро ба дин дода, динро унсури асосии миллат ва воситаи миллатсозӣ ҳисобида, вале нақши омилҳои этникӣ, иқтисодӣ, фарҳангӣ, таърихӣ-ичтимоӣ, забонӣ, сиёсӣ ва давлатро ба назар нагирифтаанд. Ба ақидаи онҳо ин омилҳо танҳо дар заминаи умумияти эътиқодии одамон метавонанд дар пайдоишу ташаккули миллат нақш дошта бошанд. Аз ҳамин нигоҳ, яке аз идеологҳои “миллатгароии мусулмонӣ” М. Рафиуддин таъкид месозад, ки барои даст ёфтани ба идеали олии миллӣ эътиқоди амиқи умумӣ ба Худои ягона ногузир аст ва ин умумиятест, ки “фарқиятҳои забонӣ, наҷодӣ, фарҳангӣ, таърих ва ҳудудӣ-ҷуғрофиро ба ин идея, яъне яктопарастӣ тобеъ месозад ва халқ бо характери ягона ба миллати ягона табдил меёбад” [2,с.49].

Ҳамин тариқ, таълимоти ислом дар бораи миллат хусусияти зиддиилмӣ дошта, чунин тарзи биниш дар бораи миллат нисбати фарҳанги миллӣ низ татбиқ гардида, ҳар кадом арзиши миллӣ арзиши ғайриисломӣ шинохта мешавад. Бояд таъкид кард, ки фаҳмиши исломии миллат, ки хусусияти фаромиллӣ (космополитикӣ) дорад, ҳеҷ гоҳ наметавонад халқҳои гуногунро дар як миллати том муттаҳид созад. Дигар ин ки, мусулмонон аз рӯйи эътиқоди динӣ низ аз ҳам ҷудоянд ва ба равияю фирқа ва мазҳабҳои гуногун тақсим шудаанд ва дар тури таърих то ба имрӯз миёни онҳо низоъҳои мазҳабӣ этникӣ дар заминаи бархӯрди эътиқодҳо ба вуқӯ пайваستاаст, ки дар воқеъ вучуд доштани миллати ягонаи исломиро инкор мекунад. Гузашта аз ин, дар миёни аъзоёни як этнос, қавму миллат дар баробари диндорон метавонад ашхоси бедин ё ҳеҷ набошад озодфикр вучуд дошта бошад. Бинобар он, дар заминаи эътиқоди динии ягона ташаккул додани миллати воҳид ғайриимкон аст.

Дар асоси таълимоти исломии айнияти дину миллат ҳатто дар замони хилофати араб халқҳои гуногуни мусулмон наметавонистанд ба як халқи воҳид табдил ёбанд. Дар садаи XIX ҳаракати панисломизм низ натавонист ин идеяро дар амал татбиқ намояд. Миллатҳои гуногун, ки дар ин давра аксарият соҳиби давлати миллӣ буданд, ин идеяро қабул накарданд ва панисломизм шикаст хӯрд. Дар замони муосир ҳам идеяи мазкурро баъзе чараёнҳои сиёсӣ-динии ифротӣ, ба мисли салафия, ихвонулмуслимин, хизбуттаҳрир ва ғайраҳо дар зери парчами бозгашт ба “исломи ноб”, “исломи бемазҳаб” тарғиб менамоянд, ки албатта як “назария”-и бепоя ва ғайриилмӣ мебошад.

Мусаллам аст, ки дини ислом охири дини тавҳидӣ (яктопарастӣ) мебошад, ки дар садаи VII мелодӣ дар Нимҷазираи Арабистон, дар қисмати марказии он Ҳиҷоз, ки минтақаи аз ҳама бештар биёбону регзор ва хушкӯ камоб буда, қабоиلى араб асосан тарзи ҳаёти саҳронишинии бадавӣ доштанд ва аз саводу маърифат дур буданд, ба вучуд омадааст. Аз омӯзиши сарчашмаҳои исломӣ бармеояд, ки араб ҳарчанд аз динҳои халқҳои ҳамтабори худ-сомиён, аз ҷумла дини Иброҳим боҳабар буд, вале аз динҳои дигар, баҳусус, зардуштия ё маздоясно, маълумоти дақиқ надошт. Аммо бо вучуди ҳамин ҳам вақте, ки ислом ҳамчун идеологияи халқи араб зухур карда, аз ибтидо манофеи геосиёсӣ ва геоиқтисодии арабро барои бунёди империяи араб таҷассум кард, зарурияти муайян кардани муносибати ислом бо динҳои пешин ба миён омад. Зеро муносибати исломро бо динҳои тоисломии араб муайян накарда, қабоиلى парокандаи арабро дар давлати ягона муттаҳид кардан ғайриимкон буд. Ҳамзамон, истило намудани кишварҳои дигар ба хоҳири бунёд намудани хилофат масъалаи аз номи ислом ботил эълон намудани динҳои халқҳои дигарро ба бор овард, ки истилои кишварҳои ғайриарабро аз нигоҳи шаръӣ асоснок мекард. Ин сиёсат дар Қуръону Суннат аз номи Худои ягона ҳукми шаръӣ гирифт. Формулаи “дин (-и муътабар) назди Худо ислом аст” [11: сураи Фатҳ. 21] на танҳо барои муттаҳид сохтани қабоиلى парокандаи араб аҳаммияти хос дошт, ҳамзамон, заминаи идеологияе барои забти кишварҳои дигар гардид.

Зиёда аз ин, дар зери парчами Худои ягона таъсис додани давлати ягона ҳанӯз арабро аз зиндагии саҳти саҳронишинӣ наҷот намедод. Аммо иттиҳоди сиёсии қабоиلى араб дар зери парчами дини нав дар як давлати воҳид барои араби бадавӣ дар биёбони Нимҷазираи Арабистон далеру чангҷӯю бераҳм тарбияёфта ғасби кишварҳои ободу пешрафтаре, ба мисли эронзамин ва ғайра имконпазир мегардонид. Ба ҳамин сабаб, ҳанӯз аз ибтидои даъвати густариши ислом нақшаи истилои кишварҳои Руму Форс дар суннат [18, ҷ.3. с-48] Қуръон [11: сураи Фатҳ, ояи 21] аз номи Худованд ҳукми шаръӣ гирифт.

Муносибати ислом ба фарҳанги миллӣ, фарҳанги эронӣ аз муносибат ба дини зардуштия бармеояд. Зеро инкори зардуштия дар як вақт инкори фарҳанги миллиро аз нигоҳи шаръӣ исломӣ асоснок месозад. Аммо ин масъала низ аз ҷониби муҳақиқони ватанӣ мавриди таҳқиқи мушаххасу воқеибинона қарор нагирифтааст.

Гузашта аз ин, миёни Арабу Эрон аз қадим пайваста бадбинию низоъ ва кинаю хусумат вучуд дошт. Минтақаҳои чанубӣ (Яман) ва шимолӣ-ғарбии

Нимчазираи Арабистон, ки дар он чо қабилаҳои араб ҳаёти ниммуқиминишинӣ ва нимсахронишиниро паси сар мекарданд, дар зери нуфузи давлати Сосониён қарор доштанд. Илова ба ин, қабилаҳои араб баъзан ба минтақаҳои ғарбии марзҳои давлати Сосониён бо мақсади ба даст овардани ғаниматҳо тохтутозҳои бебарор анҷом медоданд. Аз ҷумла, дар давраи Шопури 11 соли 542-543 арабҳо ду бор ба минтақаҳои сарҳади Эрон ҳучум карданд: бори аввал ғаниматҳои фаровон гирифта баргаштанд, бори дигар эрониён лашкари арабро дар ихота гирифта, ҳамаро аз дами тег гузарониданд ва минтақаҳои бо Эрон ҳамхудуди арабҳо ишғол карда, наздики 20 ҳазор асир гирифта, ба Эрон оварда, ҳамчун ғулом дар хонаҳояшон қор фармуданд. Ҳамаи ин оташи кинаву хусумат ва низои Арабу Эронро рӯз ба рӯз бештар месохт. Бинобар он, чуноне ки дар боло ишора шуд, нақшаи ғасби эронзамин (Форс) аз ибтидо дар андешаи араб вучуд дошт. Зардуштия бошад, дини расмӣ, идеологияи давлати Сосониён буд. Ин нуқтаро эроншиноси рус А.И. Колесников хеле хуб дарк карда, баҳои воқеибинона додааст: “муносибати мусулмонон (арабҳои мусулмон-Н.Қ.)—ро ба ҳамаи ғайримусулмонон дар сарзаминҳои истилогардида шароиту ҳолатҳои мушаххас муайян мекарданд. Баъзе аз ғайримусулмонон (яхудиён ва насрониён) “аҳли китоб” ба ҳисоб мерафтанд, вале дигаронашон (зардуштиён) ба қатори мушрикони ва оташпарастон шомил карда мешуданд. Бадбинии ислом нисбати зардуштия на дар хусусиятҳои таълимоти он (зеро ақидаҳои меҳварии ислом ва зардуштия ихтилоф надоранд-Н.Қ.), балки дар дини расмии давлати Сосониён будани он буд, ки тули садсолаҳо қабилаҳо ва халқҳои ҳамсоя, аз ҷумла қабилаҳои муқиминишину бадавии арабро истисмор мекард. Бинобар он, зарбаи асосӣ дар давраи ғасбқории араб дар Шарқ ба “оташпарастон” зада шуд” [10,с.218]. Масъалаи сабабҳои дар ислом ба гурӯҳи мушрикони ворид сохтани зардуштиёнро мо дар мақолаи дигар мавриди баррасӣ қарор медиҳем.

Вале руҳонияти тоҷику форс бошанд, дар тули таърихи ислом таълимоти исломро дар бораи зардуштия дуруст наомӯхта, муносибати худ ва исломро нисбати оини зардуштия ва дар кулл нисбати фарҳанги миллии хеш аз мавқеи араб муайян кардаанд. Онҳо ҳамон нуқтаи нозуку муҳимро дарк карда натавонистанд, арабҳо, ки ба динҳои қабл аз исломии хеш аз мавқеи ислом ҳамчун динҳои ширку бутпарастӣ ва ботил муносибат мекарданд, ҳамин принципҳо ба хоҳири ҳифзи манфиатҳои геосиёсии хеш нисбати дини зардуштӣ ва фарҳанги миллии тоҷикони низ татбиқ намуданд.

Бояд ба назар гирифт, ки яке аз хусусияти фарқкунандаи истилои араб аз истилои аҷнабиёни дигаре, ки дар эронзамин сурат гирифтааст, дар он буд, ки истилои араб дар баробари террори ҷисмонӣ иқтисодӣ, террори мафкуравию инз бо худ дошт ва ин террори мафкуравӣ аз китобсӯзии аъроб оғоз гардид. Моҳияти террори мафкуравии араб нисбати халқҳои истилошуда дар он ифода меёфт, ки араб тавонист тавассути ислом ба дину фарҳанги мардумони эронитабор хатти батлон кашида, онҳоро мағзшӯй карда, хоҳираи таърихӣ, ифтихору худшиносӣ ва хувияти миллии онҳоро заиф созад.” Он чизе ки аз миллати тоҷик ситонида шуд, ин андешаи холис ва нуруи тафаккур буд... Ҷинояте аз ин мудҳиштар нест, ки вақте як миллати дорои тамаддуно бо зӯри шамшер водор месозӣ бовар кунад, ки гузаштааш ҳама ботил ва ҳар чизе, ки дар китоби муқаддас омадааст, ҳамагӣ ҳақиқати бебаҳс мебошад ва берун аз он ҳадис бояд бар чизе эътимод нанамуд. Ҳаёлпардозҳои мо ҳама танҳо як маънӣ доранд: гурез аз воқеияти худ ва воқеияти замон. Ҳақиқати мо, зиндагии мо ва ҷаҳони мо маҷозӣ гардид ва чунин ба назар намуд, ки гӯё мо бо воқеияти заминӣ бояд канор намоем” [12,с-18]. Ин мағзшӯи то ҷое расид, ки ин мардуми мазлум тадриҷан бедодгарҳои арабро нисбати хеш ба фаромӯшӣ дода, баръакс нисбати таъриху дину фарҳанги тоисломии худ нафрату бадбинӣ пайдо карданд. Дар ин хусус муаррихи шинохтаи тоҷик Ҳ. Назаров навиштааст: “Ҳоло баъзе аз муаллифони маъруф ва шинохташудаи эронӣ ба хоҳири таъриф ва тавсифи мазоё ва барҷастагҳои ислом на танҳо ба таърих ва тамаддуни камаш 9 ҳазор солаи пеш аз исломии Эрон хатти батлон мегуздоранд, балки исбот кардани мешаванд, ки

хар чи Эрон дорад ва надорад дар замони ислом ба даст омадааст ва то аҳди ислом эронӣ аз мазовеи инсонӣ маҳрум буданд, байни ҳарому ҳалол тамиз намегузостанд, бо маҳрамони худ издивоҷ мекарданд, аз илму дониш, китобу таълиф ба фарсангоҳ дур буданд ва онҳое, ки даъво мекунанд, ки китобҳо ва осори илмӣ моро арабҳо сӯзонида ва нобуд карда шудааст, дурӯғи маҳз мегӯянд ва арабҳоро беасос айбдор мекунанд” [16,с.166-167]. Ҷонибдорони чунин биниш дар Тоҷикистон низ кам нестанд. Дар ин хусус навиштаҳои баъзе аз “донишмандони тоҷик” ва саҳифаҳои шабакаҳои иҷтимоии интернет пайваста шаҳодат медиҳанд.

Яке аз чунин муҳаққиқон М. Мутаҳҳарӣ мебошад, ки ҳатто далелҳои Абӯрайҳони Берунӣ ва донишманди машҳури ҳуди араб Ибни Халдуно дар бораи китобсӯзии арабҳо зерӣ шубҳа мегузорад. Ба қавли М. Мутаҳҳарӣ навиштаи Ибни Халдуно дар хусуси он ки Халифа Умар ибни Хаттоб ба Саъд ибни Абивакқос дастур додааст, ки китобҳои эрониро “дар об афкананд, чи агар он чи дар онҳост раҳнамоӣ аст. Худо моро ба раҳнамоӣ аз он беҳтар ҳидоят кардааст ва агар гумроҳӣ аст, Худо моро аз шарри он маҳфуз дошта. Банобар ин, он китобҳоро дар об ё оташ афканданд ва улуми эронӣ, ки дар он кутуб мудаввил буд, аз миён рафт ва ба дасти мо нарасид,” [13,с-236] ба зерӣ шубҳа мегузорад. Ҳол он ки ҳуди ҳамин муаллиф дар асоси далелҳои таърихӣ, аз ҷумла гуфтаҳои А. Берунӣ ёдовар мешавад, ки халифа Умар ба шиддат ҷилави китоботу таълифи онҳоро гирифт бо далели он, ки “моро Қуръон бас аст, ба шиддат таълифу таснифро мамнуъ эълон карда буд ва ҳар кас даст ба чунин коре мезад, ҷурм шинохта мешуд”. Ва муаллиф боз таъкид менамояд, ки “ин мамнуъият то қарни дувум идома ёфт ва дар қарни дувум бо ҳукми ҷабри замон шикаста шуд. Яъне, дар асари инқилоби Абумуслими Хуросонӣ “бадеҳист, ки мардуме, ки (арабҳо-Н.Қ.) ба худашон лоақал то 100 сол иҷозати таълифу тасниф надиханд, муҳол аст, ки ба таълифу таснифоти ақвоми мағлуба иҷозаи идомаи вучуд дар он муддат дода бошанд” [13,с.236]. Аз ин ҷо хулоса бармеояд, ки агар араб таълифу таснифи китобро манъ карда бошад, пас китобсӯзии вай низ дуруст аст. Агар ҳамин тавр набошад, пас барои манъи таълифу таснифи китобҳо чи зарурате ҳаст! Хулоса, ҳарчанд М. Мутаҳҳарӣ дар ибтидо китобсӯзии арабҳоро зерӣ шубҳа мегузорад, вале дар кулл дар асоси далелҳои таърихӣ, ки муаррихони гуногун хабар додаанд, китобсӯзӣ ва ихтилофи арабро бо илму фарҳанги миллии мардумони эронӣ тасдиқ менамояд [13,с-237]. Донишманди эронӣ Забехулло Сафо дар асараш “Таърихи улуми ақлӣ дар ислом” навиштааст, ки эътиқоди араб он буд, ки “ислом моқабли худро мунҳадим месозад ва ба ҳамин сабаб, дар азҳони муслимин ҷунон русух карда буд, ки ҷуз ба Қуръон, ба ҷизе назар намекунанд, зеро Қуръон носихи ҳама кутуб ва ислом носихи ҳама адён аст. Пешвоёни шаръӣ мубин ҳам мутолиаи ҳар китоб ва ҳатто китоби диниро, ғайр аз Қуръон мамнуъ дошта буданд. Гӯянд рӯзе Пайғамбар (с) дар дасти Умар варақае аз Таврот мушоҳида кард... ва гуфт: “Оё шарияте дурахшону покиза барои Шумо наёвардам? Ба Худо савганд, агар Мусо худ зинда мебуд роҳе ҷуз пайравӣ аз ман надошт” [13,с.237]. Эроншиноси маъруф Эдвар Браун дар бораи таассуби динӣ ва китобсӯзии араб, ба вижа ҳокимони исломӣ навиштааст: “Рӯзе шахсе ба дарбори Абдулло ибни Тохир дар Нишопур омад ва китоби форсӣ аз аҳди куҳан тақдим дошт. Ҷун пурсиданд, ҷӣ китобест посух дод: “Достони Вомиқу Узрост ва он қиссаи ширинро ҳукамо ба риштаи тақдир оварда ва ба Анӯшервон эҳдо намудаанд”. Аммо амир гуфт: “Мо Қуръон мехонем ва ниёзе ба ин кутуб надорем. Қаломи Худо ва аҳодис моро кифоят мекунад. Ба илова ин китобро маҷусон таълиф кардаанд ва дар назари мо матруду мардуд аст”. Сипас бифармуд, то китобро ба об андохтанд ва дастур дод, ҳар ҷо дар қаламрави ӯ китобе ба забони форсӣ ба хонаи маҷус кашф шавад, нобуд гардад” [7,с.510]. Ҳол он ки Абдулло ибни Тохир як сиёсатмадори эронӣ буд. Вале зерӣ таъсири арабу ислом таассуби динӣ ӯ то ҷойе расид, ки ӯ на танҳо дину арзишҳои тоисломии ҳешро, ҳатто як китоби бадеиро, ки достони ишқӣ буд, қабул надошт. Хулоса, фаҳмиши араб ин буд, ки мардумон бо омадани Қуръон ба китоби дигар ниёзе надоранд ва ба ҳамин сабаб дар раванди истилои кишварҳои ботамадун китобсӯзӣ як шугли

муқаррарии онҳо буд. Дар Хоразм бошад, Муслим ибни Қутайба ҳатто хоразмиёро барои ба забони хоразмӣ сухан гуфтан қатл мекард [3,с.58]. Муҳаққиқи лубноӣ Чурчи Зайдон доир ба китобсӯзии арабҳо таҳқиқоти махсус анҷом дода, исбот намудааст, ки китобсӯзии арабҳо роқеан наметавон инкор кард. Аз ҷумла, ӯ собит намудааст, ки бо дастури ҳокими араб дар давраи халифа Умар ибни Хаттоб 54 ҳазор китоби китобхонаи Искандарияро, ки дар замони Искандари Мақдунӣ ғирдоварӣ шуда буд, сӯзонида, бо онҳо ҳамомҳои Искандария ғарм карда шуданд [19,с.442]. Тавре ки маълум ғардид, дар зерии шиорҳои исломӣ истило ғардидани Эронӣ Хуросонӣ Моғароуннаҳр аз ҷониби араб ба ғуруби офтоби давлатдорӣ ва дину фарҳанги мардумони эронӣасл, баҳусус тоҷику форс оварда, теша ба бунёди таърихӣ ва маънавӣ-ахлоқии онҳо зад.

Зерии фишори саҳти ақидавӣ-идеологӣ қарор ғирифтани фарҳанги миллӣ оқибат ифтиҳороти таърихӣ, миллӣ, фарҳангӣ ва мазҳабии ин мардумонро заифу маҳдуд соҳта, ба боло ғирифтани миқёсҳои динӣ аз миқёсҳои миллӣ мусоидат намуд. Дар муносибат ба фарҳанги миллӣ таассуби динӣ дар асрҳои миёна то ҷое боло ғирифт, ки шахсиятҳои динию мазҳабӣ ва қисме аз сиёсӣ андешаҳоеро миёни мардум тарғиб мекарданд, ки мувофиқи он хувияту андешаи миллии тоҷикон фақат дар ислом аст ва кӯшиш ба ҳарч доданд, ки тоҷикон Зардушту китоби “Авасто”, таъриху осори тоисломӣ, муборизаҳои гузаштаҳои худро бар зидди истилогарони араб, ба мисли ҳаракати шуубия, ки барои эҳӣ арзишҳои миллӣ мубориза мекарданд, арзишҳои миллӣ ба мисли Наврӯзу Меҳргону Сада ва ҳатто Фирдавсию “Шоҳнома”-и ӯро, ки ба васфи таърихи тоисломӣ баҳшида шудааст, фаромӯш кунанд. Хулоса, дар гули таърихи ислом “девону мадраса ду ниҳоди фарҳангии аср бар сари ситеза ва инод бо фарҳанги эронӣ буданд. Дар мадрасаҳо, ки дар партави мавқуфоти муъминон бозори ғарме доштанд, забони форсӣву ҳикмату улуми ақлӣ роҳ надошт. Мударрисон фақат он чиро, ки мутобиқи эътиқодоти фақеҳону муҳаддисони Бағдод буд, он ҳам муноҳасиран ба забони арабӣ тадрис мекарданд” [15,с.150]. Албатта, дар ин ҷараён нақши фақеҳону муҳаддисон ва мударрисон, дар кулл руҳонияту уламои Бухорову Самарқанд ва дигар нуқоти Эронӣ Хуросонӣ Бузург кам набуд.

Намунаи назари ҳасминона ва зиддимиллию зиддифарҳангии уламою руҳонияти тоҷику форс нисбати фарҳанги миллӣ дар навиштаҳои Муҳаммад Ғазолӣ хеле барҷаста баён ғардидааст: “Изҳори шиори ғабракан ҳаром аст ва муҳолифи шаръ аст ва ҳар чи барои он кунанд, нашоёд, балки ифрот кардан дар орогани бозорҳо ба сабаби Наврӯз ва қатоифи бисёр кардан ва тақаллуфҳои нав афзудан барои Наврӯз нашоёд, балки Наврӯзу Сада бояд ки мундарис шавад ва қасе номи он набарад, то ғуруҳе аз салаф гуфтаанд, ки Наврӯз рӯза бояд дошт, то аз он таомҳо хӯрда наояд ва шаби Сада ҷароғ фаро набояд ғирифт, то аслан оташ набинанд. “ва шаби Сада ҳамчунин, ҷунон ки аз вай ному нишон намонад” [3,с.604]. Дар самти мубориза бо арзишҳои миллӣ ғазолимаобҳо хеле зиёд буданд. Ҷуноне ки Саолибӣ дар асараш “Татимат” (с. 265) овардааст, муфтии Ҷирот Бадеъуззамони Ҷамадонӣ ба амири Ҷирот гуфтааст: “Ҷашни Сада ғумроҳии саҳте аст, дар дунё идашон оташ аст ва Худо онҳоро дар қиёмат ба оташ барғардонад. Худованд Наврӯзу Меҳргонро шарофат набахшидааст. Худованд шамшери арабро бар аҷам оҳиқт (овехт), зеро адёну оташҳошонро наменписандид” [17,с.500]. Бубинед руҳонии тоҷик то чи андоза шоду мамнун аст аз истилои эронзамин ва шикасти мардуму фарҳанги ҳеш. Саволе ба миён меояд, ки ҷаро ягон рӯҳонии тоҷику форс дар нисбати шамшери турку муғулу манғит, ки ба арабу аҷам овехт, сухане намеғӯянд. Чи мағар ба аҷаму араб овехта шудани шамшери қавмҳои болозикр айби ислому хонаи Каъба ва парастии санги сиёҳи он аст? Чи мағар худои муғулони чингизӣ Тенгирӣ бар Аллоҳ ғолиб омада буд, ки шамшери муғул бар ғардани мусулмонон овехта шуд. Мантиқ кучост? Ҷаргиз! Ҷукми таърих ҷунин будааст, ки шамшери қавмҳои саҳронишини бераҳму ҷангҷӯ ҳамеша бар ғардани халқҳои соҳибтамаддуну таҳаммулпазир ва сулҳҷӯву инсондӯст овезон будааст. Вале як нуқта бисёр нангин ба назар мерасад, ки дар ҳеч ғӯшаи ҷаҳон шояд ягон халқе вучуд надошта бошад, ки руҳонияташ ба мисли

рухонияти тоҷику форс ва ҳамтоёншон таърихи гузашта ва ниёгону фарҳангу арзиши миллии хешро то ба ин андоза таҳқиру бадном карда бошанд, ба вижа таъриху фарҳанги боифтихоре, ки бузургони оламро ба таачҷуб ва ба илҳом овардааст.

Маҳз ҳамин муносибати иртиҷоии таърихан нисбати фарҳанги миллии шаклгирифтаи исломи суннатӣ аст, ки имрӯз барои чараёнҳои сиёсӣ-диниӣ муосир низ, ба мисли чараёни ифротии салафия ҳамчун сарчашмаи ғоявӣ дар мубориза ба муқобили фарҳанги миллии истифода мегардад. Муносибати зиддитамаддунии салафия ифротӣ, ки гурӯҳҳои террористии “Давлати исломӣ” ки дар зери шиори бозгашт ба “исломи ноб” дар Сурияю Ироқ ба намоиш гузоштанд, аз муносибати ҳамон се насли салафи исломи ибтидоӣ фарқияте надоранд ва ин масъаларо мо дар мақолаҳои минбаъда пайгирӣ менамоем.

АДАБИЁТ

1. Azraf D.M. National Character.-“The Pakistan Phitosophical Journal” vol.v. 1961, №1.
2. Rafiuddin M. National Character.-“The Pakistan Phitosophical Journal” vol.v. 1961, №1.
3. Абдуҳомид Муҳаммади Ғаззоли. Кимиёи Саодат. Ҷ. Аввал. Таҳияи Дӯстмуҳаммади Дӯст ва Ҳ. Элчибеков. – Душанбе: Эр-Граф, 2008.
4. Абурайҳони Берунӣ. Осор-ул-боқия. –Душанбе: Ирфон, 1990.
5. Алии Шариатӣ. Бозгашт ба ҳештан. -Техрон. Нашриёти «Талсо», 1394.
6. Амирхусайни Лодан. Худосолорӣ ва дармондагӣ. –Техрон: Китоб, 1993. (2014).
7. Браун Э. Таърихи адабиёт / Э. Браун. –Техрон, 1397.
8. Васильев Л.С. История религий. Учебное полебие / Л.С. Васильев. - М. 2008.
9. Гордон-Полонская Л. Р. Мусульманские течения в общественной мысли Индии и Пакистана, Критика мусульманского национализма. 2. гл. VII / Л. Р. Гордон-Полонская. - М., 1963. -С. 213.
10. Колесников А.И. Завоевание Ирана арабами / А.И. Колесников. - М.: Наука, 1982.
11. Куръони карим. Сураи «Фатҳ», ояти 21.
12. Мехрони Бомдод. Ҳикмати бедормағзӣ. -Душанбе, 2023. -С. 18.
13. Мутаҳҳарӣ М. Хадамоти мутақобили Ирон ва Ислом //Ройзани фарҳангии Ирон дар Тоҷикистон. -Душанбе, 1999, -С. 236.
14. Мутаҳҳарӣ М. Ҳамон ҷо. -С. 237.
15. Муҳаммадамину Риёҳӣ. Фирдавсӣ (Зиндагӣ, андеша ва шеърӣ). Ба алифбои криликии тоҷикӣ баргардони Дорои Дӯст. –Душанбе: Шуҷоён, 2010.
16. Назаров Ҳ. Нақши эронӣ-тоҷикон дар таърих ва фарҳанги ҷаҳон. -Душанбе, 2005.-С. 166-167.
17. Ночӣ Муҳаммадризо. Таърихи тамаддуни исломӣ дар қаламрави Сомониён. -Техрон, 1387.
18. Ҳаёт-ул-саҳоба. -Ҷилди 3.
19. Ҷ. Зайдон. Таърихи тамаддуни ислом. -Техрон, 1382.

САРЧАШМАИ ҒОЯВИИ МУНОСИБАТИ САЛАФИЯИ ИФРОТӢ БА ФАРҲАНГИ МИЛЛӢ

Дар фаъолияти идеологию амалии салафияи ифротӣ инкори фарҳанги миллии ҷойгоҳи хос дорад ва он ба муқобили давлатҳои миллию дунявӣ нигаронида шудааст. Зеро фарҳанги миллии пояи маънавии давлати миллию дунявӣ ба ҳисоб меравад, ки ба идеяи «исломи ноб»-и ҳаракати салафия ихтилоф дорад. Аз ин рӯ, дар мақола масъалаи сарчашмаи ғоявии муносибати салафия ба фарҳанги миллии мавриди таҳқиқ қарор гирифтааст. Ба ақидаи муаллиф сарчашмаи ғоявии муносибати салафияро ба фарҳанги миллии исломи суннатӣ, ки дар Қуръону суннат инъикос ёфтанд ва аз ҷониби рухонияти он тарғиб мегардад, ташкил медиҳад. Муаллиф нишон медиҳад, ки муносибати ислом ба фарҳанги миллии аз муносибати он ба миллат бармеояд. Чун дар ислом миллат ба маънои умумияти динӣ фаҳмида шуда, он ҳамчун умумияти иҷтимоӣ- таърихӣ, сиёсӣ, фарҳангӣ-забонӣ ва ғайра рад мегардад, аз ин нигоҳ фарҳанги миллии низ инкор шуда, заминаро барои заифшавии худшиносии миллии фароҳам меорад. Дар таърихи тоҷикон – эронӣ дар зери парчами ислом инкор ёфтани фарҳанги миллии онҳо аз ҳодисаи китобсӯзии арабҳо дар Эронзамин оғоз ёфтааст, ки онро ҳатто рухонияти ислом ба мисли М. Мутаҳҳарӣ эътироф кардаанд. Дар мақола нишон дода шудааст, ки дар натиҷаи дар зери фишори саҳти ақидавӣ- идеалогии ислому рухонияти он қарор гирифтани фарҳанги миллии оқибат ифтихороти таърихӣ, фарҳанги ва миллию мазҳабии мардумони тоҷику форс хеле заиф гардид. Оқибат онҳо ба таъриху фарҳанги тоисломии хеш аз нигоҳи арабу ислом тавачҷуҳ карда, дар баробари араб онро «ботил» ҳисобида, инкор намуданд, ки минбаъд дар онҳо бегонапарастиро тақвият дод. Ҳарчанд имрӯз ба шарофати истиклолияти давлатӣ арзишҳои миллии эҳё ва ҳифз мегарданд, вале муқовимати салафияи ифротӣ ва баъзе аз намоёндагони рухонияти суннатӣ ба муқобили арзишҳои миллии идома дорад. Салафияи ифротӣ дар мубориза бо арзишҳои миллии аз ҳамон таълимоти исломи суннатӣ, ки онро салафиён «исломи ноб» ном карданд, истифода мебаранд.

Калидвожаҳо: фарханги миллӣ, салафия, ислом, араб, рухонияти суннатӣ, «исломи ноб», сарчашмаи ғоявӣ, истиклолияти давлатӣ, бегонапарастӣ, террори мафкуравӣ.

ИДЕЙНЫЕ ИСТОЧНИКИ ОТНОШЕНИЯ РАДИКАЛЬНОГО САЛАФИЗМА К НАЦИОНАЛЬНОЙ КУЛЬТУРЕ

Отрицание национальной культуры занимает особое место в учении и практике радикального салафизма и оно направлено против современных национальных и светских государств. Это связано с тем, что национальная культура составляет материальную и духовную основу современных светских и национальных государств, которая противоречит идее «чистого ислама», которую пропагандируют радикалы-салафиты. В связи с этим в статье исследованы духовные основы и источники враждебного отношения салафизма к национальной культуре и традиционалистскому суннизму, хотя традиционалисты опираются на Коран и сунну. Автор статьи показывает, что отношение ислама к национальной культуре исходит из отношения ислама к нациям. Ислам как общая религия всего человечества противостоит национальной, социально-исторической общности людей, следовательно, он не признает ни нацию, ни национальную культуру. В истории таджиков (иранцев) отрицание национальной культурной самобытности таджиков сопровождалось уничтожением культурных ценностей иранцев-таджиков арабами, в частности сжиганием древних книг, библиотек, уничтожением культурных учреждений, признанным даже идеологами ислама, например, М. Мутаххари. В результате беспрецедентного давления духовенства, арабских завоевателей, а также усиленного исламского идеологического давления на протяжении многих веков, было ослаблено национальное самосознание таджиков. В результате чего уровень национальной самоидентичности таджиков снизился, многие заимствовали арабские, исламские культурные ценности, стали воспринимать чужую культуру как свою. Сегодня благодаря государственной независимости возрождаются национальные ценности. Процесс возрождения ценностей национальной культуры встречает сильное сопротивление со стороны представителей салафизма и отдельных групп традиционного исламского духовенства. Радикальные салафиты по-прежнему противопоставляют национальной культуре идею «чистого ислама».

Ключевые слова: национальная культура, салафизм, ислам, араб, традиционное духовенство, «чистый ислам», идейный источник, государственная независимость, отчуждение, идеологический террор.

IDEOLOGICAL SOURCES OF THE RELATION OF RADICAL SALAFISM TO NATIONAL CULTURE

The denial of national culture occupies a special place in the teaching and practice of radical Salafism and is directed against modern nation and secular states. This is due to the fact that national culture is the material and spiritual basis of modern secular and national states, which is contrary to the idea of "pure Islam" promoted by radical Salafists. In this regard, the article explores the spiritual foundations and sources of Salafism's hostile attitude towards national culture and traditionalist Sunnism, although traditionalists rely on the Koran and Sunnah. The author of the article shows that the relation of Islam to national culture comes from the relation of Islam to nations. Islam as the common religion of all mankind opposes the national, socio-historical community of people, therefore, it does not recognize either the nation or the national culture. In the history of the Tajiks (Iranians), the denial of the national cultural identity of the Tajiks was accompanied by the destruction of the cultural values of the Iranian-Tajiks by the Arabs, in particular the burning of ancient books, libraries, the destruction of cultural institutions, recognized even by the ideologists of Islam, for example, M. Mutahhari. As a result of the unprecedented pressure of the clergy, the Arab conquerors, as well as the increased Islamic ideological pressure over many centuries, the national identity of the Tajiks weakened. As a result, the level of national self-identity of Tajiks decreased, many borrowed Arabic, Islamic cultural values, began to perceive a foreign culture as their own. Today, thanks to state independence, national values are being revived. The process of reviving the values of national culture meets with strong resistance from representatives of Salafism and certain groups of traditional Islamic clergy. Radical Salafists still oppose the idea of "pure Islam" to the national culture.

Key words: national culture, Salafism, Islam, Arab, traditional clergy, "pure Islam", ideological source, state independence, alienation, ideological terror.

Маълумот дар бораи муаллиф: *Нурулҳақ Қамар* – Донишгоҳи миллии Тоҷикистон, кафедраи диншиносӣ, номзади илмҳои фалсафа, профессор. **Суроға:** 734025, Ҷумҳурии Тоҷикистон, ш. Душанбе, хиёбони Рудаки, 17. Телефон: 93-315-02-46.

Сведения об авторе: *Нурулхак Камар* – Таджикский национальный университет, кафедра религиоведения, кандидат философских наук, профессор. **Адрес:** 734025, Республика Таджикистан, город Душанбе, проспект Рудаки, 17. Телефон: 93-315-02-46.

Information about the author: *Nurulkhak Kamar* - Tajik National University, Department of Religious Studies, Candidate of Philological Sciences, Professor. **Address:** 734025, Republic of Tajikistan, Dushanbe, Rudaki avenue 17. Phone: 93-315-02-46

Зикирзода Ҳобил

Донишгоҳи давлатии омӯзгории Тоҷикистон ба номи Садриддин Айни

Яке аз принципҳои асосии ҷаҳонбинии фалсафии исломӣ адолат аст. Адолат дар фалсафаи ислом консепсияи олии ва мушаххасест, ки моҳияти он, пеш аз ҳама дар ҳадафи офариниши олам ҳамчун ҳифзи адолат ва аз байн бурдани зулму бераҳмӣ аст. Умуман, адолат дар ислом маънои дуруст ва саҳеҳ гузоштани чизе дар ҷойи мустаҳаққи он мебошад. Дар робита бо он, ҳадди ақал се ҷанбаи хеле муҳимми адолат вучуд дорад. Аввалан, ҷойгузин намудани ягон кас дар мансаб ё вазифае, ки ба имкониятҳои мувофиқ аст. Дуюм, иҷро кардани ҳукм ё қабул кардани қароре, ки ба вазъият ё шахсе, ки онро қабул мекунад, мувофиқат кунад. Сеюм, бахшидани боигарӣ ё моликият ба касе, ки ба таври шоиста сазовори он бошад. Адолате, ки фалсафаи исломӣ тақозо мекунад, тамоми рафтори хайри одамонро дар бар мегирад ва он новобаста аз назардошти фарқиятҳо дар ранги пӯст, мазҳаб ва этнокод амалӣ мегардад.

Ин тафсири умумии адолат дар фаҳмиши умумиисломӣ ва илоҳиётшиносии он мебошад. Ҷанбаҳои асосӣ ва моҳияти герменевтикӣ ва фалсафии адолатро дар ислом А.В Смирнов шарҳ дода, қайд кардааст, ки дар фалсафаи исломӣ ҳамчун “”муқофоти вочиб” ва ё “тарки ботил” ба ғоидаи “ҳақиқат (“ҳаққ”) дар ҳоли қаробати маъноии вочиб ва ҳаққ фаҳмида мешавад. Ӯ тафсири ин истилоҳотро идома дода, менависад: “Адолат ҳамчун бахшидани ҳиссаҳои мустаҳаққ ба ҷонибҳои бо ҳам муқолиф дар маънии истилоҳоти “иксот” ва “инсоф” ифода ёфтааст. Фаҳмиши адолат ҳамчун дар шакли “”адл” ё “”адла”, ки маънои “баробаркуни” ва “миёнагарой”-ро дар бар мегирад, тавъам буда, ҳамзамон бартарӣ дорад. Муқобили он “беадолатӣ” (“ҷавр, зулм”) аст...Адолатро онҳо ҳамчун “баробарӣ” ё “мизони баробар” дар муносибатҳои байни одамон ва сохтори кайҳон мефаҳманд. Фаҳмиши ба ҳам наздики “этидол” ҳамчун ҳолати беҳтарин дар фалсафаи табиат ҳангоми муқокимаи сифатҳои “табъҳо” -и унсурҳои аввалин ё хосиятҳои иқлимҳо зоҳир мешавад” [3].

Бешакк, сарчашмаи назарияи адолати машшоӣни шарқӣ, қабл аз ҳама, Қуръон аст, ки дар он Худо ҳамчун довари одилтарин муаррифӣ карда мешавад. Ӯ – аз ҳама оқил ва доно буда, барои инсон ҳама гуна адолат ва одилро амр медиҳад. Дар Қуръон ҳадди ақал ду ба назар мерасад сура ан-Нисо ва ан-Наҳл, ки дар онҳо дар бораи ин мавзӯ баҳс меравад. Дар ин сураҳо ҳадафи аслии офариниши заминро осмон ва умуман тамоми Кайҳон, ки барои нигоҳ доштани адолат ва аз байн бурдани шарру бадӣ нигаронида шудааст, ба таври возеҳ нишон дода шудааст. Агар инсон он воқеиятеро эътироф кунад, ки олам барои нигоҳ доштани адолат офарида шудааст, пас ӯ низ бояд ҳамчун яке аз офаридаҳои Худо ин адолатро дастгирӣ намояд. Аз ин сабаб, ҳифзи адолат яке аз масъулиятҳои мо ҳамчун мавҷуди инсонӣ аст. Дар сураи ан-Наҳл омадааст: “Ҳамоно Худо [ҳалқро] фармон ба адл ва эҳсон медиҳад ва ба базлу атои хешовандон амр мекунад ва аз афъоли зишту мункар ва зулм наҳӣ мекунад”. Ҳамин тавр, дар забони арабӣ адолат (ал-‘адла ё ал-‘ادل) ба қадру ченаки ашъе далолат мекунад, ки он ба навъи дигари онҳо мутавозӣ ва шабеҳи он бошад. Ал-‘Адла – онест, ки дорои сифати неку, хайр ва ҳақиқӣ бошад. Мафҳуми “адолат” якҷанд маъно дорад. Он метавонад ба маънои истифодаи қонун тибқи принципҳои муқарраршуда ва қабулшуда, далели эътибор ва мувофиқати сифатии қонун ишора кунад. Адолат - маъниест, ки тасдиқшуда ва писандида аст. Ба ин монанд, он инчунин метавонад ба арзиши ахлоқӣ низ ишора кунад, ки одатан ҳамчун ҳадафе баррасӣ карда мешавад, ки онро бояд қонун ба даст орад ва дар нисбати инсоне, ки рафторашро қонун назорат мекунад ва он як меъёри қонуниест, ки хайру некиро

ифода мекунад. Қонуни беадолатона қонун нест. Тибқи ин назар, ба назар мерасад, ки адолат тақрибан бо ахлоқ ҳаммуридиф аст. Он дар паи ангезаҳои ботинӣ буда, инсонро ба рафторе водор мекунад, ки дар ҳузури Худо одил будани инсонро талқин мекунад; «Худо қотейона ба шумо фармон медиҳад, ки амонатхоро ба соҳибонаш баргардонед ва ҳангоме, ки миёни мардум доварӣ мекунад, ба адолат доварӣ кунед. Яқинан, [фармон бозгардонидани амонат ва адолат дар доварӣ] чизест, ки Худо шуморо ба он мавъиза мекунад. Бетардид, Худо ҳамвора шунаво ва биност» [3,с.245].

Сарчашмаи дигари адолат барои машшоиёни шарқӣ ҷанбаи забоншиносӣ ё герменевтикий масъала аст. Мо барои пайдо намудани тасвири дурусти ин масъала ба тафсириро ва маънидокуниҳои олимону муҳаққиқони муосир рӯчуъ намуда, барои таҳлили концепсияи адолат дар таълимоти машшоиёни шарқӣ як навъ заминаи методологиро асос мегузорем. Ҳамин тавр, аз нигоҳи забоншиносӣ мафҳуми “адолат” (ал-‘адла ё ал-‘адл) дар забони арабӣ муридифҳои зиёдашро дорад ва ё мафҳумҳои дигаре ҳастанд, ки тобишҳои маъноии онро ба пуррагӣ дода метавонанд. Муҳимтарини онҳо инҳоянд: қист, истиқома, васат, насиб, ҳисса, мизан ва ғайра. Айнан ҳамон тавр, муҳолифи ал-‘адл беадолатӣ дар шакли арабии он мафҳумҳои шабеҳ дар мисоли зулм, туғйан, майл, инҳираф ва ғайра ба қор бурда мешаванд. Тибқи тафсири олими машҳури ироқӣ М. Ҳаддурӣ (1905-2007) “ал-‘адл” номи мучаррад (абстрактӣ) аст, ки аз феъли “‘адала” сохта шудааст. Ӯ мафҳуми “адл”-ро ба чор маъно тавзеҳ медиҳад: а) рост нигоҳ доштан ё рост нишастан, ислоҳ қардан ё тағйир додани вазъ; б) аз як роҳ (нодуруст) ба тарафи дигари роҳ (рост) гузаштан ё рафтани; в) баробар ё мутавозӣ будан, ё бо баробарӣ мувофиқ қардан; г) ба ҳоли тавозун овардан ё дар ҳолати баробар будан. Ду маънои аввали истилоҳи “адл” ба маънои концептуалии дурандешӣ ва ростқавлӣ ишора намуда, маъноҳои “дуруст” ва “нодуруст” мутаносибан дар истилоҳҳои “адл” ва “ҷавр” дар назар дошта шудааст. Мафҳуми “адл” ҳамчун “рост, дуруст” ба мафҳумҳои “мавзунӣ” ва “баробарҳуқуқӣ” мувофиқ аст, ки эҳтимолан, дар истилоҳи “истиқома” дақиқтар аён мегардад. Дар охир М. Ҳаддурӣ тасдиқ мекунад, ки «маънои аслии адл дар забони арабии классикӣ ба ин васила маҷмуи арзишҳои ахлоқӣ ва иҷтимоӣ аст, ки адолат, тавозун, эътидол ва ростиро ифода мекунанд. Мантиқан дар адолати илоҳӣ синтези ҳамаи ин арзишҳо ва фазилатҳо бояд ҷой дошта бошад» [6,с.234].

Дар ҳоле ки яке аз намоёндагони машшоияи шарқӣ Насируддини Тӯсӣ, чуноне ки дар “Ахлоқи Носирӣ”-аш омадааст, адолатро бар боқимондаи фазилатҳои инсонӣ болотар гузошта, дар тафсири моҳияти забонӣ ва ахлоқии он гуфтааст: “Лафзи адолат аз рӯйи далолат мунбӣ аст аз маънии мусовот ва таъаққули мусовот бе эътибори ваҳдати мумтанеъ. Ва ҷунонки ваҳдат ба мартабаи ақсо ва дараҷаи аъло аз маротибу мадоричи камолу шараф маҳсусу мумтоз аст ва сараёни осори ӯ аз мабдаи аввал, ки воҳиди ҳақиқии ӯст, дар ҷумлагии маъдудот монанди фаязони анвори вучуд аст аз иллати увло, ки мавҷуди мутлақӣ ӯст дар ҷумлагии мавҷудот. Пас, ҳар чӣ ба ваҳдат наздиктар, вучуди ӯ шарифтар ва бад-ин сабаб дар нисаб ҳеч нисбате шарифтар аз нисбати мусовот нест, ҷунонки дар илми мусиқӣ муқаррар шудааст; ва дар фазоил ҳеч фазилат қомилтар аз фазилати адолат нест» [4,с.105].

Аммо то Насируддини Тӯсӣ ва машшоиёни дигар, концепсияи адолатро мактабҳои дигари фикрии исломӣ, ки дар замони муқаддамтар фаъолияти зеҳнӣ ва таҳқиқотӣ мебуданд ва ба афкори намоёндагони машшоияи шарқӣ, бешубҳа, таъсири қалон доштанд, мавриди таҳлилу баррасӣ қарор дода буданд. Концепсияи адолат дар теологияи исломӣ мувофиқи таълимоте, ки аз ҷониби илоҳиётшиносони аввали ислом дар бораи сифатҳои ирода ва моҳияти Худо пешкаш гардида буд, ба шакли мурағбат ва муназзам медарояд. Дар робита бо мувоҳишаҳои байни онҳо дар бораи адолат ду мактаби фикрии бузург – ҷабария ва ашъария ҳамчун мудофеони таълимоти динӣ аз як тараф, ва мактаби ақлгароии қадария ва муътазилия ба миён меоянд. Ҳар яке аз онҳо тавачҷуҳашонро ба тафсир ва тавзеҳи яке аз сифатҳои Худо – “одил” мутамарказ сохта, дар натиҷа ба мувоҳишаҳои бардавом дар бораи

масъалаи моҳият ва табиати адолат, аз як тараф, ва иродаю қобилияти инсон барои дарк кардани он, ки оё имкони дар рӯи замин амалӣ кардани онро дорад, аз тарафи дигар шуруъ мегардад. Дар робита ба ин, ду мактаби муҳим – ашъария ва муътазила дар атрофи адолати илоҳӣ ва иродаи инсон таълимоташонро таъсис доданд.

Дар бораи яке аз онҳо – муътазила суҳан гуфта, қайд мегардад, ки муътазилиён худашонро аксаран «аҳлу ал-‘адл ва тавҳид» меномиданд ва тибқи таълимоти онҳо инсон масъули аъмоли ҳам одилона ва ҳам беадолатонаи хеш буда, барои онҳо дар охираат подош ё ҷазо хоҳад дид. Онҳо муътақид буданд, ки адолат сарчашмаи илоҳӣ дорад, аммо дар боби он ки адолати илоҳӣ дар рӯи замин чӣ гуна амалӣ мегардад, ихтилофи назар доштанд. Барои ҳаллу фасли он, муътазила назарияи нави адолатро пешниҳод намуданд, ки он вучудияти ду сатҳи адолатро таъйин мекард: адолати илоҳӣ ва инсонӣ - аввалӣ аз ҷониби Худо муқаррар гардида, дигари он дар доираи ақл муайян карда мешавад. Ақидаи муътазиларо дар ин бора таҳлил карда, М. Шариф навиштааст, ки “адолати Худои таъоло тақозо мекунад, ки инсон бояд муаллифи аъмоли худаш бошад; танҳо дар он сурат гуфтан мумкин аст, ки ӯ дар рафтораш озод ва барои он масъул аст. Худи ҳамин ақидаро қадариҳо ҳам пайравӣ менамуданд. Агар инсон муаллифи аъмолаш набошад ва агар ин аъмолро Худо офарида бошад, чӣ тавр инсон барои ин аъмол масъулиятро бар дӯш ва барои он гуноҳ ҷазо гирифта метавонад? Оё аз ҷониби Худо беадолатӣ нест, ки инсонро нотавон офарида, барои гуноҳояш ҷазо медиҳад ва ба дӯзах мефирисонад?” [6,с.31]. Дар маҷмуъ, муътазила се принсипи таълимоташонро дар бораи адолат тавсиф намудаанд: принсипи ақлгароӣ, ки тибқи он адолат тавассути ақл муайян карда мешавад; принсипи волюнтаризм, ки тибқи он амалҳои инсон маҳсули озодии иродаи ӯ мебошанд; ниҳоят, принсипи масъулияти инсон аст, ки тибқи он инсон бар асоси интиҳоб байни адолат ва беадолатӣ подош ё ҷазо хоҳад гирифт.

Таъсири муътазилиён ба афкори намоёндагони машшоии шарқӣ зиёд аст. Хусусан, Ал-Киндӣ машшоӣ, ки баъзан ўро аз пайравони муътазила ҳам ном мебаранд ва ё ҳадди ақал дар зерин таъсири амиқ мондани ӯ қайд карда мешавад. Илова бар ин, Ал-Киндӣ “дар муқоиса бо намоёндагони машшоии шарқӣ (Фаробӣ, Ибни Сино) консепсияи машшоии судур ва нузули нафс (эманатсия)-ро напазируфтааст, назарияи хилқати “турфат-ул-айн”-ро пуштибонӣ карда, афзалияти донишҳои набавиро бар фалсафӣ тасдиқ кардааст. Дар руҳияи муътазилӣ масъалаҳои хосси калом – дар бораи сифатҳои илоҳӣ ва озодии иродаро баррасӣ намудааст [4,с. 245]. Масъалаи адолат бошад, аз нигоҳи Ал-Киндӣ, сифатест, ки ба инсон хос буда, ўро ба қорҳои дуруст аз рӯи ақл ҳидоят мекунад. Беадолатӣ, қайд мекунад, Ал-Киндӣ, мисли бадӣ тасодуфӣ аст. Он аз ғазаб ё хашми ӯ дар ҳоле ки ҳар гуна сабаб ангезаҳои манфии ҷисм (ғазаб, хашм ва ғайра)-ро идора карда наметавонад, ба миён меояд. Аммо дар сурати набудани ғазаб инсон одатан зерин назорати ақл қарор дорад, ки ўро ба қорҳои дуруст водор мекунад. Барои ӯ, адолат фазилатест, ки инсон метавонад бо хоҳиши худаш ба мақсади дарки ҳақиқат инкишоф ва такмил диҳад. Аз байни мақулаҳои дигари ахлоқӣ ҳаким, ҷасорат, сабру таҳаммул ва монанди онҳо Ал-Киндӣ адолатро марказӣ ва волотар мешуморад. Дар баробари ин, мутафаккир қайд мекунад, ки адолатро метавон ҳамчун исботи офариниши он аз ҷониби Худо баррасӣ намуд, гарчанде ки он бевосита маҳсули ақл аст, аммо дар ниҳояти қор аз ҷониби Худо илҳом дода шуда, онро ақл дар вучуди инсон ҷой додааст [6,с.54].

Дар ҳоле ки мафҳуми адолат дар таълимоти Фаробӣ умуман бо назарияҳои ӯ дар бораи сиёсати шаҳрдори (ас-сиёса ал-маданӣ)-и ӯ иртибот дорад. Барои ӯ адолат, пеш аз ҳама дар тақсими мановфеи хуб, ки дар байни сокинони шаҳр мегузарад ва сипас дар боби ҳифз намудани ҳар он чизҳое, ки дар байни онҳо тақсим шудааст, амалӣ мегардад. Манфиатҳое, ки пояи адолатро ташкил медиҳанд, - амният, сарват, шаъну шараф ва ҳамаи чизҳои дигаре мебошанд, ки бо онҳо одамоне мубодила карда метавонанд: ҳар як шахс ҳақ дорад, ки ба фоидаҳои худ баробар саҳм гузарад ва зиёдатӣ ё камшавии саҳмияҳои шахс ин беадолатӣ аст ва аз меъёри

ҳиссаи одилона гузаштан – беадолатӣ нисбат ба аҳолии шаҳр ва нисбат ба ҳар чизе, ки аҳолии шаҳр байни худашон тақсим карда метавонанд, ба ҳисоб меравад. Форобӣ менависад: “Агар тақсимот анҷом дода шавад ва барои ҳар як шахс ҳиссаи ӯ муқаррар гашта бошад, он бояд барои ӯ чунон ҳифз карда шавад, ки ӯ аз дасташ ба ройгон наравад ва ӯ ба шарту шароите, ки агар ин ҳодиса рӯй диҳад, пас дар чунин шарту шароит на ба ӯ ва на ба шаҳр зараре нарасад. Агар ҳиссаи манфиатҳои шахс аз дасти ӯ равад, ин кор ӯ иштиёри сурат мегирад, ки он дар ҳолати фурӯш, ҳадя ва чуброн кардан сурат мегирад, ва ӯ беиштиёр дар мисоли дуздӣ ӯ мусодираи амволи шахс. Дар ҳар ду ҳолат бояд шароите вучуд дошта бошад, ки ба фазли он ин манфиатҳо дар дасти сокинони шаҳр ҳифз гардад. Беадолатӣ дар он аст, ки ҳиссаи манфиатҳои шахсро ба худӣ ӯ ӯ ба сокинони шаҳр баргардонида наметавонанд” [1, с.224-225]. Баёни ақоиди сокинони мадинаи фозила аз Форобӣ талаб мекунад, ки чаҳор намуди воқеиятро тасвир кунад: илоҳӣ, кайҳонӣ, инсонӣ ва сиёсӣ. Агар тартибу низом ӯ адолати иҷтимоие, ки одамон ва шаҳр бояд барои расидан баҳри шукуфои талош кунанд, тавсиф нашуда бошад, он наметавонад мавзуи интиҳоби ақлонӣ бошад. Интиҳоби ақлонӣ барои адолат дар сатҳи нафси инсон зарур аст, аммо адолат дар сатҳи болотар аз мавҷудоти зинда ҷой дорад. Кайҳон ҳам дар сохторҳои тафсириҳои мантиқӣ ва ҳам мушоҳидавӣ, инсон ҳамчун нафс ва низ ҳамчун як организми ҷисмонӣ ва шаҳр ҳам дар сурати роҳбараш ва ҳам дар муносибатҳои мартабавии онҳое, ки ҳокиманд ва онҳое, ки таҳти ҳукми онҳо қарор доранд, мисоли намунавии Аввал мебошанд. Форобӣ тасдиқ мекунад, ки “аммо фазилатҳои олам бошанд, аз Сабаби Авваланд ва ҳамаи чизҳо аз он сарчашма мегиранд; ҳастии он аз чизе, ки аз он сарчашма мегирад, бармеояд ва ба ҳамин тариқ то ба судуршавии чизи охир [аз ягон чизи дигар] ба ҳамон тавре, ки онҳо вучуд доранд, идома меёбад, зеро ки ҳамаи ин дар мавзунӣ ва адолат қарор дорад, аммо ҳар чизе, ки шоиста ва боадолат пайдо мешавад, фазилат аст [1, с.237]. Ин маротиби судури ашӯ бо ҳам пайваста ва мураттабанд. Робитаҳои мураттаб ҳам дар байни мавҷудоти ақлӣ (зеҳнӣ), ҳам сиёсӣ ва ҳам дар ботини ҳар кадоми онҳо ва инчунин дар байни зохиру ботин, нафсу ҷисм, байни ҳоким-файласуф ва аҳолии шаҳр вучуд дорад.

Адолат, ҳамчун ҷавҳари Аввал, ба ҳайси мартаба ва низому тартиб дар ҳар яке аз ин шаклҳо (ҳам аз ҷанбаи ботинӣ ва ҳам берунии онҳо) ва дар муносибатҳои байни онҳо ҷой дорад. Масалан, бо тавсиф кардани Аввал, Форобӣ назарияи файзи онро низ пешкаш менамояд, ки он бо даҳ ақли ғайримоддӣ оғоз шуда, ки яке аз паси дигари онҳо аз Аввал пайравӣ мекунад: “Аммо ҷавҳари Аввал низ чунин аст, ки ҳамаи мавҷудот вобаста аз дараҷаи онҳо аз Он судур мекунад... дар он ҳама чиз аз комилтарин оғоз ва он тавассути чизе идома меёбад, ки камоли камтар аз он дорад ва ҳамин тариқ, аз ғайрикомил ба сӯйи ғайрикомили дигар рафта, то ҳастие анҷом мепазирад, ки берун аз он вучудияти дигаре имкон надорад ва пас, ҳастии дигаре ҳам ҷой надорад” [1, с. 45]. Ин тартиби кайҳонӣ ва ба истилоҳ, “адолати илоҳӣ”-и тартиботи мазкур аст.

Дар тавсифи тартиби мавҷудоти ҷисмонӣ бошад, Форобӣ дар худӣ ҳамин китоб масъалаҳои антропологиро матраҳ месозад. Дар яке аз фаслҳои он қобилиятҳои нафсонии инсонро аз рӯйи дараҷаҳои онҳо дар муқоиса бо якдигар тавсиф мекунад; кадоме аз миёни онҳо танҳо роҳбарӣ мекунад ва кадоми дигарашон танҳо хизмат мекунад ва ин тарзи масъалагузорӣ аз назари Форобӣ нишон медиҳад, ки то кадом дараҷа дар ҳадди адолат инсонии “табӣӣ” бо мавҷудоти кайҳонӣ, ки аз ӯ муқаддамтаранд, ва то кадом дараҷа дар доираи иродаи озод “шаҳри зебо ба ҷисми комил ва солим шабоҳат дорад”. Дар шаҳр дараҷаҳо ва мартабаҳои фармонбардорӣ лозиманд: қисматҳои он табиатан гуногун буда, майлҳои табиӣи онҳо аз рӯйи камол нобаробаранд: дар он шахсе ҳаст, ки ҳоким буда, баъзе ашхос бо дараҷаҳоиашон ба ҳоким наздиканд ва ҳар яки онҳо тамоюл ва одат доранд, ки ба шарофати онҳо амалеро, ки мувофиқи хоҳиши ин ҳоким аст, ба иҷро мерасонад. Ба таври умум, Форобӣ қайд мекунад, ки “дар шаҳр инсонии муайян ҳаст – роҳбар ва одамони дигар, ки ба ин ҳоким аз рӯйи мартабаашон қаробат доранд ва ҳар кадоме аз онҳо

мувофиқи мавқеъ ва қобилиятҳои худ амалеро иҷро мекунад, ки ҳадафи гузошташон тақозо мекунад. Онҳо дар дараҷаи аввал қарор доранд. Дар зери ин мартаба одамони дигаре ҳастанд, ки мувофиқи ҳадафҳои аввалиҳо амал мекунад - онҳо дараҷаи дуюмро ишғол мекунад. Минбаъд ба ҳамин тарз мартабаи одамоне меояд, ки онҳо мувофиқи ҳадафҳои дараҷаи муқаддамтар аз онҳо амал мекунад. Ба ҳамин тартиб, аз ҷониби мухталифи иттиҳодияи шаҳрӣ то ба ҳадди онҳое, ки мувофиқи мақсадҳои муқаддамтарҳо амал мекунад ва онҳоеанд, ки хидмат мекунад, аммо ба онҳо хидмат намерасонанд. Онҳо дараҷаи пастиранро ишғол намуда, одамони мартабаи пастиран мебошанд. Ҳамин тавр, ин мартаба то ба ҳадди охири мерасад, ки ҳамаи он дар доираи низоми мурағаб бо узвҳои бадани инсон ва пас, бо тартиботи қайҳонӣ муқоиса мешавад.

Аён аст, ки ҳам дар таълимоти Форобӣ ва ҳам Ибни Сино адолат ба таври кулӣ ба дунболи масъалаи фазилати инсон ва идеалҳои ормонҳои инсон дар ҷомеа барои рафъ намудани таъбиру зӯроварӣ ва нобаробарӣ аст. Дар миёни нишондодҳои мухталифи адолат (сиёсӣ, иқтисодӣ, иҷтимоӣ ва ғайра) консепсияи адолати иҷтимоӣ ва сиёсӣ яке аз муҳимтарин буъдҳои ба ҳисоб мераванд, ки бар пояи ақлоният ва пайвастигии назариявӣ амалии таъсиси низоми иҷтимоӣ ва сиёсӣ, тақсими одилонаи қудрат, эҷоди баробарӣ ва мавзунӣ дар миёни сатҳҳои гуногуни иҷтимоӣ-сиёсӣ таъкид шуда, метавонад қоромадҳо ва машруияти ин низомро волоият бахшад.

АДАБИЁТ

1. Аль-Фараби, Абу Наср Мухаммад. Социально-этические трактаты. -С. 237.
2. Аль-Фараби, Абу Наср Мухаммад. Философские трактаты. Пер. с араб. - Алма-Ата, 1970. -С. 230.
3. История арабо-мусульманской *философии*: Учебник. Под ред. *А.В. Смирнова*. — М.: Академический Проект, 2013. — 255 с
4. Новая философская энциклопедия: В 4 т. / Ин-т философии РАН. -Т. 2. – М.: Мысль, 2010. -С. 245.
5. Насируддини Тӯсӣ. Ахлоқи Носирӣ. – Душанбе, 2009. -С. 105.
6. Shariff, M.M. (1963). A History of Muslim Philosophy, p. 432.
7. Khadduri M. (1984). The Islamic Conception of Justice. Baltimore: John Hopkins Univ Press, 28-34.
8. ابن سينا. الهيئات. القاهرة 1964. ص. 441
9. عميد زنجاني. ميانى انديشه سياسى اسلام. تهران 1393 هـ. ص. 17
10. ابن سينا. الشفاء. الهيئات. القاهرة 1964. ص. 441
11. ابن سينا. الاشارات و التنبيهات. ج. 4. تهران 1404. ص. 61
12. ابن سينا. الشفاء. الهيئات. ص. 441
13. الشيخ الرئيس ابو على ابن سينا. كتاب السياسة. دمشق 2006. ص. 61
14. رضوان سيد/ سياست و جامعه مدنى نزد شيخ ابو على سينا. بيروت 1962. ص. 151
15. حنا الفاخورى و خليل الجر. تاريخ فلسفه در جهان اسلامى. ج. 2. تهران 1358. ص. 509
16. ابن سينا. الشفاء. الهيئات. القاهرة 1964. ص. 451-452.

ЗАМИНАҲОИ ОРМОНИИ НАЗАРИЯИ ОЗОДӢ ВА ФАРМОНБАРДОРИИ ШАҲС

Муаллиф дар мақола оид ба яке аз принципҳои асосии ҷаҳонбинии фалсафии исломӣ маълумот додааст. Муаллиф бар он назар аст, ки адолат дар фалсафаи ислом консепсияи олий ва мушаххасест, ки моҳияти он, пеш аз ҳама, дар ҳадафи офариниши олам ҳамчун ҳифзи адолат ва аз байн бурдани зулму бераҳмӣ аст. Умуман, дар мақола адолат дар консепсияи ислом маънои дуруст ва саҳеҳ гузоштани ҷизе дар ҷои мустаҳаққи он мебошад. Сарчашмаи назарияи адолати машшоӣни шарқӣ, қабл аз ҳама, Қуръон ба ҳисоб рафта, дар он Худо ҳамчун довари одилтарин муаррифи қарда мешавад. Муаллиф назари муътазилиёнро, ки аксаран “аҳлу ал-‘адл ва тавҳид” меномиданд ва тибқи таълимоти онҳо инсон масъули аъмоли ҳам одилона ва ҳам беадолатонаи ҳеш мебошад, онҳо дар охираат подош ё ҷазо хоҳад дид, овардааст. Муаллиф муътақид аст, ки ба ақидаи мутафаккирон адолат сарчашмаи илоҳӣ дорад, аммо дар боби он ки адолати илоҳӣ дар рӯйи замин чӣ гуна амалӣ мегардад, дар байни онҳо ихтилофи назар вучуд дорад. Барои ҳаллу фасли он, муътазила назарияи нави адолатро пешниҳод намуданд, ки он вучудияти ду сатҳи адолатро таъин мекард.

Калидвожаҳо : ҳаҷоло, машшоӣи шарқӣ, адолат, сарчашмаҳои илоҳӣ.

ОСНОВНЫЕ УТОПИЧЕСКИЕ ТЕОРИИ СВОБОДЫ И ПОКОРНОСТИ ЧЕЛОВЕКА

В статье автор представил информацию об одном из основных принципов исламского философского мировоззрения. Автор считает, что справедливость в философии ислама – это высокое и конкретное понятие, суть которого заключается, прежде всего, в цели сотворения мира как защите справедливости и ликвидации угнетения и жестокости. Вообще в статье справедливость в понятии ислама означает поставить что-то на свое законное место. Источником учения о справедливости восточных мусульман прежде всего

является Коран, в котором Бог представлен как самый справедливый судья. Автор разделяет взгляды мутазилитов, которых часто называют ахлу аль-адл и таухид, и согласно их учению, люди несут ответственность за свои поступки, как справедливые, так и несправедливые, и будут вознаграждены или наказаны. Автор считает, что справедливость имеет божественный источник, но философы расходятся в том, как божественная справедливость осуществляется на земле. Для ее решения мутазилиты предложили новую теорию справедливости, которая определила существование двух уровней справедливости.

Ключевые слова: материя восточный перепатетизм, справедливость, божественный источник.

BASIC UTOPIAN THEORY OF FREEDOM AND HUMAN OBEDIENCE

In the article, the author provided information about one of the basic principles of the Islamic philosophical worldview. The author believes that justice in the philosophy of Islam is a high and specific concept, the essence of which lies, first of all, in the goal of creating the world as the protection of justice and the elimination of oppression and cruelty. In general, in the article, justice in the concept of Islam means putting something in its rightful place. The source of the doctrine of justice for Eastern Muslims is primarily the Koran, in which God is presented as the most just judge. The author shares the views of the Mu'tazilites, who are often called ahlu al-adl and tawhid, and according to their teachings, people are responsible for their actions, both fair and unjust, and will be rewarded or punished in The author believes that justice has a divine source, but the philosophers disagreed on how divine justice is carried out on earth. To solve it, Mutazila proposed a new theory of justice, which determined the existence of two levels of justice.

Keywords: matter, eastern perepatetism, justice, divine source.

Маълумот дар бораи муаллиф: *Зикирзода Ҳобил* - Донишгоҳи давлатии омӯзгории Тоҷикистон ба номи Садриддин Айни, номзади илмҳои фалсафа, дотсент, кафедраи фалсафаи фарҳанг. **Сурога:** 734003, Ҷумҳурии Тоҷикистон, шаҳри Душанбе, хиёбони Рӯдакӣ, 121. E-mail: Hobiljon1981@mail.ru

Сведения об авторе: *Зикирзода Хобил* – Таджикский государственный педагогический университет имени Садриддина Айни, кандидат философских наук, доцент, кафедра философии культуры. **Адрес:** 734003, Республика Таджикистан, город Душанбе, проспект Рудаки, 121. E-mail: Hobiljon1981@mail.ru

Information about the author: *Zikirzoda Khobil* - Tajik State Pedagogical University named after Sadrididdin Aini, Candidate of Philosophy, Associate Professor, Department of Philosophy of Culture. **Address:** 734003, Republic of Tajikistan, Dushanbe city, Rudaki avenue, 121. E-mail: Hobiljon1981@mail.ru

ҲАРАКАТИ ГЕНДЕРӢ ВА МУБОРИЗА БАР ЗИДДИ ХУШУНАТ НИСБАТИ ЗАНОН

Сафарова Б. Қ.
Донишгоҳи миллии Тоҷикистон

Таҳқиқи масъалаҳои гуногуни гендерӣ дар илмҳои ҷомеашиносии ҷаҳон, аз ҷумла дар ҷумҳуриҳои собиқ Шуравӣ, бомаром пеш рафта истодааст. Ин масъала дар кишварҳои мутаракқӣ таърихи қобили таваҷҷуҳ дорад, вале дар қаламрави кишварҳои пасошуравӣ ба ин раванди нави таҳқиқ ҳамагӣ дар тури зиёда аз ду даҳсола таваҷҷуҳ зоҳир карда шудааст. Аз ин хотир, гендершиносӣ дар Тоҷикистон низ, илми ҷавон ба ҳисоб меравад.

Дар кишварҳои пасошуравӣ, пеш аз ҳама, ба масъалаҳои гендерӣ пажӯҳишгарони Россия ва баъдан Беларусияву Украина ва Қазоқистон рӯ овардаанд. Дар Тоҷикистон то охири асри XX роҷеъ ба масъалаҳои гендерӣ таҳқиқоти илмӣ вучуд надоштанд. Танҳо аз миёнаҳои солҳои 90-уми асри XX таҳияву татбиқи сиёсати гендерӣ [8] оғоз гардид. Дар давоми чанд соли ахир таҳқиқоти гендерӣ аз тарафи созмонҳои дохилию хориҷӣ ва марказҳои гендерӣ дастгирӣ карда мешаванд. Давлат низ ба масъалаҳои гендерӣ таваҷҷуҳи ҷиддӣ зоҳир менамояд. Сиёсати гендерӣ ба як бахши бартаридоштаи сиёсати давлат табдил ёфта истодааст. Натиҷаи пажӯҳишҳои чанд соли ахир аз тарафи муҳаққиқони тоҷик дар дастури “Гендер и культура. Введение в гендерные исследования” ва боз чанд асари дигар интишор гардидаанд. Новобаста аз мавҷудияти чандин пажӯҳишҳо дар самти гендер, масъалаҳои то ба ҳол таҳқиқнашуда дар ин самт зиёданд.

Истилоҳи “таҳқиқоти гендерӣ” ё “гендершиносӣ”-ро дар солҳои 60-70-уми асри XX ба гардиши илмӣ ворид намудаанд. Нахустин барномаҳои таҳқиқи масъалаи занон ва рафтори иҷтимоии онҳо дар донишгоҳҳои ИМА рӯи кор омадаанд. Яке аз сабабҳои ба таҳқиқоти илмӣ фаро гирифтани масъалаҳои гендерӣ авҷ гирифтани ҳаракатҳои занон дар солҳои 70-уми асри XX будааст. Намояндагони ҳаракатҳои феминистӣ аз нав дида баромадани нақши занро дар пешбурди маданият ва ҷомеа талаб мекарданд. Ҳадафҳои ин ҳаракатҳои иҷтимоӣ аз ҷониби баъзе донишмандон дастгирӣ ёфта, онҳо бо таҳқиқоташон ба тақвият ёфтани феминизм мусоидат менамуданд. Дар ин самт онҳо ба муқобили ақидаҳо ва қолибҳои анъанавии вобаста ба мақоми зан мебаромаданд.

Дар адабиёти илмӣ мафҳуми “гендер” чунин шарҳ дода шудааст: “Гендер” аз калимаи англисии “gender” гирифта шуда, маънояш “ҷинс” мебошад [6]. Албатта, мафҳуми “гендер” тафовути ҷинсӣ ва ҷисмонии байни зану мардро ифода намекунад. Дар ин ҷо мафҳуми “гендер” ба маънои тафовутҳои ҷисмонӣ физиологӣ ва биологии байни зану мард наомадааст, балки сифатҳои аз ҷиҳати иҷтимоӣ ташаккулёфтаи байни зану мардро нишон медиҳад. Пас метавон хулоса баровард, ки сабабҳои иҷтимоие вучуд доранд, ки боиси тафовути миёни зану мард гаштаанд. Гендер ифодакунандаи интизориҳои нақшҳои иҷтимоии байни зану мард, фарқияти таърихан ташаккулёфтаи нақшҳои иҷтимоии байни ҷинсҳо, тақсмоти меҳнат ва талаботу арзишҳои иҷтимоии одамон вобаста ба ҷинс мебошад. Ба андешаи ҷомеашиноси шинохтаи англис Энтони Гидденс, истилоҳи “гендер”, пеш аз ҳама, “рафтори пешбиниғардидаи иҷтимоие мебошад, ки барои мардону занон мувофиқ доништа шудааст” [3, с. 291].

Аввалин маротиба мафҳуми “гендер”-ро донишманди амрикоӣ Роберт Столлер соли 1968 дар китобаш “Ҷинс ва гендер” [9, с. 236] мавриди истифода қарор додааст. Тафовути гендерӣ дар нақшҳои иҷтимоии байни зану мард ифода меёбад. Ин нақш амали инсонро аз рӯи рафтораш муайян менамояд: “Нақшҳои иҷтимоӣ имконият медиҳанд, ки маҷмӯи амсилаҳои рафтор идора карда шаванд” [2, с. 57]. Меъёри

нақшро пешакӣ ҷомеа муқаррар намудааст. Он ба нуқтаи фармондиҳие монанд аст, ки ба миллион иҷроқунандагони нақшҳо фармон медиҳад.

Гендершиноси рус Н.И. Абубикирова таъкид мекунад, ки “истилоҳи “гендер” ҳамчун ифодаи муносибатҳо, ки ба синф, гурӯҳ, категория мансубият дорад, (ки ба яке аз маънои калимаи “род”(чинс) дар русӣ мувофиқат мекунад) фаҳмида мешавад” [1, с. 123].

Муборизаи бемайлоии ҳаракати феминистӣ, ки бо муборизаи сиёсӣ иртиботи бевосита дошт, ба қомебиҳои назаррас оварда расонид. Занҳо тавонистанд ҳаққи овоздиҳӣ дар интихобот ва ҳатто ҳуқуқи ба мақомотҳои ҳокимияти давлатӣ интихоб гардидаанд ба даст оварда, барои адолат ва озодии иқтисодӣ оғоз пеш оранд.

Тақсимоии меҳнат аз давраи ҷамоаҳои ибтидоӣ ва хусусиятҳои фарққунандаи байни занону мардон дар тули тамоми давраҳои таърихӣ инсоният тафовутҳои иҷтимоӣ ва нақши ҷинсҳо дар ҷомеа бештар ва аз ҳам фарққунанда намуд. Пас аз пайдоиши ҷомеаи сармоядорӣ ва сар задани инқилобҳои иҷтимоӣ батадриҷ тартиботи то ин давра устуворгаштаи ҷомеа тағйир ёфт. Ҳуқуқи инсон ва арзишҳои иҷтимоӣ доштани ӯ дар сарҳатти масъалаҳои иҷтимоӣ қарор гирифт. Инқилоби саноатӣ ва тиҷорат занҳо низ ба истисноат ва ҷамъ кардани сармоя ҷалб намуданд. Бо роҳ ёфтани ба истисноат занон, ҳамзамон, барои дарёфти ҳуқуқҳои иҷтимоӣ иқтисодӣ ва сиёсӣ худ мубориза оғоз намуданд. Ин муборизаи занонро дар баробари мардон барои доштани ҳуқуқи озодиҳои феминизм меноманд.

Феминизм идеологияест, ки ҳаракату талошҳои занонро барои озод шудан аз хушунати оилавӣ, имконияти васеи ворид шудан ба фаъолияти иқтисодӣ сиёсӣ ва ба даст овардани ҳуқуқи озодиҳои инсон ва шахрванд ифода менамояд [11, с. 124]. Мафҳуми “феминизм”-ро бори аввал дар охири асри XIX Александр Дюма истифода намудааст. Аввалин манифести феминизмро, ки “Эъломияи ҳуқуқи зан ва шахрванд” ном дорад, соли 1791 адиби фаронсавӣ Олимпия де Гуж навиштааст, ки аввалин маротиба дар таърих баробарҳуқуқ донишманди занону мардонро дар назди қонун талаб менамуд. Дар моддаи аввали ин Эъломия чунин навишта шудааст: “Зан таваллуд мешавад ва дар назди қонун озод аст ва бо мардон баробарҳуқуқ мебошад”. [4]. Ҳаракатҳои феминистӣ дар Фарб дар асрҳои XIX ва XX авҷ мегиранд. Занҳо тавассути талош ва кӯшишҳои муштарақ ба он муваффақ гардидаанд, ки бо мардон баробар маош гиранд, соати кориашонро кам намоянд, ба иттифоқҳои касаба, касбу ихтисосҳои то ин замон дастнарас ё ба истилоҳ “мардона” ва таълим дастрасӣ пайдо намоянд, узви ҳизбу ҳаракатҳои сиёсӣ гарданд, ҳуқуқи интихоб намудан ва интихоб шуданро пайдо намоянд (бо кӯшишҳои равияи феминистии суфражисткаҳо) аз қафолатҳои иҷтимоӣ ва ҳифзи иҷтимоӣ ҳангоми маҳдуд гардидани қобилияти иҷтимоӣ ва давраи ҳомилагию нигоҳубини фарзанд бархӯрдор гарданд. Новобаста аз ба даст овардани ин ҳама ҳуқуқҳо занон то дер боз аз онҳо ба таври самаранок истифода бурда наметавонистанд, зеро то ҳол дар ҷомеаҳои суннатӣ барои амалӣ гаштани ҳуқуқи занон қолибҳои ақидавии консервативӣ, урфу одат ва анъанаҳо монеа эҷод мекунанд.

Аз охири асри XX дар ҳаёти занон як қатор таҳаввулоти бузург ба амал омад. Маҳви бесаводии бештари занон, рушди касбияти онҳо, тағйир ёфтани вазифаҳои иҷтимоӣ оила ва гузаштани баъзе вазифаҳои он ба дигар ниҳодҳои иҷтимоӣ (маҳсусан маориф) қори занонро сабук кард. Имрӯзҳо ба сифати заминаи ғоявии ҳаракатҳои нави занон неофеминизм баромад мекунад. Неофеминизм тасаввуроти анъанавиро оид ба идомаи насл ва тавлиди кӯдакон мавриди боздид қарор дода, аз таълимоти нависанда ва файласуфи фаронсавӣ Симона де Бовуар сарчашма мегирад.

Неофеминизм таълим медиҳад, ки тамоми таърих ва фарҳанг мувофиқи ҷаҳонбинӣ ва завқи мардон бунёд гардидаанд, аз ин рӯ занон дар чунин низом озодона қору фаъолият карда наметавонанд. Бояд қолибҳои рафтору фаъолияти аз ҷониби мардон “иштироӣшуда” шикаста шаванд ва тарҳи нав пешкаш гардад.

Пас аз инқилоби соли 1917 идеяи баробарии мардону занон ҳамачониба тарғиб, мустаҳкам ва воқеӣ мегардад. Дигаргуниҳои иҷтимоӣ сиёсӣ қоркарди роҳҳои нави

халли масъалаҳои занон ва муносиботи оилавии зану мардро ба миён овард. Аввалин давлате, ки дар Конститутсияи соли 1918-и худ баробархукукии зану мардро дар ҳамаи соҳаҳои ҳаёти ҷамъиятӣ таҳким бахшида, баробарии шароити меҳнат, интихоби касб ва тарзи фаъолияти зану мардро ба таври оммавӣ тарғиб менамуд, Давлати Шуравӣ буд. Идеологияи Давлати Шуравӣ аз таълимоти марксизм сарчашма мегирифт, ки он баробархукукии зану мардро эътироф мекард. К. Маркс ва Ф. Энгелс – асосгузори марксизм, ба масъалаи озод намудани зан аз ғуломии ҳонагӣ таваҷҷуҳи хосса зоҳир намуда, онро ҳамчун як ҷузъи ҷараёни умумии озодии инсоният мешумориданд. Асоси концепсияи гендерии марксизмро нуктаҳои зерин ташкил медоданд:

- дар раванди ҷудо шудани истеҳсолот аз оила вазифаҳои оила низ тағйир меёбанд;

- занон бояд ба низоми истеҳсолоти ҷамъиятӣ ҷалб карда шаванд;

- меҳнати дучонибаи онҳо, яъне ҳам кори хона ва ҳам кори истеҳсолӣ боз дошта шаванд;

- модару кӯдак аз ҷониби давлат ҳифз гарданд ва ғайра [7, с. 78].

Вале, новобаста аз комёбиҳои зиёди 70 соли ҳукмронии Ҳокимияти Шуравӣ дар аксари музофоти ин давлат мисли пештара сатҳи дониши занон паст буд, онҳо назар ба мардон даромади камтар доштанд ва бештар ба корҳои оилавӣ банд буданд.

Дар ҷомеаи тоҷик бошад, муносибатҳои оилавӣ то Инқилоби соли 1917 хусусияти падаршоҳӣ доштанд. Пас аз ин инқилоб ақидаи баробарии зану мард то андозае ба воқеият табдил ёфт, вале мушкилоти занони тоҷик ба маротиб афзуд. Вазифаи модар будан, кору бори хона ва иштирок дар истеҳсолоти ҷамъиятӣ барои занони тоҷик бори ниҳоят гарон буд. Аз байн рафтани Давлати Шуравӣ боиси дар ҷомеа сар задани бухронҳои иқтисодию сиёсӣ гардид ва дар натиҷаи он корхонаҳо аз кор монданд, истеҳсолот рӯ ба таназзул ниҳод.

Ба мисли баъзе ҷомеаҳои суннатӣ дар Тоҷикистон низ аз рӯйи қолибҳои анъанавӣ ба корҳои мардона меҳнати фикрӣ, ташкилӣ, идоранамой, қабули қарорҳо, корҳои вазнини ҷисмонӣ ва ғ., ба корҳои занона тавлид, парасторӣ ва тарбияи кӯдак, корҳои хона ва хидматгузорӣ, чун пешхизматҳо, рӯбандаҳои кӯча, котибаҳо, корҳои конселярӣ, муаллимӣ, ҳамшираҳои шафқат ва дигар корҳои камдаромаду каммузд дохил мешаванд. Бо сабабҳои объективӣ занҳо дар пешрафти мансабӣ, ихтисос, дастрасии нопурра ба бозори меҳнат ва ғайра аз мардҳо қафо мемонанд. Ба ин сабабҳо, пеш аз ҳама, тавлиди кӯдак ва нигоҳубини он, корҳои хона, нигоҳубини аъзои оилаи фаъолиятшон маҳдуд, монета эҷод кардани мардони оила, урфу одатҳо ва анъанаҳои дар ҷомеа вучуддошта дохил мешаванд. Баъзан занҳо ба низои нақшӣ гирифтдор шуда, дар дуруҳаи интиҳоб қарор мегиранд: кори хона (оила) ва ё фаъолияти берун аз оила. Дар шароити фарҳангии мо аксаран занон оиларо интиҳоб мекунанд, зеро надоштани шавҳар ва фарзанд барои зани тоҷик тамғаи нангинӣ ба ҳисоб меравад. Алоқа ва муносибатҳои иҷтимоии зани хонашин маҳдуд аст, яқрангии зиндагӣ шавқу ҳаваси онҳоро гум мекунад ва аксаран ба таназзули фикрӣ оварда мерасонад. Баъдан, интиҳоби фаъолияти касбӣ ба зан сабукие намеорад, зеро на ҳама занҳо дар ин самт бо сабабҳои дар боло номбаршуда ба муваффақиятҳо ноил мегарданд. Мардон асосан ба корҳои сердаромад ва занон ба корҳои барояшон мувофиқ, ки камтар ба корҳои оилавиашон ҳалал расонад, майл менамоянд. Дар баробари ин, аксарияти корфармоён кӯшиш менамоянд, ки занону духтаронро камтар ба кор гиранд. Барои он ки занон эҳтимолияти шавҳардор (агар шавҳар надошта бошанд) ва ҳомиладор шудан ва ба руҳсатии таваллуд баромаданишон бештар аст. Ҳангоми ихтисори ҷойи корӣ ё зарурати аз кор дур андохтан ба сифати объект нахуст занон қарор мегиранд, зеро мувофиқи анъанаҳои қолибӣ бо ҷойи кор, дар навбати аввал, бояд саробони хона, яъне мардон таъмин карда шаванд. Занҳоро бошад, мардони хона ё шавҳарҳояшон аз ҷиҳати иқтисодӣ таъмин мекунанд.

Иқтисоди бозоргонӣ сохтори тақсимои меҳнатро дар оила тағйир дода истодааст. Занони тоҷик бо сабабҳои норасоии иқтисодӣ, набудани саробони оила (мардон дар муҳочирати меҳнатӣ қарор доранд) маҷбур мешаванд, ки берун аз оила кор кунанд. Зиеда аз 1,5 млн аҳолии Тоҷикистон (асосан мардон) ба Россия ва дигар кишвар узвиҳои ИДМ ба муҳочирати меҳнатӣ рафтаанд. Қисме аз онҳо солиёни зиёд ба оила барнамегарданд, инчунин аз ҷиҳати молиявӣ оилаҳои худро дастгирӣ намекунанд. Дар натиҷа бори сангини рӯзгор ва таъмини моддии аъзои оила ба дӯши занон меафтад. Дар ҳолате ки зани тоҷик дар корҳои вазину серташвиш банд мешавад ва шавҳар дар муҳочират аст, кӯдакон аз тарбия дур монда, качрафтор мешаванд ва дар кӯчаҳо беназорат гаштугузор менамоянд. Ин амр дар қатори дигар омилҳо низ метавонад яке аз омили хушунат дар оила бошад.

Таҳлилҳо нишон медиҳанд, ки тақсимои оилавии меҳнат ба анъана табдил ёфтааст ва инро ҳам занон ва ҳам мардон эътироф менамоянд. Дар ҷомеаи тоҷик корҳои занона, мардона ва корҳои муштараки зану мард хело дақиқ муайян карда шудаанд. Зан ҳамаи корҳои вазнини хоҷагии оилавино ба дӯши худ мегирад ва эътироз намекунад, онро вазифаи “табӣӣ”-и худ меҳисобад. Ҳатто зан аз мард даромади зиёд ба хона оварад ҳам, мард ба корҳои хонагии ӯ мадад намерасонад.

Вобаста ба нуктаҳои дар боло зикргардида заминаҳои хушунат ба занон фароҳам меоянд. Чунин тақсимои оилавӣ ва иҷтимоии меҳнат на танҳо нобаробарии гендериро ба вуҷуд меорад, балки боиси маҳдуд гаштани вазифаҳои занон ва дар чор девори хона маҳкум намудани онҳо мегардад. Дар ҳамаи маданиятҳои падарсолорӣ зан маҳлуқа ҳисоб мешуд, ки ба мард тобеъ ва ба ӯ тааллуқ дорад. Хушунат ба зан дар урфу одат, анъана, никоҳ ва ғайра мустаҳкам ва гӯё “қонунӣ” гардонида шуда буд. Зан ва духтарон дар баробари иҷрои корҳои вазнини оилавӣ ба корҳои вазнини хоҷагӣ машғул шуда, ҷисман хароб гашта, ба касалиҳои зиёд мубтало мегарданд. Илова бар ин, онҳо бесавод монда, инкишофи ақлонашон боздошта мешавад. Маҳз ин анъанаҳо, одатҳои кухнаи боқимондаи падаршоҳӣ ба занон имконият намедиҳанд, ки фаъолона баробари мардон дар истехсолот, мактаб ва дар ҳаёти сиёсии ҷамъият ширкат варзанд. Ҳуқуқу озодиҳои шахсӣ иҷтимоии занон ошкоро поймол карда мешаванд, хушунати иҷтимоӣ, психологӣ, шахсонӣ ва маданӣ нисбати занон ба таври ошкор ба ҷашм мерасад. Занҳо дар ҳама гӯшаҳои дунё ба шаклҳои гуногуни ҳуқуқпаймолкунӣ, мисли хариду фурӯш, зӯроварии оилавӣ, ҷалб намудан ба шахсоният ва ғ. дучор мешаванд.

Маҳдудият эҷод намудан дар интиҳоби касб ба бозори меҳнат ва зиёд будани бекорон, кам будани маош ва рақобати шадиди бозори меҳнат вобаста аст. Қисми зиёди занон ихтисос надоранд ва ба корҳои вазнини ҷисмонии кишоварзӣ, хизматрасонӣ ва тиҷорати кӯчагӣ ва бозор машғул ҳастанд, ки дар он ҷойҳо одитарин меъёрҳои санитарӣ ва меҳнатӣ риоя намешаванд. Волидон ба духтарон иҷозат намедиҳанд, то таҳсили худро дар мактабҳои олии миёнаи касбӣ давом диҳанд ва ин равандро амали беҳуда мешуморанд. Агар дар даврони шуравӣ зиёда аз 40%-и донишҷӯёни донишгоҳҳои олиро духтарон ташкил мекарданд, айни замон ин рақам ҳамагӣ ба 20% мерасад [10, с. 34].

Бо айби волидайн баъзе духтарон аз синфҳои поёни мактаби миёнаро партофта, ба корҳои хона машғул мешаванд ва ба синни никоҳӣ нарасида, ба шавҳар дода мешаванд. Ҳол он ки ҷавондухтари ба синни никоҳӣ нарасида ҳанӯз ба муносибатҳои оилавӣ ва ҷинсӣ омода нест ва ӯ аз ин ҷароҳати ҷисмонӣ ва психологӣ мебинад.

Нобаробарии гендерӣ бо сабабҳои иқтисодӣ иҷтимоӣ на танҳо нигоҳ дошта мешавад, балки тезтунд гаштани он батадриҷ ошкор гардида истодааст. Аз ин мардон истифода бурда, бо ҳар роҳ монеи маълумотгирӣ ва интиҳоби касби дилхоҳи занон мегарданд. Зан аз рӯзҳои нахустини зиндагӣ зери фишори ҷорҷӯбаи анъанаҳои хонагӣ ба воя мерасад. Онҳоро дар руҳияи ғулумӣ ва итоаткор будан ба мард (шавҳар) тарбия менамоянд. Аксарияти занони деҳот на танҳо оид ба дастовардҳои шахсӣ фикр намекунанд, ҳатто ба китобхонӣ ва маълумотгирӣ ҳавас

надоранд. Аз ин рӯ, тарбияи маънавии занон, ба корҳои сиёсӣ, иҷтимоӣ ва мақомоти ҳифзи ҳуқуқ ҷалб намудани онҳо бояд яке аз вазифаҳои стратегии паст намудани ҳушунат нисбати занон бошад.

Таъмини имконоти баробари гирифтани маълумот баробарҳуқуқии занону мардонро дар ҳамаи соҳаҳои ҳаёт таъмин менамояд. Дар ҷомеаи демократӣ ва кушод таҳсилот воситаи беҳтаринест, ки ба занон имконият медиҳад, то ба мақомҳои баланди иҷтимоӣ бирасанд.

Бояд зикр намуд, ки нобаробарии гендерӣ дар тамоми сайёра, новобаста аз сатҳи тараққиёти давлатҳои ҷаҳон то ба ҳол вучуд дорад. Бинобар ин, то ба ҳол ҷустуҷӯи усул, муносибатҳо ва стратегияҳо барои аз байн бурдани ин нобаробарӣ ва ҳушунатҳое, ки аз он бармеоянд, идома дорад. Соли 1948 аз тарафи СММ “Эъломияи ҳуқуқи башар” қабул гардид, сипас, соли 1979 СММ Конвенсия “Дар бораи аз байн бурдани ҳама гуна шаклҳои таъбиз нисбати занон”-ро қабул кард, ки ҳама гуна маҳдудсозии ҳуқуқиро аз лиҳози чинсият манъ намуда, баробарҳуқуқии занону мардонро дар соҳаҳои иқтисодӣ, иҷтимоӣ, сиёсӣ, фарҳангӣ ва шахрвандӣ муқаррар кардааст. Танҳо дар солҳои 70-80-уми асри XX дар Фарб пас аз паҳн гардидани ғояи баробарҳуқуқии занону мардон дар никоҳу кор масъалаи зӯрварӣ дар оила низ ҳамчун зухуроти манфӣ эътироф гашта, мушкилоти иҷтимоӣ доништа шуд [5]. Сармашқи кори худ намудани санадҳои ҳуқуқӣ, таҷрибаи давлатҳои мутараққӣ, ҷаҳду кӯшиш барои аз байн бурдани омилҳои асосии ба вучуд омадани ҳушунат нисбати занон барои кам кардани сатҳи ҷунин ҳушунат ва зӯрварихо мусоидат намуда, барои зудтар расидан ба мақсадҳои баробарии гендерӣ мувофиқ хоҳанд буд.

Муқарриз: Махмадизода Н.Д. – д.и.ф., профессори ДМТ

АДАБИЁТ

1. Абубакирова Н.И. Что такое гендер? // Общественные науки и современность / Н.И. Абубакирова. - 1996. -№6. -С.123-125.
2. Волков Ю. Социология / Ю.Волков. -М., 2007. -С.57.
3. Гидденс Э. Социология / Э.Гидденс. -М., 1999. - 665 с.
4. Гизела Бок. Права женщин как права человека. «Декларация прав женщин и граждан» Олимп де Гуж. Вклад в тематический фокус «Европейская история – гендерная история». В: Портал европейской истории. 2009г. (clio-online.de [доступ 20.08.2022 г.]).
5. Из опыта Канады / США: экономика, политика, идеология. -1996. -№3.
6. Коновалов С. История гендерного неравенства: Учебно-методический комплекс по курсу «Введение в теорию гендера» / С.Коновалов, М. Топаева. - Вып. III. -Алматы, 1999.
7. Маркс К., Энгельс Ф. Соч. Т.2. -С.78-79.
8. Сиёсати гендерӣ фаъолияти давлатӣ ва ҷамъиятиест, ки ба таъмини баробарии муносибатҳои мутақобилаи мардон ва занон равона шудааст. (Қонуни Ҷумҳурии Тоҷикистон «Дар бораи кафолати давлатии баробарҳуқуқии мардону занон ва имконоти баробар барои амалигардонии онҳо»).
9. Столлер Р. Пол и гендер: о развитии мужественности и женственности. Science House / Р. Столлер. - Нью-Йорк, 1968. -383с.
10. Шоисматуллоев Ш. Насилие в отношении женщин: настоящее и прошлое / Ш. Шоисматуллоев. – Душанбе, 2005. –С.34.
11. Stoller R.J. Sex and Gender. N.Y. 1968. P.9. Цит. по: Кейт Миллетт. Теория сексуальной политики в кн. Феминизм и гендерные исследования: Хрестоматия. Под. общ. ред. В.И. Успенской. –Тверь, 1999. – С.124.

ҲАРАКАТИ ГЕНДЕРӢ ВА МУБОРИЗА БАР ЗИДДИ ҲУШУНАТ НИСБАТИ ЗАНОН

Дар мақола масъалаи омӯзиши ҳаракатҳои гендерӣ ва феминистӣ, таърихи таҳаввул, маъно, моҳият ва вазъи онҳо дар доираҳои илмӣ ва ҷомеа, роҳҳои мубориза бо ҳушунат нисбати занон баррасӣ гардидааст. Қайд мешавад, ки масъалаҳои гуногуни гендерӣ дар илмҳои ҷомеашиносии ҷаҳон, аз ҷумла дар ҷумҳурҳои собиқ Шуравӣ, мавриди таҳқиқ қарор доранд ва омӯзиши ин самт дар ҳоли рушд мебошад. Аз ҷумла, гендершиносӣ дар Тоҷикистонро метавон соҳаи нисбатан ҷавони илм донист. Дар доираи мақола вазъи таърихӣ-фарҳангӣ ва кунунии занони ҷомеаи тоҷик низ мавриди таҳлилу баррасӣ қарор гирифта, вобаста ба вазъи мавҷуда роҳҳои мубориза бар зидди ҳушунат нисбати занон пешбинӣ карда шудааст.

Калидвожаҳо: гендер, феминизм, тақсимоти меҳнат, оила, муносибатҳои иҷтимоӣ, хушунат нисбати занон, меҳнати хонагӣ, тарбияи фарзанд.

ГЕНДЕРНОЕ ДВИЖЕНИЕ И БОРЬБА С НАСИЛИЕМ В ОТНОШЕНИИ ЖЕНЩИН

В статье рассматривается вопрос изучения гендерных и феминистских движений, история их развития, их значение, сущность и статус в научных кругах и обществе, пути борьбы с насилием в отношении женщин. Отмечается, что различные гендерные вопросы изучаются в социальных науках мира, в том числе в странах постсоветского пространства, и изучение этого направления находится в стадии развития. Например, гендерные исследования в Таджикистане можно считать относительно молодой областью науки. В рамках статьи также было проанализировано историко-культурное и современное положение женщин в таджикском обществе в зависимости от сложившейся ситуации намечены пути борьбы с насилием в отношении женщин.

Ключевые слова: гендер, феминизм, разделение труда, семья, социальные отношения, насилие над женщинами, домашний труд, воспитание детей.

GENDER MOVEMENT AND FIGHTING VIOLENCE AGAINST WOMEN

The article deals with the study of gender and feminist movements, the history of their development, their significance, essence and status in the scientific community and society, ways to combat violence against women. It is noted that various gender issues are being studied in the social sciences of the world, including in the countries of the post-Soviet space, and the study of this area is in the development stage. For example, gender studies in Tajikistan can be considered a relatively young field of science. The article also analyzed the historical, cultural and current status of women in Tajik society and considered, depending on the current situation, ways to combat violence against women were outlined.

Key words: gender, feminism, division of labor, family, social relations, violence against women, domestic work, child rearing.

Маълумот дар бораи муаллиф: *Сафарова Бону Курбоновна* – Донишгоҳи миллии Тоҷикистон, кафедраи таърихи фалсафа ва фалсафаи иҷтимоӣ факултети фалсафа, унвонҷӯӣ. **Суроға:** 734025, ш. Душанбе, Ҷумҳурии Тоҷикистон, хиёбони Рӯдакӣ 17. E-mail: safarovaBQ@mail.ru. Телефон: **(+992)918750991**.

Сведения об авторе: *Сафарова Бону Курбоновна* – Таджикский национальный университет, кафедра истории философии и социальной философии факультета философии, соискатель. **Адрес:** 734025, г. Душанбе, Республика Таджикистан, проспект Рудаки, 17. E-mail: safarovaBQ@mail.ru. Телефон: **(+992)918750991**.

Information about the author: *Safarova Bonu Kurbonovna* – Tajik National University, Department of History of Philosophy and Social Philosophy, Faculty of Philosophy, applicant. **Address:** 734025, Dushanbe, Republic of Tajikistan, Rudaki Avenue, 17. E-mail: safarovaBQ@mail.ru. Phone: **(+992)918750991**.

Муҳаммадқодири Начмуддин
Донишгоҳи миллии Тоҷикистон

Дар шароити имрӯзаи ҷаҳонишавӣ ва таъсири он ба низоми маориф барои таҳлилу баррасӣ намудани муносибати мувофиқи дин ва давлат, ҷустуҷӯи шаклҳои алоқамандӣ ва баҳамтаъсиррасонии таҳсилоти динӣ ва дунявӣ аҳамияти муҳими назариявӣ ва амалӣ дорад.

Пас аз барқарор шудани Ҳокимияти Шуравӣ дар Осиёи Миёна ба руҳониёни исломӣ ва ба таҳсилоти динии аҳолии фишори зиёд оварда намешуд. Дар ибтидои солҳои 20-уми асри ХХ Ҳокимияти Шуравӣ на бо роҳи инкори дин, балки бо роҳи кушодани мактабҳо, клубҳо, китобхонаҳо ва дигар ҷорабиниҳои фарҳангӣ бо дин мубориза мебуд. Дар Ҷумҳурии Бухоро, ки тибқи барномаи таълимии мактабҳои дунявӣ барои таълими динӣ вақт ҷудо карда мешуд, хонандагони ба синни 14-солагӣ расида ба таври ихтиёрӣ дар масҷид асосҳои исломро омӯхта метавонистанд. Дар ин давра мактабҳои динӣ дар байни халқ мақоми баланд доштанд ва дар баробари мактабҳои дунявӣ амал мекарданд ва новобаста ба фишору монеагузориҳои Ҳокимияти Шуравӣ нисбат ба мактабҳои дунявӣ ҳолати хуби моддӣ ва моливӣ доштанд. Аҳолии ба мактабҳои динӣ кумакҳои молиявӣ мерасониданд ва ҳамзамон аз ҳисоби даромади заминҳои муассисаҳои динӣ (вақф) маблағгузорӣ мешуданд. Баъзе аз волидайн фарзандони худро аз муассисаҳои таҳсилоти дунявӣ гирифта, дар ин мактабҳои хусусӣ мегузоштанд ва таълими диниро аз дунявӣ афзалтар мепиндоштанд. Омӯзгорони динӣ дар байни аҳолии мақому мартабаи баланд доштанд ва онҳо дар устувории мактабҳои динӣ мусоидат менамуданд. Масалан, дар шаҳри Хеваи Ҷумҳурии Халқии Шуравии Хоразм шумораи хидматгузори ташкилотҳои динӣ, хонандагони мадраса ва мактабҳои анъанавӣ ба 2550 нафар рафта мерасид, ки ҳамаи онҳо аз ҳисоби даромадҳои вақф зиндагӣ мекарданд. Моҳи октябри соли 1923 дар ин ҷумҳурӣ 89 мактаби динии анъанавӣ вучуд дошт [1, с.19].

Дар ибтидо аксарияти зиёиён, ки пешбаранда ва тарғибгари илми дунявӣ ҳастанд, ба таҳсилоти динӣ рӯ оварданд, ҳатто дар муассисаҳои илмӣ олимони ҷавон ба сифати мавзӯҳои тадқиқоти илмӣ мавзӯҳои динӣ ва таълимоти динии руҳониёни диниро интихоб мекарданд ва ин раванд то ҳол ба назар мерасад. Аз миёнаҳои солҳои 20-уми асри ХХ сар карда, муносибати Ҳокимияти Шуравӣ ба мактабҳои динӣ тағйир меёбад, биноҳои таълимии динӣ ба мактабҳои дунявӣ табдил дода шуда, аз ҳисоби даромади вақф мактабҳои советӣ кушода мешуданд. Дар ин давра шумораи мактабҳои шуравӣ якбора афзуд, соли 1927 дар Андҷон 207 мактабҳои анъанавӣ ва 277 мактабҳои шуравӣ, дар Фарғона 118 мактаби анъанавӣ ва 272 мактаби шуравӣ, дар Зарафшон 120 мактаби анъанавӣ ва 110 мактаби шуравӣ, дар Хуҷанд 68 мактаби анъанавӣ ва 90 мактаби шуравӣ амал мекарданд [3, с.187-188]. Аз барномаи таълимии мактабҳои шуравӣ омӯзиши динӣ берун карда шуда, ҳатто ба руҳониён фаъолият кардан дар мактабҳои шуравӣ ва маорифи халқ манъ гардид.

Бо сабаби роҳ ёфтани таълимоти равияҳои динии ғайрианъанавии динӣ ба мафкураи ҷавонон ва паҳн гардидани шуури ифротӣ, соли 2021 дар тамоми муассисаҳои таҳсилоти олии касбии Тоҷикистон таълими фанни “Диншиносӣ” ба роҳ монда шуда, дар назди факултети фалсафаи Донишгоҳи миллии Тоҷикистон кафедраи Диншиносӣ ва ихтисоси диншиносӣ кушода шуд. Аз соли таҳсили 2022-2023 дар Донишгоҳи миллии Тоҷикистон донишҷӯёнро бо ихтисоси диншиносӣ қабул намуданд. Хатмкунандагони ин ихтисос ҳамчун мутахассисони касбии диншиносӣ мода шуда, дар ташкилоту муассисаҳои давлатӣ оид ба дин кор карда метавонанд. Оид ба масъалаи алоқамандии таҳсилоти динӣ ва дунявӣ Б.С. Гершунский навиштааст, ки таносуби дурусти таҳсилоти дунявӣ ва динӣ бояд ба

«хамгиروي арзишҳои равонӣ (психикӣ)-и одамон ва ҷомеа, ташаккули тадриҷии фазои ягонаи равонии тамаддун» мусоидат намояд [2, с. 437].

Яке аз хусусиятҳои фарқкунандаи интиҳоби таҳсилоти динӣ аз дунявӣ дар он зоҳир мегардад, ки таҳсилоти динӣ ба эътиқод ва ҳиссиёти хонандагон ва ё волидайнӣ онҳо алоқамандӣ дорад. Агар дар оила тарзи зиндагии динӣ интиҳоб шуда бошад ва аъзоёни оила арзишҳои диниро аз дунявӣ афзалтар шуморанд, пас роҳи таҳсилоти диниро пеш мегиранд. Албатта, дар ин самт ҳолатҳои истисноӣ чой доранд, яъне нафароне вомехӯранд, ки оилашон аз тарзи зиндагии динӣ дур мебошанд, аммо зерӣ таъсири муҳити иҷтимоӣ, махсусан, ҳамсолон монда, таҳсилоти диниро интиҳоб менамоянд ва ё мақому нуфузи руҳониёнро дида, тарзи зиндагии диниро афзалтар мешуморанд. Нисбат ба интиҳоби таҳсилоти дунявӣ муносибат дигар аст ва бештар ба интиҳоби оқилона таъя карда мешавад. Дар ин ҳолат шахс ба қобилият ва малакаи шахсӣ таъя карда, касби худро интиҳоб менамояд. «Агар интиҳоби қомилан ҳама гуна намуди таҳсилоти касбии дунявӣ ба ангезаҳои оқилонаи шахс асос ёбад, пас бо таълимоти динӣ ҳама чиз қомилан муқобил аст – дар ин ҷо интиҳоб ба андозаи бештар аз ҷониби маҷмуи ангезаҳои бешуурона, муносибатҳои психологӣ муайян карда мешавад» [7, с.14].

Таҳсилоти расмӣ динӣ имконият медиҳад, ки муҳассилин фанҳои дунявии муосирро низ омӯзанд. Агар руҳониён аз донишҳои дунявӣ бархӯрдор бошад, хатари ташаккул ёфтани хурофот ва андешаҳои ифротӣ аз байн меравад. Омӯзиши илмҳои дунявӣ ва мувофиқат намудан ба донишҳои муосири дунявӣ дар ҳамаи зинаҳои низоми таҳсилоти динӣ қобили қабул аст. Ҳоло низоми таҳсилоти динӣ барои омӯзиши илмҳои замонавии дунявӣ монеа намегардад, баръакс омӯхтани илмҳои дунявӣ боиси ташаккулёбии шахсияти руҳониён мегардад ва алоқамандии байни низоми таҳсилоти динӣ ва дунявӣ бештар мешавад. Дар натиҷа, руҳониён ҳангоми шарҳ додани зуҳуроти динӣ ба донишҳои илмӣ ва мантиқ таъя карда, масъалаҳои диниро равшану фаҳмо шарҳ дода метавонанд.

Агар таҳсилоти расмӣ динӣ бо таҳсилоти дунявӣ алоқаманд гардад, бо пешрафти таҳсилоти дунявӣ шакл ва методҳои таҳсилоти динӣ низ ташаккул меёбанд. Масалан, дар асри 21 ҳангоми раванди таълими динӣ аз дастовардҳои илму техника ва технологияи иртиботӣ ба таври васеъ истифода бурда мешавад. Аммо таҳсилоти динӣ ба ҳамаи наовариҳо кушода нест ва нисбат ба таҳсилоти дунявӣ дар таҳсилоти дунявӣ ба ҷаҳонбинии плюралистӣ озодӣ дода намешавад. Руҳониён ба як варианти шарҳи зуҳуроти иҷтимоӣ эътимод дошта, нуқтаи назари худро тағйир намедиханд, аммо донишҳои дунявӣ барои шарҳи оқилонаи ин нуқтаи назар қумак мерасонанд.

Таълими босифати динӣ қоидаҳои рафторро муайян намуда, ахлоқи шахсро ташаккул дода, шахсияти дорой олами бойи маънавиро тарбия менамояд. Таҳсилоти расмӣ динӣ инсонӣ ботаҳаммул ва хушахлоқро ба воя мерасонад, ки барои ӯ ҳама гуна ифротгарой ва хурофот бегона аст. Бе заминаи дониши динӣ ҷанбаҳои таърихӣ ҳаёти иҷтимоӣ халқи моро амиқ омӯхтан ғайриимкон аст. Новобаста ба паҳншавии зуҳуроти секуляризм дин ба ҷомеаи муосир ва ҳаёти иҷтимоӣ таъсир мерасонад. Агар дониши воқеӣ динӣ таълим дода нашавад, дар ҳалои он арзишҳои ифротӣ ва хурофотии динӣ паҳн мегардад, идеологияи экстремизми динӣ устувор гашта, намояндагони ғояҳои хатарнок ва харобсозанда меафзояд ва низоми динӣ авҷ мегиранд. Роҳи муҳимтарини мубориза бо идеологияи экстремизми динӣ таълими дурусти динӣ ва ташаккули шуури динӣ шахрвандон мебошад.

Ҳоло таҳсилоти динӣ дар ҳолати бӯхронӣ қарор дорад, зеро таълими хусусии динӣ бо қонун манъ карда шудааст, ангуштшумор будани муассисаҳои таълимӣ расмӣ динӣ талаботи ҷомеаро ба таҳсилоти динӣ қонеъ гардонидани наметавонад. Дар натиҷа таъсири гурӯҳҳои иҷтимоӣ динӣ ва руҳониёни алоҳидаи динӣ дар фазои динӣ ҷумҳурӣ зиёд гардида, онҳо аз технологияи иртиботӣ муосир истифода бурда, ақидаҳои худро паҳн менамоянд.

То ҳол дар кишварамон таълими динии пинҳонӣ вучуд дорад, баъзе аз руҳониёни муфтхӯр бо ҳар роҳ таълими динӣ ва ибодати ноболиғон ва ҷавонро талаб намуда, волидони ноогохро водор менамоянд, ки фарзандонашонро ба таҳсили ғайриқонунии динии хонагӣ ҷалб намоянд. Волидон ҳатто фарзандони хурди худро барои таҳсилоти динии пинҳонӣ ба доми ин гуна руҳониёни аз моҳияти аслии дини ислом беҳабар гирифтдор мекунанд. Таҳсилоти ғайриқонунии динӣ боиси шаклгирии тафаккури хурофотии ноболиғону ҷавонон гашта, дар онҳо ҷаҳонбинии хурофотӣ ва ғайриилмиро ташаккул медиҳад. Дар натиҷа ин гуна наврасону ҷавонон аз илму техника ва омӯзиши фанҳои дақиқ дур шуда, оянда ҳамчун руҳонии хурофотзада ба воя мерасанд. “Мутаассифона, имрӯз волидоне ёфт мешаванд, ки фарзандҳои худро назди ҳамин гуна ашхосе, ки аз аркони дини мубини Ислом беҳабаранд, барои гирифтани таълимоти ғайрирасмии динӣ мемонанд. Ин табақа аз оқибатҳои манфии он ноогаҳ буда, ҳатто дарк наменамоянд, ки дар аксар мавридҳо фарзандашонро ин нафарон ба кӣ ва чӣ табдил медиҳанд. Бинобар ин, таълимоти ғайриқонунии динӣ барои ҷомеаи мо аз он нуқтаи назар хатарзо ва боиси нигаронӣ аст, ки аксари руҳониён худ маълумоти кофии динӣ надошта, ҷаҳонбинӣ ва зарфиятҳои илмии онҳо бисёр маҳдуданд. Раванди таълимоти ғайриқонунии динӣ, сарчашмаи таблиғкунандаи идеологияи ифротӣ ва қадами нахустин ба ҷониби ячейкаҳои ибтидоии террористӣ буда, асосан дар шароити ҳучраҳо ва манзили зисти руҳониёни иртиҷоӣ ба роҳ монда мешавад” [6, с.10].

Мувофиқи омили расмӣ, давоми солҳои 2019-2022 дар Тоҷикистон қариб 2000 ҳолати таълими ғайриқонунии динӣ (13 нафар хатмкунандагони муассисаҳои динии кишварҳои хориҷӣ) ошкор ва пешгирӣ карда шудаанд. Дар байни онҳо 43 нафар имомхатибон, 983 нафар руҳониёни ғайрирасмӣ, 32 омӯзгор ва 17 донишҷӯ низ буданд. Ҳамзамон, 33 волидайн, ки фарзандонашонро барои таҳсилоти дини пинҳонӣ дар назди руҳониён гузоштаанд, ба ҷавобгарии ҳуқуқӣ кашида шуданд [6, с.15-16].

Бояд ёдовар шавем, ки барои пешгирии таҳсилоти ғайриқонунии динӣ, ҳифзи амнияти шаҳрвандон ва пешгирии шомилшавии ҷавонон ба гурӯҳҳои ифротӣ ба Кодекси ҳуқуқвайронкунии маъмурӣ ва Кодекси ҷиноятии Ҷумҳурии Тоҷикистон тағйири илова ворид гардиданд. Ба Кодекси ҷиноятии Тоҷикистон моддаи 334 банди 1 илова карда шуд. Минбаъд барои ғайриқонунӣ ба роҳ мондани таълими динӣ, аз ҷумла тавассути шабакаи интернет, агар ин кирдор хусусияти динии экстремистӣ надошта бошад ва давоми сол, пас аз татбиқи ҷазои маъмурӣ барои ҷунин ҳуқуқвайронкуниҳо содир шуда бошад, ҷавобгарии ҷиноятӣ муқаррар карда мешавад.

Соли 2017 дар муассисаҳои таълими динии хориҷи кишвар 3493 нафар шаҳрвандони Тоҷикистон таҳсил менамуданд. Дар натиҷаи андешидани чораҳои зарурӣ онҳо ба ватан баргاردонида шуданд. Давлат барои таҳсилоти расмии динии ҷавонони Тоҷикистон тамоми заминаҳо ва шароитҳоро фароҳам овардааст, онҳо озодона бо роҳи қонунӣ таҳсилоти динии худро ба анҷом расонида метавонанд. Асосгузори сулҳу ваҳдати миллӣ – Пешвои миллат, Президенти Тоҷикистон муҳтарам Эмомалӣ Раҳмон дар ин маврид ҷунин ибрози назар намудаанд: “Падару модарони азиз, аз таҳсили ғайрирасмии фарзандон дар муассисаҳои таълими динии хориҷи кишвар эҳтиёт бошед, зеро омили дигаре, ки ба густариши мафкураи экстремистӣ мусоидат мекунад, маҳз таҳсили ҷавонон дар ҷунин муассисаҳои таълимӣ мебошад. Гарчанде то имрӯз қисме аз онҳо ба Ватан баргاردонида шудаанд, вале то ба ҳол дахҳо нафари дигар дар мактабҳои динии хориҷӣ ғайриқонунӣ таҳсил карда истодаанд. Аз ин рӯ, бори дигар аз падару модарони азиз хоҳиш менамоём, ки барои баргاردонидани фарзандону хешутаборони худ талош намоед, зеро дар Ватани худамон барои таҳсил ва қору заҳмати созанда тамоми шароит муҳайё карда шудааст” [10, с.5].

Кам шудани таъсири мусбати дин низ ба ҷомеа хатарҳои худро дорад, махсусан, беахлоқӣ, маънавияти паст ва афзудани қачрафторҳои иҷтимоӣ натиҷаи таҳсилоти

кофии динӣ нагирифтани шаҳрвандон мебошад. Махсусан, дар муассисаҳои таълимии Тоҷикистон бояд мутахассисони соҳаи дин таълим диҳанд ва моҳияти аслии динро ба наврасону ҷавонон фаҳмонида тавонанд.

Муносибатҳои тарафайни давлат ва дин дар шароити десекуляризатсия ва бештар шудани таъсири дин дар ҳаёти иҷтимоии Тоҷикистон мубрамияти хосса касб мекунад. Хусусияти фарқкунандаи тағйироти динӣ дар Тоҷикистон ғаёлгардии равияҳои радикалии динӣ, ташаккулёбии экстремизми динӣ, пайдоиши гурӯҳҳои экстремистию террористӣ мебошад, ки бо шиорҳои динӣ ба сафҳои худ ҷалб намудани шаҳрвандон, махсусан, ҷавонон ба фазои сиёсии Тоҷикистон таъсир расонидан мехоҳанд. Дар чунин шароит таҳлили амсилаҳои муносибатҳои давлат ва дин, ёфтани роҳҳои мувофиқи баҳамтаъсиррасонии дин ва ҷомеа, алоқаманд намудани таҳсилоти дунявӣ ва динӣ аҳаммияти калони назариявӣ ва амалӣ дорад.

Файласуфи олмонӣ А. Хасенклевер дар тадқиқоти худ исбот кардааст, ки байни таҳсилоти динӣ ва рафтори демократӣ ҳамбастагии мусбӣ вучуд дорад. Ба ақидаи донишманд, ҳар қадаре ки сатҳи таҳсилоти динӣ паст бошад, ҳамон қадар гуногунрангии динӣ ба сифати воситаи сиёсӣ истифода бурда мешавад [13, с. 288]. Яке аз концепсияҳои, ки таносуби байни дин ва дунявиятро дида мебарояд, бо номи секуляризм мебошад. Мувофиқи назарияи секуляризм дигар дин омили ягонаи ҳамгироии ҷомеа баромад намекунад. Зухуроти секуляризм дар сотсиологияи муосир аз ҷониби муҳаққиқони хориҷӣ П. Бергер, Б. Уилсон, Е.С. Элбакян, Д.А. Узланер ва дигарон таҳқиқ гардидааст. Секуляризм маънои азбайнравии динро надошта, балки аз даст додани мақоми иҷтимоӣ ва аҳаммиятнокии дин дар ҷомеаро ифода менамояд. Секуляризми шуравӣ раванди секуляризатсияи ҷомеаро ҳамчун зухуроти позитивӣ арзёбӣ намуда, яке аз зинаҳои озодшавии инсоният аз зулми маънавӣ меномад, ки дар натиҷа ба рушди ҷомеа роҳ кушода мешавад [11, с.62-69]. Классикони назарияи секуляризм П. Бергер ва Б. Уилсон андеша доштанд, ки раванди секуляризатсия боиси таназзули эътиқод ва маънавияти ҷомеа мегардад. Аксарияти муҳаққиқон бар ин боваранд, ки секуляризм динро аз байн набурда, балки боиси таҳаввулоти дин мегардад, яъне шаклҳои нави эътиқоди одамон пайдо мешаванд. Секуляризм ба давлатҳои рӯ ба инкишоф бо технологияи пешқадам, санъат, демократия ва муд ворид мегардад. Ҳоло бошад, донишмандон дар бораи бозгашти дин ба ҳаёти иҷтимоӣ ё десекуляризатсия сухан мегӯянд, ки ин раванд дар Тоҷикистон аллакай давом дорад.

Таҳсилоти динӣ, ба андешаи А.Ф. Козирев «намудҳои гуногуни ғаёлияти тарбиявиро дар бар мегирад, ки ин ё он тарз бо омӯзиши дин, тарбияи эҳсосоти динӣ ва рушди шуури динӣ алоқаманд аст» [4, с.13-14]. Ҷомеашиноси рус Г.В. Осипов оид ба аҳаммияти иҷтимоии дин чунин навиштааст: «Дин бо тамоми шаклу зухуроташ бузургтарин падидаи таърихи инсоният мебошад. Он шахсро дар тамоми марҳилаҳои мавҷудияти ӯ, аз замоне дар бораи худ дар робитаи ногустанӣ бо табиат фикр мекард ва то имрӯз ҳамроҳӣ менамояд. Маҳз таълимоти динӣ хирад ва таҷрибаи ҳаётии одамонро оид ба масъалаҳои ахлоқӣ ҷамъбаст намуда, дар ин замина заминаҳои асосии ахлоқро ифода мекунад, ки бидуни онҳо мавҷудияти халқҳо, ташкили ҳаёти рӯзмарраи иҷтимоии онҳо ғайриимкон аст. Ҳамаи динҳо бавучудодама, пеш аз ҳама, «ҳаракатҳои ҷамъиятии ахлоқӣ» буданд» [8, с.6].

Дин ҳамчун шакли махсуси шуури ҷамъиятӣ ба тамоми паҳлуҳои ҳаёти ҷамъиятӣ таъсири худро мерасонад. Дунявият маънои инкор ва рад намудани динро надошта, дар ҷомеаи дунявӣ диндорон ва бединон дар фазои мусоид ва осоишта муштарак зиндагӣ мекунад. То асри 19 одами озодандеш ва дунявӣ зидди дин, руҳониён ва муассисаҳои динӣ шуморида мешуд. Дар ҷомеаи имрӯза дунявият ба ахлоқи умумиинсонӣ, ғояҳои оқилона ва рушди илму техника алоқаманд гаштааст. Дигар ахлоқи динӣ ва меъёрҳои динӣ пурра дар ҷомеа ҳукмрон буда наметавонад, аммо дунявият бо секуляризм ҳаммаъно нест ва дар ҷомеаи дунявӣ дин бо тамоми шаклҳои зухуроташ ба ҳаёти иҷтимоӣ таъсири калон расонида метавонад. Масалан, Тоҷикистон давлати дунявӣ эълон шудааст, аммо дар ҳаёти ҷамъиятӣ на секуляризм,

балки десекуляризм мушохида мешавад. Дар Ҷумҳурии Тоҷикистон озодии эътиқод, озодии вичдон, боварӣ ва анҷом додани маросимҳои динӣ бо санадҳои меъёрӣ-ҳуқуқӣ мустаҳкам гардида, дин ҳамчун арзиши иҷтимоӣ-маънавӣ ва унсури асосии ҷомеаи шаҳрвандӣ эътироф гардидааст. Дар баробари ин, давлат барои ҳукмронии комили дин дар ҳаёти иҷтимоӣ ва даҳолати руҳонӣ ба равандҳои сиёсии ҷомеа роҳ наметад. “Нуктаи калидӣ дар муайян намудани давлати дунявӣ бояд мафҳуми “бетарафии идеологии давлат” бошад, ки муҳимтарин хусусияти назариявӣ ва методологии давлати дунявӣ буда, на танҳо ба дин, балки ба дигар шаклҳои маърифати олами атроф дахл дорад. Давлати дунявӣ бояд аз нигоҳи идеологӣ бетараф бошад ва ин маънои онро дорад, ки давлат аслан ба таври расмӣ бояд ба ягон идеология, хоҳ идеологияи давлатӣ, хоҳ динӣ, хоҳ атеистӣ бошад, роҳ надиҳад” [12, с. 90-95]. Айни замон дар Тоҷикистон амсилаҳои нави муносибати байни давлат ва иттиҳодияҳои динӣ шакл мегиранд ва танзими равандҳои динӣ дар асоси санадҳои меъёрӣ-ҳуқуқӣ ба амал бароварда мешавад.

Ҳамзамон бояд гуфт, ки дунявиятро ҳамчун низоми давлатдорӣ ва динро ҳамчун ҷузъи фарҳанги миллӣ пазируфтани дар замони истиқлолият илмҳои диншиносӣ исломшиносиро аз бунбасти идеологияи сиёсӣ озод намуд ва барои рушди бунёди онҳо мусоидат кард. Аз ҷумла, дар Пажӯҳишгоҳи фалсафа, сиёсатшиносӣ ва ҳуқуқи ба номи А. Баҳоваддинов шуъбаи таърих ва фалсафаи дин фаъолият мекунад, ки ба омӯзиши масъалаҳои исломшиносӣ ва фалсафаи ислом дар шароити ҷаҳонишавӣ машғул аст.

Яке аз дастовардҳои муҳими ин давра он аст, ки бо ташаббуси Пешвои миллат Эмомалӣ Раҳмон дар соли 2008 Маркази исломшиносӣ дар назди Президенти Ҷумҳурии Тоҷикистон таъсис ёфт, ки аз панҷ шуъба иборат буда, ба омӯзишу таҳқиқи илми масоили исломи муосир, сиёсати давлати дунявӣ нисбат ба дин, анъанаву маросимҳои исломӣ, тарҷумаю таҳқиқ ва нашри сарчашмаҳои исломӣ, омӯзиши вазъи дину диндорӣ, ҷойгоҳи дин дар ҷомеаи муосири тоҷик ва дигар масоили марбут ба диншиносӣ машғул аст. Ин ниҳоди илмӣ тули ин солҳо ба роҳбарияти олии кишвар доир ба масъалаҳои мубрами исломшиносӣ ҳулосаҳо, таҳлилу пешниҳодҳои илмӣ ва ташхиси маҳсулоти ҷопии дорои хусусияти диниро манзур намуда, ҳар сол ду маротиба дар мавзӯҳои муҳими диншиносӣ исломшиносӣ конфронсҳои ҷумҳуриявӣ ва минтақавӣ, машваратҳои таҳассусӣ ва вохӯрию мулоқот ташкил менамояд. Марказ дар тарғиби донишҳои диншиносӣ исломшиносӣ дар байни шаҳрвандон ва гузаронидани таҳқиқоти сотсиологӣ дар соҳаи дин низ саҳми калон дорад [5, с. 8]. Инчунин, Донишқадаи исломии Ҷумҳурии Тоҷикистон ба номи Имоми Аъзам Абуҳанифа Нуъмон ибни Собит - Муассисаи давлатии Донишқадаи исломии Тоҷикистон бо Қарори № 547 дар таърихи 2-юми ноябри соли 2007 расман таъсис ёфтааст. Пеш аз ҳама, мақсади ниҳоии таҳсилоти динӣ омода намудани мутахассисони дин, омӯзгорони соҳаи дин, рӯҳонӣ ва хизматчиёни ташкилотҳои динӣ мебошад. Ба воситаи таҳсилоти динӣ иҷтимоишавии динии эътиқодмандони дин амалӣ гардида, меъёрҳо ва арзишҳои динӣ аз як насл ба насли дигар мегузаранд. Баъдан, бояд ҳудудҳои бехтарини таъсири таълими динӣ ба раванди таълиму тарбияи муассисаҳои таълими дунявӣ муайян карда шаванд.

Муқарриз: Мирон Ф.С. – н.и.ф., дотсенти ДМТ

АДАБИЁТ

1. Базаров М. Советская религиозная политика в Средней Азии. 1918-1930г. [Манбаи электронӣ] https://www.vub.be/sites/vub/files/nieuws/users/bcoppiet/150sovetskaya_religioznaya.pdf (саннаи мурӯлият 13.04.2023)
2. Гершунский Б.С. Философия образования / Б.С.Гершунский. – М.: Флинта, 1998. – С. 437. 556 с.
3. Икрамов А. Об идеологической работе // Избранные труды в 3-х томах. Т.1 / А.Икрамов. – Ташкент: Узбекистан, 1972. – С. 289.
4. Козырев А.Ф. Религиозное образование в светской школе / А.Ф. Козырев. - СПб., 2005. –С. 13.
5. Қамар Нурулҳақ. Муносибати давлат ба дин дар даврони созандаи Истиқлолият. [Манбаи электронӣ] <https://mit.tj/article> (саннаи мурочиат 25.04. 2023)

6. Мамадҷонов Ф. Таълимоти ғайриқонунии динӣ – сарчашмаи ифротгарой. [Манбаи электронӣ] <https://iet.tj/tj/talimoti-ajri-onunii-din-sarchashmai-ifrotgaro> (саннаи муроҷиат 10.03.2023)
7. Найденов М.С. Взаимодействие светского и религиозного образования в современных условиях. [Электронный ресурс] <https://doi.org/10.30853/manuscript.2018-12-> (саннаи муроҷиат) (25.03.2023)
8. *Осинов Г.В.* Современный мир и религия / *Г.В.Осинов, Ж.Т. Тоценко* // Вопросы философии. – 2007. – №6. – С.6. -304 с.
9. Социологические исследования. - 2010. - № 6. – С. 62- 69.
10. Суханронӣ ба муносибати 18-солагии Рӯзи ваъдати миллӣ аз 26.06.2015. [Манбаи электронӣ]. URL: (саннаи муроҷиат: 24.03.2022)
11. Узланер Д. А. Советская модель секуляризации / Д. А. Узланер // Социологические исследования. - 2010. - № 6. - С. 62- 69.
12. Яхьяев М.Я. Светское и религиозное в современном обществе / М.Я. Яхьяев, Е.Г. Камышова // Исламоведение. – 2011. – №2. – 90-95. – С. 94.
13. Hasenclever A. Geteilte Werte - Gemeinsamer Frieden? Überlegungen zur zivilisierenden Kraft von Religionen und Glaubensgemeinschaften // Friedenspolitik: ethische Grundlagen internationaler Beziehungen / Eds. Н. Kung & D. Senghaas. Munchen: Piper, 2003. S. 288-318.

МАСЪАЛАҲОИ ТАҲСИЛОТИ ДИНӢ ВА АЛОҚАМАНДИИ ОН БА ТАҲСИЛОТИ ДУНЯВӢ ДАР ЧОМЕАИ МУОСИРИ ТОҶИКИСТОН

Дар мақолаи мазкур масъалаҳои таҳсилоти динӣ, роҳҳо ва соҳаҳои алоқамандии таҳсилоти динӣ бо таҳсилоти дунявӣ, инчунин ҷанбаҳои меъёриву ҳуқуқи он дар Ҷумҳурии Тоҷикистон мавриди омӯзиш қарор гирифтаанд. Инчунин, муаллиф дар асоси сарчашмаҳои илмӣ ва тадқиқоти сотсиологӣ таҳсилоти динии шаҳрвандонро дар ҷомеаи муосири Тоҷикистон баррасӣ намуда, хулосаҳои илмӣ пешниҳод намудааст. Муаллифи мақола қайд менамояд, ки таҳсилоти динӣ бояд тибқи қонунгузори амалкунандаи Ҷумҳурии Тоҷикистон ба роҳ монда шавад ва барои танзими ҳаёти динии ҷомеа, назорати риоя ва иҷрои санадҳои меъёрӣ-ҳуқуқӣ дар соҳаи дин мақомоти ваколатдори давлатӣ оид ба дин амал мекунад. Ҳамзамон, муаллиф барои муносибати мувофиқи таҳсилоти динӣ бо таҳсилоти дунявӣ тавсияҳо ва пешниҳодҳои ҷолиби диққат пешниҳод намудааст.

Калидвожаҳо: таҳсилоти динӣ, таҳсилоти дунявӣ, озодандешӣ, секуляризм, демократия, идеологияи ифротӣ, муҳассилин, мактабҳои динӣ, руҳониён.

ПРОБЛЕМЫ РЕЛИГИОЗНОГО ОБРАЗОВАНИЯ И ЕГО СВЯЗЬ СО СВЕТСКИМ ОБРАЗОВАНИЕМ В СОВРЕМЕННОМ ОБЩЕСТВЕ ТАДЖИКИСТНА

В данной статье изучены и проанализированы вопросы религиозного образования, пути и направления связи религиозного образования со светским образованием, а также его нормативно-правовые аспекты в Республике Таджикистан. Также на основе научных источников и социологических исследований автор рассмотрел вопросы религиозного воспитания граждан в современном обществе Таджикистана и представил научные выводы. Автор статьи отмечает, что религиозное образование должно функционировать в соответствии с действующим законодательством Республики Таджикистан, а уполномоченные государственные органы по делам религий осуществляют деятельность по регулированию религиозной жизни общества, контролю за соблюдением и реализацией нормативно-правовых актов в области религии. В то же время автор обращает внимание на интересные рекомендации и предложения по правильному соотношению религиозного и светского образования.

Ключевые слова: религиозное образование, светское образование, свобода мысли, секуляризм, демократия, радикальная идеология, образованные, религиозные школы, религиозные лидеры.

THE PROBLEMS OF RELIGIOUS EDUCATION AND ITS CONNECTION WITH SECULAR EDUCATION

This article explores and analyzes the issues of religious education, the ways and directions of the relationship between religious education and secular education, as well as its regulatory and legal aspects in the Republic of Tajikistan. Also, on the basis of scientific sources and sociological research, the author examined the issues of religious education of citizens in modern Tajik society and presented scientific conclusions. The author of the article notes that religious education should function in accordance with the current legislation of the Republic of Tajikistan, and the authorized state bodies for religious affairs carry out activities to regulate the religious life of society, control over the observance and implementation of regulatory legal acts in the field of religion. At the same time, the author draws attention to interesting recommendations and proposals for the correct balance between religious and secular education.

Keywords: religious education, secular education, freedom of thought, secularism, democracy, radical ideology, education, religious school, religious leaders.

Маълумот дар бораи муаллиф: *Муҳаммадқодири Начмуддин* – Донишгоҳи миллии Тоҷикистон, кафедраи сотсиологияи факултети фалсафа, ассистент. **Суроға:** 734025, ш. Душанбе, Ҷумҳурии Тоҷикистон, хиёбони Рӯдакӣ 17. **Телефон:** (+992) 93-544-90-91 **E-mail:** najmiddinzoda90@mail.ru

Сведения об авторе: *Мухаммадқодири Наджмуддин* – Таджикский национальный университет, кафедра социологии факультета философии, ассистент. **Адрес:** 734025, г. Душанбе, Республика Таджикистан, проспект Рудаки, 17. Телефон:(+992) 93-544-90-91 E-mail:najmiddinzoda90@mail.ru

Information about the author: *Muhammadqodiri Najmuddin*– Tajik National University, department of Sociology, faculty of philosophy, assistant. **Address:** 734025, Dushanbe, Republic of Tajikistan, Rudaki Avenue, 17. Phone :(+992) 93-544-90-91 E-mail:najmiddinzoda90@mail.ru

*Устобоева Д.М.***Донишкадаи иқтисод ва савдои Донишгоҳи давлатии тичорати Тоҷикистон**

Муносибатҳои байни одамон на танҳо ба воситаи меъёрҳои ҳуқуқӣ, инчунин тавассути меъёрҳои ахлоқӣ низ ба танзим дароварда мешаванд. Аз давраҳои қадим одамон рафтори худро бо меъёр ва қоидаҳои, ки худ онҳо дар ҳаёт санҷидаанд ва он меъёру қоидаҳо манфиати умумии онҳоро ифода мекарданд, мувофиқ мекарданд. Онҳо мефаҳмиданд, ки худсари инкор намудани манфиати дигарон барои ҳамаи онҳо номувофиқ ва хатарнок мебошад. Таърих гувоҳ аст, ки ба ҳама гуна офатҳо ва ноҷӯриҳои иҷтимоӣ ҳамоно халқҳои тоб оварда тавонистанд, ки ба меъёрҳои умумӣ, қоидаҳо ва одатҳо қатъиян риоя намуда, таҷрибаи бисёрасраи ҷаҳонро яқинӣ мехнатӣ ва амсоли онҳоро дуруст истифода кардаанд.

Ахлоқ, одат, анъана, яъне меъёрҳои ахлоқӣ, тасаввурот оид ба некӣ ва бадӣ, адолат ва беадолатӣ, бовиҷдонӣ ва бевиҷдонӣ ва амсоли онҳо қоидаҳои аввалини рафтори одамон буданд. Одамон вайронкунандагонӣ чунин қоидаҳоро маҳкум мекарданд. Бо мурури инкишофи ҷамъият ва мураккаб шудани муносибатҳои байни одамон меъёрҳои ахлоқӣ имконияти пурра танзим кардани муносибатҳои гуногунӣ ҷамъиятро аз даст доданд. Пайдоиши давлат ва синфҳои инкишофи муносибатҳои хоҷагӣ боиси мураккабшавии ин муносибатҳо гардид. Акнун меъёрҳои ахлоқӣ на ҳамаи муносибатҳои байни одамон ва давлатро ба танзим дароварда метавонистанд. Ба ин сабаб тадриҷан намудҳои нави меъёрҳои иҷтимоӣ, меъёрҳои ҳуқуқӣ ба вуҷуд омаданд. Барои вайрон намудани ин меъёрҳо давлат ҷазо меод. Ҳамин тариқ, ҳуқуқ ҳамчун банизоддорандаи рафтори одамон нисбат ба меъёрҳои ахлоқӣ дертар ба вуҷуд омад.

Ахлоқ ҳамчун шакли шуури ҷамъиятӣ қоидаҳои рафтори одамонро танзим мекунад. Дар айни замон рафтори одамон на фақат тавассути ахлоқ, балки тибқи меъёрҳои ҳуқуқӣ ба танзим дароварда мешавад. Аммо дар аксар мавридҳо ҳуқуқ ва ахлоқ дар ягонагӣ муносибатҳои ҷамъиятиро ба танзим медиҳанд. Он рафтор, ки зидди талаботи меъёрҳои ҳуқуқӣ мебошад, рафтори зиддахлоқӣ аст. Авбошӣ, дудӣ, дашном, тухмат, озор додани дигарон ва ба ин монанд рафтори ношоям ва фақат ба воситаи меъёрҳои ахлоқӣ маҳкум карда мешаванд, балки барои чунин рафтор шахсонӣ гунаҳкор ба ҷавобгарии ҷиноятӣ низ қасдида мешаванд. Аз ин лиҳоз, таъкид намудан ҷоиз аст, ки ҳуқуқ ва ахлоқ якдигарро пурра менамоянд. Ҳуқуқ амалӣ шудани ахлоқро таъмин менамояд ва ахлоқ ба баландшавии самаранокии ҳуқуқ мусоидат мекунад. Дар барорбари ин, меъёрҳои ҳуқуқӣ нисбат ба меъёрҳои ахлоқӣ то дараҷае аниқ ифода ёфта дар қонунҳо, қарорҳо, низомномаҳо ва дигар санадҳои зерқонунӣ муқаррар карда мешаванд.

Дар шароити таҳаввулоти глобалии иҷтимоӣ-фарҳангӣ нақши ахлоқ дар идоракунии ҳаёти маънавии ҷомеа, бақои вижагиҳои он аҳамияти хосса пайдо намудааст. Ба андешаи мо, ин муҳимият ба он вобаста аст, ки дар шароити бархӯрди фарҳангҳои тамаддунҳои ахлоқӣ ҷомеаи мо ба унсурҳои ахлоқӣ дигарон олула гашта, муаммои қосагии ахлоқро ба миён овардааст. Ҳатто баъзе ҷомеашиносон дар бораи «таназули ахлоқ» андеша баён менамоянд. Албатта, ба як маъно метавонем бо чунин баҳо розӣ шавем, аммо дар бораи таназули қуллии ахлоқ наметавон ҳарф занем, зеро бо вуҷуди мушоҳида шудани баъзе тамоюлҳои номатлуб дар муносибатҳои ахлоқӣ дар раванди бунёди давлатдорӣ миллии онҳо, эҳёи таърих ва фарҳанги миллии халқи тоҷик тавонист, ки арзишҳои анъанавии маънавию ахлоқиро, ба истилоҳ, «сутунҳои баранда»-ро ҳифз намояд. Аз ин ҷост, ки мо аз он бармеоем, ки дар шароити муосир таъкид кардан ба таназули бахшҳои алоҳидаи арзишҳои ахлоқӣ дар заминаи дигаргуниҳои ҷаҳонии иҷтимоӣ-фарҳангӣ дар ҷомеаи суннатии тоҷикон бамаврид мебуд. Чунин баҳодиҳии ахлоқ дар он аст, ки пас аз

пошхӯрии Иттиҳоди Шуравӣ баъзе арзишҳои ахлоқие, ки зери таъсири идеологияи коммунистӣ ташаккул ёфта буданд, аҳаммияти худро гум карда, дастурҳои нави ахлоқӣ ҳанӯз ташаккул наёфтаанд. Дар натиҷа, дар ҷомеа хало ва номуайяни ба вучуд омад. Унсурҳои бегона ба ахлоқи анъанавии ҷамъияти мо ба бофтаи ҳаёти маънавий дохил шуда, асосҳои ахлоқии ҳаёти ҷамъиятиро вайрон карданд. Пеш аз ҳама, нақши институтҳои иҷтимоӣ, аз қабили оила, мактаб, институтҳои ҷомеаи шахрвандӣ, ки механизми назорати иҷтимоии риояи меъёрҳои аз ҷониби умум эътирофшудаи ахлоқӣ дар ҷомеа буданд, ба ҳадди ақал расонида шуд. Дар шароити аномия, яъне вақте ки дар ҷомеа бесарусомонӣ ва беназоратӣ ҳукмфармо буд, зухуроти зишт, монанди зӯроварӣ, одамкушӣ, ғоратгарӣ, дуздӣ, беэтиборӣ нисбат ба одам ва ғайра паҳн мешуд. Худуди дарки чунин мафҳумҳои асосии ахлоқ, монанди некӣ ва бадӣ васеъ гардид. Ҳарчанд омилҳои муайянкунандаи ин падидаҳо (бухрони амиқи иқтисодӣ, бекорӣ, сатҳи пасти зиндагӣ, коҳиши нақши оила, системаи маориф, институтҳои ҷомеаи шахрвандӣ ва ғайра) то ҳол боқӣ мондаанд, аммо пас аз ба даст овардани сулҳу ваҳдат муносибатҳои маънавию ахлоқӣ ба низом даромаданд.

Қайд кардан бамаврид аст, ки ба таври умум самтгирии шуури ҷамъиятӣ, алалхусус шуури ахлоқӣ кори душвор ва зиддиятнок гардид. Мушкилот дар он буд, ки одамон ҳанӯз дар зерини таъсири муносибатҳои ахлоқии кӯҳна қарор доштанд ва онҳо, бахусус насли калонсол, дар мутобиқ шудан ба арзишҳои нави ахлоқи душворӣ мекашиданд.

Ба ин муносибат аз ҷиҳати назариявӣ ва амалӣ саволе ба миён омад: оё ахлоқро танзим кардан мумкин аст? Агар ин тавр бошад, вижагиҳо, марзҳо ва имконотҳои он чигунаанд? Ба назари мо, барои ҷавоб додан ба ин саволҳо ахлоқро бо дигар шаклҳои шуури ҷамъиятӣ, пеш аз ҳама, бо қонун муқоиса кардан лозим аст, зеро қонун ва ахлоқ муҳимтарин қисмҳои таркибии механизми танзими рафтори одамон мебошанд. Муҳимтарин моликияти ин шаклҳои шуури ҷамъиятӣ дар он аст, ки «онҳо худуди озодии фард, амалҳои дуруст ва имконпазир, субъектҳои муайян намуда, воситаи ифода ва ба ҳам мувофиқ кардани манфиатҳои шахсӣ ва ҷамъиятӣ мебошанд» [2, с.114].

Агар ҳуқуқ рафтори инсонро асосан бо роҳи муқаррар намудани тартиби ҳамкориҳои субъектҳои ҷамъиятии дар қонунҳо ва дигар ҳуҷҷатҳои, ки аз тарафи ҳокимият дастгирӣ карда шудаанд, танзим кунад, пас, бархилофи он ахлоқ ба мақсад нигаронида шудааст, ки идеалҳои адолат, некӣ аз ботин, тавассути олами маънавии вай бо ёрии ангеандаи шуур ва афкори ҷамъиятӣ зухур мекунад. Аз ин бармеояд, ки амали ахлоқии шахс бо олами ботинии инсон ва сатҳи шуури ахлоқии ӯ алоқаманд аст. Дохил шудан ба ботин ва муайян кардани ангеаҳои амали ӯ ҳамеша яке аз душвортарин вазифаҳост.

Масъалаи танзими ахлоқ дар таърихи афкори фалсафӣ решаҳои амиқ дорад. Муҳаққиқ Мирбобоев М.Қ. дар асари монографии «Одоби Ҷалолиддини Давонӣ» қайд мекунад, ки «Ҷ. Давонӣ дар асари худ «Ахлоқи ҷалолӣ» хусусияти ахлоқро муайян намуда, ба саволҳои зерин посух медиҳад: ахлоқ тағйир меёбад ё бетағйир? Оё он фитрӣ аст ё ихтисобӣ?» Баъдан, муаллиф таъкид мекунад, ки «дар бораи табиати ахлоқ асосан ду нуқтаи назари якдигарро истисно мекард. Ба андешаи яқум, ахлоқ падидаи бетағйир, доимист, аз рӯи дуюм, тағйирпазирӣ ва дастрас будани ахлоқ тасдиқ шудааст» [5, с.44]. Аксарияти мутлақи мутафаккирони гузашта ва муҳаққиқони муосир ихтисобӣ будани ахлоқро эътироф намудаанд.

Аммо ҳар як системаи таърихии ахлоқ усулҳои танзими худро дорад. Механизмҳои танзими ахлоқӣ мувофиқи он вазифаҳои маънавию ахлоқие, ки дар шароити мушаххаси таърихӣ ба миён меоянд, ташаккул меёбанд. Ҳанӯз дар марҳалаҳои аввали тамаддуни башарият дар коллективҳои ибтидоӣ ахлоқ фаъолияти инсонро ба мақсад гузоштан, ба арзиш нигаронидашуда танзим мекард. В.В. Гулуа ибраз медоранд, ки дар ҷомеаҳои ибтидоӣ манъкуниҳои зиёд вучуд доштанд, ки

итоат ва тобеияти одамон ба тарс асос ёфта, он механизми, асосии танзими ахлоқро ташкил меод.

Раванди маърифати олам аз чониби инсон собит менамояд, ки масъалаи танзими ахлоқ ба ҷаҳонбинии одамон вобаста мебошад (бадеӣ, мифологӣ, динӣ, ахлоқӣ ва ғайра). Ҳадафи асосии танзими ахлоқ ин зарурати назорати риояи меъёрҳои ахлоқӣ мебошад. Барои вайрон кардани меъёрҳои ахлоқӣ, масалан, дар ҷомеаи ибтидоӣ одамон то аз қабила рондан ҷазои саҳт мегирифтанд, ки ин ба марг баробар буд.

Пас аз пайдоиши динҳои монотеистӣ механизмҳои танзим бо қонунҳои ҷаҳонбинии динӣ алоқаманд буданд. Масалан, дар ҷомеаҳои, ки дини ислом ҳукмфармо буд, ахлоқ пурра аз рӯи меъёрҳои шариат танзим мешуд. Ба рафтори одамон аз рӯи он баҳо дода мешуд, ки то кадом андоза ба меъёрҳои шариат риоя мекунанд. Ҳама чизи ба ин меъёрҳо бегоноро бадахлоқӣ медонистанд. Сарчашмаи дигари танзими одоби ахлоқ ба системаи умумитар — ба инкишофи амалӣ-маънавии ҷаҳон аз тарафи инсон дохил шудани ахлоқ мебошад. Аҳамияти воқеии амали ахлоқӣ барои одамони дигар ва низоми муносибатҳои инсонӣ арзишест, ки дар асоси таҷрибаи ахлоқии пештара модел шудааст [4, с.84]. Дар ин замина ахлоқ як шеваи арзишӣ-императивии азхудкунии ҷаҳон дар доираи муқовимати некӣ ва бадӣ мебошад. Ин ду мафҳум дар арзёбии амали ахлоқии одамон ҳалқунанда мебошанд. Тадқиқотчиён Аринин А.Н., Ковал Б.И., Ковал П.Б. таназули ахлоқро бо хусусиятҳои инфиродӣ дар шуур ва рафтори одамон дар дарки сарҳади неку бадӣ, муносибатҳои онҳо алоқаманд мекунанд [1, с.76]. Бояд гуфт, ки муносибати арзишманд ба ашё ва падидаҳо ба мавқеи фардии инсон, ба қобилияти фарқ кардани некиву бадӣ муқовимат кардан нисбат ба он вобастагӣ дорад. Агар шахс дорои ин хислатҳо набошад, дар робита ба як қисми арзишҳо мавқеи ноустуворо ишғол намуда, худро аз таъсири онҳо раҳо карда, андешаҳои воқеиро дар бораи диалектикаи некӣ ва бадӣ, дар зеҳни ӯ «сарҳади», байни некиву бадӣ норавшан мешавад. Дар ин сурат релятивизми маънавий ба платформаи идеологии таназули рафтор ҳамчун роҳи сафед кардани бадахлоқии худ табдил меёбад.

Деформатсияи баҳодихии ахлоқӣ низ дар мувофиқат - қобилияти баҳодихии мустақилонаи фард, ба баҳодихии гурӯҳӣ «мутобиқ шудан» ифода меёбад; ва дар субъективизм, ки аксаран манфиатҳои шахсии маҳдуди худҳоҷонаро ифода мекунад. Дар ҳарду ҳолат, яъне ҳама гуна шаклҳои даст кашидан аз таваҷҷуҳ ба арзишҳои аз ҷиҳати иҷтимоӣ муҳим, боиси иваз шудани тамоюли ахлоқӣ мегардад. Дар ин сурат некӣ дар шуур ҷозибаи худро гум мекунад ва бадӣ реша мегирад. Аз ин бармеояд, ки инсон бидуни тасавури системаи арзишҳо, бидуни пешбинии мақсад ва мазмуни арзишҳои тағйироти оянда наметавонад дар воқеият самти худро муайян кунад. Аз ин рӯ, «зарурияти моделсозии арзишноки ояндаи иҷтимоӣ ва танзими арзишӣ-меъёрии замони имрӯза талаботи муҳими дараҷаи муносири рушди ҷамъият мебошад» [3, с.104].

Сарчашмаи асосии ташаккул ва танзими ахлоқ аз оила оғоз меёбад. Сайри таърихӣ ба таълимотҳои мутафаккирони гузашта нишон медиҳад, ки оила маконест, ки дар он ҷо арзишҳои ибтидоии ахлоқ ташаккул меёбанд. Файласуфони Юнони қадим Суқрот, Афлотун ва Арасту моҳияти иҷтимоии ахлоқро кушода, хусусияти онро бо хусусиятҳои урфу одат, расму оин, тарзи зиндагӣ, маданияти муошират алоқаманд кардаанд. Махсусан, дар асарҳои «Сиёсат» ва «Одоби Никомах» Арасту нақши оила ва муносибатҳои оилавино дар тарбияи фарзанд амиқ таҳлил намуда, қайд мекунад, ки решаҳои рафтори бадахлоқии кӯдак, пеш аз ҳама, ба проблемаҳои тарбияи оилавӣ дахл доранд.

Оила ҳамчун ниҳоди иҷтимоӣ аз муносибатҳо ва робитаҳои мураккаб иборат аст. Мураккабии муносибатҳои оилавӣ дар он зухур меёбад, ки дар оила муносибатҳои равонӣ, иқтисодӣ, маънавию фарҳангӣ ба ҳам омехта гашта, низоми томи иҷтимоиро ташкил менамояд.

Вазифаҳои оила, ҳамеша аз муаммоҳои иҷтимоиву иқтисодӣ ва маънавие, ки дар назди ҷомеа меистанд, бармеояд. Аз ин рӯ, вазифаи оила дар ҷомеаҳо фарқ менамояд. Одатан, ҷомеахоро ба анъанавӣ ва ғайрианъанавӣ ҷудо менамоянд. Ҷомеаи муосири тоҷик анъанавӣ буда, дар ҳолати гузариш аз як муносибати иҷтимоӣ ба дигараш қарор дорад.

Дар ҷомеаи суннатии тоҷик, оила дар тарбияи ахлоқ мақоми ҳалқунанда дорад. Аммо дар натиҷаи ҷанги шаҳрвандӣ нақш, обрӯву эътибори оила футур рафт ва он боиси бухрони ахлоқ шуд. Аз ин рӯ, ҳақ бар ҷониби он муҳаққиқон аст, ки бухрони солҳои аввали соҳибистиклолиро қабл аз ҳама бухрони ахлоқӣ меҳисобанд.

Оила чист? Ин савол доимо дар маркази диққати муҳаққиқон қарор дорад ва ҳар яки онҳо тибқи ҳадафҳои тадқиқотиашон моҳияти онро равшан менамоянд. Этимологияи ин вожа бо мафҳуми “хонавода” вобаста аст. Мафҳуми “хонавода” аз забони арабӣ буда, маънояш “андеша оид ба ҳалли мушкилот” мебошад. Дар маънои васеаш мазмуни “батанзимдарорӣ” ё “идора кардан”-ро дорад [16, с.40]. Дар забони адабии тоҷикӣ бештар ба ҷойи мафҳуми “хонавода” вожаи “оила” истифода мешавад. Ҳангоме ки сухан дар бораи муносибатҳои оилавӣ меравад, ибораи “хонавода” ё “аҳли хонавода” истифода мешавад.

Бояд тазаққур дод, ки то ҳол нисбати суоли “Оила чист?” ҷавоб ё нуктаю назари якхела ҷой надорад. Ба андешаи мо, чунин ҳолат ба ду омил вобастагӣ дорад: 1) ҳар як инсон шакли ормонии оиларо мувофиқи талаботҳои моддию маънавии ҳеш тасаввур менамояд; 2) нақш ва вазифаҳои оила дар ҳар як зинаи рушди ҷамъият вобаста ба шароитҳои иҷтимоиву иқтисодӣ ва фарҳангӣ ба таври гуногун муайян карда мешавад. Ин масъалаҳо ҳамеша дар маркази таваҷҷуҳи на фақат муҳаққиқон, балки ҳар як инсон қарор доранд, зеро муносибати оилавӣ на фақат муносибати маҳрамонаи зану шавҳар, балки масъалаҳои идоракунии хоҷагии хонаводагӣ, маишату рӯзгор, истироҳат, муошират ва хосса масъалаҳои таълиму тарбияро дар бар мегирад. Аз ин рӯ, дар аксари консепсияҳои муаммои оила баррасӣ мегардад, онро чун ниҳоди бунёдии ҷомеа баррасӣ менамоянд. Чунин баррасӣ дуруст аст, зеро он муносибатҳо ва робитаҳои мураккаби иҷтимоӣ, иқтисодӣ, равонӣ, маънавию фарҳангиро дар бар гирифта, ниҳоди томи иҷтимоиро ташкил медиҳад. Вазифаҳои оила ҳамеша бо он кулли муаммоҳои муаммоҳое, ки дар назди ҷомеа меистанд, тавҷам мебошанд.

Аввалин андешаҳо оид ба оиларо дар фалсафаи Ҷинду Чин вохӯрдан мумкин аст. Хусусан, дар таълимоти Конфутсий дар бораи оила, муносибатҳои оилавӣ байни зану шавҳар, волидайн фарзанд, қоидаҳои муошират бо калонсолон андешаҳои ҷолиб баён шудааст.

Аммо, муаммои оила ва нақши он дар ташаккули фарҳангу маънавиёти шахс, ҷомеа ва насли наврас ба таври фарогир дар фалсафаи Юнони қадим, аз ҷумла дар осори Афлотун матраҳ гаштааст. Бояд таъкид кард, ки Афлотун мафҳуми “оила”-ро мавриди таҳлил қарор надодааст, аммо дар асараш “Қонунҳо” дар бораи ташкил кардани оила, муносибатҳои оилавӣ ва рисолати оила дар ҷомеа ба таври фарогир орои худро ибраз доштааст.

Барои мо, дар доираи мавзӯи таҳқиқшаванда, дар таълимоти Афлотун диққатҷалбкунанда ин аст, ки ӯ масъалаи тарбияи фарҳангиву маънавии фарзандонро вазифаи асосии оила меҳисобад. Ба ақидаи ӯ, тарбияи фарзанд аз батни модар оғоз меёбад. Барои он ки фарзанди солим ба дунё ояд, модар бояд доимо (ҳатто шабу рӯз) дар ҳаракат бошад, ғизои босифат истеъмол намояд, либосҳои шинам ба бар намояд ва асабонӣ нашавад. Баъд аз тавлид, зарур аст, ки аз хурдӣ ба кӯдак мардонагӣ, шуҷоат, нотарсӣ, ватанпарварӣ ва дигар арзишҳои волоро омӯзонанд. Фарзанд, ҳам аз нуктаи назари ҷисмонӣ ва ҳам маънавӣ ташаккул ёбад. Вобаста ба ин, баробари таъкиди нақши тамрини ҳарбу зарб, Афлотун ҷойгоҳи варзиш, мусиқӣ ва умуман, зебоишиносиро дар тарбияи фарзанд хеле муассир меҳисобад. Аз ин рӯ, волидайн бояд ба тарбияи зебоишиносӣ диққати хосса диҳанд. Ӯ қайд менамояд, ки мусиқӣ василаест, ки роҳро ба қалби инсонҳо мекушояд.

Афлотун, ҳамчунин ба нақши дин дар тарбия диққати хосса додааст. Душвории Афлотун дар ин чода дар он буд, ки дар он замон ҳоло динҳои якҷаҳудӣ ташаккул наёфта ва меъёрҳои ягонаи динӣ вучуд надоштанд ва мусаллам аст, ки Афлотун таълимоти ягонаи динии худро эҷод карда натавонистааст. Ба ин нигоҳ накарда, ӯ кӯшидааст, ки таъсири муассири динро дар тарбия муайян намояд. Ба фикри Афлотун: “Худо некии мутлақ аст ва ӯ манбаи бадӣ шуда наметавонад; ҳар як Худо зеботарин ва беҳтарин аст; Худоён ҳам дар рафтор ва ҳам дар амал ҳақиқатҷӯанд” [16, с.25].

Аз ин ҷиҳат, ҳар як насиҳат ва тавсияе, ки дода мешавад, бояд дар симои насли наврас тақводорӣ, таҳаммулпазирӣ ва сабру тоқатро ташаккул диҳад. Ба орои Афлотун, беҳтарин василаи хушбахт шудани инсон ин қурбонӣ кардан ба номи худоҳо, суҳбат бо онҳо ҳангоми ибодат ва риояи дигар маросимҳои динист. Ба хотири ҷалб намудани таваҷҷуҳи худоҳо ба худ, инсон бояд хурсандиву шукргузорӣ намояд, рақс кунад ва суруд хонад. Ҳамаи ин амалҳо, дар маҷмӯъ тарбияи диниро ташкил медиҳанд ва то кадом андоза муваффақона ба роҳ мондани онҳо аз оила вобаста мебошад.

Афлотун меҳнатро яке аз фишангҳои муҳими тарбияи фарзанд меҳисобад. Тарбияи меҳнати шахс бояд мувофиқи синну сол ба роҳ монда шавад. Рисолати падару модар дар ин ҷо аз он иборат аст, ки бо назардошти синну сол ва шавқу ҳаваси насли наврас ба онҳо меҳнат карданро омӯзонанд. Афлотун мегӯяд: “Агар шахс барӯманд шудан хоҳад, ӯ бояд аз хурдсолӣ бо коре шуғл варзад, масалан ба кишоварзӣ, санъати меъморӣ. Кӯдакон аз хурдӣ бозикунон замин шудгор мекунанд ё иншооти хурди кӯдакона месозанд” [9, с.645].

Вазифаи мураббӣ ва падару модар дар ин лаҳза аз он иборат аст, ки барои амалигардонии ин саъйи кӯдакон олооти содатарин ва хурдтаринро таъмин намоянд, то ки онҳо амалашонро ба охир расонанд. Маҳз дар ҳамин раванд, шавқу ҳаваси кӯдак ба меҳнат ва бунёдкорӣ ташаккул меёбад.

Мутафаккирони тоҷику форс Абунасири Форобӣ, Ибни Сино, Насируддини Тӯсӣ, Давонӣ, Кошифӣ ва бисёр дигарон дур шудани шахс аз меъёрҳои маъмули рафтору кирдорро бо паст будани сатҳи дониш ва камбудии таълиму тарбия рабт додаанд. Ин мутафаккирон нақши оиларо дар тарбияи ахлоқӣ низ таъкид кардаанд.

Ҳамин тариқ, метавон гуфт, ки чи дар гузашта ва чи имрӯз дар танзими ахлоқ оила, низоми маориф ва ҷомеаи шахрвандӣ нақши муҳим доранд.

Хулоса, ҷомеаи муосири тоҷик, ки дар ҳолати таҳаввулоти муносибатҳои иҷтимоӣ қарор дорад, ба танзими ахлоқ эҳтиёҷ дорад, зеро дар раванди дигаргуниҳои иҷтимоӣ муносибати арзишманди одамон ба ашё ва падидаҳо тағйир меёбад, ки бевосита дар амалҳои ахлоқии одамон ифода меёбад. Бояд гуфт, ки баъзе амалҳои ахлоқӣ, ки дар зери таъсири омилҳои дохилӣ ва берунӣ ташаккул меёбанд, ба ахлоқи суннати мо бегонаанд. Агар сари вақт ба онҳо посух надихем, онҳо метавонанд дар ҷомеа нақши нооромкунанда бозанд. Аз ин рӯ, давлат бо ташаббуси қабули як қатор санадҳои қонунгузорӣ дар назди институтҳои иҷтимоӣ ва ҷомеаи шахрвандӣ вазифа гузоштааст, ки ба ташаккули шахсияти аз ҷиҳати маънавӣ бой мусоидат намоянд. Вобаста ба ин, қабули қонунҳои Ҷумҳурии Тоҷикистон «Дар бораи масъулияти падару модар дар тарбияи фарзанд». «Дар бораи танзими анъана ва ҷашну маросим дар Ҷумҳурии Тоҷикистон» муҳимтарин механизми танзим ва идораи ахлоқ мебошанд.

Муқаррир: Солиҷонов Расулҷон – д.и.ф., ИИС ДДТТ дар ш.Хучанд

АДАБИЁТ

1. Аринин А.Н. Личность и общество: духовно-нравственный потенциал / А.Н.Аринин, Б.И.Коваль, П.Б.Коваль. - М., 2003.
2. Борзых В.В. Моральная регуляция: специфика, границы, возможности / В.В. Борзых // Вопросы философии. -1987. -№ 9. -С. 114.
3. Гулуа В.А.К вопросу о значении эмоций в моральных поступках / В.А. Гулуа // Философские науки. -1987. -№ 6. -С. 106.

4. Духовная жизнь общества: состояние и проблемы управления /Редкол.: В.М. Утенков (отв. ред.) и др. -М., 1992.
5. Мирбобоев М.К. Этика Джалолиддина Давони / М.К. Мирбобоев. –Душанбе: Дониш, 1992. -С.44.
6. Сино Абуалӣ. Рисола дар ахлоқ. -Чилди 2. – Душанбе, 2005. - 800с.
7. Содиков А. Ақидаҳои ахлокии мутафаккирони Шарқ / А. Содиков. – Душанбе: Ирфон, 1989.
8. Султонов У. Ақидаҳои фалсафӣ, иҷтимоӣ ва ахлокии Абуалӣ ибни Сино / У.Султонов. - Душанбе, 1975. - 190с.
9. Платон. Законы. IV. -645 с.
10. Тусӣ Насируддин. Ахлоқи Носирӣ.– Душанбе, 2009. - 386с.
11. Уледов А.К. Духовная жизнь общества. Проблемы методологии исследования / А.К. Уледов. - М., 1980.
12. Унсурмаолии Кайковус. Қобуснома. – Душанбе, 2008.
13. Фалсафа. Иборат аз 2 қисм. - Душанбе, 1997.
14. Фалсафа. Қисми 21 Таҳти назари Наврӯзов С.Н., Идиев Х.У. – Душанбе: Собириён, 2011.
15. Ҳақимова З.А. Культурно-антропологические концепции семьи в практической философии восточных перипатетиков / З.А. Ҳақимова. – Душанбе, 2013. -С. 25.

БАТАНЗИМДАРОРИИ МЕЪЁРҲОИ АХЛОҚ ДАР ШАРОИТИ ҶАҲОНИШАВӢ

Дар мақола вижагиҳои танзим ва идоракунии ахлоқ дар шароити гузариш ба муносибатҳои нави иҷтимоӣ баррасӣ гаштааст. Гоյа асосии мақола аз он иборат мебошад, ки тағйироти иҷтимоӣ, на фақат ба муносибати одамон дар соҳаи иҷтимоӣву иқтисодӣ, балки ба вазъи ҳаёти маънавӣ таъсири бевосита расонида истодаанд. Ба андешаи муаллиф, ин ҳолат табиист, зеро равандҳои трансформатсияи ҳаёти иҷтимоӣ арзишҳои анъанавӣ таъсир расонида истодаанд. Муаллиф таъкид менамояд, ин раванд ҳам ҷиҳатҳои мусбат ва ҳам манфӣ дорад. Бо назардошти вусъати табодули арзишҳои иҷтимоӣ-фарҳангӣ дар шароити ҷаҳоншавӣ муаммои танзим ва идоракунии ахлоқ ба яке аз масъалаҳои муҳими ҳалталаб табдил ёфтааст. Вобаста ба ин, шаклҳои таърихи танзим ва идоракунии ахлоқ мавриди таҳлил қарор дода шуда, ҳамзамон таъкид мегардад, ки дар раванди бунёди давлати миллӣ фишангҳои ҷадиди танзими ахлоқ ба миён омада истодаанд. Дар мақола ин фишангҳо дар шароити тағйирёбиҳои ниҳодӣ ва ташаққули ҷомеаи шаҳрвандӣ баррасӣ гаштаанд.

Калидвожаҳо: ахлоқ, танзими ахлоқ, меъёри ахлоқ, идоракунии ахлоқ, оила, низоми таҳсилот, ҷомеаи шаҳрвандӣ арзиш, некӣ, бадӣ.

РЕГУЛИРОВАНИЕ ЭТИЧЕСКИХ НОРМ В УСЛОВИЯХ ГЛОБАЛИЗАЦИИ

Статья посвящена особенностям механизма регуляции морали в условиях перехода к новым общественным отношениям. Основная идея, изложенная в статье, заключается в том, что происходящие социальные изменения в таджикском обществе затрагивают не только социально-экономическую сферу, но и сферу духовно-нравственных отношений. Это естественно, ибо трансформирующаяся общественная действительность обуславливает изменения ценностной ориентации людей, а поскольку ценностное отношение к действительности является краеугольным камнем морали, то в этом сегменте духовной жизни происходят коренные сдвиги. Причем эти изменения носят как положительный, так и отрицательный характер. В связи с этим, в условиях глобализации социокультурных ценностей актуализировалась проблема регуляции морали. В статье утверждается идея о том, что на каждом историческом этапе общественного развития функционировали специфические механизмы регуляции морали. Анализируя эти механизмы, в статье подчеркивается, что при построении национальной государственности формируются качественно новые механизмы регуляции морали. Эти механизмы рассматриваются в контексте повышения роли социальных институтов и гражданского общества в регуляции и управлении морали.

Ключевые слова: мораль, регуляция морали, критерии морали, управление, семья, система образования, гражданское общество, ценность, добро, зло.

REGULATION OF ETHICAL STANDARDS IN THE CONTEXT OF GLOBALIZATION

The article is devoted to the peculiarities of the mechanism of moral regulation in the conditions of transition to new social relations. The main idea stated in the article is that the ongoing social changes in Tajik society affect not only the socio-economic sphere, but also the sphere of spiritual and moral relations. This is natural, because the transforming social reality causes changes in the value orientation of people, and since the value attitude to reality is the cornerstone of morality, fundamental shifts are taking place in this segment of spiritual life. Moreover, these changes are both positive and negative. In this regard, in the context of the globalization of socio-cultural values, the problem of the regulation of morality became actual. The article affirms the idea that specific mechanisms of moral regulation functioned in each historical stage of social development. Analyzing these mechanisms, the article emphasizes that in the need to build a national statehood, qualitatively new mechanisms for the regulation of morality are formed. These mechanisms are considered in the context of increasing the role of social institutions and civil society in the regulation and management of morality.

Keywords: morality, regulation of morality, moral criteria, management of morality, family, education system, civil society, value of good, evil.

Маълумот дар бораи муаллиф: *Устобоева Дилафрӯз Муҳидиновна* - Донишкадаи иқтисод ва савдои Донишгоҳи Давлатии тиҷорати Тоҷикистон н.и.ф, дотсенти кафедраи ҷомеашиносӣ. Суроға: 734019, Ҷумҳурии Тоҷикистон, шаҳри Хучанд, хиёбони Исмоили Сомонӣ , 169. Телефон (+992) 92-816-69-50 E-mail: ustoboeva88@mail.ru

Сведения об авторе: *Устобоева Дилафруз Муҳидиновна* - Институт эконоимики и торговли Таджикского государственного университета коммерции, кандидат философских наук, доцент, кафедра общественных наук. Адрес: 7340019, город Худжанд, Республика Таджикистан, улица Исмоила Сомони,169. Телефон: (+992) 92-816-69-50 E-mail: ustoboeva88@mail.ru

Information about the author: *Ustoboeva Dilafruz Muhidinovna* - Institute of Economics and Trade, Tajik State University of Commerce, Candidate of Philosophical Sciences, Associate Professor, Department of Social Sciences. Address: 7340019, Khujand city, Republic of Tajikistan, Ismoil Somoni street, 169. Phone: (+992) 92-816-69-50. E-mail: ustoboeva88@mail.ru

ТАНДУРУСТӢ ВА НАҚШИ ОН ДАР РАВАНДИ ИҚТИМОИШАВИИ ҚАВОНОНИ ҚУМҲУРИИ ТОҶИКИСТОН

Саидова Н.Н.

Донишгоҳи давлатии омӯзгории Тоҷикистон ба номи Садриддин Айни

Дар давраи дигаргунсозии ҷомеаи муосири тоҷик институти тандурустии ҷамъиятӣ нақши махсус пайдо мекунад. Арзиши саломатӣ дар рушди иҷтимоӣ, дар муносибати шахс (ҷомеа) ба ҳолати ӯ мутамарказ мешавад, ки фаъолияти самарабахшро (мусоидат, барои шароити додашуда, қобили қабул) таъмин мекунад.

Дар илми ҷомеашиносӣ, арзиш ҳамчун объекте шарҳ дода мешавад, ки худтаъминкунии эҳтиёҷоти мушаххаси объекти ҷамъиятиро муайян мекунад (инсон, гурӯҳи одамон, ҷомеа); арзиш, бо ёрии он мафҳуми иҷтимоӣ таърихӣ ҷомеа ва маъноӣ фардӣ шахсро дар таносуби зухуроти муайяни воқеият тавсиф менамоянд. Аҳамияти мушкилоти солимии насли наврас то ба дараҷаи умумӣ меафзояд, зеро мо шоҳиди муайяншавию афзоишҳои мушкилоти ба ном ҷаҳонишавии инсоният ҳастем, амалҳои манфии онҳо ногузир бо беҳтар шудани саломатии инсон дар миқёси ҷаҳонӣ алоқаманданд. Ба гуфтаи Аурелио Печче, «инсон худаш ба худаш “панҷаи Ахилесӣ” гардидааст, яъне ки худи инсон инсониятро ба вартаи душворихо водор намуд, ки ин нуқтаи ибтидо ва интиҳост» [10, с. 321].

Мушкилоти ҷамъиятӣ оиди тандурустӣ дар асарҳои В. С. Мелникова И. В. Бестужева-Лади, Н. Н. Гритсенко, Т. А. Демченко, А.М. Изуткина, В. В. Каргенова, Е. А. Сигиди, В.П. Петленко, Г. И. Сарегородцева баррасӣ шудаанд. Нақши сабабҳои иҷтимоӣ дар омӯзиши саломатӣ дар қорҳои илмӣ онҳо аз ҷониби Журавлева, Н. М. Мартинова, М.А. Садовая, Н. Г. Фомичев инъикос гардидаанд. Ҷанбаҳои иҷтимоӣ-антропологии саломатӣ дар асарҳои А. И. Изуткина, С.А. Николский нишон дода шудаанд. Ба масъалаи саломатии иҷтимоӣ қорҳои илмӣ М. С. Бедний, С. А. Беличева, И. В. Зимней, В. К. Овчаров, В. Н. Ярская ва ба мураккабшавии арзиши саломатӣ қорҳои илмӣ В. М. Димов, Д. А. Изуткин, И. С. Ларионова, И. В. Светкова бахшида шудаанд. Дастгириҳои миллии давлатиамон нисбати қавонону навхонадорон хеле хуб буда, шароити иқтисодию иҷтимоии тарзи ҳаёти онҳоро асоси ҳифзи ҷомеаи халқи тоҷик медонанд.

Барномаи миллии оиди дастгирии оилаҳои қавон, оилаҳои қавонро дастгирӣ намуда, давлат асоси ҷомеаро дар саломатӣ, тандурустӣ ва шароити хуби зиндагии оилаҳои қавон мебинад [16, с. 40]. Барномаи миллии дар боло зикршуда диққати зиёдро ба ин ҷанбаи саломатии қавонон равона мекунад. Ин барнома таҳияи зерсохторҳои мувофиқро пешбинӣ мекунад, ки татбиқи он дар ин маврид ҳалли аксари мушкилотро дар назди оилаи муосир, аз ҷумла, мушкилоти моддӣ ва иқтисодӣ, ҳифзи ҳуқуқ, манфиатҳои он дар соҳаи тандурустӣ, экология, педагогика ва ғайраро дар назар дорад.

Дар асарҳои ҷомеашиносон В. М. Димов, Д. А. Изуткин, В. В. Каргенова, Е. А. Сигиди чунин хулоса бароварда шудааст, ки мушкилоти саломатӣ на танҳо бо таъсири техногенӣ ба табиат, балки бо тағйирёбии мушкилоти ҳифзи муҳити зист алоқаманд аст. Мушкилоти беҳбудиву зиндамони ҷомеаи инсониро берун ва новобаста аз тамоюлҳои манфӣ ва деформатсия мушоҳида кардан ғайриимкон аст. Ҳамин тавр, масъалаи зарурияти таҳияи методологияи иҷтимоӣ ва усули ҳалли ягонаву қобили амали ин мушкилот ба миён меояд.

Муассисаҳои давлатии тандурустӣ на танҳо ҳамчун асоси мавқеи дурустии ҷомеа, балки ҳамчун истеъдод дар барқароркунии насли қавони солим ва нишондиҳандаи некуаҳволии иҷтимоии ҷомеа қабул карда мешаванд. Тибқи натоиҷи баъзе таҳқиқот, дар даҳсолаи охир, масалан дар Тоҷикистон, бад шудани вазъи саломатии қавонон ба қайд гирифта шудааст. Афзоиши бениҳоят калони беморӣ дар кӯдакон ва наврасон ба қайд гирифта шудааст. Дар давоми 12 сол шумораи

бемориҳо 3,5 маротиба афзоиш ёфтааст. Вазъи саломатии ҷавонон, ки дар афзоиши бемориҳо, ба монанди психоз, майзадагӣ, нашъамандӣ ва бемориҳои бо роҳи чинсӣ гузаранда зоҳир мешавад, боиси нигаронии бузург гардидааст. Дар маҷмӯъ, барои идоракунии рушди иҷтимоӣ ва татбиқи системаи назорати ҳудудӣ, масалан, нишон додани самти вазъи саломатии сокинон муҳим аст, ки саломатии инсонро, ҳамчун аломати асосии камолоти иҷтимоӣ-иқтисодӣ ташаккул дода, шукуфоии давлатро таъмин намояд [16, с. 4].

Саломатӣ ҳамчун як падидаи иҷтимоии таъмини шукуфоии давлат ва қисми ҷудонашавандаи «сармоияи инсонӣ» ба андозаи бештар тамомияти қувваҳоеро муайян мекунад, ки ҷомеа метавонад дар раванди ноил шудан ба ҳадафҳои прогрессивии худ истифода намояд. Созмонҳои байналмилалӣ, ки аз ҷониби Созмони Милали Муттаҳид намояндагӣ мекунанд, меҳроҳанд захираҳои инсониро ҳамчун сарвати асосии ҳар як ҷумҳурӣ эътироф кунанд. Моликияти давлатӣ метавонад потенциалро барои интиҳоби одамон афзоиш диҳад. Вазъи муҳим дар ин ҷо худ аз худ нест, то дигар давлатҳо онро истифода баранд. Ин ҳолат, то он даме идома меёбад, ки ҷомеаи инсонӣ одамони муҳимро кадр кунад, зеро нофаҳмиҳои аз ҳад зиёд дар самти таъмини моддӣ некуаҳволии моддӣ ҳадафҳои ниҳоиро дар ҳаёти одамон фаро мегирад [8, с. 108].

Чунин ҳолатро танҳо бо таъсири техногенӣ ба табиат ва тағйирот дар вазъи муҳити зист, мушкilotи саломатӣ ва табобати инсоният бидуни дастрасӣ ба самтҳои манфӣ ва деформатсияи рушди иҷтимоӣ наметавон баррасӣ кард. Ҳамин тариқ, бо тамоми номуайяни, вазифае ба вучуд меояд, ки таҳияи ягона, қобилияти иҷроӣ амалии стратегияи иҷтимоӣ ва усули ҳалли онро дошта бошад. Бо вучуди ин, норасоии гизо, камбизоатӣ инчунин рафтани мутахассисон аз сабаби вазъи бади зиндагиву кор, маоши кам, сабаби дурнамои номаълум, ихтисори ҷойҳои корӣ дар соҳаи тандурустӣ мегардад.

Умуман, саломатии тамоми аҳоли ва пеш аз ҳама саломатии ҷавонон, саломатии миллатро пешгӯӣ мекунад. Концепсияи ҳамбастагии Э. Дюркгейм: “Ҳаёт мутаносибан муттаҳид асту метавонад танҳо як ҷавҳари зинда дошта бошад”. Концепсияи мазкур имкон дод, ки дар таърифи саломатӣ назарияҳои нав пайдо шаванд. Онҳо ба нишондиҳандаҳои одии меъёрӣ, ки кам кардани онҳо мумкин нест, алоқамандии инсонро илова намудаанд [3, с.13].

Бо мақсади нигоҳ доштан ва инкишоф додани саломатии насли ҷавони боистеъдод ва ватандӯст барои ояндаи миллат ва ватан дар гули 32 соли истиқлолияти давлатии кишвар тамоми ҷораҳои зарурӣ андешида шуданд. Дар гули солҳои 2011-2021 дар ҷумҳурӣ тақрибан 3000 иншооти варзишӣ сохта шуданд. Аз шумораи умумии корхонаҳои, ки ба муносибати 32-солагии Истиқлолияти давлатӣ сохта шудаанд, тақрибан 23 ҶОИИ объектҳои кишварамон аз соҳаи варзиш мебошанд, ки таваҷҷуҳ ва ғамхорӣ давлат ва Ҳукуматро нисбати ҷавонон ва наврасон исбот мекунанд. Ояндаи давлату миллат аз ҷавонон вобастагӣ дорад, зеро онҳо неруи асосии кишварро ташкил медиҳанд [5, с. 35]. Ягонагии усули иҷтимоӣ, назорати раванди саломатиро вобаста ба шароити тағйирёбанда, ки барои ҷомеаи зудтағйирёбанда зарур аст, ба ҳисоб мегирад.

Омузиши саломатии гурӯҳи ҷамъиятӣ бо ёрии воситаи усули сотсиологӣ имкон медиҳад, ки сабабҳои бемории онҳо амиқ муайян карда шаванд. Барои нигоҳ доштани саломатӣ, шахс бояд аз хурдсолӣ ба саломатӣ муносибати ғайилона ва оқилона дошта бошад, ба тарбияи ҷисмонӣ ва варзиш машғул шавад, қоидаҳои гигиенаи шахсро риоя кунад. Бо роҳҳои оқилонаи ҳамоҳангии хосси саломатӣ, шумо бояд огоҳ бошед, ки насли ҷавон тамоми принципҳои асосии тарзи ҳаёти солимро дар оила қабул кунад. Дар айни замон, саломатӣ ҳамчун як зухуроти назаррас дар худ фаҳмида мешавад, мавҷудияти иҷтимоӣ ба монанди «омили сохти иҷтимоӣ» [10, с. 3]. Кӯшишҳо барои таҳқиқи саломатӣ дар маҷмӯи объективии он дар соҳаи таҳаввулоти иҷтимоӣ нисбат ба ҷомеа ҳамчун як амали таърихӣ дар марҳилаи муайяни рушд гузаронида мешаванд [1, с. 4]. Ба ибораи дигар, саломатӣ аҳаммияти

як падидаи мураккаб ва глобалии иҷтимоиву фарҳангиро ба даст меорад. Омӯзиши ҳамаҷонибаи концепсияи тандурустӣ таҳлили ниҳоии муносибатҳои иҷтимоиву фарҳангиро талаб мекунад, ки дар он масъалаи саломатӣ арзиши мушаххаси иҷтимоӣ дорад. Дар марҳилаи кунунӣ, ихтилолҳо ва бемориҳо на ҳамчун «табӣӣ», зухуроти табӣӣ (яъне ҳолати бадан ва психика), балки ҳамчун омилҳои мураккаб бо сабаби фарҳангҳои муосир қабул карда мешаванд. Мубоҳисаҳо (мафҳумҳо, тасвирҳои ҷаҳон, васвасаҳо) ва то ҳадди камтар муассисаҳо ва технологияҳои иҷтимоӣ. Тибқи ин равиш, таҳлили муқоисавии изҳоротҳои, ки фаҳмиши муосири саломатӣ ва хусусияти амалияи тиббиро муайян мекунад, гузаронида мешавад. Масалан, дискурси ба ном «тиббӣ», ки дар система ва моҳият технологӣ аст, ба «маънавӣ - экологӣ», ки ба пояҳои моддӣ ва маънавии ҳузури инсон рӯ ба рӯ буда, муқобил мебошад [13, с. 12-30]. Ғояҳо дар бораи азнавбаҳодиҳии мукаммали моликияти фарҳангӣ ва сохтани ҷаҳонбинии махсус, ки ба барқароршавии тамоми ҷамоаҳо мусоидат мекунад, баён карда мешаванд. Олимон кӯшиш мекунад, ки таърифҳои иҷтимоиву фарҳангии саломатӣ, яъне равандҳо, омилҳо ва муайянкунандаи саломатиро, ки ба фарҳангҳо ва ҷомеаҳои воқеӣ хосанд, таҳқиқ намоянд.

Мувофиқаткунҳои асосиро барои муайян кардани саломатӣ омӯхта, мо метавонем як қатор моделҳои эмпириро, ки иҷтимоишавии шахсро муайян мекунад, ҷудо кунем. Саломатӣ — арзиши шахс, шартӣ зарурӣ барои зиндагии пурра, қонеъ кардани ниёзҳои моддӣ ва маънавӣ, иштирок дар ҳаёти меҳнатӣ ва ҷамъиятӣ, дар фаъолиятҳои иқтисодӣ, илмӣ, фарҳангӣ ва ғайра мебошад. Тибқи равиши аксиологӣ саломатӣ ҳамчун арзиши умумиҷаҳонии инсон амал мекунад, ки мувофиқи самти асосии арзиши шахс, дар тобеияти арзиш мавқеи муайяноро ишғол мекунад.

Бартарии арзишҳои муайян ва инчунин азнавбаҳодиҳии онҳо, бухрон ҳамчун омилҳои муайян карда мешавад, ки саломатии шахсро муайян мекунад ё ба ӯ таъсири шадид мерасонад. Равиши аксиологӣ аз ҷониби Платон тавсия шудааст, ки ӯ дар «Қонунҳо» ҳолати солими рӯҳро (дар якҷоягӣ бо фаҳмиш, адолат ва далерӣ) дар низоми сифатҳои инсонӣ ва илоҳӣ гузошт [12, с.78].

Дар байни олимони бузурги асри мо, ки солимии равонӣ ва ихтилоли онро дар ҷанбаи арзиши онҳо, дар назарияи рушди шахсияти ӯ омӯхтаанд, Маслоу арзишҳои баландтарро як навъ меҳисобид: мафҳуми рушди солим ва пурраи шахс [9, с. 430] Равиши сотсиологӣ ба муайян кардани механизмҳо, шартӣ иҷтимоии саломатӣ ва муайян кардани мавқеи он дар сохтори арзишҳои иҷтимоӣ-фарҳангӣ, ки муносибати шахсро ба саломатии худ танзим мекунад, диққат медиҳад. Сатҳи зухури эҳтиёҷ ба саломатӣ, муносибат ва ниятҳо, ғамхорӣ ба саломатӣ, табиати ҷорабиниҳои иҷтимоӣ ва фарҳангӣ таҳқиқ карда мешавад: таъсир ба саломатӣ ва механизмҳои таъсири он.

Дар ҷомеашиносии муосир ду соҳа дар рушди таърифи саломатӣ фарқ мекунад. Аввалан, иҷтимоии фаъол, ки аз ҷониби офарандаи функционализми сохторӣ Т. Парсонс пешниҳод шудааст ва ӯ дар кори худ «Системаи давлатӣ» саломатиро ҳамчун «беҳтарин имкониятҳо барои шахс барои зуд иҷро кардани нақшҳо ва вазифаҳои, ки барои онҳо иҷтимоӣ карда шуда буданд» муайян мекунад [11, с. 58]. Функционализми сохторӣ диққатро ба иҷрои бомуваффақияти вазифаҳои иҷтимоӣ ҷалб мекунад, ки барои он шумо бояд дар ҳолати хуби ҷисмонӣ ва руҳӣ қарор гиред. Ҳамин тариқ, танҳо таблиғи хуб ташкилшудаи донишҳои тиббӣ ва гигиенӣ ба паст кардани бемориҳо кумак мекунад, ба тарбияи насли солим ва аз ҷиҳати ҷисмонӣ қавӣ кумак мекунад.

Ҳангоми ташаккули тарзи ҳаёти солим ба нақши барномаҳои таълимӣ, ки ба ҳифз нигаронида шудаанд, бояд афзалият дода шавад. Хулосаи таърифҳои ҷомеашиносони ватанӣ диққатро ба иҷрои вазифаҳои иҷтимоӣ тавассути таҳкими некуаҳволӣ дар бар мегирад. Саломатӣ чунин як ҳолати «шахсият аст, ки дар он вазифаҳои иҷтимоӣ пурра иҷро карда мешаванд ва тарзи зиндагӣ доранд, ки таҳким, ҳифз ва рушди ин давлатро таъмин мекунад» [7, с. 77].

Таҳия, татбиқ ва мониторинги тавсияҳо ва протоколҳои клиникӣ, ба баланд бардоштани сифати хизматрасонии тиббӣ дар муассисаҳои тиббӣ равона карда шудааст; инчунин таъсис додани махзани маълумот оид ба ғизо ва тибби далелҳо барои фаъолияти таълимӣ ва илмӣ дар сатҳи таҳсилоти томактабӣ ва аспирантура (донишҷӯён, сокинони клиникӣ, коромӯзон, донишҷӯён, аспирантҳо, докторантҳо, донишҷӯёни курсҳои давомдори таълимӣ ва бозомӯзии касбӣ). Самти дигари таҳқиқоти иҷтимоии ҷустуҷӯи тафсириҳои саломатӣ ва усулҳои мулоҳизаҳои он ба фаҳмиши ҳавасмандӣ ва арзиши ин падида мувофиқ аст: 1) саломатӣ ҳамчун арзиш, стандарти аз ҷиҳати иҷтимоӣ муайяншуда, ки бо ҷомеа тағйир меёбад; 2) саломатӣ ҳамчун мураккабии меъёрҳои иҷтимоӣ, арзишҳо, камолот. Консепсияи иҷтимоӣ фарҳангии П. Сорокин барои ташаккули модели арзиши саломатӣ аҳамияти муҳим дорад. Сорокин ба таври ҳамоҳангшуда, фарҳанги рафтори инсон, аз ҷумла, рафтори саломатиро нишон додааст. Меъёрҳо ва маъноҳои фарҳанги ҷавонро омӯхта, аз насл ба насл гузаштани онҳоро нишон дода, ба муддати тулонӣ боқӣ мондани онро ишора кардааст.

П. А. Сорокин алоқаи байни ризоияти иҷтимоӣ ҷомеа ва «стратификацияи саломатӣ»-ро тақвият дода, қайд менамояд, ки «аз синфҳои болоӣ ба поён ҳаракат карда, мо дар байни намояндагони ин синфҳо паст шудани сатҳи саломатии ҷавонро мушоҳида менамоем» [14, с.240]. Сабаби инро П. А. Сорокин аввалан, фарқи давомнокии умри намояндагони табақаҳои болоӣ ва поёнии иҷтимоӣ ва дувум, далели рушди ҷисмонии намояндагони табақаҳои болоӣ ва поёнии иҷтимоӣ баррасӣ менамояд.

Бояд қайд кард, ки дар Ҷумҳурии Тоҷикистон соҳаи тандурустӣ яке аз муҳимтарин соҳаҳои иҷтимоӣ мебошад ва бо дастгирии ҳамешагии Ҳукумати Тоҷикистон, хусусан Асосгузори сулҳу ваҳдати миллӣ – Пешвои миллат Эмомалӣ Раҳмон, ин самт тадриҷан рушд мекунад. Дар давраи истиқлолият, маблағгузориҳои соҳаи тандурустӣ ҳамасола афзоиш ёфта, ба 2,1 миллиард сомонӣ расид. Дар ин давра зиёда аз 1300 муассисаҳои нав сохта шудаанд. Тақрибан 25 ҳазор кормандон бо маълумоти олӣ ва 147 ҳазор кормандони фелдшерӣ фаъолият доранд [17].

Ибни Сино қайд кардааст, ки шахс бояд тамоми умр ба қорҳое, ки саломатиро ҳифз менамояд, машғул бошад. Боварии инсон ба саломатӣ ба тарзи ҳаёти солим асос ёфтааст. Тавассути омӯзиши мушкilotи пиршавӣ, хусусиятҳои ҷисмонӣ ва равонии он, рушди омилҳои тиббӣ - психологӣ ва маънавӣ - ҷисмонии таъсир ба пирӣ ва барои ноил шудан ба дарозумрӣ ва дароз кардани умр зарур аст, заминаи геронтологияро ба вуҷуд овардан ба мақсад мувофиқ аст.

Муқаррир: Файзуллоев Г.Ф. – н.и.ф., ДДОТ ба номи с.Айнӣ

АДАБИЁТ

1. Брехман, И.И. Введение в валеологию — науку о здоровье / И.И. Брехман. - Л.: Наука, 1986. -С.4.
2. Гулшани тафаккур. Саломатлик ҳақида. –Т.: Ғ.Ғулом номидаги адабиёт ва санъат нашриёти, 1989. - С. 415.
3. Дюркгейм, Э. Метод социологии / Э. Дюркгейм. — М., 1998. -С.13.
4. Дунаева, В.И. Здоровье детей и подростков в условиях социальных изменений Российского общества: региональный аспект: Автореферат на соискание ученой степени кандидата социологических наук / В.И. Дунаева. - Пенза, 2004. -С. 22-24.
5. Казначеев, В.П. Здоровье нации, просвещение, образование / В.П. Казначеев.-М.:Мысль,1995.-С. 35.
6. Кудрявцева, Е.Н. Некоторые актуальные методологические проблемы исследования здоровья / Е.Н. Кудрявцева // Здоровье и экология человека. - М.: Наука, 1986. -С.77.
7. Кудрявцева, Е.Н. Некоторые актуальные методологические проблемы исследования здоровья / Е.Н. Кудрявцева // Здоровье и экология человека. - М.: Наука, 1984. -С.77.
8. Мачинская, Н.А. Социальный потенциал детства и детского здоровья: дис. канд. филос. наук: 09.00.11 / Н.А. Мачинская. - Саранск, 2004. -108с.
9. Маслоу, А. Дальние пределы человеческой психики /А. Маслоу. – СПб., 1996. -430 с.
10. Печчеи, А. Человеческие качества / А. Печчеи. — М.: Прогресс, 1981. -С.321.
11. Парсонс, Т. Функциональная теория изменения / Т. Парсонс //Американская социологическая мысль. - М.: Изд-во Моск. Ун-та, 1993. -С.58.
12. Платон. Законы / Платон // Собр. соч.: В 4т. –М., 1994. - Т.4. -С.78.

13. Розин, В. М. Здоровье как профилактика и социальнопсихологическая проблема / В. М. Розин // Мир психологии. -2001. -№1 (21). -С. 12-30.
- 14.Сорокин, П. А. Социальная мобильность / П. Сорокин. - М.: Асабегта, 2004. -С.240.
- 15.Холмогорова, А. Б. Культура Эмоции и психологическое здоровье / А.Б. Холмогорова, Н. Г. Гараян // Вопросы психологии. - 1998. - №2. -С.61-74.
16. Шамолов А.А. Вопросы молодежной политики в республике таджикистан / А.А. Шамолов, С.Б.Ашуров. -Душанбе, 1997. -С.40.
17. Web-site: www.tajmedun.tj © 2023

ТАНДУРУСТӢ ВА НАҚШИ ОН ДАР РАВАНДИ ИЧТИМОИШАВИИ ЧАВОНОНИ ЧУМХУРИИ ТОҶИКИСТОН

Дар мақолаи мазкур тандурустӣ ва нақши он дар раванди иҷтимоишавии ҷавонони Ҷумҳурии Тоҷикистон мавриди баррасӣ қарор дода шудааст. Дар байни ҷавонони ҷумҳурӣ, бештари сироятҳои шадиди рӯда, домана, сулфаи кабутак, бемории вараҷа, хоришак, бемориҳои роҳи нафаскашӣ, системаи асаби узвҳои ҳиссӣ, ки ба вазъияти иҷтимоӣ-иқтисодӣ ва санитарӣ-гигиенӣ дар кишвар ҷавобгӯ мебошанд, бештаранд. Чун қоида, камбизоатӣ, гуруснагӣ, амалиётҳои ҳарбӣ, ғизои ноқофӣ барои иштирок дар ҷорабиниҳои тандурустӣ, истироҳати солим, истироҳат ва дигар сабабҳои оварда мерасонанд ва боиси зиёд шудани бемориҳои камҳаракатӣ ва суст гардидани организми инкишофёфтаи мегардад. Саломатии ҷавонони ҷумҳурӣ ин сармояи стратегӣ ва асос барои таҳкими минбаъдаи рушди ҷомеа муҳим мебошад. Аҳамияти проблемаи саломатии ҷавонон дар сатҳи умумибашарӣ нест, зеро мо шояд пайдоиш ва афзоиши мушкilotи глобалии инсоният ҳастем, ки оқибатҳои манфии онҳо ногузир ва бо вайрон кардани саломатии инсон дар сайёра алоқаманданд. Байни талаботи раванди иҷтимоишавӣ бешубҳа, ҷомеа дар ташаккули насли солими ҷавонон ва шароитҳои иҷтимоӣ, ки барои қонунгардонидани ин ниёзҳои иҷтимоӣ монеъ мешаванд, ихтилоф вучуд дорад.

Калидвожаҳо: масъала, саломатӣ, иҷтимоишавӣ, иҷтимоӣ, кумак, ҷавонон, ниҳод, нигоҳдории тандурустӣ, тарзи ҳаёт, арзишҳо.

ЗДОРОВЬЕ И ЕГО ВЛИЯНИЕ НА ПРОЦЕСС СОЦИАЛИЗАЦИИ МОЛОДЕЖИ РЕСПУБЛИКИ ТАДЖИКИСТАН

В статье автором рассматривается тема здоровья и его влияние на процесс социализации молодежи Республики Таджикистан. Среди молодежи республики наиболее распространенными заболеваниями являются болезни острых кишечных инфекций, брюшной тиф, коклюш, малярия, чесотка, болезни органов дыхания, нервной системы в органов чувств, что соответствует особенностям. социально- экономической и санитарно-гигиенической обстановки в стране. Как правило, нищета, голод, военные действия, стрессы, плохое питание, полное отсутствие возможностей участвовать в оздоровительных мероприятиях, неполноценный отдых – эти и другие причины привели и приводят к росту заболеваний неокрепшего и развивающегося организма. Здоровье молодежи республики является стратегическим капиталом и основой для дальнейшего укрепления генофонда нации. Актуальность проблемы здоровья молодежи на общечеловеческом уровне возрастает в силу того, что мы становимся свидетелями появления и нарастания, так называемых глобальных проблем человечества, отрицательные последствия которых неизбежно связаны с нарушением здоровья человека в планетарном масштабе. Молодежь, которая стремится сделать карьеру, должна быть сильной. Без энергии, здоровья она не сможет добиться успеха и, тем самым, пробиться наверх.

Ключевые слова: проблемы, здоровья, социализация, социальный, содействие, молодёжь, институт, здравоохранение, образ жизни, ценности.

HEALTH AND ITS INFLUENCE ON THE PROCESS OF SOCIALIZATION OF YOUTH OF THE REPUBLIC OF TAJIKISTAN

In the article, the author examines the topic of health and its influence on the process of socialization of youth of the Republic of Tajikistan. Among the youth of the republic, the most common diseases are diseases of acute intestinal infections and abdominal infections typhoid, whooping cough, malaria, scabies, diseases of the respiratory system, nervous system in the senses, that matches the features socio-economic and sanitary-hygienic situation in the country. As a rule, poverty, hunger, hostilities, stress, poor nutrition, complete lack of opportunities to participate in recreational activities, and inadequate rest are these and other reasons have led and are leading to an increase in diseases of the fragile and the developing organism. The health of the youth of the republic is strategic capital and the basis for further strengthening the gene pool of the nation. The relevance of the problem of youth health at the universal human level is increasing due to the fact that we are witnessing the emergence and growth of the so-called global problems of humanity, the negative consequences of which are inevitably associated with impaired human health on a planetary scale. Young people who want to make a career must be strong. Without energy and health, she will not be able to achieve success and, thereby, make her way to the top.

Key words: problems, health, socialization, social, promotion, youth, institute, health care, lifestyle, values.

Маълумот дар бораи муаллиф: *Саидова Нигора Неъматуллоевна* – . Донишгоҳи давлатии омӯзгории Тоҷикистон ба номи Садриддин Айни, кафедраи фалсафа, унвонҷӯӣ. **Суроға:** 734003, Ҷумҳурии Тоҷикистон, ш. Рӯдакӣ 121. Телефон: **938210880**

Сведения об авторе: *Саидова Нигора Неъматуллоевна* - Таджикский государственный педагогический университет имени Садриддина Айни, кафедра философии, соискатель. **Адрес:** 734003, Республика Таджикистан, г. Душанбе, ул. Рудаки 121. Телефон: **938210880**

Information about the author: *Saidova Nigora Nematulloevna* - Tajik State Pedagogical University named after Sadriddin Aini, Department of Philosophy, applicant. **Address:** 734003, Republic of Tajikistan, Dushanbe, st. Rudaki 121. Phone: **938210880**

ИЛМҲОИ ПЕДАГОГӢ - ПЕДАГОГИЧЕСКИЕ НАУКИ

УДК: 811.161.1-3 (575.3)

СХОДСТВА И РАЗЛИЧИЯ МЕЖДУ УСТНОЙ И ПИСЬМЕННОЙ РЕЧЬЮ СТУДЕНТОВ НЕЯЗЫКОВЫХ ФАКУЛЬТЕТОВ

Абдуллоева Т.М.

Таджикский национальный университет

Обучить студентов грамоте - значит научить их читать и писать. С этими занятиями тесно связано и развитие речи и мышления студентов, расширение и обогащение их словаря, а также привитие элементарных навыков орфографически грамотного письма.

В системе вузовских занятий этот период работы имеет существенное, а иногда и решающее значение от того, как преподаватель обучает студентов грамоте, зависит весь ход дальнейших успехов в изучении русского языка.

В период обучения грамоте преподаватель закладывает в сознание студентов основы знаний по русскому языку и те навыки письма и речи, которые в развёрнутом виде они получают на последующих ступенях занятий. Поэтому весьма важным является вопрос: какие знания и навыки должны получить студенты в период обучения грамоте?

Они усваивают строение речи, узнают практически, что такое предложение, слово, слог, звук и буква, практически знакомятся с особенностями каждого звука русской речи и способами их изображения на письме; они узнают, как строятся и читаются слоги и слова разных типов; они уточняют значения слов и расширяют словарный запас, учатся практически строить речь в соответствии с нормами литературного русского языка [15, с.13].

Большое значение имеет также и то, каким методом преподаватель обучает студентов. Выбор метода работы не является частным делом отдельного педагога, мы знаем, что от применения того или иного метода зависит успех в дальнейшей работе студентов, что метод работы находится в неразрывной связи со всей системой работы вуза.

Поэтому далеко не безразлично, каким методом будет преподаватель обучать студентов грамоте: звуковым, слоговым или методом целых слов и т.д.

Применяя звуковой метод обучения грамоте, преподаватель имеет полную возможность сообщить студентам чёткие знания о звуковом строении нашей речи. Обучение грамоте по звуковому методу делает занятия грамотой осмысленными: этот метод способствует умственному развитию студентов; студенты воспринимают грамоту не механически, они понимают, почему именно так, а не иначе печатается и читается то или иное слово, тот или иной слог. Такого глубокого понимания грамоты не может обеспечить никакой другой метод обучения грамоте. Вот почему преподаватель должен в совершенстве владеть звуковым аналитико-синтетическим методом обучения грамоте.

Для того чтобы осмыслить и усвоить приёмы и способы обучения грамоте, необходимо уяснить соотношение между устной и письменной речью и разобраться в том, как читает и пишет грамотный человек и как читает и пишет начинающий обучаться грамоте [3, с.116].

Письменная речь является отображением устной речи и по структуре своей близка к ней. Буквенно-звуковое письмо стало возможным только с того времени, когда люди осознали, что слова речи могут быть разложены на сравнительно небольшое количество основных звуков, и обозначили каждый из них зрительным знаком - буквой.

Буквы письменной речи и в настоящее время в известной мере соответствуют звукам устной речи: когда мы говорим слово *дом*, то произносим слитно три звука: *д-о-м*; соответственно этому при письме мы изображаем три буквы, из которых каждая

обозначает определённый звук речи. В устном слове *нитка* пять звуков, в письменном виде в этом слове будет соответственно пять букв.

Правда, при произнесении и письме слов *соль*, *голова* мы будем иметь некоторые различия между звуками и буквами этих слов: слово *соль*, состоящее из трёх звуков, обозначается четырьмя буквами, а слово *голова* при письме будет иметь две буквы, не соответствующие звукам этого слова (*гылова*). Однако эти расхождения в письме и произношении указанных слов не мешают нам воспринимать их устно и письменно, как одни и те же слова.

Если мы сопоставим целые слова устной и письменной речи по значению, то увидим, что сходство двух систем речи (слуховой и зрительной) всегда будет абсолютным, полным. Слова *дом*, *нитка*, *соль*, *голова* будут иметь, соответственно, одни и те же значения как в устной, так и в письменной речи.

Звуки устной речи мы никогда не произносим раздельно, слова состоят из слогов, т. е. групп звуков, произносящихся слитно. Слог обычно и определяется как один или несколько звуков, произнесённых отдельным напором выдыхаемого воздуха.

Каждый звук слога при произношении слов приобретает некоторые оттенки звучания от соседних звуков: звук [м] в слове *муха* (слог *му*) и в слове *мама* (слог *ма*) не является абсолютно одинаковым; в первом слове он несколько изменяется под влиянием звука [у], а во втором слове - под влиянием звука [а]. Здесь имеет значение разное положение органов речи при [у] (губы вытянуты трубочкой) и при [а] (губы широко раскрыты). Так же точно и звук в словах *шар* и *пар* не будет абсолютно одинаковым: в первом случае на него влияет артикуляция звука [ш] (щель между языком и альвеолами), а во втором - артикуляция звука [п] (плотно сжатые губы) [5, с.87].

При письме слов, согласно правилам русской графики, мы также должны представлять себе целые слоги (а нередко и целые слова), чтобы правильно написать буквы, обозначающие звук этих слов. Так, при письме слов *на* и *няня* мы непременно должны держать в сознании целые слоги или слова, хотя бы уже потому, что твёрдость или мягкость первого согласного обозначается при письме не согласной буквой, а следующим знаком (в данном случае буквой *а* или буквой *я*).

При чтении этих слов ещё в большей мере необходимо видеть, воспринимать зрением сразу не менее двух букв (согласную + гласную), т. е. целый слог, иначе мы не будем знать, как следует прочитать первую согласную - твёрдо или мягко.

Однако в письме далеко не все акустические оттенки звуков слова находят отражение, так, при письме слов: *мама*, *муха*, *мясо* мы пишем везде первую букву одинаково, хотя в каждом из этих слов звук [м] имеет свои особенности.

Особое значение для произношения звуков в устной речи имеет место звука в слове: например, согласные звонкие на конце слова и перед глухими согласными произносятся как глухие (*снег*, *шубка*), безударные гласные звучат иначе, нежели ударные (*горы* - *горы*). Эти фонетические изменения на письме, как правило, отражения не имеют. Мы обозначаем звуки в указанных случаях всегда одинаковыми буквами, независимо от их произношения. Следовательно, буквы слов более устойчивы, нежели звуки.

Следует отметить, что даже слова в устной речи мы произносим не изолированно, а группами, т. е. говорим сразу несколько слов подряд (от передышки до передышки), при письме же мы разделяем слева промежутками. Мы говорим: *наждам*, *фкузгрибов*, а пишем: *Наш дом. Вкус грибов*.

Обратим внимание ещё на одно различие между устной и письменной речью.

Буквы слова можно отодвинуть одну от другой, от этого не произойдёт в них никаких изменений. Звуки же слова нельзя отделить один от другого, не изменяя их звучания: звук, выделенный из слова, звучит уже иначе, нежели в слове (ср. [м] и *муха*, [ж] и *жук*, [б] и *бабочка*). Кроме того, произнося звуки слова раздельно, мы по существу разрушаем слово, и если бы мы вместо целых слов произнесли звуки этих слов раздельно,

то наши собеседники не поняли бы, пожалуй, какие слова мы произнесли, значения слов при таком произношении утрачиваются.

Но всё же, как показывает опыт обучения грамоте в течение нескольких десятилетий, короткое название отдельных звуков слова (*б, т, к*) в процессе обучения грамоте облегчает студентам усвоение звукового состава слов, если вслед за таким произношением или предварительно эти же звуки были даны в словах или слогах (*гу - бы, ва - та, кот*).

Обучающиеся грамоте должны научиться не только слышать отдельные звуки, но и узнавать их в слове (или слоге).

Этому помогает подбор слов и слогов, в которых изучаемый звук входит в сочетания с другими известными звуками: гласный с изученными согласными (*а - са - ма - ша - ра: Саша, рама*), согласный с изученными гласными (*р - ра-ро- ру-ры: рама, Рома, рука, шары*). Отбросив призвуки, сообщаемые изучаемым звукам соседними звуками, студенты уловят слухом то общее, что имеется в звуке [*а*] или в звуке [*р*], входящих в разные слоги и слова, и это даст им возможность узнавать звук [*р*] или *а* как в отдельном произношении, так и при произношении слов и слогов [5, с. 94].

Разлагая устные слова на звуки, а письменные на буквы, соединяя звуки в слоги и слова и, одновременно, видя буквы этих звуков (то поставленные рядом одна с другой, то взятые в отдельности), студенты уясняют, что письменная речь построена по подобию устной речи, как устная речь разлагается на звуки, так и письменная - на буквы. При всех этих упражнениях преподаватель обязан с особым вниманием остановиться на значениях слов, с которыми производятся указанные выше операции, студенты должны знать, что слог или звук есть только часть слова и что всякое слово имеет свой смысл.

Что касается внешней стороны устной и письменной речи, то если нельзя говорить о тождестве их, всё же, несомненно, мы имеем здесь большое сходство в самом строении условных знаков слов речи: известному звуковому сочетанию (например: *кит, мой, сам*) соответствует и определённое сочетание букв. Конечно, ни в одном языке нет и никогда не было полного соответствия письма произношению, но стремление сблизить эти два ряда знаков (слуховых и зрительных) имеется и имелось у всех народов во все времена. В старину, когда возникла письменность, письмо было, несомненно, ближе к произношению, чем теперь. С течением времени живой язык изменился, и в некоторых случаях мы имеем в живой речи значительно большие расхождения с орфографией, чем это имело место в старину (например, в отношении безударных гласных, гласных после шипящих и звонких согласных), но общий принцип записи произносимого сохранился, и известное соответствие или соотношение языка слышимого (устной речи) и языка видимого (письменной речи), несомненно, ощущается и осознаётся всеми. Итак, по своему строю устная и письменная речь не являются совершенно тождественными, но между ними имеется несомненное соответствие, несмотря на наличие случаев расхождения письма и произношения.

Это относительное соответствие письменной и устной речи в особенности бросается в глаза, если мы сопоставим силлабичность (поскладность) русского письма с силлабичностью живой речи, буквы взятые порознь, не всегда соответствуют звукам (ср. прямые слоги *са* и *ся*), и нужно написать целый слог, чтобы определить, твёрдо или мягко следует произнести согласные звуки, входящие в состав слов, отдельно взятые, звучат иначе, нежели в живой речи, и нужно сказать целый слог, чтобы звуки приобрели те акустические оттенки, которые им свойственны в живой речи. Между слогами устной и письменной речи гораздо больше соответствия, нежели между звуками и буквами, взятыми порознь. Вот почему единицей чтения мы считаем целый слог, а не отдельные буквы [15, с. 18].

Подобно тому как мы говорим, сливая в одно целое несколько слов живой речи, мы и при чтении схватываем зрением сразу не одну букву и даже не одно слово, а ряд слов на читаемой строке и глаза свои переводим ни постепенно, ни последовательно, от буквы к

букве, а скачками, как бы подёргиваниями, делая на строке 3-4 остановки (во время этих остановок, собственно, и происходит самое чтение текста). Это положение является бесспорным, наиболее убедительно говорят о способе чтения грамотного человека фотосъёмки движений глаз читающего во время процесса чтения.

Схватывая целые слова по общему впечатлению, мы связываем с ними определённые представления, выплывающие в нашем сознании при чтении данного слова (условный рефлекс). Иногда, правда, необходимо бывает произнести слово вслух (или даже прочитать его по слогам), чтобы в полной мере осознать его значение. Это бывает с нами или при чтении в утомлённом состоянии, или при чтении мало знакомого текста. Тогда мы для усиления впечатления от раздражителя глазного ищем поддержки в другом раздражителе, слуховом, связанном с тем же самым реальным представлением, как и первый, зрительный раздражитель (а иногда нуждаемся и в разложении незнакомого слова на части- слоги).

Для хорошо грамотного человека нет особой необходимости непременно читать вслух. Опыты и наблюдения показывают, что чтение про себя протекает быстрее, чем чтение вслух, приблизительно в 1 и 1/2 раза, являясь по качеству не ниже чтения вслух, чтение про себя у вполне грамотных людей даёт или такой же коэффициент понимания, как и чтение вслух, или даже выше. По существу в полном смысле слова грамотным человеком надо считать лишь того, кто умеет читать про себя.

Учёные (психологи и педагоги) говорят, что и при чтении про себя не могут всё же совершенно исчезнуть звуко - слуховые моменты, как промежуточные между видением печатного слова и представлением его значения, что в ослабленной, в скрытой форме они имеют место и при молчаливом чтении, как представления звучания слова и движений речевого аппарата вместо самого звучания и самых движений [11, с. 240].

Итак, у грамотных людей мы имеем два вида чтения: про себя и вслух. Первый вид чтения имеет два основных момента:

- 1) видение зрительного знака;
- 2) увязку его с каким-либо конкретным представлением. Остальные моменты акта чтения протекают быстро, почти незаметно.

Второй вид чтения имеет четыре момента:

- 1) видение зрительного знака;
- 2) представление его слухового двойника;
- 3) произношение этого слухового знака;
- 4) увязку сложного знака (зрительно-слухового) с определённым конкретным представлением. Отсюда ясно, почему чтение вслух является процессом более медленным, чем чтение про себя.

Человек, только что приступивший к изучению грамоты, читает не как грамотный: он читает, переводя глаза от одной буквы к другой, и часто возвращается, глазами назад по строке грамоте (как бы перечитывает, проверяет себя). В этом первое отличие чтения слабоуспевающего от чтения грамотного.

Исследования чтения слабоуспевающих показали, что у них «поле чтения» меньше, чем у грамотных, что на читаемой строке они делают остановок значительно больше, чем грамотные, а люди, только что приступившие к грамоте, останавливают глаза на каждой отдельной букве. Конечно, сознательность чтения (понимание) у таких чтецов значительно ниже, чем у хорошо грамотных людей.

Вместе с выработкой навыка быстро узнавать буквы расширяется у обучающихся грамоте и поле их зрения, они начинают читать уже не по буквам, а целыми слогами и даже целыми словами, т. е. подобно тому как читают и грамотные, толчком переводя глаза по тексту вдоль читаемой строки (но количество пауз у них, конечно, всё же больше, чем у хорошо грамотного человека).

Следует отметить, что настоящее приобщение к грамоте начинается у обучающихся грамоте только с момента переход их к слоговому чтению, ведь звуки в живой речи

связаны, слиты в слоги, произносимые как целое, одним выдохательным толчком, и этот процесс слогового чтения обычно продолжается довольно долго, прежде чем студенты перейдут к чтению целыми словами и группами слов.

Овладение умением читать слоги разной трудности требует от студентов много времени, напряжения внимания и воли, приобретает это умение в результате выполнения большого количества упражнений, расположенных в четкой методической последовательности. Каждый усваиваемый тип слога должен опираться на предшествующие, уже усвоенные слоги и подготавливать усвоение способа чтения слогов более трудных и сложных [16, с. 115].

Известны случаи, когда люди, знавшие все буквы и их звуковое значение, но не приученные к схватыванию зрением буквенных сочетаний (слогов и слов) и не умевшие соединять звуки в слоги, не могли прочесть ни одного слова.

Второе отличие чтения слабоуспевающих заключается в том, что они нуждаются почти постоянно в усилении зрительных знаков слуховыми (слабоуспевающие обычно не умеют читать про себя).

На первых порах обучения сильно затрудняет неграмотного увязка новых для него зрительных знаков с их значениями, и он ищет поддержки в знакомых ему знаках-словах устной речи. Проще говоря, начинающему обучаться грамоте легче читать вслух, а (понимание) у таких чтецов значительно ниже, чем у хорошо грамотных людей.

Принято думать, что письмо есть процесс, обратный чтению. В общем это верно, если чтение понимать как путь от зрительного знака к его значению, то письмо будет представлять собою путь от значения слова к его условному изображению на бумаге (зрительному знаку). Но всё же понимание письма как процесса, обратного чтению, не будет вполне правильным: при чтении мы имеем готовые письменные знаки, а при письме их надо изобразить, т. е. выполнить техническую работу, требующую от пишущего предварительной тренировки, выучки. Этот момент, являясь лишним звеном и довольно трудным делает процесс письма более трудным, чем чтение [18, с. 234].

На первых порах, как и при чтении, начинающий обучаться письму часто нуждается в произнесении слова и даже разложении ее его на звуки. Процесс письма в этом случае распадается на несколько моментов:

- конкретное представление значения слова;
- представление звучания слова;
- его произношение и разложение на слоги и звуки;
- представление букв слова;
- их техническое изображение на бумаге.

Ясно, что такое письмо (спредварительным произношением слова) - процесс более медленный, чем письмо про себя (ср. с чтением вслух и чтением про себя). Вследствие особых трудностей, какие имеет письмо по сравнению с чтением, чтение как занятие, представляющее меньше затруднений для студента, нередко опережает письмо [13, с.50].

Педагогика давно уже выдвигает принцип одновременного обучения письму и чтению (а некоторые педагоги, например Ушинский, даже рекомендовали начинать обучение грамоте с письма и уже через него обучать чтению), но преподаватели не всегда умеют преодолевать встречающиеся на практике затруднения при обучении технике письма, несмотря на то, что и опыт, и теория говорят о целесообразности параллельного и одновременного обучения чтению и письму, взаимно поддерживающим друг друга.

Таким образом, грамотные люди при письме, как и при чтении, имеют дело со словами (или слогами), а не с отдельными буквами, и при потоке реальных представлений в их сознании всплывают и соответствующие им зрительные образы слов (при ослабленном внимании к отдельным буквам и орфограммам). Начиная писать, выполнять технику изображения слова на бумаге, грамотные имеют уже всё слово в своём сознании. Конечно, мы не можем написать сразу всё слово, мы пишем букву за буквой, тем не менее, изображая слово, мы выполняем ряд последовательных движений руки,

согласованных и связанных между собою, возникших, так сказать, в результате одного волевого импульса.

Начинающие обучаться грамоте при письме делают столько остановок, сколько в слове букв, каждая буква для своего написания требует от них особого волевого импульса. И только после ряда планомерных упражнений в письме у них вырабатывается навык письма слов без затраты особых усилий для начертания отдельных букв, движения руки всё более и более автоматизируются, становясь как бы бессознательными актами, а воля, внимание и сознание направляются по преимуществу на содержание того, что пишется, и написание слова постепенно становится целостным, единым (хотя и сложным) актом, в котором сливаются воедино отдельные движения, необходимые для написания букв.

Рецензент: Ходжиматова Г.М. – д.п.н., профессор ТНУ

ЛИТЕРАТУРА

1. Абдуллоева Т.М. Совершенствование профессиональной письменной речи студентов - таджиков / Т.М.Абдуллоева // Вестник Таджикского национального университета. – Душанбе, 2021. -№ 3. -С. 170-178.
2. Абдуллоева Т.М. Формирование навыков словарной работы в повышении орфографической грамотности студентов-таджиков / Т.М. Абдуллоева // Вестник Таджикского национального университета. – Душанбе, 2022. -№ 8. -С. 129-237.
3. Бубнова Г.И. Письменная и устная коммуникации: Синтаксис и просодия. Учебное пособие / Г.И. Бубнова, Н. К. Гарбовский. - М., 1991. - 268 с.
4. Васильева А.Н. Основы культуры речи. Учебное пособие / А.Н. Васильева. -М., 1990. - 220 с.
5. Вахек И.К. Проблемы письменного языка. Учебное пособие / И.К. Вахек. - М.: 1967. 168 с.
6. Введенская Л.А. Культура и искусство речи. Учебное пособие / Л.А Введенская, Л.Г.Павлова. - Ростов-на-Дону, 1999 г. -268 с.
7. Гальскова Н. Д. Современная методика обучения иностранным языкам : пособие для учителя / Н. Д. Гальскова. - М.: АРКТИ, 2003. - 192 с.
8. Городецкая Л. А. Обучение письменной речи и культура общественной полемики: опыт США в российском образовании / Л. А. Городецкая / Россия и Запад: диалог культур. 3-я Международная конференция, 28-30 ноября 1996 г. М., 1997. - С. 146-156.
9. Жинкин Н. И. Избранные труды. Т. 1. Язык - речь - творчество: Исследования по семиотике, психолингвистике, поэтике / И. И. Жинкин. -М.: Лабиринт, 1998.- 424 с.
10. Методика обучения иностранным языкам в средней школе: Учебное пособие для педагогических институтов по специальности "иностранные языки". Под ред. Н. И. Гез, М. В. Ляховицкого, А. А. Миролюбова и др. -М.: Высшая школа, 1982. - 373 с.
11. Методика преподавания русского языка в школе: Учебник для студ. высш. пед. учеб. заведений / М. Т. Баранов, Н. А. Ипполитова, Т. А. Ладыженская, М. Р. Львов. Под ред. М. Т. Баранова. - М.: Издательский центр «Академия», 2001. - 368 с.
12. Методика преподавания иностранных языков: общий курс: учеб. пособие / отв. ред. А. Н. Шамов. М.: АСТ : АСТ МОСКВА : Восток -Запад, 2008. - 253 с.
13. Мучник Б. С. Культура письменной речи. Пособие для учителей / Б. С. Мучник. -Алма-Ата: Мектеп, 1988. - 64с.
14. Назина Л. И. Методика работы над ошибками в устной и письменной иноязычной речи студентов 1-го курса языкового факультета (лингвистический и корректировочный аспекты): Автореф. дис. канд. пед. наук. Л., 1990. -16с.
15. Резодубов С.П. Методика русского языка в начальной школе. Учебное пособие // С.П. Резодубов. Учпедгиз. –Москва, 1954. - 268 с.
16. Соловова Е. Н. Методика обучения иностранным языкам: продвинутый курс : пособие для студентов пед. вузов и учителей / Е. Н. Соловова. -М.: АСТ : Астрель, 2008. - 272 с.
17. Текучев, А. В. Методика русского языка в средней школе / А. В. Текучев. – М.: Просвещение, 1980. - 254 с.
18. Хрестоматия по методике русского языка: русский язык как предмет преподавания: пособие для учителя. Сост. А. В. Текучев. – М.: Просвещение, 1988. - 360 с.
19. Юлдошев У.Р. Рабочая тетрадь как составная часть учебно-методического комплекса и средство повышения эффективности преподавания русского языка студентам-медикам / У.Р. Юлдошев // Вестник Таджикского национального университета. – Душанбе, 2019. - № 8. – С. 198-202.

МУВОФИҚАТ ВА ФАРҚИЯТ БАЙНИ НУТКИ ШИФОҲӢ ВА ХАТТИИ ДОНИШЧӢӢНИ ДОНИШГОҲҲОИ ҒАЙРИЗАБОНӢ

Дар мақолаи зерин дар бораи мувофиқат ва фарқияти байни нутки шифоҳӣ ва хаттии донишчӯёни донишгоҳҳои ғайризабонӣ сухан меравад. Қайд кардан бамаврид аст, ки инкишофи нутқ ва тафаккури хонандагон бо нутки шифоҳӣ ва хаттӣ, васеъ ва ғанӣ гардонидани захираи луғавии онҳо, инчунин ташақкул додани малақаҳои имлои содатарин зич алоқамандӣ дорад. Омӯзгор дар давраи омӯзиши хондан ва навиштан дар шуури донишчӯён асосҳои дониши забони русӣ ва малақаҳои навишт ва гуфторро меомӯзонад. Бинобар ин, саволе ба вуҷуд меояд, ки чӣ гуна донишу малақаро донишчӯён бояд дар давраи саводомӯзӣ аз худ намоянд. Ҳамин тавр, бояд муайян карда шавад, ки омӯзгор бо кадом усул ба донишчӯён таълим медиҳад. Интихоби усули омӯзиш кори шахсии як омӯзгор нест, истифодабарии ин ё он усул ба пешравии минбаъдаи кори донишчӯён вобаста аст, ки усули кор бо тамоми системаи донишгоҳ алоқаи зич дорад. Бинобар ин, устод ба донишчӯён бо кадом усул хондану навиштанро меомӯзонад: садо, ҳичо ё усули пурраи калимаҳо ва ғайра. Дар мақола қайд шудааст, ки барои фаҳмидан ва аз худ кардани усул ва усулҳои таълими хондану навиштан, хатман бояд алоқаи нутки дахонӣ ва хаттиро муайян намояд, ки шахси босавод ва навомӯз чӣ тавр мехонад ва менависад. Нутки хаттӣ инъикоси нутки шифоҳӣ буда, аз ҷиҳати сохтори худ ба он наздик аст. Ҳарф ва овоз танҳо аз замоне имконпазир шуд, ки одамон инро дарк карданд, ки калимаҳои нутқро ба шумораи нисбатан ками овозҳои асосӣ тақсим кардан мумкин аст, ва ҳар кадоми онҳоро бо аломати аёнӣ — ҳарф қайд намудаанд. Ҳамин тариқ, шахсони босавод ҳангоми навиштан ва мутолиа на бо ҳарфҳои алоҳида, балки бо калимаҳо (ё ҳичоҳо) сару кордоранд ва бо ҷараёни андешаҳои воқеӣ дар зехни онҳо образҳои возеҳи вожаҳои ба онҳо мувофиқ пайдо мешаванд.

Калидвожаҳо: нутқ, нутки шифоҳӣ, нутки хаттӣ, калима, ҳичо, садо, ҳарф, усул, таълим, навиштан, хониш.

СХОДСТВА И РАЗЛИЧИЯ МЕЖДУ УСТНОЙ И ПИСЬМЕННОЙ РЕЧЬЮ СТУДЕНТОВ НЕЯЗЫКОВЫХ ВУЗОВ

В данной статье рассматриваются сходства и различия между устной и письменной речью студентов неязыковых вузов. Можно отметить, что с устной и письменной речью тесно связано и развитие речи и мышления студентов, расширение и обогащение их словаря, а также привитие элементарных навыков орфографически грамотного письма. В период обучения грамоте преподаватель закладывает в сознание студентов основы знаний по русскому языку и те навыки письма и речи, которые в развёрнутом виде они получают на последующих ступенях занятий. Поэтому весьма важным является вопрос: какие знания и навыки должны получить студенты в период обучения грамоте? Следует чётко определить, каким методом преподаватель обучает студентов. Выбор метода работы не является частным делом отдельного педагога, от применения того или иного метода зависит успех в дальнейшей работе студентов, что метод работы находится в неразрывной связи со всей системой работы в вузе. Поэтому далеко не безразлично, каким методом будет преподаватель обучать студентов грамоте: звуковым, слоговым или методом целых слов и т.д. В статье подчёркивается то, чтобы осмыслить и усвоить приёмы и способы обучения грамоте, необходимо уяснить соотношение между устной и письменной речью и разобраться в том, как читает и пишет грамотный человек и как читает и пишет начинающий обучаться грамоте. Письменная речь является отображением устной речи и по структуре своей близка к ней. Буквенно-звуковое письмо стало возможным только с того времени, когда люди осознали, что слова речи могут быть разложены на сравнительно небольшое количество основных звуков, и обозначили каждый из них зрительным знаком - буквой. Таким образом, грамотные люди при письме, как и при чтении, имеют дело со словами (или слогами), а не с отдельными буквами, и при потоке реальных представлений в их сознании всплывают и соответствующие им зрительные образы слов.

Ключевые слова: речь, устная речь, письменная речь, слово, слог, звук, буква, метод, обучение, письмо, чтение.

SIMILARITIES AND DIFFERENCES BETWEEN ORAL AND WRITTEN SPEECH OF STUDENTS OF NON-LINGUISTIC UNIVERSITIES

This article discusses the similarities and differences between the oral and written speech of students of non-linguistic universities. It can be noted that the development of speech and thinking of students, the expansion and enrichment of their vocabulary, as well as the inculcation of elementary skills of spelling and literacy are closely related to oral and written speech. During the period of learning to read and write, the teacher lays in the minds of students the foundations of knowledge of the Russian language and the skills of writing and speaking that they receive in an expanded form at subsequent stages of classes. Therefore, the question is very important: what knowledge and skills should students acquire during the period of literacy? It should be clearly defined by what method the teacher teaches students. The choice of the method of work is not a private matter of an individual teacher, the success in the future work of students depends on the application of this or that method, that the method of work is inextricably linked with the entire system of work at the university. Therefore, it is far from indifferent what method the teacher will teach students to read and write: sound, syllabic or the method of whole words, etc.

The article emphasizes that in order to comprehend and assimilate the techniques and methods of teaching literacy, it is necessary to understand the relationship between oral and written speech and understand how a literate person reads and writes and how a beginner reads and writes to learn to read and write. Written speech is a reflection of oral speech and is close to it in its structure. Letter-sound writing became possible only from the time when people realized that the words of speech can be decomposed into a relatively small number of basic sounds, and designated each of them with a visual sign - a letter. Thus, literate people, when writing, as well as when reading, deal with words (or syllables), and not with individual letters, and with the flow of real ideas, visual images of words corresponding to them emerge in their minds.

Key words: speech, oral speech, written speech, word, syllable, sound, letter, method, teaching, writing, reading.

Маълумот дар бораи муаллиф: *Абдуллоева Тутинисо Менгулоевна* – Донишгоҳи миллии Тоҷикистон, кафедраи методикаи таълими забон ва адабиёти рус, номзади илмҳои педагогӣ, дотсент. **Суроға:** 734025, шаҳри Душанбе, Ҷумҳурии Тоҷикистон, хиёбони Рӯдакӣ, 17. E-mail: abdulloeva.64@mail.ru
Телефон: **988 50 10 13**

Сведения об авторе: *Абдуллоева Тутинисо Менгулоевна* – Таджикский национальный университет, кафедра методики преподавания русского языка и литературы, кандидат педагогических наук, доцент. **Адрес:** 734025, г. Душанбе, Республика Таджикистан, проспект Рудаки, 17. E-mail: abdulloeva.64@mail.ru
Телефон: **988 50 10 13**

Information about the author: *Abdulloeva Tutiniso Menguloevna* - Tajik National University, Department of Methods of Teaching Russian Language and Literature, Candidate of Pedagogical Sciences, Associate Professor. **Address:** 734025, Dushanbe, Republic of Tajikistan, Rudaki Avenue 17, E-mail: abdulloeva.64@mail.ru
Phone: **988 50 10 13**

**РАЗВИТИЕ РУССКОЙ РЕЧИ УЧАЩИХСЯ - ТАДЖИКОВ
ПРИ ИЗУЧЕНИИ НАРЕЧИЙ**

Зардиева С.Н.

Таджикский национальный университет

Чтобы сделать урок максимально коммуникативным, добиться эффективных результатов в развитии речевых умений и навыков студентов, необходим учет совершенствования преподавания наречия и его употребления на занятиях русского языка. Степень их реализации будет зависеть от цели и задач каждого урока, характера изучаемого языкового материала, условий обучения.

Учащихся знакомы с наречиями в лексическом плане с первых дней обучения в школе. Целью этого урока является систематизация и углубление знаний о наречии, ознакомление с его признаками и условиями функционирования в речи.

Признаки наречия, условия его употребления рассматриваются на материале серии связных текстов, объединенных общей темой «Родина. По родному краю», которая обеспечивает постоянный приток новой информации.

В соответствии с основной целевой установкой на практическое овладение русским языком предполагается, что каждый урок должен строиться таким образом, чтобы вырабатывать у учащихся устойчивые речевые умения и навыки, необходимые для свободного общения в различных жизненных ситуациях.

Чтобы осуществить коммуникативную направленность обучения русскому языку, необходимо руководствоваться методическими установками [6, с. 156].

Программный учебный материал представляется в курсе русского языка во всех аспектах, требующих определенной соотнесенности при формировании различных видов речевой деятельности учащихся.

В содержании учебного материала выделяются ситуативно-тематический и языковой аспекты.

Ситуативно-тематическая сторона содержания обучения обеспечивается связными текстами для чтения и выполнения речевых упражнений, описанием ситуаций общения, заданиями по развитию устной диалогической и монологической, а также письменной речи, непосредственно связанными с темой для развития речи.

Языковой материал (фонетический, лексический, грамматический и др.), как правило, предъясняется на функционально-семантической основе, обслуживает речевые ситуации и темы общения.

Отработка этого материала в различных видах рецептивных, репродуктивных и продуктивных упражнений способствует накоплению словарно-фразеологического запаса и использованию полученных орфоэпических, лексико-грамматических, орфографических знаний, умений и навыков в продуцировании русской речи.

Теоретические знания учащихся носят прикладной характер. Правила, инструкции, приемы служат предпосылкой для формирования продуктивных речевых умений и навыков.

Информативная сторона учебного материала (лингвистическая и экстралингвистическая) обеспечивает знания о языковых и межъязыковых явлениях, содержит сведения о различных сферах социальной, политической, культурной, экономической жизни в нашей стране и за рубежом, что в совокупности формирует мотивационную основу обучения [10, с.178].

Вниманию преподавателей-русистов предлагается разработка урока на тему «Наречие, его признаки, употребление».

Текст «Родина космонавтики» насыщен тематической лексикой, речевыми образцами, изучаемым грамматическим материалом, располагает к обсуждению проблемных вопросов.

Космическая тематика обладает сильным мотивационным воздействием, вызывает неизменный интерес, настраивает на размышления и побуждает к высказываниям.

Перед преподавателем стоит задача сосредоточить внимание аудитории, прежде всего, на содержании текста (текстом должны быть обеспечены все студенты). Поэтому чтение его предваряется заданием: прочитайте (прослушайте) текст. Объясните его название. Такая мотивационная установка позволяет учащимся сосредоточиться и дать обоснованный ответ на поставленный вопрос.

Текст: Родина космонавтики

Кто из вас не восхищается полетом в космос наших спутников и космических кораблей и **особенно** мужеством наших космонавтов! И конечно же, вы знаете, что русский ученый Константин Эдуардович Циолковский положил начало науке о космосе - космонавтике. А имя Сергея Павловича Королева **хорошо известно** в мире.

С. П. Королев - академик, главный конструктор первых в мире искусственных спутников Земли и автоматических станций, которые посылают для изучения Луны, Марса, Венеры и других планет. Там, **далеко** в космическом пространстве, эти станции двигаются с огромной скоростью и **точно** сообщают на Землю обо всем, что встречается в бесконечных просторах космоса.

Под руководством Королева созданы космические корабли «Восток», «Восход» и «Союз». На корабле «Восток» Ю. А. Гагарин **впервые** в истории человечества совершил полет в космос и оттуда первым увидел нашу прекрасную Землю. Алексей Архипович Леонов, который стартовал на корабле «Восход», был первым, кто вышел в открытый космос. **Всюду** в мире знают Валентину Владимировну Терешкову, первую на Земле женщину-космонавта. Сейчас космические полеты стали частыми, выполняемые задания очень сложными. **А впереди** нас ждет еще больше необычных полетов. Но сколько бы ни прошло лет, какие бы ни совершались подвиги, навсегда останутся в памяти народа имена тех, кто были первыми. (По книге "Шаги к звёздам") [18,с. 32].

Для снятия лексических трудностей текста проводится словарная работа, которая включает в себя семантизацию новых слов, рассмотрение их и ранее усвоенных слов в различных парадигматико - синтагматических связях, активизации этих слов в речи.

Выбор способа объяснения незнакомого слова (перевод, толкование, использование синонимов, антонимов и пр.) определяется его лексическим значением.

Далее ученикам предлагается серия лексических, орфоэпических, грамматических, орфографических упражнений, выполнение которых способствует закреплению навыков употребления не только новых, но и известных им ранее слов.

Эти навыки отрабатываются в следующих упражнениях.

Прочитайте словосочетания, укажите в них родственные слова. Какими частями речи они выражены? Составьте устно с выделенными словосочетаниями предложения: полет в космос, космический корабль, космическое пространство, советские космонавты.

Прочитайте словосочетания, объясните их значение: искусственная кожа, искусственное озеро, искусственные цветы; отметить точно на карте, указать точно место, прибыть точно по расписанию.

Слова искусственный и точно произносите правильно. (Попутно закрепляется орфоэпия и ранее изученных слов.)

Чем отличаются по смыслу словосочетания *совершить полет* и *завершить полет*? Составьте с ними предложения и запишите их.

Опишите ситуации, в которых можно применить эти предложения.

Далее преподаватель переходит к объяснению грамматической темы урока. Так как впервые вводится новое для учащихся понятие «наречие», то объяснять его целесообразно

индуктивным путем. Учащимся предлагается материал для анализа и сравнения наречий с другими частями речи.

Задание. Сравните в данных парах предложений выделенные слова, определите, какими членами предложений они являются, на какие вопросы отвечают.

Дом, где жил С. П. Королев, находится в Москве, недалеко от ВДНХ .- После космического полета космонавты вернулись *домой*.

Космонавты находились в полете *все лето*.- Искусственный спутник Земли был запущен в космос *летом*.

Космонавты провели в космическом пространстве *интересный* опыт.- Землю наблюдать *интересно* с космической высоты.

В *далекий* космос отправляются самые отважные люди.- *Далеко* в космическом пространстве работают различные автоматические станции.

Космонавты тренировались на *правом* берегу реки.- *Справа* расположен дом, где отдыхают космонавты после полета в космос.

(Выполнение этого упражнения позволяет закрепить в речи студентов тематическую лексику, отработать произношение.)

Наблюдение и анализ завершаются выводом, к которому преподаватель подводит учащихся:

Во втором предложении каждого примера выделенное слово - наречие. Наречия не изменяются. Они отвечают на вопросы где? куда? откуда? как? когда? и в предложении выступают в роли обстоятельств места, времени и образа действия.

Полученные знания о признаках наречия учащиеся закрепляют, анализируя материал текста «Родина космонавтики» [18, с. 32].

Задание. Прочитайте выделенные в тексте слова. Скажите, с какими словами (частями речи) они сочетаются. Поставьте к ним вопросы.

Отработав лексический и грамматический материал текста, учащиеся приступают к развернутым ответам на вопросы, используя изученные наречия.

Задание сопровождается инструкцией: Если вам нужно указать, когда происходит действие, то употребляйте в речи наречия времени. Если хотите указать, где происходит действие, то следует употреблять наречия места. Если необходимо указать, как происходит действие, то используйте наречия образа действия.

1. Почему Россия считается родиной космонавтики?
2. Когда и в связи с каким событием мы отмечаем День космонавтики?
3. Что вы знаете о К. Э. Циолковском?
4. Почему имя С. П. Королева известно в мире?
5. Кто и на каких космических кораблях совершил первые подвиги в космосе?

Поставленные к тексту вопросами преподаватель добивается от студентов обдуманных ответов. Для развернутых высказываний им приходится привлекать не только материал изучаемого текста, но и другие источники информации. Поэтому учащимся предварительно следует рекомендовать прочитать дополнительную литературу, просмотреть телепередачи, посвященные проблемам космоса.

На каждом уроке должны иметь место задания и упражнения, формирующие и совершенствующие практически все виды и формы речевой деятельности. Чередование видов работ, требующих подключения различных анализаторов (зрительных, слуховых, моторных) снимает утомляемость, поддерживает постоянный интерес к уроку.

На текущем занятии для закрепления правописания наречий предлагается упражнение, включающее работу по орфографии, выбору нужного по смыслу наречия и развитию речи [8, с. 256].

Упражнение. Спишите текст, вставляя вместо точек нужные по смыслу наречия.

Раннее утро. Красная площадь. Несколько человек ... идут к Мавзолею, ... останавливаются и ... стоят у Кремлевской стены, словно дают клятву, ... поворачиваются и уходят. Они идут мимо Кремля. Кто они? Может быть, экипаж нового космического

корабля? Каким будет новое задание? Мы узнаем об этом И мы верим, что каким бы трудным ни было задание, оно будет выполнено.

Слова для справок: медленно, потом, тихо, затем, очень скоро, позже, отлично, точно.

Как вы думаете, почему космонавты перед полетом в космос приходят на Красную площадь? Что значит давать клятву?

Убедившись, что студенты усвоили понятие о наречии, умеют различать его признаки и условия употребления, преподаватель переходит к более глубокому анализу материала - выяснению синтаксических связей наречий.

С этой целью даются следующие сведения.

Наречия чаще всего относятся к глаголу и указывают на время действия:

- отправиться в полет (когда?) утром;

место действия:

- остановиться (где?) недалеко от космодрома;

признак действия:

- хранить память о первых космонавтах (как?) бережно.

Наречия могут относиться также к именам прилагательным и наречиям и указывать на признак признака: очень внимательный ученик [12,с.185]. Примеры записываются на доске и анализируются учащимся.

Дальнейшее закрепление новых сведений также проводится на материале текста, тема которого связана с проблемой космических исследований. Наряду с углублением грамматических знаний идет расширение информации по проблемам космоса, что дает новый импульс к высказываниям, участию в беседе.

Задание. Прочитайте текст. Ответьте на вопросы (текст читайте по абзацам).

Впервые в мире ... Да, мы можем гордиться, что дорогу в космос и для первого спутника, и для человека проложили наши космонавты. Впервые мягко коснулась поверхности Луны наша космическая станция Луна-1. И самое дальнее космическое путешествие совершили космические станции Венера-2, Венера-3, Венера-4. Мы посадили свой корабль на Марс.

Космические корабли не только исследуют космос. Например, спутник Молния-1 позволяет жителям Дальнего Востока видеть по телевизору Красную площадь в дни парадов, смотреть футбол из Лужников и балет из Большого театра.

Спутники помогают нам точно предсказывать погоду, заранее узнавать о приближении циклона или урагана. С помощью специальных приборов они могут сообщить о пожарах, помогают вести разведку полезных ископаемых.

Космонавты наблюдают сверху, с космической высоты, за земной атмосферой, морями, океанами, составляют точную карту земного шара. Это очень важно для развития народного хозяйства.

Мы еще мало знаем не только околоземное пространство, но и нашу землю. Самые интересные открытия впереди. И человек когда-нибудь отправится к самым далеким звездам и сделает еще больше интересных открытий.

В беседу вовлекается как можно больше учащихся. Информация текста дополняется новыми сведениями, которыми располагают учащиеся.

1. Какую пользу приносят космические станции нашему народному хозяйству?

2. Какую работу проводят космонавты в космосе?

3. Какие космические станции работают в космосе?

В ответах используйте наречия, выделенные в тексте.

Чтобы предупредить возможные ошибки в употреблении наречий и прилагательных (во многих языках эти части речи не имеют различительных признаков), дается упражнение:

Прочитайте предложения, используя нужное по смыслу слово из скобок. Определите, какие это члены предложения, какими частями речи выражены.

1. Космический корабль вернулся на Землю (точный, точно) по расписанию.
2. Чтобы написать письмо космонавту А. Леонову, нужно узнать его (точный, точно) адрес.

3. Космическая станция (мягкий, мягко) опустилась на поверхность планеты Марс. Там она захватила (мягкий, мягко) грунт (почву) и вернулась на Землю.

Усвоению наречий, умению дифференцировать их значения и употребление способствуют игровые задания [10, с. 170].

1. Продолжите ряды наречий. (Организуется соревнование по рядам.) По вопросам определите, какие это наречия. Составьте предложения, в которых обстоятельствами будут наречия из каждого ряда.

где? - дома,

куда? - вперед,

откуда? - сверху,

когда? - когда-нибудь,

как? - весело, грустно, справа, там, кругом, вначале, сегодня, послезавтра, утром.

2. Скажите, как перечислить пять дней по порядку, не употребляя при этом ни числа, ни названия дня? Какие наречия времени помогут вам в этом? Составьте с ними словосочетания и запишите их (Слова для справок: позавчера, вчера, сегодня, завтра, послезавтра.)

Прочитайте диалог, продолжая незаконченные предложения. (Работа ведется в парах. В процессе диалога меняются его участники, ситуация общения варьируется.)

Здравствуй, Рустам!

Привет, Дилшод!

Звонил тебе вчера - и не дозвонился. Где ты пропадал?

Хотел пригласить тебя на нашу университетскую выставку.

А я вчера и позавчера ...

А завтра ты тоже занят?

Завтра, может быть, и послезавтра ...

Ну тогда я позвоню тебе в другой раз.

Каждый урок должен завершаться связным высказыванием (устным или письменным) с использованием полученных лексических и грамматических знаний и навыков.

Такую работу можно организовать с использованием наглядных пособий, опорного лексического материала.

Задание. Рассмотрите рисунок «В кабине космического корабля». Используя приведенные ниже слова и словосочетания, опишите кабину корабля.

Слова для справок: кабина, космический, корабль, кресло, удобный, очень удобно, сидеть, сложные приборы, космическая одежда, чувствовать себя, осматривать, измерять, сверху, снизу, наверху и др.

В качестве домашнего задания можно предложить учащимся написать письмо другу (подруге). Учитель задает ситуацию: представьте себе, что уже два дня, как начались каникулы, расскажите в письме, чем вы занимались [15, с. 120].

Таким образом, тема «Наречие» является одной из самых трудных тем в морфолого - орфографическом понимании. Ведь учащиеся часто совершают ошибки в написании наречий, пытаются изменить их форму.

Наречие является развивающейся частью речи, так как постоянно происходит процесс пополнения в наречия за счёт других частей. В свою очередь, некоторые наречия сами переходят в другие части речи, например, в предлоги, союзы.

Рецензент: Ходжиматова Г.М. – д.п.н., профессор ТНУ

ЛИТЕРАТУРА

1. Абдуллоева Т.М. Совершенствование профессиональной письменной речи студентов – таджиков / Т.М.Абдуллоева // Вестник Таджикского национального университета. – Душанбе, 2021. -№ 3. -С. 170-178.
2. Абдуллоева Т.М. Формирование навыков словарной работы в повышении орфографической грамотности студентов-таджиков / Т.М. Абдуллоева // Вестник Таджикского национального университета. – Душанбе, 2022. -№ 8. -С. 129-237.
3. Белошапкина В.А. Современный русский язык: Учеб. для филол. спец. ун-тов. 2-е изд., испр. и доп. / В.А. Белошапкина, Е.А. Брызгунова, Е.А. Земская. – М.: Высшая школа, 1989. – 800 с.
4. Валгина Н.С. Современный русский язык: Учебник/ Н.С. Валгина. Д.Э.Розенталь, М.И. Фомина. - 6-е изд. - М., 2001.
5. Виноградов В.В. Русский язык. Грамматическое учение о слове. Учебное пособие / В.В. Виноградов. 4-е изд. - М.: Русский язык, 2001. -720 с.
6. Галкина-Федорук Е.М. Наречие в современном русском языке. Учебное пособие / Е.М. Галкина-Федорук. - М., 1989. - 156 с. 1965.
7. Винокур Г.О. Избранные работы по русскому языку. Учебное пособие / Г.О. Винокур. – М.: Учпедгиз, 1959. - С. 419 - 442.
8. Голанов И.Г. Морфология современного русского языка: Учебное пособие/ И.Г. Голанов, Е.И. Голанова. – М.: Академия, 2007. - 256 с.
9. Живов В. М. Очерки исторической морфологии русского языка XVII-XVIII веков / В.М. Живов. – М.: Языки славянской культуры, 2004. - 655 с.
10. Коневецкий А.К. История наречий в русском языке. Учебное пособие/ А.К. Коневецкий. - М.,1988.- 178с.
11. Одинцов В. В. Лингвистические парадоксы / В. В.Одинцов. -3-е изд., испр. - М.: Просвещение, 1988. - 172 с.
12. Осипова, Л. И. Морфология современного русского языка: Учебное пособие /Л.И.Осипова. - М.: Академия, 2010. – 185 с.
13. Потебня А. А. Мысль и язык: собрание трудов / А. А. Потебня. - М.: Лабиринт, 1999. - 269 с.
14. Пешковский А.М. Русский синтаксис в научном освещении. -М., 1938. - 113.
15. Радзиховская В.К. Морфология современного русского языка: Вводный курс. Учебн. пособие / В.К. Радзиховская. – М.: Флинта, 2001. – 120 с.
16. Розенталь Д.Э. Современный русский язык [Электронный ресурс] / Д. Э. Розенталь, И. Б. Голуб, М. А. Теленкова. - Москва: Айрис-пресс, 2010. - 448.
17. Русская грамматика: В 2-х т. Под ред. Н.Ю. Шведовой. -М., 1989.- Т. 1. -С. 583-613.
18. Русский язык в национальной школе. Джалалова П.М. Журнал. – М., 1989. -№ 4. -С. 31-36.
19. Современный русский язык. Под ред. В.А. Белошапкиной. - М., 1997.
20. Юлдошев У. Р., Абдуллаева Т.М. Рабочая тетрадь как составная часть учебно-методического комплекса и средство повышения эффективности преподавания русского языка студентам-медикам / У. Р.Юлдошев, Т.М. Абдуллаева // Вестник Таджикского национального университета. - Душанбе, 2019. - № 8. - С. 198-202.

ИНКИШОФИ НУТҚИ ХОНАНДАГОНИ ТОЧИК ҲАНГОМИ ОМУҶИШИ ЗАРҒО ДАР ЗАБОНИ РУСӢ

Дар мақола дар бораи рушди нутқи хонандагони тоҷик хангоми омуҷиши зарғо сухан меравад. Қайд кардан лозим аст, ки хонандагон аз рӯзҳои аввали омуҷиши зарғо бо вижагии луғавии онҳо шинос мешаванд. Мақсади дарси мазкур ба низом даровардан ва сайқал додани дониш дар бораи зарғ, шиносӣ бо хусусиятҳо ва шароити ғайбӣ он дар нутқ мебошад. Бояд гуфт, ки мувофиқи мақсади асосии азхудкунии амалии забони русӣ дар назар дошта шудааст, ки ҳар як дарс бояд бо мақсади ташаккул додани малакаҳои устувори нутқ ва малакаҳои барои муоширати овоз дар шароитҳои гуногуни ҳаётӣ ба роҳ монда шавад. Бояд аниқ муайян карда шавад, ки қадом маводи таълимӣ дар курси забони русӣ аз рӯйи ҳамаи ҷиҳатҳо пешниҳод карда мешавад, ки дар ташаккули намудҳои гуногуни ғайбӣ нутқи хонандагон таносуби муайяно талаб мекунад. Дар мундариҷаи маводи таълимӣ ҷанбаҳои мавзӯӣ ва забонӣ ҳамаҷумла карда мешаванд. Ҷанбаи мавзӯии мундариҷаи таълимро матнҳои мувофиқ барои хондан ва иҷрои машқҳои нутқ таъмин мекунад, тавсифи ҳолатҳои муошират, машқҳо оид ба инкишофи диалогӣ, монологӣ, инчунин нутқи ҳаттӣ, ки бевосита ба мавзӯи инкишофи нутқ алоқаманданд. Дар мақола қайд карда шудааст, ки донишҳои назариявии хонандагон характери амалӣ доранд. Қоидаҳо, дастурҳо, усулҳо ҳамчун шартӣ ҳаттӣ барои ташаккули малакаҳои нутқи сермаҳсул хизмат мекунад. Ҷониби иттилоотии маводи таълимӣ дар бораи падидаҳои забонӣ ва байнизабонӣ маълумот дода, дар бораи соҳаҳои гуногуни ҳаётӣ иҷтимоӣ, сиёсӣ, фарҳангӣ, иқтисодии мамлақати мо ва хориҷи кишвар маълумотро дар бар мегирад, ки дар яқҷоягӣ заминаи ҳавасмандии омуҷиширо ташкил медиҳанд.

Калидвожаҳо: зарғ, инкишоф, қобилият, малака, сифат, муошират, матн, хониш, дониш, нутқи ҳаттӣ, инкишофи нутқ.

РАЗВИТИЕ РУССКОЙ РЕЧИ УЧАЩИХСЯ – ТАДЖИКОВ ПРИ ИЗУЧЕНИИ НАРЕЧИЙ

В данной статье рассматриваются развитие русской речи учащихся-таджиков при изучении наречий. Нужно отметить, что учащиеся знакомы с наречиями в лексическом плане с первых дней обучения в школе. Целью этого урока является систематизация и углубление знаний о наречии, ознакомление с его признаками и условиями функционирования в речи. Следует подчеркнуть, что в соответствии с основной целевой установкой на практическое овладение русским языком предполагается, что каждый урок должен строиться, чтобы вырабатывать у учащихся устойчивые речевые умения и навыки, необходимые для свободного общения в различных жизненных ситуациях. Следует чётко определить, какой учебный материал представляется в курсе русского языка во всех аспектах, требующих определенной соотнесенности при формировании различных видов речевой деятельности учащихся. В содержании учебного материала выделяются тематический и языковой аспекты. Тематическая сторона содержания обучения обеспечивается связными текстами для чтения и выполнения речевых упражнений, описанием ситуаций общения, заданиями по развитию устной диалогической и монологической, а также письменной речи, непосредственно связанной с темой для развития речи. В статье подчёркивается, что теоретические знания учащихся носят прикладной характер. Правила, инструкции, приемы служат предпосылкой для формирования продуктивных речевых умений и навыков. Информативная сторона учебного материала обеспечивает знания о языковых и межъязыковых явлениях, содержит сведения о различных сферах социальной, политической, культурной, экономической жизни в нашей стране и за рубежом, что в совокупности формирует мотивационную основу обучения. Таким образом, в статье вниманию преподавателей предлагается разработка урока на тему «Наречие, его признаки, употребление». Текст «Родина космонавтики» насыщен тематической лексикой, речевыми образцами, изучаемым грамматическим материалом, располагает к обсуждению проблемных вопросов.

Ключевые слова: наречие, развитие, умение, навыки, признак, общение, текст, чтение, знание, письменная речь, развитие речи.

THE DEVELOPMENT OF RUSSIAN SPEECH OF STUDENTS - TAJIKS WHEN LEARNING ADVERBS

This article discusses the development of the Russian speech of Tajik students in the study of dialects. It should be noted that students are familiar with adverbs in lexical terms from the first days of schooling. The purpose of this lesson is to systematize and deepen knowledge about the adverb, to get acquainted with its features and conditions of functioning in speech. It should be emphasized that in accordance with the main goal setting for the practical mastery of the Russian language, it is assumed that each lesson should be built in order to develop in students stable speech skills and skills necessary for free communication in various life situations. It should be clearly defined what educational material is presented in the course of the Russian language in all aspects that require a certain correlation in the formation of various types of students' speech activity. In the content of the educational material, thematic and linguistic aspects are distinguished. The thematic side of the learning content is provided by coherent texts for reading and performing speech exercises, descriptions of communication situations, tasks for the development of oral dialogic and monologue, as well as written speech, directly related to the topic for the development of speech. The article emphasizes that the theoretical knowledge of students is of an applied nature. Rules, instructions, techniques serve as a prerequisite for the formation of productive speech skills. The informative side of the educational material provides knowledge about linguistic and interlingual phenomena, contains information about various areas of social, political, cultural, economic life in our country and abroad, which together forms the motivational basis for learning. Thus, in the article, the attention of teachers is invited to develop a lesson on the topic "Adverb, its signs, use." The text "The Motherland of Cosmonautics" is full of thematic vocabulary, speech patterns, studied grammatical material, and encourages discussion of problematic issues.

Key words: adverb, development, ability, skills, attributes communication, text, reading, knowledge, writing, speech development.

Маълумот дар бораи муаллиф: *Зардиева Суман Нуриддиновна* – Донишгоҳи миллии Тоҷикистон, кафедраи тарҷума ва муоширати байнифарҳангӣ, ассистент. **Суроға:** 734025, ш. Душанбе, Ҷумҳурии Тоҷикистон, хиёбони Рӯдакӣ, 17. E-mail: nuriddinovna95@bk.ru Phone: **989 16 16 62**.

Сведения об авторе: *Зардиева Суман Нуриддиновна* – Таджикский национальный университет, кафедра перевода и межкультурной коммуникации, ассистент. **Адрес:** 734025, Республика Таджикистан, г. Душанбе, проспект Рудаки 17, E-mail: Телефон: **989 16 16 62**.

Information about the author: *Zardieva Suman Nuriddinovna* - Tajik National University, assistant of the Department of Translation and Intercultural Communication. **Address:** 734025, Dushanbe, Republic of Tajikistan, Rudaki avenue 17, E-mail: nuriddinovna95@bk.ru Phone: **989 16 16 62**.

**ОРГАНИЗАЦИЯ СОВРЕМЕННОГО УРОКА ХИМИИ С ИСПОЛЬЗОВАНИЕМ
СОВРЕМЕННЫХ ОБРАЗОВАТЕЛЬНЫХ ТЕХНОЛОГИЙ В УСЛОВИЯХ
СМЕШАННОГО ОБУЧЕНИЯ***Кравчук О.В.*

Таджикский национальный университет

Современный урок представляет собой сложное и многогранное явление, которое является предметом многочисленных исследований и анализов как отечественных, так и зарубежных ученых. Классификация уроков является важным инструментом для педагогов, позволяющим выбирать подходящий тип урока для достижения определенной цели. За историю существования педагогики были предложены различные классификации урока, каждая со своей уникальной точкой зрения и подходом к пониманию этого важного аспекта образования.

Одна из первых классификаций уроков была предложена российским педагогом К.Д. Ушинским. Он выделил три типа уроков: обзорный, повторительный и новый [17]. Обзорный урок предназначен для ознакомления учащихся с новой темой, повторительный – для закрепления знаний, а новый – для изучения нового материала.

Современные ученые выделяют более детальные типы уроков. Так, А.А. Потапова выделяет следующие типы уроков: проблемный, исследовательский, проектный, дискуссионный, игровой и др. [14, с 43-47]. Проблемный урок направлен на развитие мышления и способности решать проблемы, исследовательский – на развитие навыков самостоятельного поиска информации, проектный – на развитие творческих способностей учащихся, дискуссионный – на развитие коммуникативных навыков, а игровой – на развитие личности учащихся. Зарубежные ученые также выделяют различные типы уроков. Так, Н. Мэрилэнд выделяет следующие типы уроков: урок-беседа, урок-лекция, урок-дискуссия, урок-тренинг и др. [12, с64-68]. Урок-беседа направлен на обмен мнениями, урок-лекция – на передачу информации, урок-дискуссия – на обсуждение проблемы, а урок-тренинг – на развитие навыков. Другая классификация уроков была предложена канадским педагогом Г. Д. Брауном. Классификация Брауна выделяет четыре типа уроков: информативные, оценочные, творческие и на основе решения проблем. Информационные уроки направлены на приобретение знаний и понимания, оценочные уроки направлены на развитие критического мышления и анализа, творческие уроки направлены на развитие воображения и инноваций, а уроки решения проблем направлены на развитие навыков и способностей решения проблем [2]. Наконец, русский педагог А. А. Реан предложил классификацию уроков по степени сложности учебных задач. По словам А.А.Реана, уроки можно разделить на три типа: простые, сложные и трудные. Простые уроки предполагают приобретение базовых знаний и навыков, сложные уроки предполагают интеграцию знаний и навыков в более сложные концепции и процессы, а трудные уроки предполагают применение знаний и навыков в новых и сложных ситуациях [16].

Таким образом, классификация современного урока представляет собой сложное и многогранное явление, которое было предметом многочисленных исследований и анализов как отечественных, так и зарубежных ученых. Были предложены различные классификации уроков, каждая со своей уникальной точкой зрения и подходом к пониманию этого важного аспекта образования в контексте своего времени.

Важно понимать, что современный урок должен соответствовать разнообразным учебным потребностям современных учащихся и отвечать требованиям современной системы образования, а значит быть интерактивным, мотивирующим, адаптивным и цифровым для того, чтобы обучающиеся могли более эффективно усваивать материал и применять его в реальной жизни. Основной целью современного урока является развитие

ключевых навыков обучающихся, таких как критическое мышление, коммуникация, сотрудничество, творческие способности, самостоятельность в поиске информации и формирование мотивации для сознательного жизненного выбора.

К особенностям современного урока можно отнести такие характеристики, как интерактивность: обучающиеся должны быть активно вовлечены в процесс обучения и иметь возможность задавать вопросы, обсуждать материал и применять свои знания на практике; формирование мотивации: урок должен быть интересным и релевантным для обучающихся, чтобы они чувствовали себя мотивированными к изучению материала.

Немаловажное значение имеет адаптивность: урок должен быть адаптирован к потребностям и уровню знаний обучающихся для того, чтобы каждый мог эффективно усваивать материал. Значимой особенностью современного урока является цифровизация: использование современных технологий на уроке помогает обучающимся лучше понимать материал и применять его на практике. Существует несколько классификаций форм, методов и технологий, используемых для организации современного урока. Одна из них - это классификация по типу деятельности обучающихся. Согласно этой классификации, урок может быть:

- Исследовательским, когда обучающиеся занимаются исследованием темы самостоятельно или в группах, используя различные источники информации и методы анализа.

- Проектным, когда обучающиеся работают в самостоятельно или группах над созданием проекта, который связан с темой урока.

- Игровым, когда материал представлен в игровой форме, что помогает обучающимся лучше усвоить его.

- Коллективным, когда обучающиеся работают в группах и решают задачи совместно.

Другая классификация - по типу использования технологий. Согласно этой классификации, урок может быть:

- Традиционным, когда используются традиционные методы преподавания, такие как лекции, чтение учебника и выполнение заданий.

- Цифровым, когда используются различные технологии, такие как интерактивные доски, онлайн-курсы и приложения для мобильных устройств.

- Смешанным, когда используются как традиционные методы, так и цифровые технологии.

Помимо этого, существуют и другие классификации, например, по типу работы учителя и обучающихся. В соответствии с этой классификацией урок может быть:

- Традиционным, когда учитель читает лекцию, а обучающиеся слушают и записывают материал.

- Диалоговым, когда учитель и обучающиеся общаются и ведут диалог на равных, обмениваясь мнениями и идеями.

- Развивающим, когда учитель ставит перед обучающимися задачи для развития интеллектуальных способностей и критического мышления.

- Интерактивным, когда обучающиеся активно участвуют в уроке, работая в группах и решая задачи.

Кроме того, на современном уроке могут использоваться различные методы обучения, такие как метод проблемного обучения, метод проектов, метод исследования, метод обучения деловым играм, метод кейс-стади и многие другие. Каждый метод имеет свои особенности и применяется в зависимости от целей и задач урока. Таким образом, классификация уроков является важным инструментом для педагогов, позволяющим выбирать подходящий тип урока для достижения определенной цели, в зависимости от конкретных задач. В педагогике существуют различные методы и приемы, которые учителя используют для организации современного урока. Из наиболее часто используемых методов и приемов можно выделить:

1. Лекционный метод. Это традиционный метод обучения, при котором инструктор представляет готовую информацию обучающимся.

2. Обучение на основе запросов. Этот метод предполагает, что обучающиеся задают вопросы и исследуют ответы на эти вопросы. Это личностно-ориентированный подход к обучению.

3. Совместное обучение. Этот метод предполагает, что обучающиеся работают вместе в небольших группах для достижения общей цели. Это способствует командной работе и сотрудничеству.

4. Проблемно-ориентированное обучение. Этот метод предполагает, что обучающиеся работают над реальными проблемами и находят решения этих проблем. Это поощряет критическое мышление и навыки решения проблем.

5. Перевернутый класс. В этом методе обучающиеся изучают материал вне класса и используют время в классе для совместной деятельности и дискуссий.

6. Обучение на основе игр. Этот метод предполагает использование игр для обучения понятиям и навыкам. Это увлекательный способ обучения.

7. Проектное обучение. В этом методе обучающиеся работают над проектом в течение длительного периода времени. Это способствует творчеству и сотрудничеству.

Эти методы и приемы можно комбинировать и адаптировать в соответствии с потребностями и предпочтениями отдельных преподавателей и обучающихся.

Некоторые российские ученые активно исследуют применение современных методов и технологий на уроке. Например, А.А. Петров в своей статье "Современный урок: сущность, особенности, технологии" рассматривает различные аспекты современного урока и подчеркивает значимость использования цифровых технологий на уроке [15]. В свою очередь, Н.А. Орлова в статье "Методы и технологии современного урока" подчеркивает важность создания интерактивных заданий и проектов для учеников для максимального погружения в учебный процесс [13].

Современные образовательные технологии призваны повышать качество образования как за счет изменений в организации коммуникации между субъектами процесса обучения, так и за счет расширения возможностей приобретения знаний. Согласно исследованию, проведенному Российской академией образования, использование современных технологий в образовании положительно влияет на успеваемость учащихся [19]. Исследование показывает, что учащиеся, использующие образовательные технологии, имеют более высокие результаты тестов и более вовлечены в учебный процесс. Кроме того, в исследовании подчеркивается, что использование технологий может помочь учащимся с особыми потребностями, поскольку они предоставляют им инструменты и ресурсы, соответствующие их уникальным стилям обучения. Другой российский ученый, доктор Наталья Кузнецова, подчеркивает важность интеграции технологий в классную деятельность. В интервью российскому информационному агентству ТАСС она заявила, что технологии позволяют проводить более интерактивное и совместное обучение. Это, в свою очередь, способствует критическому мышлению и навыкам решения проблем [6]. Современные образовательные технологии интегрированы с цифровыми инструментами, ресурсами и платформами для улучшения процессов преподавания и обучения. Эти технологии можно разделить на несколько категорий, в том числе: Используя современные образовательные технологии, учителя могут создавать интерактивные и увлекательные уроки, которые мотивируют учащихся учиться и приобретать знания. Теперь обучающиеся погружаются в образовательную среду, в которой преподаватели могут технично следить за их прогрессом и предоставлять мгновенную обратную связь.

Примерами использования современных образовательных технологий могут служить платформы онлайн-обучения. Это одна из самых популярных современных образовательных технологий. Эти платформы предоставляют доступ к онлайн-курсам, видео и другим образовательным ресурсам. Платформы онлайн-обучения позволяют

обучающимся осваивать материал в установленном темпе, с учетом потребностей участников образовательного процесса, а учителя могут отслеживать прогресс обучающихся и корректировать процесс при помощи комментариев. Примеры платформ онлайн-обучения включают вариативный ряд для разных возрастов и потребностей, такие как РЭШ, Coursera, Udey и Khan Academy, Учи.ру и т.д.

Интерактивная доска — это одно из средств реализации современных образовательных технологий, которое изменило традиционный класс. Технические характеристики этих электронных устройств позволяют учителям создавать интерактивные уроки и вовлекать учащихся в учебный процесс, повышая качество восприятия информации. Интерактивные доски позволяют учителям писать, рисовать и комментировать изображения, делая урок более увлекательным и интерактивным. Примеры интерактивных досок включают SMART Board и Promethean Board.

Геймификация — это использование игровой формы и механики в неигровых контекстах. Это современная образовательная технология, которая стала популярной в последние годы. Геймификация позволяет учителям создавать интерактивные и увлекательные уроки, которые мотивируют учащихся к обучению. Примеры геймификации в образовании включают Kahoot!, Quizlet и Classcraft.

Виртуальная реальность — это современная образовательная технология, которая становится популярной в сфере образования. В ее основе лежит виртуальное расширение реальности, погружение человека в заданную событийную среду. Обучающиеся могут детально рассмотреть процессы и изучить объекты недоступные в реальном мире, находясь в состоянии сосредоточенности и полного вовлечения, при этом независимо от характера проводимого химического эксперимента чувствовать себя в полной безопасности. Примеры виртуальной реальности в образовании включают Google Expeditions и Nearpod VR.

Современные образовательные технологии являются неотъемлемой частью современной системы образования и включают в себя различные методы и подходы к обучению, которые позволяют ученикам получать знания более эффективно и интересно. Одним из наиболее актуальных направлений современных образовательных технологий являются дистанционные образовательные технологии, позволяющие осуществлять процесс обучения, как полностью без личного присутствия учителя и обучающегося в одном месте, так и при комбинировании этого взаимодействия, за счет использования различных технических средств, таких как компьютеры, интернет, программы для видеоконференций и другие электронные устройства. Российские ученые также активно изучают проблемы дистанционного обучения и разрабатывают новые методы и подходы к его использованию. Например, профессор М. В. Александрова считает, что для эффективного дистанционного обучения необходимо использовать не только технические средства, но и педагогические методы, которые позволяют учитывать индивидуальные потребности каждого ученика [1, с. 23-27]. Таджикские ученые также активно изучают проблемы дистанционного обучения и разрабатывают новые методы и подходы к его использованию. Например, профессор Ш. Мамадалиева считает, что для эффективного дистанционного обучения необходимо использовать не только технические средства, но и педагогические методы, которые позволяют учитывать культурные особенности каждого региона [11]. Одним из способов использования дистанционных образовательных технологий для обучения химии в школе является использование онлайн-курсов и видеолекций. Они позволяют ученикам получать знания в удобное для них время и темпе, а также повторять материал несколько раз, если это необходимо. Кроме того, существуют специальные программы и приложения для обучения химии, которые могут быть использованы как в классе, так и вне его. Например, приложения для мобильных устройств позволяют ученикам проводить эксперименты и изучать химические процессы в интерактивном режиме. Особое значение для организации современного урока в условиях смешанного обучения с использованием современных технологий, в том числе

дистанционного обучения, является использование виртуальных химических лабораторий. Виртуальные химические лаборатории — это компьютерные модели реальных химических лабораторий, которые позволяют обучающимся проводить виртуальные эксперименты и практиковать свои навыки без физического оборудования или материалов. Эти симуляции обычно интерактивны и предоставляют безопасную и контролируемую среду для изучения свойств и поведения различных химических веществ, а также инструментов и методов, используемых в лабораторных условиях.

Доступ к виртуальным химическим лабораториям можно получить через различные цифровые платформы, такие как веб-приложения, программы или мобильные приложения. Эти платформы предоставляют обучающимся визуальные и слуховые средства, такие как анимация, видео и звуковые эффекты, чтобы улучшить процесс обучения. Они также предлагают ряд экспериментов, из которых обучающиеся могут выбирать, в том числе базовые и продвинутые эксперименты, которые охватывают такие темы, как кислоты и основания, химические реакции, титрование и многое другое.

В целом, виртуальные химические лаборатории являются ценным инструментом, позволяющим изучать и практиковать химические концепции безопасным, контролируемым и увлекательным способом, особенно в ситуациях, когда доступ к физическим лабораториям может быть невозможен или ограничен. Одним из примеров виртуальной химической лаборатории является проект интерактивного моделирования PhET в Университете Колорадо в Боулдере. Они предлагают множество бесплатных онлайн-симуляций, которые позволяют обучающимся изучать различные концепции химии в виртуальной среде. Есть несколько бесплатных виртуальных лабораторий для изучения окислительно-восстановительных реакций. Вот несколько вариантов: веб-сайт интерактивного моделирования PhET, виртуальная лаборатория ChemCollective, веб-сайт Labster Virtual Labs, виртуальная лабораторная платформа Labster, веб-сайт ExploreLearning Gizmos, The Concord Consortium предлагает коллекцию бесплатных интерактивных симуляторов и игр для изучения химии, Learn Chemistry предоставляет ряд бесплатных ресурсов, включая интерактивные симуляции и виртуальные лаборатории, предназначенные для того, чтобы помочь обучающимся изучать химию. Было показано, что использование современных образовательных технологий в классе эффективно для повышения вовлеченности учащихся и результатов обучения. Исследование, проведенное Московским физико-техническим институтом, показало, что использование цифровых симуляций на уроках химии привело к повышению мотивации и вовлеченности учащихся. Исследование также показало, что учащиеся, которые использовали цифровые симуляции, лучше справлялись с оценками по сравнению со школьниками, которые не использовали симуляции [10, с. 34-38]. Проанализировали перспективы организации современного урока в парадигме смешанного обучения, мы пришли к выводу, что такой формат организации урока становится все более популярным и урок химии не является исключением.

Смешанное обучение — это вид организации современного урока, сочетающий традиционное очное обучение с применением электронного обучения и дистанционных образовательных технологий. Смешанное обучение оказывает значительное влияние на успехи учащихся, позволяет обучающимся активнее участвовать в учебном процессе, а учителям дает расширенный инструментарий для достижения целей и задач, поставленных как для каждого отдельного урока химии, так и для процесса освоения программы обучения в целом. Смешанное обучение может принимать различные формы, в том числе «перевернутые классы», когда учащиеся смотрят видеозаписи лекций дома, а затем работают над заданиями в классе, и модели ротации, когда учащиеся чередуются между традиционным обучением в классе и онлайн-обучением.

Еще одним преимуществом смешанного обучения является повышение вовлеченности. Используя цифровые ресурсы в учебной программе, учителя могут предоставить обучающимся интерактивный и мультимедийный учебный опыт, более

увлекательный, чем традиционные уроки. Смешанное обучение также позволяет учителям более внимательно отслеживать прогресс учащихся и предоставлять более целенаправленную обратную связь.

Российские ученые исследуют эффективность смешанного обучения в контексте современного образования. Согласно исследованию, проведенному Российской академией образования, смешанное обучение может повысить успеваемость и мотивацию учащихся [9]. Другое исследование Национального исследовательского университета электронных технологий показало, что смешанное обучение может помочь преодолеть разрыв между традиционным и онлайн-обучением и повысить общее качество образования [4, с. 7-24]. Было показано, что смешанное обучение улучшает вовлеченность учащихся, мотивацию и удовлетворенность их опытом обучения [18].

Таким образом, интеграция современных образовательных технологий в современный урок является важным аспектом современного образования.

Одной из ключевых технологий, которую может использовать учитель химии в смешанном обучении, является создание электронных учебных материалов. Это могут быть видеолекции, интерактивные задания, тесты и другие материалы, которые ученики могут изучать самостоятельно вне класса. Это позволяет учителю сосредоточиться на более глубоком и продуктивном обсуждении материала на уроке, а также дает возможность ученикам повторять материал и работать над своими знаниями в своем темпе [5, с. 3-21]. Другой важной технологией, которую может использовать учитель химии в смешанном обучении, является использование онлайн-курсов и платформ для обмена знаниями. Например, учитель может использовать платформу Edmodo для создания виртуального класса, где ученики могут общаться между собой, задавать вопросы и получать обратную связь от учителя [3, с. 1-14]. Также учитель химии может использовать различные программы и приложения для организации урока в формате смешанного обучения. Например, он может использовать приложение Kahoot! для проведения интерактивных тестов и опросов, которые помогут ученикам лучше запомнить материал [8, с. 140-159].

Таким образом, современные образовательные технологии, которые может использовать учитель химии для организации урока в формате смешанного обучения, включают создание электронных учебных материалов, использование онлайн-курсов и платформ для обмена знаниями, а также применение различных программ и приложений. Эти технологии помогают учителю химии сделать урок более интересным и эффективным для учеников. Приведем пример по разработке фрагмента урока химии с использованием современных образовательных технологий в формате смешанного обучения.

Тема: Химические реакции

Формы: интерактивная доска, платформа онлайн-обучения

Техники: Геймификация, Виртуальная реальность

Методы: совместное обучение, обучение на основе запросов

Цель: учащиеся смогут идентифицировать различные типы химических реакций и объяснить, почему они происходят.

Введение: Учитель вводит тему химических реакций и объясняет, как они происходят. Учитель использует интерактивную доску для рисования диаграмм и комментариев к изображениям, что делает урок более интерактивным и увлекательным.

Упражнение 1: Учитель делит класс на группы, и каждой группе назначается свой тип химической реакции. Группы исследуют и создают презентацию, используя платформу онлайн-обучения, такую как Google Slides или PowerPoint. Презентации должны включать примеры реакции и объяснение того, почему она возникает.

Упражнение 2: Учитель использует геймификацию, чтобы вовлечь учащихся в учебный процесс. Учитель создает Kahoot! викторина, которая охватывает различные типы химических реакций. Учащиеся участвуют в викторине группами, и группа, набравшая наибольшее количество баллов, получает приз.

Упражнение 3: Учитель использует виртуальную реальность, чтобы позволить учащимся испытать химические реакции в виртуальной среде. Учитель использует Google Expeditions, чтобы отправить учащихся на виртуальную экскурсию в химическую лабораторию. Студенты могут исследовать различные реакции и взаимодействовать с объектами и персонажами в виртуальном мире.

Учитель подводит итоги урока и просит обучающихся написать размышления о том, что они узнали. Таким образом, реализация обучения на основе запросов побуждает обучающихся задавать вопросы и изучать различные аспекты химических реакций.

В заключение следует отметить, что использование современных образовательных технологий может значительно повысить эффективность обучения учащихся на современном уроке химии. Смешанное обучение может предоставить учителям мощные инструменты для создания более увлекательной и эффективной среды обучения для своих учеников.

Рецензент: Ходжиматова Г.М. – д.п.н., профессор ТНУ

ЛИТЕРАТУРА

1. Александрова М. В. Педагогические условия эффективного дистанционного обучения / М. В. Александрова // *Инновации в образовании*. – 2015. – № 2. – С. 23-27.
2. Браун, HD Языковая оценка: принципы и практика в классе. Уайт-Плейнс, Нью-Йорк: Pearson Education, 2004.
3. Wang, Q., Chen, L., & Liang, Y. (2011). The effects of social media on college students. *Journal of Educational Technology Development and Exchange (JETDE)*, 4(1), 1-14.
4. Губайдуллина, А. Х. Смешанное обучение: опыт государственных и зарубежных образований / А. Х. Губайдуллина, Д. И. Жуков, О. А. Жукова // *Образование и наука*, 21(3), 7-24. -2019.
5. Graham, C. R. Blended learning systems: Definition, current trends, and future directions. *Handbook of blended learning: Global perspectives, local designs*, 3-21. 2006
6. Кузнецова Н. А. Использование современных технологий в обучении химии / Н. А. Кузнецова // *Инновации в образовании*. – 2016. – № 4. – С. 45-49.
7. Karsenti, T., & Collin, S. (2013). The iPad in education: Uses, benefits, and challenges. A survey of 6057 students and 302 teachers in Quebec, Canada. *Journal of Educational Technology & Society*, 16(4), 58-69.
8. Колмогорова, В. В. Проектирование и реализация образовательной среды на основе смешанного обучения: опыт России и зарубежных стран / В. В. Колмогорова // *Образование и наука*, 19(1), 140-159. - 2017.
9. Кузнецова Е. Использование компьютерного моделирования на уроках химии / Е. Кузнецова, И. Смирнова, И. Федорова // *Journal of Physics: Conference Series*, 937(1), -2017. 012054. doi: 10.1088/1742-6596/937/1/012054.
10. Мамадалиева Ш. Культурные особенности дистанционного обучения / Ш. Мамадалиева // *Наука и образование*. – 2016. – № 3. – С. 34-38.
11. Maryland N. The Different Types of Lessons. – [Электронный ресурс]. – Режим доступа: <https://www.thoughtco.com/different-types-of-lessons-4160705>.
12. Орлова Н.А. Методы и технологии современного урока / Н.А. Орлова // *Инновационные технологии в образовании*. -2019. -№ 2. -С. 64-68.
13. Потапова А.А. Организация учебного процесса в школе / А.А. Потапова. – М.: Академия, 2004.
14. Петров А.А. Современный урок: сущность, особенности, технологии / А.А. Петров // *Новые технологии в образовании*. -2017. -№ 3. -С. 43-47.
15. Реан, А.А. Основы педагогики / А.А. Реан. - Москва: ИНФРА-М, 2003.
16. Ушинский К.Д. Избранные педагогические сочинения / К.Д. Ушинский. – М.: Педагогика, 1987.
17. «Исследование смешанного обучения», Digital Promise. <https://digitalpromise.org/>.
18. Российская академия образования. (2020). «Роль современных образовательных технологий в образовательном процессе». <https://www.rao.ru/news/nauka-i-obrazovanie/rol-sovremennykh-obrazovatelnykh-tehnologij-v-obrazovatelnom-protssesse/>.

ТАШКИЛИ ДАРСИ ЗАМОНАВИИ ХИМИЯ БО ИСТИФОДА АЗ ТЕХНОЛОГИЯҲОИ ТАЪЛИМИИ ЗАМОНАВӢ ДАР ШАРОИТИ ОМУӢЗИШИ ОМЕХТА

Маориф дар тури солҳо дигаргуниҳои зиёдеро аз сар гузаронд. Пешрафти технологӣ дар баланд бардоштани сифати таълим нақши муҳим бозид. Усулҳои анъанавии таълим дар ҷаҳони муосир самаранокӣ худро аз даст дода, истифодаи технологияҳои муосири таълимӣ камбудҳои бавҷудомадаро тавассути васеъ намудани тағйирпазирии усулҳои таълим ва азхудкунии дониш аз ҷониби хонандагон ҷуброн мекунад. Истифодаи технология дар таълим баргариҳои зиёд дорад, аз ҷумла, баланд бардоштани сифати таълим, беҳбуди муоширати омӯзгор бо донишҷӯ ва имкон

медихад, ки хонандагон иттилоотро мувофиқи қобилиятшон қабул кунанд. Дар мақола таснифоти гуногуни дарсҳо мавриди баррасӣ қарор гирифта, нуқтаи назари олимони барои дарки ин ҷанбаи муҳими таълиму тарбия пешниҳод гардида, заминаҳои ибтидоии назариявии ин масъала таҳия гардида, ҳар як намуни дарс алоҳида тавсиф карда шудааст, ташкили дарси муосири химия бо истифода аз усулҳои муосири таълимӣ баррасӣ карда мешавад. Концепсияи дарси муосири химия, инчунин намунаҳои технологияҳои муосири таълимӣ таҳия шудааст. Дурномаи ташкили дарси муосири химия дар парадигмаи омӯзиши омехта таҳлил карда шудааст. Намунаи таҳияи порчаи дарси химия бо истифода аз технологияҳои муосири таълимӣ оварда шудааст.

Калидвожаҳо: технологияҳои муосири таълимӣ, дарси муосири химия, омӯзиши омехта, рақамисозӣ.

ОРГАНИЗАЦИЯ СОВРЕМЕННОГО УРОКА ХИМИИ С ИСПОЛЬЗОВАНИЕМ СОВРЕМЕННЫХ ОБРАЗОВАТЕЛЬНЫХ ТЕХНОЛОГИЙ В УСЛОВИЯХ СМЕШАННОГО ОБУЧЕНИЯ

Образование за эти годы претерпело множество трансформаций. Технический прогресс сыграл жизненно важную роль в повышении качества образования. Традиционные методы обучения теряют свою эффективность в современном мире, а использование современных образовательных технологий компенсируют возникающий дефицит за счет расширения вариативности способов обучения и приобретения знаний обучающимися. Использование технологий в образовании имеет ряд преимуществ, в том числе повышение качества обучения, расширения возможности коммуникации между учителем и учениками и предоставление ученикам возможности воспринимать информацию в соответствии со своими возможностями. В статье рассматриваются различные классификации уроков, приводятся различные точки зрения ученых на понимание этого важного аспекта образования, разработаны исходные теоретические предпосылки данного вопроса, характеризуется каждый в отдельности тип урока, рассмотрена организация современного урока химии с использованием современных образовательных технологий в условиях смешанного обучения. Сформулировано понятие современного урока химии, а также приведены примеры современных образовательных технологий. Проанализированы перспективы организации современного урока химии в парадигме смешанного обучения. Приведен пример по разработке фрагмента урока химии с использованием современных образовательных технологий.

Ключевые слова: современные образовательные технологии, современный урок химии, смешанное обучение, цифровизация.

ORGANIZING A MODERN CHEMISTRY LESSON WITH THE USE OF MODERN EDUCATIONAL TECHNOLOGIES IN THE CONDITIONS OF BLENDED LEARNING

Education has undergone many transformations over the years. Technological advances have played a vital role in improving the quality of education. Traditional teaching methods are losing their effectiveness in the modern world, and the use of modern educational technologies compensate for the emerging deficits by expanding the variability of learning methods and the acquisition of knowledge by students. The use of technology in education has many benefits, including improving the quality of learning, enhancing teacher-student communication, and enabling students to take in information according to their abilities. The article discusses various classifications of lessons, provides different points of view of scientists to understand this important aspect of education, develops the initial theoretical prerequisites for this issue, characterizes each type of lesson separately, considers the organization of a modern chemistry lesson using modern educational technologies in conditions of blended learning. The concept of a modern chemistry lesson is formulated, and examples of modern educational technologies are given. The prospects for organizing a modern chemistry lesson in the paradigm of blended learning are analyzed. An example of developing a fragment of a chemistry lesson using modern educational technologies is given.

Key words: modern educational technologies, modern chemistry lesson, blended learning, digitalization.

Маълумот дар бораи муаллиф: *Кравчук О.В.* – Донишгоҳи миллии Тоҷикистон, кафедраи умумидонишгоҳии педагогика, унвонҷӯй. **Суроға:** 734025, шаҳри Душанбе, Ҷумҳурии Тоҷикистон, хиёбони Рӯдакӣ, 17. Телефон: +992 90 090 0257

Сведения об авторе: *Кравчук О.В.* - Таджикский национальный университет, общеуниверситетская кафедра педагогика, соискатель,. **Адрес:** 734025, город Душанбе, Республика Таджикистан, проспект Рудаки, 17.Телефон: +992 90 090 0257

Information about the author: *Kravchuk O.V.* - Tajik National University, university-wide department of pedagogy, applicant. **Address:** 734025, Dushanbe city, Republic of Tajikistan, Rudaki Avenue, 17. Phone: +992 90 090 0257

Джалилова М.Г.

Худжандский государственный университет имени академика Б.Гафурова

Новые условия экономического развития нашей страны требуют нестандартных подходов в реализации образовательных задач. Эта тенденция все больше проявляется как в современной педагогической теории, так и в передовом педагогическом опыте организации учебного процесса, ориентированного на творческие процессы в педагогике для формирования творческой личности учителя и ученика.

Существенные изменения в социально-экономическом развитии Республики Таджикистан в первую очередь связаны с совершенствованием структуры образования, что в свою очередь способствует повышению эффективности подготовки специалистов для самостоятельной работы и жизни, воспитания образованных граждан общества. Воспитание образованного человека, специалиста дела, отвечающего современным передовым научно-техническим требованиям, в первую очередь способствует формированию мировоззрения молодого поколения, в основе которого лежит целостная структура основ философских воззрений, представление об образе мира, о процессе научного познания, научном мышлении. Каждый период решает вопрос формирования мировоззрения и его совместимости с общественным укладом, уровнем развития науки и образования. Направление главного внимания на вопрос формирования научного мировоззрения подрастающего поколения характерно для всех направлений государственной деятельности.

Вопросы диалектики мировоззрения связаны с утверждением гуманной позиции активной личной жизни, развитием коллективной инициативы, социальных групп, людей в целом, в том числе студентов в высших учебных учреждениях. В современных условиях особенно важно обосновать механизм формирования научного мировоззрения студентов в высших учебных учреждениях на основе использования инновационных образовательных технологий в образовательном процессе. Важность формирования научного мировоззрения студенческой молодежи сегодня определяется прежде всего коренными изменениями в нашем обществе на всех уровнях, которые требуют перестройки мышления. Если формирование общественного научного мировоззрения является настойчивым требованием оздоровления общества, то оно очень важно для молодежи и вообще для студентов.

Инновация — это термин, который объясняет первые объекты, стандарты, ценности и парадигмы, обнаруженные или цитируемые из других областей науки и культуры [9].

Таким образом, инновационная технология в нашем исследовании определяется как процесс внедрения новых средств обучения в образовательную деятельность с целью повышения качества знаний учащихся. Ю.К.Бабанский [1], М.В.Кларин [8] высказали мнение о современной теории образовательного процесса и назвали ее статистической (обработка и изучение количественных показателей развития для научных и практических выводов). Кроме того, любая структура урока, состоящая из множества элементов, обусловлена неопределенностью принципа продвижения каждого элемента в отдельности. Поэтому невозможно однозначно предсказать результат внешнего воздействия, и возможное состояние порядка образовательного процесса устанавливается только в виде вероятностного спектра. Только один (или несколько) из этих случаев соответствует необходимому направлению технологического процесса. Но этого достаточно, чтобы оценить возможные механизмы технологии образовательного процесса. При соблюдении необходимых процедур теоретическая структура образовательного процесса позволяет рассчитать вероятность получения запланированного результата.

Вероятность их успеха составляет всего 3 процента. В последнее время статистическая теория явлений и процессов, основанная на существовании неопределенностей, описывает состояние места и вводит его в состав изучаемой структуры. Такие теории получили название теории вероятностей (стохастической теории). Стохастик – это греческое слово, означающее «мастерство нахождения» и рассматриваемое как описание определенного процесса или любой последовательности событий, которые можно описать с помощью теории вероятностей [5, с. 68].

В.В. Гузеев [5, с. 40] разделяет предпочитаемые в теории образования концептуальные основания на три педагогические парадигмы. Они возникают один за другим, и каждый из них продолжает существовать и развиваться внутри предыдущего, не напрягая друг друга. 1. Эмпирическая парадигма (В. А. Якунин [16, с. 114], В. Оконь [13, с. 120]) описывают традиционный личностно-методический подход как неопределенность образа цели образования, которая выражается в требованиях 16 программ, в случае смутного представления о положении обучающихся, что используется в концепции "прогресс".

В. И. Загвязинским [6, с. 53] и Б.С. Гершунским [4, с. 35] выявлены специфические особенности личностного метода и проведена классификация накопленного опыта «успешных» педагогов. Этот опыт, по их мнению, представляет собой в основном технологическую композицию и даже комбинированную технологию в рамках частного методологического подхода. Уместно было бы назвать эти технологии образовательными технологиями в решении ограниченных задач. «Эффективные» технологии обучения как метод структурной организации деятельности студентов и преподавателей в рамках социокультурной познавательной структуры могут базироваться на специализированном учебном оборудовании. Важным фактором в контексте использования учебного оборудования было следующее: - не до конца приемлемая технология; - технология как алгоритм выполнения определенной педагогической деятельности (как процесс); - теория познания (ее содержание во внимание не принималось); - педагогическая технология как микроструктура с целью достижения ЗУН обучающихся. Учебная техника прочно связана с содержанием, методами и формами, а также с информационно-предметной средой образования, в которой материальные средства образования образуют с ней определенную связь. Определенный вклад в педагогическую науку внес С.А. Амонашвили. Технология гуманистической личности основана и апробирована на вузовском опыте.

Технология С.Н. Лысенкова [10, с. 27] предполагает в дальнейшем предоставление образования с использованием плана поддержки и рассматривается как объяснение. Он разработал процедуру управления обучением студентов, которая дарит каждому ребенку радость успеха в чтении. Таким образом, эта процедура вооружает студентов саморегулируемыми методами обучения и познавательной деятельности.

Особым предметом педагогической технологии может быть технология совершенствования общеобразовательных навыков В.Н. Зайцева [7, с. 55]. Для достижения цели он использовал следующие технологические элементы: упражнения, тренинги, объединяющие следующие группы: подготовка студентов к развитию речи, оптимальное чтение, увеличение скорости, повышение знаний по правописанию, совершенствование навыков идентификации, поддержание академических навыков в период каникул.

Эта связь сохраняется, однако многие опытные ученые и педагоги (В.В. Гузеев [6], Т.Т. Галиев [3]) считают, что эпоха использования персональных методов уже прошла и никакой опыт лучших педагогов не позволяет эффективно обучать и гарантировать и направлены на то, чтобы влиять на развитие интеллектуальной культуры учащихся. И.Ф. Свядковский [14, с. 39] считал, что никакой «личной методики» в педагогике быть не может.

Это выражение остается nonsensом, потому что метод обучения уникален, и его закон обязателен для любого учителя. Каждый учитель использует прагматический

подход в методе обучения, что делает его механически используемым и добавляет к методу обучения научные знания. В связи с этим не соблюдаются следующие закономерности воспитания: - грамотность; - последовательность; - завершение (обучение, развитие).

В связи с объективными трудностями в полном описании процесса развития познавательной активности студентов в связи с его сложностью и многообразием, мы избирательно подошли к выбору средств развития, которые, на наш взгляд, являются магистральными. К таким средствам мы отнесли проблемное обучение и самостоятельную работу студентов. Мы не случайно выбрали эти средства развития как ключевые, так как проблема, по нашему мнению, лежит в основе познавательной активности, а самостоятельная работа является способом реализации проблемного обучения. Ибо познавательной активности свойственны высокая интеллектуальная реакция на содержание изучаемого материала при проявлении познавательной потребности и выполнении студентами ряда последовательных и взаимосвязанных познавательных действий, направленных на достижение определенного познавательного результата.

Обобщая вышеизложенное, мы пришли к следующему выводу: в эмпирической парадигме понятие технологии сочетается со старыми операциями, которые осуществляются за счет механических воздействий. В этой парадигме нет упоминания ни о развитии знаний, ни об интеллектуальной культуре, ни о широкой осведомленности студентов и преподавателей вуза.

По мнению Ю.Б. Бабанского, необходимо учить студентов обсуждать действительность, делать предположения, выдвигать гипотезы, интерпретировать, пытаться обобщать. Обсуждение действительности на первом уровне следует проводить преимущественно на уровне образного воображения. События не должны быть представлены в разбросанном виде, потому что студент не понимает их связи. Однако если события рассматриваются в совокупности с общей картиной с некоторыми предположениями и выводами, то в этом случае у студента появляется интерес к их изучению. В это время он может без проблем усвоить определенный объем реального материала и в то же время расширить свой интеллект.

Под технологическим термином понимается целостная структура психологических условий, обеспечивающая приобретение через действие социально-ценностных характеристик [1, с. 29].

Для полноценного формирования мыслительных действий следует разработать структуру психологических состояний, состоящую из 4 подструктур; - формирование обоснования совершения подобных действий и их осуществление; - обеспечение полного планирования и его реализации; - развитие признаков волевого действия; - перевод действия на идеальный (рациональный) план.

Гносеологический подход в процессе учебной деятельности обеспечивает взаимосвязь между субъектами (опытом студента) и объектами (учебными материалами), возможность сопоставления знаний с действительностью, возможности познания мира, эталоны истинности и достоверности знаний. Аксиологический подход связан с ценностными ориентирами и ценностным видением развития структуры научного знания. В рамках структуры учебного процесса используются шесть различных видов отношений, движущая сила воспитательной работы направлена на положительный результат развития научного мировоззрения обучающегося.

Существующие педагогические технологии не всегда учитывают субъектный подход к образованию. В своих исследованиях мы опираемся на научный кругозор каждого студента. На наш взгляд, не все образовательные технологии дают возможность развивать научное мировоззрение учащегося. С целью раскрытия данной темы мы провели сравнительную характеристику понятий «педагогическая технология» и «инновационная технология». В ходе освоения педагогической технологии каждый творческий педагог

разрабатывал свою технологию, начиная от цели, заканчивая задачами и приемами урока, используя различные методы и средства обучения. Перенятие передового опыта педагогов-новаторов называется «эмпирической парадигмой». По оценочным данным, деятельность студентов была жестко спланирована, что ограничивало возможности студентов, что тормозило развитие их личностных качеств.

В инновационной технологии, где элемент урока может быть проведен в форме беседы, учитель задает избранные вопросы, а учащиеся, отвечая на вопросы, закрепляют в своем сознании важные моменты урока.

Решение этой проблемы важно для использования инновационных образовательных технологий. Для использования инновационных образовательных технологий мы описали корреляцию между уровнем развития научного мировоззрения. Это, в свою очередь, помогает педагогам осознать возможность использования инновационных образовательных технологий, обращать внимание на субъектность учащегося, поощрять уникальность личности. Движение каждого развития по своей траектории, отвечающей его целям, требованиям и выгодам, изменяет ценностный показатель и образование.

Само научное знание считается развивающейся структурой знания, а его основным элементом является теория как высшая форма организации знания. Научное познание имеет два основных уровня: эмпирический и теоретический. На практическом, или эмпирическом, уровне выводы делаются на основе личного опыта, возрастных ограничений и личных возможностей учащихся. Эмпирический уровень направлен непосредственно (без промежуточных звеньев) на сам объект. Этот уровень создается с помощью таких методов и средств, как сравнение, наблюдение, измерение, опыт, когда объект создается в искусственно созданных и контролируемых условиях (в том числе смысловых), анализ-распределение объекта на составные части, индукция-движение знание из частного основывается на общем.

На алгоритмическом уровне можно наблюдать идейное действие деятельности субъекта. Его разум наполнен идеями и образами, рассуждениями о необходимости практической работы по проверке достоверности знаний. Получив практическое одобрение, появится первоначальное общее представление о тех явлениях, предметах, о которых хочет знать студент. Мотивация, стремление к познанию организует переход различных мыслей в синтетическую речь. Студент способен ставить перед собой цель и выбирать средства и методы поиска знаний. Достижение цели методом проб и ошибок маловероятно. Открывшиеся факты и обстоятельства свободно записываются на бумагу. Это делается на алгоритмическом уровне. Проблемно-поисковый уровень является следующей ступенью развития научного мировоззрения.

Приведенные утверждения свидетельствуют о том, что уже на алгоритмическом уровне субъект начинает действовать на основе базовых общих понятий. Необходимо отметить тесную связь между двумя уровнями развития научного мировоззрения, описывающего переход двух объектов друг в друга на основе практических воздействий, использования научных фактов и наблюдательных показателей. Однако при теоретическом изучении испытуемый акцентирует свое внимание не только на тех характеристиках, которые используются в практической деятельности, но в то же время он пытается выявить другие характеристики, качества, которые могут быть изучены скрыто от внешнего наблюдения. Обращаясь к наукам о теоретическом осмыслении объектов, субъект находит возможность детализировать изучаемые признаки. Испытуемый знакомится с научными понятиями, терминами и категориями. Это способствует познанию целей и задач, особенностей познавательной деятельности, направляет на поиск оптимальных способов получения знаний. Поиск методов возникает в контексте разрешения противоречий, существующих в собственной личности учащегося, и способствует развитию личностного уровня научного мировоззрения. Постоянное развитие научного мировоззрения способствует познанию научных понятий.

Поэтому уровень усвоения знаний можно назвать понятным и познаваемым. Проблемный уровень развития научного мировоззрения способствует дифференциации результатов. Уровень проблемы - поиск научного знания характеризуется приоритетом рационального и иррационального момента и его форм (понятия, теории, законов и других направлений мышления). Живое наблюдение, эмоциональное познание здесь не исчезает, а подчиняется важной стороне познавательного процесса [11, с. 111]. Теоретическое знание отражает явления и процессы внутренних отношений и закономерностей с помощью рационального анализа данных. Анализ осуществляется с помощью выводов, законов, категорий и принципов. Характерными признаками теоретического знания являются его самоориентация, точнее, внутринаучная амбивалентность. На основе знаний, полученных методом проблемного исследования, вырабатываются личностные знания, планируются новые идеи и научно обоснованные методы. Носителем знаний определенного человека считается отдельная личность. Педагогическая особенность адаптации студентов к окружающей среде рассматривается как ступени освоения научного мира.

Показатели ступеней освоения научного мира, структура норм и показателей развития научного мировоззрения субъекта взаимосвязаны, а граница между ними условна и изменчива. Чтобы добиться принципиального равенства в поведении учащегося и не потерять его интеллектуальных особенностей, необходимо взять за основу данные показателей. Однако один из этих уровней не может быть абсолютным за счет другого, ибо равенство должно существовать на всех уровнях развития научного мировоззрения. Личностно-определенная форма познания является относительно развитой формой научного познания и отражает совокупность законных и важных отношений, совокупность истин.

Особенностями этой формы познания являются объекты, предметы, а также средства познания. Исходя из изложенного, речь идет не только об упорядоченности научного знания, но и о его выходе из теоретического уровня в личностное знание, что проявляется в совершенствовании структурных элементов научного знания и их динамике.

Случайные разоблачения, мифы. В Ветхом Завете попытка познать истину основывалась на предположениях, мифах и комбинированных интерпретациях.

В относительно более поздние периоды научного познания уже наблюдалось приобретение определенных теоретических знаний в форме закона. В то же время развивалась и задача теории. Если задачей теории было вначале объяснить, то к ней добавились прогностические, практические, искусственные и методологические задачи. Совокупность интеллектуального развития и нравственных ценностей человеческого общества, созданных и описывающих определенный уровень общества, составляет научное мировоззрение. Научное мировоззрение человека есть величие жизни человека. Точнее, то величие, без которого человеческая жизнь теряет свою личностную характеристику. В результате развития научного мировоззрения студента в учебном процессе большое место в жизни занимает деятельность.

Категориально-научный уровень развития научного мировоззрения характеризуется тем, что явления изучаются на основе закономерности и закономерности развития природы общества и мышления. Знание и умение действовать научными категориями есть глубокое проникновение знания в истину [15, с. 155].

Изучение и анализ источников обучения инновационным технологиям обучения студентов позволили выявить категориально-статусные критерии следующего понятия: - отражение общих явлений развивающегося научного мира; - отражение содержательных аспектов научного корпуса точных наук; - сотрудничество с фундаментальными понятиями науки; - уникальность некоторых признаков; - выполнение определенных задач; - определение научно-практической деятельности субъекта в соответствии с законами и закономерностями научной действительности.

При изучении этого понятия и движения использовались принцип всестороннего изучения явлений, принцип установления связи и зависимости изучаемого понятия с другими категориями науки, принципы точности.

Таким образом, история развития педагогической мысли свидетельствует о том, как формировался категориальный аппарат науки. Хотелось бы отметить связь основных категорий науки с понятием «инновационная технология», которое считается одним из важных внутренних показателей и критериев эффективного образования и обучения, а также для разработки нового подхода к содержанию знаний. Педагогическая технология основана на изучении предмета как научной дисциплины (темы, глав) и состоит из блоков, обучение студентов включает основные понятия, теорию и другие элементы знаний. Его используют педагоги, поддерживающие алгоритмическую и эмпирическую парадигму.

Рецензент: Азизов А.А. – д.п.н., профессор ТНУ

ЛИТЕРАТУРА

1. Бабанский Ю.К. Избранные педагогические труды. Учебное пособие/ Ю.К. Бабанский. - М.: Педагогика, 1989. -560 с.
2. Барномаи рушди инноватсионии Љумъурии Тољикистон барои солҳои 2011-2020 (Қарори Њукумати Љумъурии Тољикистон аз 30 апрели соли 2011, № 227) - Душанбе 2011-93.
3. Галиев Т.Т. Системный подход к интенсификации учебного процесса. Учебное пособие / Т.Т. Галиев. - Алматы: Гылым, 1998. - 303 с.
4. Гершунский Б.С. Прогностика управления решений в образовании. Учебное пособие для студентов. Б.С. Гершунский / Советская педагогика. - 1988. - №1. - С. 50-56.
5. Гузеев В.В. Лекции по педагогической технологии. Учебник / Гузеев В.В. Системные основания образовательной технологии. - М.: Знание, 1995. - 135 с.
6. Загвязинский В.И. К вопросу о диалектике коллективного и индивидуального в учебном процессе. Учебное пособие / В.И. Загвязинский. - М., 1972. - 102 с.
7. Зайцев В.Н. Педагогический поиск. Учебник / В.Н. Зайцев. - М., 1988.
8. Кларин М.В. Инновации в обучении: метафоры и модели. Учебное пособие / М.В. Кларин - М.: Наука, 1997-223 с.
9. Коджаспирова Г.Н. Педагогический словарь: для студентов высш. и сред. пед. учеб. заведений / Г.Н.Коджаспирова, А.Ю. Коджаспирова. - М.: Издательский центр «Академия», 2003. - 176 с. - С. 149.
10. Лысенкова С.Н. Комментарии управления. Учебник / С.Н. Лысенкова. - М.: Знание, 1997. - С. 27.
11. Назаров Т.С. Средства обучения: технология создания и использования. Учебное пособие / Т.С. Назаров, Е.С. Полат. - М.: Изд-во УРАО, 1998. - 203 с.
12. Оконь В. Введение в общую дидактику. Учебное пособие / В.Оконь. -М.: Высшая школа, 1990. - 381 с.
13. Подласый И.П. Педагогика. Учебник / И.П. Подласый. - М.: Владос, 1999. - 576 с. 15
14. Свадковский И.Ф. К вопросу о методе обучения. Учебное пособие / И.Ф. Свадковский. - М., 1992, - 63 с.
15. Товпинец И.Н. Концепция учебника и его структурирование. В кн.: Проблемы школьного учебника. Учебное пособие / И.Н. Товпинец. - М., 1976. - Вып. 4. - 3-18 с.
16. Якунин В.А. Обучение как процесс управления. Учебное пособие / В.А. Якунин.- СПб.: ЛГУ, 1980.-160 с.

ТАШАККУЛИ ФАЪОЛНОКИИ МАЪРИФАТӢ ДАР ДОНИШЧӢӢНИ МУАССИСАӢОИ ОЛӢ

Истифодаи технологияҳои истифодаи таълим имкон медиҳанд, ки муҳтавои курс чун воситаи шинохти мавқею муносибат омӯхта шавад. Вазифаҳои мақсаднок чун қобилияти қабули қарорҳо нисбати ҳалли ҳолатҳои гуногуни мушкилот тасвир карда мешаванд. Мушкилот дар заминаи он, ки педагог муҳимияти онро барои фаҳмиши хонандагон ҷӣ тавр мебинад, муайян карда мешавад. Дар мақола мушкилоту модулҳо, муҳтаво, ки имкон медиҳад ҷаҳонбинии илмии баҷагон рушд дода шавад, оварда шудаанд. Таҳияи мавқеи шахсӣ, омӯхтани таҷрибаи эҳсосӣ-арзишии муносибатҳо, фаъолияти эҷодӣ нисбати шинохти мавқеи худ-нишонаҳои тавсифии парадигмаи стохастикӣ аст. Талаботи зарурӣ ба таҳияи сохтори шахсӣ-муайяни таълим бо бисёр сабабҳо фаҳмонида мешавад. Категорияҳои, ки дар алоҳидагӣ гирифта шудаанд, ҳанӯз назария нестанд. Назарияи илмӣ ба он шарте ҷой дошта метавонад, ки агар дониши ҷамъбастишуда дар сохтори категорияи дохилии байни ҳам алоқаманд кушода дода шуда бошанд.

Калидвожаҳо: педагогика, маърифат, ташаккули фаъолнокӣ, дарккунӣ, технологияи инноватсионӣ, технологияи педагогӣ, таълим, методҳои муосир, донишҷӯ, омӯзиш.

ПЕДАГОГИЧЕСКИЕ ОСНОВЫ ФОРМИРОВАНИЯ ПОЗНАВАТЕЛЬНОЙ ДЕЯТЕЛЬНОСТИ СТУДЕНТОВ

Использование образовательных технологий позволяет изучать содержание курса как средство познания позиций и установок. Целенаправленные задачи описываются как умение принимать решения относительно различных проблемных ситуаций. Проблема определяется в контексте того, как преподаватель видит ее важность для понимания студентами. Она содержит задачи и модули, содержание которых позволяет развивать научное мировоззрение студентов. Выработка личностной позиции, изучение эмоционально-ценностного опыта взаимоотношений, творческая активность по отношению к осознанию собственной позиции являются описательными признаками стохастической парадигмы. Необходимость разработки личностно-специфической структуры образования объясняется многими причинами. Категории, взятые изолированно, еще не теории. Научная теория может существовать только в том случае, если накопленное знание представлено в структуре внутренних взаимосвязанных категорий.

Ключевые слова: педагогика, образование, формирование деятельности, восприятие, инновационная технология, педагогическая технология, воспитание, современные методы, студент, обучение.

FORMATION OF COGNITIVE ACTIVITY IN HIGHER UNIVERSITY STUDENTS

The use of educational technologies makes it possible to study the content of the course as a means of understanding positions and attitudes. Purposeful tasks are described as the ability to make decisions regarding the solution of various problem situations. The problem is defined in the context of how the teacher sees its importance for students' understanding. It contains tasks and modules, the content of which allows to develop the scientific worldview of students. The development of a personal position, the study of the emotional-value experience of relationships, creative activity in relation to the awareness of one's own position are descriptive features of the stochastic paradigm. The need to develop a personality-specific structure of education is due to many reasons. Categories taken in isolation are not yet theories. A scientific theory can only exist if the accumulated knowledge is presented in the structure of internal interconnected categories.

Key words: pedagogy, education, activity formation, perception, innovative technology, pedagogical technology, upbringing, modern methods, student, training.

Маълумот дар бораи муаллиф: *Ҷалилова Мавзуна Гуфронҷоновна* - Донишгоҳи давлатии Хучанд ба номи академик Бобочон Гафуров, кафедраи технология ва методикаи таълими он, унвонҷӯй. **Суроға:** 735700, Ҷумҳурии Тоҷикистон, шаҳри Хучанд, хиёбони Мавлонбеков, 1

Сведения об авторе: *Джалилова Мавзуна Гуфронджоновна* - Худжандский государственный университет имени академика Б.Гафурова, соискатель, кафедра технологии и методики её преподавания. **Адрес:** 735700, город Худжанд, Республика Таджикистан, проспект Мавлонбекова 1

Information about the author: *Dzhalilova Mavzuna Gufronjonovna* – Khujand State University named after academician B. Gafurov, Department of Technology and Teaching Methods applicant. **Address:** 735700, Khujand city, Republic of Tajikistan, Mavlonbekov Avenue 1

**ПСИХОЛОГО-ПЕДАГОГИЧЕСКИЕ ОСНОВЫ ПОСТРОЕНИЯ ДЕРЕВА ЦЕЛЕЙ
ПО ОЦЕНКЕ УСПЕШНОГО ОБУЧЕНИЯ БУДУЩИХ СПЕЦИАЛИСТОВ И
ЦЕННОСТНО-СМЫСЛОВОЕ УПРАВЛЕНИЕ ВРЕМЕНЕМ В ВУЗЕ**

Джафарзода С.Ф.

Институт технологии и инновационного менеджмента города Куляба

Понятие «обобщенное дерево цели», по определению В.К. Маригодова и С.Е. Моторной, представляет собой «иерархическое (ранговое) построение дерева, объединяющего функционально-содержательный и функционально-структурный принципы системного подхода» [1, с. 177], так как в названии статьи понятие «цель», «цели жизни», «цели обучения», в смысле взаимосогласования построения иерархической структуры «дерево целей», рассматривается в качестве приоритетной задачи, следовательно, на наш взгляд, требуется уточнение их содержания и смысла для научно-теоретического обоснования поставленной задачи. Естественно, рассматривая эти базовые определения, следует при этом учитывать влияние как внутренней, так и внешней среды вуза, так как каждая личность в лице студента, преподавателя, любого другого работника вуза, родителей имеет определенные цели и жизненную стратегию, используя разъяснение этих терминов, приведенных в словаре-справочнике по педагогике, цель – «это осознанный образ предвосхищаемого желаемого результата, на достижение которого направлено действие; от содержания цели, ее значимости и ясности зависит характер болевых действий человека [2, с. 421]. С этой позиции образовательного маршрута в вузе студент должен осознанно задавать серию таких вопросов, как: какие у меня цели, где я учусь, ради чего учусь, кем я буду после завершения обучения и т.д. Что касается понятия «цель обучения», то согласно сведениям, приведенным в психологическом словаре, то это «сознательно планируемые его результаты, которые показывают усваиваемые знания, навыки, умения, развитие теоретического мышления, человечности и других качеств, необходимых личности, как субъекту общественной жизни, которые способствуют формированию самоактуализирующей личности [3, с. 582]. Эти два слагаемых органично входят в модели «Я-концепция», то есть это «концептуальная система представления индивида о самом себе, образ собственного Я, определяющий отношение индивида к самому себе и другим людям, самосознание индивида [4, с. 606]. В логическом продолжении поиска ответа на вопрос в русле значения модели «Я-концепция» уместным и актуальным считается также поиск ответов на следующие вопросы, естественно со стороны студента – главного субъекта целостного педагогического процесса: какого уровня образования достиг в вузе? Способен ли преодолевать трудности в учебе? Кем я буду в будущем, какой у меня будет карьерный рост, и какие требования при этом существуют. Что касается понятия целостной ориентации личности, то в педагогическом словаре приводится следующее определение: это «избирательное отношение человека к материальным и духовным ценностям, система его установок, убеждений, предпочтений, выраженная в сознании и поведении [5, с. 164]. Известный российский ученый в области преподавания и воспитания в вузе, представляя модели, ядро нравственности в проекции второго или третьего порядка пишет следующее: «преодолевайте собственные несовершенства (1.2.1), не продумав и не представив желаемое, не достигнешь его (1.2.2), уважение и успех сопутствуют тому, кто сам себя уважает и уверен в успехе (1.2.3) [6, с. 139]. Эти же условные аксиомы о важности осознания целей в жизни приводит американский философ и психолог У. Джеймс: «человек живет далеко не в меру своих возможностей. Он обладает массой самого различного рода способностей, которые им обычно не используются» [7, с. 186]. Обращая внимание на эти цели и ценности образования, Г.Б. Корнетов отмечает, что «образование предстает одновременно и как перманентно разворачивающийся процесс, и как фиксируемый каждый момент этого

процесса результат, уже ставший «образовавшийся, но не застывший, не окостеневший конкретный образ конкретного человека [8, с. 54], в этом смысле человек имеет огромный внутренний потенциал для того, чтобы добиться этих целей, так как, согласно сведениям, на которые указывает Крис Фрит, «мозг человека работает благодаря сети из 90 миллиардов нейронов и в этом смысле нейробиологи только начинают понимать, как деятельность нейронов соотносится с тем, что принято называть разумом» [9, с. 30]. С учетом приведенного анализа о месте и роли времени и тех целей, которые ставит человек на каждый этап жизненного роста, немецкий писатель Лихтенберг (1742-1799) отмечает, что «не следует ложиться спать прежде, чем не скажешь себе, что за день ты чему-то научился. То, что понимаю я под словом «научился», это стремление раздвинуть границы нашего научного и какого-либо иного полезного знания» [10, с. 543]. Если моделировать замысел этих высказываний применительно к обучению студентов в вузе и выбору их образовательного маршрута по достижению заданных целей, то на первый план выходит осмысление ответа на вопросы, связанные с выбором жизненных стратегий и оценкой достигнутых результатов в логической схеме: «какие занятия были у меня сегодня, а какие были вчера?, сколько времени было отведено для посещения занятий?, «что я запомнил и чем овладел за час, за день и даже за минуту», далее «какие успехи были у меня сегодня, вчера, на той неделе, 10 дней тому назад» и по этой логике «два месяца назад, год назад», насколько я удовлетворен тем, что я приобрел сегодня, что должен планировать на завтра, через неделю, месяц, по этой же циклограмме планирование времени или оценки пройденного невозвращаемого главного ресурса жизни - времени (по утверждению Брайана Трейси) вплоть до завершения вуза, естественно, включая в перечень вышеуказанных вопросов, все новые задачи и цели с учетом выбора жизненных стратегий, например, в идеальном случае сколькими иностранными языками должен владеть, по каким компьютерным программам должен развивать свои способности (по требованию работодателей) или же трудоустроиться в ведущие фирмы и корпорации за рубежом в виртуально выбранном пространстве.

Другой вопрос по этой же логике – «насколько я успеваю в рамках отведённого времени на учебу и решения других важных задач», которые требуют уточнения и научно-теоретического обоснования, словосочетания «я успеваю» в словаре-справочнике по педагогике разъясняется следующим образом: «успеваемость – это степень усвоения знаний, умений и навыков, установленных учебной программой, с точки зрения их полноты, глубины и прочности; находит свое выражение в оценочных баллах. Сравнительные данные отметок по отдельным предметам характеризуют успеваемость по каждому учебному предмету, по циклу предметов, по образовательному учреждению в целом. Высокая успеваемость достигается системой дидактических методов и средств и воспитательными мерами» [11, с. 398]. Следующий критерий при оценке успеваемости, т.е. успешности личности по мнению Самоукиной М.Б., характеризуется тем, что «важно проанализировать профессиональную ситуацию и выделить две группы условий, способствующих достижению цели» [12, с. 138]. В процессе обучения в вузе, например, если речь идет об изучении программы большого количества обязательных (ОД1., ОД2ОДН условно принятое обозначение) и элективных дисциплин (ЭД1, ЭД2ЭДН – условно принятое обозначение), но в итоге могут показаться студенту в зеркале условного времени педагогической диагностики по оценке успехов следующие умозаключения: «вроде в заданный промежуток времени не добился никаких существенных результатов», то есть, например, «не знал русского языка на высоком уровне год назад, не владею им и сейчас. Далее М.Б. Самоукина отмечает, что «может, в период обучения вы стремились достичь желаемых результатов, но чувства неудовлетворенности преобладали, а вдруг в какой-то момент наступит случай и вы станете более успешным, когда научитесь правильно и системно планировать те цели, которые хотели бы достичь именно в данный промежуток времени». В этом аспекте особая роль отводится выбору целевых дидактических задач ведущей деятельности согласно

объяснению Макаровой И.В., - это деятельность, выполнение которой “определяет возникновение и формирование основных психологических новообразований человека на определенной ступени психического развития” [13, с. 233]. Принимая за основу эти определения, можно предположить, что успех студента – будущего выпускника в инновационной среде вуза в идеальном варианте должен находиться в диапазоне диагностируемости по мере освоения программы обучения, включая освоение каждой программы дисциплин, обозначенных ранее ОД1., ОД2,...ОДn, ЭД1,ЭД2, ЭДn, включая и ведущую роль самообразования и саморазвития по заданным целям, которые студент приобретает как дополнительные знания, умения и навыки, они достигаются в процессе прохождения практики, взаимодействуя с внешними работодателями и другими центрами по управлению знаниями и интеллектами. В этом аспекте, Уинстон Черчилль, знаменитый премьер-министр Великобритании, отмечал, что “успех -это умение двигаться от неудачи к неудаче, не теряя энтузиазма” [14, с. 69]. Следовательно, в смысле достижения успехов особое место занимает систематизация целей в жизни и умение их в иерархическом условном диапазоне распределить и контролировать достигнутое как в процессе самооценки, так и внешней оценки. На наш взгляд, этим требованиям соответствует построение “дерева целей”, в состав которого включаются как мотивационные установки личности, так и умение виртуально проектировать конкурентные качества в русле трудоустройства по достигнутым уровням профессиональной компетентности. С учетом принятых обозначений и поставленных задач нами предложен следующий вариант создания модели “дерево целей”, которое, на наш взгляд, может служить базовым ориентиром по определению места и цели изучения каждой дисциплины, учитывая в осознании их “потребности” со стороны не только требований вуза, но и потенциальных работодателей.



Рисунок 1. Базовые дидактические принципы психолого- педагогические основы построения “дерева целей” в условиях реализации мотивационно - развивающих технологий ценностно - смыслового управления временем в вузе (с использованием базовой идеи В.К. Маригодова и Моторной С.Е.) с внесением соответствующих изменений и дополнений в принятые обозначения, где $A_{1,2...7}$ – для всей группы принятых обозначений – это активность надситуативная, то есть способность субъекта подниматься над уровнем требований ситуации, ставить цели избыточные с точки зрения исходной задачи [15, с. 517]). $B_{1,2...7}$ – ценностно-смысловое управление временем для достижения поставленных целей во взаимосвязи за заданный промежуток времени и с учетом возможностей мозга человека; $C_{1,2...7}$ – программные цели по управлению процессами и достижение системного эффекта по прогнозируемости и результативности реализации задачи дерева цели; $S_{1,2...7}$ – системные регулятивы по самоанализу, самооценке, саморегуляции, самосовершенствованию, самовоспитанию, структурированию, синектике, то есть комплекс методов психологической активизации творческого процесса, основанный на совмещении разнородных и понятий элементов; условное обозначение

$A_1B_1, A_1B_2 \dots A_1B_n, A_2B_2 \dots A_3, A_3B_2 \dots A_4B_1 \dots A_4B_2 \dots$ – представляют собой двухмодельные интегративные воспитательно-образовательные и мотивационно-развивающие технологии рассмотрения надситуативных задач и ценностно-смысловое управление временем $A_3B_2C_1 \dots A_3B_1C_2$ - представляют собой трехмодельные интегративные воспитательно-образовательные и мотивационно-развивающие технологии рассмотрения надситуативных задач и ценностно-смыслового управления временем, уровень 0 – это базисные показатели рассматриваемых задач для сравнения и сопоставления, уровень А – это решение надситуативных задач, то есть методов и средств усложнения решаемых задач, способствующих более высокому уровню развития интеллекта, уровень В – это выбор критериев рационально-ценностно-смыслового управления временем для каждого составляющего элемента дерева цели, рассматривая при этом достижения профессиональной компетентности, развитие способностей во взаимодействии с соответствующей средой, на базе которых требуется соответствующий уровень развития с учетом динамики ее изменения.

В представленной модели, в контексте выбора приоритетов целевых задач успешного обучения студента в вузе в условиях конкурентной борьбы (когда требования адаптации личности к современным условиям интенсивно меняются) “фактор использования времени” становится значимым критерием не только для оценки деятельности отдельной личности, но и научно-технического достижения предприятий, фирм и корпораций с учетом применения новейших “ноу – хау” технологий и других факторов, диктующих необходимость разработки и реализации интенсивных технологий опережающего обучения, где во взаимосвязи рассматриваются содержание и сущность обучения в вузе и их условное адекватное отражение на уровне будущей профессиональной деятельности выпускника в условиях создания обучающей и интеллектуальной организации по принципу “владея новыми знаниями в вузе дополняю их по требованиям работодателей”. По выражению Брайана Трэйси, в этих условиях требуются способность “организовать последовательность событий своей жизни таким образом, чтобы всегда иметь возможность работать над самыми важными на данный момент задачами [16, с. 8]. На основе сравнительно сопоставительного анализа базовых основ психологии профессиональной деятельности, предложенной Самоукиной и теории менеджмента Брайана Трэйси, в контексте создания мотивационной среды диагностируемости учебных достижений, на основе выбранных нами критериев построения “дерева целей”, включающих взаимосочетания временных цикловых интервалов осознанного управления временем (В1, ВН) и успехами в инновационной среде вуза, представим следующую логическую схему предложенного нами “дерева целей” (рис. 1).

На основе предложенной модели, нами проведен формирующий педагогический эксперимент с участием 4 академических групп специальностей “математика - информатика” и “математика - физика” с общим охватом студентов в количестве 86 человек, из которых были распределены 43 на контрольные группы и 43 на экспериментальные группы. В обеих группах проводился экспресс – эксперимент в замысле дидактических задач дерева целей: по каким “остаточным знаниям” оценить результативность освоения программы обучения, хотя бы предыдущего семестра, в котором студенты получили соответствующие оценки по правилам и принципам кредитной технологии обучения. Ход экспериментов проводился по следующей логике: в контрольных группах экспресс – опрос проводился неожиданно, в назначенное условное время, объясняя эти проверки студентам как оценки мониторинга качества образования со стороны уполномоченного отдела, а для формирующих групп первоначально проводился тренинг, в ходе которого были объяснены целевые задачи “дерева целей” в условиях прессинга временного ограничения с условием, что на решение предлагаемых задач также отводится минимальное количество времени (50 минут – 1 условный кредит -час). Чтоб создать мотивационную среду по оценке решаемых задач за заданный промежуток

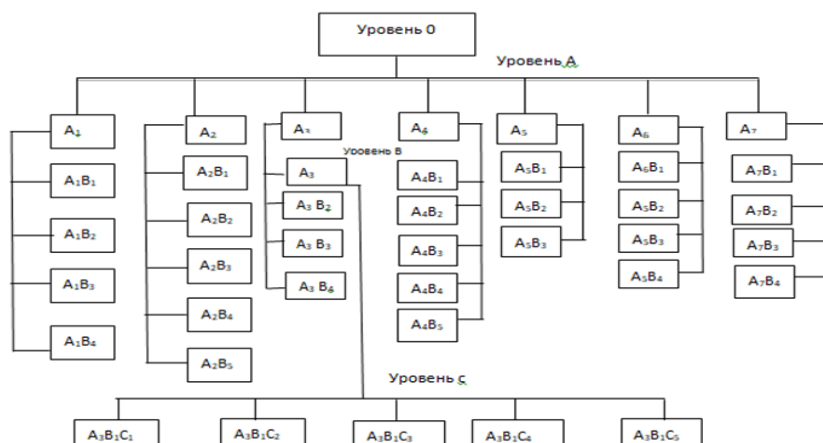
времени, предполагалось, что студентам, которые в заданный промежуток времени решат поставленные задачи, будут вручены студенческие сертификаты, которые позволят студенту сдать финальные экзамены в условиях реализации опережающего обучения. В контрольный опросник был включен один базовый вопрос, где студентам предлагалось в условиях парного рассмотрения взаимосвязи дисциплин, например, Д1 и Д2 или ДЭ1 и ДЭ2 за 50 минут указать по каждой дисциплине 4 формулы или же терминологии, которые были изучены и освоены по указанным дисциплинам из восьми возможных вариантов, которые были включены в структуру сдачи обязательных финальных экзаменов. Условная модель взаимосвязи дисциплин предложена в следующей логико-информационной матрице.



Рисунок 2. Базовая модель оценки успешности и активности студентов при решении игровых задач в ходе экспресс - эксперимента «кто быстрее решит поставленную задачу», при анализе результатов приобретённых знаний во взаимосвязи парных дисциплин, где: Д – условное название дисциплины в логической схеме «дерево целей», с учетом принятого обозначения рейтинговой оценки, то есть: нулевой уровень О, уровень А, уровень В, уровень С, а в представленной схеме индексы 1,2,3,4 содержат следующую информацию: цифра 1- означает, что при решении данной задачи имеется как минимум один правильный ответ, при рассмотрении парной системы дисциплин Д1**Д2, цифра 2- означает, что при решении данной задачи имеется 2- правильных ответа, при рассмотрении парной системы дисциплин Д1 ** Д2, цифра 3- означает, что при решении данной задачи имеется 3- правильных ответа, при рассмотрении парной системы дисциплин Д1**Д2, индекс О - когда отсутствуют правильные ответы по данной задаче по парной системе дисциплин Д1**Д2; далее по принятым обозначениям А-результаты экспресс-эксперимента для контрольных групп, Б - результаты экспресс- эксперимента для контрольных групп (таблица 1).

Таблица 1 Сравнительно-сопоставительный анализ экспресс-эксперимента

№	Выполнение задачи по Д1 из 43	Выполнение задачи по Д2 из 43	Среднее значение 86 студентов-участников
1	1-2 % (2 студента)	11% (5)	7 (3 студента) %
2	2-8 % (3 студента)	28% (13)	18 (7 студентов) %
3	3-14% (6 студентов)	33% (16)	28,5(12 студентов) %
4	0-75% (32 студента)	28% (9)	51,5 (44 студента) %

Обработка данных и их системно – сопоставительный анализ, которые были получены при проведении экспресс – эксперимента (таблица 1), требуют при выборе дидактических целей и задач формирования системных знаний и оценки интеллектов (IQ1, IQ2..... Н) как по мере первоначального времени ознакомления и освоения

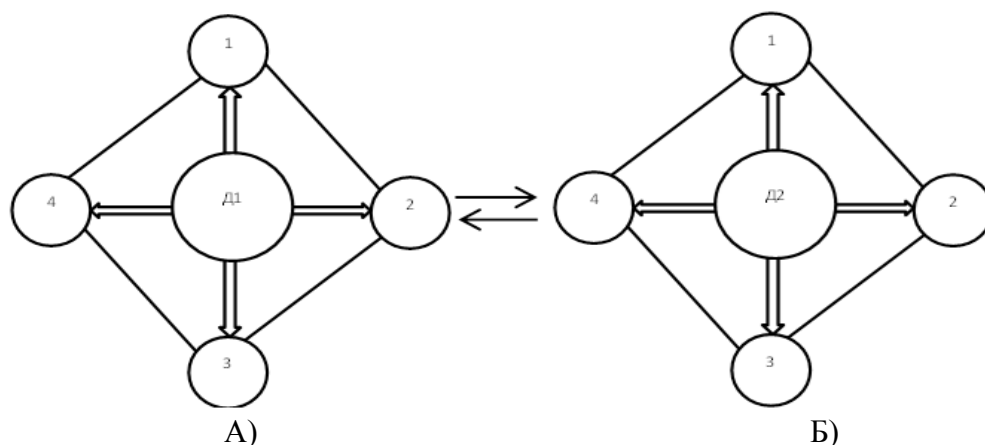
дисциплины IQ V «на входе» так и по мере завершения обучения данной дисциплине IQ W «на выходе», разработать и реализовать серии альтернативных и вариативных моделей опережающего обучения и ценностно-смыслового управления временем.

Как видно из приведенных данных таблицы 1, в контрольных группах где без предварительного оповещения проверки знания 75% - опрошенных, т.е. участвующих в эксперименте, не смогли по парной системе изученных дисциплин (ОД1., ОД2ОДН) представить удовлетворяющие базовым принципам оценки “ожидаемых остаточных знаний”, не смогли ответить на поставленные вопросы, когда в экспериментальных группах, которые были первоначально ознакомлены с базовыми идеями “дерева целей” на поставленные вопросы имеются более результативные данные, то есть до 28% участвующих в эксперименте, не смогли по парной системе выделить важнейшие формулы или же терминологии по изученным дисциплинам. Поэтому, в контексте выбора дидактических принципов ценностно-смысловое управление временем “дерева целей” может быть приняты для алгоритмизации и распределения резервов времени для проведения тренингов и других видов активизации и реализации вариативных моделей деятельностного образования на каждом этапе обучения в вузе. Например, если из 38 –ми возможных требований работодателей которые были систематизированы в виде базы данных, как это выполняется на базе центра карьерного роста и управления интеллектами в передовых вузах мира, а также опыта ДГУ, если в 25 случаях фигурирует владение профессиональным английским языком в качестве приоритетной целевой задачи, студент может принимать за основу ускоренное владение английским языком при взаимосочетания повторного ускоренного изучения английского языка и участия в тренингах по формированию конкурентных знаний. В этом аспекте, если, в соответствии с учебными планами, для изучения английского языка было отведено 5 кредитов объемов часов, то есть 124 часа, то за сколько времени с учетом выбора иерархии достижения целей эти цели могут быть достигнуты в более короткий срок, так как интеллектуальные возможности мозга человека с учетом мотива и мотивации достижения целей могут иметь совершенно другие критерии результативности. Данные предположения и доказательная база приводятся в книге “Мозг за 30 секунд”, где приводится 50 самых важных открытий в области неврологии, которые составили Анил Сет и Крисс Фрид, где отмечается: “важно, что мозг отвечает за наши восприятия этого мира и наше поведение. Так что понять мозг, значит понять самого себя и свое место в обществе и природе....., мозг -это сложный механизм по переработке информации, и не только” [17, с. 8-9].

Следовательно, как в подтверждении указанных интеллектуальных возможностей человека, т.е. студента в инновационной среде ВУЗ-а, Д.В.Чернилевский, отмечает для успешного вхождения и преуспевания в педагогической системе, их личностные качества должны удовлетворять определенным требованиям (исходный уровень интеллектуальной, нравственной, социальной, физической, эстетической подготовленности, мотивированность обучения, материальное обеспечение и т.д. [18, с. 25], а также представляет интерес, что “индивидуально мотивированное отношение человека к собственному образованию, его уровню и качеству занимает центральное место”, и в этой связи в качестве одной из приоритетных задач оценки конкурентоспособности деятельности вузов выступает формирование тех качеств в запланированное время, которое может быть разъяснено в нормативно-правовых документах, например в учебных планах образовательных стандартов, а также время, которое студент как активная личность “может запланировать” по достижению заданной цели. Эти два понятия близки по части выбора дидактических целей и реализации инновационных моделей и систем. В частности, при реализации интенсивных технологий опережающего обучения, в рамках которого студенты могли бы успешно реализовать приобретённые знания, творчески их развивать в процессе самореализации и в условиях многовариантного трудоустройства. Во время обучения такую возможность представляют базовые идеи “дуального обучения,” как при участии в различных конкурсах, получении грантов, так и при прохождении

практики за рубежом и повышении квалификации студентов. Особенно ценным в этом аспекте является опыт отправки студентов по Президентской программе “Дурахшандагон”, которые обучаются в разных передовых странах мира и могут внести определенный вклад в решение выбора новых моделей инновационного обучения, с учетом ценностно- смыслового управления временем в системе инновационного образования, проводить различные эксперименты для принятия решений, включая и применение дистанционных онлайн – технологий, проведение олимпиад и с использованием различных иностранных языков совместно со студентами вузов выполнять курсовые и дипломные проекты, соответствующие требованиям международных стандартов.

ЛИТЕРАТУРА

1. Маригодов В.К. Педагогика и психология: аспекты активизации творчества и готовности к профессиональной деятельности: учеб. пособие / В.К.Маригодов, С.Е. Моторная. – К.: ИД «Профессионал», 2005. – 192 с.
2. Словарь-справочник по педагогике. Авт.-сост. В.А. Мижериков; Под общ. ред. П.И. Пидкасистого. -М.: ТЦ Сфера, 2004. – 448 с.
3. Психологический словарь. Авт. – сост. В.Н. Копорулина, М.Н. Смирнова, Н.О. Гордеева, Л.М. Балабанова Ю.Л.; Под общей редакцией Неймера. – Ростов-на-Дону: Феникс, 2003. – 640 с.
4. Эникеев М.И. Общая и социальная психология: Учебник для вузов / М.И. Эникеев. – М.: Норма, 2005. – 624 с.;
5. Коджаспирова Г.М. Педагогический словарь. Для студентов высших и средних педагогических учебных заведений / Г.М.Коджаспирова, А.Д. Коджаспирова. – М.: Издательский центр «Академия», 2001. –176 с.
6. Фокин Ю.Г. Преподавание и воспитание в высшей школе: Методология, цели и содержание, творчество: Учебное пособие для студентов высших учебных заведений / Ю.Г. Фокин. - М.: Издательский центр «Академия», 2002.
7. Микрюков В.Ю. Практика самосовершенствования. Как стать выдающейся личностью и обезопасить свою жизнь / В.Ю. Микрюков. - М.: Вече, 2011. - 256 с.
8. Корнетов Г.Б. Общая педагогика: Учебное пособие / Г.Б. Корнетов. – М.: Изд-во УРАО, 2003. – 192 с.
9. Анил Сет, Мозг за 30 секунд, пер. с англ. Ю. Капустюк; под ред. Анил Сет. – М.: РИПОЛ классик, 2015. – 160 с.
10. Великие мысли великих людей: Большая книга афоризмов. Сост. А.П. Кондрашов, И.И. Комарова. – М.: РИПОЛ классик, 2004. – 1216с.;
11. Словарь – справочник по педагогике. Авт.-сост. В.А. Мижериков; под общ.ред. П.И. Пидкасистого. –М.: ТЦ Сфера, 2004. – 448с.
12. Психология профессиональной деятельности. 2 – изд./ Н.Самоукина. –СПб.: Питер, 2003. -224с.: ил. – (серия «Учебное пособие»);
13. Психология. Пособие для сдачи экзамена. – 2-е изд., доп. – М.: Юрайт – издат, 2006. – 237с. – (Хочу все сдать!);
14. 1000 главных изречений за 3000 лет / сост. А.А. Спектор, М.Д. Филиппова. –Москва : Издательство АСТ, 2018, -208 с.: ил. – (Большая книга мудрости);
15. Панфилова А.П. Игротехнический менеджмент. Интерактивные технологии для обучения и организационного развития персонала: учеб. пособие. – СПб: ИВЭСЭП, «Знание», 2003. – 536 с.
16. Тайм – менеджмент / Б. Трейси – «Манн, Иванов и Фербер», 2016;
17. Мозг / [пер. с. Англ. Ю. Капустюк; под ред. Анил Сет]. – М.: РИПОЛ классик, 2015. –160 с.
18. Чернилевский Д.В. Дидактические технологии в высшей школе: Учеб. пособие для вузов / Д.В. Чернилевский–М.: ЮНИТИ – ДАНА, 2002. -437с.

АСОСҲОИ ПСИХОЛОГӢ-ПЕДАГОГИИ ТАСВИРИ ДАРАХТИ ҲАДАҲО ОИД БА АРЗӢБИИ ОМУӢЗИШИ ТАҲСИЛОТИ ПУРСАМАРИ МУТАХАССИСОНИ ОЯНДА ВА ИДОРАИ АРЗИШ ВА МАӢНОИ ВАҚТ ДАР МУАССИСАИ ТАҲСИЛОТИ ОЛӢ

Дар мақолаи мазкур интихоби моделҳои муосир ва технологияҳои педагогӣ барои ноил шудан ба таъсири системавии таълими бомуваффақияти донишҷӯён, хатмкунандагон, мутахассисони оянда дар муҳити инноватсионии таҳсилоти олии ва дар ҳамкорӣ бо корфармоёни эҳтимолии баррасӣ шудааст. Муаллиф қайд менамояд, ки донишҷӯён дар раванди мутобикшавӣ дар муҳити донишгоҳ бояд на танҳо бо талаботи азхудкунии фанҳо, балки чӣ гуна идора кардани вақт аз рӯи вазифаҳо, ҳадафҳо ва салоҳиятҳои касбӣ дар муддати муайян, моделҳо ва иерархияҳои тақсимои омилҳои вақтро бо назардошти қобилияти зехнии майна ва чӣ гуна беҳтар кардани коэффитсиенти зехнӣ шинос шаванд. Ҳамзамон, ба имкониятҳои эҳтимолии истифодаи дониш ва таҷрибаи донишҷӯёне, ки дар донишгоҳҳои бонуфузи кишварҳои хориҷӣ таҳсил мекунанд, дар заминаи гузаронидани тренингҳои

ҳам фосилавӣ ва ҳам статсионарӣ диққат дода мешавад. Натиҷаҳои бадастомада метавонанд дар амалияи донишгоҳҳои Тоҷикистон истифода шаванд.

Калидвожаҳо: ҳадаф, ҳадафи омӯзиш, ҳадафҳои таълим, самтҳои арзиш, ақл, Ман консепсия, дарахти ҳадафҳо, идоракунии арзиши маънии вақт, пешгуи педагогӣ, таъхиси педагогӣ, рақобатпазирии хатмкунанда, омӯзиши дуалӣ

ПСИХОЛОГО-ПЕДАГОГИЧЕСКИЕ ОСНОВЫ ПОСТРОЕНИЯ ДЕРЕВА ЦЕЛЕЙ ПО ОЦЕНКЕ УСПЕШНОГО ОБУЧЕНИЯ БУДУЩИХ СПЕЦИАЛИСТОВ И ЦЕННОСТНО – СМЫСЛОВОЕ УПРАВЛЕНИЕ ВРЕМЕНЕМ В ВУЗЕ

В данной статье рассматривается выбор современных моделей и педагогических технологий по достижению системного эффекта успешного обучения студентов, выпускников, будущих специалистов в инновационной среде ВУЗ-а во взаимодействии с потенциальными работодателями, которые могут выступить в качестве своеобразных активаторов внедрения интенсивных технологий обучения в вузе. В статье обращено внимание на то, что студентам в процессе адаптации в вузовской среде следует ознакомиться не только с требованиями освоения дисциплин, но и как управлять временем по достигнутым задачам, целям и профессиональной компетенции за определенный промежуток времени, разработать собственные модели и иерархию распределения временных факторов с учетом интеллектуальной возможности мозга, как улучшить коэффициент интеллекта. Точно по этой же логике заниматься комбинаторикой поставленных задач, используя при этом дидактические цели и задачи дерева целей в вузе в процессе обучения и саморазвития. При этом обращено внимание на потенциальные возможности использования знаний и опыта студентов, обучающихся в престижных вузах зарубежных стран, в контексте проведения тренингов как дистанционных, так и стационарных. Полученные результаты могут быть использованы в практике вузов Таджикистана.

Ключевые слова: цель, цель обучения, цели образования, ценностные ориентации, интеллект, Я-концепция, “дерево целей”, ценностно-смысловое управление временем, педагогическая прогностика, педагогическая диагностика, конкурентоспособность выпускника, дуальное обучение

PSYCHOLOGICAL AND PEDAGOGICAL FOUNDATIONS OF BUILDING A TREE OF GOALS FOR EVALUATING THE SUCCESSFUL TRAINING OF FUTURE SPECIALISTS AND VALUE-SEMANTIC TIME MANAGEMENT AT THE UNIVERSITY

This article examines the choice of modern models and pedagogical technologies to achieve the systemic effect of successful training of students, graduates, future specialists in the innovative environment of the university in cooperation with potential employers who can act as a kind of activators of the introduction of intensive learning technologies at the university. The article draws attention to the fact that students in the process of adaptation in the university environment should familiarize themselves not only with the requirements of mastering disciplines, but also how to manage time by achieving tasks, goals and professional competencies over a certain period of time, develop their own models and hierarchies of the distribution of time factors taking into account the intellectual capacity of the brain, how to improve the IQ. Exactly according to the same logic, to engage in the combinatorics of the tasks set using didactic goals and objectives of the goal tree at the university in the process of learning and self-development. At the same time, attention is drawn to the potential possibilities of using the knowledge and experience of students studying in prestigious universities of foreign countries in the context of conducting trainings both remote and stationary. The results obtained can be used in the practice of universities in Tajikistan.

Keywords: goal, learning goal, educational goals, value orientations, intelligence, Self-concept, “goal tree”, value-semantic time management, pedagogical prognostics, pedagogical diagnostics, graduate competitiveness, dual training.

Маълумот дар бораи муаллиф: *Ҷаффарзода Сабзали Ғайзали* – Донишқадаи технология ва менеҷменти инноватсионӣ дар шаҳри Кӯлоб, кафедраи фанҳои гуманитарӣ ва ҳуқуқ номзади илмҳои техникӣ, дотсент. 735360, шаҳри Кӯлоб, Ҷумҳурии Тоҷикистон, вилояти Хатлон, кӯчаи Борбад. Телефон: (+992) 915980066, E-mail: s-jafarov@yandex.ru

Сведения об авторе: *Джаффарзода Сабзали Ғайзали* – Институт технологий и инновационного менеджмента города Куляба, кафедра гуманитарных наук и права, кандидат технических наук, доцент, Мед. Адрес: 735360, город Куляб, Республика Таджикистан, Хатлонская область, улица Борбада. Телефон: (+992) 915980066, E-mail: s-jafarov@yandex.ru

Information about the author: *Jafarzoda Sabzali Fayzali* – Institute of Technology and Innovation Management of the city of Kulyab, Candidate of Technical Sciences, Associate Professor, Department of Humanities and Law. Address: 735360, Kuloob city, Republic of Tajikistan, Khatlon region, Borbada street. Phone: (+992) 915980066, E-mail: s-jafarov@yandex.ru

ТРАДИЦИОННЫЕ И ИННОВАЦИОННЫЕ СПОСОБЫ ВОСПИТАНИЯ СВОБОДЫ СОВЕСТИ ШКОЛЬНИКОВ

Собиров Р.Р.

Худжандский государственный университет имени академика Б.Гафурова

Характерные особенности уроков, внеклассных мероприятий как форм обучения, способствующих воспитанию свободы совести школьников средних общеобразовательных школ Республики Таджикистан заключаются в следующем:

1. урок в роли предмета изучения;
2. совместные действия и сотворчество педагога и ребенка на занятии;
3. организация внеклассных занятий как путь воспитания свободы совести ребенка;

При этом имеются некоторые особенности поведения родителей:

1. Родитель строгого поведения по отношению к ребенку. Такой родитель действует преимущественно силовым методом, разговаривает с ребенком в приказном порядке, навязывает свое мнение ребенку, жестко направляя его на путь всех достижений. При этом у ребенка блокируется его активность и пропадает инициативность. Данный вариант поведения родителя близок к авторитарному варианту поведения.

2. Родитель, который объясняет. Такой родитель принимает своего ребенка наравне с собой, может объяснить ребенку его ошибки, родитель считает, что такой ребенок понимает и принимает объяснения и разъяснения, обращенные к нему, что ребенок имеет здравый смысл.

3. Родитель автономный. Родитель данного варианта не навязывает свое мнение ребенку, позволяет ребенку самому справляться с трудными ситуациями, самостоятельно находить выход из них, этот родитель позволяет ребенку принимать решения, выбирать инструменты для решения проблем, предоставляет ребенку максимальную свободу, независимость и самостоятельность, поощряя его при правильности поведения и выборе.

4. Компромиссный родитель. Родитель данного типа для разрешения различных проблем будет предлагать школьнику что-то привлекательное вместо того, чтобы ребенок совершал отрицательные действия, родитель этого варианта всегда предлагает разделить на двоих, как трудности, ответственность, так и обязанности. При этом родитель в курсе предпочтений и интересов ребенка может направить внимание ребенка в правильное направление, окажет ему содействие в правильности выбора.

5. Содействующий родитель. Этот тип родителя всегда знает, когда ребенку необходима помощь, объем этой помощи, участвует в жизни ребенка, помогает разбирать сложные задания, старается всегда помочь.

В программе воспитания свободы совести школьников средних общеобразовательных школ Республики Таджикистан реализуются специфические методы: беседа, рассказы, поощрение, наказание и другие.

Критерии результативности работы. Понятие «критерий» происходит от лат. Criterion (средство суждения). Критерий – основа оценок, оценки признаков по воспитанию у учащихся средних общеобразовательных учреждений Таджикистана свободы совести. На основании рассмотренных признаков производится оценка рассматриваемой деятельности.

Мотивационно-ценностный компонент в нашем исследовании диагностировали, используя адаптированный вариант методики, разработанной детским психологом О.А. Ореховой, «Домики», в качестве инструмента оценки эмоциональной сферы учащихся [6, с.41]. Составление эмоциональной шкалы учащихся, рейтинг их социальных чувств, а также взгляды учащихся на различные виды и методы, позволяющие воспитывать у них

свободу совести, дают возможность преподавателю идентифицировать и объективно оценить одни из основных показателей, в частности, показатели заинтересованности учащихся и показатели эмоционального и ценностного отношения к творческой деятельности.

С помощью критерия «заинтересованность» диагностируется интерес школьников к участию в воспитании свободы совести, его различных видах и проявлениях.

Деятельностный компонент в нашем исследовании диагностировался по методике «Диагностика вербальной и невербальной креативности П. Торренса и Дж. Гилфорда в модификации Е. Туник». На основании указанной методики была проведена диагностика показателей свободы совести учащихся, таких, как беглость мышления и умение работать в команде, следовательно, таким образом, проведена диагностика деятельностного компонента в воспитании у учащихся свободы совести [8, с. 16].

Согласно методике П. Торренса и Дж. Гилфорда, критерий «беглость» обозначает возможности людей в генерировании большого числа осмысленных значимых идей. В нашем исследовании мы выбрали критерий беглости для обозначения показателей деятельностного компонента в воспитании свободы совести. На основании методики можно выявить, какое количество терминов и определений учащийся может дать по представленному ему определённом учебному материалу, то есть разработанность. В данном случае продуктивность работы учащегося будет определяться именно по количеству его идей и определений. При этом, самостоятельность мышления учащегося будет оцениваться по качеству терминов, то есть насколько они отличаются от других терминов, предложенных другими учащимися по данному вопросу [8, с.124].

Согласно методике П. Торренса и Дж. Гилфорда, критерий «разработанность» обозначает способность детального продумывания идей. Это показатель творческой составляющей в воспитании у учащихся их свободы совести. В используемой методике происходит проверка у учащихся таких критериев, как чувствительность и восприятие необычных деталей, способности школьников быстро и гибко переключаться на другие идеи, способности по использованию выражать собственные мысли с помощью символических средств, то есть способности к метафоричности [8, с.125].

Согласно методикам, разработанным А.Ф. Ахмеровой и Т.А. Барышевой, критерий «ассоциативность» раскрывает у учащихся способности по нахождению соответствия между визуальными или тактильными ассоциациями и инструментальными тембрами, между творческими включениями в речи [1, с.7-11; 2, с.25-33].

Критерий «оригинальность», согласно учению Джоя Пола Гилфорда (известного американского психолога, создателя модели структуры интеллекта), отражает способности человека на обычные вопросы давать неординарные уникальные ответы. По данному критерию с использованием разработанных тестовых вопросов оцениваются уникальные ответы, что мы использовали в нашем исследовании при определении творческого компонента в воспитании у учащихся школ свободы совести [3, с.125].

После определения компонентов (творческой деятельности и мотивационно-ценностный) и их уровней при воспитании у учащихся свободы совести, мы обобщили результаты диагностики и на основании полученных результатов выделили в воспитании свободы совести три уровня – это, соответственно, низкий, средний, высокий.

После проведения анализа полученных результатов нами выявлены основные характеристики воспитания свободы совести школьников с низким, средним и высоким уровнем воспитания свободы совести. Охарактеризуем уровни воспитания свободы совести школьников, проявляющиеся на уроках и внеклассных мероприятиях у школьников 7-11 классов.

Низкий уровень воспитания свободы совести – учащиеся испытывают трудности в воображении, они не могут поддержать беседу о религиозных мероприятиях, терминах и обычаях. В религиозных обычаях школьники затрудняются.

Средний уровень воспитания свободы совести раскрывается в беседе о содержании религиозных мероприятий, терминов и обычаев. Школьники с трудом отвечают на вопросы учителя; чтобы они ответили верно, им необходимо задавать наводящие вопросы. Религиозные мероприятия, термины и обычаи могут выполнить только по подсказке преподавателя, при этом полностью копируя его жесты, мимику, не проявляют самостоятельности.

Высокий уровень в воспитании у учащихся свободы совести проявляется в активном воображении учащихся, они с интересом воспринимают религиозные мероприятия, термины и обычаи, могут свободно и выразительно говорить о религии. Школьники при ответах на определённые учителем темы проявляют фантазию, креативность, сообщают малоизвестные или не приведённые в учебниках факты и подробности. Религиозные мероприятия, термины и обычаи учащиеся этого уровня выполняют с пластическим интонированием, выразительной мимикой.

В настоящее время проводятся Основные шаги реализации модели воспитательной системы по воспитанию свободы совести школьников средних общеобразовательных школ Республики Таджикистан. Зрелось учащегося определяется тремя аспектами: интеллектуальным, эмоциональным и социальным. При этом для общения учащихся между собой и с другими людьми важным является социальный аспект, на его основе решаются проблемы учащихся. Кроме того, социальный аспект выступает основным при общении учащихся между собой, с его помощью учащиеся усваивают нормы и правила поведения, правила школьных и классных групп, социальный аспект регулирует нравственно-эмоциональное поведение учащегося.

Преподаватель в формировании свободы совести обучающихся, безусловно, играет огромную роль. Он создает основу общения и хорошего поведения учащегося.

Исходя из этого, основным принципом педагогического процесса в школе можно назвать совершенствование личностных характеристик учащегося, развитие его внутреннего мира, изучение его потребностей и желаний, воспитание в учащихся таких личностных качеств, как благородство, вежливость, доброта, милосердие, сострадание и др. Для учителя также одним из основных принципов является сохранение в каждом учащемся его индивидуальности, развить у детей творческие желания, стремление к познанию окружающего мира. Если будут сохраняться и развиваться эти принципы, тогда школа станет местом для детей, куда они заходят возвращаться каждый день и заниматься творчеством.

Воспитание у учащихся средних общеобразовательных учреждений свободы совести является одной из основных проблем современного образования в Таджикистане. Данную проблему также необходимо решать совместно с родителями, а также это проблема государства и его социального общества. Сейчас в обществе все чаще наблюдаются акты насилия или жестокости, которые проводятся молодежью, поэтому проблема воспитания детей в школе является чрезвычайно актуальной.

Школьный учитель играет одну из основных ролей в воспитании у учащихся свободы совести, он ставит перед детьми эти задачи и они вместе их решают. Учитель всегда находит в личности каждого ребенка нравственность и рациональность, помогает детям определить ценности жизни, направляет их на жизненный путь. Достичь этих целей учителю позволяет воспитание нравственности у детей, которое органично включено в процесс обучения и образования и является его неотъемлемой составляющей.

Воспитание свободы совести школьников представляет собой процесс, который формирует и развивает личность учащихся, их целостность, в данный процесс включаются такие требования, как уважение к каждому человеку, коллективу, обществу, в котором живёт учащийся, а также любовь к своей Родине. Воспитание у учащихся свободы совести включает преобразование социально необходимых потребностей современного общества в личностные внутренние стимулы каждого учащегося, в такие качества ребенка, как достоинство, совесть, честь, долг и др. В воспитании у учащихся

свободы совести важным является воспитать у них чувства патриотизма и товарищества, чувства бережного отношения к труду других людей, к окружающей действительности, к миру вокруг нас.

Суть такой деятельности по воспитанию у учащихся свободы совести состоит в помощи детям в приобретении сначала простейших навыков поведения, а затем и более сложных, в развитии у них способностей принимать нравственный выбор и нравственные решения.

Помимо влияния учителя на формирование воспитания у учащихся свободы совести имеются также другие факторы: это влияние социальной среды, типы деятельности, виды общения, различия в гендерных ролях школьников.

В процессе накопления собственного нравственного опыта ребёнок может ошибаться, неправильно поступать и т.д. А задача учителя в том, чтобы помочь ему осознать и пережить свои ошибки, безнравственность поступка. Важно не просто помочь ему исправить поведение, но и повлиять на направленность мотивов, которые вызывают то или иное действие.

Систему воспитания у учащихся свободы совести необходимо строить концентрической, когда с первого класса учащиеся изучают различные нравственные понятия, и с каждым переходом в другой класс эти понятия у детей накапливаются, углубляются моральные представления, моральные идеи. Процесс обучения и воспитания строится на большом количестве методов и приёмов, которые преподаватель школы использует в своей педагогической и воспитательной деятельности. К таким методам и приёмам необходимо отнести следующие: обсуждение жизненных ситуаций, жизненные примеры, этические беседы, назидательные рассказы, общие чтения, диспуты, анализ рассказов, притч и басен.

В настоящее время, когда в Таджикистане отмечаются экономические и бытовые проблемы, нарастает психологическая напряженность, растерянность перед переломным историческим моментом, усиливается беспокойство за будущее молодого поколения. И выражается оно в сомнении семьи полноценно выполнить одну из главных своих функций - воспитательную.

Состояние семей в современном обществе в Республике Таджикистан можно назвать кризисным. Так как снижается уровень рождаемости, смысл и задачи семьи и семейной жизни обесцениваются, родители уделяют воспитанию своих детей недостаточно внимания. Родители довольно часто не имеют достаточных знаний в воспитании, не учитывают индивидуальные возрастные особенности своих детей, их развитие, часто воспитывают вслепую, интуитивно.

Особенно осложняется процесс воспитания в таких семьях, где один или оба родителя находятся на заработках за пределами республики и не осуществляют непосредственного воспитания ребенка.

Образцом поведения для ребенка служит его собственная семья, он идентифицируется с нею, создает и придерживается устоявшихся семейных обычаев, установок, взглядов, образцов поведения и общения. Но иногда, хоть и очень редко, дети уходят из семей, чтобы освободиться от влияния и контроля семьи. Причиной таких случаев ухода детей из семей являются неустойчивые межличностные связи родителей и их детей, а также недостаточное влияние родителей, по сравнению с влиянием окружающей среды.

В Таджикистане в настоящее время у семьи очень тяжелые проблемы, связанные с низким уровнем жизни, низкими зарплатами родителей и, как следствием, ростом количества малообеспеченных семей. Часто один из членов семьи находится в эмиграции за пределами Таджикистана, что влечет за собой такие последствия, как ухудшение состояния здоровья, смену главы семьи, особенно женщин, а также увеличение количества семей неполного состава.

Истинным богатством Таджикистана можно назвать уют, красоту, теплоту и доброту внутри таджикской семьи. Здесь сохраняется и раскрывается душевный мир, духовные ценности, поскольку каждая таджикская семья имеет древние культурные традиции, в каждой семье существуют живые связи с прошлым. В этой тихой и сдержанной традиции сеются новые семена, питаемые всеми источниками жизни, протекающими в таджикской семье. А иногда мы видим (а чаще не видим) этот самый саженец и начало прорастания, и завязь плода, а также богатый урожай и жатву.

В Республике Таджикистан понятие свободы совести и вероисповедания подробно представлено в Законе Республики Таджикистан «О свободе совести и религиозных объединениях», который был принят Постановлением Маджлисе Намояндагон Маджлиси Оли Республики Таджикистан 5 марта 2009 г., № 1254. Одобрен Постановлением Маджлиси милли Маджлиси Оли Республики Таджикистан от 12 марта 2009 г., № 615 [4].

Настоящий закон признаёт и подтверждает право любого человека на такие свободы, как свободу совести и вероисповедания, а также говорит о равенстве людей перед законом, причём это не зависит от отношения к религии и от убеждений, так как закон основывается на том, что Республика Таджикистан - это светское государство, проявляющее терпимость и чувства уважения ко всем религиозным направлениям и всем мировым религиям, причём особое значение придаётся ханафитскому направлению религии ислама, на основных принципах которого развивается Таджикистан, его национальная культура и духовная жизнь таджикского народа.

В настоящем Законе в первой статье делается обоснование правового положения религиозных объединений на территории Таджикистана, взаимоотношения религиозных объединений и государства, раскрываются принципы отношений, направленных на утверждение прав в свободе совести граждан и свободе их вероисповедания [4, с.8].

На основании четвёртой статьи настоящего Закона Республики Таджикистан каждому гражданину гарантированы такие свободы, как свобода совести и свобода вероисповедания, каждый гражданин имеет право, как на самостоятельное исповедание любых религиозных взглядов, так и в составе единомышленников, также за гражданами закрепляются права не исповедовать любую религию, а также права выбора, распространения и смены любых религиозных и иных убеждений, если они не несут вреда государству и другим гражданам [4, статья 4].

В вышеуказанном законе подробно излагается роль родителей в воспитании детей:

1. родители или те, кто заменяют их, могут обучать и воспитывать своих детей с учётом своих отношений к религии и должны учитывать, что дети имеют установленные законодательством права на свободу совести;

2. посторонние лица не вправе вовлекать в деятельность различных религиозных объединений несовершеннолетних детей, не имеют законных прав по обучению детей, не достигших совершеннолетия, религиозным догмам, родители или лица, опекающие таких детей, обязаны подписать официальное согласие на религиозное обучение детей [4, статья 4].

Религиозные объединения с учётом принципов их отделения от государства имеют следующие положения и права:

3. воспроизводить свою деятельность, опираясь на собственные внутренние культовые и некультовые системы, не противоречащие законодательству Таджикистана, производить выбор, назначение и замену своего персонала, опираясь на собственные религиозные принципы;

4. не имеют права вмешиваться в деятельность органов государственной власти, иных органов власти на национальном, региональном и местном уровнях;

5. не имеют права участия в выборах органов местного самоуправления и органов государственной власти;

б. не имеют права участия в деятельности политических движений и партий на территории Таджикистана, а также не имеют права оказания им различной помощи, включая и материальную [4, с. 7].

Важное значение в свободе вероисповедания в семье имеет то, что человек сам выбирает самостоятельно или с другими людьми для себя религиозное образование. При этом задача родителей заключается в обучении и воспитании своих детей, и каждый ребенок также имеет свободу выбора религии и свободы совести. Для изучения детьми религии вне образовательных программ, родители должны обосновать данную необходимость, кроме того, сами дети, обучающиеся в средних общеобразовательных учреждениях, должны выражать желание обучаться в религиозных учреждениях, также должны иметься договорённости администрации этих религиозных учреждений с компетентными органами в области образования. У религиозных объединений существуют права совершать религиозные церемонии и обряды, печатать и распространять литературу и предметы религиозного характера, которые предназначены для религиозных процедур.

У таджикского поэта Мирзо Турсунзаде есть сборник, в котором собраны воспоминания его детства, где он в небольших эпизодах показывает читателям влияние матери на восприимчивые детские души, чтобы на всю оставшуюся жизнь сохранялось сознание моральной невозможности обидеть слабого, совершать недостойные поступки, обижать младших и др. «Я точно не помню, что говорила моя мама. Но мне запомнилось, что с этого момента, с этой невероятной гипнотической силой в мою душу было включено религиозное ощущение, которое навсегда осталось для меня одним из главных ощущений, самым мощным, которое проникало в мою душу, и от этого взгляда было невозможно нигде спрятаться, укрыться. Данные внушения составляют основу воспитания, и моя мама обладала даром внушения, как никто другой» [5, с.47].

Базовым элементом в развитии человека и социализации личности являются взаимоотношения в семье. Семья является первым и основным социальным институтом, в котором находится человек. Семейные взаимоотношения определяют отношения с другими людьми, с окружающим обществом. Обычно человек моделирует в своей семье тот тип взаимоотношений, который был сформирован в семье родителей. Для успешных отношений в семье необходимо пользоваться педагогическими и психологическими знаниями. Для этого нужно учитывать возрастные особенности ребенка, основы социальной и общей психологии, а также методы воспитания. А также для того, чтобы отношения были рациональными, в семье должна существовать определённая организационная система. Современная деятельность, общность взглядов, взаимопомощь между членами семьи, принятие совместных решений, общность интересов служат основой для формирования тёплых, сердечных и добрых отношений между родителем и ребенком.

Основной, первой функцией семьи является репродуктивная функция. Она состоит из биологического воспроизводства населения на социальном уровне и рождения детей – на личностном уровне. У семьи существует и еще несколько других главных социальных функций.

Первая из них воспитательная. Сущность воспитательной функции состоит в поддержке воспроизводства общества с позиций культуры, в необходимости социализации молодежи.

Второй по значимости функцией семьи является хозяйственно-бытовая функция, её сущность заключается в необходимости ухаживать за детьми и пожилыми членами в семье, поддерживать на должном уровне физическое здоровье всех членов семьи и общества в целом.

Третья функция экономическая. Она заключается в обеспечении трудоспособными членами семьи потребностей других, нетрудоспособных по различным причинам (детей младшего, среднего возраста, школьников, студентов, пожилых людей и др.) членов

семьи, обеспечении в семье материального благополучия, материальной поддержки нетрудоспособных и несовершеннолетних членов семьи и общества в целом.

Четвертая функция - первичный социальный контроль. Это моральное регулирование поведенческих характеристик членов семьи в различных областях их жизни и деятельности, в различных жизненных ситуациях, кроме того, в данную функцию входит регулирование обязательств и ответственности во взаимоотношениях супругов, родителей и детей, то есть представителей разных поколений.

К пятой функции относится духовное общество. Она заключается в развитии в семье межличностных отношений, во взаимном духовном обогащении.

Шестая функция - социально-статусная. Она предоставляет членам семьи определенные социальные статусы и воспроизводит социальную структуру семьи.

Седьмая функция - досуговая. Она необходима для взаимного обогащения в семье общих интересов, организует в семье рациональный досуг.

Восьмая функция - эмоциональная. Она заключается в психологической терапии членов семьи, их эмоциональной стабилизации, эмоциональной поддержке, психологической защите всех членов семьи.

Одной из разновидностей социальных ролей человека в обществе является семейная роль в воспитании свободы совести школьников. Семейные роли в воспитании свободы совести школьников можно определить местом и функциями личности в семейной группе и разделить на:

- супружеские отношения - это отношения жены и мужа;
- родительские отношения - здесь мы говорим об отце и матери.
- детские отношения - это отношения родителей с сыном и дочерью и между братом и сестрой;
- между поколениями и внутри поколения - это отношения деда, бабушки с внуками и т.д.

Социализация в процессе воспитания свободы совести детей – это исторически определённый процесс, в котором ребенок способен воспринимать и усваивать определенную культуру, определённые нормы, ценности и знания. В каждой семье мы можем увидеть свою какую-либо систему воспитательных воздействий, которая будет определяться взаимовлиянием детей и родителей. Некоторые учёные при изучении взаимного влияния родителей и детей предполагают, что у каждого родителя есть пороговые значения, в пределах которых они считают допустимым поведение своих детей. Также имеется взаимная связь между характером родителей и темпераментом их детей, потому что характеристики характера родителей также отражаются на том, как они обращаются со своими детьми. Семья играет большую роль в формировании личности ребенка, она является определяющим фактором при выборе ребёнком стандартов поведения, ценностных ориентаций и моральных норм. Родители используют такие воспитательные средства и методы в воспитании свободы совести детей, которые помогут внести в сознание своих детей определённую систему норм, привить им положительные ценности. Чтобы достичь данной цели, родители должны стремиться быть образцом подражания своему ребенку, наказывать или поощрять своих детей, в качестве положительных примеров привлекать соседей, сверстников. Для воспитания свободы совести ребёнка в семье у родителей должны быть развиты различные поведенческие характеристики, которые включают две пары основных педагогических признаков – это толерантность↔сдерживание и расположение↔неприятие.

Нужно подчеркнуть, большинство семей реализуются по степени их воздействия на воспитание детей. Подходящими для формирования и развития личности ребенка можно назвать полные семьи, в которых есть и отец, и мать, а также не менее четырёх детей, семьи, в которых содержательно и рационально организована жизнедеятельность членов семьи. Обычно, когда происходит процесс воспитания свободы совести ребёнка, в

отношениях внутри семьи наступает полное взаимопонимание и целесообразен демократический вариант общения.

ЛИТЕРАТУРА

1. Ахмерова, А.Ф. Креативность как основная характеристика творческой личности / А.Ф. Ахмерова // Вестник Университета Российской академии образования. – 2015. -№3. –С.7-11.
2. Барышева, Т.А. Креативность. Диагностика и развитие / Содержание программ базовых, элективных и факультативных дисциплин / Т.А. Барышева, Ю.А. Жигалов. –Ч.2. Психология и педагогика. –СПб.: СПбГУНиПТ. -2004. –С.25-33.
3. Довгун, А.И. О некоторых условиях успешного использования методов воспитания / А.И. Довгун. // Нравственное воспитание школьников. –1976. -№12. -С.56.
4. Закон Республики Таджикистан «О свободе совести и религиозных объединениях» / Ахбори Маджлиси Оли Республики Таджикистан. – 2009. -№3.
5. Лутфуллоев, М. Шарафномаи миллат = [Честь нации] / М. Лутфуллоев. - Душанбе: Сарпараст, 2003.-91 с.
6. Орехова, О.А. Цветовая диагностика эмоций. Типология развития / О.А. Орехова. –СПб.: Изд-во «Речь». – 2008. – 176 с.
7. Парпиев, Н. Логика и развитие мышления учащихся / Н. Парпиев. - Душанбе: Ирфон, 1966. -202 с.
8. Туник, Е.Е. Диагностика креативности. Тест Е. Торренса: Методическое руководство / Е.Е. Туник. – СПб., 1998.

РОҶҶОИ АНЪАНАВИЮ НАВОVARONAИ ТАРБИЯИ ОЗОДИИ ВИЧДОНИ МАКТАББАЧАҶОН

Муаллиф дар мақола усулҳои (роҳҳои) анъанавӣ ва навоваронаи дар мактаббачагон тарбия намудани озодии вичдонро мавриди баррасӣ қарор додааст. Унсӯри асосии ташаккули инсон ва ҷомеаи шаҳсият муносибатҳо дар оила мебошад. Оила институти аввалин ва асосии иҷтимоӣ мебошад, ки шахс худро дар он мебинад. Муносибатҳои оилавӣ муносибатҳои бӯ одамони дигар ва ҷомеаи атроф пешақӣ муайян мекунанд. Одатан, шахс дар оилаи худ намуди муносибатеро, ки дар оилаи волидайнаш ташаккул ёфтааст, намуна меорад. Барои бомуваффақияти муносибатҳои оилавӣ донишҳои педагогӣ ва психологиро истифода бурдан лозим аст. Барои ин хусусиятҳои синну соли кӯдак, асосҳои психологияи иҷтимоӣ ва умумӣ, инчунин усулҳои тарбияро ба назар гирифтани лозим аст. Ва инчунин барои оқилона будани муносибатҳо дар оила бояд системаи муайяни ташкилӣ мавҷуд бошад. Фаъолияти замонавӣ, умумияти ақидаҳо, ёрии ҳамдигарии аъзоёни оила, қабули қарорҳои яқҷоя, манфиатҳои умумӣ барои ташаккули муносибатҳои мутақобила, самимона ва меҳрубонии байни падару модар ва фарзанд ҳамчун замина хизмат мекунанд. Бояд тазаққур дод, ки аксари оилаҳо вобаста ба дараҷаи таъсири онҳо ба тарбияи фарзандон тавшаққул меёбанд. Барои ташаккул ва инкишофи шахсияти кӯдак оилаҳо бояд муқаммал бошанд, ки дар онҳо ҳам падар ва ҳам модар, инчунин на камтар аз чор фарзанд арзи а бошанд, оилаҳо мебошанд, ки дар онҳо фаъолияти ҳаёти аъзоёни оила пурмазмун ва оқилона ба роҳ монда шудааст. Одатан, вақте ки раванди тарбияи озодии вичдони кӯдак сурат мегирад, дар муносибатҳои дохили оила ҳамдигарфаҳмии комил ба вучуд меояд ва вариантҳои демократии муошират мувофиқ аст.

Калидвожаҳо: ташаккули инсон ва иҷтимоишавии шахсият, фаъолияти муосир, умумияти ақидаҳо, ёрии байнихамдигарии аъзоёни оила, таъсир ба тарбияи фарзандон.

ТРАДИЦИОННЫЕ И ИННОВАЦИОННЫЕ СПОСОБЫ (ПУТИ) ВОСПИТАНИЯ СВОБОДЫ СОВЕСТИ ШКОЛЬНИКОВ

В статье автором рассматриваются традиционные и инновационные способы (пути) воспитания свободы совести школьников. Базовым элементом в развитии человека и социализации личности являются взаимоотношения в семье. Семья является первым и основным социальным институтом, в котором находится человек. Семейные взаимоотношения определяют отношения с другими людьми, с окружающим обществом. Обычно человек моделирует в своей семье тот тип взаимоотношений, который был сформирован в семье родителей. Для успешных отношений в семье необходимо пользоваться педагогическими и психологическими знаниями. Для этого нужно учитывать возрастные особенности ребенка, основы социальной и общей психологии, а также методы воспитания. А также для того, чтобы отношения были рациональными, в семье должна существовать определенная организационная система. Современная деятельность, общность взглядов, взаимопомощь между членами семьи, принятие совместных решений, общность интересов служат основой для формирования теплых, сердечных и добрых отношений между родителем и ребенком. Нужно подчеркнуть, большинство семей реализуются по степени их воздействия на воспитание детей. Подходящими для формирования и развития личности ребенка можно назвать полные семьи, в которых есть и отец, и мать, а также не менее четырех детей, семьи, в которых содержательно и рационально организована жизнедеятельность членов семьи. Обычно, когда происходит процесс воспитания свободы совести ребёнка, в отношениях внутри семьи наступает полное взаимопонимание и целесообразен демократический вариант общения.

Ключевые слова: развитие человека и социализации личности, современная деятельность, общность взглядов, взаимопомощь между членами семьи, воздействия на воспитание детей.

TRADITIONAL AND INNOVATIVE WAYS (WAYS) OF EDUCATION OF FREEDOM OF CONSCIENCE OF SCHOOLCHILDREN

In the article, the author examines traditional and innovative ways (ways) of instilling freedom of conscience in schoolchildren. The basic element in human development and socialization of the individual is relationships in the family. The family is the first and main social institution in which a person finds himself. Family relationships predetermine relationships with other people and with the surrounding society. Typically, a person models in his family the type of relationship that was formed in his parents' family. For successful family relationships, it is necessary to use pedagogical and psychological knowledge. To do this, you need to take into account the age characteristics of the child, the basics of social and general psychology, as well as methods of education. And also in order for relationships to be rational, a certain organizational system must exist in the family. Modern activities, commonality of views, mutual assistance between family members, joint decision-making, common interests serve as the basis for the formation of warm, cordial and kind relationships between parent and child. It must be emphasized that most families are realized according to the degree of their influence on the upbringing of children. Suitable for the formation and development of a child's personality are complete families in which there is both a father and a mother, as well as at least four children, families in which the life activities of family members are meaningfully and rationally organized. Usually, when the process of educating a child's freedom of conscience occurs, complete mutual understanding occurs in relationships within the family and a democratic version of communication is appropriate.

Key words: human development and socialization of the individual, modern activities, commonality of views, mutual assistance between family members, influence on the upbringing of children.

Маълумот дар бораи муаллиф: *Собиров Равшанҷон Раҳимҷонович* - Донишгоҳи давлатии Хучанд ба номи академик Б.Гафуров, кафедраи умумидонишгоҳии тарбияи ҷисмонӣ, номзади илмҳои педагогӣ, омӯзгори калон. **Суроға:** 735700, шаҳри Хучанд, Ҷумҳурии Тоҷикистон, хиёбони Мавлонбеков, 1. **E-mail:** ravshan.sobirov.75@mail.ru **Телефон:** 92 787-87-87.

Сведения об авторе: *Собиров Равшанҷон Раҳимҷонович* - Худжандский государственный университет имени академика Б.Гафурова, общеуниверситетская кафедра физического воспитания, кандидат педагогических наук, старший преподаватель. **Адрес:** 735700, город Худжанд, Республика Таджикистан, проспект Мавлонбекова, 1. **E-mail:** ravshan.sobirov.75@mail.ru **Телефон:** 92 787-87-87.

Information about the author: *Sobirov Ravshanjon Rakhimdzhonovich* - Khujand State University named after academician B. Gafurov, university-wide department of physical education, candidate of pedagogical sciences, senior lecturer. **Address:** 735700, Khujand city, Republic of Tajikistan, Mavlonbekov Avenue, 1. **E-mail:** ravshan.sobirov.75@mail.ru **Phone:** 92 787-87-87.

**ВЗАИМОСВЯЗЬ СФОРМИРОВАННОСТИ ЧУВСТВА ПАТРИОТИЗМА
И ЦЕННОСТНО - СМЫСЛОВОЙ СФЕРЫ У КУРСАНТОВ-ПОЛИЦЕЙСКИХ***Кипреев С.Н.***Краснодарский университет МВД России**

Одна из важнейших задач таких наук, как психология и педагогика, заключается в изучении свойств личности и поиске способов их формирования. В условиях усложнившейся военно-политической обстановки в мире к личности сотрудника полиции предъявляются новые требования: «в своем арсенале сотрудник должен иметь: высокую интеллектуальную активность; коммуникативную компетентность; профессиональную наблюдательность (внимательность); повышенную ответственность за свои действия; эмоциональную устойчивость» [1]. Этот процесс является важной государственной задачей, которая должна решаться системно, планомерно, с учетом требований завтрашнего дня.

Новизна и теоретическая значимость представленных в содержании статьи результатов исследования заключается в уточнении понимания роли духовно-нравственных ценностей в процессе воспитания чувства патриотизма, возможности практического использования воспитательного потенциала духовно-нравственных ценностей в педагогическом процессе, целесообразности разработки новых технологий и методов патриотического воспитания основанных на использовании воспитательного потенциала духовно-нравственных ценностей. Целью исследования является определение места патриотизма в структуре ценностно-смысловой сферы курсантов-полицейских. Главными задачами исследования являлось описание взаимосвязей патриотизма и главных ценностей личности курсантов и объяснение причин их обуславливающих. В данной работе нами приведены взгляды различных исследователей на проблематику формирования духовно-нравственных ценностей у курсантов, обучающихся в образовательных учреждениях относящимся к МВД России.

Рассмотрим некоторые теоретические понятия, связанные с формированием ценностей, предложенные различными авторами. Личность – это «социально - психологическая сущность человека, формирующаяся в результате усвоения им общественных форм сознания и поведения, общественно-исторического опыта человечества» [2]. Под «ценностно-смысловой сферой курсантов-полицейских» нами понимается функциональная система взглядов, формирующая ценности, детерминирующая смыслы и определяющая цели жизнедеятельности, регулирующая способы достижения целей.

Наиболее приемлемым для силовых структур является системный подход В. Д. Небылицына. В разработанном им подходе на основе «наиболее общих оснований индивидуальности человека, личность представлена как совокупность трех обобщенных интегральных переменных: активности, направленности и саморегуляции» [3].

Патриотизм является «одной из составляющих нравственного и культурного воспитания, входящей в процесс формирования ощущений, взглядов, убеждений мировоззрения» [3] и должен проявляться в различных сферах активности личности человека.

Теоретико-методологические основы изучения проблематики патриотизма разработаны такими исследователями как А.А. Аронов, В.С. Кузин, М.Б. Кусмарцев, Т.С. Комарова, Б.М. Неменский, В.С. Чудный, И.Э. Кашеков и др. Т. В. Черникова и К. В. Зелинский отмечают следующее: «мы пропитаны нашей культурой и великой историей, живы нашей скромностью, совестливостью и стыдливостью. И все это больше сотни лет из нас пытаются вытравить. Русских людей почти всегда безошибочно узнают за границами нашего Отечества. Под Русскими миром понимают всех выходцев с нашей

земли. Многих это печалит, и они делают все, чтобы не быть похожими на русских, но редко кому это удается» [4].

Ценности являются основными смысловыми единицами, определяющими цели деятельности человека, потому что «восхождение к высшему уровню духовно-нравственного развития как целевому ориентиру предполагает последовательное обретение определенных умений; проживание опыта ценностноответных отношений; обогащение духовного мира знаниями, ценностями и смыслами» [5].

Патриотическое воспитание в МВД России осуществляется с целью реализации государственной программы по патриотическому воспитанию, которая в этом году будет принята уже в третьей редакции. На основании этой программы в МВД России осуществляется план мероприятий в области патриотического воспитания сотрудников органов внутренних дел, курсантов и слушателей образовательных организаций МВД России. В основе этого плана лежит согласованный с федеральными органами исполнительной власти и общественными организациями, занимающимися патриотической работой комплекс мероприятий, реализующийся в практике работы с личным составом.

Главная задача и основная функция исследователей в системе организации процесса воспитания патриотизма состоит в том, что благодаря изучению слабых и сильных сторон патриотического воспитания полицейских, возможно и необходимо осуществлять коррекцию этого процесса. После анализа и оценки практики воспитательной работы становится возможным своевременно устранять возникающие в ходе него недостатки, а успехи в деле воспитания чувства патриотизма закреплять и развивать.

Практическое исследование по определению взаимосвязи патриотизма и ценностно - смысловой сферы у курсантов-полицейских

Нами было проведено исследование 303 курсантов и слушателей полицейских проходящих службу в Краснодаре, Тюмени, Новороссийске, Ставрополе, Нальчике. Выборка состояла из мужчин и женщин в возрасте от 18 до 24 лет. В большинстве своем курсанты являлись городскими жителями. Гендерное деление: мужчины 154, женщины – 149. Этнически в выборке присутствовали русские (подавляющее большинство), кабардинцы, чеченцы, осетины, армяне. Конфессиональная принадлежность – православие, атеизм, ислам. Наличие значительного этнического и религиозного разнообразия позволило выявить факт несвязанности уровня патриотизма с национально-конфессиональной принадлежностью, так как отсутствовала частотность низких или высоких уровней сформированности чувства патриотизма в тех или иных этнорелигиозных группах.

Гипотезой исследования являлось предположение о том, что у курсантов существует взаимосвязь между патриотизмом и ценностными установками. Ценности курсантов исследовались с помощью таких методик как «Смысложизненные ориентации» (Д. А. Леонтьев) и «Ценностные ориентации» (М. Рокич). Чувство патриотизма изучалось посредством теста «Патриограмма» (А.В. Потемкин) и анкеты «Гражданственность и патриотизм» (Д.А. Григорьев). Процедура выявления типов чувства патриотизма курсантов-полицейских и форм влияния на них духовно-нравственных ценностей имела комплексный характер. Вопросы испытуемым предлагались как в цифровой форме (с помощью гугл форм, последствием электронной анкеты) так и в печатном виде. Результаты использованных тестовых методик и анкетирования обрабатывались с помощью программ Эксель, Статистика и SPSS. В данной работе нами приводятся некоторые из результатов исследования.

Как и в других исследованиях проведенных нами, в данной работе подтверждается недостаточно высокий групповой уровень сформированности религиозного типа чувства патриотизма, что связано с отделенностью церкви от государства, и незавершенным процессом восстановления уровня влияния данного социального института на общество. Причем следует отметить более высокие показатели сформированности религиозного

типа чувства патриотизма у курсантов приверженцев ислама по сравнению с православными и особенно атеистами. Главными типами чувства патриотизма в структуре личности были выявлены национальный, исторический и государственный типы.

Важное место занимают также социокультурный и языковой типы чувства патриотизма. Русский язык богат средствами выражения и ярко передает культурные особенности народа. А. Г. Караяни указывает на то, что «ценностью метафоры для образовательного процесса является как раз эта ее скрытость и неоднозначность, которую обучаемые должны обнаруживать, открывать, постигать. Это согласуется с идеей активного, развивающего обучения. Метафора многомерна и позволяет извлекать из нее множество смыслов, что и способствует развитию творческого и системного мышления» [6].

Министерством внутренних дел прилагаются все возможные старания по формированию у полицейских представлений о ценностных ориентирах как об идеальных, альтруистических ценностях которые не должны быть связываемы с получением экономических выгод или коррупцией. Для сотрудников полиции ценности и ценностные ориентации имеют решающее значение в служебной деятельности, и составляют основу поведения, мировоззрения и отношения человека к службе.

Патриотизм в российском обществе сегодня рассматривается в качестве принципа, цели воспитания, и процесса, осуществляющегося в течение всего периода обучения. В. Слободчиков с соратниками отмечают, что «президентом объявлен курс на возвращение к традиционным ценностям, которые, наконец, ясно поименованы, патриотизм назван главным стратегическим вектором, робко сформулирован национальный воспитательный идеал, провозглашена необходимость защиты граждан страны от западных псевдоценностей» [7].

В защите национальных, культурных, религиозных, территориальных, языковых, и традиционных семейно-бытовых особенностей граждан коренится основа защиты от распространения экстремизма. Правильное понимание истории своей страны и места государства в жизни граждан обеспечивает формирование ценностей любого человека.

Члены служебного коллектива озадачены выполнением общественных задач даже в ущерб личным. Это находит отражение в ориентации учебных программ на интересы общества и государства. «При разработке образовательной программы внимание должно уделяться определению целей, выбору опыта обучения, организации этого опыта и оценке результатов обучения» [8].

Направленность курсантов на межличностную коммуникацию важна, но определяющей является ориентация на профессиональную самореализацию. И хотя это не умаляет важности для курсантов - полицейских таких ценностей как семья и личное здоровье, большинство конкретных и эгоистических ценностей интересует их меньше чем профессионально значимые ценности.

Весьма ценным является опыт М.А. Мазур по реализации программ патриотического воспитания полицейских, «в результате которого у сотрудников в профессиональной деятельности формировались патриотические знания, они приобщались к духовным и нравственным ценностям, к сохранению традиций органов внутренних дел» [9].

В содержательно - смысловом блоке чувства патриотизма преобладают социоцентричная мотивация и общественно значимые цели (табл. 2). Эта особенность способствует проявлению патриотизма, так как социоцентричная мотивация направлена на достижение благополучия всего коллектива.

Сегодня в динамично расширяющемся мире важно формировать у полицейских государствоориентированные целевые установки, чтобы полиция могла противостоять влиянию ценностей коллективного Запада, потому что «когда процесс глобализации вторгается в сферу жизненных смыслов, он становится разрушительным» [10]. В ходе разработки федеральных государственных образовательных стандартов высшего

образования нами замечено отсутствие единого подхода к формированию у обучающихся качеств личности, которые отвечали бы за традиционные духовно-нравственные ценности, и могли быть применены в практической деятельности.

Табл. 1 Соотношение переменных различных компонентов чувства патриотизма у курсантов

Компоненты	Переменные	Средние значения	г-критерий Пирсона	Связь между переменными
Целевой	Общественно значимые цели	38,12	0,2	Очень слабая
	Личностно значимые цели	32,42		
Рефлексивно-оценочный	Операциональные трудности	14,92	0,8	Высокая корреляция
	Эмоционально-личностные трудности	15,1		
Мотивационный	Социоцентричность	36,44	-0,33	Слабая отрицательная
	Эгоцентричность	22,6		
Когнитивный	Осмысленность	39	-0,62	Слабая отрицательная
	Осведомленность	15,08		
Регуляторный	Интернальность	36,9	0,8	Высокая корреляция
	Экстернальность	34,46		
Продуктивный	Предметность	36,26	-0,3	Слабая отрицательная
	Субъектность	20,78		
Динамический	Эргичность	39,02	0,08	Переменные не связаны
	Аэргичность	25,16		
Эмоциональный	Стеничность	36,72	0,03	Переменные не связаны
	Астеничность	31,76		

Как показано нами в таблице 1, эгоцентрические мотивы не являются для курсантов доминирующими. Важными для полицейских являются как личные, так и общественно-значимые цели. Однако курсанты встречаются с операциональными и эмоциональными трудностями при проявлении чувства патриотизма. Обращает на себя низкая когнитивная осведомленность курсантов о ценностях, но высокая их осмысленность.

Курсанты образовательных организаций МВД России в большинстве своем сформировали четкое и правильное представление о чувстве патриотизма и его важности, об основных духовно-нравственных ценностях, что соответствует требованиям предъявляемым к сотрудникам полиции как государственным служащим. М. В. Захарченко указывает на то что «нарушение традиционных духовных, этических и эстетических норм рассматривается как несущее угрозу государству и требующее активного противодействия» [11].

Актуальные задачи процесса воспитания чувства патриотизма и перспективы его развития состоят в следующем. Сотрудники полиции, понимая всю важность практической реализации патриотизма, обладают достаточным опытом патриотической деятельности в курсантских коллективах и осознают это. «Мы обязаны всемерно возрождать общинные традиции, опираясь на вековые корни российского патриотизма. Нам необходимо прилагать все усилия к воссозданию государственной политики сохранения национально осмысленных, традиционных ценностей русской жизни, к признанию самобытности нашего пути - пути православного самодержавного государственного строительства, для чего следует раз и навсегда отказаться от слепых заимствований чужого, в первую очередь, западного опыта» [12].

Курсанты-полицейские стремятся проявлять чувство патриотизма, руководствуясь при этом внутренними мотивами и стремлениями, и испытывают положительные эмоции. Формирование и проявление чувства патриотизма зависит от повышения значимости системы ценностей. Нами разделяется мнение Г. В. Алфеева о том, что «человек, исходя из исключительно субъективных предпосылок, сам решает для себя, что для него значимо, сам выстраивает иерархию собственных ценностей и следует ей. В результате такого

индивидуального произвола не только происходит девальвация самого понятия «ценность», поскольку зачастую низменные интересы приобретают характер «высших ценностей» в жизни человека, но возникают и неизбежные конфликты в обществе» [13].

Духовно-нравственные ценности косвенно или опосредованно влияют на процесс формирования чувства патриотизма следующим образом: воздействуют на повседневную жизнь человека, формируя его отношение к происходящим событиям в мире; создают систему социальных взглядов на те или иные явления общественной жизни относящиеся к воспитанию патриотических чувств.

Заключение

Специфика условий в которых осуществляется процесс воспитания чувства патриотизма у курсантов-полицейских состоит в изначальной ориентированности обучающихся на служение государству и обществу, необходимости формирования широкого кругозора для возможности овладеть образовательной программой, фактором влияния мнения коллектива на формирование ценностей обучающегося, наличием системы подчиненности и обязанности подчиняться приказам и соблюдать распорядок дня.

Актуальными вопросами научных исследований сегодня являются изучение использования различных средств и методов воспитания чувства патриотизма, исследование структуры, содержания, компонентов патриотического воспитания. Не исследованной является практическая сторона процесса формирования патриотизма. Подлежит, например, изучению обмен опытом работы по воспитанию слушателей в духе патриотизма в процессе обучения между различными образовательными организациями МВД России. Также особенно важным является более активное и системное включение в процесс воспитания чувства патриотизма у курсантов образовательных организаций общественных организаций, таких как ветеранские организации, патриотические клубы, православная церковь.

Развитие духовно-нравственных ценностей способствует развитию готовности проявлять чувство патриотизм в самых сложных и глубоких формах в экстремальной обстановке, проявляя отвагу, мужество и героизм. О. А. Крылова говорит о том факте, что «культ героев глубоко укоренен в русском культурном коде. Для современной западной культуры понятие героев носит инструментальный характер, то есть, строго говоря, героем может быть назначен любой. Такой подход невозможен в нашей культуре. Россия – страна настоящих, а не фальшивых героев. Герои задают этическую норму для всего общества, демонстрируют нравственный идеал, придающий нашей жизни высший духовный смысл» [14].

В современном обществе существуют угрозы, которые возможно купировать с помощью правильно сформированного чувства патриотизма. Такими угрозами считается наличие у людей экстремистских взглядов, антигосударственного мировоззрения, шовинизма и крайнего национализма, терроризма и сектантского мировоззрения.

Чувство патриотизма имеет колоссальную значимость как общественная ценность. С. Рыбаков и С. Н. Родин пишут следующее: «если мы хотим иметь Россию сильной, независимой, мы должны постараться воспитать новое поколение нашей молодежи в соответствующей системе ценностей» [15].

Нами даются рекомендации по совершенствованию системы формирования ценностных установок курсантов образовательных организаций, готовящих сотрудников органов внутренних дел России. Духовный иммунитет от современной «информационной заразы» для сотрудника полиции может быть сформирован исключительно при установившемся мировоззрении патриота своего Отечества. Иначе молодой человек будет склоняться то к одним взглядам то к другим, а своего истинного пути как гражданин не увидит.

Таким образом, следует вывод, что формирование чувства патриотизма - важнейшая составная часть подготовки курсантов и слушателей ведомственных вузов МВД России,

которую необходимо тщательно исследовать с целью совершенствования системы функционирования органов по работе с личным составом, всех отделов и кафедр, занимающихся патриотическим воспитанием в образовательной организации. Использование в образовательных организациях обучающих сотрудников полиции теоретических основ формирования чувства патриотизма, которые соответствуют веяниям времени, подает надежды на успешность деятельности нового поколения сотрудников полиции по обеспечению внутренней безопасности нашей Родины.

Рецензент: Самойлов С.Ф. – д.ф.н., профессор КУ МВД России

ЛИТЕРАТУРА

1. Алфеев Г. В. Православный взгляд на современные проблемы человечества в XXI веке / Г. В. Алфеев // Вопросы философии. – 2017. – № 4. – С. 12-17.
2. Дуранов И.М. К вопросу взаимосвязи воспитания гражданственности и патриотизма / И.М. Дуранов // Вестник ОГУ. - Оренбург, 2012. - №1 - с. 55-58.
3. Черникова Т. В. Инновационный подход к воспитанию духовно-нравственной культуры личности школьника / Т. В. Черникова, К. В. Зелинский // Известия Волгоградского государственного педагогического университета. – 2009. – № 6(40). – С. 141-146.
4. Святейший патриарх Кирилл: патриотическое воспитание молодежи — залог успешного будущего России. Калининград, 9 декабря 2019 г. [Электронный ресурс] // URL: <https://pravoslavie.ru/126243.html> (дата обращения: 15.10.2022).
5. Крылова О. А. Формирование патриотизма в современных условиях развития России. Патриотизм как фактор, влияющий на имидж России / О. А. Крылова // Вестник науки. – 2022. – Т. 2. – № 11(56). – С. 132-139.
6. Шестун Е. В. Успешным бывает только святой. Православные ценности в светском образовании / Е. В. Шестун // Педагогический форум. – 2018. – № 1(1). – С. 22-26.
7. Митрополит Иоанн (Снычев) О патриотизме [Электронный ресурс] // URL: https://vk.com/wall-47267385_389263 (дата обращения: 15.10.2022).
8. Системный кризис образования как угроза национальной безопасности России / В. Слободчиков, И. Королькова, А. Остапенко [и др.] // Свободная мысль. – 2017. – № 3(1663). – С. 109-122.
9. Мазур М. А. Реализация программы «патриотическое воспитание сотрудников ОВД в профессиональной деятельности» / М. А. Мазур // Психопедагогика в правоохранительных органах. – 2011. – № 1(44). – С. 42-45.
10. Крупнов А. И. Психологические проблемы целостного анализа личности и ее базовых свойств // Психолого-педагогические проблемы формирования личности в учебной деятельности. М., 1988. С. 28–39.
11. Захарченко М. В. Цивилизационная традиция как основа педагогического целеполагания в условиях глобализации / М. В. Захарченко // Менталитет, мировоззрение, credo в педагогике ненасилия: Материалы XXVIII Всероссийской научно-практической конференции, Санкт-Петербург, 19 апреля 2007 года / Под редакцией А.Г. Козловой, В.Г. Маралова, М.С. Гавриловой. – Санкт-Петербург: 67 гимназия. Verba Magistri, 2007. – С. 20-23.
12. Рехэйдж К. Дж., и Джонсон Д.А. Глава III: Некоторые основные проблемы при разработке учебной программы. Обзор исследований в области образования, 23 (2), 1953 г., С. 129-136.
13. Таганова А. А. Современные методы выявления лиц, вынашивающих преступные замыслы / А. А. Таганова, А. О. Бурцев // Прикладная юридическая психология. – 2018. – № 2(43). – С. 34-38.
14. Караяни А. Г. Методика использования метафоры в системе интерактивного обучения курсантов / А. Г. Караяни // Военный академический журнал. – 2015. – № 3(7). – С. 129-132.
15. Рыбаков С. Теоретико-методологические основания изучения проблемы экстремизма в России и в мире / С. Рыбаков, С. Н. Родин // Рязанский богословский вестник. – 2020. – № 2(22). – С. 110-118.

МУНОСИБАТИ МУТАҚОБИЛАИ ТАШАККУЛИ ҲИССИ ВАТАНДҶСТӢ ВА СОҲАИ АРЗИШӢ - МАЪНАВӢ ДАР КУРСАНТҶОИ ПОЛИС

Ин мақолаи илмӣ натиҷаҳои таҳқиқи соҳаи арзишӣ-маънавии шахс ва ватандӯстиро ҳамчун хусусияти шахсияти курсантҳои полис тавсиф мекунад. Хусусиятҳои ин раванд таҳлил карда шуда, вазифаҳои мубрами раванди ташаккули ҳисси ватандӯстӣ ва дурнамои истифодаи арзишҳои маънавию ахлоқӣ барои ин иқтисори тарбиявӣ муайян карда шудаанд. Маълумотҳо нишон медиҳанд, ки таъсири арзишҳои маънавӣ ва ахлоқӣ ба раванди ташаккули ҳисси ватандӯстӣ ҷӣ гуна аст, хусусияти тарбияи ҳисси ватандӯстӣ дар кормандони полис ошкор карда мешавад. Зарурати тарбияи ҳисси ватандӯстӣ ҳамчун вазифаи асосии мақомоти қорҳои тарбиявӣ дар муассисаҳои таълимӣ сохторҳои қудратии кормандони омодагории полис ба миён меояд. Ташаккули шуури ватандӯстонаи курсантҳо бо шароити мушаххас ва хусусиятҳои татбиқи раванди тарбия, ташкили мувофиқи ҳамаи пайвандҳои он мувофиқи ҳадафи додасуда алоқаманд аст. Муаллиф ба хулосае меояд, ки таҳкими

асосҳои давлат, эҳёи арзишҳои фарҳангӣ ва таърихӣ, рушди босуботи кишвар аз ҷиҳати иқтисодӣ ва сиёсӣ зарур аст. Аз ин рӯ, дар воқеиятҳои муосир ташаккули шуури ватандӯстӣ дар курсантҳои Вазорати корҳои дохилии Русия аҳамияти махсус пайдо мекунад. Танҳо боварӣ ба зарурати ватандӯстӣ ва фаҳмиши дақиқи он, ки ватандӯстӣ чист, ба ташкили фаъолияти хидмати ба манфиати Ватан ва ташаккули сулҳи дохилии инсон тибқи меъёрҳои ватандӯстӣ мусоидат мекунад.

Калидвожаҳо: шахсият, педагогика, ахлоқ, маънавият, психология, арзишҳо, ҳисси ватандӯстӣ, курсантҳо, робита, полис.

ВЗАИМОСВЯЗЬ СФОРМИРОВАННОСТИ ЧУВСТВА ПАТРИОТИЗМА И ЦЕННОСТНО - СМЫСЛОВОЙ СФЕРЫ У КУРСАНТОВ-ПОЛИЦЕЙСКИХ

Данная научная статья описывает результаты исследования ценностно - смысловой сферы личности и патриотизма как свойства личности у курсантов-полицейских. Проанализированы особенности данного процесса, обозначены актуальные задачи процесса формирования чувства патриотизма и перспективы использования для этого воспитательного потенциала духовно-нравственных ценностей. Представлены данные, показывающие каково влияние духовно-нравственных ценностей на процесс формирования чувства патриотизма, раскрывается специфика воспитания чувства патриотизма у сотрудников полиции. Актуализируется необходимость воспитания чувства патриотизма как главной задачи органов воспитательной работы в образовательных учреждениях силовых структур готовящих сотрудников полиции. Формирование патриотического сознания курсантов связано с конкретными условиями и особенностями осуществления воспитательного процесса, оптимальной организацией всех его звеньев в соответствии с заданной целью. Автор приходит к выводу, что необходимо укреплять основы государства, возрождать культурно-исторические ценности, устойчиво развивать страну экономически и политически. Поэтому в современных реалиях особую значимость приобретает формирование патриотического сознания у курсантов МВД России. Только убежденность в необходимости быть патриотом и четкое понимание того чем является патриотизм, способствует организации служебной деятельности в интересах Родины и формированию внутреннего мира человека в соответствии с патриотическими нормами.

Ключевые слова: личность, педагогика, нравственность, духовность, психология, ценности, чувство патриотизма, курсанты, взаимосвязь, полицейские.

THE RELATIONSHIP BETWEEN THE FORMATION OF A SENSE OF PATRIOTISM AND THE VALUE -SEMANTIC SPHERE AMONG POLICE CADETS

This scientific article describes the results of the study of the value -semantic sphere of personality and patriotism as personality traits in police cadets. The features of this process are analyzed, the actual tasks of the process of forming a sense of patriotism and the prospects for using the educational potential of spiritual and moral values for this are outlined. The data showing the influence of spiritual and moral values on the process of forming a sense of patriotism are presented, the specifics of fostering a sense of patriotism among police officers are revealed. The necessity of fostering a sense of patriotism as the main task of educational work in educational institutions of law enforcement agencies training police officers is actualized. The formation of the patriotic consciousness of cadets is associated with the specific conditions and features of the educational process, the optimal organization of all its links in accordance with the set goal. The author comes to the conclusion that it is necessary to strengthen the foundations of the state, revive cultural and historical values, and develop the country economically and politically sustainably. Therefore, in modern realities, the formation of patriotic consciousness among cadets of the Ministry of Internal Affairs of Russia is of particular importance. Only the conviction of the need to be a patriot and a clear understanding of what patriotism is, contributes to the organization of official activities in the interests of the Motherland and the formation of the inner world of a person in accordance with patriotic norms.

Keywords: personality, pedagogy, morality, spirituality, psychology, values, sense of patriotism, cadets, relationship, police.

Маълумот дар бораи муаллиф: *Кипреев Сергей Николаевич* - Донишгоҳи Вазорати корҳои дохилии Русия дар Краснодар, кафедраи фанҳои иҷтимоӣ-гуманитарӣ, адъюнкт. **Суроға:** 350005, шаҳри Краснодар, Русия, кишвари Краснодар, кӯчаи Ярославская, 128 **Телефон:** +7-918-344-36-45. **E-mail:** komissar.1917@mail.ru

Сведения об авторе: *Кипреев Сергей Николаевич* – Краснодарский университет Министерства внутренних дел России, кафедра социально–гуманитарных дисциплин, адъюнкт. **Адрес:** 350005, город Краснодар, Россия, Краснодарский край, улица Ярославская, 128. **Телефон:** +7-918-344-36-45. **E-mail:** komissar.1917@mail.ru

Information about the author: *Kipreev Sergey Nikolaevich* – Krasnodar University of the Ministry of Internal Affairs of Russia, Department of Social and Humanitarian Disciplines, adjunct. **Address:** 350005, Krasnodar city, Russia, Krasnodar region, Yaroslavskaya street 128. **Phone:** +7-918-344-36-45. **E-mail:** komissar.1917@mail.ru

**МАФҲУМИ МАСЪАЛА ДАР АДАБИЁТИ ПСИХОЛОГӢ-ПЕДАГОГӢ
ВА МЕТОДИИ ГЕОМЕТРИЯ**

Амирализода Н.Н.

Донишгоҳи давлатии Кӯлоб ба номи Абуабдуллоҳи Рӯдакӣ

Истилоҳи «Масъала» дар ҳама илмҳо, бахусус, дар амалияи ҳамаҷузъи ҳаётӣ ба таври васеъ истифода бурда мешавад. То ба имрӯз таърифи дақиқ ин мафҳум муайян нашудааст. Баъзе таърифҳоеро, ки олимони соҳаҳои гуногун ба ин мафҳум додаанд, пешниҳод мекунем.

Г.А. Бал қайд менамояд, ки «мафҳуми масъала – яке аз мафҳумҳои заминавӣ дар раваншиносӣ мебошад» [1, с.75].

Аксарияти муаллифон мафҳуми умумии масъаларо сарфи назар карда, ба мафҳуми ба он рақобатдор «савол» рӯ овардаанд. Натиҷаҳои ин пажӯҳишҳо дар қорҳои олимони рус Ф.С. Лимантов, В.Ф. Берков, Ю.А. Петров, Л.М. Фридман ва А.А. Столяр ифода ёфтааст.

Ф.С. Лимантов дар қорҳои худ дар ин самт нишон медиҳад, ки мафҳумҳои вазъиятҳои проблемавӣ ва масъалагузорӣ аз мафҳумҳои «савол» ва «проблема» ба кулӣ фарқ мекунанд. Ӯ тасдиқ менамояд, ки мафҳуми масъала нисбат ба мафҳумҳои «савол» ва «проблема» умумитар мебошад. Тибқи назари ӯ, проблема ҳолати хусусии масъала мебошад. Дар ин маврид ҳушҷӯии маълумот дар шакли фаъолияти таҳқиқотӣ гузаронида мешавад, ки матлаб на танҳо ҳалли қазия, балки раванди ёфтани он низ мебошад. Савол ҳамчун тарҳи мантиқие, ки «элементи проблема» махсус меёбад, дида баромада мешавад [11, с.15-16].

Баъзе аз муаллифони дигар чунин меҳисобанд, ки мафҳумҳои «савол», «машқ», «проблема» ва «масъала» муродифҳои ҳамдигар мебошанд. Масалан, олими рус М.А. Данилов дар қорҳои худ «Раванди таълим дар мактабҳои шуравӣ» чунин мешуморад, ки ташаккули малака ва маҳорат маҳз дар чараҳои машққунӣ ба амал меояд, ки он ба мафҳуми ҳалли масъала баробарвазн доништа мешавад. Ба андешаи ӯ, мафҳумҳои проблема ва масъала айни якдигар буда, аз ҳам фарқ надоранд.

Айнияти мафҳумҳои «масъала», «савол», «машқ» дар қорҳои И.П. Иванов, Г.А. Фортунатова, К.Н. Корнилов ва ғайраҳо нишон дода шудааст.

Чунин айниятгузори мафҳумҳои додасуда ҳангоми тавсиф намудани ҳар яке аз онҳо баъзе душвориҳо пеш меорад. Аз ҳам фарқ доштани ин мафҳумҳо бо он собит сохтан мумкин аст, ки ҳар гуна масъалар метавон бо маҷмуи саволҳо иваз намуд, аммо на ҳар гуна суолот масъаларо ташкил медиҳанд.

И.Я. Лернер қайд менамояд, ки «на ҳар супориши бо савол ифодаёфтаи тақозокунандаи ҷавоб масъала аст. Масалан, пурсишҳо доир ба падидаҳои таърихӣ ё тавсифи қаҳрамоноҳӣ бадеӣ масъала маҳсуб намеёбанд, зеро ҷавоб ба онҳоро дар натиҷаи аз нав такрор намудан ҳосил кардан имкон дорад. Илова бар ин, дар ҳар гуна муносибатҳои ба ҳонанда шинос барояшон мафҳуме мебошад, ки оид ба он тафаккур карданишон ҳатмӣ мебошад [10, с.23].

Дар гузориши худ «Доир ба мундариҷаи психологии мафҳуми масъала» Г.А. Балл қайд менамояд, ки ин мафҳум барои ифода намудани объектҳои ба се мақула дахлдор истифода бурда мешавад:

- а) мақулаи мақсадии амали субъект ва талаботҳои, ки дар назди ӯ гузошта мешавад;
- б) мақулаи вазъиятӣ бо мақсад ҳамроҳ намудани шароите, ки дар он ҳалли масъала имкон дорад;
- с) мақулаи бо лафз ифода сохтани ин вазъият [2, с.75].

Доир ба ин масъала У.Р. Рейтман менависад: «Ин ҷӣ гуна аҷиб нест, ки омӯзиши проблемаи ҳалли масъала солҳои зиёд идома дорад, аммо то ҳанӯз таърифи аз ҷониби умум эътирофшудаи мафҳуми «масъала» мавҷуд нест. Ин, бешубҳа, ба он

алоқаманд аст, ки ба амалиёти таҳқиқотӣ ҳангоми ҳалли масъалаҳо нисбат ба худи масъала диққат зиёд дода мешавад» [18, с.177 – 185].

Дар идома У.Р. Рейтман чунин шарҳи мафҳуми масъаларо медиҳад: «Система дар ихтиёри худ масъаларо дорад ё не чизеро дорад, ки бо он масъала айният доранд, аммо он фарогири он чизе нест, ки ин равишро қонеъ созад». Ва боз меафзояд, ки «ин таъриф ҳама гуна намудҳои масъалаҳоро дар бар мегирад, агарчи дар байни онҳо ба тарзи ноошкор фарқиатҳои ҷузъӣ мавҷуданд» [18, с.178 - 179].

Олими рус А.Н. Леонтев масъаларо ҳамчун «мақсади дар шароити муайян додашуда» таъриф медиҳад [9, с.300 - 310].

Ин таърифи дар раваншиносӣ ба таври умум қабулшуда ба мафҳуми одии масъала иртибот надорад. Аммо тасаввур намудани он душвор нест, ки дар шароитҳои муайян ба ҳайси баъзе вазъиятҳои проблемавии субъект дар назар дошта мешавад ва мақсад бошад, чизе мебошад, ки аз ин масъала бармеояд.

Равишҳои Рейтманро ба шарҳи масъала А.Ф. Эсаулов таҳлил намуда, онро муваффақ арзёбӣ менамояд ва онро аниқ намуда, чунин таърифро дар тақвияти он баён мекунад: «Масъала ин системаҳои муайяни равандҳои иттилоотии мутобик намуда ва ҳатто муносибатҳои мутақобилае мебошанд, ки ба табдилдихӣ эҳтиёҷ доранд». Ва дар идома меафзояд: «Моҳияти ҳал маҳз ҷустуҷӯи ин гуна номутобикати мебошад. Дар баъзе гурӯҳи масъалаҳо ин амалиёт то ҳадди муқобилият ҷараён мегирад» [19, с.17 – 25]. Бовар кардан номумкин аст, ки ин аниқсозӣ ҳамин тавр ҷараён мегирад. Аммо инро ин зайл фаҳмидан мумкин аст. Субъект сохтори ҷузъиётҳоро дида баромада, алоқаи байни шарт ва талаботҳои онро муоина намуда, дар мувофиқат бо ин талаботҳо амал намуда, доништа мегирад, ки сохтор ва характеристикаи ҷузъиётҳоро ба ягон омил вобастагӣ доранд, ё ин ки онҳо ба ягон табдилдихӣ эҳтиёҷ доранд.

Бо вучуди он ҳама таҳқиқоте, ки У.Р. Рейтман ва А.Ф. Эсаулов гузаронидаанд, таърифҳои онҳоро пурра шуморидан имкон надорад. Дар кори худ «Психологияи тафаккури эҷодӣ» А.Я. Пономараев кӯшиш намудааст, ки ба мафҳуми масъала таърифи нисбатан умумӣ диҳад. Ӯ менависад: «Мо метавонем масъаларо ҳамчун ҳолати бо ҳам ангезиши системаҳои таъсиркунанда тавсиф намоем» (ҳамчун ҳолати ғайримувозинатии он) [17, с.109 – 120]. Ӯ нишон медиҳад, ки параметрҳои дар асоси онҳо таҳқиқ мегузаронида шуда, ки махсусиятҳои масъаларо муайян мекунад, инҳоянд: 1) махсусиятҳои ҷудогонаи системаҳои мушаххаси баҳамтаъсиркунанда дар маҷмӯъ; 2) сохторҳои ҷузъиётҳои онҳо; 3) усулҳои байниҳамтаъсиррасонӣ. Пономараев ҳамчунин таърифи дигари масъаларо баён мекунад: «Вазъият ҳамчун масъала маҷмуи додашудаҳо ва талаботҳо барои қонеъсозии онҳо мувофиқро дар бар мегирад. Ин додашудаҳо аз мақсад ва шартҳои масъала ба вучуд меоянд.

Я.А. Пономараев масъаларо ҳамчун ҳолати ғайриэътидолии система таъриф дода, онро бо ягон забон вобаста намесозад, он ғайримустақим аз субъект дар ҳодисаҳои табиӣ зоҳир мешавад. Ба ин гуфтаи муаллиф розӣ шудан мушкил аст. Ӯ чунин меҳисобад, ки «мақсад объекти қаноатмандсозии талаботҳо мебошад [17, с.111]. Барои ноил гардидан ба чунин мақсад омилҳои объективӣ ва субъективӣ лозиманд, ки субъекти ҳалкунандаи масъаларо ба предмет рӯ ба рӯ намояд. Ба объектҳои субъективӣ инҳо шомиланд: дониш, маҳорат, малака. Инҳо воситаҳои субъект барои ба мақсад расидан мебошанд.

Қайд намудан бамаврид аст, ки дар адабиётҳои илмӣ – педагогӣ ва психологӣ баъзе муаллифон мафҳуми масъаларо бо мафҳуми вазъияти проблемавӣ айна ҳам доништа, муаллифони рус В. Окон дар кори таҳқиқотии хеш «Асосҳои таҳлили проблемавӣ» ба таври муфассал ин масъаларо таҳлил намудааст. Ӯ тасдиқ менамояд, ки «проблема ин масъала нест». Ва дар идома менависад: «Характери проблемавӣ барои фардияти додашуда чунин навъи масъалае ба шумор меравад, ки он фарогири мушкилоти назариявӣ ва амалие мебошад, ки фаъолияти таҳқиқотиро дар раванди ҳалли масъала тақозо мекунад. Ҳангоми фатҳи душвориҳо дар ҳалли масъала характери проблемавӣ аз байн бардошта мешавад. Проблема барои шахси

масъаларо ҳалкунанда душворихое мебошанд, ки садди роҳи ҳалли \bar{y} гардиданд, ки \bar{y} ханӯз барои рафъи онҳо омода нест, барои дигарон ин масъала мумкин аст проблема бошад [15, с.38 – 39].

Табиист, ки аксари масъалаҳо то ягон дараҷае характери проблемавӣ доранд. Мисоли ин гуна масъалаҳо масъалаҳои матнии геометрӣ, арифметикӣ ва физикӣ мебошанд. Ин гуна масъалаҳо одатан аз субъект кори дарозмуддати мустақилонаро талаб мекунад. Аммо дар ҳаёт ва мактаб аксар бо масъалаҳои дучор меоем, ки ҳалли онҳо аз субъект фаъолияти механикиро талаб менамояд.

Характеристикаи раванди бавучудой ва ҳалли масъала – проблема дар таълим ба ақидаи В. Окон, аз чунин элементҳо иборат аст: 1) вазъиятҳои ҳаётии муайян муоина карда мешаванд; 2) дар ҳар як чунин вазъият як проблема, масъалае дучор меояд, ки ҳалли он душвор мебошад; 3) барои ҳар як проблемаи бавучудоянда гипотезаи ҳалли он рӯйи кор меояд; 4) тамоми раванд бо ҳалли проблема ба поён мерасад [15, с.65– 66].

А.В. Брушлинский корҳои В. Оконро таҳлил намуда, нишон медиҳад, ки дар байни вазъияти проблемавӣ ва проблема фарқияти воқеӣ мавҷуд аст. \bar{y} менависад: «Фарқияти байни вазъияти проблемавӣ ва проблемаро ба осонӣ муайян намудан ғайриимкон аст». Ин фарқиятҳо ба таври зерин тавсиф намудан мумкин аст. Субъект барои ба мақсади худ расидан дар ҳалли масъала бо душворӣ \bar{r} ба \bar{r} мешаванд, масалан норасоии иттилооти зарурӣ, қоидаҳои маъмулӣ, теоремаҳои вобаста ва ғайра. Дар ин асно вазъияти проблемавӣ ба вучуд меояд. Дар ҳамин вазъияти проблемавӣ масъала пайдо мешавад [5, с.169 – 175].

Вазъияти проблемавӣ, менависад А.М. Матюшкин дар охирсухан ба китоби В.Окон ду намуд мешавад: назариявӣ ва амалӣ. Моҳияти назариявии вазъияти проблемавӣ бо он зоҳир мегардад, ки муқаррароти умумӣ кушода шуда, донишҳои азхуднамудаи хонандагон асоснок гарданд. Илова бар ин, ошкор намудани омилҳои, ки барои шарҳи далелҳои нав ё асоснок намудани амалҳои нав зарур мебошанд [12, с.191 – 200]. Моҳияти амалии мафҳуми вазъияти проблемавӣ аз он иборат аст, ки хонандагон дар асно ҳалли масъала ба ягон монетаи зехнӣ бархӯрд мекунад. Ин бархӯрд барои иҷрои амали барояшон зарурӣ ҳатмӣ мебошад. Дар ин маврид ҷустуҷӯи усули дигар барои аз вазъияти проблемавӣ баромадан лозим мешавад.

Доир ба модели вазъияти проблемавӣ суҳан гуфта, А.М. Матюшкин чунин намуди моделҳоро тасниф месозад: 1) модели рафтории вазъияти проблемавӣ; 2) модели эҳтимолӣ; 3) модели иттилоотӣ - семантикӣ.

Шарти асосии ба вучуд овардаи проблема дар ин навъи вазъиятҳои проблемавӣ мувофиқан инҳоянд: 1) монетаҳо дар роҳи ба мақсад расидан; 2) мушаххассозии шарт ва предмети тафаккур; 3) монетаи дар шакли алтернативӣ ифодашуда; 4) номувофиқатии донишҳои воқеии талабшаванда [12, с.286 – 295].

А.М. Матюшкин, Л.М. Фридман мафҳуми масъаларо бо ифодаҳои аломатии онҳо алоқаманд намудаанд. А.М. Матюшкин нишон медиҳад, ки барои вазъияти проблемавӣ «ёфтани донишҳои навъи қаблан азхуднамуда ё усулҳои амлиёт зарур мебошанд». Ҳангоме ки масъала ҳамчун «усули аломатии пешниҳод намудани як хонанда ба дигараш (ё ба худаш) пешниҳод мешавад, дар худ нишондод ба мақсад ва шарти комёб гардиданро дар бар мегирад» [12, с.189 – 192].

Л.М. Фридман масъаларо ҳамчун модели аломатии вазъияти проблемавӣ тавсиф намудааст. \bar{y} чунин меҳисобад, ки вазъияти проблемавӣ барои мафҳуми масъала заминаи генетикӣ мебошад. \bar{y} мафҳуми масъала ва вазъияти проблемавиро аз рӯйи аломатҳои зерин ҷудо намудааст: 1) вазъияти проблемавӣ барои субъект воқеъан новобаста аз ягон забон вучуд дорад ва он ба забоне, ки ба он баён мегардад, иртибот дорад; 2) вазъияти проблемавӣ ҳама вақт аз ҷиҳати мундариҷа нисбат ба масъала бой мебошад. Ё масъала ин модели вазъияте мебошад, ки онро қисман инъикос менамояд; 3) барои ҳар як вазъияти проблемавӣ як ё якчанд масъала мавҷуд аст, ки онҳоро аз якдигар чун маҷмуи хосиятҳои вазъиятҳои тасвиршаванда фарқ мекунад; 4) вазъияти проблемавиро ба субъекти дигар интиқол додан

номумкин аст, масъаларо бошад, ба субъекти дигар интиқол додан мумкин аст, онро тағйир дода, аз нав пешниҳод кардан имкон дорад.

Ҳамин тавр таҳлили гузаронидашудаи мафҳуми масъала нишон медиҳад, ки таърифҳои гуногуни ин мафҳум мавҷуд аст. Бинобар ин, аксар вақт мафҳуми масъаларо бо вазъияти проблемавӣ алоқаманд медонанд. Баъзе муаллифон масъаларо бо вазъияти проблемавӣ айни ҳам доништа, дигар муаллифон масъаларо ҳамчун мафҳуми характери проблемавӣ дошта тавсиф медиҳанд, гурӯҳи сеюм онҳоро аз ҳамдигар дар фарқият гузошта, бар он ақидаанд, ки масъала дар вазъияти проблемавӣ ба вучуд меоянд.

Дар омӯзиши геометрия ҳалли масъалаҳо мавқеи муҳим дорад. Бинобар ин, дар адабиёти методӣ – математикӣ ба мафҳуми масъала диққати махсус равона карда шудааст. Агар мо зерин мафҳуми «масъала» ба маънои васеъаш дилхоҳ машқро аз ҳисобкуниҳо то исботи теоремаҳо дар назар дошта бошем, мо ба ақидаи Ф. Волф оиди он ки «машғулиятҳои геометрия аз ҳалли масъалаҳо иборат аст», розӣ шуда метавонем [6, с.139 – 145].

Табиист, ки қабл аз он ки кадом шаклҳои масъалаҳои геометриро дар мактаб омӯзонидан мумкин аст, чӣ гуна метавон масъалаҳалкуниро ба хонандагон ёд дод, дар кадом шароит геометрияро тавассути ҳалли масъалаҳо аз худ кардан мумкин аст сухан гӯем, бояд дар мавзӯи ин мафҳум ҳамчун мафҳуми геометрӣ муҳокимаронӣ намоем.

Ю.М. Колягин қайд менамояд, ки «мафҳуми масъала яке аз мафҳумҳои асосӣ дар равоншиносӣ, кибернетика ва дилхоҳ фанни сикли дақиқ ва табиатшиносӣ ва дар маҷмуъ назария ва амалияи таълим ва тарбия ба шумор меравад» [7, с.36 – 45].

«Зерин мафҳуми масъала (ба маънои густурдааш), - менависад А.А. Столяр, - талаботи ҷустуҷӯи соҳаи ҳаққоният фаҳмида мешавад» [16, с.125].

Математик ва методисти булғорӣ И. Ганчев масъаларо ҳамчун «пай дар пай ифода намудани андешаҳо, ки ба воситаи онҳо ягон маҷмуи аввалаи R дар маҷмуи додашудаи M додашуда, зеринҳо талаб карда мешаванд:

А) Маҷмуи додашудаи R нисби ё конструктивӣ сохта мешавад;

В) R – и дар маҷмуи M додашударо ба воситаи ягон зермаҷмуи он муқаррар сохтан лозим аст;

С) Нишон додан лозим аст, ки объектҳо ва муносибатҳо аз R -ро ба воситаи қоидаҳои муайян ҳосил кардан мумкин аст, ки ба сохтани нрақшаҳо тавсиф меёбанд.

Д) Нишон додан лозим аст, ки R бо маҷмуе ҳамчун мешавад, ки он маълум доништа мешавад.

Олими рус С.О. Шатуновский дар китоби худ «Масъалаҳои геометрӣ ва ҳалли онҳо бо ёрии паргор ва хаткашак», ки ҳамчун замима ба китоби А. Адлер «Назарияи созишҳои геометрӣ» навиштааст, масъаларо чунин таъриф додааст: «Масъала гуфта баёни талаботи аз рӯйи ашёҳои додашуда, ёфтани ашёи матлуберо меноманд, ки онҳо нисбат ба ҳамдигар ва ашёҳои додашуда дар муносибати муайяне мебошанд». Дар айни ҳол дар назар дошта шудааст, ки мафҳумҳои ашё, додашуда, ёфтан, матлуб дар ҳар як маврид махсус муайян карда мешаванд [20, с. 3 - 10].

Ин таъриф ба тавре хеле саҳеҳ алоқаи байни компонентҳои масъаларо кушода, қисматҳои асосии онро нишон медиҳад. Қайд намудан лозим аст, ки таърифҳои дигар математикҳо – методистон кӯшише барои пайгирӣ намудани ин таърифи Шатуновский мебошанд.

В.М. Брадис дар китоби худ «Методикаи таълими математика дар мактаби миёна» масъаларо чунин таъриф додааст: «Масъаларо ҳамчун саволи дилхоҳи математикӣ номидан мумкин аст, ки барои ба он ҷавоб гуфтан қайдҳо, таърифҳо, исботи теоремаҳо, матни аксиомаҳо кифоя нест». Брадис ин таърифро аниқ намуда, нишон медиҳад, ки масъалаи бо ёрии паргор ва хаткашак ба ду қисм ҷудо намудани порча барои хонанда, масъала маҳсуб номеёбад, аммо масъалаи исботи перпендикулярӣ ду биссектрисаҳое, ки ба кунҷҳои ҳамсоя гузаронида шудаанд, масъала ба шумор меравад. Саволҳое, ки ҷавоб ба онҳо аз хонанда ҷустуҷӯ,

фикррониро талаб мекунаду танҳо бахотирории донишҳои доштаашро тақозо дорад, масъала ба ҳисоб намеравад [4, с. 68 – 70].

Олими англис Д. Пойа дар китоби худ «Чӣ тавр масъаларо ҳал кардан лозим аст» агарчанде таърифи масъаларо баён накардааст, аммо ӯ нишон додааст, ки барои ҳал намудани масъала донишмандони «чӣ номаълум аст?», «чӣ дода шудааст?», «шарти масъала аз чӣ иборат аст?», «элементҳои гуногуни масъала бо ҳамдигар чӣ гуна вобастаанд?», «номаълум бо додашудаҳо чӣ тавр алоқаманданд?» хеле муҳим мебошад [16, с. 43 – 50].

Ҳамин тавр, ба ақидаи Д. Пойа, ҳар гуна масъала аз додашудаҳо, номаълумҳо ва алоқаи байни онҳо иборат аст.

Профессор Ч. Шарифов дар кори таҳқиқотии хеш «Асосҳои методии таълими ҳалли масъалаҳои математикӣ» маълумотҳои ҷолибро нисбати ҳалли масъалаҳоро пешниҳод намудааст. Муаллифи ин таҳқиқот идома медиҳад, ки «хонандагон бояд масъалаҳоро худашон ҳал намоянд. Ҳалли масъалаҳо эҷодкориро талаб мекунад» [20, с. 3 – 10].

Дар асоси хулосаҳои баровардаи хеш Ч. Шарифов ду масъалаи асосӣ ба миён мегузорад:

1. хонандагон на фақат ба ҳалли масъалаҳои тайёр, инчунин барои тартиб додани онҳо низ тайёр бошанд;

2. ин раванд фаъолияти баланди фикрии ҳар як хонандагонро таъмин месозад [22, с. 7 – 10].

Муҳимияти гузориши ҳуди масъаларо қайҳо боз педагогҳои машҳури асрҳои гузашта қайд намудаанд.

Н.М. Бескин чунин қайд мекунад: «Онҳое, ки фақат нишон доданӣ мешаванд гӯё хонада масъалаи тайёро ҳал кунад, хато мекунад. Тартиб додани масъалаҳо раванди махсуси эҷодӣ буда, ҷойи онро ҳалли масъалаҳои тайёр гирифта наметавонад» [3, с. 67 – 70].

А.С. Криловская таърифи масъалаи математикиро ин гуна баён намудааст: «Масъалаи математикӣ – ин саволи математикиест, ки ҷавоб ба он худ ба худ ҳосил намешавад ва ин ҷавоб набояд бо роҳи татбиқи схемаи маълуми умумӣ ҳосил гардад» [8, с. 132 – 140].

Таърифи додашуда дар худ баъзе норасоихоро дорад.

- Яқум ин ки, на ҳама масъалаҳои геометрӣ дар шакли савол баён карда мешаванд. Ва агар ҳамин таърифро дуруст гуфта қабул намоем, он гоҳ чандин масъалаҳои дар курси геометрия пешниҳодшуда ба ин таъриф мувофиқат намекунад ва лозим меояд.

- Дуюм, таърифи додашуда ба саволи оё дар бораи масъалаи геометрӣ чизе гуфтан мумкин аст, агар савол геометрӣ набояду вале барои ҳалли масъала татбиқи аппарати математикӣ талаб карда шавад, ҷавоб дода наметавонад.

- Сеюм, масъалаи геометрӣ, чун масъалаҳои дигар, на фақат аз савол иборат мебошад, балки аз саволе, ки баъзан онро пурра ё қисман ба ҳуди савол дохил менамоянд.

Дар таърифҳои додашудаи масъала омехташавии ду равияи гуногунро пай бурдан мумкин аст: аз як тараф, дар таъриф таркибҳои масъалаҳо дохил гардида бошанд, аз тарафи дигар – концепсияи педагогӣ ворид гардидааст. Таърифҳои баррасӣ намудаамон аз субъект вобаста мебошанд. Дар таърифҳои С.О. Шатуновский ва И.Ф. Тесленко концепсияи педагогӣ ба назар гирифта нашудааст, яъне таърифи масъала новобаста аз субъект муоина шудааст.

Ба таърифи масъала таърифи баёншудаи А.А. Столярро низ дохил намудан мумкин аст (дар таърифи ӯ концепсияи равоншиносӣ ба назар гирифта нашудааст). Ин таъриф аз таркиби мантиқии ҳуди масъала бармеояд. Муаллиф қайд кардааст, ки дилхоҳ масъала аз соҳа, предмети муайян ба вучуд меояд. Соҳаи предметӣ системаеро муттаҳид месозад, ки аз як ё якчанд маҷмуъҳо иборат мебошад (онҳоро ба ҳамон як маҷмуи универсалӣ дохил кардан мумкин аст) ва дар онҳо предикатҳо

амал мекунад (онҳо хосиятҳои элементҳои ин маҷмуъро ва ё муносибати байни онҳоро ифода мекунад).

$(A_1, A_2, \dots, A_n, P_1, P_2, \dots, P_n)$

Дилхоҳ вазъият дар ин соҳаи предметӣ бо ягон формулае ифода мешавад, ки аз предикатҳои додашудаи P ва амалиёти мантиқии

$\varphi(P_1, P_2, \dots, P_n)$ таркиб ёфтааст.

Математики машҳури америкоӣ Д. Пойе, ки ҳаёти хешро сарфи ҳалли масъалаҳо намудааст, доир ба масъала чунин андешаҳоро иброз доштааст: «Маҳорати ҳал кардани масъала, ба монанди маҳорати оббозӣ ё лижаронӣ тохтан ҳамин тавр санъати амалӣ мебошад. Онро танҳо бо роҳи тақлид ё машқ омӯхтан мумкин аст». «Ҳалли масъала хусусияти махсуси хиради инсон аст, вале хирад – ин неъмат махсуси инсон мебошад, ин санъат амалист». «Агар мо масъаларо ба ҷойи ҳарфҳо бо маълумотҳои додашуда ҳал мекардем, он гоҳ тадқиқи иборатомӯзи формулаҳо, инчунин баҳодихии санҷиши натиҷа сарфи назар мешуд».

Геометрияи Евклид ягона системаи мантиқии сода нест. Он аввалин ва бузургтарин мисоли чунин система мебошад, ки илмҳои дигар кӯшиш карданд ва ҳанӯз кӯшиш доранд ба он монанд бошанд. Бузургтарин дастоварди Евклид аз маҳорати батартибории теоремаҳо иборат аст, системаи мантиқии он бузургтарин муваффақияти «Ибтидо» аст.

Ал – Форобӣ, ки ҳамчун мутафаккир дар илми дунёи маъруф аст, нисбат ба масъала ва илми геометрия чунин нуктаҳоро баён кардааст:

Геометрия назариявӣ хатҳо, сатҳҳо ва ҷисмҳоро мутлақ муоина мекунад, зеро ки онҳо барои сатҳҳои ҳамаи ҷисмҳо мебошанд. «Илмҳои, ки аз диди исботҳо муқаддамтаранд, илмҳои мебошанд, ки ба геометрия монанданд».

Оид ба мафҳуми масъала, мазмун моҳият, намудҳои он, методҳои ҳалли онҳо профессор Ҷ. Шарипов корҳои зиёдеро ба анҷом расонидааст. Аз мақола то китобҳои муқаммал мавсуф садҳо таълифот дорад, ки хонандаро ба олами масъалаҳо фаро хондааст. Азбаски дар ин ҷо сухан доир ба мафҳуми масъала меравад, мо барои намуна андешаҳои устодро роҷеъ ба он мухтасаран баён менамоем:

«Дар раванди ҳалли масъалаҳо донишҳои математикӣ ба сифати қувваҳои ҳаракаткунанда хизмат менамоянд». Агар хоҳиш бошад, роҳи ҳалли масъалаи душвортаринро ҳам ёфтан мумкин аст. «Дурусти ва ё нодурустии масъалаҳоро амалия исбот менамояд». «Дар зехни инсон энергияи захиравии зиёде мавҷуд аст. Ин энергия аслан дар шакли ғайрифайол амал мекунад. Ҳалли масъалаҳо метавонад энергияи захиравиро ба энергияи корӣ табдил диҳад: дарёфтани як роҳи ҳалли масъала ин нишонаи самари бохирадии мо нест, балки хиради рушанбин дар ҳалли бешумори он зухур меёбад. Ҳалли масъала ҳар қадар душвор бошад, дар он манфиате бештар бошад. Онҳое, ки дар ҳалли масъала роҳи осон меҷӯянд, дер ё зуд пушаймон мегарданд. Агар сабру тоқати касеро санҷидани бошад, ба ӯ ҳалли масъалаи геометриво супориш диҳед». «Зиндагӣ худ мактаби бузург аст дар назди ҳар қадоме аз мову шумо даҳҳо ва садҳо масъаларо мегузорад. Ҳалли ин масъалаҳо моро вазифадор месозад, ки ба калиди масъалаҳои нисбатан нав камар бандем. Бахт насиби он касе мегардад, ки агар аз масъалаҳои зиндагӣ наҳаросад, балки барои ҳалли онҳо ҳатто аз шаклу усулҳои ғайриқобил истифода барад [21, с. 30 - 35].

Узви вобастаи Академияи илмҳои педагогӣ, доктори илмҳои педагогӣ Мансур Нугмонов дар баробари таҳқиқоти бешумор дар самти методикаи таълими математика, ба таърихи илми математика, мафҳумҳои гуногуни математика, аз ҷумла, масъала ва ҷузъиётҳои он тавачҷуҳ зоҳир намуда, дар бораи ин илм ва нақши масъала ва муҳокимарониҳо дар ҳаёт нуктаҳои ҷолиб баён намудааст. Дар мавриди таҳқиқшаванда чанде аз онҳоро ба ҳайси далелҳои илмӣ пешниҳод менамоем: Таърихан ва дар ибтидо муҳокимарониҳо ва қонуниятҳои математикӣ асосан бо забони табиӣ баён шуданд ва фақат баъдтар, ифодаи шаклан барои математика махсус, шакли интиҳӣ ва мантиқан ғайри муқобилсухании назариявиро ба худ

гирифтаанд, ки бо ёрии забони шевагӣ пешниҳод шудаанд. Ишораҳои математикӣ ва формулаҳо нисбат ба гуфторҳои назариявӣ хеле баъдтар пайдо шудаанд. Аз тарафи дигар, гузариш ба забони ишоравӣ ва формулаҳо инкишофи соҳаҳои илми математика ва умуман математикаро хеле пурқувват ва моҳияти даркшавандагии муҳокимарониҳо ва натиҷаҳои математикиро хеле осон гардонид [14, с. 12 – 14].

«Теорема худ натиҷаи чустучӯ ва ибтидои исбот аст. Онро ба шакл даровардан тафаккури баланди мантиқиро талаб мекунад. Ҳатто аз одитарин теоремаҳои геометрия нозукӣ, хушбаёнӣ ва ифодаи бехтарини ҳамдеҳаи забонро дарёфт кардан мумкин аст. Аксиома дарки тахайюлии олами воқеист, ки бояд ҳар як шахси бомаърифат моҳияти онро фаҳмад ва қабул намояд. Он чунон ҳақиқат аст, ки дигар асоси ҳақиқиро чустучӯ кардан шарт нест» [14, с. 9].

Муқарриз: Сирочиддини Д. – н.и.п., ДДК ба номи А.Рӯдакӣ

АДАБИЁТ

1. Балл Г.А. Вопросы психологии / Г.А. Балл.- М., 1976. – 180ст.
2. Балл Г.А. О психологическом содержании понятия «задача» / Г.А. Балл// Вопросы психологии, 1970. -№6. 4- 6.
3. Бескин Н.М. Методика геометрии / Н.М. Бескин. – М., 1947. -73ст.
4. Брадис В.М. Методика преподавания математики в средней школе / В.М. Брадис. – М., 1954.
5. Брушлинский А.В. Психология мышления и педагогическая практика/ А.В. Брушлинский //Вопросы психологии, 1969. - №3. 37 – 38.
6. Волф Ф. Проблемы в преподавании математики // Роль аксиоматики и решение задач по математике / Ф. Волф. – М., 1966.
7. Колягин Ю.М. Задачи в обучении математике. Часть 1. Математические задачи как средство обучения и развития / Ю.М. Колягин. - М., 1977.
8. Крыгловская А.С. Развитие математической деятельности учащихся и роль задач в этом развитии / А.С. Крыгловская // Математика в школе. -1966. -№6.
9. Леонтьев А.Н. Проблемы развития психики / А.Н. Леонтьев. – М., 1981. 311ср.
10. Лернер И.Я. Проблема познавательных задач в обучении основам гуманитарных наук и пути ее исследования / И.Я. Лернер. –М.,1972. -37с.
11. Лимонтов Ф.С. О природе вопроса /Вопрос, мнение, человек / Ф.С. Лимонтов. – Ленинград, 1971. -354ст.
12. Матюшкин А.М. Основные психологические модели проблемных ситуаций / А.М. Матюшкин. – М., 1968. -340ст.
13. Матюшкин А.М. Проблемные ситуации в мышлении и обучении / А.М. Матюшкин. – М., 1973. -326ст.
14. Нугмонов М. Гуфтор дар ситоиши математика ва омӯзиши он/ М. Нугмонов. - Душанбе, 2005. – 140 с.
15. Оконь В. Основы проблемного обучения / В. Оконь. – М., 1968. -208ст.
16. Пойа Д. Как решить задачу / Д. Пойа. – М., 1961. – 110с.
17. Пономарева Я.А. Психология творческого мышления / Я.А. Пономарева. – М., 1960. -304с.
18. Рейтман У.Р. Познание и мышление / У.Р. Рейтман. – М., 1968. -300ср.
19. Фридман Л.М. Логико – психологический анализ школьных учебных задач / Л.М. Фридман. - Москва, 1977. -208ст.
20. Шарифов Ҷ. Асосҳои методи таълими ҳалли масъалаҳои математикӣ / Ҷ. Шарифов. – Душанбе, 2017. – 120с.
21. Шарифов Ҷ. Ҳазору як панди математикӣ / Ҷ. Шарифов. - Қўрғотеппа, 2008.
22. Шатуновский С.О. Геометрические задачи и их решение с помощью циркуля и линейки / С.О. Шатуновский. – М., 1940.

МАФҲУМИ МАСЪАЛА ДАР АДАБИЁТИ ПСИХОЛОГӢ - ПЕДАГОГӢ ВА МЕТОДИИ ГЕОМЕТРИЯ

Мафҳумҳо дар мачмуъ ифодакунандаи ҳар як соҳаи илм мебошанд. Дар илми математика мафҳумҳои зиёде мавҷуданд, ки ин соҳаи илмро мукаммал намудаанд. Яке аз ин гуна мафҳумҳо, дарбаргирандаи зермафҳумҳои ҳар як масъалаи математикӣ мебошад. То ин замон доири он фикру андешаҳои зиёде мавҷуданд, аммо натиҷаи чамъбастандандаи ягона мавҷуд нест. Мафҳуми масъала на танҳо мафҳуми математикӣ, балки дар айни замон мафҳуми фалсафӣ, психологӣ, мантиқӣ, педагогӣ ва дигар илмҳо мебошад. Муаллиф дар мақолаи пешниҳоднамудаи худ ба таърихи ин мафҳум ва ақидаҳои олимони соҳаҳои гуногун, бахусус математика доир ба он кор бурда, фикру андешаҳои онҳоро мавриди таҳлилу таҳқиқ қарор додааст. Аз он ҷумла, корҳои олимони рус Ф.С. Лимантов, В.Ф. Берков, Ю.А. Петров, Л.М. Фридман ва А.А. Столярро дар таҳқиқоти хеш ҳамчун замина қарор додааст. Муаллиф ақидаҳои онҳоро баён намуда, чиҳатҳои мавриди тасдиқ ва инқори онҳоро аз нуктаи назари илмҳои педагогӣ, равшаншиносӣ ва методӣ муайян намудааст. Дар баробари мафҳуми масъала мафҳумҳои дигаре, ба монанди «савол», «машқ», «проблема» (қазия) мавҷуданд, ки аксарият

онҳоро айни якдигар ҳисобидаанд. Муаллиф ба ин чиҳати масъала диққати махсус зоҳир намуда, бо далелҳои илмӣ собит сохтааст. Масалан, равоншинос Г.А. Балло мафҳуми таҳқиқоти ба таври густурда пайгирӣ намуда, қорҳои дар ин самт анҷомдодаи А.Ф. Эсаулов, У.Р. Рейтман, А.Я. Пономарёв дар қисм бо олимони дар фаҳм баёнгардида нишон дода, чунин мешуморад, ки онҳо пуррақунандаи якдигар мебошанд. Муаллиф мафҳуми олимони тоҷик Н. Мансуров, И. Гуломов, Ҷ. Шарифовро дар таҳқиқи мафҳумҳои баён намуда, қорҳои анҷомдодаи онҳоро ҳамчун далелҳои илмӣ пешниҳод намудааст. Мақола фарогири масъалаҳои зиёди илмӣ буда, онҳоро аз нуқтаи назари педагогӣ, психологӣ, методӣ ва илмӣ мавриди баррасӣ қарор дода шудаанд.

Калидвожаҳо: масъала, проблема ва вазъияти проблемавӣ, объект, субъект, элементҳои проблемавӣ, таҳлил ва ҳалли масъала, шарт ва талаботи масъала, тафаккури эҷодӣ, назария, гипотеза, мафҳуми масъалаи геометрӣ.

ПОСТАНОВКА ПРОБЛЕМЫ В ПСИХОЛОГИЧЕСКОЙ ЛИТЕРАТУРЕ И МЕТОД ГЕОМЕТРИИ

Понятия являются репрезентативными для каждой области науки. В математической науке существует множество понятий, сочетание которых завершает эту область науки. Одно из этих понятий включает в себя подпонятия каждой математической задачи. До сих пор существует множество мнений по этому поводу, но единого окончательного результата нет. Понятие проблемы является не только математическим понятием, но в то же время философским, психологическим, логическим, педагогическим и подобным им понятием этих наук. В представленной статье автор использовал историю возникновения этого понятия и мнения ученых из разных областей, особенно математики, проанализировал и исследовал их мысли. В том числе работы таких российских ученых, как Ф.С. Лимантов, В.Ф. Берков, Ю.А. Петров, Л.М. Фридман и А.А. Столяр, уделил им особое внимание и положил их работы в основу своего исследования. Автор высказал и определил аспекты их теорий с точки зрения педагогической, психологической и методологической наук. Наряду с понятием проблемы существуют и другие понятия, такие как «вопрос», «упражнение», «проблема» (кейс), которые считаются тождественными друг другу. Автор уделил особое внимание этому аспекту проблемы и доказал наличие и отсутствие прозрачности с помощью научных данных. Например, психолог Г.А. Балло широко исследовал концепции и работы, сделанные в этом направлении А.Ф. Эсауловым, У.Р. Рейтманом, А.Я. Пономарева. Автор считает, что они дополняют друг друга. Автор занимает позицию таджикских ученых Н. Мансурова, И. Гуломова, Дж. Шарифова в изучении понятий и представлений как научных доказательств. Свои мысли он высказал при сборе доказательств и их анализе. Статья охватывает множество научных вопросов, включает понятие неопределяемого с педагогической, психологической, методологической и научной точек зрения и рекомендуется для широкого круга читателей.

Ключевые слова: проблема, проблемно-проблемная ситуация, объект, предмет, проблемные элементы, анализ и решение проблемы, условия и требования задачи, исследовательское поведение, творческое мышление, теория, гипотеза, концепция геометрической задачи.

STATEMENT OF THE PROBLEM IN PSYCHOLOGICAL LITERATURE AND THE METHOD OF GEOMETRY

The concepts are representative of each field of science. There are many concepts in mathematical science, the combination of which completes this field of science. One of these concepts includes sub-concepts of each mathematical problem. There are still many opinions about this, but there is no single final result. The concept of a problem is not only a mathematical concept, but at the same time a philosophical, psychological, logical, pedagogical and similar concept of these sciences. In the presented article, the author used the history of the emergence of this concept and the opinions of scientists from different fields, especially mathematics, analyzed and explored their thoughts. Including the works of Russian scientists F.S. Limantov, V.F. Berkov, Yu.A. Petrov, L.M. Fridman and A.A. The carpenter paid special attention to them and placed them at the heart of his research. The author expressed their opinions and defined aspects of their confirmation and refutation from the point of view of pedagogical, psychological and methodological sciences. Along with the concept of a problem, there are other concepts, such as "question", "exercise", "problem" (case), which most of them consider identical to each other. The author paid special attention to this aspect of the problem and proved the presence and absence of transparency with scientific data. For example, psychologist G.A. Ballro broadly followed the concept of research, and the work done in this direction by A.F. Esaulov, U.R. Reitman, A.Ya. Comparing Ponomarev with the scientists mentioned above, he believes that they complement each other with the exception. The author takes the position of the Tajik scientists N. Mansurov, I. Gulomov, J. He explained the Sharifs in the study of concepts and presented their work as a scientific proof. He expressed his thoughts when compiling the article, as well as collecting evidence and analyzing their comparison. The article covers many scientific issues, includes the concept of the undefined from the pedagogical, psychological, methodological and scientific points of view and is recommended for a wide range of readers.

Keywords: Problem, problem-problem situation, object, subject, problem elements, analysis and solution of the problem, conditions and requirements of the problem, research behavior, creative thinking, theory, hypothesis, concept of a geometric problem.

Маълумот дар бораи муаллиф: *Амирализода Насрулло Негматулло* – Донишгоҳи давлатии Кӯлоб ба номи Абуабдуллоҳи Рӯдакӣ, кафедраи математика ва методикаи таълими он, унвонҷӯй. **Суроға:** 735360, шаҳри Кӯлоб, Ҷумҳурии Тоҷикистон, кӯчаи С. Сафаров, 16. Телефон: **(992) (988-50-17-00)**.

Сведения об авторе: *Амирализода Насрулло Нематулло* - Кулябский государственный университет имени Абуабдуллаха Рудаки, кафедра математики и методики обучения соискатель. **Адрес:** 735360, город Куляб, Республика Таджикистан, улица С. Сафарова, 16. Телефон: **(992) (988-50-17-00)**.

Information about the author: *Amiralizoda Nasrullo Nematullo* - Kulyab State University named after Abuabdullah Rudaki, Department of Mathematics and Teaching Methods, applicant. **Address:** 735360, Kulyab city, Republic of Tajikistan, S. Safarova street 16. Phone: **(992) (988-50-17-00)**.

**КОРҲОИ БЕРУНАЗСИНФӢ-ВОСИТАӢ АСОСИИ БЕДОРШАВИИ ШАВҚИ
ХОНАНДАГОН БА ФАННИ ТЕХНОЛОГИЯ
(ТАЪЛИМИ МЕХНАТ)**

Алиева М.Н.

Донишгоҳи давлатии Хучанд ба номи академик Б.Гафуров

Асосгузори сулҳу Ваҳдати миллӣ-Пешвои муаззами миллат муҳтарам Эмомалӣ Раҳмон дар суҳанрониҳои худ чунин қайд намудаанд: «Ба Вазорати маориф ва илми Ҷумҳурии Тоҷикистон зарур аст, ки дар мактабҳои таҳсилоти миёна ҷорӣ намудани дарсҳои беруназсинфиро доир ба интиҳоби касб таъмин карда, санадҳои меъёрии дар ин самт амалкунандаро ба талаботи замона мутобиқ гардонад» [13, с.1].

Бо мақсади дар амал татбиқ намудани гуфтаҳои Асосгузори сулҳу Ваҳдати миллӣ-Пешвои миллат муҳтарам Эмомалӣ Раҳмон Вазорати маориф ва илми Ҷумҳурии Тоҷикистон ҳамчун ба Ҳукумати Ҷумҳурии Тоҷикистон кӯшиш ба харҷ медиҳад, то шароитҳои мувофиқ ба талаботи замони муосирро баҳри хонандагон фароҳам оваранд.

Бобочонова Ш.У. чунин таъкид кардааст: «Санъати хунароҳои миллӣ манбаи тамомнашавандаи донишмандӣ ва зебогӣ буда, чи қадаре ки ба он мароқ ва шавқу завқи зиёд муомила намоем, он ҳамон қадар ҳаматарафа ва чуқур ба мо кушода мешавад. Донишманди хунароҳои миллӣ-ин дӯст доштан, фаҳмидан ва дарк намудани он буда, асоси маданияти бадеии ҳамаи халқҳо ба ҳисоб меравад» [9, с.93].

Дар ин замина талаб карда мешавад, ки хонандагони муосир бояд аз овони наврасӣ ба тарбияи зебоипарастӣ ва эҳтиром ба таъриху анъанаҳои мардумӣ, фарҳанг ва арзишҳои бузурги миллӣ ҳамаҷониба омода карда шаванд.

Профессор А.А.Азизов ва дигарон дар барнома ва модули намунавӣ чунин таъкид кардаанд: «...технология (таълими меҳнат) дар синфҳои 5-11 аз чунин мақсадҳо инҳо иборат аст:

- ба хонандагон додани дониш ва маҳорати аввалини дар ҳаёт зарурӣ вобаста ба фанни технология (таълими меҳнат);
- шиносии хонандагон бо истифодаи асбобҳои челонгариву дуредгарӣ ва дастгоҳҳои ёрирасон;
- инкишоф додани муносибати эҷодкорона ба меҳнат дар асоси татбиқи ҳамаҷонибаи амсиласозӣ, тарҳрезӣ ва тарзи дурусти сохтани маснуот;
- шиносии хонандагон бо таърих ва татбиқ дар ҳаёт, маданияти умумии меҳнат, мусоидат кардан ба инкишофи ҳамаҷонибаи шахсияти хонандагон;
- омодакунии хонандагон ба интиҳоби касб, бедор кардани шавқи хонандагон ба намудҳои гуногуни касб дар соҳаҳои саноат, хоҷагии қишлоқ ва хизматрасонӣ...» [1, с.23].

Олими машҳури рус Ю.К.Бабанский чунин таъкид намудааст: «Ҳангоми дарсҳо дар устохонаи муассисаҳои таҳсилоти миёнаи умумӣ, синфхонаи меҳнати хизматрасонӣ, майдонҳои таълимии таҷрибавӣ маданияти меҳнатӣ тарбия меёбад, ки он дар маҳорати банақшадарории кор, нигоҳдории устохонаҳои таълимӣ, синфхонаҳои муассисаи таҳсилоти миёнаи умумӣ, ҷойи кор, риоякунии гигиенаи шахсӣ, истифодаи дурусти асбобу афзори хоҷагиҳои қишлоқ, назорати рафтҳои худ, иҷрои дақиқи кор, хароҷоти сарфакоронаи масолеҳ ва вақт, баҷооварии дурусти усулу амалиёти коркарди масолеҳҳои гуногун, зебо ороиш кардани маснуот ва ғ. ифода меёбад...» [8, с.43].

«...дар раванди дарси технология (таълими меҳнат) машғулиятҳо доир ба технологияи тайёр кардани маснуот бо назардошти иҷрои корҳои гуногуни амалӣ аз тарафи хонандагон гузаронида мешавад. Дар раванди дарс онҳо аз нақшакашӣ, масолеҳшиносӣ, технология (таълими меҳнат), мошинсозӣ, барқ, агротехника ва ғайра маълумот мегиранд, ба корхонаҳои саноатӣ, хоҷагии қишлоқ ва соҳаи

хизматрасонӣ саёҳати таълимӣ (экскурсия) ташкил гардида, хонандагон бо истехсолоти ҳозира шинос карда мешаванд» [2, с.12].

Олими тоҷик М.А.Дадобоева вобаста ба масъалаи омодагии омӯзгор чунин баён кардааст: «...тайёрии омӯзгор ба машғулият аз омӯзиши тавзеҳоту барномаи таълимӣ оғоз ёфта, баъд мазмуни таълимӣ ба нақша дароварда мешавад, ки дар раванди он сифати техникаи таълим робита бо асосҳои илм ба назар гирифта мешаванд. Сохтани маснуотҳои гуногун бо роҳи пешакӣ баҳисобгирии талаботи барнома ва муассисаи таҳсилоти миёнаи умумӣ ба нақша гирифта мешавад. Нақшаи кори устохонаи таълимии муассисаи таҳсилоти миёнаи умумӣ аз тарафи маъмурияти он тасдиқ карда мешавад, ки нақшаи тасдиқгардидаро ба ҳисоб гирифта, асосҳои моддӣ ва масолеҳҳои зарурӣ барои коркард омода карда мешаванд» [11, с.21].

Л.П.Алексеева чунин ибрази ақида намудааст: «...Омӯзгори фанни технология (таълими меҳнат) бо мақсади инкишоф додани завқи эстетикӣ хонандагон ҳангоми таълим хусусияти шаклҳои зебо, муфид будани маснуоти омодашуда ва тарзи ороишдиҳиро эзоҳ дода, бо ҷузъиёти асосии нақшу нигори миллӣ шинос менамояд» [6, с.123].

А.А.Азизов чунин ибраз намудааст: «...Истифодаи намунаҳои асбобҳои зебо, аёнӣ ва таҳлилқунии шакли онҳо ба мақсад мувофиқ буда, дар тарбияи зебопарастӣ мақоми омӯзгор ниҳоят калон буда, аз тартибдиҳии дурусти истифодаи асбобу афзорҳои зарурӣ, аёнӣ омодашуда ва назорати доимӣ вобаста ба ниғаҳ доштани ашёҳои хониш иборат аст. Аз ҷиҳати зебопарастӣ фаъолиятбарии омӯзгор ва дар асоси он ташкилқунии муносибат ба хонанда дар раванди таълим барои ташкили дурусти ҳадафи таълим ёрии калон мерасонад» [5, с.301].

Инкишоф додани қобилияти эҷодӣ ва тарбияи хонандагон дар корҳои беруназсинфӣ зарур ва муҳим арзёбӣ мегардад. Шаклҳои оммавӣ ва намудҳои корҳои беруназсинфӣ ин намоиши корҳои эҷодӣ, олимпиадаҳо мебошад.

Дар муассисаҳои таҳсилоти миёнаи умумӣ маҳфилҳои фаннӣ амал мекунанд, ки мақсади ташкили маҳфилҳои фаннӣ хонандагонро ба корҳои амалӣ ва ҳаёти муассисаи таълимӣ наздик намудан, барои аз худ кардани дониш ба онҳо ёрӣ расондан мебошад. Маҳфилҳо инчунин малака ва дониши хонандагонро зиёд намуда, барои дар руҳияи инсондӯстӣ ва худшиносӣ тарбия кардани онҳо нақши калон мебозанд. Маҳфил хонандагонро ба меҳнат одат кунонида, дар онҳо дӯстию рафоқатро тарбия намуда, интизоми онҳоро мустаҳкам менамояд.

«Мафҳуми «лоихаи эҷодӣ» кори мустақилонаи хонандагон буда, он аз офариниши маснуоте иборат аст, ки дар давоми соли хониш бо роҳбарии омӯзгор гузаронида мешавад» [7, с.192].

Дар муассисаҳои таълимӣ ташкил намудани маҳфилҳо яке аз самтҳои муҳими кори тарбиявӣ буда, бояд кори маҳфилҳо аз машғулиятҳои, ки дар синф гузаронида мешаванд, фарқ кунад ва он такрори дарсҳо набуда, балки дониши дар ҷараёни дарс гирифтаи хонандагонро пурра ва мукамал менамояд.

М.А.Мамадҷонова вобаста ба кори маҳфил чунин ибраз доштааст: «Маҳфил ин қисми кори таълиму тарбия, ки пас аз дарс гузаронида мешавад ва яке аз роҳҳои сазовор шудан ба дониши ҷуқури политехникӣ, илмӣ ва махсус, фаъолияти ояндаи эҷодкорӣ ва навоарӣ мебошад» [12, с. 118].

Таҷриба нишон медиҳад, ки яке аз шартҳои муваффақияти кори маҳфил шавқу ҳаваси хонандагонро бедор намудан мебошад, инчунин барои мустақилона интиҳоб намудани касб ба онҳо ёрии амалӣ мерасонад. Дар гузаронидани корҳои раҳнамоӣ дар интиҳоби касб дар муассисаҳои таълимӣ дарсҳои беруназсинфӣ бо хонандагон вобаста ба шавқу ҳаваси онҳо мавқеи муҳимро ишғол мекунад.

Инчунин, вобаста ба мақсади ташкилқунии маҳфил М.А.Мамадҷонова чунин баён кардааст: «Ҳадаф аз ташкили маҳфилҳо дуруст интиҳоб кардани касбҳо аз тарафи хонандагон аст. Маҳфилҳо шавқовар, бо маълумотҳои амалию эҷодӣ гузаронида шуда, шавқу рағбати хонандаро бедор менамоянд, дар интиҳоби касб шогирдон саҳв намекунанд» [12, с.119].

Мутаассифона, баъзе аз хатмкунандагони муассисаҳои таълимӣ дар интихоби касби оянда ба волидайнӯ дӯстон така менамоянд, ки ин хатогии бузург аст. Чунки дар интихоби касб шавқу завқ, қобилият, истеъдод бояд бошад. Касби дӯстдошта сабру тоқат, чидду ҷаҳд, ҷустуҷӯҳои нав ба навро талаб мекунад. Маҳфил хусусиятҳои меҳнатдӯстӣ, устуворӣ, пуртоқатӣ, кори оғознамударо ба анҷом расониданро ташаккул дода, таъби бадеиро рушд медиҳад.

Дар муассисаҳои таълимӣ фаъолияти меҳнати хонандагон дар асоси барномаи фанни технология (таълими меҳнат) барои ҳамаи хонандагон ҳатмӣ арзёбӣ мегардад, лекин ин фаъолият хонандагонро ба кадрӣ зарурӣ қаноатманд карда наметавонад.

Бо мақсади ҳалли чунин масъалаҳо корҳои беруназсинфӣ машғулиятҳои ихтиёриву маҳфилҳо ба роҳ монда мешаванд. Дар шароити муосир дар муассисаҳои таълимӣ ташкил намудани ин гуна маҳфилҳо мувофиқи мақсад аст:

-маҳфил ва ё машғулиятҳои ихтиёрии хунароҳои халқӣ: бофандагӣ, гулдӯзӣ, кашидадӯзӣ, қуроқдӯзӣ, тоқидӯзӣ ва ғайра;

-маҳфилҳои техникӣ: тарроҳони ҷавон, маҳфили навогарон, амсиласозон ва ғайраҳо.

Вазифаи асосии корҳои беруназсинфӣю беруназмактабӣ омӯзиши дурусти хунароҳои халқиву додани донишҳои умумитехникӣ, ташаккули маҳорату малақаҳои меҳнатӣ, муайян кардани ташаккул додани қобилияти эҷодии хонандагон ба ҳисоб меравад.

Яке аз масъалаҳои муҳими илми педагогикаи муосир ташаккули қобилияти маърифатӣ ва эҷодии хонандагони муассисаҳои таҳсилоти умумӣ, хусусан хонандагони синфҳои болоӣ, муҳассилини муассисаҳои таҳсилоти махсуси касбӣ ва олий мебошад. Ҳалли ин масъала аз бисёр ҷиҳат ба сифатан дигар шудани шакл ва усулҳои таълим, гузариш ба низоми нави таҳсилот, яъне мқносибати салоҳиятноки, бо роҳи фаъолияти мустақилонаи маърифатӣ аз худ кардани дониш аз тарафи хонандагон вобаста аст.

Дар дарсҳои технология (таълими меҳнат) хонандагон лоиҳаҳои эҷодиро таҳия мекунанд. Тибқи барномаи таълимӣ дар фанни технология (таълими меҳнат) аз тарафи хонандагон иҷро намудани на камтар аз як лоиҳаи эҷодӣ дар давоми соли хониш пешбинӣ шудааст.

Омӯзгоронро имконияти ташаккули зеҳнӣ, рушди фаъолнокӣ, мустақилият, эҷодкорӣ, фардияти хонандагон дар ин усул ҷалб мекунад. «Маҳорати эҷодии шахс аксар вақт ҳамчун як раванди алоҳида баррасӣ карда мешавад. Эҷодиёт аз рӯи нуқтаи назари мо ин падидаест, ки ба мақсад мувофиқ буда, дараҷаи муайяни ташкилот ба ҳисоб меравад. Эҷодиёт бояд бо раванди педагогии муассисаҳои таълимӣ алоқаманд бошад, зеро маҳз дар ин раванд шахсияти кӯдак малақаҳои ибтидоии маърифатӣ ва шеваи фаъолиятро аз худ мекунад» [10, с.132].

Ман, ки роҳбари рисолаи хатми донишҷӯӣ курси 4-уми ихтисоси технология Калонова Муаттар Ғайбуллоевнаро ба зимма доштам, аз сабаби зиёда аз 10 соли собиқаи корӣ дар Маркази таҳсилоти иловагии №4-и ноҳияи Бобоҷон ба ҳайси омӯзгори фанни технология (таълими меҳнат) фаъолият бурданашон, дар асоси фармоиши ректори МДТ «Донишгоҳи давлатии Хучанд ба номи академик Бобоҷон Ғафуров» дар раванди гузаронидани таҷрибаомӯзии омӯзгорӣ дар нимсолаи якуми соли хониши 2022-2023 ба муассисаи худ ҳамчун таҷрибаомӯз ба муҳлати 4 ҳафта фиристода шуда буданд.

Бо мақсади дар амал татбиқ намудани мавзӯи рисолаи хатм ҳангоми дар таҷрибаомӯзии омӯзгорӣ қарор доштанишон бо хонандагони маркази таҳсилоти иловагӣ маҳфил таҳти унвони «Дастони моҳир» ташкил намуда, кори амалии рисолаи хатмро омода намуданд, ки ҳамроҳ корҳои озмоишӣ-таҳқиқотӣ гузаронидем.

Инчунин, дар рафти таҳқиқоти педагогии худ ҳангоми таҷрибаомӯзии омӯзгорӣ ҳангоми татбиқи усули лоиҳа, бо мушкилиҳои зерин дучор гардидем:

➤ ба фаъолият ҳеҷ гуна ҳавасмандӣ нест ё хонанда аз рӯйи қолаб кор намекунад (супоришро танҳо барои арзёбӣ иҷро мекунад, хоҳиши худшиносӣ ва худтакмилдиҳӣ нест) ;

➤ хонанда назарияро дар амалия татбиқ карда наметавонад;

➤ дар иҷрои фаъолияти амалӣ метарсад;

➤ ҳангоми кор дар гурӯҳ, аксарияти хонандагон намехоҳанд, ки ташаббусҳои худ, қобилиятҳои эҷодии худро нишон диҳанд.

Арзёбии лоиҳаҳо мувофиқи параметрҳои махсус, ки дар ҷадвали 1 оварда шудааст, аз рӯйи миқёси худ (5 то 10 ҳол) баҳогузорӣ карда мешавад.

Дар натиҷа, ҳар як хонанда метавонад 100 ҳолро соҳиб шавад. Ин усули баҳодихӣ ташхисӣ низ буда, он ба мо имкон медиҳад, ки сатҳи рушди қобилиятҳои эҷодии хонандагонро муайян кунем.

Ҷадвали №1 Меъёрҳои арзёбии лоиҳаи хонандагон

Марҳилаҳо:	Намуди фаъолият	Меъёри ҳол
Омодагӣ	Интиҳоб ва асосноккуни мавзӯи лоиҳа, аслият.	5
	Маълумоти таърихиву техникӣ;	5
Конструкторӣ	Ҳуҷҷатнигорӣ хуҷҷати конструкторӣ	5
Технологӣ	Ҳуҷҷатнигорӣ хуҷҷати технологӣ.	5
Марҳилаи конструкторӣ	Мавҷудияти технологияҳои бемисл, таҷҳизотҳои махсус тайёркардашуда ва ғайра.	10
Марҳилаи тайёркунии маҳсулот	Риояи маданияти меҳнат дар дарс.	5
	Сифати маҳсулот, мувофиқат ба стандарт, аслият.	10
Марҳилаи ниҳой	Асосноккунии иқтисодӣ.	10
	Сифати таблиғот, аслият.	5
	Сифати баромад: пуррагии пешниҳоди баромад; сатҳи дониш аз рӯйи мавзӯ. сифати посух ба саволҳо. сифати шахсии ҳимоякунанда.	10
	Сифати руқба (ҳисобот); тартиб, мувофиқат ба стандартҳо, сохти матн, сифати нақшаҳо, ангора, тарх, сифат ва пуррагии тақриз.	10
	Мавҷудияти ҳулоса оид ба кори иҷронамуда.	10
	Сатҳи мустақилият дар ҳамаи марҳилаҳо	10

Аз сабаби он ки ҳангоми гузоштани ҳолҳо ба лоиҳаи омодашуда асосан меъёрҳои чун аслият, мустақилият ва сифати он ба назар гирифта шуд, низомии баҳогузорӣ ба сатҳи рушди тафаккури эҷодии хонандагон аз назар дур намондааст.

Ҳар як хонанда метавонад барои ҳамаи марҳилаҳои кор ҳадди ақал 100 ҳол гирад. Дар чараёни озмоиш дар синфи 8 аз фанни технология (таълими меҳнат) ҳар як хонанда аз рӯйи ин низом баҳогузорӣ карда шуд. Натиҷаҳои баҳодихӣ дар ҷадвали 2 оварда шудаанд:

Ҷадвали №2 Шумораи умумии ҳолҳо, ки хонандагон ҳангоми иштирок дар лоиҳа соҳиб гаштанд:

№	Ному насаби хонанда	Шумораи умумии ҳолҳо
1.	Азизова Амина Комиловна	95
2.	Вазирова Камила Давроновна	90
3.	Ғайбуллоева Карима Мирҷамоловна	80
4.	Дадочонова Шукрона Наимовна	75
5.	Мирова Фирӯза Зокировна	65

Шумораи умумии ҳолҳо барои муқоисакунӣ дар шакли диаграмма оварда мешавад:



Расми 1. Диаграммаи шумораи умумии ҳолҳо

Таҳлилҳо асосан ду сатҳ: баланд (хонандаи 1 аз 100 % 95%) ва сатҳи паст (хонандаи 5 аз 100 танҳо 65%)-и рушди қобилиятҳои эҷодӣ ва истифодаи самараноки онҳоро дар дари технология (таълими меҳнат) нишон доданд. Ин бо он алоқаманд аст, ки бо усули лоиҳавӣ хонандагон дар рафти озмоиш бори аввал рӯ ба рӯ шуданд, омӯзиши фанни технология (таълими меҳнат) дар муассисаи таҳсилоти миёнаи умумӣ бо усули анъанавӣ сурат мегирад, ки иҷроиши супориш аз рӯи намуна, ангора ва бузургҳои додасударо пешбинӣ мекунад.

Натиҷаҳои бадастомада исбот менамоянд, ки истифодаи усули лоиҳавӣ дар раванди омӯзиши фанни технология (таълими меҳнат) барои бедоршавии шавқу ҳавас, рушди қобилиятҳои эҷодии хонандагон муҳим аст.

Ҳамин тариқ, нақши асосиро дар роҳи бедор намудани шавқу завқ нисбат ба техникаву технология, намудҳои касбҳои истеҳсоли, шаклҳои пешрафтаи меҳнат, усули «лоиҳаи эҷодӣ» мебозад. Ҳангоми гузаронидани корҳои беруназсинфӣ талаботи минтақа ё ноҳия ба касбҳои коргариро ба эътибор гирифтани лозим аст.

Инкишоф додани диққат ва қобилияти эҷодӣ, шавқи хонандагон ҳангоми таъсиси маҳфилҳо ва корҳои беруназсинфӣ беруназмуассисавӣ, лоиҳаҳои эҷодӣ, таълиму тарбия дар раванди корҳои ороишию амалии дастӣ аз фанни технология (таълими меҳнат) корҳои амалӣ хеле васеъ паҳн шуда, онҳо характери муфиди ҷамъиятӣ дошта, дар айни ҳол дониш, маҳорат, малакаи хонандагон ва қобилияти онҳоро ташаккул ва инкишоф медиҳанд.

Талабот ба майлу хоҳиши хонандагон ба омӯхтани асосҳои ин ё он фан танҳо ба воситаи дуруст ба роҳ мондани корҳои беруназсинфӣ қонеъ гардонидани мешавад. Барои дуруст ва самаранок истифода бурдани корҳои беруназсинфӣ ҳаҷм ва мундариҷаи онро муайян кардан муҳим аст. Корҳои беруназсинфӣ ҷузъи ҷудонашавандаи раванди таълиму тарбия буда, ба инкишоф додани диққат ва қобилияти эҷодии хонандагон дар раванди корҳои дастӣ, яъне тарбияи эстетикӣ насли наврас нигаронида шудаанд.

Муқаррир: Азизов А.А. – д.и.п, профессори ДДХ ба номи академик Б.Ғафуров

АДАБИЁТ

1. Азизов А.А. Барнома ва модули намунавии таълимии курси омӯзишӣ барои омӯзгорони фанни технология (таълими меҳнат) оид ба муносибати салоҳиятноки ба таълим /А.А.Азизов, М.Д.Рӯзиева, Ш.Ю.Азизов, М.Насимӣ, А.Риоев. -Душанбе: Маориф, 2017.-140 с.
2. Азизов А.А. Раҳнамои фанни технология (барои писарон) синфи 6-ум /А.А.Азизов, Ш.Ю.Азизов. - Душанбе: Маориф, 2017.-154 с.

3. Азизов А.А. Технология: таълим бо усулҳои нав. Дастури методӣ барои омӯзгори фанни технология (таълими меҳнат) /М.У.Иргашева, А.А.Азизов.- Душанбе, 2016.-76 с.
4. Азизов А.А. Шароитҳои педагогии ташкили фаъолияти лоиҳавии мутахассисони оянда ва истифодаи методҳои дар дарсҳои технология /А.А.Азизов, Т.А.Ашӯрова. -Хучанд:Нури маърифат 2014.-143 с.
5. Азизов А.А. Дидактические основы формирования технического творчества у учащихся общеобразовательной школы (на примере Республики Таджикистан): дис...докт. пед. наук: 13.00.01/А.А.Азизов. - Душанбе, 2013.-354 с.
6. Алексеева Л.П. Преподавательские кадры: состояние и проблемы профессиональной компетентности /Л.П. Алексеева, Н.С. Шаблыгина. -М.: НИИВО, 1994.-134 с.
7. Алиева М.Н. Татбиқи лоиҳаи эҷодӣ дар раванди дарси технология (таълими меҳнат) бо назардошти муносибати салоҳиятнокӣ ба таълим /М.Н.Алиева, А.Н.Шамсиева// Паёми Донишгоҳи миллии Тоҷикистон. -Душанбе, 2023. -№3. -331 с.
8. Бабанский Ю.К. Методы обучения в современной школе / Ю.К. Бабанский. – М.: Просвещение, 1985.-208 с.
9. Бобочонова Ш.У. Истифодаи хунаҳои миллии дар омода намудани либоси занона// Масъалаҳои таърих, назария ва методикаи таълими фанҳои графикӣ ва технология (маҷмуи мақолаҳо).-Хучанд: Ношир-2017.-136.-С.93-94
10. Бобоева И.С. Инкишофи маҳорати эҷодии омӯзгори ояндаи синфҳои ибтидоӣ /И.С.Бобоева, М.Н.Алиева// Паёми Донишгоҳи давлатии Бохтар. -Бохтар, 2020. -№1/4 (80). -Қисми 2. -313 с.
11. Дадобоева М.А. Педагогические условия подготовки будущих учителей к творческой деятельности в школе: автореф. дисс...канд. пед. наук: 13.00.01 /М.А.Дадобоева. -Душанбе, 2010.-24 с.
12. Мамадҷонова М.А. Ташкил ва гузаронидани маҳфил дар дарси технология // Масъалаҳои таърих, назария ва методикаи таълими фанҳои графикӣ ва технология (маҷмуи мақолаҳо). -Хучанд: Ношир-2017.-136с.
13. Паёми Президенти Ҷумҳурии Тоҷикистон ба Маҷлиси Олии Ҷумҳурии Тоҷикистон. – Душанбе, 2015.
14. Рӯзиева М.Д. Раҳнамои фанни технология (барои духтарон) синфи 7-ум /М.Д.Рӯзиева, М.Насимӣ. - Душанбе: Маориф, 2017.-180 с.

КОРҲОИ БЕРУНАЗСИНФӢ-ВОСИТАӢ АСОСИӢ БЕДОРШАВИӢ ШАВҚӢ ХОНАНДАГОН БА ФАННИ ТЕХНОЛОГИЯ (ТАЪЛИМИ МЕҲНАТ)

Ҳангоми дар раванди дарси технология (таълими меҳнат) истифода намудани маводҳои дидактикӣ, бозӣҳо ба он оварда мерасонад, ки шавқу ҳаваси омӯхтан баланд шуда, қобилияти эҷодӣ тақвину меёбад инчунин, ба амиқ омӯхтани фан сабаб мешавад. Аз ин рӯй, методҳои фаъоли омӯзиш дар дарсҳои амалии технология (таълими меҳнат) дар қорҳои беруназсинфӣ бояд истифода шаванд. Истифодаи шакл ва усулҳои нави таълим дар ин раванд аз манфиат холӣ нест. Усулҳои анъанавӣ, ки солҳои дароз истифода мешуд, тарафҳои мусбӣ худро дорад. Аммо истифодаи усулҳои нави таълим мувофиқи низомии нави таҳсилот барои баланд бардоштани самаранокии раванди таълим, азҳудкунии маводи дарсӣ ва фаъолияти хонандагон мусоидат менамояд.

Калидвожаҳо: технология (таълими меҳнат), хунаҳои миллии, қорҳои беруназсинфӣ, маҳфил, шавқ, қобилияти эҷодӣ.

ВНЕКЛАССНЫЕ ЗАНЯТИЯ-ОСНОВНОЙ ИНСТРУМЕНТ ПРОБУЖДЕНИЯ ИНТЕРЕСА УЧАЩИХСЯ К ПРЕДМЕТУ ТЕХНОЛОГИИ (ТРУДОВОЕ ОБУЧЕНИЕ)

При использовании дидактических материалов в процессе урока технологии (трудовое обучение) игры приводят к тому, что повышается интерес к обучению, улучшаются творческие способности, что приводит к глубокому изучению предмета, как теоретического, так и практического. Таким образом, активные методы обучения на практических уроках технологии (трудовое обучение) во внеклассных мероприятиях должны использоваться во всех типах учебных процессов. Использование в этом процессе новых форм и методов обучения не лишено цели. Традиционные методы, которые использовались в течение многих лет, имеют свои плюсы и минусы. Однако использование новых методов обучения в соответствии с новой системой образования способствует повышению эффективности учебного процесса, усвоению учебных материалов и успеваемости учащихся.

Ключевые слова: технологии (трудовое образование), национальные ремесла, внеклассные мероприятия, хобби, интересы, творческие способности

EXTRACURRICULAR ACTIVITIES ARE THE MAIN TOOL FOR AWAKENING STUDENTS' INTEREST IN THE SUBJECT OF TECHNOLOGY (LABOR TRAINING)

When using didactic materials in the course of a technology lesson (labor training), games lead to an increased interest in learning, improved creativity, which leads to a deep study of the subject, both theoretical and practical. Thus, active teaching methods in practical technology lessons (labor training) in extracurricular activities should be used in all types of educational processes. The use of new forms and methods of teaching in this process is not without purpose. Traditional methods that have been used for many years have their pros and cons. However,

the use of new teaching methods in accordance with the new education system contributes to improving the efficiency of the educational process, the assimilation of educational materials and student performance.

Keywords: technologies (labor education), national crafts, extracurricular activities, hobbies, interests, creativity

Маълумот дар бораи муаллиф: *Алиева Мунзифахон Насимовна* - Донишгоҳи давлатии Хуҷанд ба номи академик Б.Ғафуров, кафедраи технология ва методикаи таълими он, дотсент. **Суроға:** 735700, шаҳри Хуҷанд, Ҷумҳурии Тоҷикистон, хиёбони Мавлонбеков, 1. E-mail: **M.Alieva-92@mail.ru**.

Телефон: **92-980-74-36**

Сведения о авторе: *Алиева Мунзифахон Насимовна*- Худжандский государственный университет имени академика Б.Гафурова, кафедра технологии и методики её обучения, доцент. **Адрес:** 735700, город Худжанд, Республика Таджикистан, проспект Мавлонбекова, 1. E-mail: **M.Alieva-92@mail.ru**.

Телефон: **92-980-74-36**

Information about author: *Aliyeva Munzifahon Nasimovna* - Khujand State University named after Academician B. Gafurov, Department of Technology and Methods of its Teaching Associate Professor. **Address:** 735700, Khujand city, Republic of Tajikistan, Mavlonbekov avenue 1. E-mail: **M. Alieva-92@mail.ru**.

Phone: **92-980-74-36**

БОЗИИ ДИДАКТИКӢ ҲАМЧУН ВОСИТАӢ БАЛАНД БАРДОШТАНИ САМАРАНОКИИ ДАРСӢОӢ МАТЕМАТИКА

Юнусова Н.М., Мадалиева Г.

Донишгоҳи миллии Тоҷикистон,

Пажуҳишгоҳи рушди маорифи ба номи А.Ҷомии Академияи таҳсилоти Тоҷикистон

Солҳои аввали таълим барои хонандагон то андозае душвор аст, бавижа барои баъзе аз таълимгирандагон математика фанни дӯстдоштанӣ нест. Сабаб ин аст, ки чунин шакли тафаккур монанди таҳлил, омезиш, умумӣ кардан, хулоса баровардан, тасниф кардан, муқоиса кардан, ҷудо кардани маълумотҳо ва вазифаҳои гузошташуда барои баъзе аз кӯдакон ханӯз ташаккул наёфтааст. Барои бомуваффақият омӯхтани кӯдакон, пеш аз ҳама, дар онҳо бояд шавку ҳавас ба фанни таълимшавандаро бедор кард ва фаъолияти ҳаррӯзаи онҳоро самаранок ва сермаҳсул ба роҳ монд. Яке аз чунин воситаҳои бедор кардани шавку ҳавас ба фанни таълимӣ, ба роҳ мондани бозихҳои дидактикӣ дар рафти таълим ба ҳисоб меравад.

Бозихҳои дидактикӣ аз дигар гурӯҳи бозихҳо бо он фарқ мекунанд, ки дар ин навъи бозӣ фаъолияти озод дар рафти бозӣ бо дар назди худ мақсад гузоштан оғоз мегардад. Бозихҳои педагогӣ аз бозихҳои маъмулӣ бо он фарқ мекунанд, ки дорои аломатҳои муайян буда, ҳадафи мушаххас ва дақиқи омӯзишӣ доранд, ҳамзамон бо иҷрои онҳо натиҷаҳои ба онҳо мувофиқ рӯйи кор меоянд, ки асоснок буда, ба навъҳои муайян ҷудо карда шудаанд ва бо самти омӯзишӣ - дарккунӣ тавсиф карда мешаванд [4, с.52].

Бозихҳои дидактикӣ, чун қоида, аз рӯйи вақт маҳдуд буда, дар аксар ҳолатҳо амалҳои дар бозӣ анҷомдодашаванда ба қоидаҳои муқарраршуда тобеъ мебошанд, натиҷаҳои омӯзишии онҳо мумкин аст бевосита ба маҳсулоти фаъолияти таълимӣ - бозии дар рафти бозӣ омодакардашуда алоқаманд бошад [3].

Бозӣ дар раванди таълим ҳамзамон шакл ва усули омӯзишӣ ба ҳисоб меравад. Технологияи нисбатан рушдкардаи бозӣ ҳамчун шакли ташкил ва такмили раванди таълим дар қорҳои илмии С.Ф. Занко, Ю.С. Тюнников ва С.М. Тюнникова мавриди баррасӣ қарор гирифтааст: “То рушди назарияи омӯзишии проблемавӣ мафҳумҳо, принципҳо ва усулҳои асосии бозӣ дастрас набуданд ва дар сохтори худ на дар ҷанбаи дидактикии тафсири сохтор ва мундариҷаи проблемаҳо ва на дар ҷанбаи ташкилу фароҳамсозии раванди бозӣ мантиқи педагогӣ надоштанд” [1, с.6].

Татбиқи усулҳои бозӣ ва вазъиятҳои дарсӣ асосан дар чунин самтҳо амалӣ карда мешавад: мақсади дидактикӣ дар назди толибилмон дар шакли вазифаҳои бозӣ гузошта мешавад; фаъолияти таълимӣ ба қоидаҳои бозӣ итоат мекунад; маводи таълимӣ ба сифати воситаҳои он истифода мегардад, дар фаъолияти таълимӣ унсурҳои мусобика ворид карда мешаванд, ки вазифаи дидактикиро ба бозӣ табдил медиҳанд; иҷрои бомуваффақияти вазифаҳои дидактикӣ бо натиҷаҳои бозӣ алоқаманд аст.

М. В. Кларин бозихҳои дидактикиро чунин тавсиф кардааст: “Ин фаъолияти дар рафти омӯзиш ташкил шуда, таъминкунандаи самаранокии азхудкунии маводи таълимӣ, баландбардорандаи ҳадафи дарккунӣ аз ҳисоби бо эҳсос зинатдиҳии амалҳои ба бозӣ дахлдошта ба ҳисоб рафта, бо моделсозии иммитатсионӣ ва рамзии зухурот ва равандҳои омӯхтшаванда асоснок карда шудааст, дар натиҷаи гузаронидани он ташаккули донишҳои мушаххас, маҳорат ва малакаҳо ба нақша гирифта шудаанд” [2, с.165].

С. А. Шмаков намудҳои махсуси бозихоро, ки барои рушди мақсаднок, ғановати зеҳнӣ, барои додани маълумот оид ба ҷаҳон, иттилооти муҳим, бозихҳои барои таълим мақсаднок ба ҳисоб гирифташуда ихтисос дода шудаанд, ҷудо мекунад [6, с. 107]. Ӯ барои муайян кардани ин гурӯҳи бозихҳо истилоҳи “интеллект”-ро истифода кардааст, ки бевосита ба бозихҳои дидактикӣ алоқаманд аст ва ҳамчун

воситаи рушди фаъолияти дарккунии кӯдакон ва наврасон истифода мегардад. Он дар асоси маводи тартиб дода шуда, аз чи сабаб бошад, ки мақсади чунин бозиҳо махфӣ нигоҳ дошта мешавад [6, с. 114].

Бозиҳои дидкатикӣ дар дарсҳои математика на танҳо шавқоваранд, балки кӯдаконро ба фикркунӣ водор мекунад, дар онҳо мустақилият, ташаббускориро тарбия мекунад, ҳамнишинӣ бо рафикони хубро меомӯзад. Ба бозиҳои дидактикӣ ҷалб гардидани кӯдакон сабаби ба осонӣ аз худ кардани барномаи дарсӣ гардида, дар онҳо дониш, маҳорату малакаро ташаккул медиҳад ва сатҳи фаҳму дарки онҳоро тақвият мебахшад. Аз ин рӯ, истифодаи бозиҳои дидактикӣ дар дарсҳои математика раванди таълимро шавқовар гардонид, вазъу ҳолати равонии кӯдаконро болида месозад, мушкилоти дарсомӯзиро бартараф карда, диққати хонандагонро бештар ба дарс ҷалб мекунад.

Аҳаммияти бозиҳои дидактикӣ:

- қобилияти фаҳму дарки хонандагони муассисаҳои таҳсилоти миёнаи умумиро баланд мебардорад;
- дарс нисбатан фаҳмо ва пурмухтаво мегардад;
- ҳавасмандии мусбатро ҳангоми омӯзиш ташаккул медиҳад;
- диққату фаҳми эҷодиро афзоиш дода, қобилияти кори хонандагонро таҳким мебахшад;
- қобилияти кор дар гурӯҳро ташаккул медиҳад.

Мақом ва нақши технологияи бозӣ дар ҷараёни таълим, якҷо кардани унсурҳои бозӣ ва таълим бештар барои тақвияти фаҳму дарки омӯзгор мусоидат карда, вазифаҳоро мушаххас менамояд. Ин раванд бештар ба таснифоти дурусти бозиҳои педагогӣ вобаста аст.

Вобаста ба хусусияти фаъолияти маърифатӣ бозиҳои дидактикӣ ба гурӯҳҳои зерин ҷудо карда мешаванд:

1. Бозиҳои, ки аз кӯдакон иҷрои амалҳои муайянро талаб мекунанд. Бо ёрии ин бозиҳо кӯдакон амалҳоро мувофиқи модел иҷро мекунанд (бо фикр кардани ифодаҳои ададӣ, нақшасозӣ, расми монандро кашидан).

2. Бозиҳо мувофиқи талабу дархост иҷро карда мешаванд, ки дар ин раванд фаъол будан ҳангоми бозӣ зарур аст. Онҳо асосан ба ташаккули малакаҳои ҳисоббарорӣ нигаронида шудаанд («Моҳигирии математикӣ», «Лабиринт», «Чӣ тавр то қулла расидан», «Пур кардани хоначаҳо», «Самти ҳаракати киштиро муайян кардан»).

3. Бозиҳои, ки унсурҳои ҷустуҷӯ ва эҷодкориро дар бар мегиранд («Ҷамъовариҳои мисолҳои даврӣ», «Занҷираи математикӣ»).

Аз рӯи хусусияти маводи истифодашаванда бозиҳои дидактикӣ шартан ба бозиҳо бо предметҳо, бозиҳои рӯйимизӣ ва бозӣ бо калимаҳо ҷудо мешаванд.

Аз рӯи вазифа бозиҳои дидактикиро чунин тақсим кардан мумкин аст: 1. омӯзишӣ; 2. назоратӣ; 3. умумикунанда ва ё ҳулосакунанда.

Бозӣ тарбиявӣ хоҳад буд, агар хонандагон дар он иштирок кунанд, дониш ва малакаҳои нав ба даст оранд, ё онҳоро маҷбуран дар раванди омодагӣ тавассути бозӣ аз худ кунанд. Ғайр аз ин, натиҷаи азхудкунии дониш ҳамон қадар беҳтар хоҳад шуд, агар мотиви фаъолияти маърифатӣ на танҳо дар бозӣ, балки дар ҳуди мазмуни маводи математикӣ ҳам равшантар ифода ёбад.

Бозӣ назоратӣ хоҳад буд, агар ҳадафи дидактикии он такрор кардан, мустаҳкам кардан ва санҷиши донишҳои қаблан гирифташуда бошад. Барои иштирок дар он ба ҳар як донишҷӯ омодагии муайян ва дониши математикӣ лозим аст.

Бозиҳои умумӣ муттаҳидсозии донишҳоро талаб мекунанд. Онҳо ба таъсиси робитаҳои байнисоҳавӣ, ки ба пайдо кардани малакаҳои амал кардан дар ҳолатҳои гуногуни таълимӣ нигаронида шудаанд, мусоидат мекунанд.

Аз рӯи шумораи иштирокчиён бозиҳои дидактикӣ метавонанд: коллективӣ, гурӯҳӣ ва инфиродӣ бошанд. Бозиҳои дидактикиро дар марҳилаҳои алоҳидаи дарс истифода бурдан мумкин аст, ки онҳо ҳамчун лаҳзаҳои бозӣ амал мекунанд [5].

Таҳқиқи хусусияти бозиҳои дидактикӣ бидуни таҳлил ва татбиқи бозиҳои гуногун имконнопазир аст. Ҳоло ман бо хонандагони синфи 3 кор мекунам. Мавзуи асосии курси математика дар синфи 3 омӯзиши чадвали зарб ва тақсим мебошад. Усул талаб мекунад, ки бачаҳо на танҳо чадвалро аз худ карда бошанд, балки принципҳои тартиб додани онро низ фаҳманд. Маҳорати ҳисоббарорӣ, чунонки маълум аст, дар натиҷаи такрори чандкаратаи ҳамон амалҳо ҳосил мешавад. Барои роҳ надодан ба якрангӣ дар коркарди ҳолатҳои чадвали зарб ва тақсим, ман машқоро ба таври бозӣ ва шавқовар мегузаронам.

Барои дар дарс гузаронидани бозии дидактикӣ, зарур аст, пешакӣ гурӯҳхоро муайян кунем, то ба ҳар гурӯҳ хонандагони дорои қобилияти ҳам қавӣ ва ҳам суфт дохил шаванд. Ба ҳар як гурӯҳ шахси масъул таъин мекунем. Аз рӯи қоида як хонандаро интихоб мекунем, ки дорои имкониятҳои хуби омӯзиш буда, фаъолияти гурӯҳро ба роҳ монда метавонад ва аз уҳдаи ташкили бозӣ мебарояд. Дар дарсҳо истифодаи машқҳои шифохӣ нақши муҳим дорад. Бо мақсади ба ин кор ҷалб намудани ҳамаи талабагон аз картаҳои сигналӣ ё аломатгузоришуда истифода мебарем. Онҳо ба таҳкими интизоми талабагон ёрӣ расонда, дар айни замон барои аз худ намудани мавод маълумот дастрас мекунанд. Бо ёрии онҳо шумо метавонед бисёр машқҳои шифохиро дар шакли бозӣ иҷро кунед. Дар дарсҳо ман аз бозиҳои зерин истифода мебарам.

Бозии "Ҳа. Не". Дар тахтаи синф мисолҳо оварда шудаанд: 4×6 , 8×3 , 4×5 , 7×3 , 9×4 , 5×6 . Кортхоро бо рақамҳо нишон медиҳам. Агар рақам ҷавоб дошта бошад, хонандагон баробар дар якҷоягӣ «Ҳа» мегӯянд, пас мисоли $4 \times 6 = 24$ -ро бо овози баланд аз тахта мехонанд, агар рақами ҷавоб нодуруст бошад, "Не" мегӯянд.

Бозии "Намегӯям". Бозӣ чунин тартиб дода шудааст: масалан, кӯдакон дар як вақт аз 20 то 50 ҳисоб мекунанд. Ба ҷойи рақамҳое, ки ба 6 тақсим мешаванд, онҳо мегӯянд: "Намегӯям!" «. Ман ин рақамҳоро дар тахтаи синф менависам. Сабт пайдо мешавад: 24, 30, 36, 42, 48. Сипас, бо навиштани ҳар як рақам, хонандагон мисолҳоро номбар мекунанд: $24:6=4$, $30:6=5$ ва ғайра. Ин бозӣ ба ташаккули мақсадноки механизмҳои иваз кардани диққат мусоидат мекунад.

Бозии "Кӣ тезтар бо дақиқтар?" Барои ҳар як қатори миз як маҷмуи рақамҳоро аз 0 то 9 тақсим мекунем, то як хонанда дар қатор рақами 0, дигараш 1 ва ғайраро гирад. Мисолҳоро мехонем (4×4 ; 9×2 ё $40:4$ ва ғ.) ва кӯдакон бояд зуд муайян кунанд, ки он чӣ қадар хоҳад буд ва онҳое, ки рақамҳои 1 ва 6 доранд, ба назди тахта баромада, рақами 16-ро ташкил медиҳанд. Барои ҳар як мисол ва ҷавобе, ки зудтар ва дуруст иҷро шудааст, ҳолгузори карда мешавад. Қаторе, ки бештар ҳол ба даст меорад, ғолиб доништа мешавад.

Бозӣ на танҳо ба таҳкими маҳорати муайяни ҳисоббарорӣ, махсусан чадвали зарб ва тақсим, мусоидат мекунад, балки дар рафти он фаҳмиши маъноии маҳаллии ададҳо равшан мегардад. Дар ин ҳолат хонандагон бояд аз ҷой бархезанд, то як адад воҳидҳоро, адади дигар даҳиҳоро ифода кунанд. Омезиши ҷойҳо ҳамчун бохт дар бозӣ ба ҳисоб гирифта мешавад.

Бозии "Мисолҳои даврӣ". Ман кортхоро бо мисолҳои пешакӣ омода карда, интихоб мекунам, то ки ҷавоби мисоли қаблӣ ибтидои мисоли оянда бошад. Ҳар як хонанда дар як қатор чунин корт мегирад. Дар ин ҷо хато накардан хеле муҳим аст! Дар дарси навбатӣ, мисолҳои даврашакл ба хонандагони қатори дигар дода мешаванд.

Бозии "Қадам қатор бехтар?". Хонандагоне, ки дар қатори аввал қарор доранд, ба хонандагони дар қатори дуюм доир ба чадвали зарб (аз ҷумла тақсим) саволҳо медиҳанд. Баъд хонандагони қатори дуюм барои хонандагони қатори сеюм мисолҳои тайёр мекунанд. Дар тахта шумораи ҷавобҳои дурусти ҳар як қаторо ҳисоб карда мешавад.

Бозии "Ҷуфти мувофиқро пайдо кун". Аз ҳар як қатор се нафарӣ хонандагон бо навбат ба тахтаи синф мебароянд. Вазифа: дар қуттиҳо рақамҳоро нависед, то баробариҳои дуруст ба даст оред.

$$9 \times 4 = ? + ?$$

$$42 : 6 = ? - ?$$

$$76 - 44 = ? \times ?$$

$$27 + 27 = ? \times ?$$

Бозиҳои дар боло овардашуда, танҳо баъзе намудҳои кор дар дарси математика мебошанд, ки фаъолияти хонандагонро самарнок мегардонанд. Ҳангоми иҷрои вазифаҳои дар боло баррасишуда хонандагон фикр мекунад, муқоиса мекунад, таҳлил мекунад, ки ин раванд барои азхудкунии бештар, босамар ва бошуурокаи дониш, маҳорат ва малака мусоидат мекунад.

АДАБИЁТ

1. Занько С.Ф. Игра и учение. Части 1 и 2 / С.Ф.Занько, Ю.С.Тюнников, С.М. Тюнникова. - М.: Ассоциация "Профессиональное образование", 1992.
2. Кларин М.В. Инновационные модели обучения в зарубежных педагогических поисках / М.В.Кларин. - М., 1994. - 178 с.
3. Пидкасистый П.И. Искусство преподавания. 2-е издание / П.И.Пидкасистый, М.Л. Портнов. - М.: Педагогическое общество России, 1999 - 212 с.
4. Сикорский И.А. Душа ребенка / И.А. Сикорский. - Киев, тип. Кульженко, 1911г.
5. Торопова Г.Н. Дидактическая игра как средство повышения эффективности уроков математики (*мақола*)
6. Шмаков С.А. Культура - досуг – ребенок / С.А. Шмаков. - М., 1994.
7. Игротехника. Методология. Теория. Практика. - М.: изд. АМБ - агро, 2000. -339с.
8. Шмаков С.А. Игра и дети / С.А. Шмаков. - М., 1968. - 57с.
9. Шмаков С.А. Игры учащихся - феномен культуры / С.А. Шмаков. - М.: Новая школа, 1994. -240с.
10. Щедровицкий Г.Б. Методологические замечания к педагогическим исследованиям игры // Психология и педагогика игры дошкольников / Г.Б. Щедровицкий. -М.: Просвещение, 1966. -С.34
11. Щедровицкий Г.Б. Игры для взрослых / Г.Б. Щедровицкий. - Смена, 1982, от 5/П
12. Щербакова С.Г. Пусть на уроках дети играют /Научные достижения и передовой опыт в области педагогики и народного образования / С.Г. Щербакова. - М.: Педагогика, 1990. -Выпуск 5. -С.24-26.
13. Щукина Г.И. Активизация познавательной деятельности учащихся в учебном процессе / Г.И. Щукина. - М.: Просвещение, 1979.

БОЗИИ ДИДАКТИКӢ ҲАМЧУН ВОСИТАИ БАЛАНД БАРДОШТАНИ САМАРАНОКИИ ДАРСӢОИ МАТЕМАТИКА

Таҳқиқи бозиҳои дидактикӣ дар педагогика масъалаи мубрам ба ҳисоб рафта, татбиқи онҳо дар раванди таълим барои баланд бардоштани сифати дарс ва таъмини самарнокии он мусоидат мекунад. Дар мақола назари олимони рус мавриди баррасӣ қарор гирифта, аҳамияти татбиқи бозиҳои дидактикӣ барои такмили маҳорату малакаи хонандагон таъкид гардидааст. Дар мақолаи мазкур муаллиф афкори илмии М. Б. Кларин, С.А. Шмаковро мавриди таҳлил қарор дода, аҳамияти истифодаи бозиҳои дидактикӣ дар дарс мушаххас нишон додааст. Ба андешаи ӯ, бозиҳои дидактикӣ қобилияти фаҳми хонандагонро баланд мебардоранд, шавқу ҳавасро нисбат ба дарсу таълим бештар мегардонанд. Муаллифон бозиҳоро ба гуруҳҳо ҷудо мекунад: бозии аҳамияти тарбиявӣ дошта, бозии назоратӣ ва бозии умумӣ. Муаллифон намунаи, навъҳои гуногуни бозиҳоро оварда, таҳлил кардаанд. Ҳар як бозиро баррасӣ карда, хусусиятҳои онҳоро нишон додаанд. Ба андешаи муаллифон, бозиҳои дидактикӣ бояд дар тамоми марҳилаҳои таълим истифода гарданд, зеро таъсири онҳо ба раванди таълим мусбат ва босамар аст. Бозиҳо барои ташаккули шахсияти инсон нақши муассир доранд. Тақвияти андеша ва ташаккули ҳислатҳои мусбати инсонӣ маҳз тавассути истифодаи бозиҳои гуногун дар дарс сурат мегиранд. Андешаҳои муаллифон бо далелҳо ва мисолҳо асоснок карда шудаанд. Мақола дар асоси талаботҳои муқараршудаи илмӣ рӯйи қор омадааст.

Калидвожаҳо: бозӣ, дидактика, мисол, хонанда, муаллим, маҳорат, усул, фикронӣ, талабот, меъёр, бозиҳои дидактикӣ, шавқу рағбат, омӯзиш.

ДИДАКТИЧЕСКАЯ ИГРА КАК СРЕДСТВО ПОВЫШЕНИЯ ЭФФЕКТИВНОСТИ УРОКОВ МАТЕМАТИКЕ

Исследование дидактических игр в педагогике считается актуальной проблемой, а их применение в образовательном процессе способствует повышению качества урока и обеспечению его эффективности. В статье обсуждалось мнение российских ученых, а также подчеркивалась важность применения дидактических игр для совершенствования навыков учащихся. В данной статье автор представляет научное мнение М. Б. Кларин, С.А. Шмакова были проанализированы и наглядно показали важность использования дидактических игр на уроке. По его мнению, дидактические игры повышают способности и понимание учащихся, повышают их интерес к обучению и обучению. Автор делит игры на группы: игры воспитательного значения, контрольные игры и общеигровые игры. Авторы представили и

проанализировали примеры разных типов игр. Они рассмотрели каждую игру и показали их особенности. По мнению авторов, дидактические игры необходимо использовать на всех этапах обучения, поскольку их влияние на учебный процесс положительное и эффективное. Игры играют важную роль в формировании личности человека. Укрепление мышления и формирование положительных качеств человека происходит посредством использования на занятиях различных игр. Мнения авторов обоснованы фактами и примерами. Статья основана на установленных научных требованиях.

Ключевые слова: игра, дидактика, пример, ученик, учитель, умение, метод, мышление, требования, нормативы, дидактические игры, интерес, обучение.

DIDACTIC GAME AS A MEANS OF INCREASING THE EFFECTIVENESS OF MATHEMATICS LESSONS

The study of didactic games in pedagogy is considered an urgent problem, and their use in the educational process helps improve the quality of the lesson and ensure its effectiveness. The article discussed the opinion of Russian scientists, and also emphasized the importance of using didactic games to improve students' skills. In this article, the author presents the scientific opinion of M.B. Clarin, S.A. Shmakov were analyzed and clearly showed the importance of using didactic games in the classroom. In his opinion, didactic games increase students' abilities and understanding, increase their interest in teaching and learning. The author divides games into groups: educational games, test games and general game games. The authors presented and analyzed examples of different types of games. They looked at each game and showed their features. According to the authors, didactic games should be used at all stages of learning, since their influence on the learning process is positive and effective. Games play an important role in shaping a person's personality. Strengthening thinking and the formation of positive qualities of a person occurs through the use of various games in the classroom. The authors' opinions are substantiated by facts and examples. The article is based on established scientific requirements.

Key words: game, didactics, example, student, teacher, skill, method, thinking, requirements, standards, didactic games, interest, learning.

Маълумот дар бораи муаллифони: *Юнусова Нафисахон Муродовна* – Донишгоҳи миллии Тоҷикистон, кафедраи умумидонишгоҳии педагогика, профессор. **Суроға:** 734025, шаҳри Душанбе, Ҷумҳурии Тоҷикистон, хиёбони Рӯдакӣ, 17. E-mail: nafisa48@mail.ru Телефон: **(+992) 907-97-48-07**.

Мадалиева Гулдаста – Пажуҳишгоҳи рушди маорифи ба номи А.Ҷоми Академияи таҳсилоти Тоҷикистон, унвонҷӯй. **Суроға:** 734024, шаҳри Душанбе, Ҷумҳурии Тоҷикистон, кӯчаи Айни, 45. Телефон: **(+992)908-908-852**

Сведения об авторах: *Юнусова Нафисахон Муродовна* – Таджикский национальный университет, общеуниверситетская кафедра педагогики, профессор,. Адрес: 734025, город Душанбе, РеспубликаТаджикистан, проспект Рудаки, 17. E-mail: nafisa48@mail.ru Телефон: **(+992) 907-97-48-07**.

Мадалиева Гулдаста – Институт развития образования имени А.Джами Академии образования Таджикистана, соискатель. **Адрес:**734024, город Душанбе, Республика Таджикистан, улица Айни, 45. Телефон: **(+992)908-908-852**

Information about the authors: *Yunusova Nafisakhon Murodovna* – Tajik National University, university-wide department of pedagogy, professor. **Address:** 734025, Dushanbe city, Republic of Tajikistan, Rudaki Avenue 17. E-mail: nafisa48@mail.ru Phone: **(+992) 907-97-48-07**.

Madalievа Guldasta – Institute for Educational Development named after A. Jami of the Academy of Education of Tajikistan, applicant. **Address:** 734024, Republic of Tajikistan, Dushanbe city, Aini street 45. Phone: **(+992)908-908-852**

**ҒОЯҲОИ ТАЪЛИМӢ-ТАРБИЯВӢ ДАР НАЗМИ СУФИЁНА ВА РОҲАНДОЗИИ
ОНҲО ДАР ПЕДАГОГИКАИ МУОСИР**

Ҳусейнов Н.М., Қодиров К.Б.

**Донишгоҳи давлатии омӯзгории Тоҷикистон ба номи С.Айнӣ
Донишгоҳи миллии Тоҷикистон**

Танзим ва табақабандии роҳёфти назми суфиёна дар фаъолияти таълимӣ-тарбиявии муассисаҳои таълимӣ дар мадди аввал шиносӣ бо мероси фарҳангӣ-ахлоқии гузашта ва огоҳии судманд аз он аст, ки дорои се ҳадаф ва коркард мебошад: раҳбарии фаъолияти таълимӣ-тарбиявӣ, эҷоди ангезаҳои ахлоқӣ дар хонандагон ва тавачҷуҳ ба мероси пандуахлоқии ниёгон дар фаъолиятҳои таълимӣ-тарбиявӣ аст.

Муҳтавои муҳимми ин масъала интихоби дуруст ва саҳеҳи ҳадафи таълимӣ-тарбиявидоштаи назми суфиёна аст. Дар ин маврид ҳамоҳанг сохтани барномаҳои таълимӣ ва тарбиявӣ ба омӯзиши назми суфиёна муҳим аст ва яке аз масъалаҳои муҳим дар барномаҳои таълимӣ-тарбиявӣ муқаррар намудани ҳадафи он низ мебошад.

Назми суфиёнаи Саной, Аттор ва Ҷалолиддини Балхӣ дар масъалаҳои тарбия, ахлоқ ва рушду такомули хонандагон муҳим аст, зеро дар арсаи орои бадеӣ суруда шудааст, ки то ҳол барои хонандагони муассисаҳои таълимӣ аҳаммияти таълимӣ-тарбиявии он ба сурати муайян, роҳандозӣ нагардидааст. Осори назми Саной, Аттор ва Ҷалолиддини Балхӣ мактаби муҳими тарбиявӣ-таълимӣ дар асрҳои миёна буда, дар рисолаҳои арзанда эҷод гардидааст, ки дорои вижаҳои афкор, андешаҳо ва одоб мебошанд. Суфия марказҳои таълимӣ ва омӯзишӣ мисли мактабхона, мадраса, омӯзишгоҳ, аз ҷумла ба номи «хонақоҳ»-ро бо ҳадафи мушаххас таъсис карда буданд ва дар он бештар дарси ахлоқ медоданд. Хонақоҳ, дар амал, макони омӯзиши ахлоқии шабонарӯзии суфиёна шинохта мешуд, ки таълимгирандагон дар он таҳти омӯзиш қарор мегирифтанд. Бинобар ин, роҳандозии назми суфиёна аҳаммияти таълимӣ-тарбиявӣ дорад ва дар ҳақиқат, ин роҳандозӣ ва арзёбии ин андешаҳои ахлоқӣ барои хонандагони муассисаҳои таълимӣ мактаби муҳимми таълимӣ-тарбиявӣ аст.

Имтиёзоти назми суфиёна ва роҳандозии он дар муассисаҳои таълимӣ аз хизмат ба меҳан, тарбияи ахлоқӣ ва касб намудани маърифат аст. Ин ҷо саъй ба он бояд кард, ки аҳаммияти таълимӣ-тарбиявии назми суфиёна бо шакли низомдошта истифода карда шавад ва ин амр, дар ҳолате муяссар мегардад, ки агар мавзӯҳои ахлоқии он дар ҷараёни таълим ва тарбия бошад. Дар ин замина, аҳаммияти таълимӣ-тарбиявии назми суфиёна дар чор фасл бо унвони заминаҳо, ҳадаф, усул ва шеваҳои таълим ва тарбия бояд роҳандозӣ карда шавад. Заминаи таълим ва тарбиявии назми суфиёна аз андешаҳо, афкор ва нигоришҳои алоқаманд ба маърифатшиносӣ, ҷаҳоншиносӣ ва инсоншиносӣ иборат аст, ки ба ҳаёти ин шоирон пайваستا аст ва таҳти таъсири онҳо баҳс мекунанд. Шоирони суфия андешамандони таълим ва тарбия буданд ва орифона саъй доштанд, аз манзари андеша ва биниши хеш ҳадаф ва ғояҳои таълимӣ ва тарбиявиро муайян намоянд. Саной, Аттор, Ҷалолиддини Балхӣ ва дигар донишмандони аҳли тасаввуф ҳадафи таълим ва тарбияро биниши бештари ахлоқӣ медонистанд ва мавриди тавачҷуҳ қарор медоданд.

Ин донишмандони таълим ва тарбия усули тарбияро таҳти унвони фаъолият, ҳайрат, сабқат, масъулият, эътидол, таносуби амал ва вазъи иҷтимоӣ зикр мекарданд. Таълим ва тарбия ҳангоме муваффақ аст, ки агар ҳадаф дошта бошад. Вақте тарбия ҳадаф дорад, агар шева ва мазмуни тарбиявӣ дошта бошад ва омӯзгор (мураббӣ) ин ҳангом дилсӯз ва қорсоз аст. Дар ҳолате ки барои такомули тарбия

мақсад вучуд дошта бошад, омӯзгор (мураббӣ) дар шароитҳои гуногун заминаҳои тарбияро муайян менамояд.

Бинобар ин, мавҷуд будани мақсад дар мураббисозии таълим ва тарбия дастурамалест, ки тадбири тарбияро мавриди таваҷҷуҳи омӯзгорон (мураббӣён) қарор медиҳад. Дар ҳолате, ки мақсади таълим ва тарбия мураббисозӣ нест, мақсади тарбия ҳам эҷод нашудааст.

Мақсади таълим ва тарбия дар муассисаҳои таълимӣ иҷтимоӣ сохтани хонандагон аст. Дар назми суфиёна таълим ва тарбия бо назардошти иҷтимоӣ сохтани инсон пазируфта шудааст. Асли иҷтимоӣтарбияи ангеҷаҳои иҷтимоӣ, эҷоди заминаи пайвастании хонандагон ба ҷамъи иҷтимоӣ, парҳез намудани онҳо аз канораҷӯӣ, омода намудани онҳо барои арзу шикоят, ошно сохтани омӯзгорон (мураббӣён) ба масъулиятҳои иҷтимоӣ онҳо ва бунёди руҳияи эҷодкорӣ хонандагон (мураббӣён) дар партави иҷтимоӣ шудан аст.

Саной дар «Ҳадиқат-ул-ҳақоик», Аттот дар «Мантиқ-ут-тайр» ва Ҷалолиддини Балхӣ дар «Маснави маънавӣ», дар бисёр маврид асли иҷтимоӣтарбияро баррасӣ намудаанд, ки усули расидан ба камол аст. Онҳо таъкид кардаанд, ки узвият дар ҷомеа инсонро арзишманд ва маънавӣ месозад, зеро инсон дар худпарастӣ ҷудо мешавад, то ба ҷомеа пайванд гардад ва вазифаҳои иҷтимоиро ба уҳда мегирад ва масъулиятнок мегардад. Дар партави пайвастан ба иҷтимоӣ руҳияи навадешӣ, дилсӯзӣ, муҳаббат дар инсон тарбия карда мешавад.

Муҳтавои таълим ва тарбия дар назми суфиёна тарбияи инсондӯстӣ аст, ки ба методҳои хос алоқаманд аст. Методҳои таълим ва тарбия ба ду гурӯҳ тақсим мешаванд: а) методи тарбиявии амалӣ. Омӯзгор (мураббӣ) бояд бо методи татбиқи тарбия ба асоси ҳадаф ва усули муайян ошно бошад, то аз байни онҳо методе, ки бо шароит мувофиқ аст, дар тарбия истифода намояд, монанди усулҳои меҳрварзӣ, ташвиқ, танбеҳ, ҷазо ва ғайра; б) методи худсозӣ – хонандагонро ба камали маънавӣ наздик месозад, онҳоро аз разилӣ, ошно ба фазл, зикр ва фикр тарбия менамояд. Ин методҳо воситаҳои худсозӣ ва тарбияи маънавианд. Ин методҳои тарбиявии таъсирпазиранд ва дар шароити иҷтимоӣ ва ҷуғрофӣ ногузиранд, ба хонавода, мактаб, рафтори падару модар, омӯзгорон (мураббӣён) ба хонандагон низоми имконпазир меофаранд ва ба ин асос, падару модар, омӯзгорон, мураббӣён бо таври кулл бояд аз ин методҳои тарбиявӣ огоҳ бошанд ва аз онҳо дар тарбия баҳра баранд.

Дар назми суфиёна методҳои тарбияи ибратомӯз аз назари айни ва истифодаи он дар таълиму тарбия барои омӯзгорон (мураббӣён) зарур аст, зеро кӯдакон дар солҳои нахустини зиндагӣ осудапазирӣ ва ибратомӯзиро аз падару модар, атрофиён, ҳамбозӣён, ҳамнишон аз мураббӣён ибрат мегиранд ва шахсияти онҳо аз ин тарик сохта мешавад ва чун бузургтар

мешаванд, шахсиятҳои иҷтимоӣ, фарҳангӣ ва ҳунари мегарданд. Агар падару модар, омӯзгорон, мураббӣён, шахсиятҳо ва калонсолони ҷомеа намуна дар рафтор ва кирдор бошанд, дар натиҷаи мушоҳидаи ибратомӯз қарор дошта бошанд, метавонанд шахсияти мувофиқи иҷтимоиро ташаккул диҳанд ва ба таври айни онҳоро тарбия намоянд, бинобар ин падару модар ва омӯзгорон (мураббӣён) бояд дар ислоҳи рафтор ва ахлоқи худ саъй намоянд. Масалан, Ҷалолиддини Балхӣ методи ибратомӯзро дар қолаби тамоили зебо баён мекунад ва ин методро ба Имом Алӣ (х) исбот менамояд; зане саросема назди Имом Алӣ (х) рафт ва гуфт: «Имом кӯдакам болои бом рафта ҳарчӣ ўро мехонам гӯш намекунад ва ин ки дар хатари сукут аст ва раҳиҳои фарзандам танҳо ба дасти туст, чӣ кунам? Имом Алӣ (х) фармуд: кудаки дигарро ба бом бибар то чун кӯдакат ўро бубинад, ибрат бигирад ва аз бом равад ва аз хатари сукут раҳой ёбад; модар чунин кард ва фарзандаш аз хатар эмин монд» [13, с. 11].

Дар ашъори пандомези суфиёна таълим ва тарбия тавассути методи ибратомӯзӣ мавриди таваҷҷуҳ қарор дорад ва онро аз омилҳои муҳими рушди ёдгорӣ иҷтимоӣ, асос ва пояи асли шаклгирии шахсияти кӯдак дар давраи ҳафт соли аввали зиндагӣ аст ва тақлид ва ибратгирӣ дар ин айём муҳим аст, ки кӯдак чӣ гуна сухан гуфтад, чӣ

гуна роҳ рафтан, чӣ гуна рафтор кардан ва ба таври кулӣ, чӣ гуна зиндагӣ карданро аз падару модар, атрофиён, ҳамбозиён ва омӯзгорон (мураббӣён) биёмӯзад ва бинои асли шахсияти олудаи худро сомон диҳад. Дар солҳои баъди навҷавонӣ ва ҷавонӣ чун ба сӯйи шахсияти вучуди худ ва ёфтани ҳувияти хос ва ибрази шахсияти худанд, мехоҳад чӣ гуна зистанро биомӯзанд. Бо шиддат аз он чи ба онҳо арз мешавад ва таъсир менамояд, ба таври табиӣ аз рафтори падару модар, наздикон, омӯзгорон (мураббӣён) ва аз шахсиятҳои иҷтимоӣ ибрат мегиранд. Бояд донист, ки ҳамон меъёри осудапазирии кӯдакон ва навҷавонон аҳаммият дорад, яъне падару модар ва омӯзгорон (мураббӣён) метавонанд бо рафтор хислати накуиро тарбия намоянд. Бинобар ин, нафъпазиртарин ва муассартарин методи тарбиявӣ методи ибратомӯзӣ аст.

Муҳаббат ва меҳрварзӣ асоси таълиму тарбия аст. Кӯдаки хурдсол мехоҳад ўро дар оғӯш гиранд ва ў моил аст бо касе бозӣ кунад ва касе ўро дӯст бидорад, бо ў гап бизанад, инҳо эҳтиёҷоте мебошанд, ки бояд ба инобат гирифта шаванд. Дар ашъори Мавлоно Ҷалолиддини Балхӣ мавриди меҳрварзӣ чунин аст:

*Аз муҳаббат талхҳо ширин шавад,
Аз муҳаббат мисҳо заррин шавад.
Аз муҳаббат дардҳо софӣ шавад,
Аз муҳаббат дардҳо шофӣ шавад.
Аз муҳаббат мурда зинда мекунад,
Аз муҳаббат шоҳ банда мекунад,
Ин муҳаббат ҳам натиҷаи дониш аст,
Ки газофа бар чунин тахте нишаст [4, с. 64].*

Тадқиқоти раваншиносӣ нишон медиҳанд, ки ҳузури касе, ки бо кӯдак аст ва дар бозиҳо ширкат мекунад, ба рушди равонии кӯдак кумак мекунад. Ҳарчӣ кӯдак рушд мекунад, ба муҳаббат ва меҳрварзӣ ниёзманд аст. Хона ва мактаб дар меҳрварзӣ ва муҳаббат ва ташаккули шахсият таъсир доранд. Бинобар ин, падару модар ва омӯзгорон (мураббӣён)-ро лозим аст, ки методи меҳрварзиро истифода намоянд ва бо ин усул тарбияи фарзанди хешро осон намоянд, ки бехтарин усул забон аст, ки меҳру муҳаббатро ибраз менамояд, зеро забон ба меҳру моёи таҳкими пайванди тарбия ва ҳифзи ин пайванди лозима заминаи таъсиргузорӣ дорад.

Дар назми суфиёна меҳрварзӣ ва муҳаббат паҳлуи самарабахшест, ки кӯдакро дигаргун месозад ва омӯзгор (мураббӣ) бо меҳрварзӣ метавонад заминаҳои тарбияпазирӣ бисозад ва бо ин усул тавачҷуҳи таълимгирандаро ҷалб намояд, то ў ҳама розҳои худро бигӯяд. Меҳрварзӣ хонандагонро омода месозад, ки ба тақлиф шавқ дошта бошанд. Меҳрварзӣ ҳидоятест, ки хонандагон ба таҳсил шавқ бештар дошта бошанд ва ба фидокорӣ омода бошанд ва бо ин усул ҷоҳилият баргараф карда мешавад: «Имоми Содик(х) тавсияи гаронқадре дар ин замина ба башар додааст, ки агар муҳаббати касеро дар дил дорӣ ба ў бигӯ дӯстат дорам, зеро ибрази меҳр мавҷуд мешавад, дӯстии шумо устувортар гардад» [6, с. 64].

Методи ташвиқ ва танбеҳ дар осори шоирони суфия ғояи тарбиявӣ дорад. Тарқиқи методи ташвиқ ангезаҳо, майлу рағбати таълимгирандагон анҷом дода мешавад ва майлу фитрати онҳо ба меҳру муҳаббат ва кадршиносӣ таъмин карда мешавад. Муассисаи таълимӣ метавонад танбеҳро истифода намояд ва истифодаи танбеҳ ин ташвиқ ва ҳидояти таълимгирандагон аст, зеро ба инобат нагирифтани хатокориҳо ба таълим ва тарбия таъсири манфӣ дорад. Дар ин замина, ташвиқ ва танбеҳ барои рушди таълим ва тарбия муҳим аст.

Мақсад аз методи ташвиқ ва танбеҳ ислоҳи рафтори таълимгирандагон аст, ки дар онҳо масъулияти муносиб тарбия карда мешавад. Мақсад аз танбеҳ низ посух дар баробари номатлубии таълимгирандагон аст, аз ҷумла, нигоҳи сарди омӯзгор, рӯй гардонидан, тағйири чеҳра ва ғайра. Дар ин асос, назари шоиронаи суфия дар ташвиқ он аст, ки танбеҳ муҷозот намудан аст ва решаи ташвиқ ва танбеҳ ҳам ҳамин амр аст, ки бояд кори нек ва бади таълимгиранда аз ҳам ҷудо карда шаванд ва некукорӣ ў ва бадкорӣ ў дар рафтори таълимгиранда ислоҳ карда шавад. Дар

назми суфиёна бадӣ ва некӣ яксон нест ва бадкорӣ аз накукорӣ ҷудо карда мешавад. Бинобар ин, асли ташвиқ ва танбеҳ пазируфта шудааст, муҳим ташвиқ аст, аммо дар ҳолате ки ташвиқ воқеӣ нашавад, танбеҳ зарур аст.

Шоирони суфия асоси таълим ва тарбияро дар методи ташвиқ – нақши таъинкунандаи муҳаббат ва рафиқ сохтан медонанд, ки омӯзгорон (мураббӣён) танҳо барои ислоҳ ва тарбия онро истифода мекунад ва агар онҳо танбеҳро мохирона истифода намоянд, дар нақши шахсияти таълимгиранда муҳим аст. Танбеҳ – методи тарбиявӣ аст, ки омӯзгор вазифадор аст барои ёдгирии бехтари донишомӯзон ва тарбияи саҳеҳ аз он истифода намоянд.

Яке аз методҳои муҳимми таълиму тарбия дар назми суфиёна мушовара аст. Мушовара шаклҳои гуногун дорад, яъне иртиботи фикрӣ ва биниши байни муроҷиаткунанда ва мушовир барои эҷоди тағйирот ва дигаргуниҳо барои муроҷиаткунанда аст, то бо шинохти бештар ва биниши саҳеҳ битавонад тасмимоти алоқаманд дошта бошад ва мушкилоти худро ҳал кунад. Бинобар ин, мушовара панд додан ва мавзуғирӣ аст. Дар шеъри суфия нақши мушовара дар кумак кардан ба таълимгиранда бо мақсади тағйирот дар шинохт ва пайдоиши роҳи ҳалли мушкилот зикр карда шудааст. Шоирони суфия аҳаммияти мушовараро бештар баррасӣ намуданд. Сухан дар бораи машварат, ҳадафи машварат, нақши машварат ва шароити мушовара дар ҷараёни таълиму тарбия аст, ки дар назми суфиёна ҷойгоҳи муҳим дорад ва ҳамчун методи тарбияи муфид истифода карда мешавад. Масалан, Аттор дар заминаи таълиму тарбия омӯзиши гурӯҳӣ (синфӣ)-ро таъкид мекунад ва бовар дорад, ки кӯдакон бояд бо ҳамсолони худ ба дониш аз худ намудан пардозанд, зеро омӯзиши гурӯҳӣ (синфӣ) рағбати онҳоро афзун менамояд, илова бар ин, табодули назар ва мушовараи кӯдаконро бо якдигар густариш медиҳад. Методи ибратомӯзӣ аз методҳои муҳимми таълиму тарбия дар шеъри суфия аст. Ибратомӯзӣ аз одатҳои бад даст кашидан ва арзёбии онҳо аст, ки таълимгирандагонро ба роҳи дуруст роҳнамоӣ мекунад. Мавлоно Ҷалолиддини Балхӣ дар «Маснавии маънавӣ» ибратомӯзиро нишонаи хирадмандӣ донистааст. Вай бар ин бовар аст, ки таълимгиранда метавонад дар таърихи гузаштагон ҷойгоҳи худро ёбад ва аз ҳукми таърих ибрат бигирад. Мавлоно дар «Достони Мусо(ҳ)» таъкид менамояд, ки таълимгиранда метавонад ба ин достони ибратомӯз тавачҷуҳ намоянд ва аз он ибрат бигирад. Забони қисса ё дostonсароӣ дар назми суфиёна яке аз методҳои омӯзишӣ аст, ки дорои ҷозибача аст ва аз тариқи он ҳақиқат ва воқеият арзёбӣ карда мешавад ва таъсири он мушоҳида мегардад. Нақли дoston аз умдатарин методи мавриди истифодаи Мавлоно Ҷалолиддини Балхӣ аст. ӯ бисёр ҳақоқиқу сирри таълиму тарбияро дар қолаби қисса ва ҳикояҳо баён кардааст. ӯ дostonҳои «Маснавии маънавӣ»-ро нақди ҳоли инсон ва бозтобии аҳволи дарунии ӯ медонад:

Бишнавед эй дӯстон ин дoston,

Худ ҳақиқат нақди ҳоли мост он [4, с. 111].

Дostonҳои «Маснавии маънавӣ» ҳарчанд дар бораи ҷонварон, ривоятҳои қадимии паҳлавӣ, асотирҳо ва афсонаҳо ё шахсиятҳои таърихӣ аст, вале бояд аз назари муҳтавои он истифода карда шаванд. Яъне, мақсади Ҷалолиддини Балхӣ аз методи баёни қисса ва қиссагӯӣ ва дostonҳои таърихӣ хидоят ва саодати донишомӯзон аст.

Дostonсароӣ аз методҳоест, ки дар таълиму тарбияи муассисаҳои таълимӣ бояд мавриди истифода қарор дода шавад. Шоирони баландпояи суфия аз ин метод бисёр баҳра бурданд ва аз ин тариқ, мафҳумҳои тарбия, ахлоқ ва иҷтимоӣро таъриф доданд.

Тамсил дар назми суфиёна методи таълим ва тарбия аст, ки мақсад ва муродро наздик сохта, матлабро ба фаҳм муайян месозад. Тамсил ин мучассам сохтани матлаб дар зеҳн аст. Тамсил монанди ташбеҳ аст, бо ин тафовут, ки тамсил ташбеҳ аст, яъне дар ҳолате ки чанд мавзуи тарбиявӣ дар мавриди ташбеҳ қарор мегирад ва маълум мегардад, ки тамсил монанди тамсил таълимгирандаи ношоиста, ки китоб намехонад, аст. Қудрати тамсил нишонаи азамати андеша аст, ки фикрро руҳ

медихад. Шоирони аҳли суфия барои тафҳими ҳақиқати маънӣ ва наздик кардани маъноӣ латифи руҳонӣ ба зеҳн аз тамсил баҳра бурдаанд. Тамсил барои равшан сохтани матлаб дар зеҳн истифода бурда мешавад:

*Фикрат бад, нохун пур зи ҳар дон,
Меҳарошад дар таъмақ рӯи ҷон [5, с. 61].*

Ҳамин тариқ, методҳои таълим ва тарбия дар назми суфиёна аз ду қисм иборатанд: методҳои тарбиявӣ ва методҳои худсозӣ. Нахуст лозим аст ин нуқтаҳоро ёдовар шавем, ки аксари шоирони суфия мавқеи марҳилаи сайр ва сулуқро дар ҳафт марҳила баён намудаанд. Аҳтор дар «Мантиқ-ут-тайр» марҳилаи ҳафтгонаи сайру сулуқро бо тартиб - ишқ, маърифат, истиғно, тавҳид, ҳайрат ва фано тақсим кардааст, ки он чи мавриди баён аст, методи худсозӣ аст. Нуқтаи нахустини худсозӣ дар «Мантиқ-ут-тайр» майдони камол – майдони амал ба илм аст:

*Илм чандон, ки беиштар хоҳӣ,
Чун амал дар ту нест нодонӣ.
На муҳаққиқ буд на донишманд,
Чорное бар ӯ китобе чанд.
Он тухимағзро чи илм ва хабар,
Ки бар ӯ ҳезум аст ё дафтар [2, с. 43].*

Шоирони суфия амали солеҳро ба илм талаб намудаанд ва дар осори худ солиқон ва толибони камолро ба амал даъват намудаанд. Бо ин тартиб, маъҳази ҳамаи назми суфиёна таълим ва тарбияи ахлоқӣ аст ва онҳо доштани гомӣ устуворро дар амал ба илм таъкид намудаанд.

Дар «Консепсияи миллии тарбия дар Ҷумҳурии Тоҷикистон» истифодаи мақсадноки фарҳанги ахлоқӣ ва усулҳои мардумии тарбия дар мундариҷаи ҷараёни педагогӣ таъкид ёфтааст. Дар назми суфиёнаи тоҷику форс, ки дар он методҳо ва шаклҳои анъанавии таълиму тарбия инъикос ёфтаанд, дар ташаккули ахлоқии хонандагонӣ муассисаҳои таълимӣ муҳим аст ва роҳандозии он зарурият дорад.

Роҳандозии назми суфиёна (ашъори суфияи Саной, Аҳтор Ҷалолӣдини Балхӣ ва диг.) бояд бо ҷунин муҳтавои таълимӣ-тарбиявӣ дар муассисаҳои таълимии кишвар ба роҳ монда шавад:

1) мувофиқ намудани андешаҳои маънавию ахлоқии назми суфиёна дар китобҳои дарсӣ, барномаҳои таълимӣ, нақшаҳои дарсӣ, фаъолиятҳои дохилимактабӣ ва берунамактабӣ; дастрасии намунавии онҳо дар мактаб ва синф барои донишомӯзон, то онҳо тавонанд дар ҷараёни таълиму тарбия онҳоро истифода намоянд ва баҳра бигиранд; 2) истифодаи бемақсад ва ҳамешагии осори тарбиявӣ-ахлоқии назми суфиёна дар асри муосир – асри фаромодерн ва фарошинохт, яъне вусъат бахшидани тарбияи ақлӣ; 3) татбиқи тадриҷии паҳлуҳои ахлоқӣ-тарбиявӣ назми суфиёна бо назардошти сармояи ақлӣ ва ҷовидонагии он; 4) тағйироти бунёдии таълиму тарбияи хонандагон хангоми омӯзиши назми ахлоқии суфиёна; 5) эҷоди ин тағйирот дар ҷараёни таълиму тарбия ва муайян намудани аҳаммияти тарбиявӣ ин тағйирот; 6) зурурияти омӯзиши назми суфиёна дар таълиму тарбияи зеҳнии хонандагон; 7) татбиқи назми суфиёна дар имтиҳонот ва усулҳои таъмини он дар мавзӯҳои китобҳои дарсӣ; 8) тартиб додани луғати вожаҳои мушкилфаҳми шеърӣ суфия дар поварақи китобҳои дарсӣ; 9) тавассути эҷоди барномаҳои таълимӣ ҷорӣ намудани таҷрибаҳои ахлоқии назми суфиёна бо мақсади тарбияи маънавии хонандагон; 10) натиҷаи ин барномаҳои таълимӣ дар баҳра бурдани хонандагон аз фарҳанги гании гузашта ҷун сармояи миллий.

Омӯзгорони муассисаҳои таълимӣ бояд огоҳ бошанд, ки бисёр аз шеърҳои суфия дар бораи таълим ва тарбия, бо худ вожаҳои маънии муҳталифдоранд, оғоз мегарданд. Ин бисёр муҳим аст, аксари вожаҳои таълимӣ-тарбиявӣ маъноҳои суфиёнадоранд, ки аз омӯзгорон (мураббӣён) тақозо менамояд, ки зеҳни боматлаб дошта бошанд. Маҳз ин усули таълим ва тарбия роҳбарӣ ва ҳидоятро талаб менамояд.

Яке аз мушкилоти муассисаҳои таълимии кишвар таҳияи нодурусти китобҳои дарсӣ, алалхусус дар адабиёти тоҷик ин ба инобат нагирифтани тарбияи ахлоқии хонандагон дар партави назми сармоядори суфиёна ва сарфи назар кардани тағйирпазирии ҷаҳони ахлоқӣ аст. Шоирони суфия ахлоқро тағйирпазир медонанд, онҳо бар ин ақидаанд, ки инсон чӣ гунае, ки офарида шудааст, метавонад сифат, одат ва ҳатто муомилаҳои ахлоқии хешро тағйир диҳад. Аз ин нуқтаи назар, ҳам дар ҷараёни таълим ва ҳам дар ҷараёни тарбия, аз ҷумла, қорҳои беруназсинфӣ ва беруназмактабӣ, дар маҳфилҳо қироати назми суфия, ки ахлоқро рушд медиҳад, муҳим аст. Тарбияи ахлоқӣ дар муассисаҳои таълимӣ, аз рӯи нақшаи муайян бояд дар асоси марҳилаҳои рушди ахлоқии хонандагон тартиб дода шавад, зеро ахлоқ ба унвони фан аст, ки ҷаҳони хонандагонро тағйир медиҳад. Пас, бояд барномаи саҳеҳи ахлоқӣ ва ҳамоҳанг бо ҷараёни таълим муқаррар карда шавад.

Аз ин нуқтаи назар, ҳоло дар муассисаҳои таълимии кишвар роҳандозии таълиму тарбия аз тариқи барномаҳои дарсӣ бояд амалӣ карда шавад, ҷаҳони ахлоқӣ ва маънавӣ ба низоми мактаб ва синф ворид карда шавад, ба шакле, ки донишомӯзон тавонанд аз дарки он баҳра баранд; ақлу дониш бо ахлоқ ва маънавиёти оромбахш, бо ҳамоҳангӣ татбиқ карда шавад; ҷаҳони ботинии хонандагон ғанӣ гардонидани шаванд ва сармояҳои ҷовидона дар онҳо тарбия карда шавад; дар таълим ва тарбия бояд тағйироти бунёдӣ эҷод карда шавад, усулҳои тарбиявӣ аз зехн ба сӯйи ахлоқ ва маънавият нигаронидани шаванд. Бо ин мақсад, бояд барномаҳои дарсӣ, бештар ахлоқӣ-маънавӣ карда шаванд ва ин таҷриба ба маъно ва бо арзиш ба донишомӯзон дода шавад, ки натиҷаи он бояд ахлоқӣ-маънавӣ бошад. Аҳаммияти чунин барномаҳои дарсӣ дар он аст, ки ба таълиму тарбия руҳияи ахлоқӣ-маънавӣ бахшида мешавад.

Дар муассисаҳои таълимии кишвар, бо мақсади ҳудогоҳӣ аз педагогикаи гузаштаи миллат, омӯхтани нуқтаҳои таълимӣ-тарбиявӣ «Ҳадиқат-ул-ҳақоик»-и Саной, «Мантиқ-ут-тайр»-и Аттор, «Маснавии маънавӣ»-и Мавлоно Ҷалолиддини Балхӣ ва дигарон, ба мақсад мувофиқ аст.

Андешаҳои таълимӣ-тарбиявӣ дар назми суфиёна имтиёзҳои шоён дар таълиму тарбияи муосир дорад.

Баррасии афкори ахлоқии назми суфиёна дар шакли тайёр намудани барномаҳои таълимӣ, роҳандозии онҳо дар низоми таълим мақоми амалии тарбияро афзун менамояд. Албатта, назми суфиёна як дарёест, ки роҳандозии он мушкул аст, аммо дар таълиму тарбияи муосир истифода намудани он дар таълим ва тарбияи фанҳои гуманитарӣ, маҳфилҳо, намоишҳои ҳунарий, қорҳои беруназсинфӣ ва беруназмактабӣ масъулияти омӯзгорони муассисаҳои таълимии кишварро тақозо менамояд.

АДАБИЁТ

1. Абдурахимов, Б. Ишқи илоҳӣ дар ирфони исломӣ / Б.Абдурахимов. – Техрон, 1366 ҳ.ш. - 201с.
2. Аттор, Фаридуддин. Мантиқ-ут-тайр. – Душанбе: Эҷод, 2006. - 361с.
3. Балхӣ, Ҷалолиддин. Фихӣ мо фихӣ. – Душанбе: Сомон, 1992. – С.12-52.
4. Балхӣ, Ҷалолиддин. Маснавии маънавӣ. Дафтари аввал ва дувум. – Душанбе: Адиб, 2013. - 480 с.
5. Балхӣ, Ҷалолиддин. Маснавии маънавӣ. Дафтари савум ва чорум. – Душанбе: Адиб, 2013. - 480 с.
6. Балхӣ, Ҷалолиддин. Маснавии маънавӣ. Дафтари панҷум ва шашум. – Душанбе: Адиб, 2013. - 480 с.
7. Қодиров, К. Педагогика и дидактика суфизма / К.Қодиров. – Душанбе: Маориф, 2006. - 168 с.
8. Қодиров, К. Пандҳои суфиявӣ-ахлоқии Ҷалолиддини Балхӣ / К.Қодиров. – Душанбе: Маориф, 2000. - 27 с.
9. Қодиров, К. Концепсияи «инсонии комил» дар адабиёти тоҷикӣ-форсӣ асрҳои XI-XII. – Саной ва Ҷалолиддин Балхӣ / К.Қодиров. – Душанбе: Адиб, 1998. - №1-3. – С. 21-23.
10. Қодиров, К. Таърихи афкори педагогии халқи тоҷик (аз давраҳои қадим то пайдоиши ислом) / К.Қодиров. – Душанбе: Маориф, 2000. – 296 с.
11. Қодиров, К. Таърихи тарбияи мактаб ва афкори педагогии тоҷик аз давраҳои қадимтарин то пайдоиши ислом / К.Қодиров. – Душанбе: Маориф, 2004. – 264 с.
12. Куманиш, А. Партави ирфон (шарҳи истилоҳоти ирфонӣ дар куллиёти Шамс). – Техрон, 1366 ҳ.ш. - 146с.
13. Нафисӣ, А. Ҳикоеҳои Маснавий (мураттиб Н.Сухбатова, муҳаррир М. Маҳрамабеков). – Душанбе, 2003. - 161с.

14. Саной, Ҳақим. Осори мунтахаб. -Чилди 1. – Душанбе: Адиб, 1993. - 301с.
15. Саной, Ҳақим. Осори мунтахаб. -Чилди 2. – Душанбе: Адиб, 2001. - 314с.

ҒОЯҲОИ ТАЪЛИМӢ-ТАРБИЯВӢ ДАР НАЗМИ СУФИЁНА ВА РОҲАНДОЗИИ ОНҲО ДАР ПЕДАГОГИКАИ МУОСИР

Дар мақола аҳамияти таълимӣ-тарбиявӣ осори назми Саной, Аттот ва Ҷалолиддини Балхӣ мавриди таҳлил қарор дода шудааст. Зимни таҳлили рисолаҳои суфияи Саной, Аттот ва Ҷалолиддини Балхӣ методҳои таълимӣ-тарбиявӣ онҳо дар «Ҳадиқат-ул-ҳақоик», «Мантиқ-ут-тайр» ва «Маснави маънавӣ» баррасӣ гардидаанд. Таъкид шудааст, ки имтиёзи таълимӣ-тарбиявӣ назми суфиёна ва роҳандозии он дар муассисаҳои таълимӣ тарбияи ахлоқӣ ва касб намудани маърифат аст. Усули таълим ва тарбия, ки дар назми суфиёна зикр гардидааст бо манзари ҳеш биниши бехтари ахлоқӣ дошта, нигориши алоқаманд ба маърифатшиносӣ ва инсондӯстӣ дорад. Аз ин лиҳоз, муҳтавои таълим ва тарбия дар назми суфиёна тарбияи инсон буда, ба методҳои хос алоқаманд аст, ки ба ду ғуруҳ, яъне методҳои тарбияи амалӣ ва методи ҳудосозӣ тақсим мешаванд. Ин методҳо воситаҳои ҳудосозӣ ва тарбияи маънавиянд. Инчунин, методи ибратомӯзӣ дар назми суфиёна таҳлил шудааст. Методҳои дигари таълимӣ-тарбиявӣ назми суфиёна, аз ҷумла меҳрварзӣ, ки паҳлуҳои самарабахш дорад ва мушавара, ташвиқ, танбеҳ ва ғайра мавриди баррасӣ қарор дода шудаанд. Дар мақола методҳо, шаклҳо ва усулҳои роҳандозии назми суфиёна дар фаъолияти таълимӣ-тарбиявӣ муассисаҳои таълимӣ муайян гардидааст, ки мувофиқ намудани андешаҳои таълимӣ-тарбиявӣ онҳо дар китобҳои дарсӣ, барномаҳои таълимӣ, нақшаҳои дарсӣ, қорҳои дохилимактабӣ ва берунамактабӣ ба миён гузошта шудааст. Муқаррар гардид, ки роҳандозии назми суфиёна дар мавзоти таълими адабиёти тоҷик муҳим аст, ки хонандагони муассисаҳои таълимӣ ба фарҳанги ғании гузашта ҷун сармояи миллӣ шинос карда мешаванд.

Калидвожаҳо: Саной, Аттот, Ҷалолиддини Балхӣ, метод, таълим, тарбия, шахсият, назм, суфия, ахлоқ.

УЧЕБНО-ВОСПИТАТЕЛЬНЫЕ ИДЕИ В ТАДЖИКСКО-ПЕРСИДСКОЙ СУФИЙСКОЙ ПОЭЗИИ И ИХ РЕАЛИЗАЦИЯ В СОВРЕМЕННОЙ ПЕДАГОГИКЕ

В статье анализируется учебно-воспитательное значение суфийской поэзии в современной педагогике. На основе анализа поэзии Саная, Аттара и Джалолиддина Балхи выявляются учебно-воспитательные идеи. Анализируются трактаты «Ҳадиқат-ул-ҳақоик», «Мантиқ-ут-тайр» и «Маснави маънавӣ» и определяются учебные и воспитательные методы в суфийской поэзии, указывается их реализация в учебных заведениях. Учебные и воспитательные методы в суфийской поэзии имеют морально-этические аспекты и направлены на формирование личности, и поэтому имеют гуманистический характер. Воспитание человека в суфийской поэзии связано с двумя группами методов: практические методы воспитания и методы самосовершенствования. Кроме того, такие методы как самовоспитание, беседа, общение и критика имеют учебно-воспитательную значимость в современной педагогической науке. В статье указываются методы, формы и приёмы суфийской поэзии и их использование в учебно-воспитательном процессе. В этой связи, подчеркивается важность издания учебников, учебных пособий, учебных программ и, школьных и внешкольных мероприятий. Указаны приёмы и формы реализации учебно-воспитательных идей суфийской поэзии в учебных заведениях с целью ознакомления учащихся с этим богатым наследием нации.

Ключевые слова: Саной, Аттот, Джалолиддин Балхи, метод, обучение, воспитание, личность, поэзия, суфизм, мораль.

TEACHING AND EDUCATIONAL IDEAS IN TAJIK-PERSIAN SUFI POETRY AND THEIR IMPLEMENTATION IN MODERN PEDAGOGY

The article analyzes the educational value of Sufi poetry in modern pedagogy. Based on the analysis of the poetry of Sanai, Attar and Jaloliddin Balkhi, teaching and educational ideas are revealed. The treatises “Kadiyat-ul-vaqoik”, “Mantiq-ut-tair” and “Masnavi manavi” are analyzed and educational and educational methods in Sufi poetry are determined and their implementation in educational institutions is indicated. Teaching and educational methods in Sufi poetry have moral and ethical aspects and are aimed at shaping the personality and therefore have humanism. The education of a person, in Sufi poetry, is associated with two groups of methods: practical methods of education and self-improvement. In addition, such methods as self-education, conversation, communication and criticism have educational and educational significance in modern pedagogical science. The article points to the methods, forms and techniques in Sufi poetry and their use in the educational process. In this regard, emphasis is placed on the publication and supplementation of textbooks, teaching aids, curricula, school and extracurricular activities. The methods and forms of implementation of the teaching and educational ideas of Sufi poetry in educational institutions are indicated in order to familiarize students with this rich heritage of the nation.

Key words: Sanoi, Attar, Jaloliddin Balkhi, metod, teaching, education, personality, poetry, Sufism, morality.

Маълумот дар бораи муаллифон: *Хусейнов Насриддин Муқимҷонович* – Донишгоҳи давлатии омӯзгории Тоҷикистон ба номи Садриддин Айнӣ, кафедраи педагогика ва психологияи таҳсилоти ибтидоӣ, омӯзгор. **Суроға:** 734003, ш. Душанбе, Ҷумҳурии Тоҷикистон, хиёбони Рӯдакӣ, 121. E-mail: huseinov86tj@mail.ru. Телефон: (992) 908777534.

Кодиров Каримҷон Барфакевич – Донишгоҳи миллии Тоҷикистон, кафедраи умумидонишгоҳии педагогика, доктори илмҳои педагогӣ, профессор. **Суроға:** 734025, ш. Душанбе, Ҷумҳурии Тоҷикистон, хиёбони Рӯдакӣ, 17. E-mail: kodirov@mail.ru. Телефон: (992) 918141673.

Сведения об авторах: *Хусейнов Насриддин Муқимҷонович* – Таджикский государственный педагогический университет имени Садриддина Аини, кафедра педагогики и психологии начального обучения, преподаватель. **Адрес:** 734003, г. Душанбе, Республика Таджикистан, проспект Рудаки, 121. E-mail: huseinov86tj@mail.ru. Телефон: (992) 908777534.

Кодиров Каримҷон Барфакевич – Таджикский национальный университет, общеуниверситетская кафедра педагогики, доктор педагогических наук, профессор. **Адрес:** 734025, г. Душанбе, Республика Таджикистан, проспект Рудаки, 17. E-mail: kodirov@mail.ru. Телефон: (992) 918141673.

Information about the authors: *Huseynov Nasridдин Mukimdzhonovich* – Tajik State Pedagogical University named after Sadriddin Aini, Department of Pedagogy and Psychology of Primary Education, teacher.

Address: 734003, Dushanbe, Republic of Tajikistan, Rudaki Avenue, 121. E-mail: huseinov86tj@mail.ru.

Phone: (992) 908777534.

Kodirov Karimjon Barfakovich – Tajik National University, university-wide department of pedagogy, Doctor of Pedagogical Sciences, Professor. **Address:** 734025, Dushanbe, Republic of Tajikistan, Rudaki Avenue, 17. E-mail: kodirov@mail.ru. Phone: (992) 918141673.

ОМУЗИШИ ИСТИФОДАИ ТЕХНОЛОГИЯҲОИ ИТТИЛООТӢ – ИРТИБОТӢ ВА ИМКОНОТИ ҲАДАФҲОИ ПЕДАГОГӢ

Акбарова Маҳрамбӣ

Донишгоҳи давлатии Кӯлоб ба номи Абуабдуллоҳи Рӯдакӣ

Истифодаи технологияи иттилоотӣ-иртиботӣ дар раванди таълим барои расидан ба ҳадафҳои педагогӣ имконоти зеринро фароҳам меорад:

1. Татбиқи фармоиши иҷтимоии ҷомеа дар шароити иттилоотикунонӣ, ҷаҳонишавӣ ва иртиботикунӣ оммавӣ. Ҷомеа ба он манфиатдор аст, ки низоми таҳсилоти умумӣ ба хатмкунандагони бехтарини худ дараҷаи зарурии омодагиро дар соҳаи информатика, информатизатсия ва технологияҳои иртиботӣ таъмин кунад ва низоми таҳсилоти касбӣ тайёр намудани мутахассисони касбиро нисбат ба татбиқи имконоти технологияи иттилоотӣ-иртиботӣ дар тамоми соҳаҳои фаъолияти ҳаёти дар ҷомеаи иттилоотӣ таъмин намояд.

2. Рушди шахсияти хонандагон, тайёрию омодагии онҳо ба фаъолияти ҳаётии хубу гуворо ва форум дар шароити ҷомеаи муосири иттилоотии иртиботии оммавии ҷомеа ва ҷаҳонишавӣ.

Муваффақшавӣ ба ҳадафи педагогӣ, истифодаи технологияҳои иттилоотӣ-иртиботиро дар рушди тафаккури хонандагон ва ташаккул додани низоми донишҳо имконпазир мегардонад. Технологияҳои иттилоотӣ-иртиботӣ имкони гузаронидани ҷамъоварӣ, коркард, маҳсулноқӣ, интиқол, бойгоникунӣ маълумот, фаъолият оид ба пешниҳод ва дарёфти донишҳоро таъмин мекунад. Зимни ин амал хонанда имкон ба даст меорад, ки ҳамзамон иттилооти гуногуннавъро аз байни сарчашмаҳои гуногуни иттилоотӣ қабул ва дарк намояд. Дар ин замина шароите ба миён меояд, ки ҳалли мувофиқ пайдо гардида, роҳҳои ҳаллу фасл дар вазъу ҳолатҳои мураккаб пешниҳод карда шаванд. Ва дар ин росто рушди қобилиятҳои иртиботӣ имконпазир гардида, малакаҳои гузаронидани фаъолияти иттилоотӣ-ҷустуҷӯӣ ва озмоишӣ-таҳқиқотӣ дар муҳити фанӣ ба роҳ монда шаванд.

3. Шиддатбахшӣ (интенсификатсия), афзоиши самаранокӣ ва сифати раванди таҳсилотӣ дар ҳамаи дараҷаҳои низоми таҳсилот.

Такмили самаранокӣ ва сифати раванди таҳсилотӣ метавонад аз ҳисоби татбиқи технологияҳои иттилоотӣ-иртиботӣ дар раванди таълим таъмин гардад, ки дар боло зикр гашта буданд. Зимнан ангеҷаҳои водоркунандаи дарёфти таҳсилот рушд мекунад, ки дар ин маврид тақвияти фаъолияти зехнӣ бо истифодаи технологияҳои иттилоотӣ-иртиботӣ сурат мегирад, алоқаҳои байнифанӣ аз ҳисоби истифодаи васоити муосири коркарди иттилоот, аз ҷумла, аудиовизуалӣ ҳам ба миён меояд. Мақоми махсусро имконоти татбиқи идеяи таҳсилоти озоду кушод дар заминаи истифодаи захираҳои иттилотии тақсимоӣ касб мекунад.

Зимни истифодаи захираҳои васеи технологияҳои иттилоотӣ-иртиботӣ дар раванди таълим моҳиятан нақши омӯзгор ва хонанда тағйир меёбад. Нақши омӯзгор ҳамчун сарчашмаи ягонаи иттилооти таълимӣ ба самти сарпараст (роҳбар) ва ё мураббӣ майл мекунад. Омӯзгор аллақай вақти худро барои интиқоли иттилоот, нақлу ҳикояти такрорӣ маводи таълимӣ, хабар додан оид ба маҷмуи донишҳо сарф намекунад. Ин вақт барои ҳалли вазифаҳои эҷодӣ ва идорӣ сарф мегардад.

Нақши омӯзанда ҳамчун «истифодабаранда»-и иттилооти фактографии таълимӣ ва ё дар сурати бехтар, ҳамчун иштирокчии вазъу ҳолати ба тариқи проблемавӣ гузошташудаи таълимӣ низ тағйир меёбад. Он ба роҳи нисбатан мураккаби ҷустуҷӯ, интихоби иттилоот (масалан, аз рӯйи аломатҳои муайян, ки тавассути омӯзгор пешниҳод шудааст), коркарди он (имкон дорад дар ҳаҷми калон дар вақти нисбатан камтар) ва интиқол додан.

Истифодаи иттилооти таълимӣ, ки ба тариқи мустақилона дастрас гаштааст, раванди таълимро аз дараҷаи «истифодаи ғайрифаноли иттилоот» ба дараҷаи

«табдили фаъоли иттилоот» интиқол медиҳад, дар варианти нисбатан муосиртар - ба дараҷаи гузориши мустақилонаи вазифаи таълимӣ (проблема), пешниҳоди фарзия барои ҳалли он, санҷиши дурустии он ва ташаккули ҳулосаю натиҷаҳо оид ба қонуниятҳои мавриди назар мегузаронад. Зимнан ташкили шаклҳо ва навъҳои фаъолияти инфиродӣ, гурӯҳӣ ва дастаҷамъона бо истифодаи васоити иттилоотикунонӣ муҳим мебошад.

Тавре ки зикр гардид, имконоти технологияи иттилоотӣ-иртиботӣ, ки амсиласозӣ ва тақлиду намоиши сюжетҳои таълимӣ, объектҳо, равандҳо, падидахоро дар экран фароҳам меоранд, татбиқи навъҳои нави фаъолияти таълимиро бо шаклҳо ва методҳои муаррифӣ ва ҷалби донишҳо таъмин мекунанд (қайду сабт, ҷамъоварӣ, ҳифзу нигоҳдошт, коркарди иттилоот; визуализатсияи иттилооти таълимӣ; идоракунии объектҳои воқеӣ; идоракунии инъикоси моделҳои (амсилаҳои) объектҳои гуногун дар экран; назорати автоматикунонидашуда ва худназораткунӣ). Истифодаи тақсимоли захираҳои иттилоотии интернет ба хонанда ва омӯзгор имкон медиҳад, ки ғайр аз татбиқи навъҳои зикршудаи фаъолияти таълимӣ ҳамчунин ҷустуҷӯи иттилоотро ба роҳ монанд, аз ҷумла, аудиовизуалӣ, дар базаҳои маълумоти гуногун, дар сомонаҳои интернетӣ дар речаи муқолаҳои вақту замони воқеӣ.

Ҳамин тариқ, имконоти дидактикӣ ва технологияи истифодаи технологияҳои иттилоотӣ-иртиботӣ дар раванди таълим ба тағйирёбии сохтор, навъҳои фаъолияти таълимӣ ва шаклҳои амалкарди мутақобилаи байни хонанда ва муаллим, муаллим ва технологияҳои иттилоотӣ-иртиботӣ мусоидат менамояд.

Ба андешаи муҳаққиқ Л.П.Мартиросян, истифодаи технологияҳои иттилоотӣ-иртиботӣ дар раванди таълими математика имкони татбиқи чунин ҳадафҳои методиро фароҳам меорад:

- ташаккули тасаввурот оид ба вобастагии функционалӣ дар шароити амалкарди мутақобилаи интерактивии низом бо истифодабаранда;

- мустақилона «кушодан»-и қонуниятҳо дар сохтани графикаҳо дар визуализатсияи компютерӣ; ташаккули малакаи сохтан, шарҳ додан ва истифодаи формулаҳо ва ифодаҳо;

- имкони истифодаи технологияҳои иттилоотӣ - иртиботӣ барои ҳалли вазифаҳои амалӣ, таҳқиқи вазъу ҳолатҳои воқеии ҳаётӣ;

- имкони таҳқиқи амсилаҳои (моделҳои) математикӣ бо тағйири ҳаҷму андозаи онҳо, эҷоди андешаҳои шахсӣ;

- ташаккули малақаҳои пешниҳоди фарзия ва эҳтимолиятҳо, методҳои санҷиши онҳо дар шароити таъмини алоқаи мутақобила ва муқолаҳои интерактивӣ;

- сохтани объектҳои экранӣ оид ба паҳлӯҳои пешбинишуда дар низомҳое, ки имконоти графикаҳои компютериро эҷод мекунанд;

- сохтани тасвиру аксҳои стереометрии седараҷавӣ.

Дар аксари захираҳои таҳсилотии рақамӣ оид ба математика бештар чунин имконоти технологияҳои иттилоотӣ - иртиботӣ татбиқ мегарданд:

- иҷроиши сохтани графикаҳои дорой вазифаҳои гуногун (бо эҷоди ҷадвалҳои муқаддамоти таъинотӣ ва ғайра);

- эҷоди тасвирҳои экранӣ объектҳои геометрӣ бо мақсади тадқиқи вижагиҳои онҳо, модификатсияҳо оид ба шартҳои пешбинишуда, омӯзиши имконоти таҳаввулотии геометрӣ;

- автоматизатсияи фаъолияти ҷустуҷӯии иттилоотӣ ва ҳисоббаробаркунӣ;

- сохтани диаграммаҳо, ки ҷараёни рушди равандҳои омӯхташавандаро тавсиф мекунанд;

- ташкили машқу тамринҳо бо назорати давра ва ҷамъбасти кумакҳои меъёрӣ;

- ташкили назорати азхудкунии донишҳо ва воситаҳои амалиёт.

Вазифаҳои имконпазири технологияҳои иттилоотӣ-иртиботӣ дар марҳилаҳои гуногуни дарси математика муайян карда мешаванд:

- хусусиятҳои ҳадафҳо ва вазифаҳои марҳила;

- хусусиятҳои мазмунӣ маводи таълимӣ;
 - мавҷудияти имконоти зарурии техникӣ (таъмин будан бо компютерҳо ва ғайра);
 - мавҷудияти захираҳои мутобиқи таҳсилоти рақамӣ.
- Қобилияти омӯзгор ба тариқи мустақилона сохтан ва истифода бурдани маводи таълимии рақамӣ.

Муқарриз: Сирочиддини М. – н.и.п., дотсенти ДДК ба номи А.Рӯдакӣ

АДАБИЁТ

1. Акбарова М.Н. Методикаи истифодаи технологияи иттилоотӣ –иртиботӣ ҳамчун омилӣ рушди зеҳнии хонандагон зимни таълими математика. Монография / М.Н. Акбарова. – Душанбе, 2023.
2. Авганов, С.С. Профессиональная подготовка будущего учителя иностранных языков на основе применения компьютерных технологий для общеобразовательных школ: Автореф. дис... д-ра. пед. наук /С.С.Авганов. - Д., 2010 -48 с.
3. Акбарова, М.Н. Методикаи истифодаи технологияи иттилоотӣ иртиботӣ ҳамчун омилӣ рушди зеҳнии хонандагон зимни таълими математика: Дис...н.и.п./ Н.М.Акбарова. -Бохтар, 2019. -167 с.
4. Барномаи компютерикунонии муассисаҳои таҳсилоти умумии Ҷумҳурии Тоҷикистон барои солҳои 2011-2015. - Душанбе, 2010. - 42с.
5. Беззубенко, Н. С. Использование информационных технологий как фактора активизации познавательной деятельности студентов: Дисс. кандидата педагогических наук /Н.Беззубенко. - Тула, 2006.- 206 с.
6. Мартиросян, Л.П. Требования к структуре, содержанию учебного материала и организации учебной деятельности с использованием информационных технологий на уроках математики /Л.П.Мартиросян //Ученые записки ИИО РАО - 2003. - Вып. 12.-107-115 с.
7. Малахова, Е. И. Лекция на тему «Использование современных ИКТ при обучении математике» //Курс лекций по теории и методике обучения математике для студентов педагогических специальностей /Е.И.Малахова. - М., 2001.

ОМУЪЗИШИ ИСТИФОДАИ ТЕХНОЛОГИЯҲОИ ИТТИЛООТӢ – ИРТИБОТӢ ВА ИМҚОНОТИ ҲАДАФҲОИ ПЕДАГОГӢ

Барои тамоми ҷамеаи ҷаҳонӣ дар замони муосир ташаккули низомӣ нави таҳсилот хос аст, ки имконоти технологияҳои иттилоотӣ- иртиботиро татбиқ мекунад. Иттилоотикунони таҳсилот раванди таъмини тамоми соҳаҳои таҳсилот бо назария ва амалияи коркард ва истифодаи технологияҳои иттилоотӣ-иртиботии муосир мебошад, ки ба татбиқи ҳадафҳои таълиму тарбия ва рушд нигаронида шудаанд. Технологияҳои иттилоотӣ-иртиботӣ васоити барномавӣ, барномавӣ-дастгоҳӣ ва техникӣ мебошанд, ки амалиёро оид ба ҷамъоварӣ, таҷаммуъ, ҳифзу нигоҳдошт, коркард, интиқоли иттилоот ва имконоти дастрасӣ ба захираҳои иттилоотии маҳаллӣ ва шабакаи ҷаҳонии компютерӣ таъмин мекунад. Технологияҳои иттилоотӣ-иртиботии таъиноти таҳсилотӣ татбиқи имконоти дидактиро пешбинӣ мекунанд, ки заминаҳо барои рушди раванди таҳсилот фароҳам оварда, ҳамчунин методикаҳоеро, ки ба рушди ақлу зеҳни омӯзанда, ба ҷалби мустақилона ва пешкашу муаррифии донишҳо, ба рушди фаъолияти маърифатии хонанда нигаронида шудааст, фаро мегиранд.

Калидвожаҳо: информатика, математика, технологияҳои иттилоотӣ-коммуникатсионӣ, истифода, тайғиротҳо, дараҷа, дарс, низом, таълим, вазъ, зарурат, телекоммуникатсия, масъала, технологияҳои муосир.

ИЗУЧЕНИЕ ИСПОЛЬЗОВАНИЯ ИНФОРМАЦИОННО-КОММУНИКАЦИОННЫХ ТЕХНОЛОГИЙ И ВОЗМОЖНОСТЕЙ ПЕДАГОГИЧЕСКИХ ЦЕЛЕЙ

Формирование новой системы образования, реализующей возможности информационно-коммуникационных технологий, характерно для всего мирового сообщества в современное время. Информатизация образования - процесс обеспечения всех направлений образования теорией и практикой развития и использования современных информационно-коммуникационных технологий, которые направлены на реализацию целей образования и развития. Среды информационно-коммуникационных технологий - это программные, программно-аппаратные и технические среды, обеспечивающие операции по сбору, компиляции, производству, защите и хранению, обработке, передаче информации и доступ к локальным информационным ресурсам и глобальной компьютерной сети. Средства информационно-коммуникационных технологий в образовательных целях предусматривают реализацию дидактических вариантов, которые дают основу для интенсификации образовательного процесса, а также создание методик, направленных на развитие интеллекта обучающихся, на самостоятельное овладение ими. и представления знаний, при развитии познавательной деятельности учащихся.

Ключевые слова: информатика, математика, информационно-коммуникационные технологии, использование, изменения, уровень, урок, система, обучение, ситуация, необходимость, телекоммуникации, проблема, современные технологии.

STUDY OF THE USE OF INFORMATION AND COMMUNICATION TECHNOLOGIES AND THE POSSIBILITIES OF PEDAGOGICAL GOALS

The formation of a new education system that implements the capabilities of information and communication technologies is typical for the entire world community in modern times. Informatization of education is the process of providing all areas of education with the theory and practice of the development and use of modern information and communication technologies, which are aimed at realizing the goals of education and development. Information and communication technology environments are software, hardware, and hardware environments that provide operations to collect, compile, produce, protect, and store, process, transmit, and access local information resources and a wide area network. The means of information and communication technologies for educational purposes provide for the implementation of didactic options that provide the basis for intensifying the educational process, as well as the creation of methods aimed at developing the intellect of students, at independently mastering them. and the presentation of knowledge in the development of the cognitive activity of students.

Key words: computer science, mathematics, information and communication technologies, use, changes, level, lesson, system, training, situation, necessity, telecommunications, problem, modern technologies.

Маълумот дар бораи муаллиф: *Акбарова Махрамбӣ* - Донишгоҳи давлатии Кӯлоб ба номи Абуабдуллоҳи Рӯдакӣ, кафедраи фанҳои табиӣ ва методикаи таълими онҳо, номзоди илмҳои педагогӣ, саромузгор. **Суроға:** 735360, шаҳри Кӯлоб, Ҷумҳурии Тоҷикистон, кӯчаи С.Сафаров, 16.

Сведения об авторе: *Акбарова Махрамби* - Кулябский государственный университет имени Абуабдуллаха Рудаки, кафедра естественно-математических наук и методики их преподавания, кандидат педагогических наук, старший преподаватель. **Адрес:** 735360, г.Куляб, Республика Таджикистан, улица С.Сафарова, 16.

Information about the author: *Akbarova Mahrambi* - Kulyab State University named after Abuabdullah Rudaki, Department of Natural and Mathematical Sciences and Methods of Teaching, Candidate of Pedagogical Sciences, Senior Lecturer. **Address:** 735360, Kulyab, Republic of Tajikistan, S. Safarova street, 16.

Холов Р.Р.

Донишгоҳи миллии Тоҷикистон

Педагогикаи халқӣ нисбат ба илми педагогика собиқаи таърихӣ дорад. Зухури педагогикаи халқӣ баробари таърихи пайдоиши халқ сурат гирифта, замони пайдоиши он мушаххас карда нашудааст. Ба андешаи педагоги рус К. Д. Ушинский: “Халқи рус чанд аср вучуд дошта бошад, тарбия низ ҳамон қадар аср вучуд дорад” [10, с. 111]. Ин андеша ба миллати тоҷик низ тааллуқ дорад. Воқеан, афкори ахлоқию тарбиявии миллати тоҷик аз замони пайдоиши он вучуд доштааст, ки то имрӯз рушд карда, тавсеа ёфтааст. Агар ба таърихи такомули афкори педагогии ниёгон тавачҷуҳ кунем, нисбат ба санъату ҳунар қадимтар буда, баробари пайдоиши инсонҳои аввалин намунаҳои сода ва ташаккулнаёфтаи онҳо зухур кардаанд. Минбаъд дар заминаи онҳо афкори комилу ташаккулёфта ба вучуд меояд, ки дар ташаккули инсон ҳамчун шахсият хидмат мекунад. Ташаккули педагогикаи халқӣ дар натиҷаи ҳамзистӣ ва муносибатҳои гуногуни иҷтимоӣ сурат гирифта, дар доираи оила, кӯча, деҳа, шаҳр ва умуман як халқу миллат ба вучуд омадааст. Раванди зиндагии пурпечуб ба инсонҳо дарси ахлоқ омӯхта, таҷрибаи зиндагӣ ҷойгоҳи холии онро бо мурури замон пурра кардааст.

Педагогикаи халқӣ таҳқиқи муқаммалро тақозо мекунад, ки дар ҳазинаи таҷрибаи халқ ҳифз карда шудааст. Омӯзиши он аз оғози таваллуди кӯдак, ки ба бозихои гуногун шуғл меварзад, ҳарфзаниро меомӯзад, маншаъ мегирад ва бо маром ба ӯ афсона нақл карда мешавад, ӯ онро такрор мекунад, ба ӯ чистону зарбулмасал меомӯзанд, ӯ то ба ҳадди сарфаҳм рафта маънии сухан мерасад. Бинобар таҳқиқоти анҷомдодашуда, таъкид мешавад, ки захираи маънавии педагогикаи халқ фарроҳ ва пурғановат аст. Масалан, модар аз синни хурдӣ мекӯшад ба духтараш тамоми қоидаву қонунҳои дар ҳаёт заруриро омӯзад, то дар оянда ӯ духтари боахлоқу хушбахт ба воя бирасад. Падар ба фарзандаш дарси ахлоқ дода, ӯро дар руҳияи ҷавонмардию шучоат тарбия мекунад, то фардо муҳофизи ватан гардад. Ташаккули идеяҳои педагогикаи халқӣ дар муҳити хонавода, кӯча, маҳалли зист, ноҳия, шаҳр, вилоят ва дар мунтаҳо дар доираи як халқу миллат сурат мегирад ва минбаъд тавсеа меёбад. “Дар педагогикаи халқӣ тарбияи ахлоқии насли ҷавон бо кодекси ахлоқи оила алоқаманд аст. Дар фаҳмиши халқ муҳаббат ба ватан, садоқат ба манфиатҳои халқ: ҳисси коллективизм, ростқавлӣ, покқивдонӣ, хоксорӣ, вафодорӣ, дӯстӣ ва муҳаббат сифатҳои шахсияти хушахлоқ мебошанд” [8, с. 15- 16].

Рушди педагогикаи халқӣ таърихи қадим дошта, оғози он аз аввалин андешаҳои педагогӣ сарчашма мегирад, ки тамоми афкор, андешаи халқ дар шакли як низом гирдоварӣ гардида, мавриди пажӯҳиш қарор гирифтааст. Дар пояи ин афкору андешаҳо этнопедагогика ҳамчун шоҳаи илми мустақил зухур мекунад, ки замони пайдоиши ин баҳши илми педагогикаро ба соли 70-уми садаи ХХ алоқаманд мекунад. Асосгузори он - Г. Н. Волков этнопедагогикаро ҳамчун илм доир ба таҷрибаҳои эмпирикӣ бо гурӯҳҳои этникӣ дар тарбия ва таълими кӯдакон доир ба арзишҳои бунёдии ахлоқ дар оила, қавм, қабила, халқ ва ниҳоят миллат мавриди пажӯҳиш қарор дод. Бо пайдоиши мафҳуми “этнопедагогика” ва “педагогикаи халқӣ” аксар муҳаққиқон миёни ин ду мафҳум тафовут гузошта, қисме аз таҷрибаҳои анъанавии халқиро ба мафҳуми этнопедагогика мансуб донистанд. Академик Г. Н. Волков тафовути асосии ин мафҳумро дар асоси таҳқиқоти илмӣ муайян кард, педагогикаи халқӣ ба таҷрибаи халқ ва тавсифи он дахл дошта, этнопедагогика - маҷмуи андешаҳои назарӣ доир ба муҳити илмӣ аст [4]. Тибқи назари В. С. Кукушина, педагогикаи халқӣ - ин анъаноти тарбиявӣ ахлоқии гурӯҳи мушаххас, этнопедагогика бошад, мафҳумҳои хулосакардашуда мебошад, ки таҳлили муқоисавии анъаноти тарбиявии халқҳои гуногунро дар бар мегирад [7].

Этнопедагогика мисли фанҳои таълимӣ объекти омӯзиш дорад, ки масоили зеринро дар бар мегирад: мафҳумҳои асосии педагогии халқ, таълиму тарбияи кӯдак ва масоили ба он рабт дошта, аз қабилӣ кӯдакони یتим, кӯдакони ҳамсинну сол, муҳити кӯдакони, хислату характери кӯдакон, дараҷаи рушди ақлини ҷисмонии кӯдак, омилҳои таъсиргузор ба тарбияи кӯдак, усулҳои тарбияи кӯдак, воситаҳои тарбия ва донишомӯзии кӯдакон тавассути ҳикоя, зарбулмасалу мақол, шеърҳои ва ғайра. Натиҷаи омӯзиш барои рушди ақлини ҷисмонии тарбиятгирандагон таъсири мусбат дошта, барои ташаккули насли солими ҷомеа нақши халқунанда мебозад. Инчунин, дар баробари рушди педагогикаи халқӣ, рушди фарҳанги ахлоқии ҷомеа таъмин мегардад.

Муҳаққиқони соҳаи педагогикаи халқӣ, ки минбаъд бо этнопедагогика алоқамандии ногӯсастанӣ барқарор мекунад, дар маркази омӯзиши афкори педагогикаи халқӣ таҳаммулпазириро ҷо додаанд. Пешрафту камолоти ахлоқии шахсро дар татбиқи ин принцип мебинанд. Афкори ахлоқии ниёғони мо тоҷикон далели он аст, ки бузургони илму адаби мо ҳазинаи андешаҳои педагогии халқӣ мебошанд. Нақши педагогикаи халқӣ дар тарбияи маънавию ахлоқии кӯдакон муҳим буда, вазифаи дар руҳияи шахси солимақл, босавод ба воя расиданро иҷро мекунад. Саводнокӣ ва ба муҳити иҷтимоӣ одат кардани онҳоро дар асоси таҷриба, таълим, маърифат, интиҳоби касб, инкишофи ҷисмониву ахлоқӣ рушд дода, дар тарбияи маънавию ахлоқии кӯдакон нақши муҳим дорад.

Педагогикаи халқӣ аз осори фолклорӣ сарчашма мегирад. Масалан, кӯдак дар оила шахси муҳим аст, ки бе вучуди он ояндаи оила маънӣ надорад. Дар фаҳмиши модар кӯдак, махсус, бояд мавриди таваҷҷуҳ ва парастии қарор гирад. Нақши модар дар тарбияи кӯдак хос буда, бидуни ҳузурӣ ӯ кӯдак як лаҳза ором нест ва ҳатто баркамол шавад, таъсири набудани модар дар рафтору гуфтори ӯ хис карда мешавад. “Зарбулмасал ва мақолҳо дар забони зиндаи халқ – дар эҷодиёти даҳанакии он “дурдонаҳои пурҳикмат” мебошанд” [5, с.6]. Дар зарбулмасалу мақолҳои тоҷикӣ чунин оварда шудааст: “То дар заргӯдаи падар мондан, дар хокистаргӯдаи модар мондан бехтар аст”. Дар ҷаҳонбинии мардуми тоҷик чунин аст, ки асосан шахси бемодарро یتим меҳисобанд, бо он ки падару модар ҳар ду азизанд, вале ҷойгоҳи модар бештар аст. Зарбулмасалҳои зиёде мавҷуданд, ки ба мавзуоти гуногун бахшида шуда, ифодакунандаи афкори ахлоқии халқ мебошанд.

Этнопедагогика алоқамандии илми педагогикаро бо педагогикаи халқӣ мавриди омӯзиш қарор медиҳад ва дар якҷоягӣ онҳоро бо усулҳои муносири тарбия ташхис мекунад. Этнопедагогика проблемаҳои бунёди тарбияро баррасӣ мекунад, ки дар замони муосир барои тарбияи насли наврас аввалиндараҷа ба ҳисоб мераванд.

Мафҳумҳои асосии педагогикаи халқӣ, монанди нигоҳубин, тарбия, худтарбиякунӣ, азнавтәрбиякунӣ, омӯзиш ва ғайра мебошанд. Дар фаҳмиши мардуми тоҷик ба кӯдакон нигоҳубин кардан, парасторӣ кардан аз лиҳози фарҳанги динӣ ва ҳам фарҳанги дунявӣ мақоми хос дорад. Волидон аз рӯи таомул ва анъаноти миллии тоҷикӣ бояд ба кӯдакони худ ғамхор ва меҳрубон бошанд, нагузоранд, ки лаҳзае онҳо ба мушкилӣ, беморӣ ва ё дигар ҳолату вазъияти ногувор дучор гарданд. Агар фарҳангу тарзи зиндагии аксар миллатҳоро муқоиса кунем, тоҷикон барои тарбияи фарзанди хеш ҳамеша омодаанд ва на танҳо дар кӯдакӣ, балки пас аз калон шудани онҳо низ ба умури хонаводагии онҳо дахл намуда, маслиҳатҳои хуб медиҳанд, роҳнамоӣ мекунанд. Дар фарҳанги миллати тоҷик заминаҳои тарбиякунӣ, худтарбиякунӣ ҳазорсолаҳо инҷониб вучуд доранд. Таҷрибаи чандҳазорсолаи халқи тоҷик имкон медиҳад, ки кӯдаконро солиму солаҳ ва бофарҳанг тарбия кунем. Мисол, дар зарбулмасаҳои халқии тоҷикӣ чунин оварда шудааст: “Фарзанд агарчӣ айбнок аст, дар чашми падар зи айб пок аст”, “Фарзанд - меваи инсон аст”, “Фарзанд номи падару модарро зинда нигоҳ медорад” [5, с.176-178].

Дар педагогикаи халқӣ кӯдак объект ва субъекти тарбия ба ҳисоб меравад. Фарзандони یتим, муносибат ба онҳо дар фарҳанги мардуми тоҷик мавқеи хоса дорад. Мардуми тоҷик ҳамеша ба кӯдакони یتим бо меҳрубонӣ муносибат мекунанд, бениҳоят эҳтиёткор мебошанд.

Барои кӯдакон аз синни хурдӣ фароҳам овардани шароити мувофиқи зист, таъмини либосу хӯрок ва дигар чорандешиҳо дар фаъолияти ҳамешагии мардум чо дорад. Аз қадим анъана аст, ки фарзандони یتиммонда ба фарзандӣ хонда мешаванд. Ба онҳо меҳрубонӣ ва муносибати хос зоҳир карда мешавад. Барои кӯдакон муҳити солими зиндагонӣ фароҳам карда мешавад. Дар педагогикаи халқӣ вазифаҳои тарбия мушаххас карда шудаанд. Ба кӯдакон аз синни хурдӣ меҳнати ҳалол карданро меомӯзанд. Барои ташаккули сифатҳои ҳамида ва ахлоқи нек ҳамеша кӯшиш карда мешавад. Саломатии кӯдакон таҳти сарпарастӣ қарор гирифта, дар онҳо муҳаббат, самимият ва муомилаи хуб доштан тарбия карда мешавад. Урфу одат ва анъанаҳои мардуми тоҷик аз қадим хислати тарбиявӣ дошта, анҷом додани амалҳои гуногун паҳлуҳои мусбат ва манфӣ дорад, ки дар дину мазҳаб, санъат, забон ва расму оин инъикоси худро ёфтаанд. Масалан, тоҷикон жанрҳои гуногуни мусиқӣ доранд, ки аз эҷоди халқ сарчашма мегиранд ва саратопо ахлоқ аст. Кӯдакон бо усулҳои талаб кардан, фармон додан, маслиҳат додан ва амсоли инҳо тарбия карда мешаванд. Масалан, иҷрои амри волидон барои кӯдакон ва ҳатто калонсолон ҳатмӣ аст. Барои кӯдакон қасами бардурӯғ хӯрдан мумкин нест. Мисол: “Падар розӣ, ҳама розӣ”, “Панди падар беасар набошад”, “Панди падару модар ба фарзанд кимӣ” [5, с. 147].

Кӯдакон аз синни хурдӣ дар муҳити хонавонда, сипас чома ба воя мерасанд, ба афкори ҷаҳонбинии онҳо қиссаи ривоят, афсонаи латифа, шеърҳои дoston таъсири мусбат доранд. Дар фарҳанги мардуми тоҷик ҳикояи дostonҳои зиёде мавҷуданд, ки барои дар кӯдакон тарбия намудани ахлоқи ҳамида ва ташаккул додани шахсияти онҳо хидмат мекунанд. Масалан, афсонаҳои “Бузаки чингилапо”, ҳикояи “Эрачи тилисмишкан”, латифаҳои зиёде, ки қаҳрамони онҳо Афандӣ, Мушфиқӣ ва дигарон мебошанд. Ин гуна ҳикояи дoston дар ҳазинаи педагогикаи халқии мардуми тоҷик хеле зиёд буда, миқдори он то ҳол мушаххас карда нашудааст. Дар таърихи мардуми тоҷик шахсиятҳо, қаҳрамонҳои ҳастанд, ки барои тарбияи кӯдакон намуна ва идеал мебошанд. Масалан, Рустами Дoston, Шерак, Муқаннаъ, Темурмалик, Восеъ ва дигар қаҳрамонҳо, ки ҳама аз миёни халқ бархостаанд. Зиндагии онҳо барои кӯдакон намуна буда, тавассути нақл ва таҳлили онҳо дар мавридҳои гуногун кӯдакон хушмуомилагӣ, қаҳрамонӣ, ватандӯстӣ ва дигар хислатҳои шоистаро меомӯзанд.

Педагогикаи халқӣ фароҳамкундаи фазои мусоиди тарбия буда, яке аз воситаҳои тарбия меҳнати якҷояи одамон мебошад. Масалан, барои сохтани хона ва ё дигар корҳо ҷун меҳнати дастаҷамъӣ (ҳашар) ташкил карда мешуд. Ин гуна муносибат дар одамон хислати иттифоқ будан, ба ҳамдигар ёрӣ доданро тарбия мекард. Татбиқи идеяҳои педагогикаи халқӣ ба воситаи шахсони алоҳида, волидон ва педагогҳо, инчунин мӯйсафедони рӯзгордида ба роҳ монда мешавад.

Таҳқиқи педагогикаи халқӣ дар осори илмии Я. А. Коменский ба мушоҳида мерасад. Ӯ идеяи “Мақтаби модарӣ”-ро пешниҳод кард, ки мақсади ӯ аз он иборат буд, ки тамоми аъзои оиларо то ба сатҳи оилаи беҳтарин бояд бардошт. К. У. Ушинский қори Коменскийро идома дода, ба педагогҳои дигар халқу миллатҳо ин идеяро омӯхт.

Дар баробари таҳқиқоти педагогҳои рус, донишмандони форсу тоҷик дар таъя ба эҷодиёти пурғановати халқ, афкори педагогии худро дар шакли китобу рисолаҳо ва маҷмуаи шеърӣ манзури ҳаводорони илму ахлоқ гардониданд. Афкори педагогии бузургони имлу адаби мо то ҳол бо вучуди таҳқиқоти зиёд, ба таври комил мавриди омӯзиш қарор нагирифтааст. Ин бо ду сабаб аст: якум, теъдоди осори назмию насрии ба мерос монда хеле бузург аст; дуюм, рӯ овардан ба мероси илмию ахлоқии бузургони гузаштаи мо асосан солҳои охир тарвиҷ меёбад. Ҳоло дар ин самт таҳқиқот идома дорад.

Ташаккули шахсияти инсон бидуни илму ахлоқ имкон надорад, зеро афзалияти инсон нисбат ба дигар махлуқот дар доштани ахлоқи ҳамида ва илму маърифат зоҳир мегардад. Ниёғони мо бо осори гаронбаҳои худ, ки сарчашмаи асосии он халқ ва эҷодиёти ӯ мебошад, дар ташаккули шахсият ва тақомули ахлоқи миллии мо саҳми бузург гузоштаанд.

Педагогикаи халқӣ, ки сарчашмааш эҷоди халқ, усули зисту зиндагӣ дар масири таърих мебошад, бо мурури замон инъикоси худро дар адабиёт пайдо мекунад. Агар дар эҷодиёти халқ афкори педагогӣ ба таври номунназам шакл гирифта бошад, дар адабиёти бадеӣ дар қолаби мушаххас рехта шуда, дар тамоми мавзӯҳои ахлоқии бахшида ба хурдсолон ва калонсолон осори назмиву насрӣ ба мерос мондааст, ки барои ташаккули шахсияти инсон нақши муассир доранд. Дар таърихи фарҳанги мо Рӯзбех (Ибни Муқаффаъ) бо асари худ “Адаб- ул- акбар ва адаб-ул асғар” доир ба мавзуоти гуногуни ахлоқии ба хурдсолон ва калонсолон бахшидашуда андешаронӣ мекунад ва хулосаҳои саҳеҳ ва муфид ироа мекорад. Ба андешаи ин донишманд ирсӣ падар ба фарзанд на танҳо моли дунё, балки ахлоқу одоб, рафтори шоиста аст, то онҳо шахси баркамол ба воя расанд. Дар ин мавзӯ Рӯзбех чунин мегӯяд: “Бартарин чизе, ки падарон барои фарзандони худ ба ирс мегузоранд, се чиз аст: номи нек, адаби судманд, дӯстони солеҳ ва накукор” [11, с.115]. Ташаккули инсон ҳамчун шахсият, воқеан, бидуни аъмоли номбурдаи Рӯзбех ғайриимкон аст. Дар ҷойи дигар таъкид мекунад, ки инсонӣ комил набояд бо ашхоси фиребкор дӯстӣ кунад: “Ҳеҷ гоҳ бо фиребкор дӯстӣ маяфкан ва аз очизу дармонда ёрӣ маҷӯ ва аз сусту нотавон кумак маҳоҳ” [11, с.121].

Шахсияти дигар, ки афкори судманд дар боби ахлоқ ба мерос мондааст, Ибни Мискавайҳ мебошад. Ӯ дар китоби худ: “Таҳзиб-ул ахлоқ” афкори педагогии худро доир ба масоили гуногуни ахлоқӣ ибраз мекорад. Ӯ аъмолу хислати инсонро ба ду гурӯҳ тақсим карда, чунин мегӯяд: “Умри иродие, ки ба инсон нисбат дода мешавад, ба хайрот ва шарур тақсим мешавад ва ин барои он аст, ки ғарази мақсуд аз вучуди инсон ҳар гоҳ ки яке аз мо бад-он тавачҷӯх кунад, то онро касб кунад...” [11, с.128].

Ба андешаи муҳаққикони педагогикаи халқӣ, яке аз воситаҳои тарбият ба кӯдакон супориш, фармон додан аст, албатта, бо далел ва гоҳе нишон додани натиҷаи аъмоли шоиста ва баръакс ношоиста. Унсуролмаолии Қайқовус дар китоби худ “Қобуснома”, ки онро “Насиҳатнома” ҳам ном мебаранд чунин меорад: “Эй писар! Сухангӯӣ бош, валекин дурӯғгӯӣ мабош ва худро ба дурӯғгӯӣ маъруф макун...” [11,с.154]; “Эй писар! Агар писарат ояд аввал бояд, ки номи неку ниҳӣ, ки аз ҷумлаи ҳаққи падарон бар фарзандон он аст, ки номи хуб ниҳанд.... Он чи омӯхтани бошад аз фазлу ҳунар фарзандонро биёмӯзӣ то ҳаққи падарӣ ва шафқати падарон ба ҷой оварда бошӣ...” [11, с.167-168]. Аз донишмандони дигар Хоҷа Насируддини Тӯсӣ мебошад. Ӯ дар асари хеш “Ахлоқи Носирӣ”, дар боби “Дар таълим ва тарбияти фарзандон” чунин овардааст: “ Ва аввал чизе аз осори қуввати тамиз дар кӯдак зоҳир шавад, ҳаё бувад. Пас нигоҳ бояд кард: агар ҳаё бар ӯ ғолиб бувад, бештари вақтҳо сар ба пеш афканда дорад ва қароҳат нанмояд, далели наҷобати ӯ бувад...” [11,с.173].

Идеяҳои педагогикаи халқӣ на танҳо дар эҷодиёти шифоҳии халқ, балки дар осори адибон, ки аз эҷодиёти халқ таъсир бардоштаанд, дар тури арҷҳои зиёд ташаккул ёфта, то имрӯз арзишҳои худро ҳифз кардаанд. Мақсад аз тақомули ёфтани афқору андешаҳои педагогии халқӣ тарбияи инсон ва ташаккули шахсияти комил дар ҷомеа аст, ки он аз овони кӯдакӣ оғоз мегардад. Афқор ва анъанаву расму оин, фолклор ва осори гаронбаҳои адабии дар ин замина ташаккулёфтаи ниёгон ба таври комил омӯхта нашудааст. Ин хазинаи ахлоқӣ ва афкори педагогӣ ниёз ба таҳқиқ густурда дорад, то барои тарбияи шахси комил ва бо ҷомеаи соҳибистиклоли мо арзанда саҳмгузор бошад.

Муқарриз: Тошзода С.- н.и.п., ДМТ

АДАБИЁТ

1. Артюнов С. А. Некоторые вопросы народной педагогики / С. А.Артюнов. - М.: Провещение, 1970. - 127 с.
2. Арипов М. Аз таърихи афкори педагогии халқи тоҷик / М.Арипов. - Душанбе: Ирфон, 1962. -Ч.1.- 234 с.
3. Афзалов Х. С. Мактаб ва маорифи педагогӣ дар Эрон дар охири асри XIX- XX / Х. С. Афзалов. - Душанбе: Ирфон, 1992.- 178 с.
4. Волков Г.Н. Этнопедагогика: Учеб. для студентов сред. и высш. пед. учеб. заведений / Г.Н. Волков. - М.: Издательский центр «Академия», 1999. Гл. 1.- 235 с.
5. Зарбулмасалу мақолҳои тоҷикӣ. Тартибдихандагон: Писарчик А., Тоҷиддинов С., Ҳамидҷонова М. -Душанбе: Нашриёти давлатии Тоҷикистон, 1960. -199 с.
6. Красновский А. А. Педагогическое идеи Н. И. Пирогова / А. А. Красновский. - М.: Учпедгиз, 1949.- 97 с.
7. Кукушин В. С. Этнопедагогика. Учебное пособие / В. С. Кукушин. -М.: Издательство Московского психолого- социального института; Воронеж: Издательство НПО «МОДЭКС», 2002. Введение.-169 с
8. Қодиров Қ. Ғояҳои тарбиявӣ дар назми суфиёна / Қ Қодиров.-Душанбе: Нашри Камол, 2020.-170 с.
9. Раҳимов Х. Педагогика / Х.Раҳимов, А.Нуров. - Душанбе: Ирфон, 2011.-518 с.
10. Ушинский К. Д. Избр. пед. соч./ К. Д. Ушинский. - М., 1954.- 189 с.
11. Ҳақимова С. Илми ахлоқ ва одоб / С.Ҳақимова, М.Миррахим. - Душанбе: Бухоро, 2017.-361 с.

НАҚШИ ПЕДАГОГИКАИ ХАЛҚӢ ДАР ТАШАККУЛИ ШАХСИЯТ

Таҳқиқи педагогикаи халқӣ дар илми педагогика мубрам ба ҳисоб рафта, бозёфт ва натиҷаҳои таҳқиқ барои ошкор кардани паҳлуҳои норавшани ин соҳаи муҳими илм мусоидат мекунад. Дар мақолаи ба назарияи илмии педагогҳои рус таъя карда шудааст. Дар мақола мазкур мухтасар ба собикаи таҳқиқи педагогикаи халқӣ рӯчуъ карда шуда, дар таъя ба назарияи илмии педагогикаи рус ва афкори педагогикаи халқи тоҷик масъалаҳои дар мақола матраҳ гардида баррасӣ шудаанд. Муаллиф тафовути педагогикаи халқиро аз этнопедагогика нишон додааст. Таҳқиқ дар асоси назарияҳои илмии муҳаққиқон Г.Н. Волков ва В. С. Кукушин сурат гирифтааст. Дастоварди муаллиф дар ин мақола аз он иборат аст, ки ӯ дар баробари таҳқиқоти муҳаққиқони рус педагогикаи халқӣ ва этнопедагогикаро дар асоси маводи педагогикаи тоҷик таҳлил намуда, собикаи таърихӣ доштани онро собит кардааст. Махсусан аз лиҳози маводи таҳқиқ бой ва ғайӣ будани манбаъҳои ташаккули этнопедагогикаро ошкор кардааст. Муаллиф қайд менамояд, ки педагогикаи халқӣ ва этнопедагогика дар тамоми марҳилаҳои ташаккули худ босамар буда, барои ташаккули шахсияти инсон нақши муассир доранд. Махсусан дар таърихи афкори педагогикаи тоҷик намояндагони илму маърифат бо осори худ барои тарбияи инсонӣ комил қорҳои шоиста анҷом додаанд. Рӯзбех (Ибни Мукаффаъ), Мискавейх, Насируддини Тусӣ аз ҷумлаи онҳо мебошанд, ки сарманшаи эҷодиёти онҳо низ эҷодиёти боарзиши халқ ба ҳисоб меравад. Андешаҳои муаллиф бо далелҳо ва мисолҳо асоснок карда шудаанд.

Калидвожаҳо: педагогикаи халқӣ, этнопедагогика, афкори ахлоқӣ, зарбулмасалу мақол, фолклор, “Қобуснома”, “Ахлоқи Носирӣ”.

РОЛЬ НАРОДНОЙ ПЕДАГОГИКИ В ФОРМИРОВАНИИ ЛИЧНОСТИ

Исследование народной педагогики считается важным в педагогической науке, а выводы и результаты исследований помогают раскрыть неясные стороны этой важной области науки. Статья основана на научной теории российских педагогов. В данной статье кратко говорится об истории исследования народной педагогики, на основе научной теории русской педагогики и педагогического мнения таджикского народа, обсуждаются вопросы, поднятые в статье. Автор показал разницу между народной педагогикой и этнопедагогикой. Достижение автора в данной статье состоит в том, что наряду с исследованиями российских исследователей он проанализировал народную педагогику и этнопедагогику на материалах таджикской педагогики и доказал ее исторический прецедент. Особенно с точки зрения исследовательского материала он выявил богатство источников формирования этнопедагогики. Автор отмечает, что народная педагогика и этнопедагогика эффективны на всех этапах своего формирования и играют действенную роль в формировании личности человека. Особенно в истории таджикской педагогической мысли представители науки и образования своими исследованиями внесли достойный вклад в дело воспитания совершенного человека. Среди них Розбех (Ибн Мукаффа), Мискавейх, Насируддин Туси, творчество которых также считается ценным творением народа. Мнение автора обосновано фактами и примерами.

Ключевые слова: народная педагогика, этнопедагогика, нравственная мысль, пословицы и поговорки, фольклор, «Кабус-наме», «Насырова этика».

THE ROLE OF FOLK PEDAGOGY IN THE FORMATION OF PERSONALITY

The study of folk pedagogy is considered important in the science of education, and the findings and results of the research help to reveal the obscure aspects of this important field of science. The article is based on the scientific theory of Russian teachers. This article briefly talks about the history of research into folk pedagogy, based on the scientific theory of Russian pedagogy and the pedagogical opinion of the Tajik people, and discusses the issues raised in the article. The author showed the difference between folk pedagogy and ethnopedagogy. The

author's achievement in this article is that, along with the research of Russian researchers, he analyzed folk pedagogy and ethnopedagogy using materials from Tajik pedagogy and proved its historical precedent. Especially from the point of view of research material, he revealed the wealth of sources for the formation of ethnopedagogy. The author notes that folk pedagogy and ethnopedagogy are effective at all stages of their formation and play an effective role in the formation of a person's personality. Especially in the history of Tajik pedagogical thought, representatives of science and education with their research made a worthy contribution to the education of a perfect person. Among them are Rozbeh (Ibn Mukaffa), Miskaveih, Nasiruddin Tusi, whose work is also considered a valuable creation of the people. The author's opinion is based on facts and examples.

Key words: folk pedagogy, ethnopedagogy, moral thought, proverbs and sayings, folklore, "Kabus-name", "Nasyr's ethics".

Маълумот дар бораи музааллиф: *Холов Рамазон Раҷабалиевич*- Донишгоҳи миллии Тоҷикистон, кафедраи умумидонишгоҳии педагогика. докторанти Ph.D. **Суроға:** 734025, ш. Душанбе, Ҷумҳурии Тоҷикистон, хиёбони Рӯдакӣ, 17. Телефон **(+992)906775858**

Сведения об авторах: *Холов Рамазон Раҷабалиевич* -- Таджикский национальный университет, докторанти Ph.D. **Адрес:** 734025, г. Душанбе, Республика Таджикистан, проспект Рудаки, 17. Телефон **(+992)906775858**

Information about the authors: *Kholov Ramazon Rajabalievich* - Tajik National University, doctoral student Ph.D. **Address:** 734025, Dushanbe, Republic of Tajikistan, Rudaki Avenue, 17. Phone **(+992)906775858**

**ПАЙДАРҲАМИИ ТАЪЛИМИ ФУНКСИЯҲОИ СТАНДАРТИИ ЗАБОНИ
БАРНОМАСОЗИИ PASCALABC.NET***Назаров А.П., Нейматов Ф.Н., Умедҷони Х.Ф.***Донишгоҳи давлатии омӯзгории Тоҷикистон ба номи Садриддин Айни**

Забони барномасозии PascalABC.Net ҳамчун як забони насли нави барномасозӣ имконоти бениҳоят васеъро барои таълим дар муассисаҳои таҳсилоти миёнаи умумӣ фароҳам меорад. Дар баробари ин имконот, ба барномасозони оянда барои омӯзиши технологияи сохтани барномаҳо ҳам дар речаи консолӣ ва ҳам дар речаи визуалӣ шароит фароҳам меорад [1]. Айни замон ҳама имконоти забони барномасозии PascalABC.Net ба дараҷаи зарурӣ омӯхта нашудаанд [2]. Хатмкунандаи муассисаи таҳсилоти миёнаи умумӣ (МТМУ) бояд маҷмуи зарурии донишҳои информатикаро дошта бошад, то ба ӯ имкон диҳад, ки дар оянда дар муассисаи таҳсилоти олии касбӣ (МТОК) дар сатҳи кофӣ дигар донишхоро аз худ намояд. Барои ин бояд дар дарсҳои фанни технологияи иттилоотӣ барномасозиро омӯзанд.

Барномасозӣ аз як тараф хунара аст, аз тарафи дигар, илму фан ва яке аз шохҳои илми информатика аст. Айни замон ба таълими барномасозӣ дар муассисаҳои таҳсилоти миёнаи умумӣ кам диққат дода мешавад. Сабабҳои бисёранд, аз ҷумла набудани маводҳои зарурии таълимӣ, коркард нашудани пайдарпайии аз ҷиҳати методӣ асоснокшудаи таълими мавзӯҳо, робитаҳои байнифанӣ. Дар равиши илми барномасозӣ, монанд ба дигар илмҳо, таҷриба ва усулҳои ҳалли масъалаҳои гуногун ҷамъ карда мешаванд. Бисёр вазифаҳо ба андозаи муайян бо усулҳои универсалӣ ҳал карда мешаванд. Забонҳои барномасозии насли муосир чунон имконотро фароҳам овардаанд, ки ҳар дафъа барои ҳалли масъалаҳои алгоритм навиштан зарур нест. Зеро он солҳои зиёд дар шакли алгоритм навишта шуда, баъд аз ҷониби барномасоз ба барнома табдил дода мешуд. Чунин алгоритмҳо дар шакли функсияҳо ва модулҳо ба расмият дароварда шуда, баъдан дар барномаҳои истифода мешаванд. Аммо таълими алгоритмсозиро набояд фаромӯш кард, зеро он замина ба таълими барномасозӣ аст. Ин ҳама шаҳодат аз он медиҳад, ки китобҳои дарсии фанни технологияи иттилоотӣ дар муассисаҳои таҳсилоти миёнаи умумӣ, хусусан синфҳои 10-11 [4, 5] бояд таҷдиди назар шаванд. Ҳоло китобҳои дарсии номбаршуда таҷдиди назар шуда истодаанд. Хуб мешуд, ки дар синфҳои 10 ва 11 барномасозӣ таълим дода шавад. Дар доираи таълими курси барномасозӣ хонандагон бояд усулҳои тарҳрезӣ, таҳия ва ислоҳи маҳсулоти барномавино бо истифода аз муҳити ҳамгирошудаи рушд дар асоси забони барномасозии сатҳи баланд аз худ кунанд. Илова бар ин, фасли барномасозӣ дар доираи таълими фанни технологияи иттилоотӣ бояд ба бунёди таълим ва рушди тафаккури мантиқии хонандагон мусоидат намояд.

Забони барномасозии PascalABC.Net дар таркиби худ дорои номгӯи зиёди функсияҳои стандартӣ мебошад, аз ҷумла функсияҳои коркарди типӣ додаҳои ададӣ, типӣ додаҳои сатрию рамзӣ, типӣ додаҳои сана ва вақт [1, 2, 7]. Номгӯи функсияҳои типӣ додаҳои ададӣ дар забони барномасозии PascalABC.Net бисёр аст, аз ҷумла яклухткунӣ, тригонометрӣ, нишондиҳандагӣ, логарифмӣ. Таълими функсияҳои типӣ додаҳои ададӣ бо пайдарпайии муайян ва аз ҷиҳати методӣ асоснокшуда дар робита бо фанни математика таълим дода мешавад. Коркарди чунин пайдарпайии таълим мубрамии кори мазкурро нишон медиҳад. Масъалаи мубрамии кори мазкур ба он вобаста аст, ки дар ибтидои таълими барномасозӣ кадом функсияҳоро дар зинаи аввал омӯзонидан ва дар барномасозӣ татбиқ намудан зарур аст? Зеро дар ибтидои таълими барномасозӣ хонандагон на ҳама функсияҳои типӣ додаҳои ададиро дар курси математика омӯхтаанд ва бо онҳо шинос шудаанд. Мақсади таълими функсияҳои стандартии забони барномасозии PascalABC.Net ба хонандагони омӯзонидани тарзи навишти функсияҳои стандартӣ ва татбиқ намудани онҳо дар амалияи барномасозӣ ба ҳисоб меравад. Ба хонандагон тарзи навиштани функсияҳои

стандартӣ, аргументҳо (параметрҳо) ва қимати онҳо омӯзонида шуда, маҳорату малакаи барномасозиашон ташаккул ва инкишоф дода мешаванд. Омӯзгори фанниро зарур аст, ки зимни таълими функцияҳои стандартӣ ба типии додаҳои аргументҳо ва типии қимате, ки функция бармегардонад, аҳаммияти зарурӣ диҳад. Зеро мушоҳидаҳои нишон медиҳанд, ки аксаран хонандагон дар ин зинаи таълими барномасозӣ ба мушкилиҳои дучор мегарданд.

Дар доираи таълими фанни математика дар синфҳои 5 ва 6, хонандагон бо функцияи қимати мутлақ ва тарзи навишти он шинос мешаванд, аниқтараш қимати мутлақи адад [9, с. 10]. Мефаҳманд, ки қимати мутлақи адад доимо адади мусбат мебошад. Баъдан мафҳум ва амали яклухткунии ададро омӯхта, донишҳои муайяне гирифта, ташаккул ва мустаҳкам мегардонанд. Амали яклухткунии ададҳо дар ҳисобкунӣҳои муҳосибӣю оморӣ, умуман иқтисодӣ нақши хеле муҳим доранд. Шиносӣ ва омӯзиши ададҳои ҳақиқӣ дар синфҳои 5 ва 6 оғоз меёбад [9, с.10]. Хонандагон бо мафҳуми қисми бутун ва қисми касрии адади касрии даҳӣ шинос мешаванд. Ин амалҳо (яклухткунӣ, қисми бутун ва касрии адади касрии даҳӣ) дар курси барномасозӣ дар шакли функцияҳо таълим дода мешаванд. Бо мафҳуми функция ва таърифи он дар курси алгебра шинос мешаванд. Аввалин функцияе, ки хонандагон дар курси алгебра бо он шинос мешаванд, функцияи решаи квадратӣ аз адад аст [11]. Бинобар ин, дар дарсҳои аввал оид ба омӯзиши функцияҳои стандартӣ забони барномасозии PascalABC.Net ду функция - функцияи қимати мутлақ ва функцияи решаи квадратиرو омӯзонидан ба мақсад мувофиқ аст.

Навишти математикии функцияи қимати мутлақ $|x|$ аст. Дар забони барномасозии PascalABC.Net он бо калимаи калидии *Abs* дар шакли $Abs(x)$ навишта мешавад. Хурдӣ ё калонии ҳарф (регистри ҳарф) дар навишти функцияҳои ин забон ягон нақш бозӣ намекунад. Дар навишти $abs(x)$ x аргументи функция номида мешавад ва ҳама вақт зери қавсҳо навишта мешавад. Ба хонандагон омӯзонидан зарур аст, ки типии аргументи функцияи $ABS(x)$ типии ададӣ аст (ҳақиқӣ, бутун, натуралӣ). Он метавонад ягон адади доимӣ, ягон тағйирёбанда ё ифодаи алгебравии типашон ададӣ бошад. Типии қимате, ки ин функция бармегардонад, доимо типии ададии мусбат мебошад.

Навишти математикии функцияи решаи квадратӣ \sqrt{a} аст. Дар забони барномасозии PascalABC.Net он бо калимаи калидии *Sqrt* дар шакли $Sqrt(a)$ навишта мешавад. Дар навишти $Sqrt(a)$ a аргументи функция номида мешавад ва ҳамавақт зери қавсҳо навишта мешавад. Ба хонандагон омӯзонидан зарур аст, ки типии аргументи функцияи $SQRT(A)$ типии ададии мусбат аст. Он метавонад ягон адади доимии мусбат, ягон тағйирёбанда ё ифодаи алгебравии типашон ададии мусбат бошад (дар доираи ададҳои комплекӣ низ татбиқ мегардад). Дар ин раванд иловатан ба хонандагон функцияи квадратиру омӯзонидан мувофиқи мақсад аст. Он дар ҳама забонҳои барномасозӣ мавҷуд нест. Дар забони барномасозии PascalABC.Net он бо калимаи калидии *Sqr* дар шакли $Sqr(a)$ навишта мешавад. Дар навишти $Sqr(a)$ a аргументи функция номида мешавад ва дилхоҳ адад, ё тағйирёбанда, ё ифодаи типаш ададии мусбат буда метавонад. Қиматаш доимо адади мусбат мегардад. Тарзи дигари ҳисобкунӣ ё навиштани квадрати адад $a*a$ ва $a**2$ мебошад. Фарқият дар типии қимате, ки онҳо бармегардонанд, дида мешавад. Ба хонандагон фаҳмонидан зарур аст, ки типии қимати функцияи $Sqr(a)$ ва амали $a*a$ мувофиқ ба типии аргументи a мегардад. Яъне агар типии a типии ададии ҳақиқӣ бошад, пас типии қимати функцияи $Sqr(a)$ ва амали $a*a$ типии ададии ҳақиқӣ мусбат мегардад. Агар типии a типии ададии бутун бошад, пас типии қимати функцияи $Sqr(a)$ ва амали $a*a$ типии ададии бутуни мусбат (натуралӣ) мегардад. Аммо типии қимати амали $a**2$, новобаста аз он ки типии a кадом типии ададӣ аст, доимо типии ададии ҳақиқӣ мусбат мегардад.

Пас аз ба хонандагон омӯзонидани ин ду функция, ба онҳо тарзи ба забони барномасозӣ табдилдиҳии ифодаҳои ададию алгебравии ба шакли математикии

навишташуда таълим дода мешавад. Мақсади таълими ин табдилдихӣ дар хонандагон ташаккул додани маҳорату малакаи дуруст навиштани функцияҳо ва тағйирёбандаҳои дар ифодаҳо буда мебошад. Тарзи дуруст гузоштани қавсҳо таълим дода мешавад. Ба хонандагон тарзи интихоби дурусти функцияю тағйирёбандаҳо омӯзонида мешавад. Бо ин мақсад, масалан, ба хонандагон ифодаи одии зеринро пешниҳод намуда, тарзи дуруст табдил додани онро ба забони барномасозии PascalABC.Net меомӯзонем:

$$d^3 + |d + v| - \sqrt{v} + \sqrt{|2,58v - 4,7d|} .$$

Бо тарзи навишти амали дараҷа хонандагон шинос ҳастанд, яъне **. Пас d^3 дар шакли d^{**3} навишта мешавад. Навишти $|d + v|$, ҳангоми табдил додан дар аввал $abs($ менависем. Пас аз қавс аргументи функцияро, ки аз амали $d + v$ иборат аст, менависем ва қавсро мепӯшем: $abs(d+v)$. Функцияи \sqrt{v} дар шакли $Sqrt(v)$ навишта мешавад. Функцияи $\sqrt{|2,58v - 4,7d|}$ функцияи мураккаб буда, аз ду функцияи дохили ҳам гузошта шуда иборат аст. Дар ин маврид ба хонандагон омӯзонидан зарур аст, ки функцияҳо бо тартиб аз чап ба рост навишта мешаванд, яъне $Sqrt(Abs($. Акнун ифодаи $2,58v - 4,7d$ навишта мешавад: $2.58*v-4.7*d$. Баъдан ду қавси пӯшида гузошта мешавад, яқумаш қавси қимати мутлақро маҳкам мекунад, дуҷумаш қавси решаи квадратиро маҳкам мекунад: $Sqrt(Abs(2.58*v-4.7*d))$. Ба хонандагон омӯзонидани тарзи дуруст гузоштани қавсҳои кушодаю пӯшида дар забони барномасозӣ масъалаи мубрами таълимӣ аст. Дар охир ифодаи ба забони барномасозии PascalABC.Net навишташударо ҳосил мекунем:

$$d^{**3}+abs(d+v)-Sqrt(v)+Sqrt(Abs(2.58*v-4.7*d)) .$$

Ин ифода ифодаи одии хаттӣ буда, дорои қасри одӣ нест. Ба хонандагон тарзи дуруст табдил додан, масалан, ифодаи қасрии зеринро меомӯзонем:

$$\frac{j-\sqrt{f+h}}{h^2+jf-|j-h|} .$$

Хонандагон бояд донанд, ки хатти қаср маънои амали тақсимро дорад, аммо аз амали тақсими “:” каме фарқ дорад, ки поёнтар нишон медиҳем. Методи табдилдихӣ ифодаи пештараро ба ин ифода пай дар пай татбиқ карда, ҳосил мекунем:

$$j-sqrt(f+h)/h*h+j*f-abs(j-h) .$$

Ин тарзи навишти ифода ба забони барномасозӣ ҳоло нодуруст аст ва то охир дуруст навишта нашудааст. Дар ин ҷо ба хонандагон фарқи амали тақсими одии “:” – ро аз амали тақсими “хатти қаср” фаҳмонидан зарур аст. Ҳангоми истифодаи амали “:”, адади (ё тағйирёбандаи) пеш аз он буда ба адади (ё тағйирёбандаи) пас аз он буда тақсим карда мешавад, яъне тақсимшаванда ба тақсимкунанда тақсим карда мешавад. Дар тақсими “Хатти қаср” бошад, дар аввал қимати сурат ҳисоб карда шуда, ёфта мешавад. Баъдан қимати махраҷ ҳисоб карда шуда, ёфта мешавад. Дар охир қимати сурат ба махраҷ тақсим карда мешавад. Ин барномасозонро водор менамояд, ки ҳангоми навиштани ифодаи қасри одӣ буда ба забони барномасозӣ, сурат ва махраҷи онро дар дохили қавсҳои алоҳида нависанд. Инро ба инобат гирифта, ифодаи табдилдодаамонро дуруст мекунем:

$$(j-sqrt(f+h))/(h*h+j*f-abs(j-h)) .$$

Тавре мебинем, хусусиятҳои фарқнок дар ифодаҳои қасри одӣ буда мавҷуданд, хусусан гузоштани қавсҳои иловагии зарурӣ. Инчунин, омӯзгори фанниро зарур аст, ки ба хонандагон баъзе ҳолатҳои истисноиро, ки гузоштани қавсҳо зарур нест, таълим диҳад ва омӯзонад. Масалан, агар дар сурати қасри одӣ танҳо як адад, ё як тағйирёбанда, ё як функция навишта шуда бошад, пас ҳангоми табдилдихӣ ба забони барномасозӣ дар қавс гирифтани он зарур нест. Айнан ҳамин ҳолат ба махраҷи қасри одӣ татбиқ мегардад. Ҳолати дигар, масалан, агар дар сурати қасри одӣ якчанд адад ё тағйирёбанда пасиҳам зарб шуда бошанд. Ҳама ин ҳолатҳоро ба инобат гирифта, омӯзгори фаннӣ ба хонандагон намудҳои гуногуни ифодаҳои математикиро барои табдилдихӣ ба забони барномасозӣ барои кори мустақилона пешниҳод менамояд. Бо

ин мақсад донишҳои гирифтаи хонандагонро инкишоф ва мустаҳкам намуда, маҳорату малакаи онҳоро мустаҳкам менамояд.

Тавре аз табдилдиҳии ифодаи касри одӣ буда бармеояд, дар назди муаллим вазифа гузошта шудааст, ки ба хонандагон на танҳо маҷмуи донишҳои муайяно диҳад, балки шогирдонро тайёр кунад, ки ин гуна мушкилиҳои (проблемаҳои) ба миён меомадаро ва дар наздашон истодаро мустақилона ҳал карда тавонанд, барои беҳбудии худ ва тамоми ҷамъият масъул бошанд. Масалан, бо татбиқи методи проблемавии таълим ҳалли мушкилии дар табдилдиҳии ифодаҳои касри одӣ ба миён меомадаро ин тавр ҳал менамоем. Бигузур ифодаи адади зеринро ба забони барномасозӣ табдил додан зарур бошад:

$$6 - \frac{\sqrt{25+18}}{|-9|-1} + 7 \cdot 4 .$$

Агар онро ба шакли зерин (нодуруст) табдил диҳем:

$$6 - \text{sqrt}(25) + 18/\text{abs}(-9) - 1 + 7 * 4,$$

пас қимати он зерин мегардад:

- 1) $\text{abs}(-9)=9;$
- 2) $18/2=2;$
- 3) $\text{Sqrt}(25)=5;$
- 4) $7*4=28;$
- 5) $6-5+2-1+28=30.$

Ин ҷавоб хато аст.

Акнун ифодаро дуруст табдил медиҳем, яъне қавсҳои иловагиро дуруст мегузorem:

$$6 - (\text{sqrt}(25) + 18) / (\text{abs}(-9) - 1) + 7 * 4.$$

Пас қимати он зерин мегардад:

- 1) $\text{Sqrt}(25)=5;$
- 2) $5+18=23;$
- 3) $\text{abs}(-9)=9;$
- 4) $9-1=8;$
- 5) $23/8=2.875;$
- 6) $7*4=28;$
- 7) $6-2.875+28=31.125.$

Ин ҷавоб дуруст аст. Бинобар ин хонандагонро зарур аст, ки ҳангоми навиштани ифодаҳо ба забони барномасозӣ, ба синтаксиси он диққат диҳанд.

Функсияҳои навбатӣ, ки ба хонандагон дар ибтидои барномасозӣ таълим дода мешаванд, функсияҳои ҷудокунии қисмҳои бутун ва касрии адади касри даҳӣ буда метавонанд. Дар курси математикаи мактабӣ мавзӯи алоҳида оид ба таълими қисмҳои бутун ва касрии адади касри даҳӣ дохил нагардидааст, ҳарчанд дар доираи баъзе аз мавзӯҳо истифода бурда мешаванд. Хонандагон метавонанд ин мавзӯҳоро дар машғулиятҳои берун аз дарсӣ омӯзанд ва донишҳои муайяне ҳосил менамоянд [3]. Зимни таълими барномасозӣ тақрор ва мустаҳкамкунии донишҳои математикии хонандагон оид ба ин мафҳумҳо татбиқ карда мешаванд.

Баъзе мафҳумҳои заруриро аз курси математика меорем. Бигузур h адади ҳақиқӣ буда, дорой қисми бутун ва касрӣ бошад. Ду намуд функсияи қисми бутуни адади ҳақиқӣ дар математика истифода бурда мешавад: $[h]$ - қисми бутуни адади ҳақиқии h –ро бармегардонад, ки он адади бутуни калонтарини аз h хурд буда мебошад; $\{h\}$ - қисми бутуни адади ҳақиқии h –ро бармегардонад, ки он ба адади бутуни $[h + 0,5]$ баробар мегардад, яъне функсияи $\{h\}$ адади аз h калон ё хурд бударо бармегардонад (адади бутуни ба адади h наздик). Агар h адади бутун бошад, пас ин ду функсия худи адади h –ро бармегардонанд. Масалан

$$\begin{aligned} [-5,98] &= -6; [-8,55] = -9; [-18,5] = -19; [-6,26] = -7; \\ [-10] &= -10; [-2] = -2; [4,17] = 4; [12,96] = 12; [7,5] = 7; [9] = 9; \\ (-5,98) &= -6; (-8,55) = -9; (-18,5) = -18; (-6,26) = -6; \\ (-10) &= -10; (-2) = -2; (4,17) = 4; (12,96) = 13; (7,5) = 8; (9) = 9. \end{aligned}$$

Забони барномасозии PascalABC.Net дорои функсияҳои стандартии $Int(y)$, $Trunc(y)$ ва $TruncBigInteger(y)$ мебошад, ки қисми бутуни адади ҳақиқиро бармегардонанд. Методологияи таълими онҳоро дар раванди барномасозӣ коркард менамоем. Функсияи $Int(y)$ дорои як аргументи y мебошад, ки типаш ададии ҳақиқӣ аст. Он қисми бутуни адади ҳақиқии y –ро бармегардонад. Бо мақсади дуруст фаҳмонидани тарзи кори он ба хонандагон, истифодабарии барномаи хурди зеринро тавсия намудан мувофиқи мақсад аст:

##

```
PrintLn(Int(-5.98), Int(-8.55), Int(-18.5), Int(-6.26), Int(-10), Int(-2), Int(4.17),  
Int(12.96), Int(7.5), Int(9));
```

Қимати аргумент дар ин функсия ҳамон ададҳои дар сархати пештара буда гирифта шудаанд. Ин барномаро ба кор омода намуда, натиҷаҳоро ҳосил намуда, бо натиҷаҳои дар сархати пештара дар шакли математикӣ буда муқоиса мекунем. Натиҷаҳои барнома чунинанд:

-5 -8 -18 -6 -10 -2 4 12 7 9

Тавре мебинем, қиматҳое, ки функсияи $Int(y)$ бармегардонад, аз қимати функсияҳои математикии $[y]$ ва (y) фарқ мекардаанд. Якраңгӣ танҳо дар ҳолати адади бутун будани аргументи y дида мешавад. Ба хонандагон бояд фаҳмонд, ки функсияи $Int(y)$ новобаста аз қисми касрии адади ҳақиқии y , қисми бутуни y –ро ҷудо карда, бармегардонад. Қисми касрии адади ҳақиқиро мепартояд.

Ба таълими функсияи $Trunc(y)$ мегузарем. Ин функсия дорои як аргументи y буда, типаш ададии ҳақиқӣ аст. Барномаи ҳаҷман хурди зеринро ба хонандагон нишон медиҳем, ки монанд ба барномаи пештара аст. Бар ивази функсияи $Int(y)$ функсияи $Trunc(y)$ истифода гардидааст:

##

```
PrintLn(Trunc(-5.98), Trunc(-8.55), Trunc(-18.5), Trunc(-6.26), Trunc(-10),  
Trunc(-2), Trunc(4.17), Trunc(12.96), Trunc(7.5), Trunc(9));
```

Барномаро ба кор омода намуда, чунин натиҷаҳоро ҳосил мекунем:

-5 -8 -18 -6 -10 -2 4 12 7 9

Мебинем, ки айнан ҳамон қиматҳое, ки функсияи $Int(y)$ бармегардонд, функсияи $Trunc(y)$ низ бармегардондааст. Фарқият дида нашуд. Хонандагон зимни барномасозӣ худ мустақилона яке аз ин ду функсияро истифода карда метавонанд. Ин ду функсия типҳои ададии бутуни `integer` ё монанд ба онро бармегардонанд, яъне типҳои қиматашон мебошад.

Функсияи $TruncBigInteger(y)$ монанд ба функсияи $Trunc(y)$ буда, дар натиҷа типҳои ададии бутуни дарозии `integer` –ро бармегардонад (типҳои қиматаш). Ин функсия дорои як аргументи y буда, типаш ададии ҳақиқӣ аст. Барномаи охириро бо истифода аз ин функсия ба хонандагон меомӯзонанд:

##

```
PrintLn(TruncBigInteger(-5.98), TruncBigInteger(-8.55), TruncBigInteger(-18.5),  
TruncBigInteger(-6.26), TruncBigInteger(-10), TruncBigInteger(-2),  
TruncBigInteger(4.17), TruncBigInteger(12.96), TruncBigInteger(7.5),  
TruncBigInteger(9));
```

Барномаро ба кор омода намуда, боз ҳамон натиҷаҳоро ҳосил мекунем:

-5 -8 -18 -6 -10 -2 4 12 7 9

Функсияи $TruncBigInteger(y)$ назар ба функсияҳои $Int(y)$ ва $Trunc(y)$ каме ҳаҷми зиёдтари хотираи фаврии компютерро банд мекунад. Ин фарқиятро хонандагон доништа, зимни барномасозӣ ба инобат мегиранд. Функсияи $Trunc(y)$ ва $TruncBigInteger(y)$ –ро бо методи объектӣ низ истифода бурдан мумкин аст, яъне гузоштани аломати нуқта ва интиҳоби функсия аз рӯйхати кушодашаванда. Ин амал корро ҳангоми ҳарфчинии матни барнома дар муҳити кори забони барномасозии PascalABC.Net сабуктар мегардонад. Мисоли зеринро барои мустаҳкамкунии дониши хонандагон ҳал кардан мувофиқи мақсад аст:

Қисми бутуни қимати ифодаи зерин ёфта шавад:

$$|\sqrt{31,8} - 29,9| + \frac{3,7^3 + \sqrt[3]{16,84}}{9,87 + 5,41 \cdot 1,78}$$

Ҳал: дар ифодаи мазкур функцияҳои истифода шудаанд, ки хонандагон бо онҳо шинос шудаанд. Функцияи $\sqrt[3]{16,84}$ –ро ба забони барномасозӣ бо истифода аз ҳосиятҳои дараҷаи нишондиҳандааш касрӣ дар шакли $16.84^{**}(1/3)$ менависанд. Барои ёфтани қимати ифода онро дар дохили оператори хориҷкунии *Print* ё *Write* навишта, яке аз функцияҳои ёфтани қисми бутуни адади ҳақиқиро татбиқ мекунем:

##

*Print((Abs(sqrt(31.8))-29.9)+(3.7**3+16.84**(1/3))/(9.87+5.41*1.78)).Trunc)*

Дар натиҷа қимати ифода ба 26 баробар мегардад. Агар функцияи *Trunc* –ро истифода набарем, пас қимати ифода ба 26.9899144714815 баробар мегардад.

Қисми касрии адади касри даҳӣ дар математика дар шакли $\{t\}$ навишта мешавад. Қимати ин функция ба фарқи ҳуди адади t ва қисми бутуни он баробар аст: $\{t\}=t-[t]$. Қимати ин функция доимо адади мусбате мебошад, ки дар фосилаи $[0;1)$ ҷойгир аст. Агар t адади мусбат бошад, пас қимати ин функция ба ҳамон қисми касрияш баробар аст. Дар ҳолати t адади манфӣ будан, дигар мегардад. Масалан:

$$\begin{aligned} \{-5,98\} &= -5,98 - [-5,98] = -5,98 + 6 = 0,02; \{-8,55\} = \\ -8,55 - [-8,55] &= -8,55 + 9 = 0,45; \{-18,5\} = -18,5 - [-18,5] = \\ -18,5 + 19 &= 0,5; \{-6,26\} = -6,26 - [-6,26] = -6,26 + 7 = 0,74; \\ \{-10\} &= 0; \{-2\} = 0; \{4,17\} = 4,17 - [4,17] = 4,17 - 4 = 0,17; \\ \{12,96\} &= 0,96; \{7,5\} = 0,5; \{9\} = 0. \end{aligned}$$

Забони барномасозии PascalABC.Net дорои функцияи стандартии *Frac(a)* мебошад, ки он қисми касрии адади касри даҳӣ будаи a –ро бармегардонад. Типи аргумент ва типӣ қиматаш типӣ ададӣ ҳақиқӣ аст. Дар фарқият аз функцияи математикии $\{t\}$, функцияи стандартии *Frac(a)* ҳам барои ададҳои манфӣ ва ҳам барои ададҳои мусбат ҳамон қисми касрияшонро бармегардонад. Яъне, ҳангоми адади касри даҳӣ манфӣ буданаш, қимати функцияи стандартии *Frac(a)* аз қимати функцияи математикии $\{t\}$ фарқ мекунад ва адади манфии $(-1;0]$ мегардад. Масалан, барои ададҳои дар сарҳати пештара буда, бо истифода аз оператори хориҷкунии қимати функцияи стандартии *Frac(a)* –ро меёбем:

##

PrintLn(Frac(-5.98), Frac(-8.55), Frac(-18.5), Frac(-6.26), Frac(-10), Frac(-2), Frac(4.17), Frac(12.96), Frac(7.5), Frac(9));

Натиҷааш:

-0.98 -0.55 -0.5 -0.26 0 0 0.17 0.96 0.5 0

Умуман, барои омӯзиши назариявии функцияҳои *Int(y)*, *Trunc(y)*, *TruncBigInteger(y)* ва *Frac(a)* як соат дарси назариявӣ кифоя аст. Омӯзгори фанӣ ин функцияҳоро ба хонандагон пай дар пай омӯзонда, бо мисолҳо мефаҳмонад. Фарқият байни функцияҳои дар курси математика омӯхташуда ва ин функцияҳоро мефаҳмонад. Хонандагон бояд фаҳманд, ки типӣ қимати функцияҳои *Int(y)*, *Trunc(y)* ва *TruncBigInteger(y)* типӣ ададӣ бутун ва типӣ қимати функцияи *Frac(a)* типӣ ададӣ ҳақиқӣ мебошад. Ин дар барномасозӣ нақшӣ бениҳоят муҳимро мебозад.

Ба хонандагон ададҳои 35,78 ва -69,46 –ро барои вазифаи ҳонагӣ пешниҳод кардан мувофиқи мақсад аст. Хонандагон бояд қисмҳои бутун ва касрии ин ададҳоро бо истифода аз функцияҳои математикӣ чудо карда, нависанд. Баъдан бо истифода аз функцияҳои стандартии забони барномасозии PascalABC.Net қисми бутун ва касрии ин ададҳоро маълум кунанд. Натиҷаҳои математикӣ ва аз барномасозӣ ҳосилкардашонро бо ҳам муқоиса намуда, фарқиятҳоро маълум кунанд. Хулосаҳо бароварда, донишхояшонро мустаҳкам кунанд. Бо забони барномасозӣ дар адади яқум 35 қисми бутун ва 0,78 қисми касрӣ, дар адади дуҷум -69 қисми бутун ва -0,46 қисми касрии он мебошанд:

##

Var (a,b):=(35.98,-69.96);

PrintLn(Int(a),Trunc(a),TruncBigInteger(a),Frac(a));

PrintLn(Int(b), Trunc(b), TruncBigInteger(b), Frac(b));

Натиҷааш:

**35 35 35 0.98
-69 -69 -69 -0.96**

Дарси навбатии назариявӣ аз фанни барномасозӣ ба омӯзиши функсияҳои яклухткунӣ ададҳои ҳақиқӣ бахшида мешавад. Тавре қайд кардем, дар курси математика он ҳамчун амал таълим дода шуда, шакли навишти функсияро надоранд. Забони барномасозии PascalABC.Net дорои якчанд функсияҳои стандартӣ яклухткунӣ ададҳои ҳақиқӣ мебошад. Омӯзгори фаннӣ онҳоро бо пайдарпайии аз ҷиҳати методӣ асоснок ба хонандагон меомӯзонад. Функсияи яклухткунӣ, ки ба барномасозон дар забони барномасозии PascalABC.Net имконоти бештарро фароҳам меорад, функсияи $Round(x, k)$ мебошад. Он дорои ду аргумент (параметр) аст: адад ва то кадом миқдори рақамҳо (разряд) яклухткунӣ. Дар ин тарзи навишт x адади ҳақиқие мебошад, ки яклухткунӣ он зарур аст. k миқдори рақамҳоро дар қисми касриӣ адади x нишон медиҳад, ки яклухткунӣ то он миқдори рақамҳо (разряд) иҷро карда мешавад. Функсияи $Round(x, k)$ дар забони барномасозии PascalABC.Net дорои баъзе аз хосиятҳо ҳаст, ки омӯзгор онҳоро ба хонандагон меомӯзонад. Пеш аз омӯзонидани хосиятҳои функсияи мазкур, беҳтар аст, ки омӯзгор якчанд ададҳои гуногуни ҳақиқиро интиҳоб карда, онҳоро то ягон разряд яклухт карда, амалан нишон диҳад. Масалан:

##

PrintLn(Round(-11.631, 1), Round(-10.681, 1), Round(-7.32894, 3), Round(-0.496284, 3));

PrintLn(Round(11.631, 1), Round(10.681, 1), Round(7.32894, 3), Round(0.496284, 3));

PrintLn(Round(-10.551, 2), Round(-9.551, 1), Round(10.551, 2), Round(9.551, 1));

Дар сатри якуми матни барномаи мазкур ададҳои доимӣ ва разряди яклухткунӣ дар функсияи $Round$ чунон гирифта шудаанд, ки онҳо адади манфӣ буда, рақами пас аз разряди яклухткунӣ истода аз 5 ё хурд, ё калон мебошад. Дар сатри дуюмаш бошад, ҳамон ададҳо, танҳо мусбат мебошанд. Сатри сеюми барнома бошад, вобаста ба рақами 5 аст, аниқтараш рақами пас аз разряди яклухткунӣ истода ба 5 баробар аст ё дигар аст. Ин ба омӯзгор имкон медиҳад, ки тарзи яклухткунӣ ададҳоро аз ҷиҳати математикӣ бо ин функсия дуруст фаҳмонад. Бо ин мақсад дар поён натиҷаи иҷрои ин барномаро меорем:

-11.6 -10.7 -7.329 -0.496

11.6 10.7 7.329 0.496

-10.55 -9.6 10.55 9.6

Агар натиҷаҳоро таҳлил ва муқоиса карда бароем, пас мебинем, ки он монанд ба тарзи яклухткунӣ ададҳо дар курси математика аст. Дар ин ҳолатҳо қимати функсия ва типии қиматаш ададии ҳақиқӣ мегарданд. Ин яке аз хосиятҳои функсияи $Round$ аст.

Ҳангоми истифода накардани аргументи k функсия дар шакли $Round(x)$ навишта мешавад, ки дар ин маврид ин функсия адади бутунро бармегардонад. Қиматаш ва типии қиматаш ададии бутун мегарданд. Ин дигар хосияти функсияи $Round$ аст. Қимати функсия дар ин маврид наздик ба адади x мегардад. Ҳангоми яклухткунӣ адад то адади бутун, агар рақами якуми дар қисми касриӣ адад истода ба 5 баробар бошад, пас нисбат ба курси математика фарқият мавҷуд аст. Агар қисми бутуни адади x адади ҷуфт бошад, қимати ин функсия адади бутуни калонтарини аз x хурд буда мегардад. Дар ҳолати тоқ будани қисми бутуни адади x адади бутуни хурдтарини аз x калон буда мегардад. Ин натиҷаи яклухткунӣ аз яклухткунӣ математикӣ фарқ дорад. Онро яклухткунӣ бонкӣ ном мебаранд. Бо мақсади ба хонандагон омӯзонидани ин хосиятҳо, омӯзгор ба хонандагон матни барномаи зерин ва натиҷаҳои онро нишон медиҳад:

##

PrintLn(Round(-10.2461), Round(-9.8361), Round(10.461), Round(9.861));

```
PrintLn(Round(-10.7),Round(-9.4),Round(10.7),Round(9.4));
PrintLn(Round(-10.561),Round(-9.561),Round(10.561),Round(9.561));
PrintLn(Round(-2.5),Round(-3.5),Round(2.5),Round(3.5));
PrintLn(Round(-4.5),Round(-5.5),Round(4.5),Round(5.5));
```

Натиҷааш:
-10 -10 10 10
-11 -9 11 9
-11 -10 11 10
-2 -4 2 4
-4 -6 4 6

Забони барномасозии PascalABC.Net боз дорои функсияҳои $Ceil(x)$ ва $Floor(x)$ мебошад, ки давоми таълими мавзӯи функсияҳои яклухткунӣ ба ҳисоб мераванд. Ба хонандагон омӯзонидан зарур аст, ки функсияи $Ceil(x)$ адади ҳақиқии x –ро ба адади бутуни хурдтарине табдил медиҳад, ки аз адади x калон аст (қисман ба функсияи математикии (x) монанд аст). Функсияи $Floor(x)$ адади ҳақиқии x –ро ба адади бутуни калонтарине табдил медиҳад, ки аз адади x хурд аст (монанд ба функсияи математикии $[x]$). Ин фарқият байни ҳар ду функсия буда, хонандагон бояд онро фаҳманд. Типи қимати ин ду функсия типии ададии бутун мегардад. Омӯзгор барои омӯзонидани функсияи $Ceil(x)$ ба хонандагон, метавонад аз матни барномаи зерин истифода барад:

```
##
PrintLn(Ceil(-10.2461),Ceil(-9.8361),Ceil(10.461),Ceil(9.861));
PrintLn(Ceil(-10.7),Ceil(-9.4),Ceil(10.7),Ceil(9.4));
PrintLn(Ceil(-10.561),Ceil(-9.561),Ceil(10.561),Ceil(9.561));
PrintLn(Ceil(-2.5),Ceil(-3.5),Ceil(2.5),Ceil(3.5),Ceil(-3.0),Ceil(3));
```

Пас аз иҷрои ин барнома чунин натиҷаҳоро ҳосил мекунам:

-10 -9 11 10
-10 -9 11 10
-10 -9 11 10
-2 -3 3 4 -3 3

Дар матни барномаи охири функсияи $Ceil(x)$ –ро ба функсияи $Floor(x)$ иваз намуда, ба хонандагон нишон медиҳем:

```
##
PrintLn(Floor(-10.2461),Floor(-9.8361),Floor(10.461),Floor(9.861));
PrintLn(Floor(-10.7),Floor(-9.4),Floor(10.7),Floor(9.4));
PrintLn(Floor(-10.561),Floor(-9.561),Floor(10.561),Floor(9.561));
PrintLn(Floor(-2.5),Floor(-3.5),Floor(2.5),Floor(3.5),Floor(-3.0),Floor(3));
```

Барнома, пас аз иҷро шуданаш, дар экран чунин натиҷаҳоро инъикос мекунад:

-11 -10 10 9
-11 -10 10 9
-11 -10 10 9
-3 -4 2 3 -3 3

Функсияҳои $Ceil(x)$ ва $Floor(x)$ аз функсияи $Round(x)$ фарқ мекунанд, ки ин аз натиҷаҳои барномаҳои овардашуда дида мешавад. Монандӣ дар он дида мешавад, ки типии қимати функсияҳои $Ceil(x)$, $Floor(x)$ ва $Round(x)$ типии ададии бутун мебошанд. Функсияҳои $Ceil(x)$ ва $Floor(x)$ бо методи объектӣ низ истифода карда мешаванд. Қадоме аз инҳо ва тарзҳоро дар барномасозӣ истифода бурд, ин аз худи барномасоз ва шартии масъалаи барномасозӣ вобаста аст. Зеро функсияҳои яклухткунӣ, қисми бутун ва қасри адади қасри даҳӣ дар соҳаҳои гуногуни илм, истехсолот ва иқтисодиёт татбиқ карда мешаванд, аз ҷумла дар илмҳои математика ва омор, комбинаторика ва назарияи ададҳо. Бо татбиқи ин функсияҳо масъалаҳои гуногун ҳал карда мешаванд. Номгӯии ин масъалаҳо дар ҳаёт масъала оид ба ҳисоб ва пардохти музди меҳнат буда метавонад. Зеро аксар мавридҳо ҳангоми иҷрои амалҳои тақсим ва ғоиз масъала оид ба яклухткунӣ ва ҷудокунии қисми бутуни адад

ба миён меояд. Бо мақсади мустаҳкамкунии донишҳои омӯхтаи хонандагон, омӯзгорон дарсҳои амалӣ ташкил намуда, машқҳо оид ба барномасозиро тавассути компютер иҷро мекунанд. Натиҷаҳои барномаҳоро меёбанд. Барномаҳои сохташударо хонандагон бояд дар дафтарашон нависанд, аз поёни барномаҳо натиҷаҳои дар дарси амалӣ ёфтаи барномаҳоро қайд кунанд.

Бигузур музди маоши моҳонаи ҳисобии корманд 1816,67 сомони бошад. Аз он андози даромад дар ҳаҷми 11% ва фонди нафақа дар ҳаҷми 1% ҳисоб карда шавад.

Барои ҳисоб кардани фоиз ҳуди ададро ба 100 тақсим карда, ба фоизи нишондодашуда зарб мезананд. Пас $1816.67/100*11$ ва $1816.67/100$. Аммо дар натиҷа ададҳои ҳақиқиро ҳосил мекунем, ки қисми касриашон аз ду рақам зиёд мегарданд. Барои то ду рақам боқӣ мондан дар қисми касрӣ, онҳоро то садякӣ яклухт мекунем. Бо ин мақсад аз функцияи яклухткунии *Round* истифода мекунем:

*Round(1816.67/100*11,2)* ва *Round(1816.67/100,2)*.

Ё бо методи объектӣ:

*(1816.67/100*11).Round(2)* ва *(1816.67/100).Round(2)*.

Барои маълум намудани натиҷаҳо ва дар экран компютер дидани онҳо, аз оператори хоричкунӣ истифода мекунем:

*Print((1816.67/100*11).Round(2), (1816.67/100).Round(2)).*

Шарти масъаларо васеътар намуда, барои кори мустақилона ба хонандагон пешниҳод намудан мумкин аст. Забони барномасозии PascalABC.Net боз дорои функцияи *RoundBigInteger(x)* мебошад, ки ба функцияи *Round(x)* монанд аст. Онро хонандагон метавонанд мустақилона ё дар машғулиятҳои беруназсинфӣ омӯзанд [6].

Дар барномасозӣ як масъалаи муҳим табдилдиҳии типии ададии ҳақиқӣ ба типии ададии бутун ва баръакс ба ҳисоб меравад. Дар забони барномасозии PascalABC.Net типии додаҳои ададии бутун (доимӣ, тағйирёбанда) тариқи худкор ба типии ададии ҳақиқӣ табдил дода мешавад ва зарурат ба истифода бурдани ягон функция ё метод нест. Аммо типии додаҳои ададии ҳақиқӣ (доимӣ, тағйирёбанда) тариқи худкор ба типии ададии бутун табдил дода намешавад. Дар ин маврид зарурат ба истифодабарии яке аз функцияҳои яклухткунии *Round(x)*, *Ceil(x)* ва *Floor(x)* ба миён меояд. Дар ҳолати баръакс хатогии “*Trunc Real –ро ба trunc Integer табдил додан мумкин нест*”, эълон карда мешавад.

Хулоса, бо мақсади таълими сифатноки функцияҳои стандартии забони барномасозии PascalABC.Net дар зинаи ибтидоӣ, аз пайдарҳамии зерини таълими функцияҳо истифода бурдан ба мақсад мувофиқ аст:

1. Таълими функцияҳои қимати мутлақ, решаи квадратӣ ва квадрат – 1 соат.
2. Дарси амалӣ. Табдилдиҳии ифодаҳои алгебравӣ ва ададӣ ба забони барномасозии PascalABC.Net – 1 соат.
3. Функцияҳои ҷудокунии қисмҳои бутун ва касрии адади касри даҳӣ – 1 соат;
4. Функцияи яклухткунии *Round(x,k)* ва хосиятҳои он – 1 соат;
5. Функцияҳои ба адади бутун табдилдиҳии *Ceil(x)* ва *Floor(x)* – 1 соат;
6. Дарси амалӣ – 1 соат.

Барои ба хонандагон омӯзонидани ин функцияҳо муҳити кории забони барномасозии PascalABC.Net –ро ҳамчун воситаи электронии таълим истифода бурдан кифоя аст [8]. Ин функцияҳо бе роҳи пайваस्तкунӣ бо ягон модулҳо якбора истифода карда мешаванд, ки ин сабуқӣ ҳам ба хонандагон, ҳам ба омӯзгорон ва ҳам ба барномасозон мебошад. Тавре дар дигар забонҳои барномасозӣ мекунем, масалан оилаи C++ ва Python, барои истифодабарии ин функцияҳо онҳоро пешакӣ пайваस्त мекунанд. Бо мақсади намоён будан ба ҳама хонандагони синф иловатан аз проектор ё экран диагоналаш калон истифода мекунанд. Ин корро айёнигардонида, муҳити кории забони барномасозии PascalABC.Net дар речаи ҳақиқӣ истифода бурда мешавад. Зарурат ба тайёр намудани воситаҳои айёнигардонӣ, мадрақҳо ва монанд ба инҳо нест. Инчунин вақти зиёд барои тайёр намудани онҳо дигар зарурат надорад. Ин

хама меҳнати омӯзгорро сабуқ гардонида, сифатнокии гузаронидани дарсҳоро таъмин менамоянд.

Қадами муҳими навбатии коркарди пайдарҳамӣ ва сохтани системаи омӯзиши мавзӯи «Барномасозӣ» дар доираи фанни технологияи иттилоотӣ ташкили ҳуди раванди таълим мебошад. Ҳамчун навъҳои асосии ташкили раванди таълими дарсҳои барномасозӣ намудҳои анъанавии дарсҳоро ҷудо кардан мумкин аст: лексияҳо, дарсҳои лабораторӣ ва амалӣ. Дар кори мазкур дарсҳои назариявӣ ва амалӣ истифода шудаанд. Барои босифат ва дар сатҳи баланд гузаронидани дарсҳо, омӯзгор бояд мувофиқи раванди таълими барномасозӣ воситаҳои техникӣ ва нармафзорро интихоб кунад. Дар мақолаи мазкур бошад, аз нармафзорҳо муҳити кории забони барномасозии PascalABC.Net тавсия шудааст.

Муқаррир: Нугмонов Мансур – д.и.п., профессори ДДОТ ба номи С.Айнӣ

АДАБИЁТ

1. Назаров, А.П. Методикаи таълими информатика. Китоби дарсӣ: МТОК / А.П. Назаров. - Душанбе: ҶДММ Мехроҷ-Граф, 2019. - 462 с. (А4).
2. Назаров, А.П. Барномасозӣ ва дизайни барномавӣ дар забони PascalABC.Net. Китоби дарсӣ: МТОК / А.П. Назаров. - Душанбе: ҶДММ Мехроҷ-Граф, 2021. - 756 с.
3. <http://kvant.mccme.ru/pdf/2002/05/kv0502egorov.pdf>.
4. Комилиён, Ф.С. Технологияи иттилоотӣ. Китоби дарсӣ, синфи 10 / Ф.С. Комилиён, М. Муллоҷонов, Қ. Тухлиев. - Душанбе: Маориф, 2018. - 272 с.
5. Комилов, Ф.С. Технологияи иттилоотӣ. Китоби дарсӣ, синфи 11 / Ф.С. Комилов, Т. Шарпов, С.Х. Мирзоев, И.Л. Қосимов, З.Ф. Раҳмонов. - Душанбе: Маориф – 2018. - 280 с.
6. Назаров, А.П. Корҳои беруназсинфӣ аз информатика / А.П. Назаров, Ғ.Н. Неъматов. - Душанбе: Матбааи ДДОТ ба номи С. Айнӣ, 2020. - 128 с.
7. Осипов, А.В. PascalABC.NET: Введение в современное программирование // Электронный файл. Ростов-на-Дону (РФ): - 2019. - 572 с.
8. Сомонаи расмии pascalabc.net.
9. Шарифзода, А. Математика. Китоби дарсӣ: синфи 5. - Душанбе: Маориф, 2018. - 298 с.
10. Шарифзода, А. Математика. Китоби дарсӣ: синфи 6 / А. Шарифзода, Н. Қодиров. - Душанбе: Маориф. – 2017. - 288 с.
11. Алиев Б. А. Алгебра. Китоби дарсӣ: синфи 7. / Б.А. Алиев, А. Шарифзода. - Душанбе: Собириён, 2011. - 232 с.

ПАЙДАРҲАМИИ ТАЪЛИМИ ФУНКСИЯҲОИ СТАНДАРТИИ ЗАБОНИ БАРНОМАСОЗИИ PASCALABC.NET

Дар мақола зарурати таълими баъзе аз функсияҳои стандартии ададӣ дар раванди таълими барномасозӣ дар МТМУ тавсиф шуда, тавсияҳои методӣ ва пайдарҳамии таълими онҳо дар шакли хулоса оварда шудаанд. Оид ба ташкили омӯзиши функсияҳои ададии стандартии қимати мутлақ, решаи квадратӣ ва квадрат, қисми бутун ва касрии адади касри даҳӣ ва яқлуктунӣ мавод оварда шудааст. Ин функсияҳо дар зинаи ибтидоии таълими барномасозӣ баррасӣ карда шуда, инчунин ҷузъҳои асосии омӯзиши забони барномасозӣ оид ба ин функсияҳо дар МТМУ оварда шудаанд. Масъалаҳои баланд бардоштани дараҷаи таълими барномасозӣ дар МТМУ ҳамоно мубрам мебошанд. Касби мутахассиси соҳаи барномасозӣ, ки дар замони ҳозира хеле серталаб аст, донишу малака ва маҳорати устуворро тақозо мекунад, ки бояд ибтидо аз мактаб гирифта ва дар МТОК инкишоф дода шаванд. Барои ин ба тайёр кардани мутахассиси масъул, мустақил ва ғаёб, ки дорои салоҳиятҳои асосӣ мебошад, шароити зарурӣ фароҳам овардан лозим аст. Яке аз ин салоҳиятҳои асосӣ маҳорати таҳия ва амалӣ намудани барномасозӣ дар яке аз забонҳои барномасозӣ ва ғаёбияти худ мебошад. Чунин малакаҳо дар хонандагон дар дарси информатика хангоми иҷрои вазифаҳои гуногун ва пеш аз ҳама хангоми омӯзиши мавзӯи «Барномасозӣ» ташаккул меёбанд. Ҳамин тариқ, дар таълими фанни информатика бояд ба масъалаи системаи таълими барномасозӣ диққати махсус дода шавад. Қайд менамоем, ки мавзӯи «Барномасозӣ» яке аз мавзӯҳои душвортарини омӯзиши курси информатика мебошад. Дар айни замон дар ин самт мушкилот зиёданд. Яке аз он душворихо набудани пайдарҳамии аз ҷиҳати методӣ асоснокӣ барномасозӣ аст. Дар кори мазкур як қисми ин пайдарпайӣ барои омӯзиши баъзе аз функсияҳои стандартии ададӣ омӯхта ва коркард мегардад.

Калидвожаҳо: функсия, барномасозӣ, таълим, пайдарпайии таълим, қимати мутлақ, решаи квадратӣ, квадрат, қисми бутун, қисми касрӣ, функсияҳои бутун, функсияҳои яқлуктунӣ, типии ададии ҳақиқӣ, типии ададии бутун.

ПОСЛЕДОВАТЕЛЬНОСТЬ ОБУЧЕНИЯ СТАНДАРТНЫМ ФУНКЦИЯМ ЯЗЫКА ПРОГРАММИРОВАНИЯ PASCALABC.NET

В статье описывается необходимость обучения некоторым стандартным числовым функциям в процессе обучения программированию в СОУ, даны методические рекомендации и рекомендации по последовательности их обучения. Представлены материалы по организации обучения типовым числовым функциям модуля, квадратного корня и квадрата, целой и дробной части числа, десятичной дроби и округления. Эти функции обсуждаются на начальном уровне обучения программированию в СОУ, представлены основные составляющие изучения языка программирования для этих функций. Вопросы повышения уровня обучения программированию в СОУ по-прежнему остаются актуальными. Профессия специалиста в области программирования очень востребованная в настоящее время, требует знаний, умений и устойчивых навыков, которые следует приобретать еще в школе и развивать в ВУЗе. Для этого необходимо создать необходимые условия для подготовки ответственного, самостоятельного и активного специалиста, обладающего базовыми компетенциями. Одной из этих основных компетенций является способность разрабатывать и реализовывать программирование на одном из языков программирования и видов деятельности. Такие умения формируются у учащихся на уроках информатики при выполнении различных заданий и, прежде всего, при изучении темы «Программирование». Таким образом, особое внимание следует уделить вопросу системы обучения программированию в обучении информатике. Отметим, что предмет «Программирование» является одним из самых сложных предметов курса информатики. В настоящее время существует множество проблем в этом направлении. Одной из проблем является отсутствие методологически обоснованной последовательности обучения программированию. В данной работе изучается и обрабатывается часть этой последовательности для изучения некоторых стандартных числовых функций.

Ключевые слова: функция, программирование, обучение, последовательность обучения, абсолютное значение, квадратный корень, квадрат, целая часть, дробная часть, целые функции, функции округления, вещественный тип, целочисленный тип.

THE SEQUENCE OF LEARNING THE STANDARD FUNCTIONS OF THE PASCALABC.NET PROGRAMMING LANGUAGE

The article describes the need to learn some standard numerical functions in the process of teaching programming in the secondary schools, gives methodological recommendations and recommendations in the sequence of their learning. Materials are presented on the organization of training in typical numerical functions of the module, square root and square, integer and fractional parts of a number, decimal fraction and rounding. These functions are discussed at the initial level of teaching programming in secondary schools; the main components of learning a programming language for these functions are presented. The issues of increasing the level of teaching programming in the institutions of higher education are still relevant. The profession of a specialist in the field of programming is currently in great demand, it requires knowledge, skills and sustainable skills that should be acquired at school and developed at the university. To do this, it is necessary to create the necessary conditions for the training of a responsible, independent and active specialist with basic competencies. One of these core competencies is the ability to develop and implement programming in one of the programming languages and activities. Such skills are formed in students in computer science lessons when performing various tasks and, above all, when studying the topic "Programming". Thus, special attention should be paid to the issue of the system of teaching programming in teaching computer science. Note that the subject "Programming" is one of the most difficult subjects of the computer science course. Currently, there are many problems in this direction. One of the problems is the lack of a methodologically sound sequence of teaching programming. In this paper, a part of this sequence is studied and processed to study some standard numerical functions.

Keywords: function, programming, learning, learning sequence, absolute value, square root, square, integer part, fractional part, entire functions, rounding functions, real type, integer type.

Маълумот дар бораи муаллиф: *Назаров Аҳтам Пулотович* – Донишгоҳи давлатии омӯзгории Тоҷикистон ба номи Садриддин Айни, кафедраи технологияҳои информатсионӣ ва коммуникатсионӣ, номзади илмҳои педагогӣ, дотсент. **Суроға:** 734003, ш. Душанбе, Ҷумҳурии Тоҷикистон, хиёбони Рӯдакӣ 121. Телефон: **919-62-44-44**, E-mail: **ahtam_69@mail.ru**

Неъматов Ғолиб Нуралиевич - Донишгоҳи давлатии омӯзгории Тоҷикистон ба номи Садриддин Айни, кафедраи технологияҳои информатсионӣ ва коммуникатсионӣ, номзади илмҳои техника, дотсент. **Суроға:** 734003, ш. Душанбе, Ҷумҳурии Тоҷикистон, хиёбони Рӯдакӣ 121. Телефон: **93-343-2242**, E-mail: **n.golib@mail.ru**.

Умедҷони Хайруллои Фафурӣ – Донишгоҳи давлатии омӯзгории Тоҷикистон ба номи Садриддин Айни, кафедраи технологияҳои информатсионӣ ва коммуникатсионӣ, омӯзгор. **Суроға:** 734003, ш. Душанбе, Ҷумҳурии Тоҷикистон, хиёбони Рӯдакӣ 121. Телефон: **918-80-6307**, E-mail: **umedjonikhairullo@gmail.com**.

Сведения об авторах: *Назаров Ахтам Пулатович* – Таджикский государственный педагогический университет имени Садриддина Айни, кафедра информационных и коммуникационных технологий, кандидат педагогических наук, доцент. **Адрес:** 734003, Республика Таджикистан, г. Душанбе, проспект Рудаки 121. Телефон: **919-62-44-44**, E-mail: **ahtam_69@mail.ru**

Неъматов Голиб Нуралиевич - Таджикский государственный педагогический университет имени Садриддина Айни, доцент кафедры информационных и коммуникационных технологий, кандидат технических наук, доцент. **Адрес:** 734003, Республика Таджикистан, г. Душанбе, проспект. Рудаки 121. Телефон: **93-343-2242**, E-mail: **n.golib@mail.ru**.

Умеджони Хайруллои Гафури - Таджикский государственный педагогический университет имени Садриддина Айни, кафедра информационных и коммуникационных технологий, ассистент. **Адрес:** 734003, Республика Таджикистан, г. Душанбе, проспект Рудаки 121. Телефон: **918-80-6307**, E-mail: **umedjonikhairullo@gmail.com**.

Information about the authors: **Nazarov Akhtam Pulatovich** – Tajik State Pedagogical University named after Sadrididdin Aini, Department of Information and Communication Technologies, Candidate of Pedagogical Sciences, Associate Professor. **Address:** 734003, Republic of Tajikistan, Dushanbe, Rudaki Avenue 121. Phone: **919-62-44-44**, E-mail: **ahtam_69@mail.ru**

Nematov Golib Nuralievich - Tajik State Pedagogical University named after Sadrididdin Aini, Associate Professor of the Department of Information and Communication Technologies, Candidate of Technical Sciences, Associate Professor. **Address:** 734003, Republic of Tajikistan, Dushanbe, avenue. Rudaki 121. Phone: **93-343-2242**, E-mail: **n.golib@mail.ru**.

Umejoni Khairulloi Gafuri - Tajik State Pedagogical University named after Sadrididdin Aini, Department of Information and Communication Technologies, assistant. **Address:** 734003, Republic of Tajikistan, Dushanbe, Rudaki Avenue 121. Phone: **918-80-6307**, E-mail: **umedjonikhairullo@gmail.com**.

МУНДАРИЧА - СОДЕРЖАНИЕ

ИЛМҲОИ ТАЪРИХ ВА АРХЕОЛОГИЯ – ИСТОРИЧЕСКИЕ НАУКИ И АРХЕОЛОГИЯ

<i>Khojaev M.P.</i> Illumination of Clavijo's work «The diary of travel to Timur's yard to Samarkand in 1403 – 1406» and its historical essence.....	5
<i>Маматкулов Дж. А.</i> Налоги и система налогообложения в эпоху средневековья и нового времени (к истории экономической жизни таджиков XVIII – XIX веков).....	11
<i>Турсунов Т.Х., Саймухамиди Б.</i> Наука Таджикской ССР и развитие международного сотрудничества со странами Западной Европы (1924-1951 гг.).....	20
<i>Латифов Дж.Л., Саидалиев У.М.</i> Специальная военная операция Российской Федерации на Украине и позиция государств-членов и наблюдателей ШОС.....	28
<i>Мухаммадиев Д.М.</i> Творческое содружество ученых Таджикистана со странами Юго-Восточной Европы в области медицинских наук.....	39
<i>Наботов Ф.С.</i> Особенности характера и вопросы квалификации потенциальных таджикских внешних трудовых мигрантов.....	45
<i>Собирова К.Д.</i> Гуманитарная деятельность Фонда Ага Хана в развитии животноводства, пчеловодства и птицеводства.....	52
<i>Абдуллоев Дж.Ф., Алимов Д.Х.</i> История развития мирового пчеловодства.....	60
<i>Занджирбекова Г.И.</i> Фитотерапия в практике народной медицины таджиков Памира.....	69
<i>Ганджакова М.Г.</i> Историография проблем женщин Таджикистана в период культурной революции.....	76
<i>Собирзода П.О., Махмадрасулов Б.С.</i> Влияние Великой Отечественной войны (1941-1945 гг.) на развитие физической культуры и спорта в Таджикистане.....	84
<i>Шарипов С.С.</i> Рушди ҳамкориҳои Ҷумҳурии Тоҷикистон ва Ҷумҳурии Қазоқистон дар қаринаи шарикӣ стратегӣ.....	93
<i>Иброғимова Г.С.</i> Ҷумҳуриҳои Ўзбекистон ва Қирғизистон дар низоми амнияти минтақавии Осиёи Марказӣ(1991-2023).....	104
<i>Нуриддин П.Р., Саматова Н. Ҳ.</i> Мафҳуми “стратегия”: ҳадафҳо ва воситаҳои он.....	110
<i>Султонова М.С.</i> Ҳамкориҳои гуногунсамтаи Ҷумҳурии Тоҷикистон бо Иттиҳоди Аврупо дар марҳилаи муосир.....	117
<i>Шарипов Ҷамолиддин</i> Масъалаи баромади этникии Ҳайтолиён.....	123
<i>Худобердиев Р.Б.</i> Вазъияти маорифи водии Шохдараи Бадахшони Тоҷикистон то замони Инқилоби Октябр.....	130

ИЛМҲОИ ФАЛСАФА - ФИЛОСОФСКИЕ НАУКИ

<i>Каримов Р.</i> Проблемы соотношения религии и философии в творчестве Шибли Ну’мани.....	134
<i>Каримов А.А.</i> Чанд сухан оид ба ҳастӣ ва моҳият.....	140
<i>Умедов М.Ҳ.</i> Андешаи таҳаммулпазирӣ дар фалсафаи Ҷалолиддини Румӣ.....	151
<i>Нурулҳақ Қамар</i> Сарчашмаи ғоявии муносибати салафияи ифротӣ ба фарҳанги миллӣ.....	161
<i>Зикрзода Ҳобил</i> Заминаҳои ормонии назарияи озодӣ ва фармонбардории шахс.....	170
<i>Сафарова Б. Қ.</i> Ҳаракати гендерӣ ва мубориза бар зидди хушунат нисбати занон.....	176
<i>Мухаммадқодирӣ Наҷмуддин</i> Масъалаҳои таҳсилоти динӣ ва алоқамандии он ба таҳсилоти дунявӣ дар ҷомеаи муосири Тоҷикистон.....	182
<i>Устобоева Д.М.</i> Батанзимдарории меъёрҳои ахлоқ дар шароити ҷаҳонишавӣ.....	189
<i>Саидова Н.Н.</i> Тандурустӣ ва нақши он дар раванди иҷтимоишавии ҷавонони Ҷумҳурии Тоҷикистон.....	196

ИЛМҲОИ ПЕДАГОГӢ - ПЕДАГОГИЧЕСКИЕ НАУКИ

<i>Абдуллоева Т.М.</i> Сходства и различия между устной и письменной речью студентов неязыковых факультетов.....	202
<i>Зардиева С.Н.</i> Развитие русской речи учащихся – таджиков при изучении наречий.....	210
<i>Кравчук О.В.</i> Организация современного урока химии с использованием современных образовательных технологий в условиях смешанного обучения.....	217
<i>Джалилова М.Г.</i> Формирование познавательной деятельности студентов.....	225
<i>Джафарзода С.Ф.</i> Психолого-педагогические основы построения дерева целей по оценке успешного обучения будущих специалистов и ценностно-смысловое управление временем в вузе.....	232
<i>Собиров Р.Р.</i> Традиционные и инновационные способы (пути) воспитания свободы совести школьников.....	240

Кипреев С.Н. Взаимосвязь сформированности чувства патриотизма и ценностно - смысловой сферы у курсантов-полицейских.....	249
Амирализода Н.Н. Мафҳуми масъала дар адабиётҳои психологӣ-педагогӣ ва методи геометрия.....	256
Алиева М.Н. Корҳои берунасинфӣ-воситаи асосии бедоршавии шавқи хонандагон ба фанни технология (таълими меҳнат).....	265
Юнусова Н.М., Мадалиева Г. Бозии дидактикӣ ҳамчун воситаи баланд бардоштани самаранокии дарсҳои математика.....	271
Ҳусейнов Н.М., Қодиров К.Б. Ғояҳои таълимӣ-тарбиявӣ дар назми суфиёна ва роҳандозии онҳо дар педагогикаи муосир.....	277
Акбарова Маҳрамбӣ Омӯзиши истифодаи технологияҳои иттилоотӣ – иртиботӣ ва имконоти ҳадафҳои педагогӣ.....	285
Холов Р.Р. Нақши педагогикаи халқӣдар ташаккули шахсият.....	289
Назаров А.П., Неъматов Ғ.Н., Умедҷони Хайруллои Ғафурӣ Пайдарҳамии таълими функцияҳои стандартии забони барномасозии <i>pascalabc.net</i>	295

**ВЕСТНИК
ТАДЖИКСКОГО НАЦИОНАЛЬНОГО УНИВЕРСИТЕТА**

Научный журнал «Вестник Таджикского национального университета» основан в 1990 г. Печатная версия журнала зарегистрирована в Министерстве культуры Республики Таджикистан. Журнал включен в «Перечень рецензируемых научных изданий, в которых должны быть опубликованы основные научные результаты диссертаций на соискание ученой степени кандидата наук, на соискание ученой степени доктора наук» ВАК при Президенте Республики Таджикистан и ВАК Министерства образования и науки Российской Федерации. Журнал принимает научные статьи по следующим отраслям науки: исторические науки и археология (07.00.00), философские науки (09.00.00) и педагогические науки (13.00.00). Журнал включен в базу данных Российского индекса научного цитирования (РИНЦ), регулярно предоставляет в РИНЦ информацию в виде метаданных. Полнотекстовая версия журнала доступна на сайте издания (www.vestnik-tnu.com).

**ВЕСТНИК
ТАДЖИКСКОГО НАЦИОНАЛЬНОГО УНИВЕРСИТЕТА**

2023. №11 Ч.1

Над номером работали:
Ответственный редактор: М.К.Ибодова
Редактор таджикского языка: Ш.П.Абдуллоева
Редактор русского языка: О.Ашмарин
Корректор: П.Х.Латипова

**Издательский центр
Таджикского национального университета
по изданию научного журнала
«Вестник Таджикского национального университета»:
734025, Республика Таджикистан, г.Душанбе, проспект Рудаки, 17.
Сайт журнала: www.vestnik-tnu.com
E-mail: vestnik-tnu@mail.ru
Тел.: (+992 37) 227-74-41**

Подписано в печать 15.12.2023 г.