

ISSN 2074-1847

ПАЁМИ
ДОНИШГОҶИ МИЛЛИИ ТОҶИКИСТОН

2024. № 5

ВЕСТНИК
ТАДЖИКСКОГО НАЦИОНАЛЬНОГО
УНИВЕРСИТЕТА

2024. № 5

BULLETIN
OF THE TAJIK NATIONAL UNIVERSITY

2024. No. 5



МАРКАЗИ
ТАБЪУ НАШР, БАҶГАРДОН ВА ТАРҶУМА
ДУШАНБЕ – 2024

ПАЁМИ ДОНИШГОҶИ МИЛЛИИ ТОҶИКИСТОН

Муассиси маҷалла:

Донишгоҳи миллии Тоҷикистон
Маҷалла соли 1990 таъсис ёфтааст.
САРМУҲАРИР:

Насриддинзода
Эмомалӣ
Сайфиддин

Доктори илмҳои ҳуқуқшиносӣ, узви вобастаи АМИТ, ректори Донишгоҳи миллии Тоҷикистон

МУОВИНИ САРМУҲАРИР:

Сафармамадов
Сафармамад
Муборакшоевич

Доктори илмҳои химия, профессор, муовини ректор оид ба илми Донишгоҳи миллии Тоҷикистон

МУОВИНИ САРМУҲАРИР:

Исмонов
Кароматулло

доктори илмҳои филологӣ, дотсент, директори Маркази таъбу нашр, баргардон ва тарҷумаи Донишгоҳи миллии Тоҷикистон

ҲАЙАТИ ТАҲРИРИЯ:

Таърих ва археология

Акрамов
Зикриё Иномович
Искандаров
Қосимшо
Яқубов
Юсуфшоҳ
Расулиён
Қаххор
Мирзоев Ниёз
Мирзобадалович
Нуриддинов
Раймалихон
Шаҳбозович
Самиев
Холмахмад
Давлатович
Шарипов Раҳмоналӣ
Ятимович

Доктори илмҳои таърих, профессор

Доктори илмҳои таърих, профессор

Доктори илмҳои таърих, профессор,
академики АМИТ

Доктори илмҳои таърих, профессор

Доктори илмҳои таърих, профессор

Доктори илмҳои сиёсӣ, профессор

Номзади илмҳои таърих, дотсент

Доктори илмҳои таърих, профессор

Фалсафа

Доктори илмҳои фалсафа, профессор

Қурбонов
Абдурахмон
Шерович
Идиев
Хайриддин
Усмонович
Олимов
Кароматулло
Рахимов Мухсин
Хусейнович
Ахмедов Саид

Доктори илмҳои фалсафа, профессор,
узви вобастаи АМИТ

Доктори илмҳои фалсафа, профессор,
академики АМИТ

Доктори илмҳои фалсафа, профессор

Доктори илмҳои фалсафа, профессор

Педагогика

Доктори илмҳои педагогӣ, профессор

Иматова Лутфия
Маҳмадиллоевна
Файзализода
Чумахон Хол
Рачабзода
Маҳмадулло
Ҳочиматова
Гулчехра
Масайдовна
Мухаммедов
Гапур Бабаевич

Доктори илмҳои педагогӣ, профессор

Доктори илмҳои педагогӣ, профессор

Доктори илмҳои педагогӣ, профессор

Доктори илмҳои педагогӣ, профессор

Маҷалла ба Феҳристи нашрияҳои илми тақризшавандаи Комиссияи олии аттестационии назди Президенти Ҷумҳурии Тоҷикистон ва Комиссияи олии аттестационии Федератсияи Русия ворид гардидааст.

Дар маҷалла мақолаҳои илми соҳаҳои илмҳои таърих, фалсафа ва педагогика барои чоп қабул мегарданд. Маҷалла мақолаҳои илми муаллифноро аз рӯи ихтисосҳои зерин барои чоп қабул менамояд: **Таърих ва бостоншиносӣ** **4**
Фалсафа; Педагогика.

Маҷалла дар Индекси иқтибосҳои илми Русия (РИНЦ) ворид карда шудааст.

Маҷалла бо забонҳои тоҷикӣ, русӣ ва англисӣ нашр мешавад.

Матни муқаммали маводи чопӣ дар сомонии расми маҷалла ҷойгир карда шудааст (www.vestnik-tnu.com).

Паёми

Донишгоҳи миллии Тоҷикистон.

– 2024. – №5

ISSN 2074-1847

Маҷалла дар Вазорати фарҳанги Ҷумҳурии Тоҷикистон ба қайд гирифта шудааст.

Маҷалла дар Маркази таъбу нашр, баргардон ва тарҷумаи ДМТ барои нашр таҳия мегардад. Нишонии Марказ:

734025, Ҷумҳурии Тоҷикистон,
ш. Душанбе, хиёбони Рӯдакӣ, 17.

Сомонаи маҷалла: www.vestnik-tnu.com

E-mail: vestnik-tnu@mail.ru

Тел.: (+992 37) 227-74-41



ВЕСТНИК ТАДЖИКСКОГО НАЦИОНАЛЬНОГО УНИВЕРСИТЕТА

Учредитель журнала:
Таджикский национальный университет.
Журнал основан в 1990 г.

ГЛАВНЫЙ РЕДАКТОР ЖУРНАЛА:

Насриддинзода Эмомали Сайфиддин
Доктор юридических наук, член-корреспондент НАНТ, ректор Таджикского национального университета

ЗАМЕСТИТЕЛЬ ГЛАВНОГО РЕДАКТОРА:

Сафармамадов Сафармамад Муборакшоевич
Доктор химических наук, профессор, проректор по науке Таджикского национального университета

ЗАМЕСТИТЕЛЬ ГЛАВНОГО РЕДАКТОРА:

Исмонов Кароматулло
Доктор филологических наук, доцент, директор Издательского центра Таджикского национального университета

ЧЛЕНЫ РЕДАКЦИОННОЙ КОЛЛЕГИИ:

История и археология

Акрамов Зикриё Иномович
Доктор исторических наук, профессор

Искандаров Косимшо Якубов
Доктор исторических наук, профессор

Юсуфшох Расулиён Каххор
Доктор исторических наук, профессор, академик НАНТ

Мирзоев Ниёз Мирзобадалович
Доктор исторических наук, профессор

Нуриддинов Раймалихон Шахбозович
Доктор политических наук, профессор

Самиев Холмахмад Давлатович
Кандидат исторических наук, доцент

Шарипов Рахмонали Ятимович
Доктор политических наук, профессор

Курбонов Абдурахмон Шерович
Доктор философских наук, профессор, член-корр НАНТ

Идиев Хайридин Усмонович
Доктор философских наук, профессор, академик НАНТ

Олимов Кароматулло Рахимов Мухсин Хусейнович
Доктор философских наук, профессор

Ахмедов Саид
Доктор философских наук, профессор

Иматова Лутфия Махмадиллоевна
Доктор педагогических наук, профессор

Файзализода Джумахон Хол Раджабзода
Доктор педагогических наук, профессор

Махмадулло Ходжиматова
Доктор педагогических наук, профессор

Гулчехра Масаидовна Мухамметов Гапур Бабаевич
Доктор педагогических наук, профессор

© ТНУ, 2024

Философия

Доктор философских наук, профессор

Доктор философских наук, профессор, член-корр НАНТ

Доктор философских наук, профессор, академик НАНТ

Доктор философских наук, профессор

Доктор философских наук, профессор

Педагогика

Доктор педагогических наук, профессор

Доктор педагогических наук, профессор

Доктор педагогических наук, профессор

Доктор педагогических наук, профессор

Доктор педагогических наук, профессор

Журнал входит в Перечень рецензируемых научных журналов Высшей аттестационной комиссии при Президенте Республики Таджикистан и Перечень рецензируемых научных журналов ВАК Министерства образования и науки Российской Федерации.

Журнал принимает научные статьи по следующим отраслям науки и научным специальностям: **История и археология; Философия; Педагогика.**

Журнал включен в базу данных Российского индекса научного цитирования (РИНЦ).

Журнал печатается на таджикском, русском и английском языках.

Полнотекстовые версии опубликованных материалов размещены на официальном сайте журнала (www.vestnik-tnu.com).

Вестник Таджикского национального университета.

– 2024. – № 5

ISSN 2074-1847

Журнал зарегистрирован в Министерстве культуры Республики Таджикистан.

Журнал подготавливается к изданию в Издательском центре ТНУ.

Адрес Издательского центра:
734025, Республика Таджикистан,
г. Душанбе, проспект Рудаки, 17.

Сайт журнала: www.vestnik-tnu.com

E-mail: vestnik-tnu@mail.ru

Тел.: (+992 37) 227-74-41



BULLETIN OF THE TAJIK NATIONAL UNIVERSITY

Founder of the journal:
TAJIK NATIONAL UNIVERSITY
The journal is established in 1990.

CHIEF EDITOR:

Nasriddinzoda Emomali Sayfiddin Doctor of Law, Corresponding Member of NAST, Rector of the Tajik National University

DEPUTY CHIEF EDITOR:

Safarmamadov Safarmamad Muborakshoevich Doctor of Chemical Sciences, Professor, Vice-rector for Science of the Tajik National University

DEPUTY CHIEF EDITOR:

Ismonov Karomatullo Doctor of philology sciences, associate professor, director of the Publishing Center of the Tajik National University

MEMBERS OF THE EDITORIAL BOARD

Historical Sciences and Archeology

Akramov Doctor of Historical Sciences, Professor
Zikriyo Inomovich Doctor of Historical Sciences, Professor
Iskandarov Doctor of Historical Sciences, Professor
Kosimsho Doctor of Historical Sciences, Professor
Yakubov Doctor of Historical Sciences, Professor
Yusufshoh Doctor of Historical Sciences, Professor
Rasulien Doctor of Historical Sciences, Professor
Kahhor Doctor of Historical Sciences, Professor
Mitsoev Niyoz Doctor of Historical Sciences, Professor
Mirzobadalovich Doctor of Political Sciences, Professor
Nuriddinov Doctor of Political Sciences, Professor
Raimalikhon Candidate of Historical Sciences, Associate Professor
Shahbozovich Candidate of Historical Sciences, Associate Professor
Samiev Candidate of Historical Sciences, Associate Professor
Kholmakhmad Davlatovich Doctor of Historical Sciences, Professor
Sharipov Rakhmonali Doctor of Historical Sciences, Professor
Yatimovich Doctor of Historical Sciences, Professor

Philosophical sciences

Kurbonov Doctor of Philosophical sciences, Professor
Abdurakhmon Sherovich Doctor of Philosophical sciences, Professor
Idiev Doctor of Philosophical sciences, Professor
Khairiddin Usmonovich Doctor of Philosophical sciences, Professor
Olimov Doctor of Philosophical sciences, Professor
Karomatullo Doctor of Philosophical sciences, Professor
Rakhimov Mukhsin Doctor of Philosophical sciences, Professor
Khuseinovich Doctor of Philosophical sciences, Professor
Akhmedov Said Doctor of Philosophical sciences, Professor

Pedagogical sciences

Imatova Lutfiya Doctor of Pedagogical Sciences, Professor
Makhmadilloevna Doctor of Pedagogical Sciences, Professor
Faizalizoda Doctor of Pedagogical Sciences, Professor
Jumakhon Khol Doctor of Pedagogical Sciences, Professor
Rajabzoda Doctor of Pedagogical Sciences, Professor
Mahmadullo Doctor of Pedagogical Sciences, Professor
Hojimatova Doctor of Pedagogical Sciences, Professor
Gulchehra Masaidovna Doctor of Pedagogical Sciences, Professor
Mukhammetov Doctor of Pedagogical Sciences, Professor
Gapur Babaevich Doctor of Historical Sciences, Professor

The journal is included in the List of peer-reviewed scientific publications recommended by the Higher Attestation Commission under the President of the Republic of Tajikistan, the Higher Attestation Commission of the Ministry of Education and Science of the Russian Federation.

The journal accepts scientific articles on the following branches of science and scientific specialties: **History and archeology; Philosophical sciences; Pedagogical sciences.**

The journal is included in the database of the Russian Scientific Citation Index (RSCI).

The journal is printed in Tajik and Russian languages.

Full-text versions of published materials are posted on the official website of the journal (www.vestnik-tnu.com).

Bulletin of the Tajik National University.

– 2024. – №5

ISSN 2074-1847

The journal is registered in the Ministry of Culture of the Republic of Tajikistan.

The journal is being prepared for publication in the Publishing Center of TNU.

Address of the Publishing Center:

17, Rudaki avenue, Dushanbe, 734025, Republic of Tajikistan,

Web site of the journal: www.vestnik-tnu.com

E-mail: vestnik-tnu@mail.ru

Tel.: (+992 37) 227-74-41



УДК:930+327 (575)

**СОВРЕМЕННЫЕ ГЕОПОЛИТИЧЕСКИЕ КОНЦЕПЦИИ И ОТРАЖЕНИЕ ПОЗИЦИИ
СТРАН ЦЕНТРАЛЬНОЙ АЗИИ В НИХ**

Изатов У.Х.

Кулябский государственный университет имени А. Рудаки

Геополитические концепции включают в себя разнообразные теории и идеи, которые анализируют политические, экономические и стратегические отношения между различными странами и регионами мира. Они могут охватывать такие темы, как влияние географии на международную политику, взаимодействие глобальных держав, региональные конфликты, экономическое развитие и многое другое. Эти концепции часто используются для анализа и прогнозирования международных событий и для разработки стратегий внешней политики. Геополитика воспринимается как отрасль политической науки, занимающаяся изучением контроля над пространством, а также распределением и изменением зон влияния между государствами и международными альянсами [3].

Геополитика относится к общественно-географическим наукам и расположена на пересечении политологии и социологии. Она включает в себя традиционную геополитику, геоэкономику и новейшую геополитику (геофилософию). Традиционная геополитика сосредоточена на военно-политической мощи государства и доминирующей роли географических факторов в межгосударственных отношениях. Современная геополитическая теория придает большое значение изучению форм контроля над пространством с учетом технологических возможностей государств.

Современная российская геополитическая школа включает в себя таких выдающихся деятелей, как Александр Дугин, пропагандирующий идею многополярного мира и евразийства, где Россия выступает в качестве центральной геополитической силы, противостоящей западному либерализму. Сергей Караганов, известный своими реалистичными взглядами на внешнюю политику, подчеркивает необходимость геополитического баланса и стратегических партнерств. Игорь Иванов, бывший министр иностранных дел России, сосредотачивающийся на дипломатии и международной безопасности, поддерживает поиск компромиссов в мировой политике. Федор Лукьянов, аналитик и эксперт в области международных отношений, известен своим глубоким анализом глобальной политики и влияния России в ней.

В рамках современных геополитических теорий различают два основных направления. Первое из них базируется на классических представлениях о глобальном доминировании, осуществляемом из одного центра власти, что характерно для внешнеполитической стратегии США. Это направление включает в себя такие ключевые концепции, как «конец истории» Фрэнсиса Фукуямы, «глобальный хаос» Джона Мирсхаймера, интеграционные теории Чарльза Краутхаммера и Адама Страуса, «многоуровневая взаимозависимость» Джозефа Ная, идеи «апокалиптической культуры» и «искусственного рая» Адама Парфрея, а также концепцию «единственной сверхдержавы» Збигнева Бжезинского.

Второе направление современной геополитической мысли фокусируется на современных исследованиях, которые выделяют новейшие глобальные тенденции и изменения. Это направление включает различные концепции: региональный детерминизм, предложенный Генри Киссинджером и Эдвардом Рубинштейном; стратегии военного доминирования Ганса Моргентау и Кеннета Райе; национально-религиозный фундаментализм Андре Глюксмана; экологический фатализм Поля Галуа; корпоративный монизм Барбары Варюсфель; теории экономической цикличности и системного развития мира от Николая Кондратьева и Иммануила Валлерстайна; многополюсное цивилизационное пространство по Сэмюэлу Хантингтону; концепцию полицентрического мира сетевого типа от Джеймса Розенау и Олле Андерссона; и многополярный конструктивизм Евгения Примакова.

Несмотря на разнообразие методологических подходов, существует риск неправильного понимания из-за общих черт многих геополитических теорий. В.Г. Калужный предлагает систематизировать геополитические концепции, классифицируя их на основе нескольких ключевых критериев. Эти критерии включают: «влияние цивилизационного развития на формирование геополитических теорий; дуализм в мировом порядке и его эволюция; разнообразие в концептуальных подходах и моделях; а также масштабы геополитических изменений» [5, с.34-38].

В рамках геополитики можно выделить следующие основные направления цивилизационного развития:

1. Античные геополитические концепции, сосредоточенные на вопросах географии и философии, сформировавшиеся до начала христианской эры, включают в себя труды таких мыслителей, как Анаксимандр, Геродот, Потамон, Сократ, Платон, Аристотель и Страбон.

2. Средневековые геополитические идеи, связанные с религией и пространством, представлены трудами Ибн Хальдуна, Никколо Макиавелли, Жана Бодена и Шарля Монтескье.

3. Теории географического детерминизма, разработанные Фридрихом Ратцелем, Рудольфом Челленом, Йоханнесом Парчемом, Фридрихом Науманном и Дмитрием Милютиним.

4. Классические геополитические концепции, выдвинутые такими авторами, как Альфред Мэхэн, Хэлфорд Макиндер, Николас Спикмен, Карл Хаусхофер, Карл Шмитт, Антон Грабовский, Петр Савицкий и Николай Трубецкой в эпоху многополярности.

5. Геополитические теории эры биполярного противостояния, созданные такими исследователями, как Сол Коэн, Дональд Мэйнинг, Уильям Кирк, Кеннет Грэм, Генри Киссинджер, Ханс Моргентау, Роберт Гилпин, Александр Гумилев и другие.

6. Геополитические концепции переходного периода с полицентричной моделью мироустройства, предложенные Збигневом Бжезинским, Сэмюэлем Хантингтоном, Жаком Атталли, Александром Дугиным, Кемалом Гаджиевым, Игорем Кефели, Константином Сорокиным, Владимиром Пирумовым и другими.

В течение всей истории стремились выработать и реализовать стратегии мирового доминирования через военную мощь. Однако к концу 20-го века признание также получили экономические, информационные и военные стратегии. Государства, расположенные внутри континентов (континентальные державы), и те, что граничат с морями (морские державы), успешно использовали эти инструменты для утверждения своего влияния. Очевидно, что противостояние между континентальными и морскими государствами оставалось непрекращающимся. В результате, морские державы больше не могли доминировать над континентальными государствами, и наоборот. Это противостояние иллюстрирует два основных направления в геополитической теории: континентально-евразийский и океаническо-мондиалистский подходы.

Геополитические теории можно систематизировать в соответствии с категориями, которые отражают дуализм мирового устройства и его развитие: а) теории, подчеркивающие интересы, связанные с «морем», в том числе концепции, предложенные А. Мэхэном, Н. Спикменом, Х. Макиндером, З. Бжезинским, С. Хантингтоном и другими; б) концепции, сфокусированные на интересах «суши», разработанные такими мыслителями, как К. Хаусхофер, П. Савицкий, А. де Бенуа, Ж. Тириар, Л. Гумилев, А. Дугин и другие; в) теории, которые не акцентируют внимание на главном геополитическом противоречии, разработанные Ивом Лакостом, А. Зигфридом, М. Коренманом, П.-М. де ля Горе и другими учеными.

Концепции геополитики классифицируются в зависимости от методологических подходов и потенциальных решений, и можно выделить следующие направления: 1. Геополитические теории, основанные на географических образах и подходах, представлены такими учеными, как Ф. Ратцель, Р. Челлен, Ф. Науманн, А.И. Воейков, Л.И. Мечников, Д.А. Милютин, А.Е. Снесарев, В.А. Колосов и другие; 2. Концепции, исследующие глобальные процессы развития мира с точки зрения цивилизационного подхода, разработанные О. Шпенглером, А. Тойнби, Н.Я. Данилевским, К.Н. Леонтьевым, П.Н. Савицким, С. Хантингтоном, А.С. Панариным, И.Ф. Кефели и другими; 3. Теории, акцентирующие внимание на военно-силовой составляющей в

решении проблем национальной безопасности, предложенные А. Мэхэном, Н. Спикменом, З. Бжезинским, С.Г. Горшковым, К.С. Сорокиным и другими; 4. Утопические модели глобального развития, представленные Ж. Аттали, К. Санторо, Э.Г. Кочетовым, В.Р. Хачатуровым и другими, предполагающие централизованное принятие решений; 5. Этнографические и социально-антропологические подходы, включающие работы В. де ла Блаша, Ф. Броделя, Л.Н. Гумилева и других; 6. Концепции, фокусирующиеся на национальных интересах и особенностях взаимодействия геополитических субъектов, разработанные Г. Моргентау, Дж. Розенау, Г. Киссинджером, К.С. Гаджиевым, Э.А. Поздняковым и другими.

В контексте масштабности геополитических изменений и уровня участия различных акторов в геополитических процессах концепции могут быть систематизированы следующим образом:

1. Концепции, которые анализируют эволюцию и развитие государственности и коммуникационных процессов, представляют основную массу геополитических теорий;

2. Концепции, базирующиеся на системном и глобальном подходе с акцентом на соперничество центров сил, включают работы Х. Макиндера, Н. Спикмена, С. Коэна, Ж. Аттали и других;

3. Концепции, отражающие культурные и цивилизационные особенности участников геополитической арены, представлены национальными школами геополитики;

4. Концепции с научно-теоретической основой рационально-эмпирического характера, включая немецкую школу классической геополитики, теорию ноосферы В.И. Вернадского и теорию этногенеза Л.Н. Гумилева.

Современные геополитические концепции, касающиеся стран Центральной Азии, охватывают широкий спектр тем и вопросов, отражающих их уникальное местоположение и роль в международных отношениях. Одним из ключевых аспектов является их геостратегическое положение между крупными геополитическими игроками, такими как США, Россия, Китай и Иран. Это положение делает страны Центральной Азии важными участниками в различных региональных и международных проектах, включая транспортные и энергетические инициативы.

Геополитическая обстановка вокруг Центральной Азии существенно изменилась за последнее десятилетие, что повлекло за собой значимые последствия для интересов РФ, КНР, США и Европы. Региональные и великие державы обращают все больше внимания на этот регион, а государства Центральной Азии создают более широкие возможности для реагирования на стоящие перед ними геополитические вызовы. Российские, китайские и евро-американские взгляды на регион не успевают за этими изменениями и нуждаются в обновлении.

С XVIII века Центральная Азия стала важным геополитическим регионом. Борьба за Центральную и Южную Азию была одной из причин англо-русского соперничества во второй половине XIX и начале XX веков, которое сопровождалось большими конфликтами и хаосом. После распада СССР многие надеялись, что Центральная Азия, богатая природными ресурсами, станет самостоятельным регионом, способным воспользоваться преимуществами региональной интеграции. Ожидалось, что интеграция объединит народы региона, разделяющие общие традиционные и культурные ценности. Однако современная геополитическая реальность показала, что эти ожидания столкнулись с рядом сложностей. Хотя страны Центральной Азии обладают значительными природными ресурсами, их экономическое и политическое развитие после распада СССР было неравномерным. Региональная интеграция оказалась затруднена из-за границ, проведенных в советский период, которые разделили общины и культурные группы. С распадом Советского Союза и возникновением вакуума власти единой геополитической державы в регионе, а также из-за внутренних проблем и нестабильности значение региона для мировых держав значительно возросло. Различные интересы и цели государств, в сочетании с упомянутыми факторами, привели к тому, что конкуренция и развитие событий в этом регионе приобрели более серьезный характер. Этот регион получил особое внимание в академических кругах с точки зрения выдающихся геополитических теорий мира.

За последние три десятилетия, начиная с момента обретения независимости, страны Центральной Азии активно задействованы на глобальной политической арене, имея возможность самостоятельно формировать свою внешнюю политику. Эти государства стремятся к укреплению сотрудничества с ключевыми региональными и мировыми международными организациями. В этом контексте, особую роль играет Организация Объединенных Наций (ООН), которая выделяется своим значением для региона.

Центральная Азия стала привлекательным местом для экспансии стран, таких как США, Китай, Турция и ЕС, из-за их благоприятной географической и ресурсной базы. Операция НАТО на Балканах [9,с.52] в 1990-х годах стала одним из примеров такого влияния, открывая эпоху, в которой либерально-демократические страны начали активно вмешиваться в дела других государств. Эти действия вызвали обеспокоенность по поводу соблюдения принципов международного права, установленных после Второй мировой войны.

Роль НАТО в американской внешней политике стала более заметной. НАТО расширило свое присутствие в Центральной Азии, особенно с точки зрения военно-политического сотрудничества. Страны Центральной Азии, стремясь диверсифицировать свои внешнеполитические связи, присоединились к программе «Партнерство ради мира» НАТО, что отражает их желание интегрироваться в более широкие международные структуры [6,с.67-77].

После распада Советского Союза Россия демонстрировала стремление к активной роли в международных делах, что проявилось, в частности, в её участии в антитеррористических усилиях в Афганистане вместе с США. Реагируя на теракты 11 сентября 2001 года, Россия одной из первых поддержала Соединенные Штаты, согласившись на размещение американских военных баз на территории Центральной Азии, в том числе в Киргизии и Узбекистане. Кроме того, Россия предоставила право на транзит гуманитарных грузов через свою территорию и участвовала в обмене разведанными с США, подтверждая свою готовность помогать США и другим членам антитеррористической коалиции в отслеживании и уничтожении террористических угроз [4,с.42].

Однако Соединенные Штаты не намерены пересматривать свою глобальную стратегию, стремясь сохранить свои позиции в качестве ведущей мировой державы. На Мюнхенской конференции по безопасности в 2007 году было показано, что Россия не готова признать исключительное господство США в мире и следовать навязываемым универсальным стандартам поведения. Международные отношения претерпели изменения в результате роста региональных держав с экономическим и военным потенциалом, который превосходит потенциал США, например, Китая. Также изменилось положение России в мировой политике. Новые приоритеты и видение внешней политики России были отражены в Концепции внешней политики России [7], принятой 15 июля 2008 года, где особо подчеркивается намерение России не только следовать международной повестке дня, но и активно участвовать в ее формировании.

Чтобы сохранить своё лидерство в меняющемся мире, западные страны использовали множество внешнеполитических инструментов. К таким инструментам относятся гибридные войны, технологии управляемого хаоса, события «арабской весны» и различные «цветные революции». В 2014 году, во время украинского кризиса, Запад применял технологии гибридной войны, стремясь противостоять формированию полицентричного мира. Однако мировая геополитика неизбежно продолжала двигаться к многополярности. Это совпадает с утверждениями Н.А. Симонии и А.В. Торкунова, указывающими, что хотя в прошлом глобальный порядок представлял собой лишь концептуальное понятие, теперь он обрел реальные исторические очертания [11,с.30].

В феврале 2022 года началось значимое для международных отношений событие — специальная военная операция России на Украине. Это событие стало катализатором для глобальных политических и экономических трансформаций, предположительно ведущих к радикальному переформатированию мирового порядка. В этих условиях ожидается, что геополитическая конкуренция в Центральной Азии будет усиливаться. Соединенные Штаты, согласно текущей международной динамике, продолжат акцентировать свои усилия на внешней политике в Центральной Азии, стремясь ограничить расширение влияния России и Китая в

регионе. Это следует из утверждением Збигнева Бжезинского из 1990-х, которое гласит, что глобальное лидерство Америки зависит от её способности поддерживать доминирование на Евразийском континенте [1, с.45].

Центральная Азия, напоминая о временах «Большой игры» XIX века, вновь превратилась в поле борьбы между ведущими мировыми державами, где они конкурируют за геополитическое и геоэкономическое превосходство. В этом регионе идет противостояние как традиционных, так и новых геополитических игроков, стремящихся утвердить свое доминирование. С мировым входом в новую эпоху, отличающуюся своей сложностью, быстротой изменений и интенсивностью процессов, Центральная Азия испытывает усиление геополитической активности, становясь точкой пересечения интересов основных глобальных и региональных игроков. В анализе конфликтного потенциала Центральной Азии важно учитывать как исторические, так и геополитические факторы. Збигнев Бжезинский описывает этот регион как «Евразийские Балканы» [2, с.149-150], подчеркивая его стратегическую важность и склонность к этническим конфликтам, несмотря на то, что после распада СССР страны Центральной Азии в первые годы избежали крупных региональных конфликтов. После обретения независимости в 1991 году, страны Центральной Азии старались ориентироваться на либерально-демократические идеалы развития. Однако этот процесс не всегда учитывал реалии социального развития и часто вел к чрезмерной централизации власти и усилению авторитарных элементов в государственном управлении. Каждое из государств региона (Таджикистан, Казахстан, Узбекистан, Туркменистан, Кыргызстан,) демонстрирует уникальные пути развития, с различной степенью приверженности к демократическим принципам и рыночным реформам, при этом оставаясь под влиянием своего советского наследия и внешних геополитических давлений. Эта динамика подчёркивает сложность и многообразие постсоветской трансформации в Центральной Азии.

Развитие демократических политических институтов в Центральной Азии является длительным и сложным процессом. Хотя страны региона после распада Советского Союза декларировали свою приверженность демократическим ценностям, практическая реализация этих принципов часто сталкивается с препятствиями. Примером таких усилий может служить Послание Президента Республики Таджикистан уважаемого Эмомали Рахмона «Об основных направлениях внутренней и внешней политики республики», где 2024 год объявлен «Годом правового просвещения» [10], приуроченный к тридцатой годовщине принятия Конституции Республики Таджикистан. Это демонстрирует стремление к укреплению правовых институтов и улучшению демократических процессов в регионе, но такие усилия могут потребовать дальнейшего развития и поддержки для достижения полноценной демократии. Этот вопрос касается не только Республики Таджикистан, но в полном масштабе относится ко всем странам региона, так как вопросы дальнейшей демократизации общества и усиления эффективности институтов гражданского общества все еще являются актуальными на повестке дня всех этих стран без исключения. На самом деле, нельзя не согласиться с утверждением Каримова Ш.Т. о том, что «сегодня стало неоспоримым фактом, что социальная активность личности или инициатива гражданского общества является важнейшим фактором формирования демократического, правового государства и подлинно свободного толерантного гражданского общества. В определенном смысле появление неправительственных организаций в странах Центральной Азии стало не только ответом на новые вызовы демократизации региона (важнейшей задачей демократизации было создание гражданского общества), но и способствовало возрождению новой государственности во всех сферах: охрана здоровья, восстановление частного жилищного и фермерского хозяйства, миростроительство, культура, образование и т.д.» [8].

Очень важный элемент современных международных отношений заключается в том, что сверхдержавы могут использовать и афганский кризис, чтобы получить геополитическое влияние. На самом деле, в регионе существуют серьезные угрозы безопасности и стабильности, исходящие из Афганистана и имеющие транснациональный характер, включая наркотрафик и международный терроризм. Сверхдержавы считают, что нестабильность в Афганистане — это возможность расширить свое влияние в Центральной Азии. Страны, такие как Соединенные

Штаты, Россия и Китай, стремились усилить свое присутствие и влияние в этом стратегически значимом регионе, применяя разнообразные стратегии и методы. Очевидно, что у каждого глобального игрока в Центральной Азии свои уникальные интересы. Например, Китай предпочитает выстраивать отношения на двусторонней основе, уделяя меньше внимания разработке комплексного регионального подхода. Это может быть связано с тем, что Россия рассматривает регион как часть постсоветского пространства, активно стремясь восстановить и укрепить своё влияние в нём. В противоположность этому, Соединённые Штаты продвигают концепцию «Большой Центральной Азии», которая включает Афганистан, что вполне чревато «афганизацией» всего центральниазиатского региона.

В рамках этих современных геополитических концепций и инициатив каждый год мировые и региональные державы проявляют повышенный интерес, обсуждая различные вопросы, включая экономическое сотрудничество, инвестиции, безопасность, управление водными ресурсами и развитие инфраструктуры. Формат «5+1» стал платформой для многостороннего диалога и сотрудничества, позволяющего странам Центральной Азии взаимодействовать с крупными мировыми и региональными державами на более организованном и структурированном уровне.

Таким образом, геополитические концепции играют ключевую роль в понимании и формировании международных отношений, особенно в контексте Центральной Азии. Страны региона находятся на перекрестке интересов великих держав, что делает их участниками значимых геополитических процессов. Современные геополитические концепции и инициативы, такие как «Большая игра», в значительной степени формируют внешнеполитическую и экономическую динамику региона. В этом контексте важно, чтобы страны Центральной Азии правильно ориентировались на изменения, происходящие в регионе, и всегда исходили из своих национальных интересов при определении приоритетов и принятии жизненно важных решений.

Рецензент: Каримов Ш.Т. – д.п.н., ИИВСАЕ НАНТ

ЛИТЕРАТУРА

1. Бжезинский Зб. Великая шахматная доска / Зб. Бжезинский. - М.: Издательство АСТ, 2019. -С. 45.
2. Бжезинский З. Великая шахматная доска (господство Америки и ее стратегические императивы) / З.Бжезинский. - М.: Международные отношения, 1998. -С. 149–150.
3. Геополитика как фактор международных отношений <https://cyberleninka.ru/article/n/geopolitika-kak-faktor-mezhdunarodnyh-otnosheniy> (Дата обращения 04.01.2024.)
4. Гарбузарова Е.Г. Центральная Азия в условиях трансформации мирового порядка: Дисс. док. Спе. 5.5.4. Международные отношения, глобальные и региональные исследования / Е.Г. Гарбузарова. - М., 2022. -С.42.
5. Калюжный В. Г. Геополитические концепции как инструмент анализа глобальных процессов / В. Г. Калюжный //Геополитика и безопасность. -2011. --№1.-С.34-38.
6. Каримов Ш.Т. НАТО дар Осиёи Марказӣ: самтҳои асосии ҷамғорини ба кишварҳои минтақа / Ш.Т. Каримов // Осиё ва Аврупо. -2022. -№4 (12). – С.67–77.
7. Концепция внешней политики Российской Федерации от 15 июля 2008 г. [Электронный ресурс]. URL: <http://www.kremlin.ru/acts/news/785> (дата обращения: 13.01.2023).
8. Каримов Ш.Т. Роль НПО в формировании гражданского общества в Таджикистане: Автореферат дисс...доктора политических наук / Ш.Т. Каримов. - Душанбе, 2016.
9. Пономарева Е.Г. Агрессия НАТО против Югославии: международно-правовые, военно-стратегические и геополитические последствия / Е.Г.Пономарева, А.В. Фролов // Вестник МГИМО-Университета. -2019. -№ 2(65). -С. 52.
10. Послание Президента Республики Таджикистан уважаемого Эмомали Рахмона «Об основных направлениях внутренней и внешней политики республики» <http://prezident.tj/ru/node/32195>
11. Симония Н.А. Новый мировой порядок: от биполярности к многополюсности / Н.А.Симония, А.В. Торкунов // Полис. Политические исследования. -2015. -№ 3. -С. 30.

НАЗАРΙΑҲОИ ГЕОПОЛИТИКИИ МУОСИР ВА ИНЪИКОСИ МАВҚЕИ МАМЛАКАТҲОИ ОСИЁИ МАРКАЗӢ ДАР ОН

Назарияҳои геополитикии муосир доираи тасаввуротро дар бар мегиранд, ки воқеаҳои байналмилалӣ меомӯзанд ва пешгӯӣ мекунанд, ки таъсири назаррас бар ташаккули сиёсати хориҷии давлатҳо доранд. Хусусияти муҳимми ин назарияҳо тавонмандии онҳост, ки нақши ҷуғрофиё ва мероси таърихиро дар муносибатҳои байналмилалӣ шарҳ диҳанд. Бахусус, мавқеи геополитикии кишварҳои Осиёи Марказӣ миёни қудратҳои бузурги ҷаҳонӣ, ба монанди ИМА, Русия ва Чин, онҳоро ба иштирокчиёни муҳим дар равандҳои глобалӣ ва минтақавӣ табдил медиҳад. Тағйирот дар арсаи байналмилалӣ, махсусан дар

дахсолаҳои охир, аз ин кишварҳо тақозо мекунад, ки сиёсати хориҷии чандирро татбиқ намоянд, то ба ҷолишҳо ва имкониятҳои нав мутобиқ шаванд. Дар заминаи тағйироти геополитикии муосир, кишварҳои Осиёи Марказӣ дар шаклдиҳии муносибатҳои байналмилалӣ ҷаҳлона иштирок мекунад, ки аз талошҳои онҳо барои тақвияти ҳамкорӣ бо бозигарони муҳими ҷаҳонӣ ва минтақавӣ ифода меёбад. Онҳон танҳо бо зарурати ҷавобгӯӣ ба ҷолишҳои беруна рӯ ба рӯ мешаванд, балки инчунин бо истифода аз мавқеи геостратегии беназири худ барои тақвияти мановеи миллии худ ва беҳтар кардани шароит барои рушди иқтисодӣ ва иҷтимоӣ мувоҷиҳа мебаранд.

Калидвожаҳо: геополитика, Осиёи Марказӣ, робитаҳои байналмилалӣ, сиёсати хориҷӣ, амнияти минтақавӣ, рушди иқтисодӣ, Шарикӣ стратегӣ, суботи сиёсӣ, ҳамкорӣ харбӣ-сиёсӣ.

СОВРЕМЕННЫЕ ГЕОПОЛИТИЧЕСКИЕ КОНЦЕПЦИИ И ОТРАЖЕНИЕ ПОЗИЦИИ СТРАН ЦЕНТРАЛЬНОЙ АЗИИ В НИХ

Современные геополитические теории охватывают широкий спектр концепций, которые анализируют и прогнозируют международные события, оказывая значительное влияние на формирование внешней политики государств. Важной особенностью этих теорий является их способность объяснить роль географии и исторического наследия в международных отношениях. В частности, геополитическое положение стран Центральной Азии между ведущими мировыми державами, такими как США, Россия, Китай, делает их важными участниками глобальных и региональных процессов. Изменения на международной арене, особенно в последние десятилетия, требуют от этих стран гибкой и продуманной внешней политики, чтобы адаптироваться к новым вызовам и возможностям. В контексте современных геополитических изменений, страны Центральной Азии демонстрируют активное участие в формировании международных отношений, что выражается через их стремление к укреплению сотрудничества с ключевыми мировыми и региональными игроками. Они сталкиваются с необходимостью не только реагировать на внешние вызовы, но и использовать своё уникальное геостратегическое положение для усиления своих национальных интересов и улучшения условий для экономического и социального развития.

Ключевые слова: геополитика, Центральная Азия, международные отношения, внешняя политика, региональная безопасность, экономическое развитие, стратегическое партнерство, политическая стабильность, военно-политическое сотрудничество, Глобальное влияние.

MODERN GEOPOLITICAL CONCEPTS AND REFLECTION OF THE POSITION OF THE CENTRAL ASIA COUNTRIES IN THEM

Modern geopolitical theories encompass a wide range of concepts that analyze and predict international events, significantly influencing the formation of state foreign policies. A key feature of these theories is their ability to explain the role of geography and historical heritage in international relations. In particular, the geopolitical position of Central Asian countries between major world powers such as the USA, Russia, and China makes them important participants in global and regional processes. Changes in the international arena, especially in recent decades, require these countries to adopt flexible and thoughtful foreign policies to adapt to new challenges and opportunities. In the context of contemporary geopolitical changes, Central Asian countries demonstrate active participation in shaping international relations, expressed through their efforts to strengthen cooperation with key global and regional players. They face the need not only to respond to external challenges but also to use their unique geostrategic position to enhance their national interests and improve conditions for economic and social development.

Key words: Geopolitics, Central Asia, International Relations, Foreign Policy, Regional Security, Economic Development, Strategic Partnerships, Political Stability, Military-Political Cooperation.

Маълумот дар бораи муаллиф: *Изатов Умедҷон Хуршедович* – Донишгоҳи давлатии Қӯлоб ба номи А. Рӯдакӣ, унвонҷӯии кафедраи сиёсатшиносӣ. **Суроға:** 735360, шаҳри Қӯлоб, Ҷумҳурии Тоҷикистон, кӯчаи С. Сафаров, 16. Телефон: **+(992) 906 70 00 11**. E-mail: **izatov.u@mail.ru**

Сведения об авторе: *Изатов Умеджон Хуршедович* – Кулябский государственный университет имени А. Рудакӣ, соискатель кафедры политологии. **Адрес:** 735360, Республика Таджикистан, город Куляб, ул. С. Сафарова, 16. Телефон: **+(992) 906 70 00 11**. E-mail: **izatov.u@mail.ru**

Information about the author: *Izatov Umedjon Khurshedovich* – Kulob State University named after A. Rudaki, applicant of the Department of Political Science at. **Address:** 735360, Kulob city, Republic of Tajikistan, S. Safarov Street, 16. Phone: **+(992) 906 70 00 11**. E-mail: **izatov.u@mail.ru**

**ФОРМИРОВАНИЕ НОРМАТИВНО-ПРАВОВЫХ ОСНОВ ПОЛИЦЕЙСКОЙ СЛУЖБЫ
В РУССКОМ ТУРКЕСТАНЕ: ПЕРВОНАЧАЛЬНЫЙ ПЕРИОД ЦАРСКОЙ ВЛАСТИ
В РЕГИОНЕ (1865-1870-ЫЕ ГГ.)***Литвинов В.П.***Научно-исследовательская лаборатория "Бунинская Россия" при Елецком
государственном университете имени И.А. Бунина**

Российская империя объявлялась «единым и неделимым» государством. Вместе с тем, в стране отсутствовала однообразная система административного управления. «Общее учреждение губернского» гласило: «Российская империя, в отношении к порядку ее управления, состоит: I. Из губерний по Общему учреждению управляемых. II. Из губерний, областей и земель, по Особым учреждениям управляемых» [43, с.1]. Накануне краха царизма «Общее учреждение» распространялось на 49 европейских губерний страны, а «Особое» - на 40 губерний, областей и округов Царства Польского, Кавказского края, «Киргизской степи», Сибири, Дальнего Востока, Средней Азии, 4 города (Одесса, Таганрог, Керчь-Еникаль и Измаил), а также «племена разных инородцев» [44. с.1]. Оно учитывало региональную специфику различных частей Российской империи. На наш взгляд, сочетание «общего» и «особого» видов управления в царской России содержало в себе зачатки будущей федерализации страны в советский и современный периоды.

Понятно, что общие принципы управления основывалось на «Общем губернном учреждении», тогда как особые - на специальных правительственных административных «положениях», но согласованных с ним. Все они содержали полицейские разделы [36, с.420-423]. К их числу относилось и «Туркестанское положение». Данная статья посвящена проблеме формирования полицейской доктрины царизма для российских областей Средней Азии*. Она представляет интерес, поскольку это был единственный регион в империи, где русскоязычное население даже к 1917 г. составляло всего лишь около 5 % от общего числа жителей края.

Вопрос о царской полиции в Русском Туркестане по сей день не имеет под собой действительно полноценной научной рефлексии. В дореволюционный период лишь упоминали о российской полиции в Средней Азии [2, 6, 15, 17, 22]. В обществе не любили полицию. А.И. Герцен писал: «Появление полицейского в России равняется черепахе, упавшей на голову» [8, с. 509]. В советское время царская полиция вообще и в Туркестане в частности изображалась лишь в негативных тонах, как основной рычаг власти в деле подавления классовых борьбы народных масс [3, 7, 11, 12, 21]. Историко-правовой стороной вопроса никто не интересовался. Только в постсоветское время на полицию в царской России стали смотреть без идеологической зашоренности. Видный полицейист Р.С. Мулукаев признает, что царская «полиция выполняла серьезную позитивную роль в обществе» [16, с. 101]. По его мнению, «углубленное изучение истории полиции российского государства в дооктябрьский период остается актуальной и даже неотложной задачей» [16, с.102]. Таким образом, предпринятое нами исследование можно считать своевременным и значимым. В постсоветский период вырос интерес к проблемам дореволюционной Средней Азии [4, 5, 9, 13, 14, 20]. Но историки не обращались к изучению полицейско-правовой проблематики в регионе. Проигнорировала ее и зарубежная (западная) историография всех исторических периодов [23, 24, 25, 26, 27, 28].

Поэтому для раскрытия темы исследования мы обратились к различным источникам. Среди них следует выделить: а) нормативно-правовые; б) архивные; в) опубликованные документы. Нормативно-правовые акты были почерпнуты из Полного собрания законов Российской империи всех трех частей [35]. Кроме того, они были привлечены из Свода законов Российской империи разных годов издания [44]. Среди письменных источников сыграли большую роль документы из архива Государственного Исторического музея (АГИМ);

* Их называли Русским Туркестаном. В регионе также существовали Бухарское, Хивинское и Кокандское (до 1876 г.) ханства – В.Л.

Государственного архива Российской Федерации (ГАРФ); Российского государственного архива древних актов (РГАДА); Российского военно-исторического архива (РГВИА); Российского государственного исторического архива (РГИА). Значимыми оказались и опубликованные источники [30, 31, 33].

Методологическую базу исследования составили принципы исторического материализма, основанные на универсальных законах и категориях диалектики, преимущественно таких, как *общее и особенное*.

Присоединение Средней Азии к Российской империи стало последним крупным территориальным приобретением в ее истории. В феврале 1865 г. была образована Туркестанская область в составе Оренбургского генерал-губернаторства [37, с. 261-262]. В августе того же года было утверждено «Временное положение» об управлении ею [38, с.876-881].

Оно устанавливало в регионе «военно-народное управление». Его смысл заключался в прямом диалоге русской военной власти с коренным населением Средней Азии, которому оставлялись его традиционные институты – народные суды, органы местного самоуправления, в том числе мусульманская полиция. Ею заведовал русский чиновник – городничий, однако всю полицейскую власть на местах осуществляли выборные из местного населения – старшие городские аксакалы. Торговой полицией тоже заведовал местный выборный – базар-баши. Среди сельского оседлого мусульманского населения полицейскую власть осуществляли кишлачные аксакалы, а кочевого: бии – родоначальники. Таким образом, в Средней Азии административная власть сливалась с полицейской, тогда как в самой России они уже были разделены «Общим губернским учреждением».

«Временное положение» от 6 августа 1865 г. быстро обнаружило немало недостатков, в связи с чем правительство поручило его переработку военному губернатору Туркестанской области. В 1866 г. была образована специальная комиссия во главе с действительным статским советником Холодковским. Проект «Временного положения об управлении Туркестанской областью» 1866 г. присваивал военному губернатору Туркестанской области права полицейского начальника «на общих правилах, установленных для губернаторов» [49, л. 2]. Он предусматривал и существование уездных управлений во главе с начальником уезда. Кроме него, в состав уездного полицейского управления входили: «председатель - старший помощник Заведующего населением и два заседателя, выборные от сельских сартов и киргизского населения» [49, л.19 об.]. В его обязанности входило: наблюдение за порядком, спокойствием, преследование грабежей, разбоев, исполнение распоряжений начальства над населением, исполнение приговоров народного суда, задержание преступников, наблюдение за неблагонадежными, пресечение преступлений и т.п. Проект указывал: «Полицейские чины в городах из туземцев остаются на прежнем основании и подчиняются полицейскому управлению, содержание им производится из городских доходов» [49, л. 20 об.]. Он возлагал полицейские функции на органы местного самоуправления – биев у кочевников и аксакалов – у оседлых жителей. Документ указывал: «Бии и аксакалы исполняют все полицейские обязанности как по благочинию, так и по благоустройству, согласно их установившимся обычаям. Бии и аксакалы исполняют беспрекословно все требования и предписания начальника отдела и действуют по его указанию» [50, л. 13 об.]. Проект отмечал: «За маловажные полицейские проступки, совершенные туземцами, старшие бии или аксакалы могут подвергать виновных взысканию назначением общественных работ до 3-х дней или денежному штрафу до 2-х рублей или аресту не более 3-х дней, за исключением почетных биев и султанов, а также почетных сартов» [49, л. 26 об.].

Проект комиссии Холодковского был направлен в военное министерство. Изучив его, Главный штаб направил 30 июня 1867 г. представление в Комитет министров, в котором выступал за образование из Туркестанской области одноименного генерал-губернаторства. Специальная, так называемая «Степная комиссия», в 1867 г. подготовила проект «Положения» об управлении в его областях. Указывалось на полицейские полномочия генерал-губернатора, но с дополнениями, изложенными в проекте и в «Положении» о Туркестанском военном округе» [34, с. 1156-1164]. То же можно сказать и о полицейских полномочиях военных

губернаторов областей. Основным полем деятельности полиции были уезды. § 60 проекта указывал: «Уездный начальник по делам полицейским пользуется правом Уездного исправника» [34, с. 11]. Значение уездных начальников как руководителей местной полиции в регионе было выше, нежели статус их коллег в губерниях, управлявшихся на основании «Общего губернского учреждения». Если там они назначались губернаторами и министром внутренних дел, то, как указывал параграф 67-й Проекта 1867 г., начальники уездной полиции в Туркестанском крае назначались «высочайшими», то есть царскими приказами, по представлению генерал-губернатора.

Проект сохранял мусульманскую полицию в городах края. Статья 63-я указывала: «Существующие в некоторых городах Сыр-дарьинской области туземные полицейские власти и стражи находятся в распоряжении уездных начальников» [34, с. 11]. Мусульманская полиция работала только с вечера до утра и непосредственно ею руководили избранные населением «аксакалы» [1, с. 42].

В Семиреченской области не было «туземной» полиции. Авторы Проекта 1867 г. указывали: «В Верном для заведывания городом в полицейском отношении полагается Городничий по штату. В других, менее значительных городах Семиреченской и Сыр-дарьинской областей особых городничих не полагается, а обязанности их возлагаются на уездных начальников» [30, с.10]. Но в сельской местности, населенной кочевниками, полицейская власть, как отмечалось, принадлежала волостным и аульным старшинам.

Комитет министров отправил полученные им из Военного министерства документы на рассмотрение «заинтересованных» министерств и ведомств. Большинство из них поддержали его, однако министерства финансов и юстиции воздержались от этого. Проект был вынесен на заседание правительства, которое его отклонило. Вместе с тем, Комитет министров 4 июля 1867 г. постановил: «образовать Туркестанское генерал-губернаторство в составе двух областей и поручить будущему генерал-губернатору на месте, сообразуясь с местными условиями, *доработать проект и подать его на законодательное утверждение*» [33, с. 2]. (Курс. наш – В.Л.) Царь Александр II надписал на «Журнале» Комитета министров: «Исполнить» [33]. В итоге, в июле 1867 г. было учреждено Туркестанское генерал-губернаторство (край) и образован одноименный военный округ [40, с. 1150-1151].

Первый туркестанский генерал-губернатор К.П. Кауфман постарался исполнить предписание правительства и в 1871 г. направил в Комитет министров новый проект «Туркестанского положения». Однако он «возвращен был генерал-губернатору в конце того же 1871 года для исправления» [47, л. 2 об.]. Ф.К. Гирс уточнял, что «проект этот, предлагавший значительное расширение прав генерал-губернатора и введение порядков, мало согласных с управлением в других частях Империи, встретил такие существенные возражения и замечания со стороны Министерств, что был взят обратно для исправлений» [47, л. 2 об.].

В проекте 1871 г. Кауфман планировал создание системы управления, которая состояла бы из генерал-губернатора, Совета Главного управления, областных, уездных, волостных и окружных управлений. У каждого из административных уровней были свои *полицейские* полномочия. Наиболее широкими они были у генерал-губернатора. Он претендовал на право «собственной властью высылать административным порядком всякое лицо, не состоящее на государственной службе, под присмотр полиции во всякую часть генерал-губернаторства, по своему усмотрению». При этом отмечалось, что «*никакие места и лица и даже Правительствующий Сенат* не только не входит, но и вообще не приемлет к своему рассмотрению все жалобы на удаление из края лиц по власти, Главному управлению представленной» [51, л. 5].

Проект 1871 г. указывал, что «губернатор есть высшая полицейско-административная власть в области. Он пользуется общими правами, губернаторам предоставленными» [51, л. 7]. Такая же власть присваивалась уездным начальникам с правами Уездного исправника и главы полицейского управления. Однако, если, согласно Проекту 1867 г., начальники уездной полиции назначались «высочайшими» указами, то Кауфман в документе 1871 г. присвоил эту прерогативу себе: «Уездные Начальники определяются и увольняются Генерал-губернатором» [51, л. 5]. Проект 1871 г. делил уезды на полицейские участки, возглавляемые обер-офицерами с

правами и обязанностями станowych приставов. Вместо селений – аулов и кишлаков проект 1871 г. вводил «округи», население которых составляло сельское общество численностью от 500 до 2000 человек. Проект отмечал: «Власть в Округе в полицейском и распорядительном отношении принадлежит Старшине» [51, л. 22].

5-10 смежных «округов» составляли волость. Проект отмечал: «Волостной управитель в пределах волости облекается властью полицейской и распорядительной. Он ответствен за сохранение в волости общего порядка, спокойствия и благочиния» [51, л. 25]. Волостные управители получили право штрафовать их нарушителей до 3 руб., а отказывающихся платить арестовывать на срок до 3 дней. Согласно проекту 1871 г., они получали права чиновников XIV класса – коллежских регистраторов. И им устанавливалось содержание в 800 руб. в год за счет населения волостей.

Авторы документа выступали за консолидацию всех полицейских учреждений Туркестанского края, поскольку «туземцы подчинены различным полицейским началам и, живя нередко вместе, они свободно нарушают всякие порядки в уверенности, что каждый может ускользнуть от преследования власти» [51, л. 60]. Они считали, что «деление полицейских управлений по этнографическим началам естественно ведет к уничтожению всякого порядка и всякой между властями иерархии. Порядок в полицейском отношении требует замены этнографического деления территориальным» [51, л. 61].

Заявляя о необходимости реализации своих планов, администрация Кауфмана подчеркивала, что «Туркестанский край по многочисленным особенностям своим, пока не может еще подчиняться совершенно единообразным с прочими частями Империи законам» [51, л. 55].

Исследователь Д.В. Васильев констатирует факт отклонения правительством проекта «Туркестанского положения» 1871 г., но не объясняет причин этого [5, с. 221]. Мы же считаем, что Кауфман заявил в этом документе слишком большие и амбициозные претензии, ставившие Туркестанский край в исключительные условия, по сравнению с другими генерал-губернаторствами. Поэтому правительство потребовало от Кауфмана переработать представленный проект, согласно замечаниям министерств и ведомств, и направить его на новое обсуждение.

В начале 1873 г. Кауфман представил еще один проект «Туркестанского положения», но и он не был утвержден в «законодательном порядке, ибо общие основания и существенные части его признаны были некоторыми Министерствами (особенно Министерством иностранных дел и финансов) неудовлетворительными и требующими коренной переработки» [48, л. 2об.]. К.П. Кауфман писал в связи с этим военному министру Д.А. Милютину о том, что нельзя управлять краем, опираясь исключительно на войска, ибо в таком случае «туземцы» будут видеть в русской администрации «не власть, а полицейских агентов и, быть может, пожалуют о временах мусульманского управления» [19, с. 79]. (Курс. наш – В.Л.) Он выступал за понятное местному населению управление, которое позволило бы ему «сливаться» с Империей и русским народом. Решительный противник Кауфмана, первый русский администратор в Средней Азии в 1865-1866 гг., генерал М.Г. Черняев признавал: «Требовать, чтобы киргизы и сарты Туркестана управлялись одинаково с подмосковными жителями - значит насиловать природу вещей» [45, л. 62].

Проект 1873 г. предлагал образование в Туркестанском генерал-губернаторстве (крае) трех областей - Семиреченской, Сырдарьинской и Самаркандской [51, л. 20]. Как и аналогичный документ 1871 г., он наделял общими полицейскими полномочиями генерал-губернатора и военных губернаторов областей, которые в целом вытекали из соответствующих положений «Общего губернского учреждения». Однако непосредственное осуществление полицейских функций, безусловно, сосредоточивалось на уездном уровне.

Проект 1873 г. сохранял вышеуказанные полицейские prerogatives уездных начальников [53, л. 44]. Они были согласованы с «Общим губернского учреждением» и законом о полиции от 25 декабря 1862 года [42, с. 499-504; 41, с. 588-593]. Любопытно, что проект 1873 г. лишал начальника г. Ташкента ранее присущих ему полицейских полномочий и оставлял за ним статус уездного начальника только по административной части. При каждом уездном начальнике

(включая Кураминского (Ташкентского), Верненского и Самаркандского устанавливались должности городских полицейских приставов по штату. Кроме того, проект отмечал: «Для исполнения обязанностей полицейских команд в уездных и областных городах командуются в распоряжение уездных начальников, городских и полицейских управлений нужное число нижних чинов от войска» [53, л. 44].

Как и в проекте 1871 г., в новом детище администрации Кауфмана предполагалось привлечение к полицейской деятельности лиц «туземной» администрации – волостных управителей, аульных и кишлачных старшин.

Согласно существовавшей практике, к законопроекту 1873 г. прилагалась «Пояснительная записка». Она была пространной, так как касалась всех разделов этого документа, в том числе полицейского [32, с. 109].

Авторы «записки» отмечали, что уездные начальники как руководители уездных полицейских управлений выполняют все обязанности, возложенные на их коллег в самой России, тогда как в Туркестанском крае «полицейские обязанности Уездного Начальника по количеству и качеству отнюдь не менее обширны и сложны, чем в европейских уездах, так как решительно все то, что признается там лежащим на обязанности полиции, необходимо и здесь» [32, с. 33]. Они писали о том, что в течение 1867-1873 гг. уездные начальники Туркестанского края не могли обеспечить деятельность полиции на должном уровне, поскольку «один Уездный Начальник с одним Помощником, без всяких низших подчиненных полицейских органов, должен нести все обязанности полиции целого уезда» [32, с. 34]. В связи с этим администрация Кауфмана отстаивала предложение проекта 1871 г. о делении уездов на участки и учреждении в них должностей полицейских с правами станových приставов в империи. Она считала, что это поможет наладить прочные связи уездной администрации с местами в отношении надзора за «туземным» населением. При этом авторы «Объяснительной записки» предлагали учредить должности городских приставов в «наиболее многолюдных городах», к которым относили не только Ташкент, Верный и Самарканд, но и Копал, Лепсинск, Казалинск, Перовск и Ходжент. В областных центрах - Ташкенте, Верном и Самарканде предлагалось учредить «отдельные» полицейские управления с усиленными штатами, поскольку существовавших там явно не хватало. Предполагалось учредить для Русской части г. Ташкента две должности полицейских приставов. Предлагалось платить каждому из них в год по 1000 руб. и 100 руб. дополнительно на разъезды, канцелярские расходы, наем переводчиков и рассыльных. Отмечалось, что «в городе Верном Полицмейстеру придано в помощь два Полицейских Пристава, назначен штатный Переводчик, Секретарь с двумя помощниками и усилено личное содержание Полицмейстера (бывшего Городничего) до 2 тыс. рублей и сумму на канцелярские расходы и найм Писцов до 1000 рублей» [32, с. 109]. В г. Самарканде планировалось учредить городское полицейское управление по штату г. Верного.

Проект 1873 г. устанавливал «нормальный штат» уездной полиции [55, л. 37]. Ее начальник должен был быть *только военным* в чине штаб-офицера. Его старшим помощником мог быть тоже лишь штаб-офицер. Все остальные работники управления уездной полиции были гражданскими чиновниками - младший помощник уездного начальника - в VIII классе - (коллежского асессора); секретарь – в X - (коллежского секретаря); его помощник – в XII - (губернского секретаря); письменный переводчик – в том же чине. Словесный переводчик мог не иметь чиновничьего «класса». При уездном полицейском управлении должен был состоять врач в VIII классе и повивальная бабка без гражданского чина. Всего ответственных должностных лиц в штате уездного полицейского управления предполагалось иметь 9 человек, кроме писарей, курьеров, сторожей и иных лиц «технического» персонала.

Городская полиция состояла из приставов. В Ташкенте предполагалось иметь двух. Полицмейстер полагался только в г. Верном. При нем планировалось иметь двух приставов и канцелярию в составе трех человек. Кроме них в полицейском управлении города полагался врач, фельдшер и повивальная бабка [55, л. 102]. По такому же штату учреждалась полиция в г. Самарканде. В городах Копале, Лепсинске, Казалинске, Перовске и Ходженте предполагалось иметь только приставов с переводчиками.

Для рассмотрения нового проекта «Туркестанского положения» в министерствах были образованы специальные комиссии. В военном министерстве ее возглавил генерал от инфантерии А.А. Непокойчицкий.

Возглавляемая им комиссия не только рассматривала проект 1873 г., но и вносила в него дополнения и поправки с тем, чтобы предложить его для законодательного утверждения. Это было естественно, поскольку Туркестанский край находился именно в ведении Военного министерства. В связи с этим проект администрации Кауфмана 1873 г. надо уже рассматривать как проект Военного министерства 1874 года.

Представители «заинтересованных» министерств - финансов, МИД, МВД и др. в комиссии Непокойчицкого нашли в проекте 1873 г. немало недостатков и внесли в него много предложений, в том числе весьма дельных. Поскольку они в меньшей мере касались интересующей нас проблемы устройства полиции, то мы обратимся к материалам работы комиссии Министерства финансов, в которых она нашла наиболее конкретную рефлексию. Ее возглавлял тайный советник А.Г. Гирс. Комиссия расценивала положения проекта весьма скептически. Вместе с тем, она показала слабое видение туркестанской действительности, в том числе и по вопросам организации и деятельности полиции в Средней Азии. Так, например, комиссия вообще выступала против существования русской полиции в Ташкенте, указывая, что «мусульманское население города Ташкента имеет свою собственную полицию, которая, состоя в распоряжении русской власти, охраняет тишину и спокойствие города без всякого участия русских полицейских чинов» [54, л.37]. Комиссия приводила в пример Самарканд, где «туземцы» имели свою полицию не только ночную, но и дневную, которая подчинялась начальнику г. Самарканда. Мы нашли по этому поводу суждение известного российского востоковеда, проф. В.В. Григорьева, который за 7 лет до комиссии Гирса писал в газете «Москва»: «Могут ли быть оставлены за местной магометанской полицией в стране... ее права и обязанности, когда страна перешла под наше христианское владычество? Да и, вообще, не должна ли полиция из туземцев быть упразднена вовсе и заменена нашей, русской?». Он отвечал на этот вопрос утвердительно [10]. Комиссия Гирса указывала, что по предыдущему Проекту 1867 г. «содержание полицейского управления в г. Верном, имеющем 12 тыс. жителей, обходится казне в 1200 руб. в год: по вновь проектируемому штату содержание сего управления будет стоить казне 13.800 руб., то есть более чем в одиннадцать раз против прежнего и более содержания полицейских управлений почти всех губернских городов, за исключением самых больших» [55, л. 37]. Комиссия отмечала, что ровно во столько же, как в Верном, ныне обходится содержание полицейского управления в Вильно, но там числится 69464 жителя. Она сделала сходные замечания и по полицейскому управлению в Самарканде.

Комиссия указала, что проектируемый штат полицейского управления в г. Ташкенте рассчитан на «Русскую часть города, где проживает всего 2037 человек (без войск), но проект требует от казны на содержание полицейского управления города Ташкента в год 29600 руб., то есть «втрое больше ныне существующего» [55, л. 38]. Комиссия отметила также, что на содержание полицейского управления в Ташкенте из 11 чел. Проект 1873 г. запрашивал от казны в год 29600 руб., тогда как в Киеве для такого же управления, но из 50 чел. «расходуется 24437 руб.» [55, л. 40]. Она отмечала, что хотя Проект 1873 г. предполагает отнесение расходов на полицейское управление в г. Ташкенте на городские средства, этого не следует делать, так как «означенные расходы будут ложиться на податную силу народа» [55, л. 41]. Комиссия резонно замечала, что в городах Самарканде, Катта-Кургане, Ходженте, Лепсинске, Казалинстве и Перовске, где будут уездные управления, иметь их городские полицейские аналоги нет необходимости, поскольку в Ходженте - до 17 тыс. жителей, в Перовске - 3387, в Казалинске - 2257. И в Лепсинске всего 2610 жителей [55, л. 41 в сноске].

Кстати, Комиссия Гирса отвергла статью Проекта 1873 г., в которой туркестанскому генерал-губернатору давалось полицейское право высылать из края неугодных «туземцев». Она указала, что понятие «политической благонадежности» туземцев - очень сложное, поскольку у них совсем иные условия жизни и взгляды» [45, л. 61 об].

Сенатор Ф.К. Гирс писал: «В этом новом проекте генерал-адъютант фон Кауфман испрашивал себе полномочия, выходящие из пределов прав, предоставленных генерал-

губернаторам даже отдаленнейших наших окраин; он предлагал учредить в крае органы почти всех Министерств с подчинением их исключительному заведованию Военного министерства» [47, л. 2 об.]. Видный царский чиновник Н.П. Игнатьев писал фактически о том же, отмечая однако, что «несмотря на возражения Министерств, некоторые части Проекта 1873 года, по распоряжению генерал-губернатора, были приведены в действие в Ферганской области и Аму-Дарьинском отделе» [31, с.4]. Таким образом, труды администрации Кауфмана не пропали даром.

В царской России отсутствовала единая система административного управления страной. Исторические русские губернии управлялись на основании «Общего учреждения», тогда как присоединенные к России в XVII – XIX вв. территории – по «Особому учреждению». В первом случае принципы административного управления вытекали из «Общего губернского учреждения», во втором – из правительственных «положений», издаваемых для отдельных регионов и учитывавших особенности сложившихся в них исторических обстоятельств. Из такого рода документов наиболее специфическим было «Туркестанское положение», октроированное для единственного региона в стране с чисто мусульманским населением. Как и прочие региональные «положения», этот акт содержал полицейские установления. Его первый вариант 1865 г. оказался недостаточным и потому правительство решило предоставить региону административно-территориальную самостоятельность в статусе генерал-губернаторства (края) с одновременным учреждением Туркестанского военного округа с подчинением их военному министерству. В 1867 г. был подготовлен проект «Временного положения об управлении Семиреченской и Сырдарьинской областей». Из-за сопротивления некоторых министерств он не был утвержден законодательно, но запущен в административный оборот с личного разрешения царя с предписанием со временем предоставить доработанный вариант документа. Проект наделял полицейскими полномочиями генерал-губернатора, военных губернаторов, уездных начальников и лиц выборной населением «туземной администрации». Основные полицейские задачи возлагались на уездных начальников, которые, в отличие от российских коллег, исполняли не только административные, но и полицейские функции. Значительная часть последних присваивалась волостным и сельским старшинам коренного населения.

Администрация Туркестанского генерал-губернаторства дважды перерабатывала Проект 1867 г. и предоставляла его в правительство в 1871 и 1873 г. Однако они отклонялись им, поскольку постоянно завышали полномочия краевых властей, в том числе и по полицейской части. Можно предположить, что руководители Русского Туркестана не без ведома военного министра (и, не исключено, самого царя) сознательно направляли в правительство «провальные» проекты, чтобы продолжить действие «Туркестанского положения» 1867 г., что им удалось, поскольку в течение двух десятилетий документ был своего рода «конституцией» региональной жизни, регулятором полицейской деятельности на российских территориях в Средней Азии.

Рецензент: Волков И.В. – д.и.н., Общество изучения истории отечественных спецслужб, РФ

ЛИТЕРАТУРА

1. Азадаев Ф. Ташкент во второй половине XIX века. (Очерки социально-экономической и политической истории) / Ф.Азадаев. -Ташкент: изд. Академии наук Узб. ССР,1959. – 242 с.
2. Арндаренко Г.А. Досуги в Туркестане. 1874-1889 Г.А.Арндаренко. -СПб: тип / Г.А.Арндаренко. Имп. Акад. наук, 1889 – 666 с.
3. Бартольд В.В. История культурной жизни Туркестана / В.В. Бартольд. Сочинения. Т. II. Ч. 1. М.: Изд-во Акад. наук СССР, 1963 – 256 с.
4. Брежнева С.Н. Историография присоединения Туркестанского края к России (вторая половина XIX в. – начало XXI в.): автореферат доктор. Диссертации / С.Н. Брежнева. - М., 2005.
5. Васильев Д.В. Бремя империи. Административная политика России в Центральной Азии. Вторая половина XIX в. / Д.В. Васильев. – М.: Политическая энциклопедия, 2018 – 636 с.
6. Воцинин В. Очерк нового Туркестана. Свет и тени русской колонизации / В. Воцинин. - СПб: Тип. т-ва "Наш век", 1914 – 86 с.
7. Галузо П.Г. Национально-освободительное движение в Средней Азии // Революция в Средней Азии / П.Г. Галузо. - Ташкент: Госиздат Уз.ССР, 1929 – 175 с.
8. Герцен А.И. Былое и думы / А.И. Герцен. - М.: Издательство "Детская литература", 1976. – 576 с.
9. Глушенко Е.А. Россия в Средней Азии. Завоевания и преобразования. М.: ЛитРес, 2010 – 337 с.

10. Григорьев В. О русских интересах в подвластных оседлых странах Средней Азии (письмо к редактору «Москвы») / В. Григорьев // Москва. Газета политическая, экономическая и литературная. - 1867. - № 54. 9 марта.
11. Джамгерчинов Б.Д. Присоединение Киргизии к России / Б.Д. Джамгерчинов. - М.: Соцэкгиз, 1959. - 435 с.
12. Кастельская З.Д. Из истории Туркестанского края (1865-1917) / З.Д. Кастельская. - М.: Наука, 1980. - 120 с.
13. Котюкова Т.В. Украина на особом положении... Туркестан в преддверии драмы: монография / Т.В. Котюкова. - М.: НПК, 2016 - 390 с.
14. Литвинов П.П. Органы Департамента полиции МВД в системе «военно-административного» управления Русским Туркестаном. Елец: ЕГУ им. И.А. / П.П. Литвинов. - Бунина, 2007 - 540 с.
15. Лыкошин Н.С. Полжизни в Туркестане. Очерки быта туземного населения / Н.С. Лыкошин. - Пг.: Склад Т-ва В.А. Березовский, 1917. - 415 с.
16. Мулукаев Р.С. Полиция в России (IX - начало XX в.) / Р.С. Мулукаев. - Нижний Новгород: б.изд., 1993 - 264 с.
17. Наливкин В.П. Туземцы раньше и теперь / В.П. Наливкин. - Ташкент: А.Л. Кирснер, 1913. - 264 с.
18. Остроумов Н.П. Сарты. Этнографические материалы. Т. 1 / Н.П. Остроумов. - Ташкент: Типо-лит. торг. дома "Ф. и Г. бр. Каменские", 1890. - 174 с.
19. Савицкий А.П. Поземельный вопрос в Туркестане / А.П. Савицкий. - Ташкент: Изд-во СамГУ, 1963. - 208 с.
20. Тухтаматов Ф.Т. Правовое положение Туркестана в Российской империи (вторая половина XIX века) / Ф.Т. Тухтаматов. - Уфа: Башк. ун-т, 1999 - 215 с.
21. Халфин Н.А. Присоединение Средней Азии к России (60-90-е годы XIX в.) / Н.А. Халфин. - М.: Наука, 1965 - 468 с.
22. Хорошхин А.П. Сборник статей, касающихся до Туркестанского края / А.П. Хорошхин. - СПб.: тип. и хромолит. А. Траншеля, 1876 - 583 с.
23. Brower D. Turkestan and the Fate of the Russian Empire. London; New York: Routledge Curzon, 2003 - 213 с.
24. Curzon George N. Russia in Central Asia in 1889 and the Anglo-Russian question. London: Longmans, Green and Co., 1889 - 477 с.
25. D' Ancausse H. C. Islam and the Russian Empire. Reform and Revolution in Central Asia. London: Tauris, Cop., 1988 - 267 с.
26. Lansdell Henry D.D. Russian Central Asia including Kuldja, Bokhara, Khiva and Merv. In 2 Vols. London: Sampson Low, Marston, Searle and Rivington, 1885 - 687 с.
27. Pierse Richard A. Russian Central Asia. A Study of colonial Rule. Los Angeles: Univ of California Press, 1960 - 300 с.
28. Schuyler E. Turkistan: Notes of a journey in Russian Turkistan, Khokand, Bukhara and Kuldja. Vol. 1-2. London: Low, Marston, Searle & Rivington, 1876 - 462 с.;
29. Объяснительная записка к Проекту Положения об управлении Туркестанского края // Россия. Государственный Совет. Департамент Законов. Материалы. -Т. 167. -СПб., 1886.
30. Объяснительная записка к Положению и штатам военно-народного управления Семиреченской и Сырдарьинской областей. -СПб., 1867.
31. Объяснительная записка к Проекту Положения об управлении Туркестанского края // Россия. Государственный Совет. Департамент Законов. Материалы. -Т. 167. -СПб., 1886.
32. Пояснительная записка к Проекту Положения об управлении областей Туркестанского Генерал-губернаторства. -СПб., 1874.
33. Проект положения об управлении в Семиреченской и Сырдарьинской областях. СПб., 1867. С. 2; Проект положения об управлении в Семиреченской и Сырдарьинской областях. -СПб., 1867.
34. Проект Положения об управлении в Семиреченской и Сырдарьинской областях. -СПб., 1867. Б.с.
35. ПСЗРИ-1 (1649-1825); ПСЗРИ-2 (1825-1881); ПСЗРИ-3 (1881-1913).
36. ПСЗРИ-1. Т. 38. СПб., 1830. № 29127. С. 420-423.
37. ПСЗРИ-2. Т. 40. Отд. 1. СПб., 1867. № 41870. С. 261-262.
38. ПСЗРИ-2. Т. 40. Отд.1.СПб., 1867. № 42372. С. 876-881.
39. ПСЗРИ-2. Т. 42. Отд. 1. СПб., 1871. № 44831. С.1150-1151.
40. ПСЗРИ-2. Т. 42. Отд. 1. СПб., 1871. № 48844. С.1156-1164.
41. ПСЗРИ-2. Т. 37. Отд. 2. СПб., 1865. № 39087. С. 588-593.
42. Свод законов Российской империи. Т. 2. Ч. 1. Сп., 1857. Статьи 2509-2537. С. 499-504.
43. Свод законов Российской империи. Т.2. СПб., 1833. Статья 1. С. 1.
44. Свод законов Российской империи. Т. II. СПб., 1912. С. 1.
45. АГИМ. Ф. 208 (Черняев Михаил Григорьевич). Оп. 1. Д. 93. Л. 62.
46. ГАРФ. Ф. 730. Оп. 1. Д. 1769. Л. 2 об.
47. ГАРФ. Ф. 730 (Игнатъев Николай Павлович). Оп. 1. Д. 1758. Л. 2об.
48. ГАРФ. Ф. 730. Оп. 1. Д. 1758. Л. 2об.
49. РГВИА. Ф. 400 (Главный штаб. Азиатская часть). Оп. 1. Д. 4734. Л. 2.
50. РГВИА. Ф. 400. Оп. 1. Д. 4768. Л. 13 об.
51. РГИА. Ф. 37 (Горный департамент). Оп. 53. Д. 815. Л. 5.
52. РГИА. Ф. 560 (Общая канцелярия министра финансов). Оп. 21. Д. 230. Л. 20
53. РГВИА. Ф. 546. (Главное Военно-санитарное управление Военного министерства). Оп.2. Д. 4898. Л. 44.
54. РГВИА. Ф. 400. Оп. 1. Д. 370. Л. 101 об - 102.
55. РГАДА. Ф. 1385. (Остен - Сакен Ф.Р., барон). Оп. 1. Д. 689. Л. 39.

ТАШАККУЛИ ЗАМИНАИ МЕЪЁРӢ –ҲУҚУҚИИ ХАДАМОТИ ПОЛИТСИЯ ДАР ТУРКИСТОНИ РОССИЯ: ДАВРАИ ИБТИДОИИ ҲОКИМИЯТИ ПОДШОҲӢ ДАР МИНТАҚА (СОЛҲОИ 1865—1870)

Мақола ба проблемаи ташаккули заминаи ҳуқуқии фаъолияти политсияи подшоҳӣ дар қаламравҳои Русия дар Осиёи Марказӣ дар солҳои аввали ба империяи Русия пайвастании ин минтақа бахшида шудааст. Муаллиф қайд мекунад, ки дар давраи пешазинқилобӣ дар мамлакат ду намуди идоракунии маъмурӣ - аз рӯи муассисаҳои «умумӣ» ва «Махсус» амал менамуданд. Муассисоти «Умумӣ» фаъолияти ҳаётиро дар губернияҳои дохилии Россия ва «Махсус» дар канораҳои милли танзим мекард. Барои идора кардани онҳо ҳукумат «низомномаҳои» махсуси минтақавӣ бароварда буд. Онҳо ҳатман бахшҳои ҳадамоти политсияро дар бар мегирифтанд. Ба ин қатор «Вазъи Туркистон» низ шомил буд. Дар солҳои аввали ҳокимияти подшоҳӣ дар Осиёи Миёна якчанд варианти он тайёр карда шуда буд. Ҳуҷҷати соли 1865 барои идоракунии самаранок нокифоя буд. Соли 1867 дар вилоят генерал-губернатории Туркистон ташкил карда шуда, лоиҳаи нави «Низомномаи муваққатии идораи вилоятҳои Семиреченск ва Сирдарё» тартиб дода шуд. Масъалаи политсия дар он барои тамоми звенаҳои ҳокимияти Туркистони Россия басо равшан ифода ёфта буд. Ҳамин тарик, муқаррароти политсиягии ҳуҷҷати мазкур тақрибан ду даҳсола - то қабули «Низомнома дар бораи идораи вилояти Туркистон» то соли 1886 эътибор дошт.

Калидвожаҳо: Империяи Русия, Осиёи Миёна, «Муассисаи генералии губерния», «Вазъияти Туркистон», полис, «маъмурияи маҳаллӣ» ва полис.

FORMATION NORMATIVE-LEGAL BASES OF POLICE SERVICE IN RUSSIAN TURKESTAN: THE INITIAL PERIOD IMPERIAL AUTHORITY IN REGION (1865-1870-E)

Clause is devoted to a problem of formation of legal base of activity of imperial police in the Russian territories in Central Asia in the first years after connection of region to Russian empire. The author marks, that during the pre-revolutionary period in the country existed two kinds of administration managerial control - on the "General" and "Special" establishments. "General" adjusted ability to live in "internal" provinces of Russia, and "Special" - on national suburbs. For management of them the government published special regional "positions". In them sections about police service necessarily contained. To their number concerned and «Turkestani statute». In the first years of imperial authority in Central Asia. Its variants have been prepared some. The document 1865 has appeared insufficient for efficient control. In 1867 in region it has been formed Turkestani the general-governorship and the new project «Provisional condition about management Seven-rivers and Syr-Darya by areas» is developed. The question on police has received in it clear enough expression for all levels of authority in Russian Turkestan. Thus, police establishments of the document held good during actually two decades - before acceptance «Statute about management of Turkestani edge » 1886.

Keywords: Russian empire, Central Asia, «The General provincial establishment», «Turkestani statute», police, «native administration».

Маълумот дар бораи муаллиф: *Литвинов Вячеслав Петрович* – Лабораторияи илмӣ- таҳқиқотии "Россияи Бунинӣ" –и Донишгоҳи давлатии Елетск ба номи И.А. Бунин, ходими калони илмӣ, номзади илмҳои таърих.
Суроға: 399740, Федератсияи Россия, вилояти Липетск, Елетск, кӯчаи Степан Разин, 21. E-mail: «a»litwinov.slav@yandex.ru

Сведения об авторе: *Литвинов Вячеслав Петрович* - Научно-исследовательская лаборатория "Бунинская Россия" при Елецком государственном университете имени И.А. Бунина, старший научный сотрудник, кандидат исторических наук. **Адрес:** 399740, город Елец, Российская Федерация, Липецкая область, улица Степана Разина, 21. E-mail: «a»litwinov.slav@yandex.ru

Information about the author: *Litvinov Vyacheslav Petrovich* - Research Laboratory "Bunin Russia" at Yelets State University named after I.A. Bunina, senior researcher, candidate of historical sciences. **Address:** 399740, Yelets city, Russian Federation, Lipetsk region, Stepan Razin street, 21. E-mail: "a"litwinov.slav@yandex.ru

ИСТОРИЧЕСКИЙ ПУТЬ ВОЗРОЖДЕНИЯ И РАЗВИТИЯ МАССОВЫХ ОБОРОННЫХ ОРГАНИЗАЦИЙ НА ТЕРРИТОРИИ ТАДЖИКСКОЙ ССР

Махмадрасулов Б.С., Абдуллозода М.М., Назаров Д.Дж.

Филиал Московского государственного университета имени М.В. Ломоносова в городе Душанбе,

**Институт физической культуры и спорта Таджикистана имени С.Рахимова,
Национальный олимпийский комитет Республики Таджикистан**

Таджикский народ - один из древнейших народов Центральной Азии, создавший в начале IX века свое первое национальное государство - Государство Саманидов. Оно просуществовало до конца X века и дало миру великих гениев науки, культуры, медицины, искусства, в числе которых Абуабдулло Рудаки, Абулкасым Фирдоуси, Абуали ибн Сино и многие другие. Наивысшего расцвета Государство Саманидов достигло при правлении Исмоила ибн - Ахмада и его внука Насра II. Начавшиеся со второй половины X века междоусобицы и возвышение кочевых тюркских племен привели в 999 году к распаду первого государства таджиков и образованию тюркских государств Газневидов, Караханидов, Хорезмшахов, Сельджукидов и других. В конце XII и начале XIII веков в Центральной Азии возвысился Хорезм и образовалась империя Хорезмшахов. Но в первой четверти XIII века она пала в результате нашествия монгольских завоевателей. Во второй половине XIV и XV веках управление находилось в руках династии Темура и Темуридов. В начале XVI века ее сменила династия Шейбанидов (Узбекидов). С начала XVII и до середины XVIII веков жизнь таджиков протекала в государстве Аштарханидов. Со второй половины XVIII века и до сентября 1920 года правителями Средней Азии были представители Мангитской династии. С образованием Бухарского эмирата (1785 г.) и Кокандского ханства (1800 г.) таджики территориально делились на северных и южных. Такое положение продолжалось и после завоевания Средней Азии царской Россией (1865 г.). Присоединение Средней Азии к России не облегчило жизнь простого народа.

Население северных регионов нынешнего Таджикистана находилось под гнетом царизма, а южные и центральные регионы были под властью Бухарского эмирата. В то же время присоединение Средней Азии к России имело объективно положительное значение для таджиков. С приходом русских поселенцев в северных районах стали внедряться капиталистические отношения, оживился товарообмен, появились промышленные предприятия, на которых рос и умножал свои ряды рабочий класс. Под руководством русских политических ссыльных и представителей местного пролетариата таджики начинают бороться против классовых угнетателей. Об этом свидетельствует народное восстание в Ходженте в 1916 году.

Октябрьская революция 1917 года сыграла важную роль в социально-политической жизни таджикского народа, который вместе с другими народами бывшей Российской империи получил возможность для разностороннего развития национальной экономики и культуры. Благодаря политике, осуществляемой на местах декретами и законами Советского правительства, таджики вновь, спустя десять веков, обрели свою национальную государственность. Но, по словам В.И. Ленина, «всякая революция лишь тогда чего-нибудь стоит, если она умеет защищаться». С первых же дней установления Советской власти на территории Ходжентского округа (11 ноября 1917 года) началась борьба с внутренними и внешними врагами. Беднейшие слои населения округа поддержали красных бойцов и сражались совместно с ними против эксплуататоров и контрреволюционеров. Вслед за Ходжентом Советская власть была установлена в Драгомирово, Нау, Сулюкте, Шурабе и других местах. В Костакозской, Унджинской и Гулякандозской волостях Советы победили в конце ноября - начале декабря 1917 года. Приход новой власти в районы Зеравшанской долины происходил в более мирной обстановке и завершился в декабре 1917 года. Активную роль при установлении власти Советов в Северном Таджикистане сыграли большевики Д. Закиров, Е.А.

Иваницкий, Д.Т. Деканов, У. Усманов, Р.Б. Барышников, Н.В. Чашихин, И.А. Жданов, И. Зверев, братья Ахмадбек и Бобобек Мавлянбековы и другие, возглавлявшие массы трудового населения.

Однако при прямом вмешательстве иностранной агентуры в конце 1917 года антисоветскими элементами был созван съезд в Коканде, который провозгласил о создании «буржуазной автономии Туркестана». В начале 1918 года при поддержке «Кокандской автономии» контрреволюционная верхушка, обосновавшаяся в Ура-Тюбе и ряде прилегающих волостей, образовала оппозиционный орган - так называемую Русско-народную дружину. Для подавления контрреволюционных действий антисоветчиков по инициативе местных Советов сюда были направлены 350 бойцов-добровольцев и 8 - 9 июля 1918 года Русско-народная дружина прекратила свое существование. На пятом краевом съезде Советов Туркестана (апрель 1918 года), наряду с другими вопросами, большое внимание было уделено укреплению государственной границы и Красной Армии.

На состоявшемся затем в Ходженте съезде крестьянских депутатов уезда было принято решение об объединении дехканских Советов с Советами рабочих и солдатских депутатов. Это объединение явилось важным фактором для укрепления боевой способности добровольческих отрядов северных районов Таджикистана. Активную роль в этом процессе играли командиры добровольческих отрядов Джура Закиров, Бобо Садыков, Яхья Аминов, Бобо Хамдамов и другие. В ходе установления и упрочения Советской власти в Северном Таджикистане важное значение имели отряды Красной Армии, создаваемые в ходе боестолкновений. Инициаторами создания отрядов красногвардейцев были рабочие и ремесленники города Ходжента. К началу 1918 года в Ходженте число красногвардейцев возросло до 125 человек, среди них было 96 пехотинцев и 29 кавалеристов. Однако красногвардейцы-добровольцы, основу которых составляли передовые рабочие, своими силами еще были не в состоянии защитить завоевания новой жизни. Поэтому 27 марта 1918 года Совнарком Туркестана принял Указ об организации в крае регулярных частей Красной Армии.

18 апреля 1918 года по решению Ходжентского Совета Красная гвардия была переименована в рабоче-крестьянскую Красную Армию. Вслед за Северным Таджикистаном к формированию военных комиссариатов приступали и в других регионах Таджикистана. Общей частью Туркестанского генерал-губернаторства в составе Российской империи был Памир. Отдаленность и труднодоступность горного региона затрудняли развитие революционных процессов. Только 30 августа 1918 года приказом по рабоче-крестьянской Красной Армии Памирский пограничный отряд был непосредственно подчинен Управляющему обороной военного комиссариата Туркестанской Автономной Советской Республики. После этого трудящиеся Памира вместе с революционными солдатами приступили к созданию местных органов Советской власти. Вслед за тем были созданы военные комиссариаты и с февраля 1919 года началась работа по укреплению и защите государственной границы.

Однако продолжающаяся гражданская война в Туркестане и Северном Таджикистане затрудняла становление новой жизни на Памире. Когда летом 1919 года появились басмаческие банды во главе с Мамадаминбеком и Эргашем, немало бывших царских офицеров, бежавших за границу, пополнили местные силы контрреволюции и совместно повели борьбу против Советской власти, в том числе и на Памире. В приказе командующего Туркфронтом М.В. Фрунзе от 10 октября 1920 года говорилось: «Товарищи Памирского отряда! Ответственная задача выпала на вашу долю. Советская республика посылает вас занять сторожевые посты на границе с дружественными Афганистаном и Индией. Памирские плоскогорья «Крыши Мира», как ее зовут, отделяют революционную Россию от поработанной гордости англичан 300 - миллионной Индии. На этой Крыше Мира вы, сигнальщики революции, подняли Красный флаг армии освобождения. Пусть знают борющиеся против английских угнетателей народы Индии, что дружеская помощь недалеко; тесно сплотитесь со свободолюбивыми племенами Северной Индии, словом и делом послужите их революционному просвещению, опровергните обильную клевету, которую агенты британских принцев, лордов и банкиров распространяют о Советской России» [1, с. 39]. Возрождалось народное хозяйство горного края. Мирный период открывал новые возможности и для демаркации и укрепления государственной границы Таджикистана.

Началось сооружение пограничных постов и укреплений, им руководили: от населения западного Памира - Шириншо Шотемур, от Восточного Памира - Хусенбаев и председатель погранотряда М.М. Дьяков (он же одновременно - представитель Туркестанского ЦИК на Памире).

Молодое государство и его органы на местах особое внимание уделяли укреплению обороноспособности страны. Была поставлена цель, наряду с задачами, стоящими перед Красной Армией, широко привлекать трудящиеся массы к делу военного строительства, всеми мерами поддерживать распространение военных знаний, создание массовых общественных оборонных организаций. Важную роль в строительстве Красной Армии и подготовке ее действующего резерва сыграл VII съезд РКП (б), состоявшийся в марте 1918 года. По предложению В.И. Ленина съезд принял постановление «О войне и мире», в котором особое внимание обращалось на необходимость энергичных и решительных мер по повышению самодисциплины рабочих и крестьян для подготовки к защите завоеваний Советского Отечества. 22 апреля 1918 года ВЦИК принял декрет «Об обязательном обучении трудящихся военному делу». Он обязывал каждого трудящегося страны в возрасте от 18 до 40 лет без отрыва от основной работы пройти 96-часовой курс военного обучения, после чего он вставал на учет как военнообязанный и в случае необходимости мог быть призван на службу в Красную Армию. Трудящихся Северного Таджикистана первыми встретили этот декрет с пониманием, оказали ему поддержку. Рабочие, ремесленники, крестьяне шли в кружки по изучению материальной части оружия и овладению им. На рабочих собраниях и дехканских сходках принимались резолюции в поддержку политики первого в мире государства рабочих и крестьян.

Всеобщее обучение по овладению военными знаниями стало основой для создания в стране добровольных военизированных обществ и союзов. Важную роль в подготовке граждан к защите своего Отечества стали играть массовые оборонные организации. Их задачами являлись широкое распространение среди широких масс трудящихся основ военных знаний, активное содействие в укреплении обороноспособности государства. Первое такое объединение в Советской России - Военно-научное общество - под руководством крупных военачальников и государственных деятелей М.В. Фрунзе, К.Е. Ворошилова, С.М. Буденного, Н.И. Подвойского, Р.П. Эйдемана и других было создано 13 октября 1920 года. На первом заседании совета Общества его председателем был избран Михаил Васильевич Фрунзе (1885-1925 гг.). Становление и укрепление Советской власти в Туркестане проходило в тяжелейших условиях. При активной поддержке иностранных государств, русских белогвардейцев и представителей местной знати в крае развернулось повстанческое антисоветское движение, получившее название «басмачество». Для его ликвидации и упрочения государственных и административно-хозяйственных органов новой власти на местах Советским правительством принимались необходимые меры. Одной из них стало создание Комиссии ВЦИК и СНК РСФСР по делам Туркестана. Она была образована 8 октября 1919 года. В состав Комиссии вошли М.В. Фрунзе, В.В. Куйбышев, Ш.З. Элиава, Я.Э. Рудзутак, Ф.И. Голощекин и другие. По поручению ЦК РКП (б), Совнаркома и Реввоенсовета Комиссия развернула свою деятельность в Средней Азии. Помимо Турккомиссии в Среднюю Азию было направлено Туркбюро ЦК РКП(б), которое возглавили М.В. Фрунзе и В.В. Куйбышев. В задачи Комиссии и Туркбюро входило установление власти Советов, укрепление партийных рядов, борьба против местного национализма, пантюркизма, ликвидация басмачества.

В результате совместных усилий Турккомиссии, Туркбюро и трудящихся масс в конце 1920 - начале 1921 годов гражданская война в северных районах Таджикистана и на Памире была завершена и народ приступил к мирному труду. 2 сентября 1920 года в Восточной Бухаре трудящимися при поддержке Советской власти был свергнут эмирский режим и образована Бухарская Народная Советская Республика. Ее создание подняло беднейшие слои населения на активные действия против врагов новой власти. В конце 1920 года Советская власть была установлена в Южном и Центральном Таджикистане. 21 февраля 1921 года части Красной армии вошли в Душанбе. В установление в крае власти Советов, наряду с частями Красной Армии, большую лепту внесли местные ополченцы под руководством М. Атаева, С. Сафоева,

С. Носирова и других. После падения Бухарского эмирата М.В. Фрунзе провел в Ташкенте расширенное совещание делегатов Туркфронта. Наряду с другими, на нем был обсужден вопрос о создании в Средней Азии Военно-научного общества, которое начало свою деятельность в 1921 году. В его работе приняли участие видные военачальники, партийные и государственные деятели Туркестана. Военно-научное общество в Средней Азии с первых дней своего существования поставило перед собой задачи разработки проблем военной науки, обеспечение защиты государства и охрану его границ на основе опыта боев Октябрьской революции и гражданской войны, а также широкую пропаганду и популяризацию военных знаний среди населения. Для этого в воинских подразделениях, на предприятиях, в учреждениях, хозяйствах, учебных заведениях создавались кружки. Члены Военно-научного общества при активной поддержке руководства Туркфронта организовывали различные курсы, создавали секции по изучению военного дела, проводили с населением тактические занятия, стрелковую подготовку, массовые военно-патриотические мероприятия.

Общество явилось инициатором проведения семинаров, лекций и докладов по военным проблемам, перед населением выступали военачальники, участники гражданской войны, кадровые военные, активисты военного дела. Чтобы довести знания до широких масс, Военно-научное Общество приступило к изданию литературы на военную тему. Так, вышли из печати сборники «Иностранная армия», брошюры о Красной коннице, об использовании артиллерии при боевых действиях, справочник о Военно-воздушных силах и т.д. В них рассказывалось об истории армии, различных родах войск. С 1921 года Военно-научное Общество начало выпускать журнал «Красная Армия», который вскоре стал популярен среди населения. Военно-научное общество в Средней Азии активно использовало в своих целях местные газеты и журналы, в частности, журнал «Тонг» («Заря») и газету «Кутулиш» («Освобождение»), издаваемые в Бухаре. Появлялись материалы и на страницах первого таджикского журнала «Шуълай Инкилоб» («Пламя Революции»), издававшегося в Самарканде с апреля 1919 года по декабрь 1921 года.

В статьях патриотического содержания содержались призывы к защите Отечества и его рубежей. Некоторое затишье в крае после падения Бухарского эмирата продолжалось недолго. Свергнутый народом, эмир Саид Алимхан, бежавший в конце 1920 года в Душанбе, готовился к новой вооруженной борьбе за власть. Опираясь на крупных феодалов, уголовные элементы, реакционно настроенное духовенство и главарей бандформирований в лице Ибрагимбека, Фузайла Максума, Ишана-Султана, Давлатмандбия и других, он стал готовиться к походу на Бухару. Однако с установлением Советской власти в Восточной Бухаре бывший эмир вынужден был бежать в Афганистан, где развернул при помощи иностранных государств подготовку к завоеванию Средней Азии. Особые надежды он возлагал на поддержку английского правительства. В письме к Ишану-Султану и Давлатмандбию эмир сообщал, что его представители «... полностью договорились с английским правительством и дело устроилось насчет войск, аэропланов и батарей, которые обещаны и придут через Шугнан и Дарвоз. Сколько бы ни потребовалось винтовок, они будут отсюда (из Афганистана - авторы) вам доставят, будьте спокойны» [2].

Английские империалисты заверяли Алимхана в том, что при содействии бывшего военного министра Турции Энвера-паши они восстановят Бухарский эмират и он вновь взойдет на трон. Осенью 1921 года при содействии врагов народа и Усмона Пулатходжаева, Донияра, Суйяра и других Энвер проник в Бухару. В середине октября его принимал председатель ЦИК Бухарской Народной Советской Республики Файзулло Ходжаев. Совместно они подготовили план свержения БНСР. Контрреволюционные силы под руководством Энвера весной 1922 года перешли в контрнаступление. 19 мая Энвер-паша предъявил Советскому правительству ультиматум, требуя, чтобы оно немедленно вывело из Средней Азии вооруженные силы. В ответ на это требование Советским правительством и членами ЦК РКП (б) были приняты экстренные меры.

В Среднюю Азию были направлены вооруженные силы для скорейшего разгрома банд Энвера-паши. В помощь командованию Туркфронта были прикреплены опытные военачальники и государственные деятели. В Бухару прибыли С.Г. Орджоникидзе, Ш. Элиава,

командующий вооруженными силами РСФСР С.С. Каменев и другие. С их участием была разработана военная операция против Энвера-паши и других бандгрупп, действовавших на территории Восточной Бухары. В начале июня 1922 года была созвана четвертая сессия ЦИК Бухары, на которой обсуждался вопрос о конкретных мерах по борьбе с силами контрреволюции. Начавшаяся в июне операция по ликвидации групп Энвера-паши завершилась в начале августа. 4 августа Энвер и Давлатмандбий попали в окружение и погибли во время сражения. Большую лепту в победу над врагами революции, наряду с отрядами Красной Армии, внесли «краснопалочники» («калтакторони сурх»). В 20-е годы они составили основу Военно-научного общества в Таджикистане.

Из числа «краснопалочников» вышли такие герои войны в Таджикистане, как Асрор Ахмедов, Кодыр Гиё, Миржон Акрабов, Орзу Мухамадиев, Шариф Сулейман, Нурали Сиддик, Саид Назаров и многие другие. Наряду с задачами подъема экономики и культуры народа, большое внимание руководством края уделялось вопросам укреплению обороноспособности страны. В целях сплочения трудящихся вокруг Советской власти с весны 1921 года в Северном Туркестане стали создаваться союзы трудовых дехкан - «Кошчи» («Пахари»). На первом съезде союза «Кошчи», состоявшемся 2 декабря 1921 года, были избраны руководители и Центральный комитет организации. На съезде был поднят вопрос о состоянии обороноспособности республики и защите ее суверенных границ. Делегаты съезда единодушно одобрили предложения Военного комиссариата республики по распространению среди трудового дехканства основ военных знаний, созданию массовых оборонных организаций.

Однако бывший эмир Саид Алимхан, не распрощавшись с навязчивой идеей вернуть свою власть, в середине августа 1921 года провел в Кабуле расширенное совещание своих сторонников и назначил турецкого офицера Ходжу Салимбея (Салим-пашу) преемником Энвера, направив его в Восточную Бухару для организации повстанческого движения. По призыву партийных и советских органов народ поднялся на защиту Отчизны. Члены союза «Кошчи» и «краснопалочники» активно оказывали помощь частям Красной Армии. Общими усилиями бандитские силы Салим-паши и Ибрагимбека были разбиты в августе 1923 года. На этом гражданская война в Таджикистане в основном была завершена, хотя ее рецидивы давали о себе знать до конца 20-х годов. Борьба против Энвера-паши, Салима-паши, Ибрагимбека, Эшан-Султана, Давлатмандбия, Мамадаминбека, Кури Шермата и других главарей бандформирований велась успешно потому, что трудовое население края в том числе и Таджикистана, объединилось в оборонно-массовые организации и оказывало действенную помощь воинским частям. Добровольческие отряды вместе с регулярными частями Красной Армии активно сражались против врагов новой жизни. Авторитет добровольного Военно-научного Общества среди населения повышался с каждым днем.

Сама жизнь выдвигала новые требования к организации и проведению пропаганды военных знаний. Демобилизованные красноармейцы активно вели среди населения, особенно молодежи, работу по военно-патриотическому воспитанию. При военном гарнизоне в Душанбе в сентябре 1923 года была открыта первая библиотека в Восточной Бухаре. Для пополнения фонда библиотеки из Карши в Душанбе было доставлено в конце года караваном три тысячи книг. В пропаганду военных знаний среди трудящихся Средней Азии, в том числе Восточной Бухары, большую лепту внес руководитель Военно-научного Общества СССР М.В. Фрунзе. По его инициативе в Восточную Бухару направлялись агиткараваны по Аму-Дарье и сухопутным путем. Члены агитбригад доставляли в горную Бухару газеты, журналы, книги, музыкальные инструменты, читали лекции, проводили беседы. После нормализации обстановки из РСФСР в Бухарскую Республику было отправлено 120 тысяч экземпляров книг и плакатов, которые распространялись в городах и кишлаках, в том числе на территории Восточной Бухары.

По инициативе Туркестанского отдела Военно-научного Общества уже в 1923 году активисты приступили к проведению мероприятий по распространению военных знаний в коллективах промышленных предприятий, учреждений, школ Северного Таджикистана. Эта работа особенно хорошо была организована в городах - Ходженте, Канибадаме, Ура-Тюбе, Исфаре, Пенджикенте и других. Члены Военно-научного Общества выступали на промышленных предприятиях с лекциями о целях и характере войн, о противопожарной

обороне, о мерах коллективной безопасности и т.д. С созданием национальной республики возрос интерес населения к защите ее суверенитета. До революции 1917 года Таджикистан входил в состав Туркестанского генерал-губернаторства и Бухарского эмирата. После Октябрьской революции и установления Советской власти в крае северные районы вошли в Туркестанскую Автономную Советскую Социалистическую Республику, а южные и центральные районы - в Бухарскую Народную Советскую Республику. Победа новой жизни вызывала необходимость национального самоопределения народов.

Однако противники Советской власти еще в 1920-1921 годах требовали, чтобы Туркестан был разделен на национальные государства. Этим они хотели раздробить край на отдельные республики и отделиться от Союза. Но центральные партийные и советские органы отвергли это требование как политически неверное. Накануне начала национально-территориального размежевания таджики составляли в Туркестанской АССР большинство населения. В Бухарской Народной Советской Республике их число было особенно высоко. Они проживали в Ферганской долине, Самарканде и Бухаре, в верховьях реки Зеравшан, в Восточной Бухаре и на Памире. Но негативную роль в проведении национально-территориального разделения Средней Азии сыграли пантюркисты и 14 октября 1924 года Таджикистану был придан лишь статус автономной республики. А такие крупные культурные и исторические центры таджиков, как Самарканд и Бухара, остались за ее пределами. По искусственно придуманному варианту из северо-западной части Средней Азии в состав Таджикской АССР вошли 12 волостей Самаркандского и Ходжентского уездов, почти вся Восточная Бухара с Гармской, Гиссарской, Курган-Тюбинской, Кулябской волостями. Между тем, постановлением, которое было утверждено на сессии ЦИК Туркестана, узбекам и туркменам был дан статус союзной республики.

Таким образом, коренному народу края - таджикам, которые составляли основу населения Средней Азии, отводилась роль автономной области в составе Узбекистана. Однако сессия ЦИК СССР XI созыва 14 октября 1924 года отклонила постановления ЦИК Туркестана и объявила Таджикистан Автономной Советской Социалистической Республикой в составе Узбекистана. Кроме того, на основе постановления ЦИК Союза ССР от 2 января 1925 года в состав Таджикской АССР была включена территория Памира, составившая в последствие ГБАО. Несмотря на допущенные в ходе национально-территориального размежевания грубые политические ошибки, образование советских социалистических республик на территории Средней Азии явилось новым этапом в истории проживающих здесь народов. Оно объективно содействовало ускорению политических, социально-экономических, культурно-бытовых, военно-оборонных перемен в жизни населения этого региона. Образование Таджикской Автономной Советской Социалистической Республики способствовало укреплению ее оборонной мощи.

Одним из первых шагов Правительства республики, наряду с решением других первоочередных вопросов, была организация оборонно-массовой работы. Для этого в феврале 1925 года было создано Государственное Политическое Управление республики. В 1924-1925 годах активизировалась работа Военно-научного Общества на местах. При областных, городских и районных военных комиссариатах создавались ячейки ВНО. В мае 1925 года в Москве проходило первое Всесоюзное совещание на тему «Наше военное строительство и задачи Военно-научного Общества», на котором выступил председатель Реввоенсовета СССР, Народный комиссар по военным и морским делам М.В. Фрунзе. Впервые в работе такого крупного всесоюзного форума участвовал командный состав военного гарнизона г. Душанбе.

На совещании был избран Центральный совет Общества во главе с М.В. Фрунзе. Первое Всесоюзное совещание Военно-научного Общества определило актуальные задачи и планы деятельности организации на ближайшую перспективу. Руководителям ВНО на местах предписывалось развернуть работу по повышению боеспособности в частях Советской Армии, усилению бдительности населения на государственной границе. Кроме того, первичные организации Общества должны были создавать на промышленных предприятиях, в учреждениях, техникумах секции и кружки для изучения стрелкового оружия, саперно-маскировочного дела, средств противохимической обороны, а также проводить практические

занятия и т.д. Наряду с ВНО, в стране действовало и еще одно патриотическое объединение - Общество друзей Воздушного Флота (ОДВФ), созданное в марте 1923 года. Оно ставило перед собой задачу активно содействовать созданию отечественной авиации, широко пропагандировать достижения авиатехники среди населения. Общество многое сделало для становления и развития отечественной авиации.

Его организации функционировали во всей стране. Членами Общества были прославленные впоследствии конструкторы С.П. Королев, А.С. Яковлев, С.В. Ильюшин и другие. 11 ноября 1923 года в Москве на Центральном аэродроме проводились летные испытания первых девяти самолетов эскадрильи «Ультиматум», представлявшей ОДВФ. Вслед за ОДВФ появилась еще одна оборонно-массовая организация - Добровольное Общество друзей химической обороны и промышленности (ДОБРОХИМ) СССР. Так как цели и задачи этих обществ были аналогичны и направлены на укрепление оборонной мощи страны, в мае 1925 года произошло их объединение в структуру под общим названием АВИАХИМ, и она продолжила работу по военно-патриотическому воспитанию трудящихся. Революционный Комитет Таджикской Автономной Советской Социалистической Республики, созданный в 1924 году, активно поддерживал инициативы патриотических организаций.

По поручению Ревкома повсеместно создавались ячейки Добровольного Общества друзей химической обороны и промышленности. Члены этого Общества в период 1925-1926 годов участвовали в борьбе против саранчи в районах Вахшской долины. Специальные отряды Общества работали в Сарайкомарском и Шаартузском районах. В ходе этой акции в Таджикистане множились и укреплялись ряды организаций АВИАХИМа. Хотя в республике к 1923 году в основном завершилась гражданская война, отдельные группы, а иногда и целые бандформирования продолжали нарушать мирную жизнь таджикского народа вплоть до 1931 года. Сражения с ними при поддержке красноармейцев вели добровольческие отряды «краснопалочников» (калтакторони сурх). Их действия велись в основном в районах Вахшской долины, Гиссара, Гарма и Куляба. Когда весной, после трехлетнего затишья, Ибрагимбек перешел афгано-таджикскую границу и появился в Таджикистане, надеясь при поддержке местных курбаши захватить Куляб, а оттуда общими силами нанести удар по столице, отряды «краснопалочников» при поддержке подразделений Красной Армии не дали ему достигнуть этой цели. Контрреволюционное движение в Кулябской области было разгромлено 23-31 мая 1926 года. Вторгшись на территорию Советского Таджикистана, Ибрагимбек имел четкий политический план, продиктованный интересами байско-манапских групп и бывшего бухарского эмира Саида Алимхана, пользующегося поддержкой Англии. Конкретные действия Ибрагимбека и его подручных выражались в срыве посевной компании, уничтожении хлопковых плантаций, подрыве товароснабжения, разрушении железных дорог, разгроме колхозов и совхозов и порче сельхозтехники и оборудования, убийствах работников государственного аппарата, активистов новой власти.

Все свои диверсионные и террористические акции Ибрагимбек прикрывал религиозными лозунгами, а также призывами межнациональной солидарности. Опираясь на определенные слои беднейшего дехканства, обманутых религиозной демагогией баев, феодалов и мулл, пользуясь значительной денежной поддержкой английской резидентуры, окопавшейся в Кабуле, Ибрагимбеку и другим курбаши вначале удалось добиться временных успехов. Были захвачены Гиссар, Душанбе, Файзабад, Оби-Гарм и ряд других городов и населенных пунктов. Но успехи Ибрагимбека были непродолжительны. В результате совместных действий отрядов Красной Армии и «краснопалочников» весной-летом 1926 года были освобождены Гиссар, Душанбе, Локай, Файзабад, Оби-Гарм и другие. Красноармейцы и отряды краснопалочников 267 раз вступали в боестолкновения с бандформированиями. Ими были захвачены 11 пулеметов, 95 винтовок, 31 пистолет, 126 шаек, 25 курбаши и 237 бандитов добровольно сдались в плен. Сам Ибрагимбек бежал в Афганистан. В боях против Ибрагимбека участвовали отряды «краснопалочников» Локайского района, одним из руководителей которых был бедняк Юлдаш Сохибназаров (Юлдаш-командир). Он родился в 1896 году в кишлаке Мингчинар Гиссарского района (ныне - Сари Кишти Ленинского района).

С 1921 года в составе отряда “краснопалочников” сражался с врагами своего народа. В 1922 году возглавил один из отрядов “краснопалочников”, воевавших против банд Ибрагимбека. Стал активным проводником новой жизни. Участвовал в коллективизации сельского хозяйства в Таджико-Локайском районе. Был участником Всесоюзного совещания в Москве в мае 1925 года по созданию Военно-научного Общества. Являлся руководителем первой конной кавалерии в Таджикистане и одним из ветеранов военно-патриотического движения республики. Избирался председателем Кокташского кишлачного Совета, с 1936 по 1940 годы работал председателем колхоза. В годы Великой Отечественной войны трудился в должности зам. председателя Сталинабадского облисполкома. Ряд лет был руководителем Комитета ветеранов войны и труда Ленинского района и членом Комитета ветеранов войны и труда республики. Несмотря на преклонный возраст, до последних дней жизни являлся почетным руководителем Республиканского клуба следопытов. За заслуги перед Родиной Юлдаш Сохибназаров был награжден орденами Ленина, Октябрьской Революции, Красного Знамени, многими медалями и Почетными грамотами. Большую роль в ликвидации банд и завершении гражданской войны в Таджикистане сыграла Красная Армия и ее помощники - народные отряды краснопалочников. Революционный Комитет республики, выражая благодарность таджикского народа Красной Армии, в обращении к демобилизованным бойцам 13-го стрелкового корпуса отмечал: «Ваш боевой путь был тяжел, но он не пропал даром. Теперь, когда вы покидаете эту страну, которой шаг за шагом возвращали свободу, вы можете уйти с гордым сознанием тех великих успехов, которых вы достигли. Вы оставляете оживающие кишлаки, возделанные поля, окрепшее духом население. Вы дали ему возможность снова заняться своим земледельческим трудом, тем еще крепче сковали его с остальными народами Союза».¹ На прошедшем после гражданской войны I Съезде Советов Таджикистана принимали участие 336 делегатов-представителей Советов рабочих, крестьян и красноармейских депутатов.

Съезд отметил заслуги Красной Армии, записав в своем постановлении: «Первый Всетаджикский Анджуман Советов мог собраться только после освобождения страны от басмачей усилиями Красной Армии. Братская помощь в деле очищения страны от последних следов эмирата в лице басмачества оставила навсегда в сердцах трудящихся Таджикистана память и благодарность».² Съезд Советов в своей резолюции подчеркивал необходимость создания и укрепления в республике ячеек Военно-научного Общества и всемерного развития оборонно-массовой работы среди всех слоев населения, укрепления связей с массовыми общественными организациями, воинскими частями, отрядами “краснопалочников”. В республике создавались необходимые условия для функционирования Военно-научного Общества и массового участия трудящихся в его работе.

Таким образом, быстроразвивающиеся и обостренные политические обстоятельства помогли становлению и развитию массовых оборонных организаций на территории Таджикской ССР. С данного исторического анализа можно сделать вывод, что наиважнейшие качества таджикского народа, сформировавшиеся испокон веков, такие как терпение, трудолюбие, стремление к созиданию и дружелюбие, содействовали достижению высот в создании суверенного государства и его территориальной защиты в будущем.

Рецензент: Набиев Я.Х.- к.и.н., доцент ТНУ

ЛИТЕРАТУРА

1. Александров М.А. Физическая культура и спорт в СССР (1917-1957 гг.)/ Александров М.А. и др. -М.,1957.-376 с.
2. Бабаджанов А.К. Спортивный век Таджикистана/ А.К. Бабаджанов. - Душанбе, 1998. - 150 с.
3. Библиографический указатель (1923-1959 гг.). -Т.1.- М.: Физкультура и спорт. - 1973. Сост. К.Ф. Булатова. - 382 с.
4. Бабаджанов А.П. История физической культуры и спорта в Таджикистане (1917-1997 гг.): Автореферат докт. дисс./ А.П. Бабаджанов. - Душанбе, 1998.
5. Грачёв В.В. и др. История физической культуры и спорта в СССР / В.В. Грачёв и др. //Хрестоматия. - М.-Л., 1940. — 152 с.
6. Мухторов С. Школа мужества и патриотизма (история создания, становления и развития ОСО Республики Таджикистан) / С.Мухторов, Х.Дустов, А.Рахматуллаев. – Душанбе, 2005.
7. Садуллаев М. Физкультура - в жизнь советских людей. Общество «Знание» Таджикской ССР / М. Садуллаев. -

Душанбе, 1971.

8. Самоуков В.В. Физическая культура и спорт в СССР / В.В. Самоуков и др. - М., 1967. - 352 с.
9. Сидоренко В.М. Физическое воспитание и спорт//Таджикская Советская Социалистическая Республика / В.М.Сидоренко, Г.Суяркулов. Гл. ред. М. Асимов. - Душанбе, 1984.
10. Столбов В.В. История физической культуры и спорта / В.В. Столбов. - М.: 1989. - 231 с.
11. Суяркулов Т. Прошлое и настоящее таджикского спорта / Т. Суяркулов— Душанбе, 1968, 168 с.
12. Суяркулов Т.М. История возникновения физической культуры и спорта в Таджикистане / Т.М.Суяркулов. - Душанбе, 1990.
13. Шукроев К. Деятельность физических организаций: Автореферат канд. дисс./ К.Шукроев. -М., 1974.-21 с.
14. Фёдоров Г. Возродим ГТО / Г. Фёдоров //Народная газета. - 1993, 5 февраль.

РОҶИ ТАЪРИХИИ ЭҶЁ ВА ИНКИШОФИ ТАШКИЛОТҶОИ ОММАВИИ МУДОФИА ДАР ҚАЛАМРАВИ ЧУМҶУРИИ ШУРАВИИ ТОҶИКИСТОН

Дар мақолаи мазкур роҳи таърихӣ эҷе ва инкишофи ташкилотҳои оммавии мудофия, аз қабилӣ Ҷамъияти ихтиёрии дӯстони мудофияи химиявӣ ва саноатӣ, Ташкилотҳои илмӣ ҳарбӣ (ТИХ), Ҷамъияти дӯстони флоти ҳавоӣ (ҶДФХ), Ҷамъияти дӯстони мудофияи авиатсионӣ ва химиявии мудофия ва саноат таҳлил карда мешавад, ки ғайрияти онҳо пеш аз ҳама ба муҳофизати Ватан ва тарбияи ватандӯстии халқи ҶШС Тоҷикистон нигаронида шудааст. Сарфи назар аз вазъияти душвори сиёсӣ, ки дар давраи истилои Осӣи Миёна аз тарафи империяи Россия ба амал омад, халқи тоҷик ба шарофати сабру тоқат ва меҳнатдӯстӣ тавонист муттаҳид гардида, якпорчагии ҳудудӣ ва маданияи ҳудро нигоҳ дорад. Муаллифон ба чунин ҳулоса меоянд, ки инкишофи босуръат ва тезундшавандаи вазъи сиёсӣ ба ташаккул ва инкишофи ташкилотҳои мудофиявии оммавӣ дар қаламрави ҶШС Тоҷикистон ва ҳислатҳои муҳимтарини халқи тоҷик, ки аз қадимулайём ташаккул ёфтаанд, ба монанди сабру тоқат, меҳнатдӯстӣ кумак намуда, майлу рафокати эҷодӣ ва дӯстӣ ба фатҳи қуллаҳо дар бунёди давлати соҳибхӯшӣ ва ҳифзи сарзамини он дар оянда мусоидат намуд.

Калидвожаҳо: ҶШС Тоҷикистон, Ҳокимияти Шуравӣ, Армияи Сурх, Ташкилотҳои илмӣ ҳарбӣ (ТИХ), Ҷамъияти дӯстони флоти Ҷавоӣ (ҶДФХ), Ҷамъияти ихтиёрии дӯстони мудофияи химиявӣ ва саноатӣ (ҶИДМХС).

ИСТОРИЧЕСКИЙ ПУТЬ ВОЗРОЖДЕНИЯ И РАЗВИТИЯ МАССОВЫХ ОБОРОННЫХ ОРГАНИЗАЦИЙ НА ТЕРРИТОРИИ ТАДЖИКСКОЙ ССР

В данной статье рассматривается исторический путь возрождения и развития массовых оборонных организаций, таких как Добровольное Общество друзей химической обороны и промышленности, Военно-научные организации (ВНО), Общество друзей Воздушного Флота (ОДВФ), Общества друзей авиационной и химической обороны и промышленности (АВИАХИМ) и других, деятельность которых была направлена, в первую очередь, на защиту Родины и патриотическое воспитание народа Таджикской ССР. Несмотря на тяжелую политическую ситуацию времен завоевания территории Средней Азии Российской империей, таджикский народ смог объединиться и сохранить свою территориальную и культурную целостность, благодаря терпению и трудолюбию. Авторы приходят к выводу о том, что быстроразвивающиеся и обостренные политические обстоятельства помогли становлению и развитию массовых оборонных организаций на территории Таджикской ССР и наиболее важные качества таджикского народа, сформировавшиеся испокон веков, такие как терпение, трудолюбие, стремление к созиданию и дружелюбие, содействовали достижению высот в создании суверенного государства и его территориальной защиты в будущем.

Ключевые слова: Таджикская ССР, Советская власть, Красная Армия, Военно-научные организации (ВНО), Общество друзей Воздушного Флота (ОДВФ), Добровольное Общество друзей химической обороны и промышленности (ДОБРОХИМ).

HISTORICAL PATH OF REVIVAL AND DEVELOPMENT OF MASS DEFENSE ORGANIZATIONS IN THE TERRITORY OF THE TAJIK SSR

This article examines the historical path of the revival and development of mass defense organizations, such as DOBROHIM, VNO, ODVF, AVIAKHIM and others, whose activities were aimed primarily at protecting the Motherland and the patriotic education of the people of the Tajik SSR. Despite the difficult political situation during the conquest of Central Asia by the Russian Empire, the Tajik people were able to unite and maintain their territorial and cultural integrity, thanks to patience and hard work. The authors come to the conclusion that rapidly developing and aggravated political circumstances helped the formation and development of mass defense organizations on the territory of the Tajik SSR and the most important qualities of the Tajik people, formed from time immemorial, such as patience, hard work, the desire to create and friendliness, contributed to the achievement of heights in creation of a sovereign state and its territorial protection in the future.

Keywords: Tajik SSR, Soviet power, Red Army, Military scientific organizations (MSO), Society of Friends of the Air Fleet (SFAF), Voluntary Society of Friends of Chemical Defense and Industry (VSFCDI).

Маълумот дар бораи муаллифон: *Махмадрасулов Бобоҷон Саймаҳмудович* - Филиали Донишгоҳи давлатии Москва ба номи М.В. Ломоносов дар ш. Душанбе, номзади илмҳои таърих, дотсент, мудири кафедраи фанҳои иҷтимоӣ-гуманитарӣ. **Суроға:** 734003, шаҳри Душанбе, Ҷумҳурии Тоҷикистон, кӯчаи Бохтар, 35/1. Телефон: **918-80-84-84**, E-mail: ***bobojonsport@mail.ru**

Абдуллозода Муҳаммадшо Мирзохон – Донишқадаи тарбияи ҷисмонӣ ва варзиши Тоҷикистон ба номи С.Раҳимов, ректор. **Суроға:** 734026, шаҳри Душанбе, Ҷумҳурии Тоҷикистон, шаҳраки Лучоб, 53.

Назаров Дилшод Ҷамолiddинович – Кумитаи миллии Олимпии Тоҷикистон, Ноиби Президент. **Суроға:** 734025, шаҳри Душанбе, Ҷумҳурии Тоҷикистон, кӯчаи Айни 24.

Сведения об авторах: *Махмадрасулов Бободжон Саймаҳмудович* - Филиал Московского государственного университета имени М.В.Ломоносова в городе Душанбе, кандидат исторических наук, доцент, заведующий кафедрой социально-гуманитарных дисциплин, Заслуженный тренер Республики Таджикистан. **Адрес:** 734003, Республика Таджикистан, город Душанбе, улица Бохтар, 35/1. Телефон: **918-80-84-84**, E-mail: ***bobojonsport@mail.ru**

Абдуллозода Муҳаммадшо Мирзохон – Таджикский институт физической культуры и спорта имени С.Рахимова, ректор. **Адрес:** 734026, город Душанбе, Республика Таджикистан, посёлок Лучоб, 53.

Назаров Дилшод Ҷамолiddинович - Национальный олимпийский комитет Таджикистана, Вице – Президент. **Адрес:** 734025, город Душанбе, Республика Таджикистан, улица Айни 24.

Information about the authors: *Makhmadrasulov Bobojon Saymakhmudovich* - Branch of Moscow State University named after M.V. Lomonosov in Dushanbe, Candidate of Historical Sciences, Associate Professor, Head of the Department of Social and Humanitarian Disciplines, Honored Trainer of the Republic of Tajikistan. **Address:** 734003, Republic of Tajikistan, Dushanbe city, Bokhtar street, 35/1. Phone: **918-80-84-84**, E-mail: ***bobojonsport@mail.ru**

Abdullozoda Muhammadsho Mirzokhon – Tajik Institute of Physical Culture and Sports named after S. Rakhimov, rector. **Address:** 734026, Dushanbe city, Republic of Tajikistan, Luchob village, 53.

Nazarov Dilshod Jamoliddinovich - National Olympic Committee of Tajikistan, Vice President. **Address:** 734025, Dushanbe city, Republic of Tajikistan, Aini street 24.

ТРАДИЦИИ ПЕНИЯ ЭПОСА ГУРГУЛИ В ТАДЖИКИСТАНЕ
(характеристика и современное состояние)*Рахимзода К.С.*

Таджикский государственный институт культуры и искусств имени М.Турсунзаде

Эпическое творчество как феномен традиционной культуры в той или иной мере передаёт панораму жизни общества с древнейших времён. Это наследие каждого отдельно взятого народа непосредственно связано с необычными историческими судьбами самих народов. В эпосе *Гургули* отражены события социальной жизни Центральной Азии и Кавказа, наполненные драматизмом и противоречиями. Помимо ираноязычных таджиков, эпос *Гургули* широко распространён среди различных тюркских народов (азербайджанский *Кёроглы*, туркменский *Гёроглы*, узбекский и казахский *Гороглы*, таджикский *Гуругли* или *Гургули*). Ареал распространения этого высокохудожественного явления наглядно демонстрирует пример взаимовлияния традиционных музыкальных культур, особенности этногенеза народов обозначенного региона [1; 2].

В силу этого важность изучения различных национальных версий эпоса *Гургули* в конце XX и в начале XXI веков обусловлена не только художественной ценностью феномена, но и причинами исторического, этического, социокультурного, педагогического и даже политического плана. Но если в области изучения особенностей его бытования, содержания и поэтики в Таджикистане имеются фундаментальные труды, то музыкальная сторона фактически не исследована. Отсутствуют нотные расшифровки многочисленных аудиоматериалов, минимально количество посвященных музыкальному компоненту эпоса статей. Осознание этого факта диктует необходимость выхода на новые рубежи науки, расширения сфер осмысления данного феномена, внесения лепты в создание его целостного облика. К сожалению, традиция эта в республике переживает в настоящее время один из самых критических моментов своего существования. И это вполне объяснимо. Исполнение таджикской версии эпоса *Гургули* требует от сказителя высокого мастерства пения, творческого подхода и поэтического дара, а также свободного владения музыкальным инструментом *дутар**. А это значит, что помимо большого таланта требуется серьезное обучение. Для последнего, в свою очередь, необходимо наличие социальной востребованности, которая в настоящее время постепенно исчезает.

Эпос *Гургули* является одним из самых значительных по объёму стихотворных произведений устного народного творчества таджиков. Исполнение некоторых *дастанов* продолжается от 10 до 12 часов. Эпос исполняется профессиональными певцами. Исполнителей эпоса называют «гургулихон», «гургулисаро», «гургулигуй»*.

Цикл *дастанов* эпоса *Гургули* составляет 30 *дастанов*.

К началу XX века на территории современного Таджикистана, которая входила в состав Бухарского эмирата, существовали школы *гургулихони*, основанные видными мастерами эпического творчества, которые в меру присущего им таланта и мастерства вносили свою лепту в развитие этого искусства. Выдающимися представителями являлись Бобоюнус Худойдод-зода (Бальджуан, 1870-1945), Курбон Джалиль (Яван, 1870-1946), Салим Кулула (Сари Хосор, конец XIX в.), Хол Мусофир (Оби Гарм, конец XIX в.), Одина Шакар (Куляб, 1888-1960), Хикмат Ризо (Оби Гарм, 1894-1990), Хакназар Кабуд (Сари Хосор, 1917 – 1985), Курбонали Раджаб (Сари Хосор, род. в 1925 г.), Пирназар Хакназаров (Ховалинг, конец XIX в.), Талби Замиров (Куляб, 1913-1981) и многие другие [1; 8].

* При исполнении эпоса гургулихоны сами аккомпанируют себе музыкально-щипковым инструментом *дутар*, *Хордофон* (малый *дутар* – *думбрак* – *чашевидный корпус*). С тадж.: *дутор* – две струны («ду» – два, «тор» – струна).

* *Гургулихон* – с тадж. яз.: исполнитель эпоса *Гургули*, *гургулихони* – исполнение эпоса.

У каждого *устода гургулихони* была своя школа, отличия которой в основном определялись его исполнительскими особенностями: манерой пения; умением варьировать эпический текст, его сюжетную канву и структурировать разделы композиции дастанов эпоса; тематическими мелодиями и т.д. Основателем одной из школ *гуруглихони* являлся Раджабали Сафар (Оби Гарм). Он был *гургулихоном* при дворе Гиссарского местного правителя*. О нем сообщает его ученик – варзобский сказитель Хотам Хакимов (г.р. 1929) [5].

Хакимов Хотам, (1929 г.р.), житель кишлака Оби Хирф, джамоата Зидди, Варзобского района Республики Таджикистан. Первые навыки игры на *дутаре* и пения дастанов эпоса *Гургули* он получил от дедушки Лойи Кучакшоха. Он и благословил внука на путь *гургулихона*. Основным своим учителем-устодом Хотам Хакимов считает народного мастера по имени Сафара Раджабали, ученика Бобоюнуса Худойдод-зода (Кулябская область). Учитель часто приезжал в Анзобскую и Варзобскую долины и выступал перед жителями этих регионов. После долгих прослушиваний, Хотам Хакимов и другой житель Варзобского района Хусейн Холов поступили к мастеру в ученики.

В течение 10 лет юноши учились искусству пения *гургулихони* у мастера и после его благословления могли уже самостоятельно выступать на мероприятиях.

Порядок обучения в этой школе был таким. Устод Раджабали Сафар долго пел по вечерам, а ученики внимательно его слушали. Затем он начинал петь первый *дастан* – «Рождение Гургули», и они начинали заучивать его по частям. Каждую тематическую мелодию, например, «Выход Аваза на поединок», «Война» и др. Устод Раджабали показывал и объяснял, где и как надо завершать эпизод (*гардондан*) в зависимости от объема, темы сюжета и количества поэтических строк. Большое внимание уделялось умению правильно делать вокальные распевы «*хи*» («*и*»).

В 1969 году сотрудники отдела фольклора Института языка и литературы АН РТ профессор Раджаб Амонов и Бахром Шермухаммадов записали со слов Хотам Хакимова 10 дастанов эпоса, после чего мастера начали часто приглашать на различные рода мероприятия. Он выступал на праздниках, соревнованиях, телевидении и т.д. В золотом фонде архива Государственного комитета по телевидению и радиовещанию Республики Таджикистан хранятся записи 10 *дастанов* в его исполнении*. Мастер награжден орденом «К 70-летию Великой Отечественной войны», имеет звание Отличник культуры Республики Таджикистан. Хотам Хакимов также является участником создания нескольких документальных фильмов [10; 11]. Фильм «Таджикский эпос Гуругли» создан при поддержке национальной комиссии UNESCO в Таджикистане. Он основан на эксклюзивном интервью исследователей эпоса (фольклористов-филологов, музыковедов), а также живых носителей этой традиции, мастеров-*гургулихонов* Хотамова Хокима и Азизбека Зиёева. Фильм «Гуругли. Герой, рожденный в могиле» создан участниками медиа-стажировки в рамках поддержанного Фондом Кристенсена проекта культурного центра «Бактрия» «Продвижение традиционной и этно-фьюжн музыки Таджикистана» в партнёрстве с продакш-компанией ARTAtea [10; 11].

Мелодическая основа эпоса *Гургули* весьма многообразна, и тесно связана с тематикой исполняемых *дастанов*. Традиции *гургулисарои* известны более 30 мелодий, которые выражают конкретную тематику (война, вражда, любовь, печаль, радость и т.д.) или являются характеристикой конкретного персонажа (Аваз, невеста). Функционально данные мелодические темы аналогичны лейтмотиву оперы, они остаются неизменными при исполнении различных *дастанов*. Однако закрепленность тем за конкретным содержанием количественно различна. *Гургулихон* по своему усмотрению мелодически конкретизирует содержание своего рассказа. Каждая из мелодий представляет собой законченное построение и яркую интонационную основу, что делает их легко узнаваемыми в процессе исполнения [4].

* Гиссар (от тадж. хисор – крепость, укрепление) был одним из крупнейших бекств Бухарского эмирата. В годы Независимости Республики Таджикистан, Гиссарский район по случаю 3000-летия переименован в город Гиссар. Гиссар расположен на юго-западе в 26 км. от г. Душанбе.

* Краткое содержание одного из дастана эпоса Гургули под названием «Сказ о Ландаур-падишахе и завоевание им Чамбули Мастон» приводится внизу.

Таджикская версия *Гургули*, обладая общими с другими национальными версиями (азербайджанской, казахской, узбекской, туркменской и др.) параметрами, проявленными в именах героев, линии сюжетов *дастанов*, особенностях бытования, представляет самобытный феномен традиционной музыкальной культуры таджиков, сложившийся в XVIII веке в контексте общерегиональной эпической традиции, отразившей в художественной форме, с одной стороны, общие социальные явления и духовные чаяния народов Центральной Азии XVII-XVIII вв., а с другой – древние иранские эпические традиции, запечатленные в фундаментальных литературных памятниках, таких, как «*Авеста*», «*Шахнаме*» и др. [1; 2]. Последние оказали большое влияние на образование художественных образов эпоса, его историко-культурные и мировоззренческие аспекты, среди которых представления о мире, обществе, предназначении человека, любовь к Родине, понимание роли героев-богатырей в защите Отечества, семьи. Очень важными являются представления таджиков о благородстве и мужестве героев, их подвигах, способности бороться за счастье своего народа. Именно эти духовные устремления древних эпических традиций составили идейную основу содержательной части таджикской версии эпоса *Гургули*.

Основным отличительным свойством таджикской версии эпоса является передача его содержания поэтическим (а не прозаическим, как в других национальных версиях) текстом, который поется сказителем в особой горловой манере в сопровождении *дутара* – струнно-щипкового музыкального инструмента. Эта особенность таджикской версии предопределила концентрацию внимания исследователя на сугубо музыкальных аспектах эпоса: исполнительских традициях на примере многочисленных школ, роли инструмента *дутара* в этих традициях, особенностях музыкально-поэтического и композиционного строения *дастанов* эпоса *Гургули*.

Выяснилось, что сугубо музыкальный аспект эпоса, наряду с другими, не менее важными сторонами его изучения, способен проникнуть в глубинную сущность данной эпической традиции, дать наиболее полное научное представление об этом феномене таджикской традиционной культуры. В этом контексте необходимо отметить следующее. Проведенное исследование показало, что музыкально-поэтический компонент эпоса *Гургули*, являющийся исходной отличительной формой бытования таджикской версии, не являлся предметом самостоятельного изучения вплоть до настоящего времени. Изучением эпоса, в том числе сбором его полевого материала, занимались в основном фольклористы, этнографы и историки, внесшие свой весомый вклад в разработку вопросов происхождения данного эпоса, в определение истоков формирования таджикской версии, взаимодействие различных национальных версий эпоса, в выяснение его мировоззренческих и эстетических основ.

Таджикская версия эпоса *Гургули* как продукт устного народного музыкального творчества формировалась и развивалась в контексте сложившейся в Центральной Азии традиционной системы преемственной передачи художественного опыта *устод-шогирд* (учитель-ученик), а также деятельности различных школ *гургулихони*, широко распространенных в конце XIX – начале XX века на территории современного южного Таджикистана. Одним из его центров, ставшим основным очагом появления выдающихся носителей эпоса *Гургули*, является район Сари Хосор.

Рассмотрение вопросов жизнедеятельности исполнительских традиций *гургулихони*, функционирующих в рамках системы *устод-шогирд*, выявило наличие многочисленных правил и процедур, знание и следование которым является необходимым условием творческой деятельности *гургулихона*. Одной из особенностей функционирования данной системы в Таджикистане является большая роль в ней семейных традиций, в лоне которых зарождалось и формировалось творчество многих известных носителей эпической традиции *Гургули*.

Ярчайшим представителем Сарихосорской школы *гургулихони*, во многом определившей развитие эпических традиций эпоса *Гургули* в XX веке, является Народный *гафиз* Таджикистана Хикмат Ризо – создатель оригинальной школы *гургулихони*, воспитавший целую плеяду известных мастеров эпического творчества [2; 6; 7; 8].

Феномен *Гургули* – одно из прекраснейших явлений традиционного искусства Таджикистана. К сожалению, современные социальные условия не способствуют процветанию

этого жанра. В отличие от других жанров традиционной музыки, таких как *Шашмаком* и *Фалак*, эпос *Гургули* еще не вступил в фазу активного возрождения традиции, что затрудняет его изучение. Однако благодаря творчеству таких бескорыстных энтузиастов, как Курбонали Раджаб, Азизбек Зиёев, Хотам Хакимов и других *гургулихонов*, традиция живет в народе. И особая заслуга здесь принадлежит школе незабвенного Хикмата Ризо.

Таким образом, эпос *Гургули* возник на богатой почве таджикского фольклора и древних традиций поэтического творчества, как самостоятельное оригинальное творение, которое обрело множество интересных особенностей, благодаря индивидуальности и самобытности сказителей. *Гургули* по праву можно назвать источником гуманистических идей народа. Народно-героический эпос *Гургули* есть результат отражения возвышенных идеалов, оставляющий свои следы в душах и сердцах очень многих людей. К сожалению, сегодня он находится на грани исчезновения. В прошлом столетии было известно более 270 сказителей. В советское время эпос *Гургули* пользовался большой популярностью. Проводились многочисленные мероприятия - конкурсы республиканского значения, различные слёты, издавались книги, записи грампластинок и т.д. [1].

Вопросы преемственности исполнительских традиций эпического творчества таджикского народа являются сегодня актуальным направлением изучения эпоса. Нужно констатировать, что эти традиции фактически уже не восполняются и переживают один из самых критических моментов своего существования. Анализ сложившейся социально-культурной ситуации функционирования этих традиций в Таджикистане к концу XX и в начале XXI века показывает, что основными причинами проблем преемственности исполнительских традиций эпоса стали следующие факторы:

– существенное изменение социальной востребованности этих традиций у подрастающего поколения. Здесь имеются объективные причины. Эпические традиции уже не выполняют в полном объеме свои прежние социальные функции: передача сведений о прошлых и важных событиях жизни народа. Духовный мир современной молодежи сегодня заполнен другими идеями и интересами, которые, к сожалению, не всегда можно отнести к высоким духовным помыслам;

– резкое сокращение живой эпической традиции в целом в Таджикистане, хотя нужно отметить, что в некоторых регионах, в частности - на юге Таджикистана и в районах республиканского подчинения, ещё сохранились очаги живой традиции.

В контексте вышеизложенного для решения существующих проблем изучения таджикской версии эпоса *Гургули* и с целью укрепления и развития преемственности исполнительских традиций необходимо выполнить следующее:

1. На уровне государственных органов местной власти, в тех районах, где еще сохранились носители традиций эпоса *Гургули* определить их количество и по их месту жительства создать условия для подготовки молодых исполнителей эпоса в этом районе.

2. Открыть специальные традиционные школы на местах для обучения этой профессии. Также открыть специальные отделения *гургулихонов* (исполнители эпоса *Гургули*) в музыкальных учебных заведениях Таджикистана (училища и колледжи искусств, Институт искусств, Таджикская национальная консерватория).

3. Для дальнейшего развития этих жанров в Таджикистане нужно провести международный фестиваль и научную конференцию по проблемам изучения, с приглашением оставшихся *устодов*-носителей этих традиций, а также видных ученых и мастеров-сказителей Центральной Азии.

4. Организовывать встречи, «мастер-классы», концерты с участием мастеров – сказителей эпических жанров с целью ознакомления и пропаганды этого жанра во всех отраслях культуры и искусства, в том числе музыкальных учреждениях республики.

5. Создавать документальные фильмы о самой традиции, живых носителях и об отдельных персонажах эпоса.

Реализация вышеотмеченных действий будет способствовать решению существующих проблем сохранения и дальнейшего развития эпической традиции *гургулихонов* сегодня в Таджикистане, а также, если эти действия реализовывать применительно и к другим жанрам

народного эпического творчества, то, думается, что решение рассматриваемой проблемы будет иметь системный характер и обязательно принесет свои положительные результаты.

В заключение подчеркнем, что каждая национальная версия эпоса *Гургули* несет в себе черты самобытной культуры народов. Одновременно, его универсальные проявления служат сближению и взаимопониманию народов, объединенных этим феноменом. Не случайно на международной конференции «Диалог культур или конфликт цивилизаций», проходившей под эгидой Организации Объединенных Наций по вопросам науки и культуры и Национальной комиссии Кыргызской Республики по делам ЮНЕСКО, упоминание о *Гургули* прозвучало в речи Президента Республики Таджикистан Эмомали Рахмона: «Принципы существования в повседневной жизни, в науке, в поэзии, архитектуре, музыка эпосов *Гургули*, *Алпамыш*, *Манас* и другие творения наших предков имеют много общего» [9].

В конференции приняли участие Аскар Акаев (Президент Кыргызской Республики, соорганизатор Конференции), Коитиро Мацуура (Генеральный директор ЮНЕСКО, соорганизатор Конференции), Эмомали Рахмон (Президент Республики Таджикистан,) Саид Махмуд Рахин (министр образования и культуры Афганистана), Эльчин Ильяс-оглы Эфендиев (вице-премьер Азербайджана), Мохаммад Али Абтахи (вице-президент Исламской Республики Иран). Были представлены также видеообращение Сейеда М. Хатами (президента Исламской Республики Иран) и Президента РФ Владимира Путина.

Приложение 1. Краткое содержание дастана «Сказ о Ландаур-падишахе и завоевание им Чамбули Мاستон»

Раздел 1. Гуругли – падишах увидел сон, что его страна Чамбули Мاستон разрушена. Утром об этом сообщил Соки*. Соки предсказал, что некий *Ландаур-падишах* собирается нападать на нашу страну и разрушить Чамбули Мاستон. Гуругли не поверил в слова Соки и бросил его в зиндан (тюрьму). Он дал Соки три дня на раскаяние, в противном случае, его повесят. Соки в растерянности начал себя готовить к смерти и прощаться со всеми придворными слугами, вельможами. Прошло три дня. Он собирается к падишаху. Навстречу выходит девушка. Она видит, что Соки плачет и в растерянности. Она узнаёт, что падишах дал приказ повесить Соки за дезинформацию. Она успокаивает Соки и рассказывает, что она тоже видела во сне, что Чамбул разрушен. Соки просит Амира, султана *Гургули*, поскорее снять с него голову. В это время Аваза-богатырь смотрел в бинокль. Он посмотрел на все 4 стороны и увидел, что по направлению к Чамбулу приближается огромное количество войск. Поставил бинокль и задумался. *Гургули* спросил Аваза, о чём он задумался. Аваз сказал, что нельзя казнить Соки он оказался прав. На Чамбул идут войска. Я вижу их флаг впереди. До самого неба поднялась пыль от копыт их лошадей, закрывающая солнце. Падишах освободил Соки, он пошел, запрягать лошадь Аваза по имени *Кузил*.

Раздел 2. Начинается война. Она продолжается три ночи и три дня. Аваз уничтожил половину войск противника, и он отступил назад. Падишах вызывает Аваза и спрашивает, что за войска напали на нас. Аваз сообщает, что войска некого *Ландаур-падишаха* во главе своего главнокомандующего напал на Чамбул. *Гуругли-падишах* говорит, что не надо было воевать с ними. Он очень силён. Мы в не силах победить его. Я, говорит, с *Ландауром* один раз уже сталкивался в Балхубоне. Его копьё пробило моё тело. Он очень силён. Мы не осилим его. Амир дал приказ закрыть ворота города и усилить охрану. *Гуругли* был уверен, что *Ландаур* ночью опять нападёт Чамбул.

Войска *Ландаура* отходят назад в свой город. Главнокомандующий сообщает *Ландауру* о поражении войск от Аваза-богатыря на подступах к Чамбулу и о потере половины войска. *Ландаур* упрекает своего главнокомандующего тем, что он не смог уничтожить войска какого-то бездомного Аваза.

* В самом памятнике сохранён образ Соки - *хафиза*, придворного музыканта и поэта *Гуруглишаха*. Во многих эпизодах эпоса говорится, что именно Соки сочинил *дастаны* о шахе *Гуругли* и благоустроенности его страны, о подвигах богатырей, в первую очередь, Аваза-воина и других славных мужей Чамбула. Он также выполнял такие функции как звездочёт, виночерпий, советник и т.д.

Ландаур сам встаёт и вместе с войсками направляется в Чамбул. 15 дней он был в пути. Ночью прибывает к Чамбулу и располагает свои войска на подступах к нему.

Наступает утро. Выходит солнце. *Ландаур* пишет письмо и отправляет Амиру-султану и Авазу. В письме пишет: «Эй, Амир-султан, ты себя считаешь мусульманином, но ты положил моё войско, ты ответишь кровью за каждого моего солдата. Я требую от тебя твою жену Гулширмох, 80 служанок твоей жены, Каракуз, жену Аваза и ее двух дочерей, табунщика вместе со своим табуном, стадо овец, караван верблюдов. Если не принесёшь, я твою страну разрушу дотла и всех уничтожу».

Амир-султан видит, что Чамбул окружен войсками *Ландаура* и вызывает Аваза. *Ландаур* поставил нам ультиматум. Аваз, разгневанный, поднимает войска. На своём коне Кузиле он первым выходит к *Ландауру*. *Ландаур* с усмешкой посмотрел на Аваза и повторил свои требования. Но Аваз в гневе предлагает состязаться с ним. Аваз бьёт по барабану, и начинается сражение. Противоборство Аваза и *Ландаура* продолжается две ночи и два дня. *Ландаур* побеждает Аваза.

Гуругли увидел, что Аваз побеждён. Войска *Ландаура* напали на Чамбул, уничтожили войска *Гуругли*-падишаха и окончательно разрушили Чамбул. *Ландаур* захватывает всё богатство, разрушает город и забирает всех в плен – женщин, детей, стариков, служанок. Только одна женщина, жена Аваза-богатыря – по имени Каракуз, смогла убежать и тайком отправляется в страну Шохбозхон.

Раздел 3. В это время один из воинов Чамбула, Хасан-богатырь, возвращается с охоты и видит Чамбул полностью разрушенным. Он на своем ишаке - отправляется из Чамбула на поиски своих родных. Долгий путь он проделывает до страны *Ландаур*-падишаха. При встрече с *Ландауром* - он вызывает его на бой. Но *Ландаур*-падишах вновь побеждает Хасана-богатыря - и берёт его в плен. В плену Хасан увидел, что двое девочек Аваза и все женщины, служанки Чамбула (их было 80), находятся в плену и пасут табун лошадей, а Гулширмох, жена *Гуругли*, оставлена за старшую. *Гуругли*- падишах с сорока богатырями закрыт в зиндане. А Аваз на 40 этажей ниже *Гуругли* закрыт в зиндане. Все двери заперты на замки. Сверху тюрьмы протекает речка. Вот так сильно *Ландаур* запер, чтобы никто не смог их освободить.

Раздел 4. Каракуз была беременна. В стране Шохбозхон она рождает мальчика, которого называет Нуралихон. Нурали исполняется 10 лет. Он посещает школу. Начинает расспрашивать и искать своего отца. Нурали узнаёт, что Аваз и все родные находятся в плену в стране *Ландаур*-падишаха. Он получает благословление от матери и готовится к войне. Выбирает себе коня. Подбирает воинов. Выходит, на поиски страны *Ландаура* и внезапно нападает на эту страну. Освобождает Аваза и всех пленных. Он бьёт по барабану и вызывает на бой *Ландаур*-падишаха. *Ландауру* сообщают, что появился некий Нурали, сын Аваза, который освободил всех пленных и вызывает его на бой. *Ландаур* поднимает войска и идёт на войну с Нурали. В поединке с *Ландаур*-падишахом Нурали убивает его. Нурали разрушил всю страну *Ландаура*. Половину войск уничтожил, остальные убежали из страны. Аваз был восхищен силой своего сына Нурали. Все идут на встречу с Нурали. Нурали приказывает - возвратить все разграбленные богатства страны Чамбул.

Раздел 5. Все возвращаются в Чамбул. Восстанавливают разрушенный город. Празднуют победу.

ЛИТЕРАТУРА

1. Амонов, Р. К изучению таджикского эпоса / Р. Амонов // Докл. АН Тадж. ССР. - 1954. - № 12. - С. 15-21.
2. Гуругли: Таджикский народный эпос / АН СССР. Ин-т мировой литературы. АН Тадж ССР. Ин-т языка и литературы; Отбор дастанов, исслед. и пер. И.С. Брагинского; Тадж. текст подгот. к печати А. Назаров, Б. Шермухаммедов; Отв. ред. Х.Г. Короглы. - М.: Наука, 1987. - 702 с. - (Серия «Эпос народов СССР»). - Текст на тадж. и рус. яз.
3. Мусохибахо бо гуруглихон Хотами Хоким = [Интервью со сказителем Хотами Хоким (Варзоб, Таджикистан, 2009-2010 гг.)] // Из личного архива Рахимова К.
4. Мусохибахо бо гуруглихон Азизбек Зиёев = [Интервью с исполнителем эпоса Азизбеком Зиёевым] (Душанбе, Таджикистан, 2009-2011 гг.) // Из личного архива Рахимова К.
5. Мусохиба бо сарходими илмии шуъбаи фолклори Ин-ти забон, адабиёт, шарқшиноси ва мероси хаттии ба номи Рудакии АИ ЧТ д-ри илми филология Д. Обидов = [Интервью с гл. науч. сотрудником отдела

- фольклора Ин-та языка, литературы, востоковедения и письменного наследия им. Рудаки АН РТ д-ром филол. наук Д. Обидовым] (Душанбе, Таджикистан, 2009 г.) // Из личного архива Рахимова К.
6. Ризо, Ҳ. Баҳори Тоҷикистон: Маҷмуаи шеърҳо (Весна Таджикистана: Сборник стихов). - Душанбе: Ирфон, 1979. - 102 с.
 7. Ризо, Ҳ. Суруди ватан: Маҷмуаи шеърҳо достонҳо (Песня Родины: Сборник стихотворений и дастанов). Дар таҳрири А. Мирзоев. - Сталинобод, 1950. - 110 с.
 8. Ризо, Ҳ. Тарҷумаи холи Ҳ. Ризо = [Ризо Х. Жизненный путь] / Тартибдиханда М. Холов // Ганҷинаи фольклори тоҷики Институти забон, адабиёт, шарқшиносии ва мероси хаттии ба номи Рудакии АИ ҶТ = [Фонд таджикского фольклора Института языка, литературы, востоковедения и письменного наследия им. Рудаки АН РТ]. - Т. VI. - Душанбе, 1960. - 686 с.
 9. Nourzhanov, K. The Politics of History in Tajikistan: Reinventing the Samanids; URL: http://tajikam.com/index.php?option=com_content&task=view&id=70&Itemid=36 (дата обращения: 25.04.2017).
 10. Таджикиский эпос Гургули. Документальный фильм. – Душанбе, 2016.
 11. Гургули. Герой, рожденный в могиле. Документальный фильм. - Душанбе, 2016.

АНЪАНАҲОИ СУРУДАНИ ДОСТОНИ ГУРГУЛИ ДАР ТОҶИКИСТОН (хусусиятҳо ва ҳолати кунунӣ)

Муаллиф дар мақола анъанаҳои сурудани достони Гургулиро дар Тоҷикистон мавриди баррасӣ қарор дода, вазъи имрӯзаи онро таҳлил кардааст. Муаллиф қайд мекунад, ки эҷодиёти эпикӣ ҳамчун падидаи фарҳанги анъанавӣ то ин ҷо он дараҷа манзараи ҳаёти ҷомеаро аз замонҳои қадим баён мекунад. Ин мероси ҳар як халқи алоҳида ба тақдирӣ таърихӣ ғайриоддӣ худӣ халқҳо бевосита алоқаманд аст. Достони Гургули воқеаҳои ҳаёти ҷамъиятии Осиёи Миёна ва Кавказро инъикос намуда, пур аз драма ва зиддиятҳо мебошад. Ба ҷуз аз тоҷикони эронизабон, достони Гургули дар байни туркҳои мухталиф (Қороғлиҳои озарбойҷонӣ, туркманӣ, ўзбекӣ ва қазоқӣ, гурӯғли ғургули тоҷикӣ) паҳн шудааст. Аз ин рӯ, аҳамияти омӯзиши вариантҳои гуногуни миллии достони Гургули дар охири асри 20 ва ибтидои садаи 21 на танҳо ба арзиши бадеии падида, балки ба таърихи, ахлоқӣ, иҷтимоию фарҳангӣ, педагогӣ ва ҳатто сабабҳои сиёсӣ шартнок гардонида шудааст. Аммо агар дар заминаи омӯзиши вижаҳои мавҷудият, мазмун ва поэтикаи он дар Тоҷикистон асарҳои бунёдӣ вучуд дошта бошанд, пас ҷанбаи мусиқии он воқеан мавриди омӯзиш қарор нагирифтааст. Огоҳӣ аз ин воқеият зарурати расидан ба марзҳои нави илмро тақозо мекунад, доираи дарки ин падидаро васеъ намуда, дар офаридани симои якхелаи он саҳм гузorem. Мутаассифона, ин анъана дар ҷумҳурии имрӯз яке аз лаҳазоти муҳимтарини мавҷудияти худро аз сар мегузаронад. Ва ин комилаи ғҳмост. Иҷроӣ варианти тоҷикии достони «Гурӯғли» аз ровӣ маҳорати баланди сарояндагӣ, эҷодкорӣ ва истеъдоди шоирӣ, инчунин малакаи хуби дуторнавозиро талаб мекунад. Ин маъноӣ онро дорад, ки дар баробари истеъдоди бузург, омодагии ҷиддӣ лозим аст. Барои охири, дар навбати худ, бояд талаботи иҷтимоӣ вучуд дошта бошад, ки ҳоло тадриҷан аз байн рафта истодааст.

Калидвожаҳо: Достони Гургули, осори шоирӣ эҷодиёти шифоҳии тоҷикон, иҷрокунанда, иҷрокунандаи эпикӣ, мактаби Гургулихонӣ, устодони эҷодиёти эпикӣ.

ТРАДИЦИИ ПЕНИЯ ЭПОСА ГУРГУЛИ В ТАДЖИКИСТАНЕ (характеристика и современное состояние)

В статье автором рассмотрены традиции пения Эпоса Гургули в Таджикистане, также дана характеристика и проанализировано современное состояние. Автор отмечает, что эпическое творчество как феномен традиционной культуры в той или иной мере передаёт панораму жизни общества с древнейших времён. Это наследие каждого отдельно взятого народа непосредственно связано с необычными историческими судьбами самих народов. В эпосе *Гургули* отражены события социальной жизни Центральной Азии и Кавказа, наполненные драматизмом и противоречиями. Помимо ираноязычных таджиков, эпос *Гургули* широко распространён среди различных тюркских народов (азербайджанский *Кёроғлы*, туркменский *Гёроғлы*, узбекский и казахский *Гороғлы*, таджикский *Гуруғли* или *Гургули*). В силу этого важность изучения различных национальных версий эпоса *Гургули* в конце XX и в начале XXI веков обусловлена не только художественной ценностью феномена, но и причинами исторического, этического, социокультурного, педагогического и даже политического плана. Но если в области изучения особенностей его бытования, содержания и поэтики в Таджикистане имеются фундаментальные труды, то музыкальная сторона фактически не исследована. Осознание этого факта диктует необходимость выхода на новые рубежи науки, расширения сфер осмысления данного феномена, внесения лепты в создание его целостного облика. К сожалению, традиция эта в республике переживает в настоящее время один из самых критических моментов своего существования. И это вполне объяснимо. Исполнение таджикской версии эпоса *Гургули* требует от сказителя высокого мастерства пения, творческого подхода и поэтического дара, а также свободного владения музыкальным инструментом *дутар**. А это значит, что помимо большого таланта требуется серьёзное обучение. Для последнего, в свою очередь, необходимо наличие социальной востребованности, которая в настоящее время постепенно исчезает.

* При исполнении эпоса гургулихоны сами аккомпанируют себе музыкально-щипковым инструментом *дутар*, *Хордофон* (малый *дутар* – *думбрак* – *чашевидный корпус*). С тадж.: *дутар* – две струны («ду» – два, «тар» – струна).

Ключевые слова: Эпос Гургули, стихотворное произведение устного народного творчества таджиков, исполнение, исполнитель эпоса, школы *гургулихони*, мастера эпического творчества.

TRADITIONS OF SINGING THE EPIC GURGULI IN TAJIKISTAN (characteristics and current state)

In the article, the author examines the traditions of singing the Gurguli Epic in Tajikistan, and also characterizes and analyzes the current state. The author notes that epic creativity as a phenomenon of traditional culture, to one degree or another, conveys a panorama of the life of society since ancient times. This heritage of each individual people is directly related to the unusual historical destinies of the peoples themselves. The Gurguli epic reflects events in the social life of Central Asia and the Caucasus, filled with drama and contradictions. In addition to Iranian-speaking Tajiks, the Gurguli epic is widespread among various Turkic peoples (Azerbaijani Korogly, Turkmen Gorogly, Uzbek and Kazakh Gorogly, Tajik Gurugli or Gurguli). Because of this, the importance of studying various national versions of the Gurguli epic at the end of the 20th and beginning of the 21st centuries is due not only to the artistic value of the phenomenon, but also to historical, ethical, sociocultural, pedagogical and even political reasons. But if there are fundamental works in the field of studying the peculiarities of its existence, content and poetics in Tajikistan, then the musical side has not actually been studied. Awareness of this fact dictates the need to reach new frontiers of science, expand the scope of understanding this phenomenon, and contribute to the creation of its holistic appearance. Unfortunately, this tradition in the republic is currently experiencing one of the most critical moments of its existence. And this is quite understandable. Performing the Tajik version of the Gurguli epic requires the narrator to have high singing skills, creativity and poetic gift, as well as fluency in the musical instrument dutar. This means that in addition to great talent, serious training is required. For the latter, in turn, there must be social demand, which is currently gradually disappearing.

Key words: Epic of Gurguli, poetic work of oral folk art of Tajiks, performance, performer of the epic, Gurgulikhoni school, masters of epic creativity.

Маълумот дар бораи муаллиф: *Раҳимзода Кароматулло Самандар* - Донишқадаи давлатии фарҳанг ва санъати Тоҷикистон ба номи Мирзо Турсунзода, номзади илмҳои санъатшиносӣ, дотсенти кафедраи санъатшиносӣ ва назарияи мусиқӣ. **Суроға:** шаҳри Душанбе, Ҷумҳурии Тоҷикистон, хиёбони Борбад, 73А. Телефон: **985-75-25-94**

Сведения об авторе: *Рахимзода Кароматулло Самандар* - Таджикский государственный институт культуры и искусств имени М. Турсунзаде, кандидат искусствоведения, доцент кафедры искусствоведения и теории музыки. **Адрес:** г. Душанбе, Республика Таджикистан, проспект Борбада, 73А Телефон: **985-75-25-94**

Information about the author: *Rahimzoda Karomatullo Samandar* - Tajik State Institute of Culture and Arts named after M. Tursunzade, candidate of art history, associate professor of the department of art history and music theory. **Address:** Dushanbe, Republic of Tajikistan, Borbada Avenue, 73A. Phone. **985-75-25-94**

МАҚОМОТИ ИДОРАИ ВОҲИДҲОИ МАЪМУРӢ – ХШАТРА (САТРАПИЯ)-ҲО ДАР НИЗОМИ ДАВЛАТДОРӢИ ҲАХОМАНИШИӢН

Муҳаммадзода Бобоҷон Муҳаммад
Донишгоҳи давлатии Бохтар ба номи Носири Хусрав

Ҳокимон ва мансабдорони воломақоми воҳидҳои маъмурӣ – хшатра (xsaθra, «خَشْتَر») - хо [17, с. 99] дар тамоми давраи мавҷудияти давлати Ҳахоманишиён мақом ва унсури муҳимми идораи давлат ва амалӣ намудани ҳокимият дар маҳалҳо маҳсуб меёфтанд. Муҳаққиқони таърихи Ҳахоманишиён салоҳиятҳои мансабдорони воҳиди маъмурии давлати Ҳахоманишиён – хшатравапан (сатрап), девондори шоҳ ва сипаҳсолор, ба хусус робитаи онҳоро бо сардори давлат – шоҳро баррасӣ намуда, таъкид менамуданд, ки назорати ҳокимияти марказӣ аз болои фаъолияти онҳо ҳамаҷониба ва пурсамар буд.

Мансабдори асосӣ дар низоми идораи воҳидҳои маъмурӣ – хшатраҳо – хшатапаван (xšaçarāvan, «нигаҳбони давлат») буд, ки дар манбаъҳои юнонӣ онҳоро сатрап меномиданд ва маъмулан ба ин вазифа намояндагони сулолаи ҳукмрон ва аъёну ашрофи намоёну сарватманд таъйин мегардиданд. Бо васеъ гардидани миқёси кишваркушоӣ ва худуди империя, ба иттиҳоди Ҳахоманишиён даромадани сарзаминҳои васеъ ва кишварҳои гуногун мансаби ҳокимони минтақаҳо ба ихтиёри намояндагони нухбагони сиёсии маҳаллӣ низ вогузор мегардид. Ҳахоманишиён бо ин роҳ мехостанд нухбагони сиёсӣ ва аъёну ашрофи бонуфузи маҳаллиро таҳти назорати худ қарор дода, дар ҳамдастӣ бо онҳо дар минтақаҳои тобеъ суботи сиёсӣ ва низомиро таъмин намояд.

Тадриҷан дар гушаву канорҳои империя сулолаҳои ҳукмрони маҳаллӣ пайдо мешуданд ва то замоне ба ҳокимияти марказӣ содиқ буданд, аз тарафи онҳо пуштибонӣ меёфтанд. Ба ин нигоҳ накарда, ба ақидаи муҳаққиқи рус Э.В. Рунг «дар аксар маврид ба мансаби сатрапҳо намояндагони аъёну ашрофи модҳову форсҳо таъйин мегардиданд, зеро онҳо нисбат ба сулолаҳои маҳаллӣ ба шоҳ бештар тобеъ буданд. Ин амал бояд садди роҳи пайдошавии «сулолаҳои сатрапҳо» мегардид, вале чунин сулолаҳо ба вучуд меомаданд» [21, с. 87]. Эроншиноси намоён Р. Фрай низ таъкид намуда буд, ки ба мансаби хшатапаванҳо бештар шоҳзодагони ҳахоманишӣ ва ҳокимони маҳаллӣ таъйин мегардиданд [19, с. 140].

Бояд тазаққур намуд, ки устувор гардидани низоми идории давлати Ҳахоманишиён ва ташкили воҳидҳои маъмурӣ-низомӣ қариб се даҳа (солҳои 550–522 пеш аз милод) идома дошт. Ба ақидаи М.А. Дандамаев сар задани ошӯби солҳои 522–521 пеш аз милод аз ноустувории давлати Ҳахоманишиён далолат менамуд. Дорои I (Дараявахуш I/Dārayavahuš I) бо мақсади ҷилавгирӣ аз майлонҳои ҷудоӣ тақрибан соли 518 пеш аз милод ба гузаронидани ислоҳоти низоми идораи давлат иқдом намуд, ки самти асосии он навсозӣ ва башаклдарории низоми идораи вилояту музофотҳо буд. Низоми идораи давлатии ташкилдодаи Дорои I устувор боқӣ ва то охири мавҷудияти империя қариб бетағйир монд.

Дар баробари ворид намудани навоарӣ дар низоми идории империяи Ҳахоманишиён, ислоҳоти маъмурии Дорои I тафовути ҷиддӣ байни хшатраҳо ва шоҳигарӣҳои зертобеъ (вассал, vassus — «хизматгор, навкар») -ро нигоҳ медошт. Ин чунин маъно дорад, ки дар империяи Ҳахоманишиён дар баробари хшатра (сатрапия)-ҳо мулкҳои зертобеъ – шоҳигарӣҳои хурд вучуд доштанд. Ба андешаи Р. Фрай навоарии дар умури идораи давлат дар аҳди Дорои I воридшуда аз ҷорӣ намудани низоми устувори пардохти уҳдадорӣ ва андозҳо иборат буд. Вай таъкид менамояд: «Ҳар сатрапия ҳамасола бояд ҳаҷми муайянгардидаи андоз дар шакли сабикаи тилоӣ ва ё нуқраро пардохт менамуд, ҳар як шоҳигарӣҳои зертобеъ бошад уҳдадорӣ худро маъмулан дар шакли маҳсулот, на дар шакли фулузоти асилу гаронбаҳо ба давлат мерасонд» [19, с. 151].

Муаррихи намоёни тоҷик, академик Б.Ф. Гафуров воҳидҳои маъмурии давлати Ҳахоманишиёро «вилоятҳои молиётдиҳандаи ҳарбӣ, яъне сатрапӣҳо» ва ҳокимони онҳоро «волиҳо (сатрапҳо)» меномад. Вай таъкид менамояд, ки «волиҳо, ки бевосита ба подшоҳ

итоат мекарданд, аксаран аз байни форсҳо таъйин карда мешуданд» ва ба уҳдаи онҳо вазифаи «чамъоварии андоз ва ниғаҳдории кӯшун» вогузор гардида буд [3, с. 98].

Дар мавриди теъдоди хштраҳо дар байни муаррихони аҳди қадим ва таърихнигорону муҳаққикони баъдӣ ақидаи ягона мавҷуд нест. Феҳристи 20 хштраҳоро Ҳеродот дар чилди сеюми «Таърих» (Herodotus: III, 89) оварда аст, вале ба андешаи аксари муҳаққикони таърихи аҳди қадими Эрон Ҳеродот маълумот дар бораи хштраҳои ҳахоманиширо аз осори ҷуғрофиёшиноси юнонӣ ва ё аз руи феҳристи дар Иония – ватани муаррих таҳияшуда гирифтааст. Ба ақидаи Р. Фрай бошад, Ҳеродот дар таърихномаи худ танҳо феҳристи хштраҳоро оварда аст, зеро онҳо мунтазам ба ҳазинаи империя андози пулӣ пардохт менамуданд ва мулкҳои зертобеъ ба ин феҳрист шомил нагардидаанд, чунки онҳо андози худро дар шакли ғайрипулӣ – маҳсулот мепардохтанд [19, с. 151].

Қариб чор даҳаи ҳукмронии Дорой I давраи забти минтақаҳои гуногун ва васеъшавии ҳудуди империяи Ҳахоманишӣ буд. Ҳамзамон дар ин муддат дар гӯшаву канораҳои империя ошӯб ва баромадҳои оммавӣ сар зада, раванди муттаҳидсозӣ ва тағйир ёфтани теъдоду ҳудуди хштраҳо идома дошт. Масалан, дар охири асри V ва ибтидои асри IV пеш аз милод борҳо Миср аз итоати Ҳахоманишиён баромада, боз дар натиҷаи лашкаркашиҳо тобеъ карда мешуд.

Дар катибаи Доро дар Беҳистун, ки дар аҳди ҳукмронияш ба забони порсии бостон китобат шудааст, номи кишварҳо омадааст, ки ба қавли Доро «ин кишварҳо аз они ман шудаанд, ба хоҳиши Ахурамаздо ман шоҳи онҳоям. Порс, Хузистон, Бобул, Ассирия, Арабистон, Миср, аҳолии канори баҳр, Лидия, Юнон, Мод, Арманистон, Каппадокия, Парфия, Зранга, Хирот, Хоразм, Балх, Суғд, Гандора, Сака, Сатагуш, Ҳарауваштиш, Макрон. Чамъ 23 кишвар» [13, с. 87]. Дар баробари феҳристи 23 кишвари таҳти итоати шоҳаншоҳони Ҳахоманишиён буда, дар матни катиба номи дигар вилояту музофотҳо, ба монанди «Марв ном кишвар», «Яутия ном кишвар», «Гарутава ном вилоят», «Изала ном вилоят», «Аутиёра ном вилоят», Арахозия ва ғ. ёдоварӣ шудааст. Ба маврид мебуд таъкид намуд, ки Дорой I дар катибаи мазкур номи кишвару музофот ва вилоятҳоро дар робита бо лашкаркашиҳо, таҳти ҳокимияти худ дохил намудани онҳо ва паҳш намудани ошӯбҳои оммавӣ ёдоварӣ намудааст ва эҳтимоли қавӣ аст, ки катиба то гузаронидани ислоҳоти маъмурий-идорӣ канда шудааст. Ба ҳар ҳол феҳристи сарзаминҳои истилогардида аз тарафи Дорой I дар катибаи кӯҳи Беҳистун омада барои дарки вусъати ҳудуди империяи Ҳахоманишиён сарчашмаи боэътимоди таърихӣ мебошад.

Дар таърихномаҳои аҳди қадим дар мавриди теъдоди хштраҳои Ҳахоманишиён маълумоти мухталиф дучор меояд, зеро раванди муттаҳидсозӣ ва тақсимсозии ҳудуди хштраҳо идома дошта, сиёсати маҳдуд намудани ҳудуди хштраҳо пурзӯр мегардид. Маҳз барои ҳамин, дар охири ҳукмронии Дорой I теъдоди хштраҳо нисбат ба оғози ҳукмронияш чанд маротиба бештар буда, ин раванд то охири мавҷудияти империя давом дошт.

Сабаби дигари тағйири теъдоди хштраҳо дар ҳайати империяи Ҳахоманишиён мутобиқат надоштани минтақаҳои васеи ҷуғрофиёӣ, ба монанди Бобул ва Ошур бо номи хштраҳо буд. Масалан, Р. Фрай қайд менамояд, ки Бобул дар сарчашмаҳои аҳди Ҳахоманишӣ ва баъд бо номи Ашристон (Ashristan) ёд мешавад ва сабаби чунин номгузорӣ то ҳанӯз равшан нест [19, с. 150]. Ба ҳайати хштраҳои калон сарзаминҳои дохил мешуданд, ки дар ташкили умури дохилӣ ва амали намудани ҳокимияти маҳаллӣ ҳуқуқҳои васеъ то ҳадди муҳтор буданро доштанд. Маъмурияти марказии давлати Ҳахоманишиён дар аксар маврид ба умури дохилии сарзаминҳои канорӣ камтар даҳолат намуда, дар таъмини ҳокимияти худ дар ин сарзаминҳо ба ҳокимони маҳаллӣ ва пешвоёни қабिलाҳо таъҷиб менамуд. Дандамаев таъкид менамояд, ки сарзамини яҳудиён, ҳокимону шоҳони зертобеъ ва маъмурияти шаҳрҳои Осиёи Хурд ҳуқуқи васеъ дар идораи мулкҳои худ дошта, дар қазираи Кипр вазифаи хштравапани Ҳахоманишиён аслан вучуд надошт, дар Киликия, Пафлагония, Кария ва шаҳрҳои финиқӣ шоҳони маҳаллӣ ҳатто ҳуқуқи ба мерос гузоштани мансаби худ доштанд ва халқҳои дигар ба монанди арабҳо, ҳабашҳо ва ғ. ҳокимияти форсҳо ба воситаи пешвоёни қабिलाҳо амалӣ мегардид [6, с. 97].

Муаррихи намоёни аҳди қадим Ҳеродот менависад, ки мансаби сатрап (шакли юнонии вожаи порсии қадима хшатапаван (х̣ш̣а̣сар̣ạ̄ван – «нигахбони давлат») дар аҳди Дорой I чорӣ гардида буд. Аксари муҳаққиқони таърихи Эрони бостон бар он ақида ҳастанд, ки ин мансаб дар давлати Модҳо ва бешубҳа аз оғози ташкилѐбии давлати Ҳахоманишиён вучуд доштааст. М.А. Дандамаев бар он ақида аст, ки дар натиҷаи истиҳоти низоми маъмурӣ-низоми Дорой I салоҳиятҳои хшатапаванҳо тағйир ёфта, дар ихтиѐри онҳо танҳо салоҳиятҳои идораи умури мулкӣ (ғайринизомӣ) боқӣ монда, идораи умури низоми хшатраҳо ба ихтиѐри соҳибмансабони низомӣ гузашт ва онҳо ҳам ба монанди ҳокимони мулкӣ бевосита ба шоҳ тобеъ буданд. Ҳамзамон Дандамаев таъкид менамояд, ки дар аҳди ворисони Дорой I риояи қатъии салоҳиятҳои мулкӣ (умури маъмурӣ, маҳкама, андозбандӣ ва ғ.) аз байн рафта буд [8, с. 391].

Моҳият ва пайомади ислоҳоти умури идораи давлати Ҳахоманишиёнро баррасӣ намуда, эроншиноси машҳури шуравӣ М.С. Иванов қайд намуда буд: «дар аҳди Дорой ташкили давлатдорӣ Форс – ба давлати ғуломдорӣ муттамаркази шарқӣ, ки онро «шоҳи шоҳон» («шоҳаншоҳ») сарварӣ менамуд, чӣ гунае шоҳони ҳахоманишӣ худро меномиданд, комилан ба охир расид» [11, с. 13]. Дар баробари танзими идораи умури ҳаѐти дохилии давлат, ба ақидаи олими фаронсавӣ П. Бриан (P. Briant) «мақсади асосии низоми ташкилдодаи форсҳо чамъоварии андозҳо – таҳкурсии иқтисоди тамоми империяи форсҳо буд» [23, с. 180]. М.А. Мирзоалиева таъкид менамояд, ки яке аз вазифаҳои асосии хшатравапанҳо чамъоварии андоз ва ниғаҳдорӣ кӯшун иборат буд. Ҳамчунин ҳокимони хшатраҳо бо ризоияти подшоҳ метавонистанд бар зидди ҳамсояғони саркаши худ лашкар кашанд. Умуман, бочу хирочғундорӣ муҳимтарин вазифаи дастгоҳи давлатӣ маҳсуб меѐфт. Мувофиқи ислоҳоти Дорой I хшатраҳо мебоист андози солоноро бо пул, маҳсулоти зироатӣ ва ҳунармандӣ пардохт менамуданд [15, с. 81]. Ба ақидаи Х. Камол ҳаҷми муқараршудаи андозу молиѐти аз ҷониби сатрапҳо чамъоварӣ шуда, ба хизонаи шоҳӣ ирсол ва ниғаҳдорӣ мешуданд [22, с. 62].

Бо мақсади танзими умури чамъоварии андозҳо дар хшатраҳо мансабдорони хос таъйин мегардиданд: масалан «лесонис»-ҳо масъули фаъолияти хоҷагидорӣ маъбадҳо буданд, дар хшатраи Миср бошад назорат аз болои заминдорӣ ва чамъоварии даромади онҳо ба уҳдаи «сенти» вогузор шуда буд, ки ба ин мансаб намоёндагони мардуми маҳаллӣ низ таъйин мегардиданд. Ба ақидаи Д.А. Изосимов «таъйин гардидани намоёндагони сулолаҳои маҳаллӣ ба ин мансаби масъул аз ҷалби мансабдорони мисрӣ ба қорҳои роҳбарикунанда дар маъмурияти хшатра шаҳодат меод» [12, с. 96]. Дар баробари салоҳиятҳои моҳияти иқтисодӣ дошта – чамъоварии андозу пардохтҳо ба хазинаи давлат, хшатапаван (сатрап)-ҳо салоҳиятҳои муҳими дигар – ҳалли масъалаҳои баҳсӣ дар маҳкама, роҳбарии идораи ҳудуди воҳиди маъмурӣ – амалӣ намудани ҳокимияти давлатӣ ва ҳуқуқи зарб задани сиккаҳоро доштанд.

М.А. Дандамаев ба вазифаву уҳдадорӣҳои низоми хшатапаванҳо тавачҷуҳ намуда, таъкид менамояд, ки бинобар чанд омил онҳо вазифаҳои низомиро иҷро менамуданд [7, с. 123]. Ҳамзамон ӯ таъкид менамояд, ки тибқи маълумоти Ксенофонт (солҳои 430–354 пеш аз милод) фармонравоии лашкари дар хшатраҳо қарордошта ба уҳдаи соҳибмансабони низоми аз тарафи шоҳ таъйиншуда вогузор гардида буд (Ҳеп. Оес. IV. 9–12, р. 394–395).

Дар мавриди салоҳиятҳои низоми хшатапаванҳо Ҳеродот маълумоти мухталиф меорад: ба ақидаи ӯ ба онҳо танҳо дастаи муҳофизони шахсиаш тобеъ буд (Hdt. III. 128, р. 156–159), вале дар ҷойи дигар менависад: ба уҳдаи онҳо пурра салоҳиятҳои низомӣ вогузор шуда буд (Hdt. III. 147, р. 180–182). Дар бораи салоҳиятҳои васеи низоми мансабдорони ҳахоманишиён дар хшатраҳо олими рус Э.В. Рунг аз маълумоти Ҳеродот мисол оварда аст, ки таъкид намуда буд: Артафен, писари Гуштосп – бародари ҳамхуни Дорой I хшатравапани Дидия буда дар ихтиѐри худ лашкари зиѐд дошта дар ҳалли масоили давлатӣ худмухтор буд ва сафорату намоёндагони юнониѐни Осиѐи Хурдро қабул менамуд [20, с. 56].

Аз ҷумлаи салоҳиятҳои низоми хшатравапан вазифаи назорат аз болои иҷрои уҳдадорӣҳои низомӣ дар ҳудуди хшатра – ташкили сафарбаркунии аскар ба лашкари шоҳ буд. Лашкари давлати Ҳахоманишиён аз ҷузъу томҳои низоми аз ҳисоби аҳолии

хшатраҳо ва сарзаминҳои истилогардида иборат буд ва ба ақидаи Ю.С. Кухарчик ташкили ин чузбу томҳо дар аксар маврид аз ғаёлияти ҳокимон ва ниҳодҳои ҳокимияти маҳаллӣ вобаста буд [13]. Дар баробари ин, дар давраи лашкаркашиҳои шоҳ хшатравапанҳо дастаҳои ихтиёриён аз ҳисоби аҳолии хшатра шахсан роҳбарӣ менамуданд. Б.Ғ. Ғафуров менависад, ки дар баробари иштирок дар лашкаркашиҳои шоҳ хшатравапан «ҳақ дошт бо ҳамсояҳои итоатнакарда муносибат намояд ва бо ризояти шоҳ метавонист, ҳатто, бар зидди онҳо лашкар кашад»[3, с. 98].

Меъёру қоидаҳои давлатдории давлатҳои гузаштаи Шарқ – Ошур, Модҳо, Урарту ва ғ. дар ташкили ғаёлияти дастгоҳи марказии давлати Ҳахоманишиён – ҳокимияти шоҳаншоҳӣ боқӣ монда бошанд, дар ташкили ҳокимияти давлатӣ дар вилояту музофот ва сарзаминҳои зертобеъ тағйироти ҷиддӣ ба амал омада буд. Музофот ва шоҳигарии зертобеъ дар давлатҳои гузашта мавҷуд буданд, вале дар аҳди Ҳахоманишиён низоми хшатраҳо тақомул ёфта, хеле рушд намуда буд.

Дар солҳои аввали ташаккулёбӣ ва устувор гардидани ҳокимияти Ҳахоманишиён, бахусус дар аҳди ҳукмронии Куруши Кабир, Камбуҷӣ ва солҳои аввали ҳокимияти Дорой I дар мансаби ҳокимони вилоятҳои зертобеъ аксар маврид мансабдорон ва намояндагони сулолаҳои маҳаллӣ ғаёлият доштанд. То давраи гузаронидани ислоҳоти низоми давлатдорӣ дар аҳди Дорой I хшатравапанҳо дар ихтиёри худ вазифаи ҳокимони мулкӣ ва низомиро доштанд. М.А. Дандамаев таъкид менамояд, ки Дорой I салоҳиятҳои хшатравапанҳоро маҳдуд намуда, салоҳиятҳои мулкӣ ва низомиро ҷудо намуд. Вай менависад: «Сатрапҳо танҳо ба сифати ҳокимони мулкӣ боқӣ монданд ва дастгоҳи маъмурии вилоят тобеи онҳо буд, онҳо масъулияти назорати воридгардидани андозҳо, таъмини суботу амният дар ҳудуди минтақаи тобеи худ ва назорати ғаёлияти мансабдорони маҳаллиро ба уҳда доштанд. Дар замони осоишта дар ихтиёри сатрап танҳо дастаи начандон калони посбонони шахсӣ буда, лашкар бошад тахти фармони соҳибмансабони низомӣ буд, ки бевосита ба шоҳ итоат мекарданд»[6, с. 97].

Сардори давлати тоҷикон Э. Раҳмон дар асари худ «Тоҷикон дар масири таърих» дар бораи низоми давлатдории Ҳахоманишиён маълумоти фаровон меорад ва таъкид менамояд, ки дар аҳди Дорой I «барои идоракунии ҳар як вилоят се амалдори воломақом – волӣ, девондори шоҳ ва сипаҳсолор таъйин мегардид, ки онҳо ба якдигар мутеъ набуданд ва ҳар кадомашон бевосита ба ҳокимияти марказии шоҳаншоҳ итоат мекарданд» [2, с. 151]. Дар бораи салоҳиятҳои нахустин амалдори ҳокимияти маҳаллӣ – волӣ (сатрап), ба истинод ба маълумоти муаррихи фаронсавӣ Масперо, таъкид мегардад, ки онҳо ҳокимияти маъмурию сарварию оммаро дар ихтиёр дошта, аз миёни форсҳо ва қавмҳои бегона аз ҷониби шоҳ таъйин мешуданд [2, с. 151].

Дар баробари хшатравапан (волӣ, сатрап) мансабдори воломақоми дигари хшатраҳо девондори шоҳаншоҳ буд, ки вазифаи ӯ иҷрои ваколатҳои идорӣ – «расмияти коргузорӣ, умури воридоту содироти амру фармонҳои шоҳаншоҳ ва иҷрои онҳо» буда, аз тарафи дигар дар бораи ғаёлияти хшатравапан, сипаҳсолор ва муқаррабони онҳо ба шоҳаншоҳ маълумот ирсол менамуд. Муҳаққиқи тоҷик Муродов Н.С. ин ходими маҳаллиро «дабирони шоҳ» меномад ва таъкид менамояд, ки онҳо дар назди хшатравапан ғаёлият намуда, тобеи онҳо набуданд [16, с. 124]. Дар бораи мақоми хоси ин ансабдори хшатраҳо он ҳолат шаҳодат медиҳад, ки девондори шоҳ танҳо аз ҳисоби форсҳо ба ин мансаби муҳим таъйин мешуданд. Дар низоми ташкили идораи вилоятҳо мансаби сипаҳсолор низ воломақому дар роҳбарии урдуи лашкари хшатраҳо ваколати васеъ дошт. Лашкари давлати Ҳахоманишиён дар хшатраҳо ҷойгирбуда аз «дастаи сарбозони форс, аскарони аҷнабӣ (аз ҷумла, бохтариёну сугдиёну сақоӣҳо) ва ҷанговарони кироя (бештар дастаи юниён) иборат буд». Сипаҳсолор амру фармонҳоро аз дарбори марказии шоҳаншоҳ мегирифт ва ба хшатравапану девондор итоат намекард [2, с. 151].

Се шоҳаи ҳокимияти давлатӣ дар маҳалҳо дар рақобати доимӣ буданд, ба якдигар эътимод надоштанд ва ошкорову пинҳонӣ аз қору ғаёлияти якдигар назорат намуда, сайъ менамуданд, ки бо дарбори шоҳаншоҳ ва девони марказии он робитаи наздик дошта, садоқати худро ба шоҳ ва ҳокимияти ӯ нишон диҳанд.

Бо мақсади ба даст овардани маълумоти бозэтимод, баррасии вазъ дар хшатраҳо ва арзёбии ғаёлияти се мансабдори воломақоми хшатраҳо шоҳаншоҳони ҳахоманишиён дар

мавриди зарурӣ ҳамасола мансабдорони бовариноки худро, ки онҳо «чашм ва гӯши шоханшоҳ» меномиданд ба мефиристонданд. Онҳо маъмулан ба таври ғайрирасмӣ сафар намуда, аз наздик вазъ ва мушкилиҳоро баррасӣ намуда «камбудию норасоихоро ошкор мекарданд» ва дар мавриди муайян гардидани хиёнати мансабдорон ҳуқуқи баровардани ҳукм то ҳадди маҳкум ба маргро доштанд [2, с. 151].

Р. Гиршман ин мансабдорони хосса ва «комилан мустақил»-и шоҳро «маъмурони шоҳ» меномад, ки «ба ҳама навоҳии мамлакт эъзом мешуданд, то вазъи идораи умури онҳо (хшатра)-хоро баррасӣ кунанд» [4, с. 157]. Ба ақидаи олими фаронсавӣ ин ниҳоди муҳими дастгоҳи идораи давлатии Ҳахоманишиён дар аҳди ҳукмронии Дорой I барқарор шуда буд ва сохтори қавии «иртибот байни кудрати марказӣ ва маҳаллӣ» ва «аҷзо(чузъҳо)-и императорӣ» маҳсуб меёфт. Дар ташкили умури идораи империяи бузургмикёс Дорой I ба тақсими салоҳиятҳои маъмури хшатраҳо аҳамияти калон меод ва ба хотири аз байн бурдани майли чудоихоҳии онҳо низоми сегонаи идоракуниро чорӣ намуда буд. Ба ақидаи олими намоёни Эрон А. Зарринқӯб «барои ин ки тамаркузи кудрат дар дасти ин хшатраҳо (сатраҳо) мучиби таҷаррӣ (саркашӣ) ва ё ангезаи истиклолталабӣ дар онҳо нагардад... як масъули умури молӣ, ки нозир ба дахлу хуруҷ ва асноду дафотири молиётӣ вилоят маҳсуб мешуд, низ ба таври мустақил дар канори сатрап масъулиятҳои хосси худро дошт, мавҷуд буд» [10, с. 93–94].

Ба ақидаи олими фаронсавӣ П. Бриан (Р. Briant) дарбори шоханшоҳ дар симои хшатравапанҳо таҷассумгари иқтидору шахомат ва манзалату эътибори сардори давлати Ҳахоманишиёнро меидид ва маҳз барои ифодаи он ҳокимони музофотҳо дастгоҳи маъмурии худро шабеҳи дарбори шоханшоҳ ташкил дода, барои тарбия намудани захираи инсонии ҳокимият – мансабдорони содиқ ва вафодор ба шоҳ ва ҳокимияти марказӣ иқдом менамуданд. «Чунин таҷриба, – менависад П. Бриан, – якпорчагӣ ва ваҳдати империяро ҳалалдор наменамуд, чунон ки ба назар мерасид, балки барои устувор намудани он хизмат менамуд, зеро шароити заруриро барои нигоҳ доштани ягонагии сиёсӣ ва фарҳангии сулолаи ҳукмрони форсҳо дар тамоми қаламрави империя мусоидат менамуд» [24, с. 96].

И.М. Дяконов, муҳаққиқи таърихи давлати Мод салоҳиятҳои хшатравапанро бо ҳокимони минтақавии модҳо (pakhatu) [5, с. 174] қиёс намуда, ба хулоса меояд салоҳиятҳои ҳокими хшатраи Ҳахоманишӣ шабеҳи салоҳиятҳои ҳокими музофоти Модҳо (paxāte, pexātu) буданд [9, с. 361].

Дар Бобул ҳам ҳокимони музофотҳо – pakhatu буда, ба муддати номуайян ба вазифа таъйин мегардиданд ва мансаби онҳо меросӣ мегузашт. Ба ақидаи муҳаққиқони англис ҳудуди хшатраҳои ҳахоманишӣ нисбат ба ҳудуди воҳидҳои маъмурии давлатҳои қаблӣ васеъ буда, маъмулан ба ҳайати онҳо сарзаминҳои микёсан калон дохил мешуданд ва таркиби қавмии онҳо гуногун буда, қисми дигари онҳо то ҳамроҳ шудан ба империяи Ҳахоманишиён давлати мустақил буданд [26, с. 194–195].

Маъмурияти воҳидҳои маъмурӣ – хшатраҳо дар асл аз сохтори дастгоҳи марказии идораи империя – дарбори шоҳ нухсабардорӣ шуда, дар навбати худ хшатраҳо ба воҳидҳои хурдтари маъмурӣ-идорӣ тақсим мешуданд. Дар баъзе маврид сохтори маъмурияти ҳокимони вилоятҳо дар хшатраҳои гуногун тафовут дошт. Ҳокимияти воҳидҳои идории хшатраҳо ба уҳдаи форсҳо ва намояндагони нухбагони маҳаллӣ вогузор гардида буд. Бояд таъкид дод, ки дар таърихи 300-солаи дар муносибати байни ҳокимияти шоҳӣ ва хшатравапанҳо ихтилофу низоъҳо сар мезаданд. Олими рус В.П. Орлов ба ду навъ чудо намуда, таъкид менамояд: «Як идда ихтилофоти сиёсӣ хусусияти маҳдуд дошта, ба суботи давлат таъсир намерасониданд. Дар дигар ҳолатҳо пайомади ҷиддии сиёсӣ доштанд ва метавонистанд сабаби иваз шудани сулолаи ҳукмрон гарданд, вале ин амал ба ашрофони эронӣ муяссар нашуд» [18, с. 19].

Агар ошӯбу низоъҳо ба пирӯзӣ мерасиданд, натиҷаи онҳо аз байн рафтани империяи бузург мегашт, аммо дар ҳама давраи мавҷудияти империяи Ҳахоманишӣ чунин воқеа ба амал наомада буд. Ба таври мисол, дар замони ҳукмронии Дорой I се хшатравапан – Интафрен, Оройт ва Арианд ба муқобили шоҳ ошӯб бардоштанд, вале онҳо паҳш ва хшатравапанҳои саркаш ба марг маҳкум шуданд. Кушта шудани Ҳашоёршоҳ ё Хшаршани I (Xšayārša I / Ксеркс I, ҳукмронӣ солҳои 486–464 то милод) дар натиҷаи

табаддулоти дарбориён бо сарвари ҳазорпат Артабан шаҳодат аз он меод, ки дар низоми давлатдории Ҳахоманишиён шоҳ аз ашрофони худ вобастагии калон дошт.

Дар робита ба масъалаи муносибат байни ҳокимияти марказӣ ва хшатравапанҳо наметавон дар бораи «Ошӯби бузурги хшатравапанҳо» дар замони ҳукмронии Артахшатраи II (Artaxšaçā II /Артаксеркси II, ҳукмронӣ солҳои 404-358 то милод) ёдовар нашуд, ки ба ақидаи аксари муҳаққиқони таърихи Эрони бостон аз парокандагӣ ва таназзули империяи Ҳахоманишиён шаҳодат меод. Дар мавриди сабабу ангеа ва пайомадҳои муқобилияти оммавии хшатравапанҳо бар зидди шоҳаншоҳони ҳахоманишиӣ дар байни олимони андешаи ягона вучуд надошта бошад ҳам ва баъзе онро «воқеаи хусусияти минтақавӣ ва ба ҳокимияти марказӣ хатар надошта» [27, с. 675] маънидод намоянд, дигарон ба пайомадҳои ҷиддии ошӯби хшатравапанҳо таъкид намудаанд [25, с. 115].

Дарвоқеъ ба муборизаи муштарақ иқдом намудани хшатравапанҳои давлати Ҳахоманишиён намунаи равшани бӯҳрони равобити мутақобила миёни шоҳаншоҳ ва ҳокимони маҳаллӣ буд. Ҳамзамон бояд таъкид намуд, ки ҳокимони хшатраҳо мақсади ташкили давлати мустақили худро надоштанд ва танҳо барои васеъ намудани салоҳиятҳо ва доираи таъсири худ, азҷумла бо истифодаи нури низомӣ мубориза мебуданд.

Ҳамин тариқ, метавон хулоса намуд, ки мансабдорони маҳаллӣ – хшатравапан, девондори шоҳ ва сипаҳсолор таҳти назорати қатъии дастгоҳи шоҳаншоҳ буданд ва тамоми дастур ва супоришҳои ҳокимияти марказиро бечунучаро иҷро менамуданд. Дар сурати риоя намудани тартиботи муқаррарнамудаи шоҳу ҳокимияти марказӣ дар иҷрои салоҳиятҳо ва уҳдадорӣҳои худ озод буданд ва метавонистанд бо ҳокимони дигар хшатраҳо робита дошта бошанд. Робитаи наздики хшатравапан бо шоҳ, садоқати мансабдорони маҳаллӣ ба ҳокимияти марказӣ, аз як тараф, ва таъмини назорати самаранок ва қавии шоҳу дарбораш аз болои фаъолияти маъмурият ва хшатравапанҳо заминаи устувори суботи сиёсӣ, иқтисодӣ ва низомии давлатро ташкил меод.

АДАБИЁТ:

1. Эмомалӣ Раҳмон. Нигоҳе ба таърих ва тамаддуни ориёӣ / Эмомалӣ Раҳмон. – Душанбе: Ирфон, 2006. – 372 с.
2. Эмомалӣ Раҳмон. Тоҷикон дар оинаи таърих. Аз Ориён то Сомониён. Иборат аз чаҳор китоб / Эмомалӣ Раҳмон. – Душанбе: Ирфон, 2009. – 704 с.
3. Фафуров Б.Ф. Тоҷикон. Таърихи қадимтарин, қадим ва асрҳои миёна/ Б.Ф. Фафуров. – Душанбе: Нашриёти муосир, 2000. – 976 с.
4. Гиришман Р. Эрон аз оғоз то ислом/ Р. Гиришман – Техрон: Илмӣ ва Фарҳангӣ, 1378 (1999). – 544 с.
5. Грилихис Л. Практический курс библейско-арамейского языка / Л. Грихелес.– М.: Учебный комитет при Священном Синоде РПЦ, 1998. – 174 с.
6. Дандамаев М. А. Ахеменидское государство и его значение в истории Древнего Востока/ М. А. Дандамаев // История иранского государства и культуры. М.: Восточная литература, 1971. – 348 с.
7. Дандамаев М.А., Луконин В.Г. Культура и экономика древнего Ирана/ М.А. Дандамаев, В.Г. Луконин. – М.: Наука, 1980. – 419 с.
8. Дандамаев М.А. Ахеменидская империя: социально-административное устройство и культурные достижения / М.А. Дандамаев / РАН. Ин-т вост. рукописей. – СПб.: Петерб. лингв. о-во, 2013. – 391 с.
9. Дьяконов И.М. История Мидии (с древнейших времён до конца IV в. до н.э.) /И.М. Дьяконов. – М.-Л.: АН СССР, 1956. – 471 с.
10. Зарринқуб А. Рӯзгорон. Таърихи Эрон. Аз оғоз то сукути салтанати Пахлави. Техрон: Сухан, 1378 (1999). – 1014 с.
11. Иванов М.С. Очерк истории Ирана/ М.С. Иванов.– М.: Политиздат, 1952.– 468 с.
12. Изосимов Д.А. Должность «сенти» в эпоху Первого персидского владычества/ Д.А. Изосимов // Учен. зап. Казан. ун-та. Сер. гуманитар. науки. – 2022. – Т. 164, кн. 3. – С. 96–111.
13. Катибаи Доро дар Бехистун. Тарҷумаи Додхудо Саймиддинов// Садои Шарқ. 1982. №7. – СС. 86–93.
14. Кухарчик Ю. С. «Восточные народы» в системе управления державы Ахеменидов по данным древнеперсидских царских надписей / Ю. С. Кухарчик // <https://elib.bsu.by/handle/> Дастрасӣ 2.04.2024.
15. Мирзоалиева М.А. Таърихи андоз ва бочу хирочситонӣ дар замони Шоҳигарии Ҳахоманишиҳо / М.А. Мирзоалиева // Паёми Донишгоҳи миллии Тоҷикистон. 2019. 10 (2) – СС. 79–84.
16. Муродов Н.С. Инъикоси вижагиҳои низомии идории империяи Ҳахоманишиҳо дар осори муҳаққиқони тоҷик/ Н.С. Муродов //Паёми Донишгоҳи миллии Тоҷикистон. 2019. 10 (1) – СС. 123–127.
17. Олам А., Пурпошокосин А.. Мафҳуми давлат дар андешаҳои сиёсии даврони қадим/ А.Олам, А. Пурпошокосин //Сиёсат. Маҷаллаи Донишгоҳи Техрон. 1396 (2017). №1. – СС. 99 –118.

18. Орлов В.П. Персидская аристократия в Ахеменидской империи/Василий Павлович Орлов/ Автореф. дис. ... канд. ист. наук: 07 00 03 – Всеобщая история. – Казан, 2019. – 24 с.
19. Ричард Фрай. Наследие Ирана/ Фрай Ричард. – М.: Наука, 1971. – 468 стр. с илл.
20. Рунг Э.В. Греция и Ахеменидская держава: История дипломатических отношений/ Э.В. Рунг. – СПб.: Нестор-История, 2008. – 484 с.
21. Рунг Э.В. О сатрапских династиях в Ахеменидской державе: Фарнакиды в Даскилии// Э.В. Рунг / Ученые записки Казанского университета. Серия гуманитарные науки. 2011. Том 153, кн. 3. – СС. 87–94.
22. Ҳамза Камол. Низоми давлатдорӣ, вазъи иҷтимоию иқтисодӣ дар Шоҳаншоҳии Ҳахоманишиён/ Камол Ҳамза // Мероси ниёгон. – 2019. № 21. – С. 60–62.
23. Briant P. Rois, tributs et paysans. Etudes sur les formations tributaires du Moyen-Orient ancien. – Paris: Les Belles Lett., 1982. – 538 p.
24. Briant P. Histoire de l'Empire perse. De Cyrus a Alexandre: Paris, Fayard, 1996. – P.96. 248 p.
25. Moysey R.A. Diodoros, the Satraps and the Decline of the Persian Empire // Ancient History Bulletin. 1991. Vol. 5. – P. 115.
26. The Cambridge ancient history: in 12 vol. – Vol IV: The Persian Empire and the West /J.V. Bury. – 1926. – 698 p.
27. Weiskopf M. The so-called “Great Satraps` Revolt”. Stuttgart, 1989; Briant P. From Cyrus to Alexander. – 675 p.

МАҚОМОТИ ИДОРАИ ВОҲИДҲОИ МАЪМУРӢ – ХШАТРА (САТРАПИЯ)-ҲО ДАР НИЗОМИ ДАВЛАТДОРИИ ҲАХОМАНИШИЁН

Дар низоми идораи империяи Ҳахоманишиён ҳокими воҳиди маъмурӣ – хшатра – хшатравапан (сатрап) ҷойгоҳи ҳосса дошта, нисбат ба дигар мансабдорони маҳаллӣ дар ташкили идораи умумӣ мулкӣ салоҳиятҳои васеъ дошт. Дар баробари мансаби волӣ – хшатравапан мансабҳои девондори шоҳаншоҳ ва сипаҳсолор низ салоҳиятҳои муайян дошта, бевосита ба сардори давлат – шоҳаншоҳ итоат менамуданд. Се шоҳии ҳокимияти давлатӣ дар маҳалҳо дар рақобати доимӣ буданд, ба якдигар эътимод надоштанд ва ошқораву пинҳонӣ аз қору фаъолияти якдигар назорат намуда, сайъ менамуданд, ки бо дарбори шоҳаншоҳ ва девони марказии он робитаи наздик дошта, садоқати худро ба шоҳ ва ҳокимияти ӯ нишон диҳанд. Шоҳаншоҳ ва дарбори ӯ дар симои хшатравапанҳо, девондори шоҳ ва сипаҳсолор таҷассумгари иқтидорӣ шахомат ва манзалату эътибори давлатро меиданд ва маҳз барои ифодаи он ҳокиму мансабдорони музофотҳо дастгоҳи маъмурии худро шабеҳи дарбори шоҳаншоҳ ташкил дода буданд. Мансабдорони маҳаллӣ таҳти назорати қатъии дастгоҳи шоҳаншоҳ буданд ва тамоми дастур ва супоришҳои ҳокимияти марказиро бечунучаро иҷро менамуданд. Дар сурати риоя намудани тартиботи муқаррарнамудаи шоҳу ҳокимияти марказӣ дар иҷрои салоҳиятҳо ва уҳдадорӣҳои худ озод буданд ва метавонистанд бо ҳокимони дигар хшатраҳо робита дошта бошанд. Робитаи наздики хшатравапан, девондор ва сипаҳсолор бо шоҳ, садоқати мансабдорони маҳаллӣ ба ҳокимияти марказӣ, аз як тараф, ва таъмини назорати самаранок ва қавии шоҳу дарбораш аз болои фаъолияти маъмурият ва хшатравапанҳо заминаи устувори суботи сиёсӣ, иқтисодӣ ва низомии давлатро ташкил мебуд.

Қалидвожаҳо: империяи Ҳахоманишиён, низоми идораи давлат, робитаи байни ҳокимияти марказӣ ва маҳаллӣ, шоҳаншоҳ, дарбори шоҳӣ, хшатра, хшатравапан, девондор, сипаҳсолор, суботи давлат.

ОРГАНЫ УПРАВЛЕНИЯ АДМИНИСТРАТИВНЫХ ЕДИНИЦ – ХШАТРА (САТРАПИИ) В ГОСУДАРСТВЕННОЙ СИСТЕМЕ АХЕМЕНИДОВ

В системе государственного управления административной единицы Ахеменидской империи – хшатрии (сатрапии) особое место занимал хшатравапан (сатрап), имевший широкие полномочия по сравнению с другими местными чиновниками. Наряду с должностью правителя – хшатравапан, представитель канцелярии шахиншаха – дивандар и сипахсолор (командующий войсками) также обладали широкими полномочиями и подчинялись непосредственно шахиншаху. Три ветви государственной власти на местах находились в состоянии постоянного противостояния и взаимного недоверия, открыто или скрыто вели наблюдение за деятельностью друг-друга, постоянно стремились поддержать тесные связи с двором шахиншаха и доказать свою преданность шаху и его власти. Шахиншах и его двор в лице местных чиновников – хшатравапана, дивандара и сипахсолора видели отражение мощи, величия, авторитета и доверия государства, а в свою очередь правитель и другие высшие чиновники областей создавали свои администрации наподобие шахской администрации. Местные чиновники находились под строгим контролем администрации шахиншаха и беспрекословно выполняли все указания и поручения центральной власти. В случае соблюдения установленных центральной властью норм, законов и положений, местные чиновники обладали широкими правами при исполнении своих полномочий и обязательств и имели права сношения с правителями других хшатра. Тесные связи хшатравапан, дивандара и сипахсолора с шахом, преданность местных чиновников центральной власти, с одной стороны, обеспечение строгого и эффективного контроля шахиншаха и его канцелярии над деятельностью местных чиновников создавали предпосылки для установления политической, экономической и военной стабильности в обществе и государстве.

Ключевые слова: империя Ахеменидов, государственное управление, взаимодействие центральной и местной власти, шахиншах, царская администрация, хшатра, хшатравапан, дивандар, сипахсолор, стабильность государства.

MANAGEMENT BODIES OF ADMINISTRATIVE UNITS – KHSHATRA (SATRAP) IN THE ACHEMENID STATE SYSTEM

In the system of public administration of the administrative unit of the Achaemenid Empire - the khshatriya (satrapy), a special place was occupied by the khshatravapan (satrap), who had broad powers compared to other local officials. Along with the position of ruler - khshatravapan, the representative of the Shahinshah's office - divandar and sipahsolor (troop commander) also had broad powers and reported directly to the Shahinshah. The three branches of local government were in a state of constant confrontation and mutual distrust, openly or covertly monitoring each other's activities, constantly striving to maintain close ties with the Shahin Shah's court and prove their loyalty to the Shah and his power. The Shahinshah and his court, in the person of local officials - khshatravapan, divandar and sipahsolor, saw a reflection of the power, greatness, authority and trust of the state, and in turn, the ruler and other senior officials of the regions created their administrations like the Shah's administration. Local officials were under the strict control of the Shahinshah's administration and strictly followed all instructions and instructions of the central government. Subject to compliance with the norms, laws and regulations established by the central government, local officials had broad rights in the exercise of their powers and obligations and had the right to communicate with the rulers of other hshatras. The close ties of the khshatravapan, divandar and sipahsolor with the Shah, the devotion of local officials to the central government, on the one hand, ensuring strict and effective control of the Shahinshah and his clerk over the activities of local officials created the preconditions for the establishment of political, economic and military stability in society and the state.

Key words: Achaemenid Empire, public administration, interaction between central and local authorities, Shahinshah, royal administration, khshatra, khshatravapan, divandar, sipahsolor, stability of the state.

Маълумот дар бораи муаллиф: *Муҳаммадзода Бобоҷон Муҳаммад* –Донишгоҳи давлатии Бохтар ба номи Носири Хусрав, устоди кафедраи таърихи халқи тоҷик. **Суроға:** 735140, ш. Бохтар, Ҷумҳурии Тоҷикистон, кӯчаи Айнӣ, 65. E-mail: bobojon_94@mail.ru Телефон: (+992) 88888-47-73

Сведения об авторе: *Мухаммадзода Бободжон Мухаммад* – Бохтарский государственный университет имени Носира Хусрава, преподаватель кафедры истории таджикского народа. **Адрес:** 735140, г. Бохтар, Республика Таджикистан, улица Айна, 65. E-mail: bobojon_94@mail.ru Телефон: (+992) 88888-47-73

Information about the author: *Muhammadzoda Bobojon Muhammad*– Bokhtar state University, Teacher of the Department of history of tajik nation. **Address:** 735140, Republic of Tajikistan, Bokhtar sity, Ayni street, 65. E-mail: E-mail: bobojon_94@mail.ru. Phone: (+992) 88888-47-73

ИНЪИКОСИ ВАЪЪИ СИЁСИИ АФҒОНИСТОН ДАР ОХИРИ АСРИ ХХ ВА ИБТИДОИ АСРИ ХХІ ДАР ОСОРИ ОЛИМОНИ ТОЧИК

Қодиров Д.С.

Академияи идоракунии давлатии назди Президенти Ҷумҳурии Тоҷикистон

Афғонистон дар охири асри ХХ ва ибтидои асри ХХІ давраи пурпечутоби таърихи ро паси сар намуда, паҳлуҳои гуногуни он дар осори олимони ва коршиносони тоҷик таҳлил гардидаанд. Аммо бо назардошти мураккабии вазъият ва таъсири омилҳои гуногун ба раванди сиёсии кишвар ва вобаста ба Истиқлоли давлатӣ расидани Тоҷикистон ин мавзӯ ба таҳқиқи нав ниёз дорад.

Дар омӯзиши таърихи сиёсии охири қарни ХХ ва ибтидои ХХІ Афғонистон, ба монанди дигар масъалаҳои ин кишвар, ҷойгоҳи марказиро осори устод Ҳ.Назаров ишғол менамоянд. Нигоҳи устод Ҳ.Назаров доир ба ин давраи таърихӣ, аз ҷумла баррасии вазъи сиёсии Афғонистон дар китоб ва мақолаҳои инъикоси воқеии худро ёфтаанд. Махсусан, дар асари «Мақоми тоҷикон дар таърихи Афғонистон», ки хидмати чандинсолаи Ҳ.Назаров ҳисоб меёбад, тамоми марҳилаҳои таърихии Афғонистон баррасӣ гашта, дар ин замина вазъи сиёсии ин кишвар дар охири асри ХХ низ мавриди пажӯҳиш қарор гирифтааст. Ҳ.Назаров дар ин асари бунёдии худ, вазъи сиёсии Афғонистонро дар боби 8 зери унвони «Ҷумҳурии Демократии Афғонистон ё ноқомии интиқоли сотсиализм» ва 9 «Ҷумҳурии исломӣ ва идомаи ҷанги бародаркушӣ дар Афғонистон» мавриди арзёбӣ қарор додаанд. Устод Ҳ. Назаров дар ин бобҳо вазъи сиёсии Афғонистонро муфассал баррасӣ намуда, дар ин замина чунин таъкид менамояд: «...баъд аз 14 соли ба истилоҳ Инқилоби Савр дар айни рӯзи 27 апрели соли 1992 дар Афғонистон инқилоби исломӣ ба вучуд омад ва ҳукумати Начибуллоҳ сарнагун шуд ва ҳукумати муваққатии исломӣ бо сарвари Сиёратулло Мучаддадӣ ҷойгузини он шуд. Ҳукумати мазкур ҳанӯз соли 1989 аз тарафи Иттиҳоди исломии ҳафтгона дар Покистон ташкил дода шуда буд ва роҷеъ ба ҳаёти он дар байни роҳбарони ҳизбҳои исломӣ ваҳдат ва ягонагӣ вучуд надошт» [16,с.632]. Умуман, Ҳ.Назаров бо далелҳо ва маълумотҳои муътамад вазъи сиёсии Афғонистонро дар ин давраи таърихӣ таҳлил намуда, ба бархӯрдҳо ва муборизаҳои сиёсии роҳбарони ҳизбу ҷунбишҳои сиёсӣ барои қудрати сиёсӣ дар ин кишвар, даҳлати кишварҳои мухталиф ба умури идораи давлатии Давлати Исломии Афғонистон, ёдоварӣ аз ҷеҳраҳои сиёсии Афғонистон, махсусан Бурҳониддин Раббонӣ ва Аҳмадшоҳ Масъуд, зуҳури ҷараёни тундрави «Толибон» дар ин кишвар ва дигар масъалаҳо пардохтааст. Ҳ.Назаров дар дигар осори худ ба масъалаи вазъи сиёсии Афғонистон тавачҷуҳ зоҳир намудааст ва дар ин асос далелҳои асоснокшуда баён доштааст. Аз ҷумла, дар яке аз суҳанронҳои худ вобаста ба вазъияти он давра ӯ мегӯяд: «...баъд аз ишғоли шаҳри Кобул аз тарафи Толибон бо ташаббуси Раиси Ҷумҳурии Тоҷикистон муҳтарам Эмомалӣ Раҳмонов дар Алма-Ато конференсияи Давлатҳои Муштаракулманофеъ даъват карда шуд ва амалиёти таҷовузкоронаи толибҳо нисбат ба ҳукумати шаръӣ ва қонунии Бурҳониддин Раббонӣ маҳкум карда шуд. Аз ҳукумати қонунии Афғонистон, ки ба имон ва ақидаи ман фақат Бурҳониддин Раббонӣ аст, онҳо сад дар сад ҷонибдорӣ намуданд» [3,с.32-33].

Ба мавзӯи мазкур дигар муҳаққиқони тоҷик, аз ҷумла Ш.Имомов тавачҷуҳ зоҳир намудаанд [5]. Дар ин ҳусус ӯ вазъи сиёсии Афғонистонро дар ин давраи таърихӣ таҳлил намуда, ҷиҳати ба сулҳ ва ризоияти миллӣ расидан пешниҳодҳои асоснокшудаи илмӣ манзур намудааст. Муаллиф вазъи сиёсии Афғонистонро дар охири асри ХХ ва ибтидои асри ХХІ таҳлил намуда, ҷиҳати ҳалли бӯҳрони ин кишвар мулоҳизаҳои судманд пешниҳод намуда, дар ин ҳусус менависад: «Дастёбӣ ба сулҳ ва ризоияти саросарии миллӣ дар Афғонистон амри ниҳоят ҳаётӣ, зарурӣ ва ҳатто таъхирнопазир барои мардуми ҷафокашидаи ин сарзамин, минтақаи Осиёи Марказии таърихӣ ва ҷомеаи ҷаҳонӣ дар маҷмуъ мебошад. Мусалламан дар ин масир мушкилот ва монеаҳои зиёд мавҷуданд, ки ҳамзамон бо татбиқи иқдомоти зикршуда қорбурди фарҳанги навини сиёсӣ, иродаи қотееъ, ҳадафмандӣ, субот ва ҳасоили дигари созгор бо ҳислат ва мазмуни бӯҳрони ҳунини

кунуниро аз чониби нерухои даргир, кишварҳои зидаҳл ва ҷомеаи ҷаҳонӣ тақозо дорад» [5, с.35].

Устод Қ.Искандаров дар арзёбии вазъи сиёсии Афғонистон дар охири асри ХХ ва ибтидои асри ХХІ асару мақолаҳо ва мусоҳибаҳои ихтисосии матбуотию телевизионии зиёде анҷом додааст. Қабл аз ҳама мавзуи мазкур дар рисолаи номзадии мавсуф баррасӣ гардидааст [10;11]. Муаллиф дар рисолаи номзадӣ ва монографияи худ дар баробари дигар масъалаҳо кӯшиш намудааст, ки иштироқи ҷавонро дар ҳаёти иҷтимоӣ-сиёсии кишвари мазкур пас аз Ҷанги дуҷуми ҷаҳонӣ (1945-1988) таҳлил намояд. Қ.Искандаров мавзуи мазкурро дар дигар асару мақолаҳои баъдии таълифнамудаи худ низ мавриди таҳлилу арзёбӣ қарор додааст. Яке аз асарҳои ҷолиби дигари Қ.Искандаров монографияи «Афғонистон: “Толибон” ва ташаккули марказҳои террористӣ» ба шумор меравад. Мавсуф дар он дар хусуси вазъи сиёсии Афғонистон дар охири асри ХХ ва ибтидои асри ХХІ мулоҳизаҳои асоснок пешниҳод намудааст. Аз мундариҷаи китоби мазкур маълум мегардад, ки муаллифи он мавзӯҳои нигоҳе ба таърихи неҳзатҳои исломии Афғонистони муосир, зуҳури “Толибон”, довталабони хориҷӣ ва ташаккули “Ал-Қоида”-ро дар асоси осори зиёди олимони рус, эронӣ, афғонистонӣ, покистонию ғарбӣ ва мушоҳидаҳои шахсии худ ба риштаи таҳлил кашидааст. Қ.Искандаров вазъи сиёсии кишварро дар марҳилаҳои гуногуни таърихӣ дар ин асар таҳлил намуда, вобаста ба Афғонистони солҳои 90-уми қарни ХХ чунин менависад: «Баъд аз истеъфои раиси Ҷумҳурии Афғонистон Начибуллоҳ (маи 1992) ҳукумати мучоҳидин ташкил шуд, ки намояндагони ҳамин 9 ҳизби исломӣ (7 ҳизби сунӣ ва 2 ҳизби шиа) дар он шомил буданд. Аммо дар натиҷаи муҳолифатҳои дохилӣ ва ҷангу ҷидоли байниқадимгарӣ онҳо натавонистанд як давлати мутамарказ ташкил кунанд. Ин аъмоли онҳо заминасозии муҳолилаи хориҷӣ, зуҳури ҷунбиши «Толибон» ва таҷаммуи даҳшатафганони байналмилалӣ дар Афғонистон шуд» [8,с.30]. Бозбинии мавзуи зикргардида дар монографияи дигари Қ.Искандаров «Аҳзоб ва ҷунбишҳои сиёсии Афғонистон дар нимаи дуҷуми қарни ХХ» муфассалтар инъикос ёфтааст [12]. Қ.Искандаров дар ин асар ба таҳқиқи ҷомеаи таърихи зуҳур ва таҳаввули фаъолияти васеи ҳизбҳои сиёсӣ, ҷараёнҳо ва ҷунбишҳои Афғонистон баъд аз Ҷанги дуҷуми ҷаҳонӣ тавачҷуҳ равона намудааст. Муаллиф кӯшиш намудааст, ки дар ҷаҳор боби ин асар масоили ҷунбишҳои иҷтимоӣ-сиёсии Афғонистон дар солҳои 1945-1963, Конститутсияи соли 1964 ва рушди ҷунбишҳои иҷтимоӣ-сиёсӣ, ҷунбишҳои иҷтимоӣ-сиёсӣ дар солҳои 1978-1992 ва аҳзоби сиёсӣ ва ҷунбишҳоро дар солҳои 1992-2001 ҳолисона ва дақиқназарона таҳлил намояд.

Ба қавли Қ.Искандаров, муаллифи китоби «Аҳзоб ва ҷунбишҳои сиёсии Афғонистон дар нимаи дуҷуми қарни ХХ», «... новобаста ба ҳама маҳдудияти пойгоҳи иҷтимоӣ ва ҷораҳои маҳдудсозии ҳокимият, ба таври ғайрирасмӣ аҳзоби сиёсӣ ва ҷунбишҳои мавҷудбуда дар равандҳои сиёсӣ, ки дар мамлакат ба миён меомаданд, таъсири назаррас мегузошанд. Агар таҳаввули ҷунбишҳои иҷтимоӣ-сиёсиро дар доираи марҳилаҳои асосии рушди Афғонистон таҳлил намоем, равшан мегардад, ки дар давраҳои гуногуни ин раванд, дараҷаи фаъолнокии қувваҳои иҷтимоӣ-сиёсӣ фарқ мекарданд, ки ин дар бисёр маврид ба сиёсати режими ҳукмрон вобастагӣ дошт» [12,с.443]. Ҳамзамон, Қ.Искандаров вазъи сиёсии Афғонистони охири асри ХХ ва ибтидои асри ХХІ-ро дар дигар асару мақолаҳои баъдии хеш низ мавриди пажӯҳиш қарор додааст. Махсусан дар китобҳои дигари устод Қ.Искандаров «Афғонистон дар ибтидои қарни ХХІ», «Афғонистони имрӯз: омилҳои дохилӣ ва хориҷии ҷангу сулҳ» ва «Афғонистон дар давраи Ҳукумати Ваҳдати миллӣ. Равандҳои сиёсӣ ва масъалаҳои амниятӣ» боз ҳам мавзуи баёнгашта дар баробари дигар масъалаҳо муфассал таҳқиқ гардидааст [6;7;9].

Устод Қосимшо Искандаров дар монографияи «Афғонистон дар ибтидои қарни ХХІ» масъалаҳои вазъияти дохилӣ ва байналмилалӣ Афғонистон дар арафаи ҳаводиси 9 ва 11 сентябри соли 2001- заминаҳои оғози амалиёти зиддитеррористии эътилофи байналмилалӣ ва пайомадҳои он барои Афғонистон, муҳимтарин масъалаҳои вобаста ба ташкили давлат ва мушкilotи давлатсозӣ, авомили идомаи низоъ дар ин кишвар, эҳёи дубораи “Толибон”-ро мавриди баррасӣ қарор додааст. Диққати асосӣ аз чониби муаллиф ба таҳлили масъалаҳо ва мушкilotе дода шудааст, ки Ҷумҳурии Исломии Афғонистон дар ин давра ба онҳо рӯ ба рӯ будааст. Дар китоби «Афғонистони имрӯз: омилҳои дохилӣ

ва хориҷии ҷангу сулҳ» бар асоси сарчашмаҳои муътамад вазъияти имрӯзаи Афғонистон, омилҳои асосии дохилӣ ва хориҷии идомаи низоъ мавриди таҳлили илмӣ қарор гирифтаанд. Ҳамзамон, масоили омӯзиши сиёсати кишварҳои минтақа, ба мисли Тоҷикистон, Чин, Покистон, Эрон дар самти Афғонистон ва таҳаввули сиёсати ин кишварҳо, ба масъалаҳои вобаста ба геополитикаи Афғонистон ва иртиботи геополитика ба рушди терроризм, мушкilotи вобаста ба оғози раванди сулҳ, ҷалби “Толибон” ба ин раванд, омилҳои мусоидаткунанда ва монеасозии раванди сулҳ, омили қавмӣ дар низои Афғонистон, нақш ва ҷойгоҳи тоҷикон дар равандҳои сиёсии Афғонистон таҳқиқ шудаанд. Дар монографияи «Афғонистон дар давраи Ҳукумати Ваҳдати миллӣ. Равандҳои сиёсӣ ва масъалаҳои амниятӣ»-и муаллиф бошад, фаъолияти Ҳукумати Ваҳдати миллӣ, омилҳои, ки боиси бӯхрони шадид ва шаклгирии он дар соли 2014 гардиданд, баррасӣ шудаанд. Аз ин рӯ, аз ҷониби муаллиф нигоҳи иҷмолӣ ба мушкilotи интиҳоботи сардори давлат - Президент дар Афғонистон, махсусан интиҳоботи соли 2014 ва 2019 таваҷҷуҳ зоҳир гардидааст. Ҳамчунин, дар ин китоб масъалаҳои амниятӣ, сабабҳои густариши амалҳои террористӣ ва зуҳури гурӯҳҳои террористӣ, ба мисли ДИИШ-Хуросон дар Афғонистон ва раванди гуфтушуниди байни ИМА ва “Толибон” воқеъбинона таҳлил шудаанд.

Таҳлили илмии мавзӯи баёнгашта, аз ҷониби донишманди дигари тоҷик Р.Ш.Нуриддинов анҷом гирифта, дар ин зимн, мавсуф асару мақолаҳои зиёди илмӣ ба таъб расонидааст [17]. Бешубҳа, Р.Ш.Нуриддинов дар таҳқиқи авзои сиёсии Афғонистони охири қарни XX таҳқиқоти мукаммали илмӣ анҷом додааст. Аз таҳлили рисолаи доктории мавсуф маълум мегардад, ки доираи замони таҳқиқоти ӯ миёнаи солҳои 40-ум ва охири солҳои 90-уми қарни XX-ро дар бар мегирад, ки дар инъикос ва баррасии авзои сиёсии Афғонистон таҳқиқоти ӯ маълумоти нодирро барои муҳаққиқон пешниҳод менамояд. Муҳимтарин навгониҳои илмии рисолаи Р.Ш.Нуриддиновро, пеш аз ҳама, «баррасии ҷанбаҳои зуҳури ҷараёнҳои либералӣ-демократӣ ва муҳофизакор- суннатгарой дар Афғонистон; вижагиҳои танзими ташкилии созмонҳо ва ҷизбҳои либералӣ-демократӣ ва рости исломӣ дар марҳилаҳои гуногуни рушди ҷомеаи афғонӣ; самтҳои иҷтимоӣ-иқтисодии гузариши Афғонистон аз низоми беҳизбӣ ва якҷизбӣ ба бисёрҷизбӣ ва эътилофи шакли идоракунӣ; вижагии қавмӣ-миллӣ, синфӣ-иҷтимоӣ ва динии ташаккули пайвастиҳои ҷапу рости ҷомеаи афғонӣ; навгориҳои таснифи ташкилӣ, шаклҳои фаъолият, хусусиятҳои тактикӣ-стратегӣ, ташаккули хосиятҳои ғоявӣ-сиёсӣ ва мавҷи тағйири онҳо дар фаъолияти ҷизбҳои алоҳида ҳамзамон дар роҳбарон ва фаъолони онҳо; мушкilotи ҷиноҳӣ дар муҳити ҷизбҳо ва созмонҳои ҷапи демократӣ ва рости исломии Афғонистон; масоили ниҳодина шудани ҷараёнҳои сиёсӣ дар Афғонистон; робита ва вобастагии блоки ҷапу рост ва марҳилаҳои гуногуни таърихӣ кишвар; умумият ва махсусиятҳои фарқкунандаи ҷизбҳо ва созмонҳои ҷапи демократӣ ва рости исломии Афғонистон аз ҷараёнҳои шабеҳ ва ҷунбишҳои кишварҳои минтақаи мавриди омӯзиш; таъсири абаркудратҳои ҷаҳонӣ, созмонҳои гуногуни байналмилалӣ ва кишварҳои минтақа ба авзои иҷтимоӣ-сиёсии Афғонистон ва амсоли инҳо иборат мебошанд» [17,с.31-32].

Пажӯҳишҳои илмии К.Абдуллоев низ дар мавриди Афғонистон, махсусан вазъи сиёсии ин кишвар дар охири асри XX, бисёр муҳим мебошанд [1]. Дар ин хусус муҳаққиқ К.Абдуллоев чунин менависад: «Дар иртибот ба шиддати “ҷанги сард” ва парокандагии минбаъдаи ИҶШС, аз соли 1980 сарҳади давлатӣ бо Афғонистон ба яке аз нооромтарин ва хавфноктарин дар ҷаҳон мубаддал гардид. Ҳақиқатан, вай барои мардумоне, ки дар он ҳаёт ба сар мебаранд, ба нафрин табдил ёфтааст. Дар тамоми қарни XX Амударё анқариб 5 ҷанги калонро аз ҷумла, ҷанги шаҳрвандии осеёимёнагии солҳои 1918-1932, ҷанги шаҳрвандии афғонҳо (1929), ҷанги шуравияи афғонӣ (1979-1989), ҷанги шаҳрвандии Тоҷикистон солҳои 1992-2000 ва ҷанги шаҳрвандии афғонҳо (1989-2002)-ро аз сар гузаронид, ки садҳо ҳазор талафоти ҷонӣ, анбӯҳи зиёди муҳоҷирон, ғайриқонунӣ ҳамлу нақли одамон, силоҳу аслиҳа ва дар интиҳои асри XX ба макони тавлиди маводи нашъаовар табдил ёфт» [1,с.525].

Донишманди дигари тоҷик Х.Худобердӣ асару мақолаҳои зиёде дар хусуси авзои сиёсии Афғонистон дар ин марҳилаи таърихӣ таълиф намуда, мавзӯи мазкурро ҳолисона мавриди баррасӣ қарор додааст [25]. Роҷеъ ба масъалаи мазкур муаллиф чунин андеша

пешниҳод менамояд: «Бо мақсади муътадили авзои ҳарбию сиёсӣ дар Афғонистон, дар оянда дар ҳудуди ин кишвар мустақарсозии қувваҳои махсуси СММ зери унвони “Нерӯҳои байналхалқӣ оид ба дастгирии сулҳ ва амният дар Афғонистон” ба мақсад мувофиқ мебошад» [25,с.22].

Коршиноси дигари тоҷик А.Сатторзода вобаста ба вазъи сиёсии Афғонистон дар охири асри XX ва ибтидои асри XXI далелҳои ҷолиб баён доштааст [24]. Муаллиф зимни ироаи ин мавзӯ ба чунин натиҷа расидааст, ки «Ҷумҳурии Тоҷикистон ва роҳбарияти он, ки хеле пештар аз сар задани воқеаҳои 11-уми сентябри соли 2001 аз зарурати ҳалли мусолимадомези қазияи Афғонистон ҳарф мезад ва мехост таваҷҷуҳи ҷомеаи ҷаҳониरो ба он ҷалб намояд, ҳоҳони Афғонистони оромӣ осуда, мустақил, яқпорча ва пешрафта мебошад, зеро оромиву осудагӣ ва мустақил ва яқпорча будани Афғонистон ба манфиатҳои миллии Тоҷикистон созгор мебошад» [24,с.67-68].

Р.Абдуллоев дар таҳқиқоти худ роҷеъ ба мавзӯҳои гуногуни Афғонистон даст зада, ҳамзамон вазъи сиёсии Афғонистонро дар марҳилаҳои гуногуни таърихӣ мавриди таҳлилу баррасӣ қарор додааст. Аз ҷумла, мавсуф дар мақолаи «Паштунҳо дар ҳаёти сиёсии Афғонистон» андешаҳои худро ҷамъбандӣ намуда, бар он назар аст, ки «бо барқарор гардидани ҳукмронии паштунҳо дар ҳаёти сиёсии мамлакат на танҳо монеаи мардумони ғайрипаштун гаштааст, балки вазъияти байналхалқӣ ҳам ба мушкилӣ мувоҷеҳ аст. Ҳоло аз ҳар вақти дигар дида, равшан аст, ки мустақкам шудани мавқеи паштунҳо, бар зарари манфиатҳои соир ақвоми кишвар мебошад, ки бидуни мушорикати онҳо ба сулҳ ва ризоият дар Афғонистон омадан ғайримумкин аст» [2,с.94-95]. Ин андешаҳои афғонистоншиноси тоҷик Р.Абдуллоев дар шароити дубора ба сари қудрат омадани “Толибон” дар Афғонистон, ки ташкили ҳукумати ҳамашумулро бо иштироки тамоми ақвоми ин кишвар қабул надоранд, низ мубрам мебошанд.

Сиёсатшиноси тоҷик Абдуллоҳи Раҳнамо низ дар таҳқиқоти худ ба мавзӯи вазъи сиёсии Афғонистон дар охири асри XX ва ибтидои асри XXI мароқ зоҳир намуда, дар ин замина масоили Афғонистон ва Осиеи Марказӣ: масъалаи таъсирпазирӣ, Тоҷикистон ва Афғонистон: таҳаввул ва дурнамои робитаҳо, Афғонистон ва соли 2014: оғоз ё анҷомро мавриди пажӯҳиш қарор додааст [21]. Муаллиф бар он назар аст, ки авзои муътадили сиёсӣ дар ин кишвар ба манфиати тамоми кишварҳо, аз ҷумла Тоҷикистон мебошад, ки дар ин маврид ӯ чунин менависад: «Мавзӯи Афғонистон барои Тоҷикистон то ҳаде муҳим аст, ки вазъияти он кишвар ба ҳалли масъалаҳои усулии сиёсӣ иқтисодии Тоҷикистон таъсири ҷиддӣ дорад. Хусусан, ҳалли се ҳадафи муҳимми стратегӣ, яъне раҳӣ аз бунбасти иртиботӣ, таъмини амнияти энергетикӣ ва таъмини амнияти озуқа бе вуруди озод ба долонҳои ҷанубӣ имконпазир намебошад» [21,с.11]. Дар мақолаи «Толибон ва паштунҳо: баъзе мулоҳизаҳои таҳлилӣ» бошад, муаллиф чунин иброз менамояд: «Дар марҳилаи имрӯза низ ободии минтақаҳои паштуннишини навори ҷанубии Афғонистон аз ғайриҷаҳони «Толибон» зарари зиёд мебинанд. Ҳоло дар ин минтақаҳо на танҳо созандагӣ ва сармоягузори ҷиддӣ намешавад, балки дар пайи амалиётҳои нави зиддитолибонӣ боз ҳам ободӣҳои зиёд мавриди ҳуҷуми ҳавоӣ қарор гирифта, талафоти зиёде ҷонию молӣ ва вайронӣҳои зиёде ба ҷой мегузорад» [20, с.151-152].

Муҳаққиқ П.Р.Нуриддинов роҷеъ ба трансформатсияи аҳзоби сиёсӣ ва низоми ҳизбии Афғонистон: (таҳлили сиёсӣ) изҳори назар намуда, муътақид аст, ки «вазъияти иҷтимоӣ сиёсӣ ва ҳарбии Афғонистон бо вучуди талошҳои ба ин кишвар таҳмил кардани модели рушд бар асоси нусхаҳои англисӣ, шуравӣ ва амрикоӣ ба куллӣ тағйир наёфтааст. Ҷомеаи Афғонистон, ки низоми сиёсӣ ва раҳнамудҳои мафкуравии худро дар натиҷаи ишғолҳои такрорӣ тағйир дод, ҳаргиз натавонист сиёсати оштии миллии ва таҳкими нерӯҳои сиёсии марбутаро тазмин кунад. Аз ин рӯ, таҳлили равандҳои иҷтимоӣ сиёсии Афғонистон таваҷҷуҳи ҳам сиёсатшиносон ва ҳам ҷомеаи ҷаҳонро ба худ ҷалб мекунад» [18, с.3].

Бояд зикр намуд, ки дар самти омӯзиши амиқи вазъи сиёсии Афғонистон дар охири асри XX ва ибтидои асри XXI саҳми пажӯҳишгар К.А.Қудратов низ назаррас мебошад. Мавсуф дар пажӯҳишҳои илмӣ худ таъсири низои Афғонистонро ба амнияти миллии Ҷумҳурии Тоҷикистон дар солҳои 1991-2014 ба риштаи таҳқиқ кашидааст [14;15]. Ба ақидаи ӯ, «авзои Афғонистон ба манфиатҳои миллии на танҳо Тоҷикистон, балки

кишварҳои дигари Осиёи Марказӣ низ таъсир мерасонад. Тасарруфи қудрат дар Кобул аз ҷониби ҷунбиши “Толибон” дар миёнаҳои солҳои 90-уми асри гузашта ва ба дунболи он тақвияти ифротгароии динӣ, терроризми фаромиллӣ, қочоқи маводи мухаддир ва аслиҳа аз Афғонистон сарчашмаҳои асосии таҳдиду ҷолишҳо ба амнияти миллии Ҷумҳурии Тоҷикистон ва тамоми ҷаҳон табдил шуд» [14, с.3].

Дар таҳқиқоти илмии муҳаққиқ Ф.Д.Каримов мавзуи вазъи сиёсии Афғонистон дар муносибат бо ҳамсоҷакишвари он Покистон баррасӣ гардидааст [13]. Ф.Д.Каримов дар таҳқиқоти илмии хеш иброз доштааст, ки «...дар пасманзари ихтилофоти ҳудудӣ миёни Афғонистону Покистон, рушди минбаъдаи ғояи “Паштунистони бузург” ва ба вучуд омадани лоиҳаҳои нави Амрико – “Ховари Миёнаи Бузург” ва “Афғонистон ва Покистон”, яке аз аввалин кӯшишҳо дар ибтидои асри XXI барои таҳлили ҳамҷонибаи муносибатҳои Афғонистону Покистон сурат гирифтааст. Ҳамаи ин имкон медиҳад, ки заминаҳои сиёсӣ ҳуқуқии ташаккули муносибатҳои байни Афғонистон ва Покистон муайян гардида, бо ҳамин дурнамои ҳалли масъалаи паштунҳо дар шароити нав муайян карда шавад» [13, с.8].

Ҳаводиси сиёсии Афғонистон дар охири асри XX ва ибтидои асри XXI дар осори олимони ва коршиносони дигари тоҷик, аз қабили Р.Давлатов, Ш.Ш.Ризоён, М.Ф.Ғиёсов ва дигарон мавриди баррасии ҳолисонаи илмӣ қарор гирифтааст.

Р.Давлатов дар мақолаҳо ва осори худ бештар ба масъалаи муносибатҳои сиёсии Ҷумҳурии Исломии Эрон дар қиблаи Ҷумҳурии Исломии Афғонистон пажӯҳиши илмӣ анҷом додааст. Р.Давлатов дар мавриди ба қудрат расидани ҳизбҳои исломгаро дар Кобул ва раванди барқарор гардидани муносибатҳои Ҷумҳурии Исломии Эрон бо Ҷумҳурии Исломии Афғонистон, таҳаввули муносибатҳои ин ду кишвар баъд аз сарнагун гардидани низоми “Толибон”, омилҳои мушкилзо дар муносибатҳои байнидавлатии ин ду кишвар ва баъзе масъалаҳои дигар ибрози назар намудааст [4]. Умуман, Р.Давлатов пажӯҳиши мубрами илмӣ перомони Афғонистон дар сиёсати хориҷии Эрон дар охири асри XX ва ибтидои асри XXI анҷом дода, бар он назар аст, ки робитаи ин ду кишвар дар ин марҳилаи таърихӣ бисёр печида ҷараён гирифтааст.

Шумораи таҳқиқоти илмии Ш.Ш.Ризоён оид ба Афғонистон низ зиёд буда, муҳаққиқ дар мақолаю китобҳои худ перомони вазъи сиёсии Афғонистон дар охири асри XX ва ибтидои асри XXI мулоҳизаҳои асоснокшудаи илмӣ пешниҳод намудааст. Аз ҷумла, дар монографияи «Манфиатҳои миллӣ дар сиёсати хориҷии Ҷумҳурии Тоҷикистон» назари худро баён намудааст. Ба андешаи ӯ, Тоҷикистон қазияи Афғонистонро дар ин муддати таърихӣ дарк намуда, вобаста ба манфиатҳои миллии худ ба он назар менамояд ва аз «дастгирии раванди сулҳ ва ноил шудан ба ризоияти миллӣ дар Афғонистон» [22, с.180] пуштибонӣ менамояд. Дар таълифоти дигари коршиносони тоҷик Ш.Ш.Ризоён ва М.Ф.Ғиёсов «Афғонистон то ва пас аз бозгашти Толибон» [23] нахустин бор ба марҳалаи ҳассоси таърихи муосири Афғонистон пас аз 15-уми августи соли 2021, яъне бозгашти дубораи “Толибон” ба сари қудрат дар таърихнигории ватанӣ маълумот пешниҳод гардидааст. Муаллифон дар китоб ба таҳлил ва арзёбии вазъи Афғонистон то рӯйдоди 15-уми август: манфиатҳои бозингарони беруна, ояндаи гурӯҳҳои ифротӣ, раванди сулҳи Афғонистон (2015-2021) ва натиҷаи як соли қудрати “Толибон” дар Афғонистон пардохтаанд. Ҳамзамон, муаллифони ҷойгоҳи Афғонистонро дар сиёсати хориҷии кишварҳои Осиёи Марказӣ баррасӣ карда, сиёсат, бархӯрд ва интизориҳои Қазоқистон, Қирғизистон, Тоҷикистон, Туркманистон ва Ўзбекистонро дар шароити имрӯза нишон додаанд. Ҷолишҳо ва таҳдидҳои асосӣ ба кишварҳои Осиёи Марказӣ, ки аз Афғонистони толибонӣ бармеоянд, қаламдод шудаанд. Муаллифони сиёсат ва рӯйқардҳои ИМА, Россия, Покистон, Эрон, Туркия ва Чинро дар замони ғурупошии ҷумҳурӣ ва ба қудрат омадани “Толибон” таҳлил намуда, манфиатҳои “Толибон”-ро дар муносибат бо ин кишварҳо муайян кардаанд. Дар китоб натиҷаҳои Гуфтугӯҳои амниятии Ҳирот, ки рӯзҳои 29-30 ноябри соли 2022 дар Душанбе баргузор гардид, таҳлил шудаанд.

Ҳамин тариқ, авзои сиёсии Афғонистон дар охири асри XX ва ибтидои асри XXI аз ҷониби олимони ва коршиносони тоҷик дуруст таҳлилу баррасӣ гардидааст. Аз ҷониби дигар, ин арзёбӣ сараввал дар асоси манфиатҳои миллии Тоҷикистон ва баъдан ҷомеаи ҷаҳонӣ сурат гирифтааст. Новобаста аз арзёбии дурусти мавзуи мазкур аз ҷониби олимони

ва коршиносони тоҷик, вазъи сиёсии ин кишвар бо ба сари қудрат омадани “Толибон” ҳам барои мактаби афғонистоншиносии тоҷик ва ҳам барои афғонистоншиносии ҷаҳонӣ номуайян боқӣ мондааст.

Муқарриз: Искандаров Қ.- д.и.т., саркотиби илмии АМИТ

АДАБИЁТ

1. Абдуллаев К.Н. От Синьцзяня до Хорасана. Из истории среднеазиатской эмиграции XX века / К.Н. Абдуллаев. - Душанбе: Ирфон, 2009. -571 с.
2. Абдуллоев Р. Пуштуны в политической жизни Афганистана / Р.Абдуллоев //Центральная Азия и Кавказ. - 2013. -Том 16.-Выпуск 3.– С.85-95.
3. Баёнии профессор Ҳақназар Назаров. Раиси анҷумани афғонистоншиносон, узви вобастаи Академияи Улуми Ҷумҳурии Тоҷикистон /Накши Афғонистон дар прусаи сулҳи Тоҷикистон (маҷмуи суханронихо). Бо кӯшиши Шамсулҳақи Ориёнфар. -Душанбе: Бахши фарҳангии сафорати ДИА, 1999. -С.31-34.
4. Давлатов Р. Афғонистон дар сиёсати хориҷии Эрон / Р.Давлатов. -Душанбе: Дониш, 2020.- 226 с.
5. Имомов Ш. Усул ва роҳҳои дастбӣ ба сулҳ ва ризоияти умумимиллӣ дар Афғонистон. /Ш.Имомов. - Душанбе, 2000.-35 с.
6. Искандаров К. Афғонистон дар давраи Ҷумҳурии Национального Единства. Политические процессы и проблемы безопасности /К.Искандаров. -Душанбе: Дониш, 2021. -352 с.
7. Искандаров Қ. Афғонистон дар ибтидои қарни XXI /Қ.Искандаров. - Душанбе, 2010. -236 с.
8. Искандаров Қ. Афғонистон: Толибон ва ташаққули марказҳои террористӣ /Қ.Искандаров.- Душанбе: Ирфон, 2003.-128с.
9. Искандаров Қ. Афғонистони имрӯз: омилҳои дохилӣ ва хориҷии ҷангу сулҳ /Қ.Искандаров, Р.Давлатов, Р.Абдуллоев.– Душанбе: Дониш, 2018.–219 с.
10. Искандаров К. Молодежное движение в Афганистане: 1945-1988 гг. : автореф. дисс ... канд. ист. наук : 07.00.03-Всеобщая история (Новая и новейшая история) / К.Искандаров / МГУ им. М. В. Ломоносова. Ин-т стран Азии и Африки. - Душанбе,1988. - 17 с.
11. Искандаров К. Молодежное движение в Афганистане (1945-1988 гг.) /К.Искандаров. - Душанбе: Дониш, 1992. -148 с.
12. Искандаров К. Политические партии и движения Афганистана во второй половине XX века /К.Искандаров. -Душанбе: Ирфон, 2004. -500 с.
13. Каримов Ф.Д. Афганско-Пакистанские отношения в начале XXI века в контексте эволюции пуштунской проблемы: дис ... канд.. историч. наук: специальность: 07.00.15– История международных отношений и внешней политики (исторические науки) / Ф.Д.Каримов. - Душанбе, 2016. - 163 с.
14. Кудратов К.А. Влияние афганского конфликта на национальную безопасность Республики Таджикистан (1991-2014 гг.): автореф дисс. ... канд. историч. наук: Специальность 07.00.03– Всеобщая история (новый и новейший период) / К.А.Кудратов. - Душанбе, 2015. - 27 с.
15. Кудратов К.А. Влияние афганского конфликта на национальную безопасность Республики Таджикистан (1991-2014 гг.) дисс ... канд.. историч. наук: Специальность 07.00.03–Всеобщая история (новый и новейший период) / К.А.Кудратов. -Душанбе, 2015.-216 с.
16. Назаров Ҳ. Мақоми тоҷикон дар таърихи Афғонистон /Ҳ.Назаров. – Душанбе: Дониш,1998.
17. Нуриддинов Р.Ш. Идейная борьба лево-демократических и право-исламистских сил в Афганистане: дис... д-ра полит. наук: 23.00.04-Политические проблемы международных отношений и глобального развития (по политическим наукам) /Р.Ш.Нуриддинов //АН. Респ. Таджикистан. Ин–т. востоковедения и письменного наследия. - Душанбе, 2003.–371с.
18. Нуриддинов, П. Р. Трансформация политических партий и партийной системы Афганистана (политологический анализ): автореф. дисс. ... канд. политич. наук. Специальность: 23.00.02 – политические институты процессы и технологии/ П.Р.Нуриддинов. - Душанбе, 2015. - 26 с.
19. Нуриддинов, П. Р. Трансформация политических партий и партийной системы Афганистана: политологический анализ: дис ... канд. политич. наук: 23.00.02 /П.Р.Нуриддинов. (политологический анализ): Специальность: 23.00.02 – политические институты процессы и технологии / П.Р.Нуриддинов. - Душанбе, 2015. - 206 с.
20. Ҳақим А.Р. Толибон ва паштунҳо: баъзе мулоҳизаҳои таҳлилӣ / А.Р.Ҳақим //Бухрони Афғонистон ва амнияти минтақавӣ (маҷмуаи мақолаҳо). -Душанбе: Ирфон, 2014.- С.146-162.
21. Раҳнамо А. Афғонистон ва Осиёи Марказӣ: хусусиятҳо ва дурнамои таъсирпазирӣ. Чопи дувум. - Душанбе: Ирфон, 2014.-398 с.
22. Ризоён Ш.Ш. Национальные интересы во внешней политике Республики Таджикистан. -Душанбе: Дониш, 2020.-320 с.
23. Ризоён Ш.Ш. Афғонистон до и после возвращения Талибан /Ш.Ш.Ризоён, М.Ф.Гиёсов. -Душанбе: Дониш, 2023. -508с
24. Сатторзода А. Вазъи дохилии Афғонистон: нигоҳе аз Тоҷикистон //Бухрони Афғонистон ва амнияти минтақавӣ (маҷмуаи мақолаҳо).-Душанбе: Ирфон, 2014.- С.61-69.
25. Холиқназар Х. Афғонистон после 2014-го года: вызовы и угрозы для Центральной Азии //Бухрони Афғонистон ва амнияти минтақавӣ (маҷмуаи мақолаҳо).-Душанбе: Ирфон, 2014.- С.15-22.

ИНЪИКОСИ ВАЪЪИ СИЁСИИ АФГОНИСТОН ДАР ОХИРИ АСРИ XX ВА ИБТИДОИ АСРИ XXI ДАР ОСОРИ ОЛИМОНИ ТОЧИК

Дар мақола муаллиф инъикоси ваъи сиёсии Афғонистонро дар охири асри XX ва ибтидои XXI дар осори олимони тоҷик мавриди баррасӣ қарор додааст. Ба андешаи муаллифи мақола, таҳлил ва арзёбии осори олимони тоҷик муайян менамояд, ки ваъи сиёсии Афғонистон дар охири асри XX ва ибтидои XXI бисёр печида боқӣ мондааст, ҳарчанд дар ин кишвар намунаҳои гуногуни шакли давлатдорӣ истифода гардидаанд. Муаллифи мақола инчунин ба баррасии таҳаввулоти сиёсии Афғонистон дар охири асри XX ва ибтидои XXI, муборизаҳои ҳизбу чараёнҳои гуногун, сиёсати бозингарони минтақаӣ ва ҷаҳонӣ ва умуман ба омилҳои дохилӣ ва хориҷии ҷангу сулҳ дар Афғонистон дар заминаи осори олимони тоҷик диққат равона намудааст. Ҳамзамон, дар мақола манфиатҳои миллии Тоҷикистон дар масъалаи Афғонистон дар тамоми ин давраи таърихӣ ва хосса баъди дубора ба сари қудрат омадани ҷунбиши террористии “Толибон” таҳлил гардидаанд. Муаллиф, инчунин, зимни таҳлили осори афғонистоншиносони тоҷик ҷолишҳо ва таҳдидҳои асосиро, ки дар кишварҳои Осиёи Марказӣ аз Афғонистони зери султаи “Толибон” ба миён меоянд, нишон намудааст. Ба андешаи муаллифи мақола, Тоҷикистон аз раванди сулҳ ва ноил шудан ба ризоияти миллии дар Афғонистон бо иштироки тамоми гурӯҳҳои қавмӣ, забонӣ, фарҳангӣ ва динӣ пуштибонӣ мекунад. Дар умум, ба андешаи муаллиф, новобаста аз арзёбии дурусти мавзӯи баёншуда аз ҷониби олимони тоҷик ва коршиносони тоҷик, ваъи сиёсии ин кишвар бо бозгашти дубораи “Толибон” ҳам барои олимони тоҷик ва коршиносони тоҷик ва ҳам барои пажӯҳишгарони хориҷӣ норавшан боқӣ мондааст.

Калидвожаҳо: ваъи сиёсӣ, Афғонистон, Толибон, қазияи Афғонистон, масъалаҳои амниятӣ, манфиатҳои миллии, манфиатҳои бозингарони беруна, омилҳои дохилӣ ва хориҷии ҷангу сулҳ

ОТРАЖЕНИЕ ПОЛИТИЧЕСКОЙ СИТУАЦИИ АФГАНИСТАНА В КОНЦЕ XX - НАЧАЛЕ XXI ВЕКОВ В ТРУДАХ ТАДЖИКСКИХ УЧЕНЫХ

В статье автор рассматривает оценку политической ситуации в Афганистане в конце XX - начале XXI века в трудах таджикских ученых. По мнению автора статьи, анализ и оценка работ таджикских ученых и экспертов определяет, что политическое положение в Афганистане в конце XX - начале XXI века оставалось очень сложным, хотя существовали и использовали в этой стране разные модели государственности. Автор статьи также уделил внимание анализу политического развития Афганистана в конце XX - начале XXI века, борьбе различных партий и течений, политике региональных и глобальных игроков и в целом, внутренних и внешних факторов войны и мира в Афганистане на основе трудов таджикских ученых и экспертов. В то же время в статье объективно анализируются национальные интересы Таджикистана в вопросе Афганистана на протяжении всего этого исторического периода, особенно после возвращения к власти террористического движения Талибан. Анализируя труды таджикских афгановедов, автор также подчеркивает основные вызовы и угрозы странам Центральной Азии со стороны Афганистана, находящегося под властью талибов. По мнению автора статьи, Таджикистан поддерживает мирный процесс и достижение национального согласия в Афганистане с участием всех этнических, языковых, культурных и религиозных групп. В целом, по мнению автора, несмотря на правильную оценку представленной темы таджикскими учеными и экспертами, политическая ситуация в этой стране с возвращением талибов остается не совсем ясной как для таджикских ученых и экспертов, так и для зарубежных исследователей.

Ключевые слова: политическая ситуация, Афганистан, Талибан, афганская проблематика, вопросы безопасности, национальные интересы, интересы внешних игроков, внутренние и внешние факторы войны и мира.

REFLECTION OF THE POLITICAL SITUATION OF AFGHANISTAN AT THE END OF THE XX - EARLY XXI CENTURIES IN THE WORKS OF TAJIK SCIENTISTS

In the article, the author examines the assessment of the political situation in Afghanistan at the end of the 20th - beginning of the 21st century in the works of Tajik scientists. According to the author of the article, the analysis and assessment of the works of Tajik scientists and experts determines that the political situation in Afghanistan at the end of the 20th - beginning of the 21st century remained very complex, although different models of statehood existed and were used in this country. The author of the article also paid attention to the analysis of the political development of Afghanistan at the end of the 20th - beginning of the 21st century, the struggle of various parties and movements, the policies of regional and global players and, in general, the internal and external factors of war and peace in Afghanistan based on the works of Tajik scientists and experts. At the same time, the article objectively analyzes the national interests of Tajikistan in the issue of Afghanistan throughout this historical period, especially after the return to power of the Taliban terrorist movement. Analyzing the works of Tajik Afghan scholars, the author also emphasizes the main challenges and threats to the countries of Central Asia from Afghanistan, which is under the rule of the Taliban. According to the author of the article, Tajikistan supports the peace process and the achievement of national harmony in Afghanistan with the participation of all ethnic, linguistic, cultural and religious groups. In general, according to the author, despite the correct assessment of the presented topic by Tajik scientists and experts, the political situation in this country with the return of the Taliban remains not entirely clear both for Tajik scientists and experts, and for foreign researchers.

Keywords: political situation, Afghanistan, Taliban, Afghan issues, security issues, national interests, interests of external players, internal and external factors of war and peace

Маълумот дар бораи муаллиф: Қодиров Довар Саидалоевич - Академияи идоракунии давлатии назди Президенти Ҷумҳурии Тоҷикистон, кафедраи фалсафа ва фанҳои гуманитарӣ, номзади илмҳои таърих,

дотсент. **Суроға:** 734003, шаҳри Душанбе, Ҷумҳурии Тоҷикистон, кӯчаи Саид Носир, 33. Телефон: **(+992) 987103625**, E-mail: **Dovar7061988@gmail.com**

Сведения об авторе: *Кодиров Довар Саидалоевич* – Академия государственного управления при Президенте Республики Таджикистан, кафедра философии и гуманитарных наук, кандидат исторических наук, доцент **Адрес:** 734003,, город Душанбе, Республика Таджикистанулица Саида Носира 33, Телефон: **(+992) 987103625**, E-mail: **Dovar7061988@gmail.com**

Information about the author: *Kodirov Dovar Saidalloyevich* - Academy of Public Administration under the President of the Republic of Tajikistan, Department of Philosophy and Humanities ,Candidate of historical sciences, Associate Professor. **Address:** 734003, Dushanbe, Republic of Tajikistan street. Said Nosir 33, Tel: **(+992) 987103625**, E-mail: **Dovar7061988@gmail.com**

Юсуфов М.Ш.

Институти таърих, бостоншиносӣ ва мардумшиносии ба номи А. Дониши АМИТ

Роҳи Абрешим роҳи ҳамгирой, мубодила ва муколамаи Шарқу Ғарб ба ҳисоб рафта, дар тури беш аз ду ҳазор сол дар пешрафт ва шукуфоии тамаддуни башарӣ саҳми арзанда гузоштааст [12, 137]. То замони мо роҳҳои зиёди қадимаи тичоратӣ боқӣ мондааст, ки яке аз онҳо Роҳи бузурги Абрешим мебошад. Ин роҳи бузурги тичоратӣ тавонистааст, ки дар густаришҳои савдо ва рушду нумуи тамаддуни Шарқу Ғарб нақши бузург гузорад. Импонияти баррасии мавзӯҳои марбут ба Роҳи Абрешим дар ҳудуди Осиёи Марказӣ, Чин ва кишварҳои Шарқ ва Ғарб дар якҷоягӣ ҳамчун номинатсияҳои силсилавии мероси ҷаҳонӣ солиёни зиёд аст, ки баррасӣ ва таҳлил карда мешавад [3, с.10-12].

Барои дарки масоили марбут ба ин роҳи аҳамияти бузурги таърихӣ дошта зарур аст, ки ба таърихи ташаккули Роҳи Абрешим аҳамият диҳем. Мафҳуми Роҳи абрешим бори аввал дар асри XIX аз ҷониби шарқшиноси олмонӣ Фон Рихтхофен истифода бурда шудааст [10, с.200]. Ӯ ин мафҳумро ҳамчун номи шабакаи роҳҳои тичоратӣ, ки Чинро бо мамалики Ғарб мепайваस्त, дар китоби худ “Чин” мавриди истифода қарор додааст, аз ин вақт истифодабарии мафҳуми он минбаъд дар илм мавқеи муҳимро ишғол намудааст [5, с.23].

Ташаккулҳои ин роҳи бузурги тичоратӣ, ба асри II пеш аз мелод рост меояд. Барои густариши робитаҳои тичоратӣ миёни Чин ва давлатҳои Осиёи Марказӣ, сафари сайёҳони чинӣ Чжан Сзын Ганн – Ин ва сафари сайёҳӣ македонӣ Майк Татсиани, ки аз бисёр мамлакатҳои Осиёи Марказӣ дидан намудааст, тақдирӣ қарор дод. Сабаби асосии Роҳи бузурги Абрешим ном гирифтани ин роҳ дар он аст, ки яке аз молҳои асосии тичорати тоҷирон матоҳҳои абрешимии чинӣ, махсусан атлас ва шохӣ буд [7, с.156]. Дар асрҳои миёна тамоми молҳои тичоратӣ аз як нуқта ба нуқтаи дигар ба воситаи шутурҳо кашонида мешуданд, яъне шутурҳо вазифаи нақлиёти боркашонии имрӯзаро иҷро мекарданд. Тавре академик Н.Н. Неъматов қайд менамояд: “Роҳи Абрешим воқеае дар тартиботи ҷаҳонӣ ва раванди ҷаҳонишавии ибтидоӣ асрҳои миёна (XVI, XIV – XVIII) буд, ки арзишҳо, молҳо ва дастовардҳо дар ҳар як ғӯшаи дунёи қадим ва дигар қисматҳои сайёраи замин паҳн гардида буд. Маҳз ба туфайли ин роҳ, мардуми Шарқу Ғарб тавонистанд, ки аз маданияти бою гуногуншакли ҳамдигар бархӯрдор гардида, онро ривоч диҳанд” [8, с.100].

Соли 1988 ЮНЕСКО лоиҳаи омӯзиши ҳамҷонибаи Роҳи Абрешимро ҳамчун як қисми даҳсолаи ҷаҳонии рушди фарҳанг оғоз намуд. Мақсади ин лоиҳа нишон додани муносибатҳои мураккаби фарҳангӣ буд, ки аз равоити Шарқ ва Ғарб ба вучуд омада, ба ташаккули табиати бисёрҷанба ва мероси ғании умумии Авруосиё мусоидат намояд [1, с.5–8]. Дар асоси натиҷаҳои таҳқиқоти илмӣ байналхалқӣ, семинару конференсияҳо ва татбиқи равиши серсоҳа лоиҳаи пешбурди таҳқиқот оид ба масъалаҳои омӯзиши Роҳи Абрешим тартиб дода шуд [20, с.17].

Дар ҷаҳони муосир барои ҳифзу муаррифии ёдгориҳои беназир ва мероси бою ғани давлатҳои гуногун талош карда истодаанд. Яке аз чунин ташкилотҳо, ки барои аз нав эҳё намудани маконҳои таърихӣ, ки аз он ҷойҳо шохроҳи бузурги абрешим мегузашт, кӯшиш карда истодааст, ин Шурои байналхалқии муҳофизати ёдгориҳо ва маконҳои ҷолиб (ИКОМОС минбаъд дар матн бо чунин шакл истифода бурда мешавад) мебошад. Равиши роҳандозии “Долонҳои меросӣ” маҳз бо ташаббуси ИКОМОС пешниҳод шудааст. Бори аввал чунин пешниҳод аз ҷониби ИКОМОС соли 2011 дар ҷаласаи Ашқобод баррасӣ ва қабул гардидааст. Пас аз татбиқи лоиҳаи фонди боварии ЮНЕСКО / Чопон (ФИТ) оид ба дастгирии стандартҳо, расмиёти ҳуҷҷатгузориҳои силсилави ва фаромиллии мероси ҷаҳонии Роҳи Абрешим дар Осиёи Марказӣ (феврари 2011 – феврари 2015), мақомоти Чин дар якҷоягӣ бо ИКОМОС ва маркази байналмилалӣ ҳифзи табиати ИКОМОС – Сиан таҳияи ду номинатсияи Роҳи Абрешимро аз ҷониби Чин ва Осиёи Миёна дастгирӣ карданд. Соли

2013 ду номинатсияи силсилави ва фаромиллии Роҳи бузурги абрешим муаррифӣ карда шуданд.

Пас қабули лоиҳаҳои дар боло зикр гардида аз ҷониби Ҷумҳуриҳои Чин, Қазоқистон ва Қирғизистон 33 ёдгории мероси Роҳи бузурги абрешим -22 адад аз ҷониби Чин, 8 адад аз Қазоқистон ва 3 адад аз Қирғизистон моҳи июни соли 2014 дар иҷлосияи 38-уми Кумитаи мероси Умумичаҳонии ЮНЕСКО ба рӯйхати мероси ҷаҳонии Роҳи бузурги абрешим шомил карда шуданд. Лоиҳаи дуҷуми пешниҳод гардида, ки ба Долони Панҷакент – Самарқанд – Пойкент дахл дошт, аз ҷониби Тоҷикистон ва Ўзбекистон дар якҷоягӣ пешниҳод гардида буд, бо машварати ИКОМОС ва Маркази Мероси Умумичаҳонӣ барои таҳким ва тақмили ҳуҷҷатҳо ба кишварҳои узв фиристода шуд.

Тоҷикистон, ки яке аз қисматҳои муҳимтарини Роҳи бузурги Абрешим ба ҳисоб меравад, дар замонҳои қадим аз ҳудуди сарзамини тоҷикон якҷанд шоҳаҳои асосии ин шоҳроҳ мегузаштанд [3,с. 237]. Аҷдодони бевоситаи тоҷикон сугдиён қад – қади Роҳи бузурги абрешим аз Осиёи Марказӣ то Чин шаҳрчаҳову корвонсаройҳо бунёд карда буданд. Ин аз он шаҳодат медиҳад, ки саҳми сугдиён дар ташаккули Роҳи бузурги абрешим хеле бузург аст. Шаҳроҳо ба марказҳои савдо, ҳунармандӣ, фарҳанг ва конфессияҳои гуногуни динӣ табдил ёфтанд. Абрешими чинӣ, оинаҳо, зарфҳои чиниву лакӣ, шишаи румӣ ба қаламрави Тоҷикистон тавассути Роҳи бузурги абрешим ворид мешуданд [11,с. 35].

Самти хатсайрҳои Роҳи бузурги абрешим доимӣ набуда, он бо тағйирёбии вазъии сиёсии Осиёи Марказӣ ва зерӣ таъсири омилҳои иқлимӣ ва ҷангҳои байнидавлатӣ тағйир меёфт. То ҳол ягон роҳи аниқ муайяншуда дар саросари Авруосиё кашф нашудааст. Воҳаҳои хоҷагии қишлоқи Осиёи Миёна минтақаи басо равшан муайяншуда мебошанд, ки аз соҳили шарқии баҳри Каспий то кӯҳҳои Тиёншон минтақаҳои маданияти муқимии зироаткориро фаро мегиранд. Ин минтақа як қатор воҳаҳои водӣҳои дарёҳои Зарафшон ва Қашқадарёро дар бар мегирад, ки дар замонҳои қадим минтақаи ягонаи таърихӣ фарҳангии сугдиён (Сугд) -ро ташкил медоданд [17, с.123-128].

Сугд равобити васеи тичоратиро бо Чин ва Византия дошт, ки тоҷирони сугдиро дар ин кишварҳо дидан мумкин буд. Водии Зарафшон дар роҳи марказии тичоратии асрҳои миёна. - Роҳи бузурги абрешим воқеъ гардида буд, ки он аз Чин то баҳри Миёназамин тул қашидааст. Яке аз хатсайрҳои ин масир аз Панҷакент гузашта, қад – қади дарёи Зарафшон ба болооби водӣ – Кӯҳистони Сугд мерасид [18, с.15].

Қисмҳои Тоҷикистони долони Зарафшон - Қароқум қад-қади водии Зарафшон тул қашида, ба се ноҳия тақсим мешаванд, ки умуман минтақаҳои таърихиро: дар ғарб ноҳияи Панҷакент, дар марказ ноҳияи Айнӣ (таърихии Парғар, Фалғар) ва Кӯҳистони Мастҷоҳ дар шарқ инъикос мекунанд. Қисмати асосии ноҳияи Панҷакент водии васеи лёсси террасадорро дар байни ақсои ғарбии кӯҳҳои системаи Пасиолой: аз ҷануб қаторкӯҳҳои Зарафшон ва аз шимол қаторкӯҳҳои Туркистон ташкил медиҳад. Ҷаҳор макони пешниҳодшуда дар ин мавзеи ҳамвор ҷойгиранд: шаҳракҳои бостонии Панҷакенти қадим, Санҷаршоҳ, макбараи Муҳаммад Башоро ва Қалъачаи Тали Хамтӯда. Қитъаҳои роҳҳо барои нақлиёти чархдор (аз ҷумла дар наққошиҳои шаҳри Панҷакент тасвир шудаанд), пулҳо (дар ҳуҷҷатҳои кӯҳи Муғ чеки гузаштан аз болои кӯпрӯк), ёдгориҳои археологӣ ҳамгироии амиқ бо фарҳанги Самарқанди Сугд буданд [19, с.192].

Дар баробари, ин робитаи арзии Панҷакент ва болооби Зарафшон ҳеҷ гоҳ пурра қанда нашуда буд ва мо онро махсусан дар лаҳзаи муҳимтарин ва мавриди таҳқиқи барои минтақа, дар ибтидои асри VIII хуб мебинем. Аз нуҳ ёдгории пешниҳодшуда шаштоаш ба ғаъолияти Деваштич, ҳокими Панҷакент (706 - 722) ва бойгонии боқимондаи ӯ, ки аз қалъаи кӯҳи Муғ ёфт шудааст, марбут аст. Дар матнҳо зиёда аз даҳ маҳалли аҳолинишин дар қисми кӯҳсори водии Зарафшон, воҳаи Панҷакент ва минтақаи ҷанубу шарқии Самарқанд зикр шудаанд [16, с.18]. Аз ҳуҷҷатҳои тичоратӣ бармеояд, ки онҳо ба системаи ягонаи муносибатҳои иқтисодӣ сиёсӣ дохил шуда, андоз месупориданд, намоёнда мефиристоданд, мукотиба мебуданд. Масалан, ҳокими Мадрушқат (Ҳисорак) ба ҳокими Киштӯд бо хоҳиш навишта буд, ки фалғариҳои фирориро, ки бо сохтмон машғул буданд, пайдо ва баргардонанд [15,с. 112].

Шаш ёдгорие, ки дар пешбарии қисми Тоҷикистони водии Зарафшон пешниҳод шуда буданд - Панҷакент, Санҷаршоҳ, Қум, Гардани Ҳисор, Ҳисорак ва худи қалъа дар кӯҳи Муғ ҷузъҳои як низоми ягонаи сиёсӣ ва иқтисодӣ дар ибтидои асри VIII бо нуқтаҳои сершумори чорроҳаҳо ва аз ин рӯ ассотсиатсияи онҳо дар як номинатсия. Пайвастиҳои минтақа дар қисми болоии водии Зарафшон бо Роҳи абрешим на танҳо дар инфрасохтори дохилии нақлиёт, балки дар ҷалби сокинони минтақа ба савдои дуру наздик зоҳир мегардад.

Аз роҳи абрешими долони Зарафшон дар қитъаи Панҷакент – Самарқанд – Пойкент дар тури таърих қорвонҳои тичорӣ ва дипломатӣ на ҳамеша аз масирҳо ва нуқтаҳои мобайнӣ муайян мегузастанд, бо вучуди ин, самти асосии Шарқ – Ғарб ба таври қатъӣ нигоҳ дошта мешуд ва ин масир дар асрҳои миёна ба авҷи баландтарини тараққиёти худ расид. Он аз ҳудуди се кишвари муосир: Ҷумҳурии Тоҷикистон, Ҷумҳурии Ўзбекистон ва Ҷумҳурии Туркменистон мегузашт. Дар Тоҷикистон ҳудуди се ноҳияи вилояти Суғд – Панҷакент, Айнӣ ва Кӯҳистони Мастҷоҳро дар бар мегирад. Масоҳати умумии он тақрибан 10 ҳазор км² аст [14, с.224]

Барои ба феҳристи мероси умумичаҳонӣ ворид гардидани долони Зарафшон – Қароқум қорҳои зиёде анҷом дода шуд. Баргузори ҷаласаҳо гувоҳи гуфтаҳои боло шуда метавонанд. Ҷаласаи навбатии номзад ба мероси чаҳонии Роҳи абрешими Туркменистон, ки 9 – 18 – уми октябри соли 2018 дар шаҳри Ашқободи Туркменистон баргузор гардид, имконоти пайвастан ба лоиҳаи кунунии Ўзбекистону Тоҷикистон, тамдиди долон ба Марв ҳамчун долони эҳтимолии Зарафшон – Қароқум тамаркуз кард. Семинари пӯшидашавии Фонди боварии ЮНЕСКО / Чопон, ки 28–уми июни соли 2019 дар шаҳри Алмаатои Қазоқистон баргузор гардид, лоиҳаи хазинаи боварии мақсадноки ЮНЕСКО / Чопон “Дастгирии мероси чаҳонии Роҳи абрешим дар Осиёи Марказӣ” (Марҳилаи II, 2015 – 2019) мавриди баррасӣ қарор дода шуд ва он имкон дод, ки номзадҳои эҳтимолии иловагӣ – долони Фарғона – Сирдарё, ки чор кишварро муттаҳид мекунад (Қазоқистон, Қирғизистон, Тоҷикистон ва Ўзбекистон) ва долони Панҷакент – Самарқанд – Пойкент, ки се кишварро (Тоҷикистон, Ўзбекистон ва Туркменистон) муттаҳид мекунад, баррасӣ ва омода карда шавад. Зимни мулоқот Қазоқистон, Қирғизистон, Тоҷикистон ва Ўзбекистон лоиҳаи аввалини интихоби объекти мувофиқшуда барои долони Фарғона – Сирдарё бо 30 объекти пешниҳодшударо муаррифӣ намуданд. Барои номинатсияи зикргардида “Долони Роҳи Абрешим, Панҷакент – Самарқанд – Пойкент” (Тоҷикистон ва Ўзбекистон): ҳамроҳшавии Туркменистон ба ин раванди пешбарӣ бо мақсади васеъ намудани ин номинатсия ба қаламрави Туркменистон бо қитъаи Қарорқуми Омул – Марв тасдиқ карда шуд ва ба Институти байналмилалӣ таҳқиқоти Осиёи Марказӣ (ИБТОМ – минбаъд дар матн бо чунин шакл истифода бурда мешавад) супорида шуда, нақши котибот ва мақоми Ҳамоҳангсозии ин долони мероси чаҳонӣ тасдиқ карда шуд. Худи долон “Долони Зарафшон – Қароқум” номгузорӣ карда шуд [11, с.236].

Рӯзҳои 8 – 10 – уми августи соли 2019 ИБТОМ бо дастгирии Коллеҷи Донишгоҳи Лондон дар Истамбул мулоқоти байнидавлатии намоёндагони расмӣ кишварҳои иштирокчии Кумитаи Ҳамоҳангсозии Роҳи абрешим (Долони Зарафшон – Қароқум) баргузор гардид. Дар ҷараёни мулоқот намоёндагони кишварҳо аз раванди пешбарӣ қардани мавзӯҳои долони Зарафшон – Қароқум ба феҳристи мероси умумичаҳонии ЮНЕСКО – ро ҷонибдорӣ намуданд.

Рӯзҳои 2 – 9 – уми сентябри соли 2019 дар Ҷумҳурии Тоҷикистон семинар оид ба омӯзиши усулҳои муосири ҳуҷҷатгузорӣ, аз ҷумла истифодаи ҳавопаймоҳои бесарнишин баргузор гардид. Лекторҳо профессор Казуя Ямаучи (Донишгоҳи Тейко, Чопон) ва профессор Тим Вилямс (Коллеҷи Донишгоҳи Лондон), инчунин мутахассисони ИБТОМ – Дмитрий Воякин, Фаррух Ҳабибуллоев ва Денис Сорокин, қоршиноси даъватшуда аз Қазоқистон (экспертизаи бостоншиносӣ) буданд. Семинар аз ҷониби ЮНЕСКО – Хазинаи мақсадноки Чопон оид ба дастгирии мероси чаҳонии Роҳи абрешим дар Осиёи Марказӣ (марҳилаи II), Комиссияи миллии Ҷумҳурии Тоҷикистон оид ба ЮНЕСКО, инчунин ИБТОМ ташкил карда шуд. Семинар бо мақсади пурзӯр намудани раванди омодашавии номзадҳо ба рӯйхати мероси умумичаҳонии ЮНЕСКО гузаронида шуд, маълумоте, ки дар

рафти семинар ба даст оварда шудааст, барои таҳияи хуччатҳои силсилавии номинатсияи трансиллии “Роҳи Абрешим: долони Фарғона – Сирдарё” истифода мешавад [4, с. 189].

Чаласаи шашуми Ҳамоҳангсозӣ оид ба пешбарии силсилавии мероси ҷаҳонии Роҳи абрешим рӯзҳои 23 – 25 – уми сентябри соли 2019 дар шаҳри Ҳамадони Эрон баргузор гардид. Дар чаласаи мазкур Ҳамоҳангсозон ва коршиносони миллӣ аз Озарбойҷон, Чин, Ҳиндустон, Эрон, Қазоқистон, Қирғизистон, Непал, Ҷумҳурии Корея, Федератсияи Русия, Тоҷикистон ва Ўзбекистон, ки аъзои Кумитаи роҳбарӣ ҳастанд, ширкат доштанд. Иштирокчиён дар бораи рафти татбиқи лоиҳаи Роҳи Абрешим: долони Зарафшон – Қароқум (Тоҷикистон ва Ўзбекистон), инчунин дар бораи кӯшишҳои аз ҷониби ИБТОМ дар якҷоягӣ бо Коллеҷи Донишгоҳи Лондон дар Осиеи Марказӣ гузориш пешниҳод намуданд.

Иштирокчиён тасмим гирифтанд, ки чаласаи навбатӣ дар баҳори соли 2021 дар Чин баргузор шавад. Инчунин, чаласаи мазкур ҳамкориҳои минбаъда дар масъалаи пешбарии фаромиллии Роҳи Абрешим дастгирӣ ёфта, ҳамдигарфаҳмӣ байни кумитаи роҳбарӣ ва кишварҳои узв таҳким бахшида шуда, табодули таҷриба ва методологияи муваффақ байни давлатҳои узв таъмин карда шуд ва заминаи муошират фароҳам оварда шуд [13, с. 80].

Пас аз баргузори чаласа дар шаҳри Ҳамадони Ҷумҳурии Ислонии Эрон барои татбиқи бомуваффақияти лоиҳа оид ба таҳияи хатсайри номинатсиявии силсилавии фаромиллии мероси умумиҷаҳонии Роҳи абрешим: долони Зарафшон – Қароқум, аз 30 – юми март то 3 – юми апрели соли 2020 аз ҷониби котиботи пешбари ИБТОМ дар якҷоягӣ бо Институти бостоншиносии Коллеҷи Донишгоҳи Лондон бо иштироки коршиносони се кишвар-Тоҷикистон, Туркманистон ва Ўзбекистон дар робита ба бемории Ковид – 19 чаласаи онлайнӣ ташкил ва гузаронида шуд. Дар чаласаи онлайнӣ мазкур Каримова Г.Р (Тоҷикистон), П.Б. Луре (Россия), М. Шенкар (Исроил) ба сифати мутахассис даъват гардиданд, ки барои иштирок кардан дар омода намудан ва навиштани хатсайри пешбарии ёдгориҳои дар Тоҷикистон воқеъгардида розигӣ диҳанд. Дар маҷлис ҳангоми муҳокима аз 86 ёдгорию, ки дар таърихи минтақаи болооби Зарафшон аҳаммияти калон доранд, 9 – тояш интихоб карда шуд [13, с. 75]. Нуҳ ёдгорию, ки дар ин минтақа ҷойгиранд, се марҳилаи таҳаввулоту меросро бо мурури замон инъикос мекунанд, ки дар шакли ёдгориҳои археологӣ, мақбараҳо ва низоми обёрӣ пешниҳод шудаанд. Дар ҷадвали 1 маълумотҳои асосӣ дар бораи ёдгориҳои қисмати Тоҷикистонию долони Зарафшон – Қароқум оварда шудаанд.

Ҷадвали 1. Ёдгориҳои, ки аз қисмати тоҷикистонию долони Зарафшон – Қароқум ба феҳристи мероси ҷаҳонии ЮНЕСКО ворид гардидаанд

Мавқеи ҷуғрофӣ	Номи ёдгорӣ	Сана	Намуд	Вазифаи таърихӣ	Масоҳат (га)	Ноҳия	
Қисмати наздикӯҳии Зарафшон	1	Панҷакент	Асрҳои II – I т. М. ва V – VIII м	Шаҳрак	Шаҳр, Қасри шох	13,5 га	Панҷакент
	2	Санҷаршоҳ	Асрҳои V – VIII	Шаҳрак		6,5 га	Панҷакент
	3	Тӯқсанқорез	Асрҳои VI – VIII ва X – XII м	Системаи чоҳ ва корезҳо	Низоми обёрӣ		Панҷакент
	4	Тали Ҳамтӯда	Асрҳои II – I то м. I-III. XI – XII м.	Қалъача	Нуқтаи муҳофизатии деҳа	70x80м	Панҷакент
	5	Мақбараи Ҳоҷа Муҳаммади Башоро	Соли 743 ҳиҷрӣ (1342-1343) асрҳои XI – XIV м.	Бинои таърихӣ	Мақбара	25x15,5 м	Панҷакент
Қисмати кӯҳии Зарафшон	6	Муғ – Абаргар	Асри VII ибтидои асри VIII	Кушк	Қалъа	19,5 х 18,5м	Айнӣ
	7	Қум	Асрҳои VII-	Дехқада	Дехқадаи	25x25	Айнӣ

			VIII		кӯҳистон ӣ	м	
8	Гардани Ҳисор	Асрҳои VII- VIII, ва IX	Дехкада	Дехкадаи кӯҳистон ӣ	1га	Айнӣ	
9	Ҳисорак	Асрҳои IV- VIII	Шаҳрак	Дехкадаи кӯҳистон ӣ	7 га	Кӯҳистони Мастҷоҳ	

Рӯзҳои 10-25 соли 2023 дар шаҳри Ар-Риёзи шоҳигарии Арабистони Саудӣ Иҷлосияи 45 – уми Кумитаи мероси ҷаҳонии ЮНЕСКО баргузор гардид. Дар раванди иҷлосияи мазкур кумита номзадҳои навро барои рӯйхати мероси ҷаҳонӣ дар асоси арзёбии Шурои байналмилалӣ хифзи ёдгориҳо ва маконҳои ҷолиб муаррифӣ намуд. Дар асоси натиҷаҳои баррасии номзадҳо долони Зарафшон – Қароқуми Роҳи бузурги абрешим ба феҳристи мероси ҷаҳонии ЮНЕСКО ворид карда шуд.

Долони Зарафшон – Қароқуми Роҳи бузурги абрешим, ки ба феҳристи мероси ҷаҳонии ЮНЕСКО шомил шудааст, аз 31 мавзеъ иборат мебошанд, ки дар се кишвар ҷойгиранд: аз 31 мавзеи пешниҳодшуда 9–то дар Тоҷикистон, 15–то дар Ўзбекистон ва ва 7–тояш дар Туркменистон воқеъ гардидаанд [2].

Қайд кардан бамаврид аст, ки хатсайрҳои Шоҳроҳи бузурги таърихӣ Абрешим, ки тавассути кишвари мо мегузарад, дар долонҳои он объектҳои таърихӣ фарҳангии сатҳи байналмилалӣ мавҷуданд. Аз ҷумла, дар долони “Зарафшон-Қароқум” 9 (нуҳ) адад объектҳои таърихӣ фарҳангӣ, аз қабилҳои Панҷакенти қадим, шаҳраки Санҷаршоҳ, шаҳраки Ҳисорак, деҳкадаи Гардани Ҳисор, Қалъаи Муғ, Қум, қалъачаи Тали Ҳамтуда, низоми обёрикунии Токсанкорез ва макбараи Хоҷа Муҳаммади Башоро мавҷуд мебошад [9]. Ин ёдгориҳо солҳои сол аз ҷониби муҳаққиқону бостоншиносони ватаниву хориҷӣ таҳқиқу кашф ва ҳафтият гардидаанд. Ҳамзамон, аз ҷониби мутахассисони Академияи миллии илмҳои Тоҷикистон, Вазорати фарҳанги Ҷумҳурии Тоҷикистон, Вазорати корҳои хориҷии Ҷумҳурии Тоҷикистон ва Комиссияи миллии оид ба корҳои ЮНЕСКО дар Тоҷикистон парвандаҳои номинатсионӣ ёдгориҳои таърихӣ фарҳангии мазкур таҳия ва тақвим гардида, ба идораи Созмони Милали Муттаҳид оид ба масъалаҳои илм, маориф ва фарҳанг ЮНЕСКО барои ворид намудан ба феҳристи ҷаҳонӣ ирсол карда шуд. Боиси хушнудӣ ва сарфарозист, ки аллакай парвандаҳои номинатсионӣ 9 адад объекти таърихӣ фарҳангии долони “Зарафшон-Қароқум” аз ҷониби ин созмони бонуфузи ҷаҳонӣ аз нигоҳи техникӣ дуруст ва комил арзёбӣ шуда, ин объектҳо расман ба феҳристи пешакии ҷаҳонии ЮНЕСКО ворид карда шуданд.

Доҳил гардидани 9 ёдгорӣ аз Тоҷикистон ба феҳристи мероси ҷаҳонии ЮНЕСКО як қадами ҷиддӣ дигар барои хифз ва нигоҳдошти мероси бою рангини аҷдодонамон мебошад. Қариб ҳамаи ёдгориҳои дар боло зикргардида дар наздикии роҳи мошингарди Айнӣ – Панҷакент ҷойгир шудаанд, ки барои ба макони сайёҳӣ табдил ёфтани онҳо муносиб мебошад. Ҳифзу нигоҳдошти ёдгориҳо ва ба ҷаҳониён муаррифӣ намудани онҳо далели раднопазир барои таърихи бою рангин ва тамаддуни қадима доштани миллати тоҷик мебошад.

Муқарриз: Каримова Г.Р.-н.и.т., ИТБМ ба номи А.Дониши АМИТ

АДАБИЁТ

1. Аскарлов А.А. Город в структурной организации Шелкового пути // Формирование и развитие трасс Великого Шелкового пути в Центральной Азии в древности и средневековье / А.А.Аскарлов, Ю.Ф.Бураков, В.И.Гуляев, Э.В. Сайко //Тез. докл. межд. семинара ЮНЕСКО. Самарканд, 1-6 окт. 1990. – Ташкент: Фан, 1990. -С. 5–8.
2. Абдусаломов М. Ворид шудани нуъ ёдгории болооби водии Зарафшон ба мероси умумиҷаҳонии ЮНЕСКО [Захираи электронӣ].
3. Баринова Е.Б. Этнокультурные контакты Китая с народами Центральной Азии в древности и средневековье / Е.Б. Баринова. – М.: ИЭА РАН, 2013. С.237.
4. Деятельность МИЦАИ в 2019 году // Вестник МИЦАИ. Самарканд, 2020. С. 188-192
5. Каримова Г.Р. Из истории Шёлкового пути (Согдийский путь)// Номинация Всемирного Наследия. Фергана-Сырдарьинский коридор Шелкового пути [Таджикистан]/ Г.Р.Каримова. Составители: Г.Р. Каримова, Т.Г. Филимонова, Н.Т. Рахимов. Душанбе: Офсет – Империя. 2019. -С. 10-15.

6. Каримова Г.Р. Согд на Великом Шёлковом Пути // Мальмуаи илми бахшида ба ламъбасти ӯафриёти солона дар водии Зарафшон. – Панъакент, 2017. -С. 19-28.
7. Массон М. Е. Средневековые торговые пути из Мерва в Хорезм и в Мавераннахр (в пределах Туркменской ССР) / М. Е. Массон // Тр. ЮТАКЭ. Ашхабад: Изд-во «Туркменистан», 1966. -Т. 13. -516 с.
8. Негматов Н.Н. Концепция истории и реалии «Великого Шелкового пути» / Н.Н. Негматов // Центрально Азиатские гуманитарные исследования. Худжанд, 1998. -№2. -С. 97.–114.
9. Пулотов А. Ворид шудани ёдгории Тали Хамтӯда ба феъристи ЮНЕСКО [Захираи электронӣ]
10. Ртвеладзе Э. Цивилизации, государства, культуры Центральной Азии / Э. Ртвеладзе. - Ташкент: Университет мировой экономики и дипломатии, 2005. -С. 200 201.
11. Ртвеладзе Э.В. Великий Шелковый путь в средневековье // Вклад Узбекистана в развитие исламской цивилизации: Сб. тез. докл. межд. конф., посв. объявлению г. Ташкента столицей исламской культуры 2007 года ISESCO. – Ташкент – Самарканд: Изд-во РНПЦИ мама Бухари, 2007. -С. 34–37
12. Ставиский Б.Я. Великий Шелковый путь / Б.Я. Ставиский // Культурные ценности. - Ашхабад, 1995. -Вып. 1. - С. 135–141.
13. Тим Вильямс. Заключительный технический отчет о результатах проекта ЮНЕСКО/Японского целевого фонда: «Поддержка объектов Всемирного наследия Шелкового пути в Центральной Азии» (Фаза II), Апрель 2015 – Ноябрь, 2019. -С. 72 - 83.
14. Шукин И.С. Кухистан (физико-географический очерк) / И.С.Шукин, М.А.Гилярова // Материалы Таджикско-Памирской экспедиции. - Л., 1936.- Вып. XXIII. -339 с.
15. Якубов Ю.Я. Минералы горного Согда как товар экспорта // Культура древнего и средневекового Самарканда и исторические связи Согда / Ю.Я. Якубов Тез. докл. сов.-фр. коллоквиума, Самарканд, 25-30 сент. 1990. - Ташкент, 1990. -С.111-113.
16. Якубов Ю. Я. Раннесредневековые сельские поселения горного Согда / Ю. Я. Якубов. - Душанбе, 1988, 291 с.
17. Якубов Ю. Я. Паргар в VII-VIII вв. н.э. (Верхний Зеравшан в эпоху раннего средневековья) / Ю. Я.Якубов. – Душанбе, 1979. - 218 с
18. Якубов Ю. Я. Некоторые вопросы политической истории Верхнего Зеравшана в период раннего средневековья / Ю. Я. Якубов // Изв. АН Тадж. ССР. Отд-ние обществ, наук. -1974. - № 4. -С.14-18
19. Karimova G.R. Lurie P.B. Shenkar M. Republic of Tajikistan // SILK ROADS: Zarafshan - Karakum Corridor. Serial Transnational World Heritage Nomination Republic of Uzbekistan, Republic of Tajikistan, Turkmenistan. 2021, Annexes I, II, III, IV (484 p.), Vb (– 641 p.). Samarkand: ICAS. 2021.
20. Tim Williams. Final Technical Report on the results of the UNESCO/Japanese Funds-in-Trust project: Support for Silk Roads World Heritage Sites in Central Asia (Phase II), April 2015 – November 2019/ Edited by: Tim Williams, Roland Lin Chih-Hung , Gai Jorayev.- University College London, 2020. С.17 - 23политической истории Верхнего Зеравшана в период раннего средневековья // Изв. АН Тадж. ССР. Отд-ние обществ, наук. -1974. - № 4. С.14-18

ДОЛОНИ ЗАРАФШОН – ҚАРОҚУМ ДАР ФЕЪРИСТИ МЕРОСИ УМУМИЧАҲОНИИ ЮНЕСКО – ТАҶРИБАИ НИГОҲДОРИИ МЕРОСИ ФАРҲАНГИ

Дар мақола оид ба долони Зарафшон- Қароқуми Роҳи бузурги Абрешим ва ворид шудани он ба феҳрести умумичаҳонию ЮНЕСКО, таърихи Роҳи бузурги Абрешим маълумот гирд оварда шудааст. Роҳи Абрешим роҳи ҳамгирой, мубодила ва муқоламаи Шарку Фарб ба ҳисоб рафта, дар тули беш аз ду ҳазор сол дар пешрафт ва шуқуфоии тамаддуни башарӣ саҳми арзанда гузоштааст. То замони мо роҳҳои зиёди қадимаи тичоратӣ боқӣ мондаанд, ки яке аз онҳо Роҳи бузурги Абрешим мебошад. Роҳи бузурги Абрешим дар тули мавҷудияти худ тавонист, ки дар рушду нумуи тамаддуни Шарку Фарб ва густариши тичорат нақши муассир гузорад. Инчунин, муаллиф кӯшиш намудааст, ки аҳаммияти таърихию фарҳангии ёдгориҳои долони Зарафшон- Қароқуми Роҳи бузурги Абрешимро таҳлилу баррасӣ намояд. Ташаккулёбии ин роҳи бузурги тичоратӣ ба асри II пеш аз мелод рост меояд. Барои инкишофи алоқаҳои тичоратии байни Чин ва мамлакатҳои Осиёи Марказӣ сафари сайёҳони чинӣ Чжан Сзын ва Ганн – Ин, ва сафари сайёҳӣ македонӣ Майк Татсиани, ки аз бисёр мамлакатҳои Осиёи Марказӣ дидан намудааст, тақдирӣ чиддӣ дод. Сабаби асосии Роҳи бузурги Абрешим ном гирифтани ин роҳ дар он аст, ки яке аз молҳои асосии тичоратии тоҷирон матоҳҳои абрешими чинӣ, махсусан атлас ва шохӣ буд. Воситаи асосии нақлиёт, ки ба воситаи онҳо молҳои тоҷирон ба нуқтаҳои нисбатан дур кашонида мешуд, шутурҳо ба ҳисоб мерафтанд.

Калидвожаҳо: долон, Зарафшон, Қароқум, Роҳи бузурги Абрешим, Осиёи Марказӣ, ЮНЕСКО, тичорат, фарҳанг, таърих.

ЗЕРАВШАНО – КАРАКУМСКИЙ КОРИДОР В СПИСКЕ ВСЕМИРНОГО НАСЛЕДИЯ ЮНЕСКО – ОПЫТ СОХРАНЕНИЯ КУЛЬТУРНОГО НАСЛЕДИЯ

В статье содержатся сведения о Зарафшано-Каракумском коридоре Великого Шелкового пути и его вхождении в ЮНЕСКО, а также об истории Великого Шелкового пути. Шелковый путь считается путем интеграции, обмена и диалога между Востоком и Западом и уже более двух тысяч лет вносит значительный вклад в прогресс и процветание человеческой цивилизации. До нашего времени сохранилось множество древних торговых путей, одним из которых является Великий Шелковый путь. За время своего существования Великий Шелковый путь смог сыграть очень важную роль в развитии цивилизации Восток-Запад и расширении торговли. Также автор попытался проанализировать историческое и культурное значение памятников Зарафшано-Каракумского коридора Великого Шелкового пути. Формирование этого великого торгового пути датируется II

веком до нашей эры. Визит китайских туристов Чжан Цзяна и Гань-Ина, а также туристическая поездка македонца Майка Тациани, посетившего многие страны Центральной Азии, дали серьезный импульс развитию торговых отношений между Китаем и странами Центральной Азии. Основная причина, по которой эту дорогу назвали Великим Шелковым путем, заключается в том, что одним из основных торговых товаров купцов были китайские шелковые ткани, особенно атласные и королевские. Верблюды считались основным транспортным средством, с помощью которого товары купцов перевозились в сравнительно отдаленные пункты.

Ключевые слова: коридор, Зарафшан, Каракумы, Великий Шелковый путь, Центральная Азия, ЮНЕСКО, торговля, культура, история.

ZERAVSHAN – KARAKUM CORRIDOR ON THE UNESCO WORD HERITAGE LIST – EXPERIENCE IN PRESERVING CULTURAL HERITAGE

The article contains information about the Zarafshan-Karakum corridor of the Great Silk Road and its inclusion in UNESCO, as well as about the history of the Great Silk Road. The Silk Road is considered a path of integration, exchange and dialogue between East and West and has contributed significantly to the progress and prosperity of human civilization for more than two thousand years. Many ancient trade routes have survived to this day, one of which is the Great Silk Road. During its existence, the Great Silk Road was able to play a very important role in the development of East-West civilization and the expansion of trade. The author also tried to analyze the historical and cultural significance of the monuments of the Zarafsha-Karakum corridor of the Great Silk Road. The formation of this great trade route dates back to the 2nd century BC. The visit of Chinese tourists Zhang Jiang and Gan-Ying, as well as the tourist trip of Macedonian Mike Taziani, who visited many countries of Central Asia, gave a serious impetus to the development of trade relations between China and the countries of Central Asia. The main reason why this road was called the Silk Road is because one of the main trade goods of the merchants was Chinese silk fabrics, especially satin and royal silk fabrics. Camels were considered the main means of transport with which goods of merchants were transported to relatively distant points.

Key words: Corridor, Zarafshan, Karakum, Great Silk Road, Central Asia, UNESCO, trade, culture, history.

Маълумот дар бораи муаллиф: *Юсуфов Мухаммадҷон Шафёвӣ* — Институти таърих, бостоншиносӣ ва мардумшиносӣ ба номи А. Дониши Академияи миллии илмҳои Тоҷикистон, докторанти Ph.D-и шӯъбаи бостоншиносӣ. Суроға: 734025, шаҳри Душанбе, хиёбони Рудаки, 33. Телефон: **+992909009633**

Сведения об авторе: *Юсуфов Мухаммадҷан Шафёвӣ* – Институт истории, археологии и этнографии имени А. Дониша Национальной академии наук Таджикистана, докторант Ph.D отдела археологии: **Адрес:** 734025, город Душанбе, Республика Таджикистан, проспект Рудаки, 33. Телефон: **+992909009633**

Information about the author: *Yusufov Muhammadjon Shafeovich* - Institute of History, Archeology and Ethnography named after A. Donish National Academy of Sciences of Tajikistan, Ph.D. student of the Department of Archeology. **Address:** 734025, Dushanbe city, Republic of Tajikistan, Rudaki Avenue, 33. Phone: **+992909009633**

ТАЪРИХИ МУХТАСАРИ ТАШАККУЛ ВА РУШДИ ПСИХОЛОГИЯИ ҲУҚУҚӢ
ДАР ТОҶИКИСТОН

Латифзода С.З., Искандарова М.Р.
Донишгоҳи миллии Тоҷикистон

Маълумотномаи таърихӣ. Агар ба таърихи ташаккул ва рушди психологияи ҳуқуқӣ назар афканем, пас маълумамон мегардад, ки онро мурочиати мутахассисони соҳаи ҳуқуқшиносӣ ба мутахассисони соҳаи психология дар ҳалли масъалаҳои соҳаҳои мазкур ташкил медиҳад. М.М. Шербатов (1733-1790) яке аз муаллифоне ба шумор меравад, ки як қатор ҷанбаҳои судӣ-психологӣ ва ғояҳои инсондӯстиро дар партави психологияи ҳуқуқӣ мавриди баррасӣ қарор додааст. Дар қорҳои худ ин олим таъкид ва талаб намуд, ки қонунҳо бояд бо назардошти хусусиятҳои фардӣ-психологӣ шахс қорқард ва қабул карда шаванд. Зимни ин, шартан ва пеш аз муҳлат озод намудани маҳбусон идеяи М.М. Шербатов маҳсуб рафта, "...ӯ омили меҳнатро дар бозтарбияномаи ҷиноятқорон ҳамчун омили мусбӣ баҳогузорӣ мекард" [7, с.8].

Дар қорҳои олимони немис И. Гофбауэр «Психология ва истифодаи он дар ҳаёти судӣ» (1808) ва И. Фредрейх «Дастурамали системавӣ оид ба психологияи судӣ» (1835) кӯшиши истифодаи донишҳо ва маълумотҳои психологӣ дар тафтишоти ҷиноятӣ мушоҳида мешуд.

Охириҳои асри XIX ва ибтидои асри XX иҷтимоигардии донишҳои криминалогӣ сурат гирифт, ки ба рушди психологияи ҳуқуқӣ таъсири худро расонид. Ин ҳам дар мавридҳои, ки ҷиноят ҳамчун зухуроти иҷтимоӣ аз ҷониби ҷомеашиносони буржуазӣ Ж. Кете, Э. Дюргейм, П. Дюпоти, М. Вебер, Л. Леви - доништа шуд ва ба танқиди ҷиддӣ рӯ ба рӯ гардид. Зеро муайян намуданд, ки бо тағйир ёфтани мавқеаҳои иҷтимоӣ сатҳи ҷиноятқорӣ низ коҳиш ва ё афзоиш ёфта метавонад. Роҳёфти мазкур пешрафта маҳсуб мерафт. Таҳлили омории зухуроти аномалӣ (ҷиноятқорӣ, худкушӣ, ғоҳишагарӣ), ки дар алоҳидагӣ аз ҷониби Ж. Кетле ва Эмил Дюргейм омӯхта шуда буданд, ба чунин ҳулосаҳо оварданд, ки шумораи аномалӣ дар рафтори инсонӣ ҳар дафъа ҳатман дар давраҳои ҷанг, бӯҳронҳои иқтисодӣ, бесарусомониҳои иҷтимоӣ зиёд мешаванд. Ин далелҳо дар як қатор назарияҳои иҷтимоӣ - психологӣ ҷиноятқорон аз ҷониби психологони иҷтимоӣ ин давра – Р. Мертон, Ж. Стерленд, Д. Матса, Т. Сайкса, Э. Глюка ва дигарон инъикоси худро ёфтаанд.

Инкишофи илмҳои психология, психиатрия ва ҳуқуқшиносӣ боиси ташкил ва ба сифати соҳаи мустақил ҷудо намудани психологияи ҳуқуқӣ гардид. П.И. Ковалевский соли 1899 зарурати ҷудонамоии психопатология ва психологияи ҳуқуқӣ ва инчунин ворид намудани ин илмҳоро дар курсҳои таълимии ҳуқуқшиносӣ пешниҳод намуда буд. Маҳз дар ҳамин давра мубориза байни мактабҳои ҳуқуқи ҷиноятӣ антропологию иҷтимоӣ сурат гирифт. Дар аввалҳои асри XX дар психологияи ҳуқуқӣ методҳои озмоишии тадқиқотӣ қорқард гардиданд. Микдори муайяни қорҳои ин давра ба психологияи нишондодҳои шоҳидон бахшида шуда буданд, аз ҷумла қорҳои Г. Португалова «Дар бораи нишондодҳои шоҳидон» (1903) ва Е.М. Кулишер «Психологияи нишондодҳои шоҳидон ва тафтишоти судӣ» (1904). Дар ин масъала, инчунин, маърузаҳои М.М. Хомяков «Дар бораи шоҳидон» (1903), А.В. Завадский ва А.И. Елистратов «Таъсири саволҳо ба тақлиди саҳеҳии нишондодҳои шоҳидон» (1904), О.Б. Голдовский «Психологияи нишондодҳои шоҳидон» (1904) ба таъъ расиданд.

Саҳми муайяно дар психологияи ҳуқуқӣ дар ин давра мутахассисони шинохта В.М. Бехтерев ва А.Ф. Кони гузоштанд. Аллақай дар солҳои аввали Ҳокимияти Шуравӣ ҳуқуқшиносон ва психологҳо исророна шакли нави мубориза бар зидди ҷиноятқориро меҷустанд. Сохтори нави ҷамъиятӣ дар ҷиноятқор, пеш аз ҳама, одамро медид. Ин принсипи инсондӯстӣ дар ҳокимияти қонунбарори Иттиҳоди Шуравӣ инъикоси худро ёфта буд. Дар ҳамин солҳо дар шаҳрҳои Москва ва Киев қорҳои олимони Фарб Г. Гросс, О. Липпман, В.Штерн, М. Геринг, Г. Мюнстерберг, А.Гелвиг ва дигарон тарҷума ва нашр шуданд. Қорҳои олимони мазкур ба тадқиқоти судӣ-психологӣ олимони Иттиҳоди

Шуравӣ таъсири худро расониданд. Ҳамин тариқ, дар қорҳои А.Я. Контровиҷ «Психологияи нишондодҳои шохидон» (1925) таъсири психологи оломӣ В.Штерн ва пайравони ӯ эҳсос мегардад. Соли 1927 мақолаи Н. Гладисевская бо номи «Дурӯғгӯи муқаррарии мо» нашр гардид, ки дар ин мақола муаллиф ба ҳулоса омад, ки узвҳои ҳиссии инсонӣ (биноӣ, шунавоӣ, ломисавӣ, мазза ва бӯӣ) номуқаммаланд ва инҳо боиси иштибоҳ дар нишондодҳои шохидон мегардиданд ва бартарафнашаванда маҳсуб мерафтанд [12, с.67].

Ҳулосаҳои ба ин монанд дар мақолаи дигари ин олим «Рефлексологияи нишондодҳои шохидон» мушоҳида мешуданд [3]. Дар соли 1922 Ф. Кони китобчаеро бо номи «Хотир ва диққат» ба нашр расонид, ки дар ин китобча мушкилотҳои нишондоди шохидон дарҷ гардида буданд.

Дастовардҳои озмоишҳои психологиро дар ин давра дар амалияи судӣ дар Федератсияи Руссия низ истифода намуданд. Бехтерев В.М. ва шогирдонаш дар алоҳидагӣ фаъолона ба омӯзиши ташҳиси психологии ҷинояткорон ва шохидон машғул шуданд. Тадқиқи аввалин дар соҳаи мазкур, яъне дар соҳаи ташҳиси судӣ-психологӣ, китоби А.Е. Брусилловский «Ташҳиси судӣ-психологӣ: методика ва предмети он», ки соли 1939 дар шаҳри Харков рӯи чоп омада буд, ба шумор меравад. Дар аввал ташҳиси судӣ - психологӣ барои муайян намудани дурустии нишондодҳои субъектони ҷиноят равона гардида буд. Масалан, дар соли 1928 А.Р. Лурия равандҳои психикиро тадқиқ намуда, методикаи мотории (ҳаракатии) вобастабударо бо мақсади ташҳиси нишонаҳои аффе́кт қоркард намуд. Методикаи мазкур намунаи «детектори дурӯғ» мебошад, ки айни замон ба таври васеъ истифода мешавад.

Дар ин давраҳо ба салоҳияти эксперт - психолог муайян намудани дурустӣ ва ё дурӯғ будани нишондодҳои шохидон шомил мешуд. Масалан, дар асоси озодона нақл кардан ва дар рафти ҷавоб додани субъектони ҷиноят ба саволҳои эксперт-психолог бояд "аломатҳои дурӯғгӯӣ"-ро муайян менамуд. Пас аз ин чунин тахмин намуданд, ки субъектони бо хунсардӣ, дилсардӣ, дарундорӣ, бешармию беномусӣ тавсиф додашуда, пешаки нақшаи дурӯғ гуфтанро кашиданд. Аз ҳамин лиҳоз ҳам, нишондодҳои ин нафарон шубҳанок шуморида шуда, нишондодҳои субъектони дорои комплекси хоҳишхояшон қонеънашуда низ ҳамчун носаҳеҳ қабул карда мешуданд.

Ҳамзамон, ҷанбаҳои амалии психологияи ҳуқуқӣ бо методикаҳои наметавонист тамоми ҷанбаҳои шахсро аз ҷиҳати илмӣ асоснок кунад ва омӯзад. Аз ҳамин лиҳоз ҳам, вазифаҳои эксперт-психолог дар психологияи ҳуқуқӣ ба таври мушаххас муайян нашуда буданд. Бинобар сабаби ба таври мушаххас муайян набудани вазифаҳои мазкур экспертҳо на танҳо ба дурустии нишондодҳои шохидон, балки аз доираи салоҳияти хеш берун баромада, ҳатто ба баъзе масъалаҳои суду муфаттиш даҳлат мекарданд.

Истифодаи методҳои озмоишии илми психология дар омӯзиши психологияи тафтиши ҷиноят қадами ҷиддӣ ниҳод. Яке аз аввалинҳо шуда ин методҳоро психологи фаронсавӣ Алфред Бинэ қоркард намуд, ки тавассути озмоиши психологӣ таъсири тақлид ба нишондодҳои кӯдаконро омӯхт ва муайян намуд. Алфред Бинэ соли 1900 китоберо бо номи «Тақлид» ба нашр расонид, ки боби махсусаш «Таъсири тақлид ба нишондодҳои кӯдакон»-ро дар бар мегирад. Дар китоби худ А. Бинэ ҳулосаҳои ҷолиберо пешниҳод кардааст, ки онҳо чунинанд:

1. Ҷавобҳо доимо иштибоҳдоранд.
2. Бо мақсади баҳогузори дуруст ба нишондодҳои шохидон дар протоколи муруфияи судӣ мебошад муфассал ҳам саволҳо ва ҳам ҷавобҳои додашуда қайд карда шаванд.

Танҳо охириҳои солҳои 50-ум ва аввалиҳои 60-ум ташҳиси судӣ - психологӣ дубора рушд кард. Ҳамин тариқ, мувофиқи қарори Суди Олии Иттиҳоди Шуравӣ таҳти №6 аз 3 июли сол 1963 «Дар бораи амалияи судӣ барои ҷинояткорони ноқолиғ» барои пурра гузаронидани ташҳиси судӣ - психологӣ барои муайян намудани он ки оё ин ноқолиғ дар рафти содир намудани ҷиноят амалу рафторҳои худро мефаҳмид ва идора карда метавонист ва ё не, ҳамчун ҳатмӣ рӯи қор омад. Пас аз ин қарор, аллакай донишҳои психологӣ дар амалияи тафтишотӣ ва судӣ истифода мешуданд. Тадқиқоти минбаъда дар Иттиҳоди Шуравӣ аллакай вазифаҳои худро дар зинаи наву сифатан хуб роҳандозӣ

мекарданд. Дар соли 1964 қарори Кумитаи Марказии Ҳизби Коммунистии Иттиҳоди Шуравӣ «Дар бораи меъёрҳои рушди минбаъдаи психологияи ҳуқуқӣ ва беҳтар намудани таълими ҳуқуқӣ дар мамлакат», ки психологияи ҳуқуқиро дар тамоми макотиби олии мамлакат барқарор намуд, қабул гардид. Солҳои 1965-1966 омӯзиши курси махсуси «психологияи ҳуқуқӣ» дар мактабҳои олии ҳуқуқшиносии шаҳрҳои Москва, Ленинград, Минск ва дигар шаҳрҳо оғоз гардид. Аз ҷониби Вазорати маорифи Иттиҳоди Шуравӣ соли 1966 семинари умумишуравӣ - «Дар бораи таълими психологияи ҳуқуқӣ ва мушкилоти асосии ин илм» гузаронида шуд.

Якумин конференсияи умумииттифоқӣ дар бораи психологияи судӣ соли 1971 дар шаҳри Москва баргузор гардид. Мавриди зикр аст, ки психологияи ҳуқуқӣ аввал бо номҳои психологияи судӣ, психологияи тафтишотӣ ва дигар номҳо мавриди истифода қарор гирифта буд.

Конференсияи дуюмин 15 сол пас, яъне соли 1986 дар шаҳри Тарту (Эстония) оиди психологияи ҳуқуқӣ баргузор гардид. Дар конференсияи мазкур намоёндагони ҳамаи ҷумҳуриҳои Иттиҳоди Шуравӣ бо маърузаҳои хеш баромад намуданд. Дар ин конференсия ба таври васеъ мушкилоти методологӣ, сохтори психологияи ҳуқуқӣ, вазифаҳои соҳаҳои алоҳидаи психологияи ҳуқуқӣ (психологияи криминалӣ, психологияи ҷабрида, психологияи тафтишоти пешакӣ ва ғ.) ва тарзи таълими ин фан мавриди баррасӣ қарор дод шуданд. Моҳи июли соли 1989 дар шаҳри Ленинград семинар - машварати умумииттифоқӣ бо муаллимони фанни психологияи ҳуқуқӣ ташкил гардид ва дар ин семинар - машварат маърузаи профессор Василев В.С. дар бораи барномаи таълимии курси психологияи ҳуқуқӣ шунида шуд. Дар мувофиқа бо ин барнома аз ҷониби профессор Василев В.С. китоби дарсии «Психологияи ҳуқуқӣ» соли 1991 рӯйи чоп омад.

Таърихи ташаккул ва рушди психологияи ҳуқуқӣ дар Тоҷикистон. Ҷанбаҳои гуногуни психологияи ҳуқуқӣ дар Ҷумҳурии Тоҷикистон ба таҳқиқот ниёз доранд. Дар замони Истиқлол ба таҳқиқи фанни психологияи ҳуқуқӣ тавачҷуҳи зиёд зоҳир карда мешавад.

Дар онҳо замина ва омилҳои зуҳури психологияи ҳуқуқӣ дар Тоҷикистон, пайдоиши аввалин ташхисгоҳҳои коршоямии касбӣ-психологӣ шахс дар сохторҳои қудратии Тоҷикистон, бозтоби масъалаҳои иҷтимоию психологӣ дар мақомоти амаликунандаи фаъолияти оперативӣ-ҷустуҷӯӣ, нақши шахсиятҳои алоҳида дар шаклگیرӣ ва инкишофи ин самти фаъолият, тарз, усул ва тактикаи амалинамоии он, вазъи имрӯзаи ташхисгоҳҳои коршоямии касбӣ-психологӣ шахс ва амсоли ин баррасӣ гардидаанд. Дар мақомоти ҳифзи ҳуқуқи Ҷумҳурии Тоҷикистон донишҳои психологияи ҳуқуқӣ аслан, дар чунин самтҳо истифода мешаванд:

- ташхиси судӣ-психологӣ (ташхиси психологӣ ҳолатҳои эмотсионалии субъектони ҷинойт, аз ҷумла ҳолати аффеckt, рағбат, бошиддати эмотсионалӣ, ҳолатҳои очизӣ, амалҳои аутоагрессивӣ ва ғайра);

- интиҳоби касбӣ-психологӣ (ҳангоми қабули номзадҳо ба кор ва таҳсил дар сохторҳои қудратии Ҷумҳурии Тоҷикистон ва хориҷи кишвар);

- машварати психологӣ (гузаронидани машварати психологӣ бо кормандони ҳифзи ҳуқуқ ва аъзои оилаи онҳо);

- офиятбахшии иҷтимоӣ-психологӣ (гузаронидани корҳои офиятбахшӣ бо кормандоне, ки дар рафти амалиётҳои махсуси оперативӣ ва ҷангӣ вайроншавии баъди зарбаи равонӣ бардоштаанд.

Дар робита ба ин бояд зикр намуд, ки психологияи ҳуқуқӣ дар соҳаҳои мазкур низ муҳим арзёбӣ мегарданд [7, с.17-18]:

- истифодаи донишҳои психологӣ дар самти тафтишотӣ ва оперативӣ (барои тартиб додани симои психологӣ ҷинойткорони номаълум, иштирок дар пурсиш, рӯбарӯкунӣ, муайян намудани ҳолатҳои эмотсионалӣ, дурӯғгӯйии субъектони ҷинойт ва ғ.);

- фаъолияти психолог дар ҷузъу томҳои мақомоти ҳифзи ҳуқуқ (барои омӯхтани фазаи психологӣ коллективи ҳарбӣ-меҳнатӣ, машваратҳои психологӣ зарурӣ бо мақсади бартароф намудани эҳсосоти манфии дар раванди кор баамаломада, гузаронидани машваратҳои психологӣ бо аъзоёни оилаи онҳо ва ғ.);

- истифодаи донишҳои психологӣ дар самти кор бо ноболиғону ҷавонон (гузаронидани корҳои психологӣ ислоҳнамоию офиятбахшӣ бо мақсади пешгирии

ҳолатҳои номатлуби замони муосир, аз қабилӣ шомилшавии онҳо ба гурӯҳҳои террористию экстремистӣ).

- Сарчашмаҳои таърихӣ оғози истифодаи донишҳои психологиро дар самти психологияи ҳуқуқӣ соли 1978 медонанд ва ин ҳам бошад, “Маркази ташҳиси психологии Вазорати корҳои дохилии Тоҷикистон” ба шумор рафта, то инҷониб қору фаъолият карда истодааст. Маркази мазкур, ягона маркази психологии сатҳи ҷумҳуриявӣ мебошад, ки масъалаҳои муҳими сиёсати кадрӣ ва пешравии мақомоти ҳифзи ҳуқуқи Тоҷикистонро фарогир мебошад.

Ҳамзамон, истифодаи донишҳои психологӣ «дар Вазорати корҳои дохилии Тоҷикистон дар ду санади ҳуқуқӣ инъикос ёфтааст: «Стратегияи ислоҳоти милитсия дар Ҷумҳурии Тоҷикистон барои солҳои 2013-2020» ва «Барномаи ислоҳоти милитсия (рушд) барои солҳои 2014-2020). Стратегия ва Барнома пешниҳод мекунанд, ки меъёрҳои қабули кормандони мақомоти дохилӣ бояд аз ҷиҳати илмӣ асоснок ва ба талаботи ҳозира мувофиқ бошад» [9, с.125].

Ҳамзамон, соли 2015 дар раванди машварати психологӣ аз ҷониби эксперт-психологи Вазорати корҳои дохилии Ҷумҳурии Тоҷикистон, Латифзода Сомон Зариф дар заминаи методикаи “ММРІ” ва тести “Аксентуатсияи Эйделмигер” тести нав таҳти унвони тести “Шакли варақавии методикаи ММРІ-и Сомон Латифзода” коркард гардид.

Фарқияти асосии тести “Аксентуатсияи характери Эйдемигер” аз тести “Шакли варақавии методикаи ММРІ-и Сомон Латифзода” дар он аст, ки тести яқум аз 13 шкала иборат буда, барои муайян намудани 3 аксентуатсияи характер коркард шудааст. Тести дуюмӣ, яъне тести “Шакли варақавии тести ММРІ-и Сомон Латифзода» аз 8 варақа иборат буда, барои муайян кардани нишонаҳои шахсият бо мақсади вобаста ба типӣ шахсият муайян намудани самти роҳи ҳалли мушкилоти психологии мавҷуда коркард ва пешниҳод гардидааст. Дар тести коркарднамудаи С.Латифзода шкалаҳои зерин дида намешаванд: 3 шкалаи баҳодиҳанда (назоратӣ)-шкалаи “L”-дурӯғ, шкалаи “F”-саҳеҳӣ, шкалаи “K”-ислоҳномаӣ, ва шкалаҳои “сензитивӣ”-“экстровертӣ (интраверт)” [8, с.648-649]. Нахустин рисолаи илмӣ дар соҳаи психологияи ҳуқуқӣ соли 2021 зерин унвони «Ташҳиси коршоямии касбӣ-психологии шахс дар мақомоти корҳои дохилии Ҷумҳурии Тоҷикистон (дар мисоли довталабони самти оперативӣ-ҷустуҷӯӣ)» барои дарёфти дараҷаи илмӣ доктори фалсафа PhD, доктор аз рӯйи ихтисоси 6D050300 – психология бомуваффақият дифоъ гардид. Дар баробари ин марказ, кафедраи ҳуқуқи ҷиноятӣ, криминология ва психологияи Академияи ВКД Ҷумҳурии Тоҷикистон, ки соли 1993 таъсис ёфтааст, яке аз марказҳои илмӣ-тадқиқотӣ мебошад, ки дар рушд ва пешбурди фаъолияти илмӣ соҳаи психологияи ҳуқуқӣ нақши назаррас дорад. Вобаста ба гуфтаҳои мазкур, ҷиҳати пешгирии ҳолатҳои номатлуб, аз қабилӣ амалҳои террористию экстремистӣ, хурофотпарастии ҷудоихоҳӣ, таассуби динӣ, саривақт кушодани ҷиноятҳо, ҳамзамон бо мақсади баланд бардоштани маҳорату малакаи касбии кормандони мақомоти ҳифзи ҳуқуқи кишвар ҷиҳати иҷрои баланди вазифаҳои хизматӣ-оперативӣ аз ҷониби мутахассисони касбии соҳаи мазкур, дотсентон Латифзода С.З. ва Қосимов Ф.М. китоби дарсии “Психологияи фаъолияти оперативӣ-ҷустуҷӯӣ”, ки яке аз самтҳои афзалиятноки фаъолияти мақомоти ҳифзи ҳуқуқро ташкил медиҳад, рӯйи нашр оварданд.

Донишгоҳи миллии Тоҷикистон маркази бузурги таълимию илмӣ ва фарҳангии Ҷумҳурии Тоҷикистон маҳсуб меравад ва дар ташаккули рушди психологияи ҳуқуқӣ дар Тоҷикистон нақши муассир дорад. Дар Донишгоҳи мазкур корҳои тадқиқотӣ соҳаи психологияи ҳуқуқӣ дар сатҳи ҷумҳуриявӣ байналмилалӣ гузаронида мешаванд ва дар он шумораи марказҳои илмӣ-тадқиқотӣ бисёранд. Дар ин росто, заминагузори психологияи амалӣ нахустин маротиба дар Суди Аврупо оиди ҳуқуқҳои инсон ҳамчун эксперт-психолог иштирок намуд. Дар Суди Аврупои мазкур профессор Юнусова Н.М. нахустин маротиба ташҳиси судӣ-психологиро ҷиҳати “муайян намудани ҷуброни зарари маънавӣ” гузаронид ва дар ин суд ғолиб баромад.

Ҳамзамон, соли 2019 дар назди Донишгоҳи миллии Тоҷикистон Шурои диссертатсионӣ ҷиҳати дарёфти дараҷаи илмӣ номзади илмҳои психологӣ оид ба психологияи ҳуқуқӣ таъсис дода шуд [16]. Воҳиди кории психолог дар Сарраёсати иҷроӣ қазои ҷиноятӣ ҷиҳати ислоҳномаии психологии маҳбусон низ як самти дигари

психологияи ҳуқуқиро ташкил медиҳад. Дар Донишкадаи олии сарҳадии ҚДАМ Ҷумҳурии Тоҷикистон кадрҳои соҳаи психологияи ҳарбӣ омода карда мешаванд.

Хулоса. Дар замони муосир психологияи ҳуқуқӣ на танҳо тарғибгари сиёсати Ҳукумат ва дастуроти он, балки инъикосгари ҳаёти иҷтимоӣ, сиёсӣ, ҳуқуқӣ ва пешбарандаи афкори солим низ маҳсуб меёбад. Таҷрибаву таҳқиқоти анҷомёфта нишон медиҳанд, ки дар пешрафтатарин ҷомеа ва мамолики ҷаҳон психологияи ҳуқуқӣ як навъ таҳаввулу афзалият пайдо намуда истодааст, ки ин ҳолат барои Тоҷикистон низ истисно буда наметавонад.

Муқаррир: Ғаффорзода И.-д.и.х., профессори ДМТ

АДАБИЁТ

1. Анфиногенов А.И. Психологическое портретирование неустановленного преступника / А.И. Анфиногенов. -М., 2002.
2. Васильев В.Л. Юридическая психология / В.Л. Васильев. – Питер, 1998.
3. Вестник советской юстиции. -1928. -№22.
4. Кафедраи ӯқуқи ҷиноятӣ, криминология ва психологияи Академияи Вазорати корҳои дохилии Тоҷикистон. [Электронный ресурс] <https://avkd.tj/tg/dar-borai-akademiyai/kafedraho/201-kafedrai-huquqi-jinoyati-kriminologiya-va-psikhologiyai-akademiyai-vkd-jumhuri-j-tojikiston.html> (дата обращения: 10.02.2024).
5. Кони А.Ф. Память и внимание (из воспоминаний судебного деятеля) / А.Ф. Кони. —Пг., 1922.
6. Қосимов Ф.М. Тавсифи психогамии (равоннамоӣ)-и фаъолияти оперативӣ-ҷустуҷӯӣ / Ф.М.Қосимов, С.З.Латифзода //Идоракунии давлатӣ (мачаллаи илмӣ-сиёсии Донишкадаи идоракунии давлатии назди Президенти Ҷумҳурии Тоҷикистон). -№3(35).
7. Латифзода С.З. Симои психологии қотилони силсилаӣ (Дастури тавсияӣ-методӣ) / С.З.Латифзода, Б.Х. Саидзода. -Душанбе: Матбааи ҚДММ “Бебок”-2022.-187 с.
8. Латифзода, С. З. Карточный вариант методики ММРП Сомона Латифзоды” и ее роль в психоконсультации // Психопрофилактика и психокоррекция деструктивных отношений в семье: проблемы и решения: Материалы международной научно-практической конференции, Термиз, 19 апреля 2024 года. – С.647-653.
9. Латифзода, С. З. Профессионально-психологические пригодности и ее проблемы в силовых структурах Республики Таджикистан // Вестник Педагогического университета. Серия 2: Педагогики и психологии, методики преподавания гуманитарных и естественных дисциплин. – 2021. – № 1(5). – С. 124-128.
10. Латифзода, С. З. Сущность и необходимость использования психологических знаний в Министерстве внутренних дел Республики Таджикистана // Вестник Таджикского национального университета. – 2017. – № 3-2. – С. 219-224. – EDN XOIUXZ.
11. Метелев А.В. Использование специальных психологических знаний при раскрытии серийных убийств. Методические рекомендации / А.В. Метелев. -Ижевск, 2009.
12. Право и жизнь. 1927. К. Г. -С.67.
13. Расулов С.Х. Рушди психология дар асри 20 ва дурнамои он дар асри 21 (бо назардошти психологияи ватанӣ) / С.Х. Расулов // Паёми Пажӯишгоҳи рушди маориф. - 2021. - №4(36). -С.10-15.
14. Солеҳбоев В.Ҳ. Илми психология дар Тоҷикистон / В.Ҳ.Солеҳбоев, Р. Атохонов // Мактаби советӣ. - №1. -1973. -С.18-19.
15. Чуфаровский Ю. Юридическая психология: учеб-3-е изд., перераб. и доп. / Ю. Чуфаровский. - М.: ТК Велби, Изд-во Проспект, 2007.
16. Шуроҳои диссертатсионии амалкунанда. [Электронный ресурс] https://vak.tj/hac_new/images/pdf_files/6D.KOA_066_new.pdf (дата обращения: 04.03.2022).
17. Юнусова Н.М. Краткая история становления и развития психологии в Таджикистане в контексте подготовки профессиональных специалистов в вузе / Н.М. Юнусова // Вестник Таджикского национального университета. - 2019. -№6. -С.224.

ТАЪРИХИ МУХТАСАРИ ТАШАККУЛ ВА РУШДИ ПСИХОЛОГИЯИ ҲУҚУҚӢ ДАР ТОҶИКИСТОН

Дар мақолаи мазкур таърихи психологияи ҳуқуқӣ дар Тоҷикистон бо ёдоварӣ аз нахустин истифодаи донишҳои соҳаи мазкур мавриди таҳлил қарор гирифтааст. Ҳамзамон, дар бораи заминаҳои таърихии пайдоиш ва инкишофи психологияи ҳуқуқӣ дар Аврупо, Амрико ва Русия то замони соҳибистиклолии Тоҷикистон маълумот дода шудааст. Психологияи ҳуқуқӣ дар замони пуртазоди муосир муҳим арзёбӣ мегардад ва он баҳри коҳиш додан ва пешгирӣ кардани ҳолатҳои номатлуби замони муосир, аз қабилӣ экстремизм, терроризм, ҷудоихоҳӣ, радикализм, таассуби динӣ ва ҳамзамон, ҷиҳати баланд бардоштани маърифат ва ё ба ибораи дигар, шуури ҳуқуқии наврасону навҷавонон, ки қисмати осебазири ҷомеа ба шумор мераванд, нақши муассир дорад. Дар ин асно, дар мақолаи мазкур замина ва омилҳои зуҳури психологияи ҳуқуқӣ дар Тоҷикистон, пайдоиши аввалин ташхисгоҳҳои коршоямии касбӣ-психологии шахс дар сохторҳои қудратии Тоҷикистон, бозтоби масъалаҳои иҷтимоӣ психологӣ дар мақомоти амаликунандаи фаъолияти оперативӣ-ҷустуҷӯӣ, нақши шахсиятҳои алоҳида дар шаклгирӣ ва инкишофи ин самти фаъолият, тарз, усул ва тактикаи амалинамоии он, вазъи имрӯзаи ташхисгоҳҳои коршоямии касбӣ-психологии шахс ва амсоли ин баррасӣ гардидаанд.

Калидвожаҳо: психологияи ҳуқуқӣ, таърихи психология, шахс, ташхиси судӣ-психологӣ, методҳои психологӣ, тақлид, нишондодҳои шохидон, ҳуқуқи ҷиноятӣ, интиқоби касбӣ-психологӣ, симои психологӣ.

КРАТКАЯ ИСТОРИЯ СТАНОВЛЕНИЯ И РАЗВИТИЯ ЮРИДИЧЕСКАЯ ПСИХОЛОГИЯ В ТАДЖИКИСТАНЕ

В данной статье история становления и развития юридической психологии в Таджикистане рассматривается со ссылкой на первое применение психологических знаний этой области. Дается историческая справка по вопросу исторических предпосылок возникновения и развития юридической психологии в Европе, Америке и России до обретения независимости Таджикистана. Юридическая психология считается важной в сегодняшние неспокойные политические времена и может сыграть значительную роль на уменьшение и предотвращение экстремизма, терроризма, сепаратизма, радикализма, религиозного фанатизма, и в то же время в целях повышения правосознание подростков и молодежи являющейся наиболее уязвимой частью общества. Юридическая психология в Республике Таджикистан за свою почти столетнюю жизнь в качестве неоткрытых источников создала множество аспектов исследования, представляющих интерес для научных исследований. Во времена независимости возник научный интерес к изучению юридической психологии. Значимость и необходимость исследований в области юридической психологии поясняется и обсуждается в данной научной статье. В нем рассмотрены предпосылки и факторы появления юридической психологии в Таджикистане, появление первых центров психологической диагностики в силовых структурах Таджикистана, рассмотрение социально-психологических вопросов в органах, осуществляющих оперативно-розыскную деятельность, рассмотрены роль отдельной личности в становлении и развитии этого направления деятельности, способ, метод и тактика его осуществления, современное состояние центра психодиагностики и тому подобное.

Ключевые слова: юридическая психология, история психологии, личность, судебно-психологическая экспертиза, психологические методы, показания свидетелей, уголовное право, профессионально-психологический отбор, психологический портрет.

BRIEF HISTORY OF FORMATION AND DEVELOPMENT OF LEGAL PSYCHOLOGY IN TAJIKISTAN

In this article, the history of the formation and development of legal psychology in Tajikistan is discussed with reference to the first application of psychological knowledge in this area. Historical information is given on the issue of historical prerequisites for the emergence and development of legal psychology in Europe, America and Russia before the independence of Tajikistan. Legal psychology is considered important in today's turbulent political times and can play a significant role in reducing and preventing extremism, terrorism, separatism, radicalism, religious fanaticism, and at the same time in order to increase the legal consciousness of adolescents and youth, who are the most vulnerable part of society. Legal psychology in the Republic of Tajikistan over its almost century-long life as undiscovered sources has created many aspects of research that are of interest for scientific research. During independence, scientific interest arose in the study of legal psychology. The significance and need for research in the field of legal psychology is explained and discussed in this scientific article. It examines the prerequisites and factors for the emergence of legal psychology in Tajikistan, the emergence of the first centers of psychological diagnostics in the security forces of Tajikistan, the consideration of socio-psychological issues in the bodies carrying out operational investigative activities, the role of the individual in the formation and development of this area of activity, the method the method and tactics of its implementation, the current state of the psychodiagnostic center, and the like.

Key words: legal psychology, history of psychology, personality, forensic psychological diagnostics, psychological methods, witness testimony, criminal law, professional psychological selection, psychological portrait.

Маълумот дар бораи муаллиф: *Латифзода Сомон Зариф* – Донишкадаи тақмили ихтисоси омӯзгорони макотиби таҳсилоти олии назди Донишгоҳи миллии Тоҷикистон, мудири кафедраи фанҳои гуманитарӣ ва табиӣ-риёзӣ, дотсенти кафедраи психология. **Суроға:** 734025, шаҳри Душанбе, Ҷумҳурии Тоҷикистон, хиёбони Рӯдакӣ, 17. Телефон: (+992) 88-000-83-84. E-mail: Latifzoda_01@mail.ru

Искандарова Манижа Раҳматуловна – Донишгоҳи миллии Тоҷикистон, унвонҷӯи кафедраи психологияи факултети фалсафа. **Суроға:** Суроға: 734025, шаҳри Душанбе, Ҷумҳурии Тоҷикистон, хиёбони Рӯдакӣ, 17. Телефон: (+992) 501-60-98-50. E-mail: manizh15@mail.ru

Сведения об авторах: *Латифзода Сомон Зариф* – Институт повышения квалификации преподавателей высших учебных заведений при Таджикском национальном университете, заведующий кафедрой гуманитарных и естественно-математических дисциплин, доцент кафедры психологии. **Адрес:** 734025, город Душанбе, Республика Таджикистан, проспект Рудаки-17. Телефон: (+992) 88-000-83-84. E-mail: Latifzoda_01@mail.ru

Искандарова Манижа Раҳматуловна – Таджикский национальный университет, соискатель кафедры психологии факультет философии. **Адрес:** 734025, город Душанбе, Республика Таджикистан, проспект Рудаки-17. Телефон: (+992) 501-60-98-50. E-mail: manizh15@mail.ru

Information about the authors: *Latifzoda Somon Zarif* – Institute for Advanced Training of Teachers of Higher Educational Institutions at the Tajik National University, Head of the Department of Humanities and Natural Mathematics, Associate Professor of the Department of Psychology. **Address:** 734025, Dushanbe city, Republic of Tajikistan, Rudaki Avenue-17. Phone: (+992) 88-000-83-84. E-mail: Latifzoda_01@mail.ru

Iskandarova Manizha Rakhmatuloevna – Tajik National University, applicant for the Department of Psychology, Faculty of Philosophy. **Address:** 734025, Dushanbe city, Republic of Tajikistan, Rudaki Avenue-17. Phone: (+992) 501-60-98-50. E-mail: manizh15@mail.ru

**ТАЪРИХИ МУҲОЧИРКУНИ АЗ НОҲИЯҲОИ КҶҲИ ВА НАЗДИКҶҲИИ ВИЛОЯТИ
КҶЛОБ БА МАВЗЕҶҲОИ ВОДИИ МИНТАҚА**

Садбарзи Исо

Донишгоҳи давлатии Бохтар ба номи Носири Хусрав

Аз ҳамаи ноҳияҳои кҷҲи ва баландкҷҲи чумхурӣ меҳнаткашони деҳоти ноҳияҳои Балҷувон, Ховалинг ва Муъминобод бо даъвати ҳукумат барои аз худ намудани заминҳои нав ихтиёран ба ноҳияҳои пахтакор кҷчонида шуданд. Дар кори бомуваффақият кҷчондани хоҷагиҳои деҳқонӣ кори оммавӣ-фаҳмондадиҳии ташкилотҳои маҳаллии шуравӣ ва ҷамъиятӣ, чи дар маҳалҳои гусел ва чи дар маҳалли кҷчондани муҳочирон, нақши калон бозид. Масалан, нақшаи аз вилояти Ленинобод ба вилояти Кҷлоб кҷчондани аҳоли барои соли 1953 дар шумораи 600 хоҷагӣ муқаррар карда шуда бошад ҳам, дар амал 676 хоҷагӣ кҷчонда шуд.

Дар ин муддат дар вилояти Кҷлоб кҷчондани 1300 хоҷагӣ пешбинӣ шуда буд, вале дар амал 1518 хоҷагӣ кҷчонда шуд. Минтақаҳои, ки муҳочирон рафта буданд, инҳо ноҳияҳои Балҷувон, Ховалинг, Даштиҷум, Шуро (Темурмалик), Данғара, Кангурт, Шурообод (Шамсиддин Шохин), Муъминобод, Кҷлоб ва Фархор буданд. Ин хоҷагиҳои муҳочиршуда ба чунин ноҳияҳои пахтакор, монанди ноҳияҳои Москва (Ҷамадонӣ), Фархор (совхозии «Митин-туғай»), Кҷлоб ва Восеъ кҷчиданд [11, л.21-23].

Дар ибтидои солҳои 50-ум аз ноҳияҳои Қизилмазор (Темурмалик), Ховалинг ва Сарихосор (ҳоло дар н. Ховалинг) бисёр бригадаҳо, кишлоқҳо ва колхозҳо ба ноҳияи Восеъ кҷчида омаданд. Аз деҳаҳои кҷхистони Кангурт то деҳаҳои Окҷар, Тосқалба, Зардолубоғ, Шурак ва 220 оила аз деҳаҳои Шулонту, Деҳобод, Сиёхҷуб, Қуруғ, Оби Калон ба деҳаи навбунёди Файзобод кҷчиданд [15, с.72-73].

Чи тавре ки ба мо сокинони кҷҳансол аз колхозии «Коммунизм» -и н. Восеъ Абдулҷаев Ватан ва собиқ раиси колхозии «Москва»-и ҳамин ноҳия Абдиев Аваз аз сокинони китбаҳои номбурда дар солҳои 1953-1956 нақл карданд: колхозҳои ба номи «Коммунизм» ва «Москва»* дар ноҳияи Восеи ҳозира ташкил карда шуданд. Ва қисми дигари маҳалҳои номбурда якҷоя бо истиқоматкунандагони ноҳияҳои Шурообод, Даштиҷум, Қизилмазор, Ховалинг аз соли 1951 то соли 1959 дар маҳалҳои истиқоматии ноҳияҳои Фархору Чўбек, колхозҳои «Правда» (1951), «Дружба» (1954), ба номи Ленин (1956), ба номи Киров (1956) ва совхозии ба номи Турдиев (1959) – ро ташкил карданд*.

Мувофиқи ҳисобҳои мо, танҳо дар солҳои 1953-1960 дар хоҷагиҳои пахтакори вилояти Кҷлоб 17218 хоҷагӣ, ки 92936 нафар аҳоли доштанд, дохил карда шуда буданд. Аз ин шумора 44473 нафарашон шахсони қобили меҳнат буданд.

Аз ноҳияҳои баландкҷҲ ва наздиккҷҲ ба ноҳияҳои водӣ ба колхозу совхозҳои пахтакори гурӯҳи ноҳияҳои Кҷлоб ихтиёран кҷчондани хоҷагиҳои деҳқонӣ яке аз омилҳои асосии тараққиёти хоҷагии кишлоқ гардид.

Ба хоҷагии кишлоқи вилоят техникаҳои гуногуни хоҷагии кишлоқ равона карда шуданд. Ёриии Ҷукумати Иттиҳоди Шуравӣ ба Тоҷикистон имкон дод, ки дар муддати кӯтоҳ аз дараҷаи пеш аз ҷанг бо техника таъмин намудани хоҷагии кишлоқ, пеш гузарад. Дар соли 1950 дар хоҷагии кишлоқи чумхурӣ ба ҷойи 3407 соли 1940-ум 3704 трактор мавҷуд буд. Иқтисори умумии парки тракторӣ дар ин муддат аз 53,6 ҳазор ба 65,9 ҳазор қувваи асп ва дар вилояти Кҷлоб аз 12,1 ҳазор то ба 14,2 ҳазор қувваи асп расида буд [10, л.13-15].

Дар баробари ин, ба масъалаи аз ҷиҳати техникӣ аз нав мусаллаҳ гардондани хоҷагии кишлоқи ноҳияҳои пахтакори Тоҷикистон диққати ҷиддӣ дода шуд. Фақат барои солҳои 1949-1952 МТС-ҳои ноҳияҳои пахтакор 546 трактори пуриқтисори корӣ ва 618 трактори қаторкунанда, миқдори зиёди мошинаҳои заминканӣ, ҳамворкунӣ ва дигар

* сӯхбатҳо бо кормандони хоҷагиҳои ишоратгардида, гузаронидашуда аз ҷониби муаллиф 25.05.2017 и 1.11.2017 г.

* Аз сӯхбат бо муҳочир Давлатов А., Саидов К., Қувватов А.

мошинаҳои хочагии қишлоқро хариданд, ки ин имконият дод механиконидани корҳои асосӣ дар пахтакорӣ хеле беҳтар карда шавад. Бо ин мақсад соли 1954 омӯзишгоҳи касбӣ-техникии рақами 16 дар ноҳияи Колхозобод (Восеъ) кушода шуд.

Дар солҳои 1954-1959 танҳо аз шабакаи обёрии Фархор 29,2 ҳазор гектар зиёд кардани заминҳои барои обёрӣ тайёр кардашуда пешбинӣ карда шудааст. Дар вилояти Кӯлоб ба обёрии мавзёҳои Арпатугулдӣ, Курбоншаҳид ва Киикдашт аз чашмаҳо истифода бурда шавад [3, с.468-469].

Дар нимаи дуоми солҳои 50-ум дар колхозу совхозҳои минтақаи Фархор-Чӯбек ҳосилнокии меҳнат хеле афзуд. Бисёри онҳо хочагиҳои аз ҷиҳати иқтисодӣ пуриқтидор гардиданд. Ҳамин тавр, колхозии ба номи Митентугайи ноҳияи Чӯбек дар соли 1958 аз истеҳсоли пахта ва дигар зироатҳои хочагии қишлоқ 2 миллион сум даромад гирифт [2].

Колхозу совхозҳои боқимондаи ноҳияи Фархор-Чӯбек дар ин давра муваффақиятҳои шоёнӣ истеҳсолӣ ба даст оварданд, ки ин, бешубҳа, ба пешрафти иҷтимоию иқтисодии онҳо мусоидат кард. Ҳамин тавр, колхозҳои боқимондаи ноҳияи Фархор дар натиҷаи меҳнати пурсамари меҳнаткашони деҳот ва моҳирона истифода бурдани технологияи пешқадами хочагии қишлоқ дар бобати истеҳсоли пахта ва дигар зироатҳои хочагии қишлоқ муваффақиятҳои калон ба даст оварданд. Онҳо дар соли 1958 бештар аз 17 ҳазор тонна пахта чида, ба давлат фуруҳтанд, ки ин назар ба нақша 4,5 ҳазор тонна зиёд аст [5, с.42]. Колхозҳои ба номи К. Маркс, ба номи Ленин, «Коммунизм», «Москва» ва ғайра низ уҳдадорҳои худро бомуваффақият иҷро карданд [5, с.42].

Пахтакорони Тоҷикистон дар мусобиқа ғаёлона иштирок доштанд ва муваффақиятҳои назарраси истеҳсолӣ ба даст оварданд. Ҳамин тавр, барои ба даст овардани ҳосили баланди пахта дар соли 1957 ба ноҳияҳои Колхозобод (Восеъ), Чӯбек (Ҳамадонӣ) ва дигар ноҳияҳо Байрақҳои Сурхи сайёр дода шуданд [9, с.252].

Дар соли 1957 ҷамъоварию умумии пахтаи хом дар ҷумҳурӣ 434,4 ҳазор тонна ва ҳосили хар гектар 26 сентнерро ташкил дод [14, с.68].

Ба давлат бештар аз 14,6 ҳазор тонна пахта фуруҳта шуд, ки ин назар ба соли гузашта 4700 тонна зиёд аст. Совхозии «Метинтуғай» бори аввал дар мавҷудияти худ нақшаи пахтагайёркуниро иҷро кард [6]. Меҳнаткашони ноҳияҳои навтаъсис дар охири солҳои 50-ум дар рушди соҳаи пахтакорӣ ҳиссаи намоён гузоштанд. Чунончи, дар соли 1959 дар ҷумҳурӣ 438,8 ҳазор тонна пахта чида, ба Ватан фуруҳта шуд, ки ин назар ба соли 1950-ум 150,1 ҳазор тонна зиёд буд [14, с.68].

Дар натиҷаи азхудкунии заминҳои нав дар солҳои 50-ум пай дар пай васеъ кардани майдони кишти меваю ангур ва сабзавот ба роҳ монда шуд. Ҳамин тарик, агар дар соли 1950 майдони кишти меваю буттамева дар давраи ҳосилгундорӣ дар ҷумҳурӣ 10,7 ҳазор гектар бошад, пас дар соли 1959 аллақай ба 16,6 ҳазор гектар расид. Дар ин давра майдони ангур аз 5,4 ҳазор гектар ба 7,9 ҳазор гектар [7, с.85] ва дар вилояти Кӯлоб бошад, 0,4 ҳазор гектарро ташкил дод [8, с.32].

Натиҷаи кори бузурги ташкилотчигии коркунони хочагии қишлоқ ва иштироки ғаёлонаи меҳнаткашони деҳот мебошад, ки дар соли 1953 аз ноҳияҳои кӯҳӣ ва доманакӯҳӣ ҷумҳурӣ 30 колхоз, 4 бригада ва 1424 оила дар маҷмуъ 3438 оила кӯчонда шуд. Аз 19456 нафар, 9063 нафарашон одамони қобили меҳнат буданд, ки ин аз нақшаи солонии муқарраршудаи муҳочиркунӣ хеле зиёд шуд. Як қисми онҳо мебоист ба мавзеи Метинтуғай кӯчида меомаданд, ки обёрии он то соли 1960 ба охир расонида шуда буд [4, с.205]. Дар қарори Шурои Вазирони ҶШС Тоҷикистон ва КМ Ҳизби Коммунистии Тоҷикистон аз 12 апрели соли 1955 «Дар бораи дар ҷумҳурӣ ташкил намудани совхозҳои нави чорводорӣ» аз ҷумла гуфта мешавад: «Дар солҳои 1955-1956 ташкил карда шавад:

а) совхозии гӯсфандпарварии маҳинпашми ноҳияи Данғараи вилояти Кӯлоб саршумори гӯсфандони маҳинпашм ва ниммаҳинпашм онҳоро дар соли 1960 ба 20 ҳазор сар расонем. Дар базаи колхозии ба номи Ленин ва колхозҳои ба номи Ленин, Ворошилов ва Молотови ноҳияи Данғара.

б) совхозии чорводорӣи гӯшту шири ноҳияи Ховалинги вилояти Кӯлоб дар заминҳои колхозҳои муҳочирони собиқ ноҳияи Балчувон...» [13, л.350].

Дар соли 1956 мутахассисон шабакаи нави ташкил ва додани музди меҳнатро қор карда баромада, дар истеҳсолот қорӣ карданд. Совхозҳо ба шуъбаҳо, шуъбаҳо ба қитъа,

қитъа дар ҳақиқат ба қишлоқҳо тақсим шуданд. Агар деҳа калон бошад, пас он ба чанд қисм ва аз рӯйи рақамҳо тақсим мешуд: 1,2,3 ва ғайра. Ҳар як шуъба аз 2-3 қитъа иборат буда, бо тобеияти бевоситаи худ ба дастгоҳи марказии совхоз қитъаи киштгардон номида мешуд. Колхозҳо низ ҳамин гуна дастгоҳи идоракуни доштанд. Дар ибтидои солҳои 60-ум дастгоҳи маъмурию идоракуни - шуъбаҳо барҳам дода шуданд. Аммо қитъаҳои кишоварзӣ, вале бо номи ихтисорашон - қитъаҳо то охири садаи бистум вучуд доштанд.

Фермаҳои чорводорӣ дар зери назорати қиддӣ қарор гирифтанд. Дар қарори КМ ҲК Тоҷикистон ва Шурои Вазирони ҶШС Тоҷикистон «Дар бораи чораҳои беҳтар намудани қори совхозҳои Вазорати хоҷагии қишлоқи ҶШС Тоҷикистон» аз 26 апрели соли 1958 чунин гуфта шудааст: «Дар бораи нигоҳ доштани зироатҳои хоҷагии қишлоқ ба назар гирем, ки совхозҳои ... «Данғара» ва «Кангурт» иқтисодии калони истеҳсолии хӯроки чорво доранд ва дар ҳамин асос истеҳсоли гӯштро қатъиян зиёд карда, дар ин совхозҳо сол то сол истеҳсоли гӯштро зиёд мекунанд:

Номгӯйи хоҷагиҳо	Солҳо		
	1958	1959	1960
«Данғара» Ҳамагӣ	4000	4500	5000 ц
Хукҳо	1000	1400	1600
Парандаҳо	100	200	300
«Кангурт» Ҳамагӣ	1500	3000	3700
Хукҳо	600	800	1000

Дар ҳуди ҳамин қарор дар совхозҳои номбурда ташкили истеҳсоли гӯшти мурғ пешбинӣ шуда, аз сабаби зараровар будани совхозии чорводорӣ «Балчувон», совхозии мазкур бо совхозии «Кангурт» муттаҳид карда шуд [4, с.202].

Дар нимаи солҳои 50-уми садаи ХХ дар Тоҷикистон ҳамчун таҷриба хоҷагиҳои колхозии зараровар ба совхозҳо табдил дода шуданд. Ин чорабиниҳо дар аввал натиҷаҳои мусбат доданд. Масалан, дар совхозии «Ховалинг» дар ҳуди ҳамон мавзёҳо истеҳсоли ҳамаи намудҳои маҳсулот дар давраи колхозӣ аз 1,5 то 2,9 баробар афзуд. Ин таҷриба дар охири солҳои 50-ум васеъ истифода мешуд. Дар собиқ ноҳияи Москва соли 1959 дар базаи 11 колхозии собиқ ноҳияи Шураобод, як совхозии «Дружба» ташкил карда шуд. 5 колхозии собиқ ноҳияи Муъминобод ба як совхозии «Муъминобод» ба ҳайати вилояти Кӯлоб дохил шуд. Дар Данғара 4 колхоз - 1 совхоз ва ғайра мавҷуданд [4, с.202]. Дар ҳақиқат ҳамаи ин совхозҳо ба совхозҳои тухмипарварӣ махсус гардонда шуда буданд [4, с.243]. Ин диққатҳои боиси беҳтар шудани вазъи иҷтимоии коргарони совхоз гардид. Аммо камбудии он дар бобати беҳуда сарф шудани вақти ҳақиқӣ ва гирифтани музди меҳнат низ ошкор карда шуданд. Шакли музди меҳнати механизаторон аз нав дида баромада шуд. То соли 1959 ба меҳнати тракторчиён аз рӯйи нормаи кӯҳна музд дода мешуд, ки дар он қор дар ноҳияҳои кӯҳсор ва водӣ ба ҳисоб гирифта намешуд. Табиист, ки тракторчиён дар майдонҳои ҳамвор имконият пайдо карданд, ки бештар қор кунанд ва бештар музд гиранд. Дар соли 1959 барои механизаторон тарифи нав қарор карда шуд: барои механизаторони кӯҳсор ва водӣ. Совхозҳои «Муъминобод» ва «Ховалинг» хоҷагиҳои кӯҳсор ба шумор мерафтанд.

Дар чумхурӣ то солҳои 60-ум ноҳияҳои алоҳидаи кӯҳӣ ва доманакӯҳ мавҷуд буданд, ки аз ҷиҳати иҷтимоию иқтисодӣ ва маданият маишӣ аз ноҳияҳои пахтакори чумхурӣ ақиб мемонданд. Дар натиҷа аҳолии ин ноҳияҳо ба қойҳои нав кӯчид, ҳол он ки ба заминҳои навқорам кӯчондани аҳолии зиёдатии қобили меҳнат дар ҳалли як қатор масъалаҳои иҷтимоию иқтисодӣ қомилан аҳамияти амалӣ дошт. Ба ин колхозу совхозҳои ноҳияи Москва (Ҳамадонӣ) мисол шуда метавонанд. Дар як муддати кӯтоҳ ба шарофати кӯшишу ғайрати сокинон ин мавзеи бекорхобида ба маркази ободу замонавии ноҳия табдил ёфт.

Дар як муддати кӯтоҳи таърихӣ дар солҳои 50-60 дар ин ҷо қариб ҳазорҳо биноҳои маъмурӣ, иҷтимоию маданӣ, боғчаҳои бачагон, мактабҳо, беморхонаҳо, кинотеатр, театр, ошхона, ресторан, боғи истироҳат ва варзиш сохта шуданд. Нақшаҳои сохтмони биноҳои истиқоматӣ барои маҳалҳои аҳолинишин тасдиқ карда, ба колхозу совхозҳо тавсия карда шуд, ки бо ширкатҳои «Тоҷикгидрострой» ва «Главтаджиксельстрой» шартнома банданд.

Намояндагони кооператсияи матлубот, мақомоти ниғаҳдории тандурустӣ ва маориф вазифадор карда шуданд, ки ба онҳо ёрии доимӣ расонанд ва аз ҳама асосӣ, вазифаи худро софдилона иҷро кунанд [12, л.4].

Агар ҳамаи чорабиниҳоеро, ки Ҳокимияти Шуро дар роҳи ҳалли масъалаи мустаҳкам намудани колхозҳо муқоиса кунем, пас муҳочиркунӣ ва вазифаҳои бо он алоқамандро фақат маъракаи навбатӣ ҳисоб кардан мумкин аст. Воқеан, ин маъракае буд, ки аз миёнаҳои солҳои 50-ум то охири солҳои 70-уми асри ХХ идома дошт.

Солҳои 70-уми асри ХХ сиёсати муҳочиркунонӣ идома ёфта, як қисми сокинони Шууроободи баландкӯҳ ба деҳаҳои навбунёди Навобод ва Гулшан дар доманаи Уртабуз, ки ба ҳайати совхозии «50-солагии комсомоли Тоҷикистон» дохил мешуданд, кӯчонида шуданд [16, с.148]. Колхозу совхозҳои вилоят аз заминҳои навкорам ҳосили фаровони пахта гирифтанд. Масалан, дар маъракаи пахтачинии соли 1974 механик-ронандаи шуҳратманди совхозии ба номи С. Турдиеви ноҳияи Москва Шариф Туробов зиёда аз 400 тонна, механизатори совхозии «Уртабуз»-и ноҳияи Фархор Раҳматуллоев Ш. бо мошини пахтачини худ ҳар рӯз 14-16 тоннагӣ пахта чамъоварӣ мекарданд [1].

Ҳамин тавр, аз маводҳои дар боло овардашуда ба чунин хулоса омадан мумкин аст, ки ташкили колхозу совхозҳои нав ва фароҳам овардани шароити маданияту маишӣ аз ҳама вазифаи душвор ва масъулиятнок буд. Ҳамаи ин аз ҳар як коркунӣ ҳизбию хоҷагӣ кори зиёди ташкилотчигиро талаб мекард. Аммо дар заминҳои навкорам дар давраи ташкили колхозҳо ва боз ҳам тараққӣ додани истехсолоти хоҷагии қишлоқи гурӯҳи ноҳияҳои Кӯлоб аз ҳуди аввал қариб аз тамоми ноҳияҳои кӯҳсор ва доманакӯҳҳои вилоят одамон пайваста меоманд ва дар корҳои гуногуни сохтмону мелиоративӣ кор мекарданд.

Инчунин, дар давраи омӯзиш дар қаламрави қитъаи истифодабарии Фархор объектҳои зерини хоҷагии қишлоқ таъсис дода шуданд: МТС-2, 8 - колхоз, 1 - совхозии чорводорӣ, 2 - шаҳрак, 1 - хоҷагии чангалва ғ.

Ҳамин тавр, бояд қайд намуд, ки қариб аз ҳамаи ноҳияҳои кӯҳӣ ва баландкӯҳи вилояти Кӯлоб, меҳнаткашонии деҳоти ноҳияҳои Балҷувон, Ховалинг ва Муъминобод бо даъвати ҳукумат барои аз худ намудани заминҳои нав ихтиёран ба ноҳияҳои пахтакори Фархор, Восеъ ва Москва (Ҳамадонӣ) кӯчонида шуданд.

Гуфтан бамаврид аст, ки ҳангоми бомуваффақият кӯчондани аҳоли ва хоҷагиҳои деҳқонӣ, кори оммавӣ-фаҳмондадиҳии ташкилотҳои маҳаллии шуравӣ ва чамъиятӣ чи дар маҳалҳои гусел ва чи дар маҳалли кӯчондани муҳочирон нақши калидӣ бозид.

Муқарриз: Алимов Д.Х.- д.и.т., профессори ДДБ ба номи Носири Хусрав

АДАБИЁТ

1. Абдуллоев А. Ҳосили фаровони пахта / А. Абдуллоев // Зафар. – 1958. – 7 нояб.
2. Азхудкунии заминҳои нав // Ҳақиқати Кӯлоб. – 1954. – 24 окт.
3. Из истории колхозного строительства в Таджикской ССР. Т. II. – С.468-469.
4. Из истории совхозного строительства в Таджикской ССР. 1929-1970 гг. – С.205.
5. Махкамбоев Б. Барои бошарафона илро намудани уҳдадорӣ сотсиалисти / Б.Махкамбоев // Коммунисти Тоҷикистон. – 1959. – №2. – С.42
6. На партийных конференциях // Коммунист Таджикистана. – 1959. – 4 янв.
7. Народное хозяйство Таджикской ССР в 1959 г. – С.85.
8. Народное хозяйство Кулябской области в 1960 г. – С.32.
9. Очерк истории колхозного строительства в Таджикистане (1919-1965 гг.). – Душанбе: Дониш, 1969. – 434 с.
10. Отчеты по обеспечению сельскохозяйственной техники // ГАХО в г. Кулябе. – Ф.221. – Оп.1. – Д.29. – Л.13-15.
11. Отчеты по переселенцам // ГАХО в г. Кулябе. – Ф.229. – Оп.1. – Д.29. – Л.21-23.
12. Отчеты треста «Таджикгидрострой» // ЦГА РТ. – Ф.1566. – Оп.1. – Д.296. – Л.4.
13. Постановления Совета Министров Тадж. ССР от 12.04.1955 г. «Об организации новых животноводческих совхозов в республике» // ЦГА РТ. – Ф.18. – Оп.7. – Д.474. – Л.350.
14. Таджикистан за 40 лет. – С.68.
15. Фируз Мирзо. Указ. раб. – С.72-73.
16. Фархор. Энциклопедия. – С.148.

ТАЪРИХИ МУҲОЧИРКУНӢ АЗ НОҲИЯҲОИ КӢҲӢ ВА НАЗДИКӢҲИИ ВИЛОЯТИ КӢЛОБ БА МАВЗЕӢҲОИ ВОДИИ МИНТАҚА

Дар мақолаи худ муаллиф кӯшиш ба харҷ додааст, ки дар бораи таърихи муҳочиркунӣ аз ноҳияҳои кӯҳӣ ва наздикӯҳии вилояти Кӯлоб ба мавзӯҳои водии минтақа таҳқиқоти илмӣ барад. Муаллиф қайд

менамояд, ки аз хамаи ноҳияҳои кӯҳӣ ва баландкӯҳи ҷумҳурӣ меҳнаткашони деҳоти ноҳияҳои Балҷувон, Ховалинг ва Муъминобод бо даъвати ҳукумат барои аз худ намудани заминҳои нав ихтиёран ба ноҳияҳои пахтакор кӯчонида шуданд. Дар кори бомуваффақият кӯчондани хоҷагиҳои деҳқонӣ кори оммавӣ-фаҳмондадихии ташкилотҳои маҳаллии шуравӣ ва ҷамъиятӣ чи дар маҳалҳои гусел ва чи дар маҳалли кӯчондани муҳочирон нақши калон бозид. Гуфта мешавад, ки аз ноҳияҳои кӯҳӣ ва баландкӯҳ ба ноҳияҳои пасткӯҳ ба колхозу совхозҳои пахтакори гурӯҳи ноҳияҳои Кӯлоб ихтиёран кӯчондани хоҷагиҳои деҳқонӣ яке аз омилҳои асосии рушди хоҷагии кишлоқ гардид. Ба хоҷагии кишлоқи вилоят техникаҳои гуногуни хоҷагии кишлоқ равон карда шуданд. Ёриҳои Ҳукумати Иттиҳоди Шуравӣ ба Тоҷикистон имкон дод, ки дар муддати кӯтоҳ аз дараҷаи пеш аз ҷанг бо техника таъмин намудани хоҷагии кишлоқ пеш гузарад. Дар охир муаллиф қайд менамояд, ки сокинон дар заминҳои навқорам бо ёриҳои хаматарафа ва ҳаррӯзаии халқҳои бародари мамлакат, совхозҳо ва колхозҳо ташкил карда, дар рушди хоҷагии кишлоқ ва соҳаи асосии он - пахтакорӣ муваффақиятҳои калон ба даст оварданд.

Калидвожаҳо: муҳочир, муҳочиркунӣ, ноҳияҳои кӯҳӣ ва наздиккӯҳӣ, заминҳои навқорам, ташкили колхозҳо, совхозҳо, ноҳияҳои навтаъсис, иқтисодиёти минтақа.

ИСТОРИЯ МИГРАЦИИ ИЗ ГОРНЫХ И ПРЕДГОРНЫХ РАЙОНОВ КУЛЯБСКОЙ ЗОНЫ В ДОЛИННЫЕ РАЙОНЫ ОБЛАСТИ

В статье автор предпринял попытку провести научные исследования по истории миграции из горных и близлежащих районов Кулябской области в долинные районы региона. Автор отмечает, что сельские труженики Балджуванского, Ховалингского и Муминабадского районов, а также всех горных и высокогорных районов республики, были добровольно переселены в хлопкосеющие районы по приглашению правительства для освоения новых земель. В успешном расселении деревень большую роль сыграла массово-разъяснительная работа местных шуровских и общественных организаций как в местах отбытия, так и в местах расселения мигрантов. Сообщается, что одним из основных факторов развития сельского хозяйства стало добровольное переселение ферм из горных и высокогорных районов в равнинные, в колхозы и совхозы Кулябских районов. В сельское хозяйство региона была направлена различная сельскохозяйственная техника. Помощь правительства Шуровского Союза позволила Таджикистану в короткий срок превзойти довоенный уровень обеспечения сельского хозяйства техникой. В конце автор указывает, что в связи с этим новые земледельцы, то есть жители новых земель, при всесторонней и ежедневной помощи братских народов страны успешно осваивали новые земли, организовывали совхозы и колхозы, добились успехов в развитии сельского хозяйства и его основной отрасли - хлопководства.

Ключевые слова: мигрант, переселение, горные и близлежащие районы, целинные земли, колхозы, совхозы, целинные районы, региональная экономика.

HISTORY OF MIGRATION FROM MOUNTAIN AND POOTDOWN AREAS OF THE KULOB ZONE TO VALLEY AREAS OF THE REGION

In the article, the author attempted to conduct scientific research on the history of migration from the mountainous and nearby areas of the Kulyab region to the valley areas of the region. The author notes that rural workers of the Baljuvan, Khovaling and Muminabad districts, as well as all mountainous and highland regions of the republic, were voluntarily resettled to cotton-growing areas at the invitation of the government to develop new lands. In the successful resettlement of villages, a large role was played by the massive explanatory work of local Shuro and public organizations both in the places of departure and in the places of settlement of migrants. It is reported that one of the main factors in the development of agriculture was the voluntary resettlement of farms from mountainous and highland areas to the plains, to collective farms and state farms in the Kulyab regions. Various agricultural equipment was sent to the region's agriculture. The assistance of the government of the Shuro Union allowed Tajikistan to quickly recover from the pre-war level of supply of agricultural machinery. In the end, the author points out that in this regard, new farmers, that is, residents of new lands, with the comprehensive and daily assistance of the fraternal peoples of the country, successfully developed new lands and organized state farms. and collective farms have achieved success in the development of agriculture and its main industry - cotton growing.

Key words: migrant, resettlement, mountainous and nearby areas, virgin lands, collective farms, state farms, virgin areas, regional economy.

Маълумот дар барои муаллиф: *Садбарги Исо* - Донишгоҳи давлатии Бохтар ба номи Носири Хусрав, унвонҷӯи кафедраи таърихи халқи тоҷик. **Суроға:** 735140, ш. Бохтар, Ҷумҳурии Тоҷикистон, вилояти Хатлон, кӯчаи Аинӣ, 67. Телефон: **009091721**.

Сведения об авторе: *Садбарги Исо* - Бохтарский государственный университет имени Носира Хусрава, соискатель кафедры истории таджикского народа. **Адрес:** 735140, г. Бохтар, Республика Таджикистан, Хатлонская область, ул. Аини, 67. Телефон: **009091721**.

Information about the author: *Sadbargi Iso* - Bokhtar State University named after Nosir Khusrav, applicant for the department of history of the Tajik people. **Address:** 735140, Bokhtar, st., Gumhuri Tajikistan, Khatlon region, Aini, 67, Phone: **009091721**.

Муродов А.Ш.
Донишгоҳи давлатии Данғара

То соҳибистиклол гардидани Ҷумҳурии Тоҷикистон намунаҳои осори аҳли илму адаби муосири тоҷик аз тариқи рӯзномаҳо ва маҷаллаҳои гуногун дар Эрон таъбу нашр гардида буданд. Аммо ғайр аз китоби “Ёддоштҳо”-и устод Садриддин Айни ҳеч китоби дигаре дар ин кишвар ба таъб нарасида буд. Бо шарофати ба истиқлолияти давлатӣ ноил гардидани Ҷумҳурии Тоҷикистон ва ба расмият шинохта шудани он равобигии фарҳангии Тоҷикистону Эрон рӯ ба густариш ниҳод ва дар заминаи он китобҳои зиёде аз аҳли илму адаби тоҷик дар Эрон таъбу нашр шуданд.

Аз тариқи интишороти гуногуни Эрон китобҳои шоироне чун Муъмин Қаноат, Лоик Шералӣ, Бозор Собир, Гулрухсор Сафиева, Фарзонаи Хучандӣ, Ашӯр Сафар, Аскар Ҳаким, Гулназар Келдӣ, Раҳмат Назрӣ, Камол Насрулло, Доро Начот, Муҳаммадалии Аҷамӣ ва чанд тани дигар ба таъб расиданд.

Дар соли 1993 маҷмуаи ашъори устод Лоик Шералӣ бо номи “Гулчине аз ашъори устод Лоик Шералӣ” аз тариқи интишороти байналмилалии «Алхудо» бо теъдоди 3000 нусха ва дар 267 саҳифа дар шаҳри Техрон ба таъб расид. Китоб бо муқаддимаи ношир – Алиасғари Шеърдӯст оғоз ёфта, дорои панҷ фасл бо номҳои “Умри булбул”, “Илҳом аз “Шоҳнома”, “Ману дарё” (ғазалиёт), “Ҷоми Хайём” (рубоиёт) ва “Резаборон” (дубайтиҳо) мебошад.

Соли 1994 бо кӯшиши муҳаққиқи тоҷик Сафар Сулаймонӣ ва донишманди эронӣ Маҳдӣ Ҷаъфарзода силсилаи шеърҳои устод Лоик Шералӣ бо номи “Дастӣ дуои модар” бо ҳуруфи форсӣ ва кириллӣ дар шаҳри Исфажони Эрон ба таъб расид. Бояд гуфт, ки “Дастӣ дуои модар” бори аввал дар шаҳри Душанбе соли 1990 аз тариқи нашриёти “Адиб” нашр шуда буд.

Нахустин гузидаи ашъори Фарзонаи Хучандӣ дар Эрон бо номи “Паёми ниёгон” ба таъб расид, ки беҳтарин сурудаҳои ин суҳанвари рангинхаёлро дар бар мегирифт. Алиасғари Шеърдӯст дар муқаддимаи ба ин китоб навишта буд: “Муҳимтарин шохисае, ки ба мадади он метавон ҳувияти худро исбот ва таъин ва тавсиф кард, мадад гирифтган аз фарҳанг аст. Аз ин рӯст, ки дар растохези ҷадид қабл аз ҳар чизе фарҳанг ва намуди навиштори он таҷаллӣ пайдо кардааст, аз паси ҳазор сол дубора бузургони адабиёт ва фарҳанг ба саҳна омаданд ва ниёзҳои фарзандони худро посух медиҳанд. Он гуна, ки Фарзона дар пешгоҳи Рӯдакӣ месарояд ва ё аз забони Дақиқӣ мегӯяд:

*...Мехостам ба мардуми ҳамдаворон,
Гӯям зи рафтаҳои ҷаҳонсозаш.
Пеш оварам ҳадиси дифои нанг,
Аз меҳану сарони сарафрозашон... [10, с. 217].*

Китоби дигари Фарзона “Суруш” дар байни дӯстдорони каломи бадеъ дар Эрон ҷойгоҳи хосро пайдо намуд. Донишманди эронӣ Муҳаммадризои Мавҳадӣ дар шумораи 15-уми моҳномаи “Кайҳони фарҳангӣ” андешаҳои худро дар бораи ин китоб ба таври самимӣ изҳор кардааст. Муҳаммадризои Мавҳадӣ менависад: «Агар гузари шумо то кунун ба шаҳрҳои Самарқанд, Фарғона, Душанбе ва ё Хучанд афтада бошад ва ё ба мусофире аз он диёр ёр ва ҳамқатор шуда бошад, эҳсоси ғариберо, ки ман ҳангоми гуфтугӯ бо ин ошноёнӣ дерина доштаам, дарк мекунад. Бо нахустин гуфтор худро дар баробари касоне меёбед, ки гӯё мутуни кухнаи форсиро дар муҳовараи худ бозхонӣ мекунанд ва чи ширин ва ба ҷо аз он мероси гаронбаҳое баҳра мегиранд ва баҳра медиҳанд... Шеърӣ шоирони тоҷик аз завоёи гуногун метавонанд барои адабдӯстони эронӣ дархӯри тавачҷуҳ ва канду ков бошад. Ёфтани вижагиҳои сабкӣ, сохтори феълҳои сода ва мураккаб, муодилаҳои зебо ва асили дарӣ ба ҷойи вожагони бегона ва намудори сайри таҳаввули вожагон аз ҷумлаи масоилест, ки дар шеърӣ ин шоирон метавон бад-он пардохт.

То кунун чандин дафтар аз ашъори шоирони тоҷик ба кӯшиши интишороти байналмилалии “Алхудо” ба чоми адабии мо роҳ ёфтааст. Аммо, бешак, ханӯз гавҳарҳои ношинохтаи бисёре дар адабиёти тоҷик ёфт мешавад, ки бе шинохти онон изҳори назар дар бораи ҷойгоҳ ва мақоми шоирон ва нависандагони тоҷик дар адабиёти муосири форсӣ ҳолӣ аз тасомуъ нест.

Фарзонаи Хучандӣ аз зумраи ҳамин шоирони шинохтаи рӯзгори мо, ки то кунун ашъораш, бавижа барои мо эронӣён, дар ҳисори хатти сириллик маҳбус буда ва худ низ маҷоли чандон барои боз намудани эҳсос ва тахайюли шоиронаи хеш надоштааст, бо ин ҳол то кунун панҷ дафтари шеър бо забони форсӣ ва хатти сириллик ва як китоб, чандин мақола ба забони русӣ аз ӯ ба ҷоп расидааст ва яке аз ин китобҳои ӯро низ Тураҷи Атобақӣ дар Амрико ба хатти форсӣ даровардааст...

Кунгураи бузургдошти Камоли Хучандӣ фурсате фароҳам овард, то гузидае аз ашъори вай аз сӯйи интишороти “Суруш” ба ҷоп бирасад ва худ ӯ низ бо ҳузур дар кунгура дар қироати шеър бипардозад. Ӯ, инак бо иштиёқи фаровон мекӯшад, то шеъри худро бо хатти форсӣ бинависад. Вай дар заминаи ҳаводиси перомуни худ, бавижа дарди ватан бисёр ҳассос аст. Дарди ватан дар аъзову пайкараи шеъри Фарзона реша давондааст.

Дар тасвирсозихо ва ироаи тарҳ ва радҳои бархе шоирони муосири Эрон ҳамчун Суҳробӣ Сипехрӣ, Фурӯғи Фаррухзод ва Хушанг Ибтиҳочӣ Соя ва дар кӯчаю пасткӯчаи шеъри Хучандӣ комилан намоён аст ва ин ҳокӣ аз пайванди ногустанӣ миёни зеҳн ва забони ин шоир бо шоирони эронӣ аст.

Ҳамчунин, дар забони ӯ вожагоне метавон ёфт, ки дар забони мо умри он сипарӣ шуда ва бояд танҳо дар луғатномаҳо онҳоро биёбем. Аз ҷумла, ғанаб-хоб; арғушт-ракс; пошхӯрдагон-парешоншудагон; гулобӣ-рангоранг; пазмон-муштоқи дидор; меғундошт-чамъ мекард; фӯта-дастор ва ғайра [9].

Дар нашриёти “Суруш”-и Ҷумҳурии Исломии Эрон соли 1999 маҷмуаи нави шоири маъруфи тоҷик Гулназар Келдӣ бо номи “Забони ошиқӣ” аз ҷоп баромад. Маҷмуа шеърҳои солҳои охир эҷодкардаи шоирро дар бар мегирад. Адабиётшиноси эронӣ Алиасғари Шердӯст дар сарсухани китоб ба эҷодиёти шоир баҳои баланд додааст.

Гулназар Келдӣ муаллифи Суруди миллии Ҷумҳурии Тоҷикистон ва барандаи ҷоизаи ба номи Абуабдуллоҳи Рӯдакӣ мебошад. Вай дар робита бо ҷопи маҷмуаи нави ашъораш дар Эрон ба муҳбири МИТ Ховар гуфт, ки шеърҳояш нуқтаи назари ӯро дар бораи рӯйдодҳои ҷаҳон инъикос менамояд. Шоир аз ватани хеш - Тоҷикистон ифтихор дорад ва хоҳони таҳкими сулҳ ва ободии мамлакат мебошад. Нашриёти “Суруш”-и Эрон соли 1998 “Баёзи назми тоҷик дар давоми сад сол”-ро ҷоп карда буд, ки ба он бисёр шеърҳои Гулназар низ дохил карда шудаанд.

Интишороти Шурои густариши забон ва адабиёти форсии ҚИЭ соли 1999 маҷмуаи ашъори хонум Гулрухсорро бо исми “Ашки тӯфон” дар 471 саҳифа ҷоп кард, ки он шеърҳои тайи чанд соли охир сурудаи шоираро дар бар дорад. Ба ин китоб ҳам доктор Сайдкамол Ҳоҷ Сайидҷаводӣ муаррифнома ва Мирзо Шакурзода бо номи “Шоири ишқи тӯфону меҳр” сарсухан навиштаанд.

Бояд гуфт, ки намунаи осори Гулрухсор Сафиева қаблан низ дар Эрон ҷоп шудаанд.

Соли 2000 бо кӯшиши Мирзо Шукурзода дар шаҳри Техрон гулчини ашъори Лоик Шералӣ “Руҳи Рахш” дар ҳаҷми 672 саҳифа ҷоп шуд. Китоб дарбаргирандаи баргузидае аз ашъори устод Лоик Шералӣ аст, ки ба ҳиммати интишороти дабирхонаи Шурои густариши забон ва адабиёти форсӣ ба ҷоп расидааст. Ба китоб ношири он пешгуфторе навиштааст, ки аз ҷумла дар он омадааст: “Нашри гулчини ашъори устод Лоик дар Эрон танҳо гузориши офаринишҳои адабии яке аз чехраҳои фарҳангии муосири Тоҷикистон нест, ки дар маърази тундбодҳои маҳибу захмноке қарор гирифта ва шеър устувортарин ҳизну паногоҳе будааст, ки ҳаёти иҷтимоӣ ва фарҳангии ин миллати захркашидаро аз ин ҳодисаҳои рӯзгор масун доштааст”.

Китоби “Руҳи Рахш” шаш фасл дошта, фасли якуми он бо унвони “Зангулаи бедорӣ” номгузорӣ шуда, 58 шеъри устодро дар бар мегирад. Фасли дуюм “Модарнома” буда, 17 шеърҳои дар васфи модар бахшидаи Лоик Шералӣ гирд оварда шудааст. Фасли сеюм 10 шеъри Лоикро, ки аз “Шоҳнома”-и безаволи Фирдавсӣ илҳом гирифтааст, ҷой дода шуда,

он писанди хонандагони мардуми шеърдӯсти Эрон шудааст. Алалхусус “Руҳи Рахш” (номи маҷмуа низ аз ҳамин шеър гирифта шудааст), “Фурури Рустам”, “Пуштибонӣ”, Навҳаи Таҳмина бар Сӯҳроб” “Охирин ҷанги Рустам”, “Фирдавсӣ ва Темур”, “Васияти Фирдавсӣ”-ро бо як самимият ҳар як хонандаи форсибабонон қабул карданд.

Фасли чоруми китоб “Дастагули ғазал” ном дорад ва шомили 118 ғазал аст. 192 рубоӣ дар фасли панҷуми китоб бо номи “Ҷоми Хайём” омадааст. Ва охирин фасли китоб дубайтиҳои Лоик Шералиро дар бар мегирад ва он боб “Резаборон” ном гирифтааст.

Ба китоб мураттиби он Мирзо Шукурзода муқаддимае таҳти унвони “Заҳмиҳои синаи ман қиссаҳои ногуфта аст” навишта, рӯзгор, фаъолияти доманадор ва соҳибқаламу соҳибмактаб будани шоири мардумии тоҷикро муаррифӣ намудааст [4, с. 380].

Алиасғари Шеърдӯст дар муқаддимаи “Гулчини ашъори Аскар Ҳаким менависад: “Маркази сикли (ҷаззоби) шеъри Аскар Ҳаким инсон аст, бо ҳамаи ҷавонию вижагиҳои. Аз ин рӯ, дар шеъри ӯ ашъори ошиқонаву сиёсиву милливу меҳаниву иҷтимоӣ ва васфу мадҳ ва ... даромехтаанд ва занҷираи иртиботи ин ҳама инсон аст. Инсоне, ки ҷавҳараи инсонии хешро дар кори халлоқияту ишқ ба зиндагӣ боз меҷӯяд” [10, с. 213]. Алиасғари Шеърдӯст чанд намуна аз ашъори Аскар Ҳакимро мавриди баррасӣ ва таҳлил қарор медиҳад ва манзумаи “Имони сағ”-ро аз ҷумлаи шеърҳои “бо ниҳояти зебоӣ ва устодӣ суруда шуда”-и шоири тоҷик мешуморад.

Маҷмуаи ашъори Доро Начот бо номи “Сарлашқари ишқ” соли 2005 аз тариқи интишороти “Нашри Мино” дар Техрон ба ҷоп расид. Ба китоб адиб ва пажухандаи шинохтаи эронӣ Хотираи Ҳичозӣ муқаддимаи самимӣ ва хонданӣ навиштааст. “Меҳостам ба ҷашму гӯши худам бубинам ва бишнавам вазъияти шеъри сапед дар Тоҷикистон чӣ гуна аст, - менависад ӯ. Дар аввалин рӯзи иқоматам (дар Тоҷикистон) бо Гулрухсор, Аҷамӣ, Исфандиёр ва Доро Начот ошно шудам... Бароям шеъри сапед хонданд. Ба Хучанд рафтам, ашъори Суруш ва Фарзонаро ҳам шунидам... Фикр кардам барои ошноии беҳтар барои шеъри сапеди Тоҷикистон хуб аст ба муаррифӣи ин шоирон дар Эрон бипардозам ва Доро Начот аввалини онҳо шуд. Шеърҳои ба дилам нишаст ва иқоматамро ширинтар кард. Мутаассифам, ки ин қадар дер ӯро пайдо кардам” [3, с. 15].

Муаррифғари насри муосири тоҷик дар Эрон китобҳои устод Садриддин Айни, Мирзо Сирочи Ҳаким, Садри Зиё, Сотим Улуғзода, Ҷалол Иқромӣ, Гулрухсор, Қароматулло Мирзоев, Абдулҳамид Самад, Меҳмон Бахтӣ, Муҳаммадзамони Солеҳ, Муҳаммадали Аҷамӣ, Юнус Юсуфӣ ва дигарон мебошанд.

Соли 1990 аз тариқи интишороти “Буалӣ” китоби “Туҳафи аҳли Бухоро”-и Мирзо Сирочи Ҳаким (Мирзо Сирочиддин Ҳочимирзо Абдурауф) бо муқаддимаи мудирӣ интишороти “Буалӣ” Манучехри Ҳақгӯ ва сарсухани доктор Муҳаммади Асадиён бо теъдоди 5000 нусха ва дар 384 саҳифа дар Техрон таъбу нашр шуд. Муқаддимаи таълифнамудаи Муҳаммади Асадиён “Дар бораи сафарномаи “Туҳафи аҳли Бухоро” номгузорӣ шуда, дорои сарфаслҳои “Кӯдакии Мирзо Сироч”, “Сафарҳои Мирзо Сироч”, “Хотироти сафар”, “Авзои маршрутӣ”, “Арзиши адабии «Туҳафи аҳли Бухоро» ё «Сафарнома»-и Мирзо Сироч” мебошад.

Аз тариқи интишороти “Сарво”-и Ҷумҳурии Исломии Эрон соли 1999 романи “Фирдавсӣ”-и устод Сотим Улуғзода бо номи “Басе ранҷ бурдам...” дастраси хонандагони ин кишвар гардид. Китобро Абдулмуҳаммади Ояӣ аз хатти кириллӣ ба алифбои ниёгон баргардонид ва ба он муқаддимаи хубе навиштааст.

Бояд гуфт, ки романи “Фирдавсӣ”-и Сотим Улуғзода қаблан ба унвони беҳтарин китоби соли Эрон дар баҳши адабиёти бадеӣ ба дарёфти 40 сиккаи тиллоии “Баҳори озодӣ”, ки муродифи 4 ҳазор доллари амрикоӣ мебошад, мушарраф гардида буд.

Интишороти “Суруш”-и Ҷумҳурии Исломии Эрон соли 1999 мунтахаби Нависандаи Халқии Тоҷикистон, барандаи Ҷоизаи давлатии ба номи Рӯдакӣ Абдулҳамиди Самадро зеро унвони “Баъд аз сари падар” дар дастраси дӯстдорони каломӣ бадеъ қарор дод. Китоб қиссаҳои “Аспи бобом”, “Шаҳрезои садо”, “Ҳавои тирамоҳ”, “Рӯдапо”, “Баъд аз сари падар”, “Маҳбус” ва ҳикояи “Ҷигарсӯхта”-ро дар бар гирифта, бо теъдоди 3 ҳазор нусха ҷоп шудааст.

Мачмуаи ҳикояҳои Юнус Юсуфӣ бо номи “Гунчишкҳои гурусна” соли 2016 дар Техрон ба таъб расид. Дар китоб ҳикояҳои “Саъва”, “Пазмонӣ”, “Қавми саргардон”, “Баччаҳои шайтон”, “Девори аттор” ва ғайра гирдоварӣ шудаанд.

Дар солҳои мавриди назари мо китобҳои илмӣ-таҳқиқотии донишмандони тоҷик Садриддин Айнӣ, Шарифҷон – маҳдуми Садри Зиё, Муҳаммадҷон Шакурӣ, Рачаб Амонов, Валӣ Самад, Саҳобиддин Сиддиқ, Раҳим Муслумониёни Кубодиёнӣ, Абдулманнон Насриддинов, Рӯзӣ Аҳмад, Салоҳиддин Фатхулло, Олимҷон Хочамуродов, Мирзо Муллоаҳмадов, Луқмон Бойматов, Умеда Ғаффорова, Муқаддима Ашрафӣ, Саломатшо Нилобеков, Камол Айнӣ, Нусратулло Рачабов, Муҳаммадали Балҷувонӣ, Саъдулло Абдуллоев, Юсуф Нуралӣ, Саидҷон Нодирӣ, Мирбобо Мирраҳим, Низомиддин Зоҳидов, Расул Ҳодизода, Раҳмон Рачаб, Равшан Раҳмонӣ, Аҳрор Мухторов, Мирзо Шукурзода, Алӣ Муҳаммадали Хуросонӣ, Ҷӯрабек Назрӣ, Камол Айнӣ, Аълоҳон Афсаҳзод, Нормурод Саидзода, китобҳои дастаҷамъӣ ва таҳияшудаи “Тоҷикон дар масири таърих”, “Тоҷикон, ориёиҳо ва фалоти Эрон”, “Хубони порсигӯ”, “Ёди ёри меҳрубон”, “Мақолоти мачмааи бузургдошти Камоли Хучандӣ”, “Раҳовард”, “Феҳристи нусхаҳои хаттии форсии Институти шарқшиносӣ ва осори хаттии Тоҷикистон” (2.ҷ), “Номаи Оли Сомон”, “Фолклори водии Зарафшон”, “Ҷусторҳо дар бораи забон, адаб ва фарҳанги Тоҷикистон”, “Фарҳанги забони тоҷикӣ” (2.ҷ), “Себи самарқандӣ” ва ғайра аз тариқи интишороти гуногун дар Эрон таъбу нашр шудаанд.

Аз 5 то 9 сентябри соли 1994 дар шаҳри Душанбе бахшида ба ҳазорумин соли сароиши “Шоҳнома”-и Ҳаким Абулқосим Фирдавсӣ симпозиуми байналмилалӣ таҳти унвони “Шоҳнома”-и Фирдавсӣ падидаи бузурги фарҳангӣ дар тамаддуни ҷаҳонӣ” баргузор шуд. Чакидаҳои суҳанрониҳои донишмандони кишварҳои гуногун аз тариқи Маркази мутолиоти эронӣ бо теъдоди 2000 нусха ва дар ҳаҷми 316 саҳифаи қатъи бузург бо забонҳои форсӣ, англисӣ ва русӣ ба таъб расид. Дар китоби “Шоҳнома”-и Фирдавсӣ падидаи бузурги фарҳангӣ дар тамаддуни ҷаҳонӣ” чакидаи суҳанрониҳои 96 тан аз донишмандони Тоҷикистон, Эрон, ИМА, Россия, ҚХХ, Олмон, Британияи Кабир, Қазоқистон, Туркменистон, Ўзбекистон, Озарбойҷон гирдоварӣ шудаанд. Аз Тоҷикистон 57-нафар муҳаққиқон гирдоварӣ шудаанд.

Дар соли 1994 аз тариқи интишороти байналмилалӣ «Алҳудо» китобе ба номи “Тоҷикон дар масири таърих” бо теъдоди 3000 нусха ва дар 440 саҳифа дар шаҳри Техрон ба таъб расид. Китоб бо кӯшиши адиб ва пажӯҳандаи тоҷик Мирзо Шукурзода омода гардида, дорои муқаддимаи ношир - Алиасғари Шеърдӯст, пешгуфтори Мирзо Шукурзода зери унвони “Сухане чанд аз сарнавишти ватани тоҷик ва қавми тоҷик”, ду фасл бо номҳои “Сарнавишти калимаи тоҷик ва миллати тоҷик”, “Болшевикҳо ва табартақсими сарзамини тоҷикон”, маълумоти мухтасар дар бораи муаллифони мақолот ва мураттиби китоб ва маъхазҳое, ки дар нигориши китоб мавриди истифода қарор гирифтаанд, мебошад.

Дар соли 1996 чилди аввали китоби “Мақолоти мачмааи бузургдошти Камоли Хучандӣ “дар шаҳри Техрон нашр шуд, ки дар он мақолаҳои 26 нафар муҳаққиқони тоҷик низ ҷой доштанд.

“Фарҳанги масодирӣ забонҳо ва гӯйишҳои эронии Тоҷикистон”, ки дар Пажӯхишгоҳи фарҳанги тоҷикӣ-форсии назди сафорати Ҷумҳурии Исломии Эрон дар Тоҷикистон бо ҳамкориҳои олимони Эрон ва Тоҷикистон таълиф шудааст, дар арафаи 10-солагии тасвиби Қонуни забон ба дарёфти ҷоизаи Мавлавии Бунёди забони тоҷикӣ мушарраф шуд. Дар озмун муаллифони 7 китоби мухталиф ширкат намуданд. Фарҳанги мазкур соли 1997 аз тариқи нашриёти “Пайванд” дар ду чилд ҷоп шуда, чилди аввал ба масдарҳои гӯйишҳои забони тоҷикӣ ва чилди дуюм ба масдарҳои забонҳои шарқии эронӣ бахшида шудаанд. Муаллифони ин таҳқиқоти муштарак М.Қосимӣ, А.Мирбобоев, М.Маҳмудов, Ғ.Ҷӯраев, С.Мирзозода ва Д.Карамшоев мебошанд.

Дар мачмуаи “Раҳовард” гузориши нахустин мачмааи байналмилалӣ устодони забони форсӣ”, ки бо кӯшиши Қаҳрамон Сулаймонӣ ва Алиасғари Шеърдӯст дар шаҳри Техрон соли 1997 бо теъдоди 3000 нусха ва дар 529 саҳифа нашр шудааст, суҳанрониҳои намоёндагони Тоҷикистон дар ин ҳамоиш Муҳаммад Осимӣ “Дирӯз, имрӯз ва фардои забони форсӣ”; Шарофиддин Рустамов “Тадқиқ ва тадриси феълҳои таркибии номӣ”;

Турдихон Бердиева “Таърихи шаклгирии забони форсӣ дар Тоҷикистон”; Азим Байзоев “Андешаҳое дар хусуси муносибати байниҳамии забонҳои форсӣ, тоҷикӣ ва дарӣ”; Умархоҷа Сафаров “Вижагиҳои оҳанг дар шеърӣ нави форсӣ” ба таъб расидаанд.

Интишороти “Суруш”-и Ҷумҳурии Исломии Эрон соли 1998 намунаҳои осори яке аз маорифпарварони маъруфи ибтидои қарни XX-и тоҷик Шарифҷон Маҳдуми Садри Зиёро бо унвони “Наводири Зиёия” бо кӯшиши Мирзо Шукурзода чоп кард. Китоб се ҷасдро дар бар гирифта, дар ҷасли аввал муқаддимаи раиси кулли интишороти “Суруш” Алиасғари Шейрдӯст, мақолаҳои Муҳаммадҷон Шукурӣ - писари Садри Зиё “Ҷодаи ҳақ паймудам...”; Мирзо Шукурзода “Нуре дар зулмот. Сухане чанд дар бораи Садри Зиё ва зодгоҳи ӯ”; Саҳобиддини Сиддиқ “Рӯзгор ва осори Садри Зиё”, дар ҷасли дувум асарҳои “Наводири Зиёия” ва “Тазкират-ул-ҳумақо” ва дар ҷасли сеюм асари дигари Садри Зиё “Сабаби Инқилоби Бухоро” ҷой доранд.

Аз тариқи Бунёди байналмилалӣ фарҳанг дар Эрон соли 1999 “Номвораи доктор Маҳмуди Афшор” ба таъб расид. Дар он бисёр мақола ва шеърҳои пурмазмуни адибон ва донишмандони қаламрави форсиабонҳо ба чоп расидаанд. Аз ҷумла, навиштаи шоири шинохтаи тоҷик Гулназар бо номи “Шеърӣ муҳочир”, хотираҳои шодравон Муҳиддин Олимпур “Сарнавишти охири амири Бухоро”, шеърҳои М.Қаноат, Л.Шералӣ, А.Ҳаким, С.Маъмур, Р.Назрӣ, А.Қодирӣ ҷой дода шудааст.

Чилди дуҷуми китоби “Феҳристи нусхаҳои хаттии форсии Институти шарқшиносӣ ва осори хаттии Тоҷикистон” зери назари донишмандони тоҷику эронӣ Ҷӯрабек Назриев, Амрияздон Алимардон, Саид Али Мавҷонӣ ва Али Баҳромӣ аз тарафи Китобхонаи бузурги ҳазрати Оятуллоҳ Маръашӣ Начафӣ бо ҳамкорӣ Дафтари мутолиоти сиёсӣ ва байналмилалӣ Эрон соли 1999 дар шаҳри Техрон ба чоп расид. Дар ин китоб феҳристи осори мансур, манзум, тасаввуф, ирфон, ахлоқ, илоҳиёт, фикҳ, фалсафа, мантиқ, таърих, ҷуғрофия, мактубот, шарҳи аҳвол, ривоёт, тафсир, улуми қуръонӣ, сиёсат, тиб, дорушиносӣ, фолнома, дастури забон, муаммо, рамл, хобнома, фарҳанг, луғат, хунари мусиқӣ, хаттотӣ ва ғайра бо тартиб ҷой доранд.

Бояд гуфт, ки чилди аввали он бо номи “Феҳристи нусухи хаттии форсии Институти осори хаттии Тоҷикистон” соли 1997 аз тариқи Маркази мутолиоти Осӣи Марказӣ ва Қафқози Вазорати умури хориҷӣ Ҷумҳурии Исломии Эрон чоп шуда буд.

Дар робита ба ҷашни 1100-солагии давлати Сомониён соли 1999 дар шаҳри Техрон китоби профессор Саъдулло Абдуллоев “Амир Исмоили Сомонӣ” бо теъдоди 3000 нусха ва дар ҳаҷми 234 саҳифа ба таъб расид. Китоби “Амир Исмоили Сомонӣ» ҳовии пешгуфтор, бобҳои “Аслу насаби Сомониён”, “Таборномаи силсилаи Сомониён”, “Зиндагӣ ва корномаи амир Исмоили Сомонӣ”, “Низомӣ давлатдорӣ Сомониён”, Наҳзати фарҳангӣ”, ҳамчунин тавзеҳот ва феҳристи маъхазҳои истифодашуда мебошад.

Соли 1999 маҷмуи мақолоти “Маҷмаи илмӣ тамаддун, таърих ва фарҳанги Сомониён” бо номи “Номаи Оли Сомон” бо кӯшиши Алиасғари Шейрдӯст ва Қаҳрамон Сулаймонӣ дар 958 саҳифа дар шаҳри Техрон ба таъб расид. Маҷмуа дорои бахшҳои “Таърих, таърихи илм, муносибати таърихӣ ақвом”, “Бозтоби андеша”, “Ҳунар”, “Адабиёт”, “Дин ва тасаввуф” буда, дар онҳо 66 мақолаи донишмандони тоҷику эронӣ гирдоварӣ шуда, ки аз ин миқдор 23-тоаш таълифоти аҳли илму адаби Тоҷикистонанд.

Осори ҷомишиносӣ Аълоҳон Афсаҳзод соли 1999 дар шаҳри Техрон аз ҷониби Маркази мутолиоти эронӣ дар ҳамкорӣ бо Институти шарқшиносӣ ва мероси хаттии Академияи илмҳои Ҷумҳурии Тоҷикистон зери назари “Дафтари мероси мактуб” дар шаш чилд ба таъб расид. Бояд афзуд, ки ин таҳқиқот соли 2000 дар Ҷашнвораи байналмилалӣ китоби Техрон сазовори ҷоизаи “Китоби сол” ва нишони ёдгории тиллоӣ “Баҳори озоӣ” гардид [2, с. 27].

Ба муносибати ҳазораи таваллуди Ҳаким Носири Хусрави Қубодиёнӣ соли 1999 аз тариқи интишороти Дафтари нашри фарҳангӣ дар шаҳри Техрон китоби Раҳим Муслмонӣни Қубодиёнӣ бо номи “Пораи Самарқанд” бо теъдоди 2000 нусха ва дар 189 саҳифа нашр шуд. Китоб ҳовии пешгуфтор, ҷаслҳои бо номҳои “Зиндагинома”, “Дарунмоя”, “Шеър”, “Фаҳрияи шоир” ва пасгуфтор мебошад.

Дар соли 2000-ум китоби донишманди тоҷик Валӣ Самад бо номи “Фирдавсӣ ва “Шоҳнома” дар Қафқоз” аз тариқи интишороти “Кавсар” дар шаҳри Техрон бо

виросторӣ ва сарсухани Раҳим Мукулмониёни Кубодиёни ва ҳиммати нависанда ва пажӯҳишгари эронӣ Носири Пурперор дар дастраси дӯстдорони сухани Фирдавсӣ қарор гирифт. Устод Валӣ Самад, ки чандин соли умри хешро дар омӯзишу пажӯҳиши нақши Фирдавсӣ дар сарнавишти адабиёт ва тамаддуни халқҳои Қафқоз ва Русия бахшидааст, дар ин асари тозаи хеш гоми аввалро дар роҳи равшанӣ андохтан ва ҷойгоҳи сазовори Фирдавсӣ ва арзишҳои аслии “Шоҳнома” оғоз намуд. Б. вижа боби “Фирдавсӣ дар кашокаши замон”-ро бе ҳаяҷон хондан номумкин аст. Дар ин бора муаллифи сарсухан чунин навиштааст: “Ин бетаваҷҷуҳӣ (нисбат ба Фирдавсӣ ва “Шоҳнома”) шояд то ҳаде табиӣ низ бошад, чаро ки ворисони Фирдавсӣ хоксорӣ мекунанд ва камбинҳо низ забондарозӣ. Ва бояд гуфт, ки имрӯз кори ҷаҳон бо камбинӣ ва камтаваҷҷуҳӣ пеш намеравад, балки кашфи ростӣ ва ироаи чизҳои арзишманд корсоз ва дармонбахш аст. Бар ҳамин асос зарур аст, ки ҷойгоҳи сазовор ва дархӯри Фирдавсӣ ва арзишҳои аслии “Шоҳнома” бе ҳеҷ каму кистӣ шинохта шавад ва ин кор ҷуз бо дасту хомаи рангини ворисонаш муяссар нахоҳад шуд. Талошҳои фирдавсишиноси тоҷик доктор Валии Самад аз ҷумлаи ин корҳои боарзиш ва дархӯри тақдир ва сипос аст”.

Дар соли 2001 аз тариқи интишороти “Суруш” китобе зери унвони “Тоҷикон, ориёӣҳо ва фалоти Эрон” дар шаҳри Техрони ҶИЭ дар таҳияи донишманди тоҷик Мирзо Шукурзода нашр гардид. Ин маҷмуа бо пешгуфтори М.Шукурзода бо номи “Чанд нуқта аз гирдоваранда ва муҳаққиқи китоб” “оғоз ёфта, фарогири ду фасл: “Тоҷикон дар Хуросони бузург” ва “Сугномаи Балху Бухоро” буда, дар маҷмуъ 15 мақолаи илмӣ пажӯҳишгарони тоҷик, эронӣ ва шуравии собиқро фаро мегирад.

Китоби “Тазкори ашъор”-и Шарифҷон Махдуми Садри Зиё соли 2001 бо кӯшиши Муҳаммадҷон Шакурии Бухороӣ дар тасхеҳи Саҳобиддин Сиддиқ аз тариқи интишороти “Суруш” бо теъдоди 2000 нусха ва дар 428 саҳифа дар шаҳри Техрон ба таъб расид. Китоб дорои пешгуфтори Муҳаммадҷон Шакурии Бухороӣ бо номи “Чанд сухан дар бораи Садри Зиё ва тазкираи ӯ”, пажӯҳиши Саҳобиддин Сиддиқ зери унвони “Нусхаҳои “Тазкори ашъор” ва тадвини ин нусха”, матни “Тазкори ашъор”, замимаи аввал зери унвони “Иловаҳои Садри Зиё дар “Тазкирот-уш-шуаро”-и Муҳтарам, замимае бо номи “Маълумоте, ки аз дигар асарҳои Садри Зиё гирдоварӣ шудааст”, тавзеҳот, феҳрасти номи ашхос, феҳрасти номҳои ҷуғрофӣ ва феҳрасти номи қавмҳо, истилоҳот ва вожаҳои вижа мебошад.

Китоби “Таърихи инқилоби фикрӣ дар Бухоро”-и устод Садриддин Айнӣ соли 2002 аз тариқи интишороти “Суруш” бо теъдоди 2000 нусха ва дар 208 саҳифа ба ҷоп расид. Ба китоб, ки ҳавии 22 фасл мебошад, Камол Айнӣ зери унвони “Китобе, ки ҳафтад сол дар зиндон буд”, муқаддимаи муфассал навишта, ҳамчунин вожанома ва намоя тартиб додааст. Фасли бисту сеюми китобро мақолаи донишмандони тоҷик Раҷаб Амонов, Раҳим Масов, Мӯсо Диноршоев, Муҳаммадҷон Шакурӣ бо номи “Панҷоҳ соли хидмати шоиста дар ховаршиносӣ ва фарҳанги милли” дар бар дошта, ба ҳаёт ва фаъолияти эҷодии устод Камолиддин Айнӣ ихтисос дода шудааст.

Соли 2002 китоби Раҷаб Амонов бо номи “Рубоёти мардумӣ ва рамзҳои бадеӣ” тавассути интишороти “Суруш”-и Техрон бо теъдоди 2000 нусха ва дар 376 саҳифа ба ҷоп расид. Китоб дорои ёддошти ношир, пешгуфтори муаллиф, даҳ боб бо номҳои “Мухтасаре дар боби моҳият ва рамзи бадеӣ”, “Роҳату осоиш ва муроди дил”, “Ҷоҷаи дил”, “Фироқ, ғарибӣ, ғурбат”, “Дидорҳои”, “Изҳори ишқ”, “Оила”, “Ошиқ, маъшук, хусн”, “Ҳангом ва тадовуми шиддати ишқ, маъвои муҳаббат”, “Рамз ва зиндагӣ”, хулоса, чанд сухан аз вероӣш дар бораи ҷопи соли 1989, маъхази асарҳои интиқодшуда ва вожанома, нақшаи Тоҷикистон, нақшаи Ёзбекистон, маъхази истинод ё истифодашуда мебошад.

Китоби “Садри Бухоро”-и Муҳаммадҷон Шакурӣ соли 2002 бо эҳтимоми Саид Алии Мавҷонӣ (Сафои Аҳавон) аз тариқи Пажӯҳишгоҳи маркази аснод ва таърихи дипломатии Вазорати умури хориҷии ҶИЭ чун ҷузъи дувуми силсилаи “Маҷмуаи Эрон ва Мовароунаҳр” нашр гардид.

Бо кӯшиши доктор Масъуди Миршоҳӣ соли 2003 китоби устод Муҳаммадҷон Шакурии Бухороӣ бо номи “Ҷусторҳо” (дар бораи забон, адаб ва фарҳанги Тоҷикистон) аз тариқи интишороти “Асотир” бо теъдоди 2200 нусха ва 199 саҳифа ба таъб расид. Дар

китоби “Чусторхо” асарҳои “Нигоҳи умумӣ ба адабиёти тоҷики саддаи бистум”, “Сарнавишти форсии тоҷикии Мовароуннаҳр дар садаи бистум”, “Аз маорифпарварӣ то ба Чингизпарастӣ”, “Навиштаҳои Садри Зиё ва аҳаммияти таърихии онҳо” ва “Садриддин Айни равшангари бузурги тоҷик” гирдоварӣ шудаанд.

Ба китоб Масъуди Миршоҳӣ пешгуфтор навишта, ки ҳовии сарфаслҳои “Сарзамин ва мардуми тоҷик”, “Тоҷикистон кишвари маздоиҳо” ва “Гузаре бар таърихи Тоҷикистон” мебошад. Пешгуфтори доктор Масъуди Миршоҳӣ самимӣ, аммо дорои иштибоҳот аст. Чунончи, дар саҳифаи 6-уми китоб чунин омадааст: “Он чи имрӯза Тоҷикистон номида мешавад, кишваре аст, ки баъд аз Инқилоби Русия дар соли 1925 дар Осиёи Миёна эҷод шудааст, ки ҳудуди 147 ҳазор километри мураббаъ масоҳат... дорад. Муаллифи пешгуфтор дар саҳифаи 10-уми китоб чунин менависад: “Пас аз “Иқилоби коммунистӣ дар шуравӣ ва шикасти Русияи тазорӣ дар тобистони 1924 Кумитаи ҳизби коммунисти Душанбе ҳокимияти Бухорои Шарқӣ (Тоҷикистони кунунӣ)-ро ба даст мегирад. Зимистони ҳамон сол ба ин минтақа номи Тоҷикистон дода мешавад...” Масъуди Миршоҳӣсоли вафоти устод Садриддин Айниро 1959 навиштааст (с.16). Вай соли таъсиси Иттифоқи нависандагони Тоҷикистонро 1932 меғӯяд. (с.16) ва ғ.

Китоби “Хубони порсигӯӣ” соли 2003 аз тариқи интишороти “Рӯзгор”-и Техрон дар таҳияи Мирзо Муллоаҳмадов ба таъъ расид. Китоб дар бораи 21 шоираи муосири тоҷик маълумот медиҳад ва намунаи ашъори онҳо низ оварда шудааст. Дар пешгуфтор ягонагии халқҳои Эрону Тоҷикистон, адабиёти гаронмояи ягона ва сарҳад надоштани муҳаббати форсизабонон нисбати ҳамдигар таъкид мешавад. Дар тазкираи мазкур ашъори ноби шоираҳои номвари тоҷик аз қабилҳои Гулчехра Сулаймонова, Гулрухсор Сафиева, Озод Аминзода, Фарзонаи Хучандӣ, Зулфия Атоӣ, Шаҳрияи Адҳамзод, Ҳадиса Қурбонова, Мехринисо, Адиба, Шаҳноз ва дигарон фароҳам омадааст, ки хонандаро ба дунёи атласӣ ва нозуку нафиси бонувони тоҷик, ҳунари баланди суҳанварии онҳо хидоят мекунад [10, с. 218].

“Рӯзнома”-и Садри Зиё соли 2003 аз тариқи Пажӯҳишгоҳи маркази аснод ва хадамоти пажӯҳиши Вазорати умури хориҷии ҚИЭ бо вероиши Маҳдии Каримӣ ва мададгории Фарҳангистони забону адаби форсӣ, донишмандоне чун Ҳаддоди Одил, Алии Равоқӣ, Назарохорӣ, Шучоӣ, Озодаи Эҳсонӣ ба дасти чоп расид.

Андешаҳои адабӣ ва фалсафии муаррихи тоҷик Лукмон Бойматов бо номи “Фиребхӯрдагонем” соли 2004 аз тариқи интишороти “Оҳанги қалам”-и шаҳри Машҳади ҚИЭ бо теъдоди 1000 нусха ва дар 151 саҳифа ба таъъ расид. Ин маҷмуа ҳовии ду бахш - “Фурӯғи ишқ” ва “Озодии гумшуда” мебошад.

Интишороти “Насими Бухоро”-и шаҳри Техрон соли 2004 китоби Раҳим Муслумониёни Қубодиёнӣ “Тоҷикон дар таърих”-ро бо теъдоди 5000 нусха дар 104 саҳифа нашр намуд. Китоб иборат аст аз “Пешгуфтор”, сарфаслҳои “Тоҷикон”, “Пайдоиш”, “Ном”, “Ташаккули тоҷикон”, “Сорт, ғарча”, “Забон ва адаб”, “Дин ва фарҳанг”, “Ғурури тоҷикон”, “Тоҷикон... лукмаи пантуркистон”, “Пасгуфтор” ва “Сарчашмаҳо”.

Дар соли 2004 дар шаҳри Техрон “Куллиёти ашъори Лоиқ Шералӣ” бо теъдоди 2000 нусха ва дар 652 саҳифаи қатъӣ бузург бо ибтиқори Пажӯҳишгоҳи фарҳанги форсӣ-тоҷикӣ таҳти назари Масъуд Қосимӣ, Баҳридин Алиев ва Ромиш Шералӣ ба таъъ расид. Китоб бо пешгуфтори сафири Чумҳурии Ислонии Эрон дар Тоҷикистон Носир Сармади Порсо, зиндагиномаи кӯтоҳи устод Лоиқ Шералӣ ва мақолаи устод Абдунабӣ Сатторзода “Мероси дили шоири дилдода ва озода” оғоз ёфта, дорои фаслҳои “Ҳоки ватан”, “Шеърӣ таърих”, “Модарнома”, “Ман намемирам...”, “Рӯзҳо мегузаранд...”, “Чорсуи зиндагӣ”, “Шеърӣ рӯз”, “Користони Норақ”, “Сипоснома”, “Илҳом аз “Шоҳнома”, “Ишқнома”, “Дастагули тарона”, “Ғазалиёт”, “Ҷоми Хайём” (рубоиёт), “Резабарон” (дубайтиҳо), “Катибаҳо”, “Суҳанреза”, “Такбайтҳо” мебошанд.

Соли 2005 тавассути “Маркази аснод ва хадамоти пажӯҳиши Вазорати умури хориҷаи ҚИЭ китоби “Тазкираи шуарои Хучанд”-и Абдулманнон Насриддини Хучандӣ бо теъдоди 500 ҷилд ва дар 378 саҳифа дар дастраси ҳаводорони каломӣ мавзун қарор гирифт. Китоб ҳовии пешгуфтори Абдулманнон Насриддин ва муаррифии шарҳи ҳол ва намунаи ашъори 76 тан аз суҳанварони хучандиуласт мебошад, ки дар тӯли 1000 соли охир, то охири асри 19 умр ба сар бурдаанд. Дар китоб ҳашт тан аз шуарое, ки пеш аз

Камоли Хучандӣ зиндагию эҷод кардаанд: Садриддини Хучандӣ, Чалолиддини Хучандӣ, Камолулисломи Хучандӣ, шайх Муслиҳиддини Хучандӣ, Ачибии Хучандӣ, Шаҳобии Ғаззоли Хучандӣ, Зиёуддин Форсии Хучандӣ, Баҳоуддини Хучандӣ, Қамархони Хучандӣ, Ғазилати Хучандӣ, Шарифабии Очизи Хучандӣ низ муаррифӣ шудаанд.

Соли 2005 китоби Рӯзӣ Аҳмад ва Салоҳиддин Ғатхулло “Таронаҳои мардуми тоҷик” аз тариқи интишороти “Нашри Балх” бо теъдоди 2000 нусха ва дар 235 саҳифа дар шаҳри Техрон ба таъб расид. Китоб фарогири сарсухани раиси Бунёди Нишопур Фаридуни Чунайдӣ, пешгуфтори муаллифон, фаслҳои “Сурудҳои баҳорӣ”, “Марсия ва сугвориҳо”, “Сурудҳои ишқӣ ва ошиқона”, “Сурудҳои чашни арусӣ”, “Сурудҳои таърихӣ ва иҷтимоӣ”, “Сурудҳои ҳазлу шӯҳӣ ва мутоибот”, “Қитъаот”, “Охири сухан” ва “Феҳрасти вожаҳои вижа” мебошад.

Китоби “Намунаи адабиёти тоҷик”-и Садриддин Айнӣ соли 2006 бо кӯшиши Алии Равоқӣ ва зерини назари Алиасғари Шеърдӯст аз тариқи интишороти Созмони мероси фарҳангӣ, гардишгарӣ ва соноии дастӣ дар 372 саҳифа ва бо теъдоди 3000 нусха дар шаҳри Техрони Ҷумҳурии Ислонии Эрон ба таъб расид. Ин китоб бо пешгуфторҳои Алиасғари Шеърдӯст “Санади хувияти фарҳангӣ”, Муҳаммадҷон Шақурии Бухорӣ “Намунаи адабиёти тоҷик” ва аҳмамияти таърихии он”, Камолиддин Айнӣ “Намунаи адабиёти тоҷик” китоби мамнӯъ, китоби сӯхта, шиносномаи миллати тоҷик”, Алии Равоқӣ “Пешгуфтор” ва “Бархе аз маохиз дар бораи Садриддин Айнӣ ва забони форсии Фарорӯд (тоҷикӣ)” оғоз меёбад. Баъдан матни пурраи “Намунаи адабиёти тоҷик” оварда шуда, ки пешгуфтори устод Абулқосим Лоҳути зерини унвони “Садриддин Айнӣ” оғозгари он мебошад. Пас аз пешгуфтори устод Лоҳутӣ “Сарсухан”-и худӣ устод Садриддин Айнӣ оварда шудааст. Баъдан мундариҷаи китоб шуруъ мешавад, ки он ҳовии се қисм аст. Дар қисми аввал намунаи осори 80 тан аз суханвароне, ки дар ҳудуди Осиёи Миёна ва дар байни солҳои 912-1785 зиндагиву эҷод намудаанд, оварда шудааст. Он бо муаррифии намунаи осори поягузори адабиёти классикии форс тоҷик устод Абуабдуллоҳи Рӯдакӣ, ба қавли устод Айнӣ “Устод Абулҳасан Рӯдакии Бухорӣ” оғоз ёфтааст. Қисми дувум ба намунаи осори 90 нафар аз шоироне, ки дар ҳудуди солҳои 1785-1905 ғазолият намудаанд, ихтисос дорад. Қисми сеуми “Намунаи адабиёти тоҷик” ба ду ҳисса ҷудо шуда, дар ҳиссаи аввал намунаи осори дар байни солҳои 1907-1917 эҷоднамудаи 8 нафар ва дар ҳиссаи дувум намунаи осори дар тули солҳои 1917-1925 офаридаи 16 тан аз суханварони тоҷик, аз қабилӣ худӣ Садриддин Айнӣ, Саидризо Ализодаи Самарқандӣ, Раҳой, Аҳмади Бухорӣ, Мунзими Бухорӣ, Фитрати Бухорӣ, Ҳамдии Бухорӣ, Аккоси Бухорӣ, Абулқосим Лоҳутӣ, Авҳадии Бухорӣ, Қурбии Самарқандӣ, Ҷавҳарии Истаравшанӣ, Зеҳнии Самарқандӣ, Асадуллои Кошонӣ, Тамҳиди Самарқандӣ оварда шудаанд. Дар охири таълифоташ устод Айнӣ номгӯӣ беш аз 40 маъхази истифода намудаашро нишон додааст. Анҷомбахши китоби “Намунаи адабиёти тоҷик” “Намунаи бархе аз вожагон” ва дастхати мақолаи “Маъноии калимаи тоҷик”-и устод Садриддин Айнӣ мебошанд.

Дар соли 2016 ду китоби эроншиносии тоҷик Олимҷон Ҳочамуродов бо номҳои “Насри зеҳнгарои форсӣ” ва “Адабиёти аҳди машрутияти Эрон” аз тариқи интишороти “Рӯзгор” дар шаҳри Техрон бо кӯшиши Аҳдия Фозилӣ ва Акрами Борутӣ нашр шудаанд. Китоби аввал дар мавриди рушду такомули дostonҳо кӯтоҳ (хикоят) дар адаби форсӣ, дostonҳои кӯтоҳи Содик Ҳидоят ва Бузург Алавӣ ва таҳлили илмии якҷанд хикоят баҳс мекунад. Китоби дувум маводи тадрисии донишҷӯёни шарқшиносии Тоҷикистон аст, ки масъалаҳои заминаҳои иҷтимоӣ, фарҳангӣ ва фикрии Инқилоби машрутаи солҳои 1905-1911 Эрон, вазъи адабиёт дар аҳди машрутият ва матбуоти он давраро арзёбӣ менамояд.

Ҳамин тавр, дар ҷаҳорак асри давраи соҳибистиклолии Тоҷикистон бо кӯшиши аҳли илму адаби ду ҷониб китобҳои зиёди адибон ва муҳаққиқони тоҷик дар Эрон ба таъб расид ва хонандаи эронӣ бо ҳаёти илмию адабии тоҷикон аз наздик ошноӣ пайдо намуданд.

Муқарриз: Қ.Расулиён – д.и.т., профессори ДМТ

АДАБИЁТ

1. Айнӣ С. Таърихи инқилоби фикрӣ дар Бухоро. - Техрон 2002. - 208 с.
2. Афсаҳзод А. Мавлоно Абдурахмони Ҷомӣ-адиб ва мутафаккири номӣ. - Душанбе, 2004. - 328 с.

3. Гулвожаҳои меҳрубонон. - Душанбе, 2006. - 48 с.
4. Гаффоров У. Лоик Шералӣ / У.Гафуров. - Хучанд, 2012. - 515 с.
5. Расулиён Қ. Забони ошиқӣ //Адабиёт ва санъат. - 1998, 8 июл.
6. Расулиён Қ. Ашки тӯфон // Омӯзгор. – 2005. - 5 сентябр.
7. Расулиён Қ. Бо хатти ниёгон // Чархи гардун. - 2000, 28 январ.
8. Расулиён Қ. Китоби адиби тоҷик дар Техрон // Садои мардум. – 1999. - 30 сентябр.
9. Сабзинаи баҳор буду... // Адабиёт ва санъат. 1998. - №5-6 март.
10. Сайфуллоев А. Ҳалқаҳои пайванди адабӣ / А. Сайфуллоев. - Хучанд, 2003. - 447 с.
11. Сирочиддин М. Тухфаи аҳли Бухоро. - Техрон, 1990 - 215 с.
12. Тоҷикон дар масири таърих. - Техрон, 1996. – 527 с.
13. Шералӣ Л. Дасти дуои модар. -Исфаҳон, 1994. – 192 с.
14. “Шоҳнома”-и Фирдавсӣ падидаи бузурги фарҳангӣ дар тамаддуни ҷаҳонӣ. -Техрон 1994. – 780 с.

ТАБЪУ НАШРИ КИТОБҲОИ АДИБОН ВА ДОНИШМАНДОНИ МУОСИРИ ТОҶИК ДАР ЭРОН

Дар мақола гуфта мешавад, ки то соҳибистиклол гардидани Ҷумҳурии Тоҷикистон намунаҳои осори аҳли илму адаби тоҷик аз тариқи рӯзнамаҳо ва маҷаллаҳои гуногун дар Эрон ба таъб расида буданд. Аммо ғайр аз китоби “Еддоштҳо”-и устод Садриддин Айни ҳеҷ китоби дигаре дар ин кишвар ба таъб нарасида буд. Бо шарофати ба истиклоли давлатӣ ноил гардидани Ҷумҳурии Тоҷикистон ва ба расмият шинохта шудани он, равобитаи фарҳангии Тоҷикистону Эрон рӯ ба густариш ниҳод ва дар заминаи он китобҳои зиёде аз аҳли илму адаби тоҷик дар Эрон таъбу нашр шуданд. Дар миёни китобҳои нашршуда осори назмию насрию адибони муосири тоҷик, ҳамчунин таҳқиқоти олимони риштаҳои гуногуни илм, баҳусус муҳаққиқони улуми инсонӣ, тавонистанд беҳтару бештар хонандагони ҳамзабони худро бо ҳаёти илмию адабии муосири Ҷумҳурии Тоҷикистон ошно созанд.

Калидвожаҳо: китоб, шеър, наср, таҳқиқ, таъбу нашр, адабиёт, илм, фарҳанг, забон, Тоҷикистон, Эрон.

ИЗДАНИЕ КНИГ СОВРЕМЕННЫХ ТАДЖИКСКИХ ПИСАТЕЛЕЙ И УЧЕНЫХ В ИРАНЕ

В статье говорится, что до обретения независимости Республики Таджикистан образцы произведений таджикских ученых и писателей публиковались в Иране через различные газеты и журналы. Однако, кроме книги «Воспоминания» Садриддина Аини, в этой стране не было издано ни одной другой книги. Благодаря обретению Республикой Таджикистан независимости и ее официальному признанию, культурные связи между Таджикистаном и Ираном стали расширяться, и на основе этого в Иране были изданы многие книги таджикских ученых и писателей. Среди изданных книг поэтические и прозаические произведения современных таджикских писателей, а также исследовательские книги ученых различных отраслей науки, особенно исследователей наук о человеке, смогли приобщить все больше и больше читателей своего языка к современной научной и литературной жизни Республики Таджикистан.

Ключевые слова: книга, поэзия, проза, исследование, издательство, литература, наука, культура, язык, Таджикистан, Иран.

PUBLISHING BOOKS BY CONTEMPORARY TAJIK WRITERS AND SCIENTISTS IN IRAN

The article says that with regard to the reputation of the Republic of Tajikistan, the images obtained as a result of research and writers were published in Iran with various newspapers and magazines. Odnaco, Crome kni"Octomania" by Sadriddin Aini, no other book has been made in this line. Thanks to the image of the Republic of Tajikistan, non-research and its office equipment, the cultural connection between Tajikistan and Iran began to expand, and on the basis of this, numerous studies and letters were issued in Iran. Among the published books, such as poetic and prose developments of compatible names, as well as also issledowatelski knigi uchen differentiation of Grass, obviously issledovatelay of the sciences of the century, were able to join a large number of coincidences of the scientific and literary life of the Republic of Tajikistan.

Keywords: note, search, prose, deletion, issuance, literature, science, culture, language, Tajikistan, Iran.

Маълумот дар бораи муаллиф: *Муродов Алихон Шодихонович* - Донишгоҳи давлатии Данғара, ассистенти кафедраи таърихи умумӣ. **Суроға:** 735320, ноҳияи Данғара, Ҷумҳурии Тоҷикистон, кӯчаи Марказӣ, 25. **Телефон:** (+992) 988689895.

Сведения об авторе: *Муродов Алихон Шодихонович* – Дангаринский государственный университет, ассистент кафедры всеобщей истории. **Адрес:** 735320, Дангаринский район, Республика Таджикистан, улица Маркази, 25. **Телефон:** (+992) 988689895.

Information about the author: *Murodov Alikhon Shodikhonovich* - Dangara State University, assistant at the Department of General History of. **Address:** 735320, Dangara district, Republic of Tajikistan, Markazi street, 25. **Phone:** (+992) 988689895

УДК:1 (091)

К ВОПРОСУ ОБ ЭТИКО - ФИЛОСОФСКИХ ВЗГЛЯДАХ АБУ РАЙХАНА БЕРУНИ

Шамолов А. А., Мирзоев С. С.

**Филиал Московского государственного университета в г. Душанбе,
Кулябский государственный университет имени Абуабдуллоха Рудаки**

Абу Райхан Беруни вошёл в историю мировой научной мысли как великий философ и энциклопедист, разработавший свою особую методологию в решении научных проблем в астрономии, геологии, минералогии, философии, химии, этики и других науках. Свои глубокие и всесторонние знания он использовал для процветания общества и людей, с учетом их воспитания, физиологии, хороших и дурных привычек. Своё же философское постижение и понимание мира он старался применять к формированию духовных основ человечества, к развитию высоких нравственных качеств в отдельном человеке и в обществе.

Судя по сохранившимся философским произведениям Абу Райхана Беруни и опровержениям его оппонентов, мыслитель утверждал вечность пяти субстанций - материи, времени, пространства, души и места. Бог и душа, по логике этико-философских размышлений Беруни, являются основной и конечной целью доказательства вечности и изначальности материи [9,с.428].

Беруни, сообразуясь со своим мировоззрением и внутренним мироощущением, старается глубоко исследовать материальный мир, при этом он выступает за монотеизм и в первую очередь ссылается на Коран. Как и многие мыслители средневековья, Беруни считал, что начало существования и возникновения мира заключено только в Боге. Он принимает идеи о всеобщих и взаимосвязанных творениях Всевышнего и то, что Творец и Правитель создал всё с определенной целью. Несмотря на признание Беруни Бога как вечной субстанции, на первое место он ставит материю, на второе-время, на третье- пространство, на четвертое -душу и на пятое место-Бога. При этом материя признаётся «абсолютной субстанцией», а Бог считается единственным ее создателем.

Таким образом, излагая свои взгляды, Беруни фактически выступает приверженцем монотонического мировоззрения и Корана, в которых утверждается: Бог единственный, потому что создатель не может быть больше одного. Всеобщее признание Бога исходит из его абсолютной и совершенной власти, а также абсолютной свободы, которая исходит из того, что он единственный и величественный. Бог является абсолютным Создателем, Творцом, регулирующим порядок, и по закону единства, мир защищается Богом. В судный день Бог, рассматривая деяния людей, принимает строгие решения. Бог является законом и бесподобным судьей, его любовь безгранична, никогда без причины не наказывает тех, которые подчиняются, удостоиваются милосердия и милости божьей [16,с.155]. «... Аллаху приписывается несправедливость и обида и наказание детей за грех отца, « а Аллах не обидчик для рабов » [5, с. 131]. Это религиозно - этические и гуманистические взгляды великого А. Беруни.

Беруни смотрит на Бога с точки зрения мусульманина, а ещё с позиций философа, причем философа - натуралиста. Он признаёт Бога описанного в Коране, а его философское божество почти как Бог - в учении Аристотеля. Здесь он категорически отходит от учения ислама и религиозных наук вообще. Все термины, которыми пользовался Беруни для изложения научных идей в своих сочинениях имели философскую основу. Только в отдельных случаях в своих интересах он использовал коранические и религиозные понятия. В целом Беруни пользуется терминами философов древней Греции, сторонников натурализма, в том числе школы перипатетизма. По мнению Беруни, первой субстанцией, которая существовала, существует и будет существовать вечно, является материя. Материя, считает он, это та субстанция, которая не имеет начала и конца, это начало всех начал, причина появления всех вещей и существ. Об

изначальности и древности материи, ее появлении Беруни приводит слова своего великого предшественника ар - Рази: «Мухаммад ибн Закарийа ар - Рази рассказывает, что, согласно учению древних греков, извечно существовало пять вещей: создатель,- да славится он! – всеобщая душа, первичная материя, абстрактное пространство и абстрактное время. На этих пяти вещах он построил свое собственное учение, ... » [7, с.288].

Из вышеприведенного изречения выясняется сущность материалистических мировоззрений мыслителя и его предшественников. Однако возникает вопрос, каким образом и какими доводами Абу Райхан Беруни доказывает первичность, изначальность, вечность форм существования материи? Самым первым и благонадежным аргументом Беруни является то, что физические вещи никоим образом не могут появиться из небытия. Каждая вновь появляющаяся материальная вещь обязательно должна иметь на то причину, средства и материальную основу. Ар - Рази говорит, что « эти пять вещей являются необходимыми предпосылками реально существующего мира. Ибо чувственно воспринимаемое в нем – это первичная материя, которая принимает различные формы, по – разному сочетаясь » [7, с.288].

Таким образом, Беруни не отрицает единобожие, о котором проповедуется в Коране, он принимает предписания коранического Бога, потому что разум, по его мнению, не принимает появления мирского существа из ничего. Разум имеет отношение к логике, и то, что должно появиться из чего-то, по существу должно появиться из более мудрой и сильной древней субстанции. Такой «абсолютной» субстанцией для Беруни является материя. Поэтому в его философских суждениях происхождение вещей, признаётся древнее разума и времени, пространства и даже души, которые появляются после. Древность материи - это понятие по существу, а не по имени.

Согласно теологии ислама, Бог является абсолютным творителем, своим распоряжением Он в определенное время (согласно Корану за шесть дней) и в определенном пространстве создал мирское существо, и первым, что Бог дал этому существу, был разум. Бог сотворил его своим распоряжением. Разум древнее, чем душа, и время тоже возникает по распоряжению Бога, это первенство существенное, а не временное. После разума по существу идёт душа, а не время, пространство и материя. Здесь главное - распоряжение силы Божьей, и разум появляется благодаря распоряжению высшей силы. Нет больше создателя, кроме Бога, и мир является его творением.

Однако Беруни не считает мир сотворенным из ничего он признаёт первоначальный замысел, который был начертан Создателем мира. Согласно исламской религии и Корану, все существующие предметы покорны различным явлениям, например преобразованию, движению и покою, а для Беруни - это неприемлемо. Движение и покой следуют одно за другим и в результате происходит явление, если же явление не существует и движение происходит в результате предыдущего движения, то такая последовательность приведёт к бесконечности, а это, по Беруни, невозможно. На первом месте у него всегда стоит материя.

Философ, рассуждая о проблемах творения реального мира и его последовательного порядка в рамках своих материалистических размышлений приводит объяснения и настаивает на том, что «мире есть живые существа, ... доведенные до высокого совершенства. Следовательно, должен быть творец, мудрый и знающий, устраивающий все в совершенстве и исправляющий до возможно лучшего предела, дарующий силу разума для достижения спасения » [7,с.288].

Абу Райхан Беруни не допускает творения мира, из ничего. Он пишет, что творение человеческого существования из ничего противоречит логике и разуму. В итоге философ не отрицает и положительную, и негативную роль Бога в процессе творения, ту роль, о которой пишется в Коране. Соответственно мыслитель признаёт его истинное имя и ещё девяносто девять имён, выражающих его качества - Ахад (единственный), Хай (живой), Алим (ученый), Кадир (могущий), Сомеъ (слышимый), Басир (зримый), Халик (творитель), Розик (кормилец), Гафур (милосердный) и др.

Беруни категорически не отрицает могущество Бога в вопросах науки. Ведь бог предоставляет человеку самому достигать вершины науки. Взгляды догматов о том, что небо и земля состоят из семи слоев, что всё в могущественных руках Бога и покорено ему, что при

создании вселенной Бог не имел пособника и соратника, мыслитель не игнорирует. Кроме того, по мнению Беруни, Бог является мудрым. Он не отрицает коранический взгляд о том, что Бог знает всё, и что его наука окружает всё. И от небес (уло) до земли ничего без его знания не исчезает, и всё, что исчезает, он знает, и всё, что создаётся, создаётся при его помощи, даже все песчинки пустыни, и листья деревьев, и все мысли в сердцах людей, частицы земли и воздуха для него открыты.

Абу Райхан Беруни утверждает то, что невозможно творить мир из ничего, по существу из того, что не существует, и это является вторым доводом о древности и вечности материи. Он цитирует высказывания Рази: «в мире ничего не появляется из ничего, только из чего-то, и это говорит о том, что творение Всевышнего возможно Итак, если творение невозможно, то получается, что материя является вечной» [13, с. 271]. Согласно точке зрения мыслителя, мир создан, он состоит из качеств ему присущих, состояние внутреннего движения мелких частиц (атомов) и материя являются тестом для веществ, из которых создаются части, формы, свет, запах, вкус и многое другое. Такое решение проблемы творения мира свидетельствует о том, что Абу Райхан Беруни имел атомистический взгляд на мир. По его мнению, абсолютная материя состоит из неделимых частиц (номутачаззо) - атомов. Каждый атом имеет свой определенный размер, и он не может делиться на меньшие частицы. Весь мир со всеми его разнообразными явлениями и существами состоит из этих частиц (атомов). При исчезновении, разрушении всего существующего, последнее вновь превращается в частицы. Вышесказанное подчеркивается в монографии «Баёни пайдоиши афлок» («Объяснение появления небес») Рази. Он особо выделяет, что «материя является абсолютной субстанцией, состоящей из атомов» [11,с.220].

Согласно Абу Райхану Беруни, гибель предметов мира - это не гибель материи, а лишь возвращение их в первоначальное состояние, т.е. в атомы, которые являются бессмертными и вечными. Это свидетельствует о том, что великий философ твёрд в своём методе по характеристике материи, и считает, что материя вечна, только мы в ней сохраняемся не вечно.

Появление всех существ мира Абу Райхан Беруни объясняет существованием материи, которая состоит из атомов. Разнообразие и множественность явлений мира, существование всех вещей, форм, света, вкуса, запаха и т.д. мыслитель рассматривает на основе атомистической идеи. Материя в свою очередь состоит из атомов, благодаря этому она может превращаться из одной формы в другую, т.е. она постоянно находится в состоянии качественных и количественных изменений. Такую точку зрения не поддерживали многие мыслители той эпохи, например, Газали считал, что: «...Мир не был сотворен, пока на это не была воля Бога, окружающий нас мир был создан, когда Творитель захотел этого...» [10,с.66].

Как и греческие и индийские ученые, Рази и Беруни считали, что мир состоит из пяти первооснов - земли, воды, огня, воздуха и неба (космос) [12, с.33].

Абу Райхан Беруни при рассмотрении вопроса о разнообразии предметов мира, поднимает ещё одну из важных философских проблем - проблему пространства. Он старается доказать, что каждое явление или предмет имеет свою меру и размер (пространство), своё существование, в результате изменения этих мер и размеров изменяется и их сущность. Согласно атомистической теории Бируни, все появления и изменения, процессы существования и созидания в мире зависят от количественного и качественного разнообразия атомов, и здесь Бог как творитель не играет никакой роли.

Как мы уже отмечали, мировоззрение Абу Райхана Беруни имеет материалистическую основу. Но он не отрицает религиозные и коранические объяснения творения мира. Основной философский взгляд и учение великого ученого, как было выше рассмотрено, заключается в доказывании положения о вечности пяти субстанций - материи, пространства, времени, Творителя (Бога) и души. В процессе своих философских размышлений Абу Райхан Беруни приходит к выводу, что формы существования материи, т. е. атрибуты материи, такие как пространство, время и движение, тоже постоянны и вечны.

Мыслитель в своем труде «Книга вразумления начаткам науки о звездах» пишет, что «Небесная сфера -это круглое тело, движущееся в своем пространстве. Внутри нее содержатся тела, движение которых отличается от свойственного ей движения. Мы находимся в центре

этой сферы. Она называется сферой, так как ее движение похоже на движение веретена прялки. Другое название ее, применяемое философами, - эфир» [3, с.50]. Далее он рассуждает следующим образом: все, что существует вне этих двух миров, не бывает больше двух видов: оно либо есть тело, либо не есть тело. Данное реально существующее тело в целом называется миром вообще. «Но это понятие может быть расчленено, и движущуюся по окружности часть мира можно назвать высшим миром, а движущуюся по прямой линии – низшим миром» [4, с.59]. Тело находится в пространстве, и есть еще либо пространство, либо не пространство. Если оно есть не пространство, то есть тело, которое конечно. Если же оно не есть тело, то есть пространство. Стало быть, доказано, что... пространство бесконечно. Если кто-либо скажет, что абсолютное пространство конечно, то он утверждает, что концом пространства является тело. Но поскольку любое тело конечно, то либо концом любого тела является пространство, либо любое тело существует в пространстве. Стало быть, во всех отношениях пространство бесконечно, так считает Рази и в связи с этим, Беруни приводит в его поддержку довод, согласно которому существование материи (пространства) и есть необходимое условие существования неорганизованной материи [2, с.56-57].

Наравне с пространством мыслитель признаёт также древность, вечность и идентичность времени. Признавая существование времени, он считает его древним, вечным и переходящим:

а) по вопросу о времени как форме существования материи и древности и вечности материи он пишет: «Измерение времени, установление единиц измерения,... календарных систем, выбор начала счета годов, эр, ... общества, уходят своими корнями в глубокую даль веков. Они играли существенную роль еще при первобытном, кочевом образе жизни людей ... » [5];

б) говоря о проходимости времени, он отмечает, что абсолютное время есть продолжительность и вечность. Вечность находится в движении и не знает остановки. Ограниченное время - это то, что возникает при посредстве движения небес, хода солнца и звезд. Когда признаешь различия между этими двумя видами времени и представишь движение вечности, то ты представишь абсолютное время, которое есть бесконечная вечность. «Время в абсолютном смысле относится к одному Творцу, - хвала ему! – ибо оно – его возраст, который не ограничен началом и концом, и так как благодаря ему Он предвечен» [7,с.443]. Фахруддин ар-Рази отмечает, что «время постоянно и если в дахре «вечная время» происходит какое-либо движение, к которому становятся причастными хотя бы частицы времени, то его будут называть временем» [15,с.453]. Дахр (олам) сам по себе неподвижен. Но когда возникает материя, которая занимает определенное ее место, тогда ее существование становится необходимым во времени. Время неизбежно связано с движением.

Согласно философской системе Абу Райхана Беруни, Бог считается одной из пяти древних и вечных субстанций. Однако, как уже отмечалось, философский Бог, согласно Беруни, по своему назначению и значению несколько отличается от Бога, который представлен в Коране, и Бога, которого предпочитают сторонники школы «ашъария». Он является чисто философским Богом и выполняет совершенно другие задачи, а именно:

1. Философский Бог Беруни не является основателем бытия и существования. «Все эти мнения отклоняются от правды. Истина же относительно этого заключается в том, что действие полностью принадлежит материи Следовательно, материя является деятелем, и все, ... помогает ей в совершении действия» [7,с.73-74].

2. Философский Бог Беруни не является всемогущим. К примеру, он не имеет возможности запретить душе полюбить материю и быть очарованной ею.

3. Беруни не признаёт и не принимает Абсолютного Бога, творящего без основы и причины, и без чьей - либо помощи и участия. Такой Бог ему чужд. По его мнению, Бог не хотел сотворить мир, однако рядом с ним существовало ещё одна вечная субстанция, которая и вынудила Бога создать мир. Этой вечной субстанцией была душа, ради которой Бог и создал этот мир.

4. Согласно Беруни, существование Бога зависит от сотворенного Им, от того, кто обладает умом (человек). Человек чувствует единого Творителя, и Бог существует для него. Этот взгляд Беруни очень хорошо прослеживается в первой главе книги ар-Рази «Духовная

медицина» («О достоинстве разума и восхвалении его»).«... Воистину всевышний, да славится имя его, даровал нам разум и возлюбил нас, благодаря ему, дабы обрета (его), мы постигли им из ранних и поздних польз высшую цель, содержащую в сущности нам подобных. Это величайшее из благ Аллаха для нас и наиболее полезная из вещей и наилучшая из милостей нам (ниспосланных)» [1,с 24].

Абу Райхан Беруни считает, что душа тоже является одной из основных субстанций мира. Об этом он пишет: « Душа, поскольку она не совершенна разумом, не охватывает всего, что ей надлежит познать, полностью и сразу, без затраты времени, и вынуждена исследовать отдельные создания и испытать все возможности бытия; хотя их количество не безгранично, но и ограниченное число их громадно, и душе, чтобы обозреть это многообразие, требуется весьма значительное время. Поэтому душа накапливает знание только путем непосредственного созерцания индивидуумов и видов и их последовательно сменяющихся действий и состояний, пока не приобретет опыта относительно каждого из них и не обретет через это новое знание » [7,с. 88].

По мнению мыслителя, душа является вечной и живой субстанцией. Душа человека пришла из другого мира. Слившись с материей, она полюбила ее, очарованная материей, душа забывала про свой мир. По мнению Беруни, ради наслаждения, душа старается воссоздать новый мир, и таким образом забыть свой мир, к этому ее вынуждают увлечение, желание и страсть. Однако из-за того, что она не достигает своей цели, душа начинает пребывать в состоянии мучения и страдания. В такие моменты душе помогает Бог, и при помощи Бога воссоздается тот мир, которого желает душа. Мыслитель считает, что цель создания мира заключается в том, чтобы душа нашла в нем наслаждение. При создании мира душа сталкивается с беспорядочными и хаотичными движениями материи, но не может их упорядочить. Бог, приходя на помощь, создает мир и придаёт материи равновесие и порядок.

Беруни в процессе творения и создания мира определяет место и значение всеобщего духа и частных душ, и очень разборчиво рассматривает взаимные отношения между всеобщим духом, материей и бытием.

Источник развития мира великий энциклопедист видит в непримиримой борьбе разума и души. Последнюю он разделяет на три формы - животную душу, растительную душу и говорящую душу (человеческая, высшая форма души).

Он старается обосновать положение, согласно которому животные и растительные души также присутствуют в теле человека с целью помочь говорящей душе, по мнению мыслителя, растительная душа внедрена Богом в человеческое тело для питания последнего, и, естественно, она сотворена для служения говорящей душе. Растительная душа является (всего лишь средством, потому что она образована не из долговечных субстанций, а из жидкой распадающейся субстанции. В процессе своего (создания и развития каждая спадающая вещь не является вечной. Со своим распадом она превращается во что-нибудь другое.

Животная же душа, согласно Абу Райхану Беруни, служит говорящей душе как захватывающее средство и частично руководит растительной душой. Она защищает растительную душу от невзгод и частично опирается на нее. Абу Райхан Беруни проявление человеческих недостатков видит в стремлениях и страсти души, а ее достоинство и превосходство относит к разуму. Он считает, что если душа будет контролироваться разумом, то она будет достойной во всех отношениях. Таким образом, анализ философских работ Беруни, с точки зрения решения им вопросов онтологии, показывает, что мыслитель эти важные проблемы философии решает, ориентируясь на философов Древней Греции и Индии (особенно на течение чорвака), в рамках своей методологии и материалистического мировоззрения. Несмотря на свое уважение к Аристотелю, он внёс некоторые поправки в его философские выкладки. К примеру, он выступал против аристотелевского принципа абсолютной пустоты. Он также не соглашался с великим греком в вопросе о природе движения, считая его органической частью движущегося предмета, а не чем-то приданным ему извне [17,с.46]. При этом религиозные положения здесь им категорически отвергаются. Такая позиция Абу Райхана Беруни свидетельствует о том, что он, несмотря на сильнейшее влияние религии ислама в регионе, старался решать многие вопросы бытия с учетом открытий точных

наук своей эпохи, оценивая их с позиций науки и философии. Рассуждая о философах, приверженцах различных религиозных направлений Беруни говорит следующее: «Как может человек рассуждать философски, оставаясь при этом приверженцем бабушкиных сказок, которые не основаны ни на чем, кроме противоречий, упрямом невежестве и бездумном упрямстве» [18,с.82]. В итоге Беруни был объявлен идеологами и приверженцами ислама безбожником, еретиком, вероотступником и политеистом.

Для того чтобы иметь более ясное представление об этическом учении Абу Райхана Беруни, необходимо исследовать и особенно глубоко проанализировать его теорию познания.

В теории познания этого мыслителя мир признан как объект вполне познаваемый. Его гносеология с учетом решения им проблем бытия имеет рационалистический и рассудительный характер. По его мнению, только при помощи разума возможны активные поступки и созидание. Мыслитель признаёт разум как дар Божий, а не как продукт человеческого мозга, и утверждает, что человек только при помощи своего разума и разумного познания достигает своего высокого призвания.

Абу Райхан Беруни пишет, что Всевышний, да славится имя его, даровал нам разум: «А на верный путь душу направляет разум, изливаемый на нее богом, - да славится он! При посредстве разума постигают истину вещей и что он ведет к познанию всевышнего бога и таких деяний, которые всеми любимы и всеми хвалимы» [7,с.87].

Абу Райхан Беруни видел роль разума в развитии и прогрессе человеческого познания. Он высказывает о разуме и его значении следующее; благодаря разуму мы достигаем своей цели и своего желаемого, познаем искусство, построение судов, форму Земли, Вселенной, величину Солнца, Луны и других планет. С его помощью дошли мы до познания Всевышнего, воистину без разума мы были бы, как дети, как сумасшедшие в состоянии животных. «... род человеческий превосходит всех животных, ибо ему оказана честь – дарована сила разума, так что он почитается как вместилище этой силы и предназначается для того, чтобы быть наместником бога на земле – благоустраивать ее и устанавливая управление на ней. Поэтому животные покорились ему, добровольно или вынужденно и повинуются, работая денно и ночью ему на благо. ... Когда человек был почтен этим даром и удостоен возложенной на него миссии среди прочих тварей, то, чтобы закрепилось это его дарованное ему приобретение – ибо желанное достигается приложением труда, а получение добра – затратю чего-либо дорогого, выделились из его чувств два: слух и зрение» [8,с.9].

Беруни таким образом, признаёт разум как средство, с помощью которого разумные поступки человека, прежде чем проявиться в пяти внешних чувствах, сначала воображаются и воплощаются в различных формах, как будто он их ощущает. После этого эти картины проявляются в чувственных действиях человека, также проявляется их взаимная связь с изображениями и воображением.

Так же великий философ признаёт роль и значение чувственных знаний в процессе познания, и считает, что разум и рассудок могут быть мощными средствами знаний, если только опираются на чувства и на их сведения: «Что касается остальных чувств, то они более подходят для тела, чем для души, и они скорее животной природы, чем человеческой. Однако если человек будет пользоваться ими при помощи размышления и умозаключений, то он может достигнуть дальних пределов в изучении вещей, воспринимаемых этими чувствами» [8,с.10]. Таким образом, как видим, теория познания Абу Райхана Беруни, очень схожа с теорией отражения. Чувственные знания мыслитель признает, как продукт влияния различных предметов и явлений на чувства человека, т.е. в его теории познания существуют две формы познания: чувственное познание и разумное познание. Человек при помощи пяти чувственных органов: слуха, обоняния, вкуса, осязания и зрения познает мир (первая форма познания), и при их помощи ощущает холод, тепло, равновесие, кислотность, сладость, звуки и предметы. Чувственное познание другими словами, составляет основу разумного познания и является первым и простейшим способом познания и усвоения явлений мира.

В целом, при решении проблем познания Беруни выявляет связь между разумом и чувствами. Все предметы и явления бытия и мира человек вначале осознает при помощи своих

пяти чувственных органов, а затем уже с помощью воображения и работы ума познаёт их окончательно.

Абу Райхан Беруни, как А.Фараби и ибн Мискавайх, пишет о двух формах познания мира - чувственной и разумной, при этом он категорически признает логическую интуицию наивысшей формой познания, о чем писали ибн Сина и суфии. По его мнению, рационалистическая, разумная форма познания является наивысшей формой, и именно благодаря пяти внешним чувствам человек получает первые экспериментальные знания, познает мир, однако оттого, что чувственные знания имеют слабое основание, человек нуждается в более высших знаниях. Последние он получает при помощи науки и научного познания, с которыми и связаны пять внутренних чувств. Они-то и образуют основополагающие факторы и фундамент такой формы познания. К примеру, внутренние чувства - восприятие и фантазия, создают определенные условия для развития разумных знаний. При помощи пяти чувств человек находит путь к проверенным, точным и экспериментальным знаниям, в которых нуждается его пытливый ум и внутренний разум. Благодаря этим пяти внутренним чувствам человек познает «формы Земли и небес», «скрытые стороны Солнца и Луны», «концы света» и т.д. Такое познание невозможно без науки, проведения экспериментов, практики, руководимых разумом.

В этом (практика и эксперимент) Абу Райхан Беруни видит основу получения знаний и познаваемости мира. По его мнению, знания и наука без экспериментального подтверждения не имеют основы. Знания же, которые проверены и доказаны в экспериментальных исследованиях, близки к истине. Чтобы доказать правильность своего мнения о большой роли наблюдений и экспериментальных знаний в процессе познания философ приводит примеры. На караван в пустыни совершают нападение, и все люди разбегаются, кроме слепого и паралитика, которые остаются на равнине, отчаявшись в спасении. Затем они встречаются и знакомятся друг с другом и тогда паралитик говорит слепому: « Я не в состоянии двигаться, но могу указать верную дорогу, а ты же, наоборот, можешь двигаться, но не можешь найти дороги. Так посади меня к себе на шею и носи меня, а я буду показывать дорогу и мы вместе избежим гибели». Слепой так поступил. Благодаря взаимной помощи они достигли желаемого и расстались после того, как выбрались из пустыни [7,с.85-86]. Человек, найдя зёрна килкил вешает их на шею беременных женщин, чтобы период беременности проходил без опасений и угроз для них. Еще пример: змея после зимней спячки в земле, весной, когда выползает из-под земли, видит плохо, тогда змея находит молодые ростки травы фенхель и поласкает свои глаза (в ее соке), в результате чего зрение восстанавливается. Человек тоже капают в свои глаза сок этого растения и восстанавливает свое зрение.

Проанализировав высказывания и приведенные примеры Беруни, можно прийти к выводу о том, что, по его мнению, человек постепенно переходит из простых знаний и наблюдений к сложным, проверенным на опытах и практике знаниям и открывает себе путь к новым глубоким и истинным знаниям.

Своими гносеологическими взглядами и убеждениями Абу Райхан Беруни противостоит всяческому необоснованному домыслам и чудесам, что подтверждается его цитатами, в которых мы видим его убеждения. Бог всех своих покорных сотворил равноправными, и никому не дал преимущества над другими. Если думать, то что для их руководства Он нуждался в выборе кого-то, то Его совершенный ум должен был догадаться, что их нужно предупредить о сегодняшнем и будущем благе, и никого среди них не поставил выше другого и чтобы не стало это причиной противоборства между ними, чтобы выбор имамов и предводителей не стал бы причиной того, чтобы каждая группа шла по стопам своего предводителя, уличая других во лжи, и чтобы не смотрела на других с ненавистью, и что в этом процессе не уничтожались целые общества. Чудеса лжепророков тоже являются обманом, хитростью и интригами, и большая их часть придуманы. «Первый из лжепророков это Будасаф. Он появился в земле индийской через год по окончании царствования Тахмураса и принес с собой персидскую письменность. Он призывал принять вероучение сабиев, и за ним последовало множество людей. ... Оставшихся доныне сабиев, которые живут в Харране, называют по месту их жительства и именуют харранитами» [5,с.201].

Абу Райхан Беруни при решении проблемы творения людей и их равенства отрицает роль имамов и других деятелей, деятельность которых в эту эпоху различными исламскими течениями, особенно мутазалитами, хариджитами, мурджиянами, а также суннитами, джамоатами и шиитами оценивалась по-разному. Это различие во мнениях привело к кровавому противостоянию в обществе. Он призывает людей к разумному поведению и отрицает всякую пользу от чудес, существование настоящих и скрытых имамов, которые, по его мнению, стали причиной обострения противоречий в исламском обществе. По мнению Беруни, самым большим подарком Бога для людей является разум, и в этом великий философ прав. Человек должен быть уверенным в том, что он должен больше изучать, исследовать и сочинять, анализировать и сравнивать различные взгляды и тем самым освободить себя из темницы невежества, незнания и глупости, потому что человеческая сила заключается в разуме, достоинство и преимущество человека выражаются в его научных знаниях.

При исследовании этических и научно-философских произведений предыдущих мыслителей и изучении основных направлений исламского шариата Беруни попытался объяснить, почему между различными религиозными направлениями имеются разногласия и противоборство. Определяя своё отношение к различным религиям и научным идеям прежних великих философов, он пишет: «Источники и методы различных религий отличаются друг от друга по отношению к истине, поэтому между ними существует постоянное противоборство. Религии и различные их течения являются основной причиной различных сражений и ссор, противостояниями в философских взглядах и научных исследованиях. Книги, которые известны как неземные священные, не имеют никакой цены и значения. Произведения таких древних ученых, как Платон, Аристотель, Гален и Гиппократ, сыграли более важную и полезную роль в развитии человечества» [14,с.176].

Говоря о значимости и роли науки, мыслитель в своих работах говорит следующее: «Областей знания много, и их становится еще больше, когда к ним непрерывной чередой обращаются умы людей эпохи восходящего развития; признаком последнего является стремление людей к наукам, их уважение к ним и их представителям. Это, прежде всего, долг тех, кто управляет людьми, так как именно их дело освобождать сердца от забот обо всем необходимом для земной жизни и возбуждать дух к снисканию возможно больших похвал и одобрений ...» [7,с.161].

Изучение и исследование произведений Абу Райхана Беруни приводят нас таким образом к выводу, что его взгляды и мировоззрение в вопросах познания мира имеют некоторые внутренние противоречия: в начале мыслитель признаёт разум и чувство как две значимые ступени в процессе познания, и здесь он выступает как материалист. Однако далее он констатирует, что разум - это Божий дар, и здесь его взгляды приобретают идеалистический характер. Беруни, как его друг и соратник Сино, имеет дуалистические взгляды.

Гуманизм составляет основу философских и этических взглядов Абу Райхана Беруни. Все философские и этические вопросы он исследовал в тесной взаимосвязи с проблемами гуманизма. В системе его этических взглядов человек признается главным и величайшим существом. Беруни, высоко оценивая положение и авторитет человека, признаёт его самым лучшим и высшим из природных созданий, независимо от его социального происхождения, места и положения в обществе.

Абу Райхан Беруни, как истинный гуманист, всегда заботился о бедных, для него не существовало различия цвета кожи, ни национальных, ни родовых, ни религиозных, ни расовых границ и запретов. Литературном выражаясь, в его милосердных объятиях могли найти успокоение буквально все люди. « Аллах - велик он и славен - удовлетворяет нужды своих творений посредством орудий и ведет человека по правильному пути посредством разума, воспринимавшего знамения, и затем через пророков - да будут благословения Аллаха над ними всеми,- направляющих людей ко благу будущей жизни, и через царей, их наместников среди рода человеческого; при этом он побуждает всех к справедливости во всех делах этого мира. Точно так же, ради милосердия к своим творениям и явной заботы о них, Аллах еще до их сотворения скопил для них все весомое в недрах земли, под высокими горами, чтобы они использовали это для покупки необходимого и защиты. Об этом говорят слова Аллаха

всевышнего: «И бросили на нее возвышающиеся горы, и произрастили на ней всякую вещь по весу». Затем он определил в серебре и золоте все условные эквиваленты, относительно которых люди договорились между собой, так что они стали подобны ценам на все потребные предметы. Он указал путь к этому и научил извлекать их из рудников, в которых они были скрыты в течение веков. Он поручил правителям охранять их от обманщиков, которые занимаются подделкой. ... подобные обстоятельства делают необходимым для достойнейших правителей ... в установлении справедливости между высоким и низким и равенства между сильным и слабым из его творений. Да поможет Аллах творить добро всякому, кто ищет у него помощи!» [8,с.12].

Судя по вышеприведенному, мыслитель предпочитает Бога только в том случае, если он в сердцах своих рабов оживляет любовь и благожелательность, человеческое сострадание, и когда все действия человека направлены на благо народа, а не во вред ему. Согласно вышесказанному, Абу Райхан Беруни вполне верно понимал сущность и содержание политических и социальных процессов, происходящих в обществе его времени. Он признаёт, что политическое, социальное, расовое и экономическое неравноправие всегда были причиной войн, противостояния, превосходство одного народа над другим он считал безосновательным. Неправильное понимание Бога со стороны рабов является причиной этого неравноправия в самом обществе. «Другая из этого же ряда причин заключается в том, что индийцы совершенно отличаются от нас по религии: мы ничего не признаем из того, во что веруют они, и они не признают ничего из того, во что веруем мы» [7, с.65].

С позиций своего гуманистического мировоззрения и человеколюбия он утверждает, что не должно быть так, чтобы Бог всех создал неравными, а для управления ими избирал еврейский или арабский народ. По мнению Беруни, Бог выбрал человека среди всех существ, для того, чтобы он управлял ими, если человек является посланником Бога на Земле, то какая необходимость в том, чтобы какая-то нация объявляла себя избранной?

В то время, когда авторитет и положение человека определялись его происхождением и родословием, занимаемой должностью и богатством, Абу Райхан Беруни утверждал, что основными критериями превосходства человека являются мудрость и умение, разум и рассудок, доброта и милосердие, благодеяние и человеколюбие. «Это подобно тому, как сказано в определении философии; она есть стремление как можно больше походить на бога» [7,с.73]. Выражаясь другими словами, Беруни как философ утверждает, что богатым считается человек, владеющий разумом и мастерством.

Рассуждая о политическом и социальном положении чиновников в решении жизненных вопросов в обществе писал, что, если нам вдруг представится возможность оказаться в ещё более благополучном состоянии без насилия над душой и без введения ее в заблуждение, лучше и предпочтительнее для нас отказаться от перемещения в него, ибо нас все равно не минуют те несчастья и беды, которые мы выше перечислили, даже после такого неимоверно легкого достижения искомого положения. Но если перейдем в это состояние, то не надо менять даже самую малость того, что составляло опору жизнедеятельности нашего организма в смысле продуктов питания, питья, одяния и всех прочих атрибутов, сопутствовавших нашим первоначальным состояниям и привычкам, дабы наши души не обрели склонности к непомерным излишествам и не привыкли бы к условиям, которых потом будут настойчиво домогаться от нас в случае их исчезновения, а также для того, чтобы с их исчезновением нас не постигла печаль. «Нечто подобное чистоте одежды, если смысл ее – чистота сердца и если она призывает к доброму повиновению, полному довольству малым и выбору самого правильного пути в делах сегодняшнего дня и последующих ...» [8,с.25].

По мнению Абу Райхана Беруни, человек отличается от неразумного и неговорящего животного своим разумом, величие и благородство человека тоже зависят от его разума, и «... ему оказана честь – дарована сила разума, так что он почитается как вместилище этой силы и предназначается для того, чтобы быть наместником бога на земле ...» [8, с.9]. Кроме того, должностью «мы должны овладеть с помощью человеческой мудрости и превосходства и положиться на свой разум, а не на свои увлечения и желания». Между тем «увлечения и желания чиновников» давали о себе знать в системе государственного управления

Аббасидского халифата и государственности в средних веках, что тяжелым бременем ложились на плечи бедного народа.

В своих этико-философских взглядах мыслитель еще раз констатирует, что человек является высшим продуктом творения Бога и природы, при этом человеколюбие является самым верным признаком успеха и богатства. Другой признак успеха и богатства - душа человека должна быть свободна от ненависти, злых намерений и вражды, к друзьям он должен иметь уважение и почтение и знать, что они самые лучшие творения природы. « Человеку ближе всего его собственная душа, и она более всего достойна, чтобы для нее первой искать добро, а после нее – то, что ближе всего окружает его » [8,с.21]. Беруни признаёт человека социальным существом, он не представляет его вне общества и взаимной помощи. Этой точки зрения придерживаются и другие великие философы таджикско-персидской науки. По мнению мыслителя, человеческое общество, профессии и ремесла придают человеку высокое социальное положение. Такого рода мнения мы встречаем и в китайской философии. Продолжая мысль, Беруни предполагает, что люди могут создать общество только вместе, руководствуясь взаимопомощью. Не все члены человеческого общества могут заниматься одной профессией, потому что люди нуждаются в различной продукции - столярной, швейной, ткаческой, медицинской, школьной и др. Поэтому люди должны иметь различные профессии. Только все вместе они могут справиться со всеми трудностями, создать государство с высокой культурой, подкрепленной истиной.

Абу Райхан Беруни как философ и учитель, своим долгом считал то, чтобы воспитывать в людях дух сплоченности, социального равенства, чистоты и доброго поведения. В общем, мыслитель в своих произведениях пишет: «Ведь религия обязывает к справедливости, равенству, пресечению несправедливости желательным для самого себя, а также к оказанию помощи притесняемому. Недалеко от этого определение его: не делать втайне того, что стыдно делать открыто » [8, с.25].

Основную и первостепенную задачу человека Абу Райхан Беруни видел в обучении и воспитании молодого поколения, о чем он пишет в своих философских взглядах. Здесь он утверждает, что для того чтобы стать настоящим учителем, человеком и воспитывать молодое поколение, нужно много читать и изучать, посмотреть на свои черты характера и избавиться от дурных привычек, от плохого поведения, отказаться от страстей и соблазнов, беспристрастным оком разума взглянуть на черты своего характера и поведения и тогда явственно предстанут перед нами пороки и порицаемые качества. «Цель эта достигается постепенно либо в одной оболочке, либо в нескольких оболочках посредством постоянного ведения совершенного образа жизни и приучения к нему души ... » [7, с.105].

Наряду с этим мыслитель требует, чтобы человек обязательно старался выявить в себе все свои недостатки и пороки, потому что если он их не выявит, то никогда не сможет избавиться от них, если их не чувствовать, то можно не узнать недостатки и не избавиться от них. В таком случае тот человек вместе с другим человеком, будь тот учитель или воспитатель, его участие очень важно, опираясь на него, идти по его стопам в своих делах и творениях. Также он должен попросить и умолять, если нужно даже от него потребовать, чтобы он выявил все его негативные стороны и черты в его характере. Мудрый человек также должен учить его, чтобы его наставление и обучение для него были самыми нужными и прочными. Ученый во время наставления должен истратить все свои силы, знания и мастерство, для того чтобы он мог достичь своей цели. Ученый, как считает Беруни, обязан сочетать исследовательскую практику со знанием теоретических основ всех важнейших наук : « Человек,- пишет он, - может позволить себе судить о какой-либо отрасли науки только в том случае, если он занимается практикой и точен в исследованиях » [6, с.43].

Опираясь на все вышесказанное, можно констатировать следующее: Абу Райхан Беруни, как мыслитель - гуманист, признавал человека самым достойным существом из всех творений Бога. Основу воспитания и обучения разумного человека ученый-энциклопедист видел в воспитании детей, то есть подрастающего поколения, а основу гуманизма в заботе о бедном и несчастном народе, защите его от несчастий, и в правильном воспитании, обучении и исправлении человеческой души. Достижение поставленной цели удастся упорным трудом и

усердным занятием науки. Великие представители таджикской философии отмечают основу воспитания и гуманизма на почве образования и науки. Беруни призывает людей воспитывать в себе высокие нравственные черты, полагая, что освободить народ от невежества и нищеты можно с помощью науки, распространения знаний в обществе и упорного труда. Само приобретение знаний он считает большим и упорным трудом, требующим сил, времени и терпения. И далее продолжает о том, что даром запоминания люди обладают по-разному, одни люди им наделяются, а другие лишены, поэтому последние едва ли могут достигнуть в этом предела, возможно, разве только путем усердия и напряженных занятий. Знания, по мнению Беруни, облагораживают человека, делают его добрым и разумным. Для Беруни, «кроме чистоты знания», ничего нет.

ЛИТЕРАТУРА

1. Абу Бакр ар - Рази. Духовная медицина. – С. 24.
2. Беруни А. Избранные произведения. – Ташкент, 1967. -Т. 1. – С. 56-57.
3. Беруни А. Избранные произведения: в 7 т. Книга вразумления начаткам науки о звездах. вступит. статья, пер. и прим Б.Ф. Розенфельда и А. Ахмедова. Отв. ред. д ф н. А.К. Арндес. – Ташкент: Фан, 1975, – 328с, - 6 т.
4. Беруни А. Избр. произв.Т. V. Канон Масъуда. Отв. ред.: С. Х. Сираждинов и Г.П. Матвиевская. Вступит. статья, пер. и прим. П. Г.Булгакова и Б.А.Розенфельда. Кн.1-5. – Ташкент: Фан, 1973.- 648с.
5. Беруни А. Памятники минувших поколений. – Ташкент, Изд. АН УзССР. 1957. – 527 с.
6. Беруни А. Геодезия. Исследование, пер., и прим. П.Г. Булгакова. -Т.: Фан, 1966. – 361 с.
7. Беруни А. Индия: Пер. с араб. / Репринт с изд. 1963 г. – М.: Ладомир, 1995. – 727 с.
8. Беруни А. Минералогия. Изд. АН СССР. Л. 1963. 526 с.
9. Булгаков П.Г. Жизнь и труды Бируни. – Ташкент. Изд-во «Фан», Узбекской ССР. 1972, – 456 с.
10. Газали Мухаммад. Тахофут - ул - фалосифа. – Душанбе: Ирфон, 2000, – С. 66.
11. Закария ар-Рози. Расоил-ал-фалсафи. – Бейрут-Либия, 1980. – С.220.
12. Каримов У.И. Неизвестное сочинение. – С. 33-35.
13. Мухаққиқ М. Философ Рея. Мухаммад Ибн Закариё ар - Рози. – Тегеран, 1349. – С. 271.
14. Сафо З. Таърихи улуми акли. – Тегеран, 1331- г. – С. 176.
15. Фахруддин ар - Рази. Китоб ал-мабохис ал-машрикия. –Хайдарабад, 1343 х. – С. 453.
16. Шамолов А. А. Хуччатулислом Ғазоли: Андешҳои иҷтимоӣ ва сиёсӣ. – Душанбе: Дониш, 1996. – С.155.
17. Classical Arabic Philosophy. – P. 46.
18. Massignon L. Opera Minora. Ed. Youakim Moubarac. – Paris: Presses universitaires de France 1969. Vol. 1. – P. 82.

ДАР МАСЪАЛАИ АФКОРИ АХЛОҚИЮ ФАЛСАФИИ АБУРАЙҲОНИ БЕРУНИ

Дар мақола андешаҳои амиқи ахлоқӣ ва фалсафии Беруни инъикос ёфтааст, ки ӯ барои шукуфои чомеаи башарӣ бо назардошти тарбия, физиология, одатҳои нек ва бади онҳо, ташаккули пояҳои маънавии башарият, ташаккули сифатҳои баланди ахлоқӣ дар чомеаи инсонӣ истифода кардааст. Шахс ва дар ҷамъият. Беруни бо ҷаҳонбинӣ ва дарки ботинии ҷаҳон кӯшиш мекунад, ки олами моддиро амиқ омӯхт, дар ҳоле, ки вай ба тавҳид ва пеш аз ҳама ба Қуръон муроҷиат мекунад. Мутафаккир дар дидгоҳҳои ахлоқӣ ва фалсафии худ бори дигар таъкид менамояд, ки инсон волотарин маҳсули офариниши Худо ва табиат аст, дар ҳоле ки ишқ ба инсон нишонаи бозғамтиҳои комёби ва сарват аст. Беруни инсонро ҳамчун мавҷудияти иҷтимоӣ мешиносад, уро берун аз чомеа ва ёрии ҳамдигарӣ тасаввур намекунад. Ба ин нуктаи назар дигар файласуфони бузурги илми тоҷику форс низ шариканд. Ба ақидаи мутафаккир, чомеаи инсонӣ, касбу кор ва ҳунар ба инсон мақоми баланди иҷтимоӣ мебахшад. Абурайҳони Беруни ҳамчун файласуф ва омӯзгор дар инсон тарбия намудани рӯҳияи ҳамбастагӣ, баробарии иҷтимоӣ, покизагӣ ва рафтори некро вазифаи худ медонист. Абурайҳони Беруни вазифаи асосӣ ва аввалиндараҷаи инсонро дар таълиму тарбияи насли наврас медонист, ки дар рисолаҳои фалсафии худ дар ин бора менависад. Беруни инсонро ба парвариши ҳислатҳои баланди ахлоқӣ ташвиқ намуда, боварӣ дорад, ки бо илм, паҳн намудани дониш дар чомеа ва меҳнат аз ҷаҳолат ва фақр раҳой ёфта мумкин аст.

Калидвожаҳо: маънавиёт, ахлоқ, сифат, руҳ, ҳадаф, ҷаҳонбинӣ, ҷаҳондарккуни, инсондустӣ, ҷавҳар, амал, мавқеъ, материя, далел, хирад, тартиб, мантиқ, дониш, раҳмдилӣ, инсонпарварӣ, иттиҳод, шинохти Худо, некӣ.

К ВОПРОСУ ОБ ЭТИКО - ФИЛОСОФСКИХ ВЗГЛЯДАХ АБУ РАЙХАНА БЕРУНИ

В статье высказывал глубокие этико – философские взгляды Беруни, которые он использовал для процветания общества людей, с учетом их воспитания, физиологии, хороших и дурных привычек, формирования духовных основ человечества, развития высоких нравственных качеств в отдельном человеке и в обществе. Беруни в своем мировоззрении и внутреннем мироощущении, старается глубоко исследовать материальный мир, при этом он выступает за монотеизм и в первую очередь ссылается на Коран. В своих этико-философских взглядах мыслитель еще раз констатирует, что человек является высшим продуктом творения Бога и природы, при этом человеколюбие является самым верным признаком успеха и богатства. Беруни признаёт человека социальным

существом, он не представляет его вне общества и взаимной помощи. Этой точки зрения придерживаются и другие великие философы таджикско-персидской науки. По мнению мыслителя, человеческое общество, профессии и ремесла придают человеку высокое социальное положение. Абу Райхан Беруни, как философ и учитель, своим долгом считал то, чтобы воспитывать в людях дух сплоченности, социального равенства, чистоты и доброго поведения. Основную и первостепенную задачу человека Абу Райхан Беруни видел в обучении и воспитании молодого поколения, о чем он пишет в своих философских трактатах. Беруни призывает людей воспитывать в себе высокие нравственные черты, полагая, что освободить народ от невежества и нищеты можно с помощью науки, распространения знаний в обществе и упорного труда.

Ключевые слова: духовность, нравственность, качество, душа, цель, мировоззрение, мироощущение, человеколюбие, субстанция, деяния, позиция, материя, аргумент, разум, порядок, логика, познание, милосердие, гуманизм, сплоченность, признание бога, добро.

ON THE ISSUE OF ETHICAL AND PHILOSOPHICAL VIEWS OF ABU RAYHAN BERUNI

The article reflects Beruni's deep ethical and philosophical views, which he used for the prosperity of human society, taking into account their upbringing, physiology, good and bad habits, the formation of the spiritual foundations of humanity, the development of high moral qualities in an individual and in society. Beruni, with his worldview and inner perception of the world, tries to deeply explore the material world, while he advocates monotheism and primarily refers to the Koran. In his ethical and philosophical views, the thinker once again states that man is the highest product of the creation of God and nature, while love for humanity is the surest sign of success and wealth. Beruni recognizes man as a social being; he does not imagine him outside of society and mutual assistance. This point of view is also shared by other great philosophers of Tajik-Persian science. According to the thinker, human society, professions and crafts give a person a high social position. Abu Rayhan Beruni, as a philosopher and teacher, considered it his duty to cultivate in people the spirit of cohesion, social equality, purity and good behavior. Abu Rayhan Beruni saw the main and primary task of man in the training and education of the younger generation, which he writes about in his philosophical treatises. Beruni encourages people to cultivate high moral traits, believing that people can be freed from ignorance and poverty through science, the dissemination of knowledge in society and hard work.

Key words: spirituality, morality, quality, soul, goal, worldview, attitude, love of humanity, substance, deeds, position, matter, argument, reason, order, logic, knowledge, mercy, humanism, cohesion, recognition of God, goodness.

Маълумот дар бораи муаллифон: *Шамолов Абдулвоҳид Абдуллоевич* – Филиали Донишгоҳи давлатии Москва дар ш. Душанбе, доктори илмҳои фалсафа, профессори кафедраи фалсафа. **Сурога:** 734003, ш. Душанбе, Ҷумҳурии Тоҷикистон, кӯч. Бохтар, 35/1.

Мирзоев Сухроб Сулаймонович – Донишгоҳи давлатии Кӯлоб ба номи Абуабдуллоҳ Рӯдакӣ унвонҷӯи кафедраи фалсафа. **Сурога:** 735360 шаҳри Кӯлоб кӯчаи С.Сафаров 16. Телефон: **984443574**

Сведения об авторах: *Шамолов Абдулвоҳид Абдуллоевич* – Филиал Московского государственного университета в г. Душанбе, доктор философских наук, профессор кафедры философии. **Адрес:** 734003, г. Душанбе, Республика Таджикистан, ул. Бохтар, 35/1

Мирзоев Сухроб Сулаймонович – Кулябский государственный университет имени Абуабдуллоха Рудаки, соискатель кафедры философии. **Адрес:** 736350 город Куляб, Республика Таджикистан, улица. С.Сафарова, 16. Телефон: **984443574**

Information about author: *Shamolov Abdulvohid Abdulloevich* - Branch of Moscow State University named after M.V. Lomonosov in Dushanbe, doctor philosophy science, professor. **Address:** 734003, Dushanbe, Republic of Tajikistan, Str., Bokhtar, 35/1

Information about author: *Mirzoev Suhrob Sulaimonovich* - Kulob State University by name Abuabdullohi Rudaki, the applicant of department philosophy. Address: 736350 Kulyab city, Republic of Tajikistan, street. S.Safarova, 16. Phone: **984443574**

Шаҳовуддинов Н.С.
Донишгоҳи миллии Тоҷикистон

Сабаб (иллат) ва мусаббаб (маълул) яке аз масъалаҳои бунёдии метафизика мебошанд, ки Арасту маҳз тавассути концепсияи мазкур мушкилоти то замони ӯ мавҷудбудуи муносибати байни воҳид ва касирро ҳал кардааст. Бидуни масъалаи мазкур сухан кардан аз воқеиятҳои ҳастии мутлақ ва ё дорои вучуди хоричӣ гардидани ҳастихои зеҳнӣ номумкин аст. Як мавҷуд дар худии худ ҳанӯз нест мебошад ва танҳо тавассути сабаб аст, ки вучуби вучуди худро соҳиб мегардад. Аммо яке аз нуктаҳои муҳим дар ин маврид, ки бояд ҳамеша мавриди назар дошта шавад, он аст, ки масъалаи сабаб ва натиҷа танҳо дар доираи имконувучуд сурат мегирад. Имконувучуд дар худ ҳамеша мусаббаб ва ё натиҷа аст, аммо навъи дигари ҳастӣ, яъне воҷибувучуд барои вучуби вучуди худ ниёз ба сабабҳои бегона надорад. Он вобаста ба моҳияти худ худ сабаб аст. Имконувучуд ва воҷибувучуд масъалаҳои ҳастанд, ки мо дар баҳши оянда ба онҳо сару кор мегирем. Аммо ҳамчун сабаб ва натиҷа воҷиб ва имконувучуд бо ҳам дорои муносибати моҳиятӣ ҳастанд, аз ин рӯ, дар оғоз мо ин масъаларо гӯшзад кардем.

Дар ҳақиқат ҳам, тарҳи масъалаи мазкур дар фалсафаи исломӣ аз ҷониби Сино ҳанӯз аз асрҳои миёна як навъ анъанавӣ шарҳдиҳиро ба вучуд овардааст. Бахусус назари Сино дар намати ҷаҳоруми “Ишорот ва танбеҳот”, ки зери унвони “Дар бораи вучуд ва иллатҳо” омадааст, вучуд ва иллатҳо дар алоқамандӣ мавриди таҳлил қарор мегиранд ва асоси ин баҳсҳои домнадорро ташкил медиҳанд. Муҳаққиқон, бахусус Насируддини Тусӣ, бар он ақида ҳастанд, ки ҳадафи Сино аз “вучуд” “вучуд ва ё ҳастии мутлақ” ва аз сабаб “вучуди хосса” аст. Вучуди мутлақ ба тариқи гуногун ба вучудҳои хосса ориз мегардад ва ҳар як мафҳум, ки дар навъи чизҳо ба тариқи гуногун ориз гардидааст, моҳиятан ба ин навъҳо дохил намешавад. Сабаб он аст, ки ҳастии мушаккак хусусияти моҳият намебошад ва аз ин ҷиҳат ҳастии оризии ҳастии мутлақ ба мавҷудоти хосса дорои хусусияти аразӣ мебошад. Ҳастии мутлақ, агар дорои вучуди воқеӣ бошад, натиҷа мебошад. Хулосаи ин баҳсҳо он аст, ки ҳамаи чизҳо дорои ду вучуданд, яке вучуди хос, ки, албатта, ҳамон моҳият мебошад ва дигаре вучуди *ом* [3,с.246].

Мо кӯшиш менамоем, ки баҳси худро дар мавриди сабаб- натиҷа дақиқ ва мушаххас гардонем ва аз ин ҷиҳат баҳси дар боло матраҳшударо дар идома низ дар мадди назар қарор медиҳем. Худи Сино сабаб ва натиҷаро ҳамчун *арзҳои мавҷуд ҳамчун мавҷуд (аллавоҳиқ ал мавҷуд ба моҳу мавҷуд)* менамояд. Он гуна ки мушоҳида мешавад, сухан асосан сари ҳамон ҷаҳор сабаби арастуӣ меравад, ки инҳо сабаби моддӣ, сурӣ, фоилӣ ва ғойӣ мебошанд. Аммо Сино дар ин масъала навгониҳоеро ворид намудааст ва шумораи сабабҳоро на ба ҷаҳор, балки ба ҳафт расонидааст. Ба ғайр аз он ки Сино моддаро ҳамчун бунёди нахустин аз сабаби моддӣ ҷудо менамояд, [2,с.189], ки дар ин сурат шумораи сабабҳо ба панҷ мерасанд, ҳамчунин ӯ вучуди шароит ва адами мамониатро низ ҳамчун сабаб зикр намудааст [3,с.243].

Новобаста аз он ки Сино шумораи сабабҳоро асосан ба панҷ ва ё ба ҳафт расонидааст, аммо ӯ асосан ҳамон сабабҳои машҳури арастуиро мавриди таҳлилҳои муфассал қарор додааст.

Дар асоси муносибати сабабҳо бо моҳияти натиҷа ин сабабҳо боз ба ду гурӯҳ тақсим карда шудаанд, ки онҳо сабабҳои моҳиятӣ (иллалмоҳиятӣ) ва сабабҳои вучудӣ (иллалувучудӣ) мебошанд. Аввалин маҳаки тақсими сабабҳо ба гурӯҳҳо он аст, ки баъзеи онҳо қисми таркибии моҳият ва вучуди натиҷаро ташкил медиҳанд, ба инҳо сабабҳои моддӣ ва сурӣ дохил мешаванд ва баъзеи дигар қисми таркибии моҳиятро ташкил намедиҳанд ва танҳо дар дорои вучуд гардидани моҳиятҳо сабаб мегарданд, ки онҳо сабабҳои фоилӣ ва ғойӣ мебошанд. Гурӯҳи аввалро боз ба ду зергурӯҳ тақсим менамоянд сабаби моддӣ ва ё унсурӣ. Агар ин сабаб вучуд дошта бошад, зарур нест, ки вучуди натиҷаи он ба тариқи билфеъл вучуд дошта бошад. Аммо дар сурати вучуди сабаби дувум,

яъне сабаби суварӣ ва ё сурӣ, бояд натиҷа ба тариқи билфеъл вучуд дошта бошад. Гурӯҳи дувуми сабабҳо, агар онҳо моҳияти натиҷаҳоро ташкил намедиханд ва қисмати таркибии онҳо низ нестанд, низ ба ду зергурӯҳ тақсим карда мешаванд. Яъне, натиҷа ба хотири сабаб, ки он сабаби ғойӣ ва ё сабаби тамомӣ мебошад, вучуд дорад ва ё натиҷа ба хотири сабаб вучуд надорад, балки сабаб бавучудоварандаи натиҷа мебошад ва ҳамеша онро ҳамроҳӣ менамояд, ки инро ҳамчун сабаби фоилӣ мешиносанд [1,с.241]; [2,с.188].

Масъалаи мазкур яке аз масъалаҳои доманадори илоҳиёти Синоро ташкил медиҳад, ки ниёз ба таҳлили муфассал ва дақиқ дорад ва дар идома мо кӯшиш менамоем, ки ҳар кадоми онҳоро бо назардошти ҳамаи ҷузъиёти онҳо мавриди баррасӣ қарор диҳем.

Сабаби фоилӣ. Сабаби фоилӣ ба гурӯҳи дувуми сабабҳо дохил мешавад ва он қисми таркибии натиҷаро ташкил намедиҳад. Сабаби фоилӣ ба дигар моҳиятҳо, ки ханӯз дорои вучуд нестанд, вучуд ато менамояд. Вучуди чизҳои дигар, ки тавассути сабаби фоилӣ ба вучуд оварда мешавад, аз он ҷиҳат вучуд дорад, ки моҳияти сабаби фоилӣ на ба моҳияти онҳо наздик аст ва на сурати онро ба худ мегирад. Ба ибораи дигар моҳияти сабаби фоилӣ ва чизҳои, ки сабаби фоилӣ ба онҳо вучуд ато менамояд, аз ҳамдигар фарқ доранд [2,с.188]. Дар ин ҷо мо метавонем усто ҳамчун созандаи курсӣ ва ҳуди курсиро мисол оварем, ки моҳияти усто бо моҳияти курсӣ ҳеҷ гуна умумиятеро доро нестанд, аммо усто бавучудоварандаи курсӣ мебошад.

Назари Сино дар мавриди сабаби фоилӣ аз як қатор махсусиятҳо иборат аст, ки ҳамзамонии сабаб ва натиҷа ва ё бартарӣ доштани сабаб дар вучуд нисбат ба моҳият ва мисли инҳо аз он қабил мебошанд ва дар идома мо моҳияти ин ақидаҳоро бозкушоӣ менамоем.

Ҳамзамонии сабаб ва натиҷа дар вучуд. Дар фалсафаи исломӣ, баҳусус дар байни мутакаллимон, чунин ақида вучуд дорад, ки як чиз фақат барои зуҳури худ ниёз ба сабаб дорад ва пас аз зуҳур он дигар ниёз ба ягон сабаб надорад. Агар ин ақидаро равшантар гардонем, пас чунин натиҷа мегирем, ки сабаб ҳамеша нисбат ба натиҷа пешӣ дорад ва онҳо ҳамзамон нестанд. Бояд зикр намуд, ки ин ақида дар илм ва фалсафаи минбаъда низ ривож дошт ва беҳтарин намунаи онро мо метавонем дар методҳои индуксияи илмии аз ҷониби Франсис Бекон пешниҳодгардида, ки сабаби ҳодисаҳои мушоҳидашавандаро муайян месозад, мушоҳида намоем. Аммо Сино дар ин маврид назари муҳолиф дорад ва назари зикргардида ҳамеша танқид намудааст [2,с.190].

Сино ин баҳсро бо ин ақида оғоз менамояд, ки сабаби фоилӣ дар оғоз ҳамчун вучуди билфеъл вучуд надошт ва натиҷаи он низ адам буд. Бо таъсири баъзе омилҳо сабаби фоилӣ аз ҳолати имконӣ ба ҳолати воқеӣ тағйир меёбад ва онҳо ба натиҷа вучуд мебахшанд. Он натиҷа, ки қаблан нестӣ буд, тавассути сабаби фоилӣ соҳиби “ вучуди пас аз адам” мегардад. Ба ақидаи мутакаллимин, маҳз тавассути сабаб як чиз “пас аз адам” зуҳур мекунад. Аммо Сино чунин ақидаро инкор намуда, таъкид менамояд, ки чиз ҳамчун нестӣ ва чиз “пас аз адам” дорои сабаб нестанд. Як чиз дар ҳолати нестист, зеро сабабе вучуд надорад ва як чиз “пас аз адам” аст ва “пас аз адам” ин атрибут ва ё фақат сифати чиз аст ва сифати чиз дорои сабаб нест [2,с.192]. Сино мекушад, ки масъалаи мазкурро дар заминаи таҳлили чиз пас аз худуси он шарҳ диҳад. Ба ақидаи Сино, зарурат ва ё вучуби вучуди чиз дорои шарт аст ва ин шарт ё худус ё сифатҳои он аст. Ба ду далел худус наметавонад шарти зарурати вучуди чиз гардад: якум, вучуди ҳуди худус дорои зарурати моҳиятӣ нест ва аз ин ҷиҳат як чизи дигар, ки дорои моҳият аст, наметавонад тавассути он вучуби вучуди худро касб кунад ва дувум он ки худус пас аз воқеият ёфтани чиз аз байн меравад, пас чизе ки худ адам аст, наметавонад, ки сабаб барои чизи дигаре гардад. Дар ин сурат, фақат фарзияи дувум боқӣ мемонад: на худус, балки сифоти чизи бавучудода сабаби он мебошанд [2,с.191].

Дар асоси ин эътибор Сино ба чунин натиҷа мерасад, ки ин сифатҳо ва хусусиятҳо беохиранд ва бо ҳодис шудани чиз пайдо мешаванд. Аз ин ҷиҳат онҳо дорои вучуди воқиб нестанд, балки дорои вучуди мумкин ҳастанд ва ин чизи дигарест нисбат ба масъалаи сабаб ва баҳусус ин нукта ки ҳифзи чиз аз унсурҳои беруна вобаста мебошад. Ҳамин тавр, чиз зарурати вучуди худро танҳо пас аз худус касб мекунад. Сабаби бартарӣ пас аз вучуди чиз ва ё вучуди пас аз адам, ки фақат сифате барои вучуди воқеӣ мебошад, маънии худро аз даст медиҳад, зеро ин сифатҳо фақат пас аз худуси чизҳо ба вучуди он мечаспанд ва дар

воқеият ёфтани чизҳо ҳеҷ гуна нақше намебозанд: “*Ҷоиз аст вучуд аз ин ҳайс ки вучуди ин моҳият аст, дорои иллате бошад; аммо ҷоиз нест сифати ин вучуд, яъне - вучуди баъд аз адам будан – дорои иллате бошад. Пас шайъ аз ин ҳайс ки вучудаи ҳодис аст, яъне аз ин ҳайс ки вучуди он ба мавҷуди баъд аз адам будан мавсуф аст, дар ҳақиқат дорои иллате нест. Балки аз ин ҳайс дорои иллат аст, ки моҳияти он дорои вучудест. [...] пас иллат фақат барои вучуд аст*” (“Шифо”, Илоҳиёт, мақолаи шашум, I[15], с. 192).

Яке аз мотивҳои асосии ин баҳс он аст, ки сабаб ҳамеша ҳамзамон бо натиҷа вучуд дорад ва пешӣ аз он надорад. Маҳз ин маъниро мо дар баҳши минбаъда пайгирӣ менамоем.

Илллати фоилӣ ҳамеша вучудеро, ки берун аз худ он вучуд дорад, ҳамроҳӣ мекунад. Ба дигар сухан: сабаби фоилӣ ва натиҷа ҳамзамон вучуд доранд ва ин аввалин хусусияти сабаби фоилӣ мебошад. Ин ақидаи Сино бар хилофи тасаввуроти мутакаллимон, ки сабабро дорои аз ҷиҳати замонӣ бартарӣ бар натиҷа медонистанд, равона гардидааст. Аммо ин андешаи Сино дорои хусусияти догматикӣ нест, балки сабаб ва натиҷаи ҳамзамон вучуддошта ифодакунандаи ҳаракат ва тағйирот ва ҳамчунин тағйири ҳолати ҳамешагии чиз ё худ натиҷа мебошанд. Аммо дар баъзе мавридҳо, баҳусус дар мавриди зухурот, чунин бартарӣ на ҷанбаи замонӣ, балки моҳиятиро дорост.

Ба ақидаи Сино, маҳз аз сабаби надоштани огоҳии воқеӣ ва асил аз маърифат мутакаллимон гумон мекунанд, ки «падар», «дуредгар» ва «оташ» сабаби фоилӣ барои «писар», «хона» ва «гармӣ» мебошанд ва «писар», «хона» ва «гармӣ» пас аз зухури худ дигар ниёз ба сабаб надоранд. Ин тасаввуроти ботилро Сино ба он далел рад мекунад, ки «падар», «дуредгар» ва «оташ» танҳо дар марҳалаи аввалӣ ва он ҳам то он ҷо ки онҳо таъсири бевосита бо натиҷа доштанд, сабаб буданд ва бо тағйир ёфтани ҳолати натиҷа функцияҳои онҳо ҳамчун сабаб ба охир мерасанд ва сабабҳои дигар ҷойгузини онҳо мегарданд. Масалан, ба ақидаи Сино, падар танҳо то фиристодани нутфа то нуктаи муайян сабаб мебошад, пас аз он ин нутфа дорои сабаби дигар мегардад ва чун он ба худ шакли ҳаётиро мегирад, боз дорои сабабҳои мегардад, ки аз ҳарду сабаби аввалӣ батамом фарқ мекунанд: “*Падар илллати ҳаракати манист; ва ҳаракати мани он гоҳ, ки ба маҳалли муайяне бирасад илллати қарор гирифтани мани дар он ҷост. Аз он пас, дар он ҷо қарор гирифтани он иллат амри дигарест. Ва аммо илллати ба сурати ҳайвон даромадани мани ва ҳайвон боқӣ мондани он сабаби дигарест. Бино бар он, ҳар иллате ҳамроҳ бо маълули хеш аст*” (“Шифо”, Илоҳиёт, мақолаи шашум, II[3], с. 194).

Дар мисоли дуредгар ва оташ низ Сино чунин ақида дорад. Онҳо низ танҳо дар оғоз вазифаи сабаби фоилро иҷро мекарданд ва дар марҳалаҳои минбаъда натиҷаи онҳоро сабабҳои дигар ҳамроҳӣ мекунанд. Онҳо дигар сабаби аслии «писар», «хона» ва «гармӣ» нестанд. Акнун маҳз он омилҳо сабаб ҳастанд, ки ҳолати натиҷа аз онҳо вобаста мебошад. Масалан, барои «писар» ҳамоҳангии модда ва сурати инсон, барои «хона» баҳамии масолеҳи барои хона зарур, табиати ин масолеҳ ва дар ниҳоят ҳолат ва гармонияи байниҳамдигарии ин масолеҳ ва барои «оташ» баҳамии ҳарду сабаб дар ҳамзамонӣ, яъне зухури сурати оташ ва қатъ гардидани истеъдоди комил бар зидди он дар ҳамин замон: “*Бад-ин лиҳоз, бояд эътиқод дошт, илллати шакли бино таҷаммуъ аст ва илллати таҷаммуъ табоеи ҷамъомадҳо ва суботи таркиби онҳост ва илллати ин табоеъ мафориқест, ки табоеъро эҷод кардааст. Илллати бачча иҷтимои сурати он бо моддаи аз ноҳияи суратбахш аст. Илллати оташ ҳар ду: сабаби суратбахш ва заволи комили истеъдод бар зидди ин сурат аст. Бинобар ин, дармеёбӣ, ки иллатҳо ҳамроҳ бо маълулҳои худ ҳастанд*” (“Шифо”, Илоҳиёт, мақолаи шашум, II[5], саҳ. 195).

Аз ҳарду иқтибоси дар боло овардашуда равшан мегардад, ки ҳамзамонии сабаб ва натиҷа андешаи асосии Синоро ташкил медиҳад, аммо дар ин ҷо танҳо як сабаб вучуд надошта, балки силсилаи сабабҳо вучуд доранд, ҳамчунин сабабҳо танҳо як навъ набуда, балки чанд навъанд. Ҷ сабабҳоро ба моҳиятӣ, яъне сабабҳои, ки вучуди чизҳо ба тариқи билфеъл аз ин сабабҳо вобастаанд ва ғайримоҳиятӣ чудо намудааст, ки Сино онҳоро сабабҳои «аразӣ» ва «ёрирасон» низ менамояд. Сино чунин мешуморад, ки беохирии сабабҳо ногузир аст, зеро тавассути зухури сабабҳо чизҳо зарурати вучуди худро касб мекунанд.

Ҳаракат, ки хусусияти асосии сабаб ва принсипи асосии тағйироти ҳамешагии чиз аст, силсилаи сабабҳоро роҳнамоӣ мекунад. Чиз дар тағйироти ҳамешагии ҳолати худ аст ва ҳамзамон бо ин тағйиротҳо он дар пайвастагӣ бо сабабҳо қарор дорад ва бидуни ин сабабҳо аслан аз вучуд ва ҳолати ҳамешагӣ маҳрум хоҳад буд. Сино ҳолати сабаб ва натиҷаро чунин ифода кардааст: *“Аз ин рӯ, мегӯем: агар ҳаракате вучуд надошт, ҷойи ин шиқол буд. Аммо ҳаракат шайъи воҳидро бар як ҳолат ниғаҳ намедорад ва лизо таҷаддуди ҳолат дар он баъд аз оне, ки ҷуфт ва мамос бо ҳам бошанд, пеш намеравад, балки дар иттисол бо ҳам пеш меравад. Пас, зоти иллат дар ҳар лаҳзае на вучуди маълул, балки доштани нисбати хося бо маълулро эҷоб мекунад. Ҳаракат ё иллати ин нисбат аст, ё шарики феълляти иллати ин нисбат”* (*“Шифо”*, *Илоҳиёт, мақолаи шашум, II [8], саҳ. 195*).

Натиҷа дар худии худ дорои ҳеч ҳолате нест, он бидуни сабаби фоилӣ нестии маҳз аст. Аз ҳамин ҷиҳат, ҳамаи тағйиротҳо, ки тавассути ҳаракат ба вучуд меоянд, тавассути сабаб рух медиҳанд. Ба ақидаи Сино, дар ин ҳамзамонӣ ва тағйироти доимии моҳият сабаб асосан ба ҳолати чиз ҳамчун вучуди он таъсир мерасонад. Натиҷа на вучуди сабаб, балки муносибати маҳсус бо сабабро талаб менамояд ва дар ин муносибати муҳим ва маҳсус ҳаракат нақши асосӣ мебозад. Он, яъне ҳаракат, ё сабаб барои ин муносибат аст ва ё шарики ин сабаб ва ё шароите, ки таъсири сабабро дар ин муносибат муҳайё месозад [2,с.195].

Дар “Донишнома” Сино таъсири сабабҳоро ба се навъ тақсим мекунад: ин таъсир ё аз табиат аст ё аз таъби чизҳо, масалан сӯзандагӣ аз табиати оташ сар мезанад; ё аз ирода, масалан, як инсон аз рӯи ирода амалеро анҷом медиҳад; ва ё ин таъсир аразист, масалан, вақте ки об чизеро месӯзонад, он аз табиати худии об барнамеояд, балки он аз ҳолати аразии об, ки онро тавассути оташ касб кардааст, бармеояд [1,с.243].

Дар ҳамин нукта мо дорои хусусияти ҳамзамонӣ будани сабаби фоилӣ бо натиҷаи худро ба анҷом мерасонем ва дар идома масъалаи мазкурро дар алоқамандӣ бо масъалаи ибдоъ мавриди пайгирӣ қарор медиҳем.

Таълимоти сабабҳо ва масъалаи ибдоъ. Ҳанӯз дар оғози баҳс дар мавриди сабабҳо дар муқоиса бо маънии метафизикии сабаби фоилӣ Сино қайд намуда буд, ки дар метафизика сабаби фоилӣ на ба мисли табиёт, ки танҳо асоси ҳаракатро ташкил медиҳад, дорои маънии маҳдуд аст, балки сабаби фоилӣ ҳамчунин асоси вучуд ва ё асоси шаклдиҳандаи вучуд низ мебошад. Маҳз дар ҳамин асос сабаби фоилӣ бо масъалаҳои бунёдии дигари фалсафаи исломӣ дар ҳамбастагӣ қарор дорад ва ба тариқи дақиқтар, дар метафизикаи Сино он бо масъалаҳои чун ибдоъ ва шудан дар алоқа мебошад. Ҳадафи мо тарҳи ин масъалаҳо нест, балки фақат он ҷанбаҳои, ки ба масъалаи сабабҳо ва ба таҳлилҳои Сино дар мавриди сабаби фоилӣ алоқамандӣ доранд, матраҳ мекунем.

Он гуна ки дар боло мушоҳида намудем, Сино сабабҳоро ба моҳиятӣ ва ғайримоҳиятӣ ва ё ёрирасон тақсим намуда буд. Сабабҳои моҳиятӣ ҳамеша вучуди чизро ҳамроҳӣ менамоянд ва сабабҳои ёрирасон пас аз он ки чиз ба вучуд меояд, ҳамроҳии худро қатъ мекунанд. Дар натиҷа занҷираи сабабҳои ёрирасон ба тариқи беохир ба вучуд меояд. Аммо Сино дар байни сабабҳои сабабҳои ҳамеша таъсиргузorro низ қайд менамояд: агар сабаб ҷовидона бошад, пас натиҷаи он низ ҷовидона хоҳад буд ва чунин сабабҳо монеи адами натиҷа мегарданд. Ё чунин хусусияти сабабҳоро ҳамчун “хусусияти маҳсуси сабабҳо” меномад, зеро ҳар як чиз тамомияти худро танҳо ба воситаи чунин сабабҳо ба даст меоварад. Сабабҳо бо чунин хусусиятро дар фалсафаи исломӣ ибдоъ меноманд ва маънии ибдоъ офариниши чиз пас аз нестии мутлақ аст: *“Пас, агар иллат вучуди доимӣ дошта бошад, маълулаш ҳам вучуди доимӣ хоҳад дошт. Аз ин рӯ, аз миёни иллатҳо чунин иллоте беҳтар аст иллат бошад. Зеро ин иллат мутлақан монеи адами маълул аст. Пас, ҳамин иллат аст, ки ба маълул вучуди том медиҳад. Иллат ба ин маъноро ҳукамо “ибдоъ” меноманд ва ибдоъ эҷоди шайъ баъд аз адами мутлақи он аст”* (*“Шифо”*, *Илоҳиёт, мақолаи шашум, II[10],саҳ. 196*).

Дар ҳамин қарина ҳамчунин комбинатсияи “пешии моҳиятӣ ва замонӣ” ба миён меояд. Яке аз нишонаҳои асосии “нестии мутлақ” он аст, ки он на дар маънии замонӣ, балки дар маънии моҳиятӣ ба эътибор гирифта мешавад. Натиҷа дар худии худ моҳиятан нестист ва танҳо тавассути сабабҳои асосӣ аст, ки соҳиби вучуд мегардад. Пештар як чиз дар худии худ (фи нафса) нестӣ буд, пеш аз он ки тавассути сабабҳо вучуд аз берун вориди он

гардад. Пеш аз пайдоиши чиз ҳеҷ гуна замоне вучуд нашофт. Аз ин ҷиҳат, дар зехният нестии мутлақ нисбат ба вучуд пешӣ ё тақаддуми моҳиятӣ дорад, на замонӣ. Ҳамаи натиҷаҳо дар ин маънӣ вучудҳое ҳастанд пас аз нестӣ [2,с.196].

Дар як қадами минбаъда Сино дар муносибат бо маъни моҳиятии ҳудус ҳамчун ибдоъ ва ё “офариниши беғоз” онро боз ба душоха тақсим мекунад ва сарчашмаҳои ҳастӣ ва нестиро равшан месозад. Ба ақидаи Сино, вучуди чизи ҳодис ё бо “нестии мутлақ” ва ё бо “нестии ғайримутлақ” вобастагӣ дорад. Ба вучуд омадани чиз аз “нестии мутлақ”, ки пешии замонӣ надорад, навъи маҳсули ташкили ҳастӣ мебошад, зеро дар ин сурат ҳастӣ бар нестӣ мусаллат дорад ва таъсири нестӣ аз байн бурда мешавад. Аммо дар мавриди дувум, вучуди пас аз “нестии ғайримутлақ” маънии ибдоъ ва ё “офариниши беғоз”-ро надорад, балки нестӣ аз маънии муқобил аст, ки дар моддаи воқеӣ вучуд дорад. Зухури чиз аз “нестии ғайримутлақ” маънии ибдоъро надорад, балки сарчашмаи худро дар як чизи дигар (модда) дорад ва вучуди ҷунин як чиз заиф, кӯтоҳ ва дорои оғоз аст. Дар ин сурат нестӣ бар ҳастӣ ва бар чизҳои зухуркунанда бартарӣ дорад ва роҳи нестӣ барои чизҳо боз мебошад [2,с.196].

Бехтарин хусусияти сабаби фоилӣ он аст, ки он ҳамеша таъсиргузор мебошад ва ҷунин як сабаб чизҳоро аз нестии мутлақ наҷот медиҳад ва монеи нестии чизҳо мегардад. Ҷунин як сабаби ҳамеша таъсиргузор асосест барои “бехтарин навъи бахшандагии ҳастӣ”. Дар ин ҷо мо баҳси мазкурро дар мавриди сабаби фоилӣ ва вучуд пас аз нестии мутлақ хотима мебахшем ва хусусиятҳои дигари ин намуди сабабро пайгири менамоем.

Сабаб ва натиҷа дар вучуд. Дар боло мо назари Сино дар мавриди ҳамзамонии сабаб ва натиҷа дар вучудро матраҳ намудем, аммо ин маънии онро надорад, ки сабаб ва натиҷа дар пурра қардани вучуд баробарвазн ҳастанд. Сабаб ва натиҷа ҳамзамон руҳ медиҳанд, зеро натиҷа маҳз тавассути сабабҳо дорои вучуд мегардад. Аммо натиҷа ҳамчун пазирандаи вучуд бо сабаб, ки бахшандаи вучуд аст, дар як сатҳ қарор надоранд.

Мо ақидаи Синоро тасвир намудем, ки мувофиқи он сабаби фоилӣ вучуди натиҷаро аёнӣ месозад ва ё ба он вучуд ато мекунад. Аммо ин вучуди натиҷа баъзан дар ҳамон навъ ва тарз бо бахшандаи вучуди худ ба вучуд меояд ва баъзан ҷунин амал сурат намегирад. Қайди муҳимми дувум он аст, ки баъзан сабаб ва таъсири он ба ҳамон навъи вучуд таъсир мерасонад, масалан, гармӣ ва оташ ва баъзан ба дигар навъ, масалан, гармие, ки тавассути ҳаракат ба вучуд меояд [2,с.198].

Ҳатти асосии ин баҳсро вучуди натиҷа ташкил медиҳад, ки дар асоси ҳамон навъ бо сабаби худ ба вучуд меояд, зеро дар пурра қардани ҳастии ин вучуд сабаб ва натиҷа иштирок менамоянд ва мо бояд назари Синоро дар мавриди он ки оё сабаби фоилӣ ва натиҷа дар ин пуррасозии вучуд баробарвазн ҳастанд ва ё на равшан созем.

Дар як тафсири минбаъда Сино сабаб ва натиҷаҳоро вобаста ба навъи онҳо ба ду гурӯҳ тақсим мекунад: 1. Сабабҳое, ки вобаста ба навъи худ сабаб барои натиҷа мебошанд ва онҳо сабаби моҳиятӣ ҳастанд, масалан равон барои ҳаракати ихтиёрӣ. 2. Сабабҳое, ки танҳо тавассути фардияти худ сабаб барои натиҷа ҳастанд, масалан, як оташи воқеӣ сабаб барои оташи дигар.

Он сабабҳое, ки дар заминаи фардияти худ сабаб барои натиҷа ҳастанд, аз ҷониби Сино боз ба зергурӯҳҳо тақсим карда мешаванд. Ба он хотир, ки ҳадафи мо, яъне муносибати сабаб ва натиҷа дар пур қардани вучуд муайян карда шавад, бояд нахуст маҳз ин гурӯҳбандии Синоро матраҳ созем, зеро маҳз дар ин замина шинохти воқеии назари Сино имконпазир мегардад. Гурӯҳбандии минбаъдаи Сино, ки дар заминаи навъи дувуми сабаб анҷом гирифтааст, боз ба ду зергурӯҳи дигар тақсим карда мешавад:

2.а. сабаб ва натиҷа дар истеъдоди худ бо модда мувофиқат мекунанд, масалан, як оташ ҳамчун сабаб барои сабаби дигар;

2.б. сабаб ва натиҷа дар истеъдод бо модда мувофиқ намеоянд, масалан, нури офтоб, ки дар ҷавҳари худ офарандаи нур дар заминро моҳтоб мебошад. Аввалии онҳо, яъне 2.а., ки дар он сабаб ва натиҷа дар истеъдод бо модда мувофиқ ҳастанд, боз ба зергурӯҳҳои дигар тақсим мешаванд: 2.а.а. истеъдоди комил. Табиати чиз ҳеҷ гуна монеа ва зиддияте бо чиз, ки дорои истеъдод аст, надорад, масалан, истеъдоди оби гарм дар раванди хунуқшавӣ.

Табиати об худ дорои қувваест, ки хунокии берунаро қабул мекунад ва ҳамчунин бо он зиддият намевазад; 2.а.б. истеъдоди нокифоя. Табиати чиз худ дар баробари таъсири беруна монеа ва зиддият ба вучуд меоварад, масалан об нисбати гармӣ. Дар табиати об қуввае вучуддор, ки дар муқобили таъсири беруна монеа ва зиддият месозад. Мисоли аввала (2.а.а.) боз ба се гурӯҳ тақсим карда мешавад: 2.а.а.1. Натиҷа, ки дорои истеъдоди комил аст, дар худ дорои қувваи ёрирасон мебошад ва ин ёвари сабаби фоилист, масалан, қувваи ёрирасони об дар ҳолате ки об гармии худро аз даст медиҳад ва сард мегардад; 2.а.а.2. натиҷа, ки дорои истеъдоди комил аст, дар худ як қувваи зиддиятварзро дар баробари сабаби таъсиррасон дорост, аммо бо зуҳури натиҷа он худро маҳв месозад, масалан, мӯйи сиёҳ замоне, ки сафед мешавад; 2.а.а.3. натиҷа, ки дорои истеъдоди комил аст, аммо дар худ на қувваи ёвар ва на қувваи зиддиятварзро доро нест.

Ба андешаи Сино, дар ин муносибати сабаб-натиҷа дар пурра кардани вучуд се омилро метавон ба эҳтимол гирифт: 1. сабаб дар пурра кардани вучуд ҳиссаи зиёд дорад нисбат ба натиҷа; 2. сабаб ва натиҷа баробарвазн ҳастанд, аммо 3. натиҷа наметавонад ҳеҷ вақт зиёдати дошта бошад нисбат ба сабаб. Сино ин назари худро дар асоси чаҳор унсур, ки дар фалсафаи арастуӣ ва аз ҷумла дар фалсафаи машшоия ҳангоми мисоловарихо машхур ҳастанд, асоснок месозад. Ба ақидаи ӯ, танҳо дар оғоз зоҳиран ба назар мерасад, ки сабаб ва натиҷа дар ҳамон вучуд баробарвазн ҳастанд, ҳатто чунин менамояд, ки натиҷа шиддати бештар дорад нисбат ба сабаб, аммо омӯзиши воқеӣ нишон медиҳад, ки чунин баробарвазнӣ ва ҳатто бартариӣ натиҷа дар баробари сабаб ғайриимкон аст. Баъзан чунин менамояд, ки натиҷа, ки дорои истеъдоди комил аст (нигаред ба 2.а.а.) нисбат ба сабаби худ дорои зиёдати мебошад, масалан обе, ки тавассути ҳавои хунук ях бастааст. Чунин менамояд, ки хунокии дар оби яхбаста мавҷудбуда дорои шиддати бештар аст нисбат ба сабаби худ, яъне нисбат ба ҳаво.

Дар ин маврид Сино далеловарӣ менамояд, ки шиддати қавии хуноки дар об на фақат таъсири ягонаи ҳаво мебошад, балки қувваи ёрирасони дар табиати худи об мавҷудбуда низ мебошад, аз ин ҷиҳат дар ин ҷо на фақат як сабаб, яъне ҳаво, балки ду сабаб вучуд дорад, яъне ҳаво ва ҳамчунин қувваи ёрирасони дар табиати об мавҷудбуда низ мебошад [2,с.202]. Бо ин далел Сино ақидаи шиддати бештар доштани натиҷа нисбат ба сабаби худро инкор мекунад. Аммо масъалаи асосии дигари ин баҳс ин аст, ки оё сабаб ва натиҷа баробарвазн ҳастанд ё на. Сино дар ин муносибат ду далел меоварад ва дар ҳарду маврид ҳам исбот месозад, ки сабаб ва натиҷа дар як вучуд баробарвазн нестанд:

А. Мувофиқат дар таъриф ва номувофиқати дар вучуд. Чунин менамояд, ки оташ дар ҳолати дигар шакли зоҳирии худро тағйир медиҳад. Он дар як маврид оташ ҳамчун сабаб аст ва дар дигар маврид натиҷа ё ҳолати тавассути оташ зуҳуркарда мебошад, ки дар як вучуд дар ҳолати мувофиқат қарор дорад. Ҳарчанд чунин менамояд, ки ҳарду баробарвазн ҳастанд, аммо дарвоқеъ сабаб дар пурра кардани вучуд аҳаммияти калонеро дорост нисбат ба натиҷа. Ин вучуд тавассути сабаб ба вучуд меояд: оташ шинохта шудааст ва танҳо тавассути оташ натиҷа онро дунбола мекунад. Аз ин ҷиҳат мувофиқат дар ҳамин ҷо маънии худро гум мекунад. Аммо, ба ақидаи Сино, ин мувофиқат танҳо дар муносибат ба таъриф аст ва барои мо маълум аст, ки таъриф танҳо бо моҳияти чизҳо саруқор дорад, на бо вучуди онҳо. Дар таъриф фарқияте миёни сабаб ва натиҷа ва ё дар зиёди ва камии шиддати онҳо вучуд надорад.

Аммо дар ноҳияи вучуд, ки сабаб ва натиҷа зарур ҳастанд, ҳеҷ гуна мувофиқат миёни ин ду вучуд надорад. Масалан, номувофиқатии сабаб ва натиҷа дар асоси иштироки онҳо дар истеъдоди модда. Дар асоси таъсири оташ ва об ба як чизи дигар, ки дорои истеъдоди нопурра аст (ниг. 2.а.б.), исбот менамояд, ки сабаб ва натиҷа баробарвазн нестанд. Ў инро ғайриимкон медонад, ки чизе гармиро аз оташ гирад, вале шиддати гармии ин чиз бо шиддати гармии оташ баробар бошад ва ё чизе хунокиро аз об мегирад, вале шиддати хунокии он чиз бо шиддати хунокии об баробар бошад.

Фарқияти моҳияти дар ин муносибат он аст, ки оташ ва об дар худ ҳеҷ гуна қувваи монесоз ва зиддиятварз надоранд, аммо дар натиҷае, ки онҳо таъсир расондаанд, чунин қувваҳо вучуд дорад. Ба ғайр аз он истеъдоди оташ ба гармӣ ва об ба сарди дорои ҳеҷ гуна қувваи зиддиятварз дар ҷавҳарашон надоранд ва қувваи таъсиргузор аз ҷавҳари онҳо меояд, аммо чизҳое, ки тавассути оташ ва об таъсирпазир мегарданд, дорои қувваи

монеасоз ва зиддиятварз ҳастанд ва истеъдоди онҳо ба гармӣ ва хунукӣ ба чавҳари онҳо тааллуқ надорад. “Бад-ин лиҳоз, имкон надорад гайриотаи аз отаи гармо бигирад ва ҳароратаи мисли ҳарорати ин отаи бошад. Ё худ, гайри об аз об сармо бигирад ва сардияи беи аз сардии ин об бошад. Зеро истеъдоди отаи бар ҳарорат ва об бар сардӣ ҳолатест, ки бо чавҳари онҳо мутазод нест ва қувваи фоилаи дохил дар чавҳари онҳо ва гайригариб аз чавҳари онҳост. Аммо чизе, ки аз ин ду мунфаил мешавад, дорои монет ва мутазод аст ва иллати аввалияи инфилои хориҷ аз чавҳари онҳост ва дар онҳо феъли худро бевосита ё тавассути амре мисли гармои маҳсус дар отаи гармозо ва сармои маҳсус дар оби сармозо анҷом медиҳад. Пас мунфаил наметавонад бо фоил мусовӣ бошад” (“Шифо”, Илоҳиёт, Мақ. шашум, III [23], Саҳ.202).

Сино ин комбинатсияҳоро меомӯзад ва исбот менамояд, ки ҳам натиҷа дар вучуд зиёдтар надорад, ҳам сабаб ва натиҷа дар вучуд баробарвазн нестанд. Сабаб ва натиҷа баробарвазн нестанд ва сабаб дар дараҷаи вучуд нисбат ба натиҷа дорои шиддати зиёд аст.

Дар байни сабабҳо сабаби фоилӣ ҳамчун бахшандаи асосии вучуд аз аҳаммияти бештар бархӯрдор аст. Дар муносибат бо сабабҳои дигар мо хусусиятҳои дигари ин сабабро матраҳ месозем. Муҳимтарин хусусиятҳо, ки дар боло матраҳ гардид, инҳоянд: як чиз дорои сабаб мебошад, зеро вучуди он дорои моҳият аст, аммо хусусиятҳои ин вучуд дорои сабаб нест, сабаб ҳеч гуна аввалияти замони нисбат ба натиҷа надорад, балки онҳо ҳамеша ҳамзамон ҳастанд.

Сабабҳои фоилӣ ба чавҳарӣ (моҳиятӣ) ва аразӣ (ғайримоҳиятӣ) тақсим карда мешаванд, сабабҳои моҳиятӣ ҳамеша чизро ҳамроҳӣ мекунанд ва сабабҳои аразӣ беохир ҳастанд. Дар байни сабабҳо он сабабҳо, ки ҳамеша таъсир мерасонанд, аз навъи маҳсули сабабҳо доништа мешаванд, зеро онҳо бавучудоварандаи чиз аз нестии мутлақ ҳастанд, ки ҳамзамон монет ба нестӣ тақдир гардидани чиз мешаванд. Яке аз хусусиятҳои дигар он аст, ки сабаб ва натиҷа дар пур кардани вучуд баробарвазн нестанд. Сабаб ҳамчун бахшандаи вучуд ҳамеша дорои шиддати зиёдтар аст нисбат ба натиҷа ҳамчун пазирандаи вучуд.

Хулоса. Сабаби фоилӣ ҳамчун бахшандаи вучуд ба моҳият яке аз сабабҳои асосӣ ва яке аз масъалаҳои калидии метафизика ба ҳисоб меравад. Сино дар метафизикаи худ фаҳмиши арастуи сабабҳоро инкишоф додааст ва ақидаҳои ӯро минбаъд тақвият додааст. Сабаби фоилӣ ҳамчун сабаби вучудӣ шинохта мешавад, зеро он дар бахшидани вучуд ба моҳият таъсири асосӣ расонида, ҳамеша вучудро ҳамроҳӣ менамояд. Агар сабаб вучуд надошта бошад, он гоҳ вучуд низ вучуд дошта наметавонад. Бо чунин биниш Сино аз биниши мутақаллимон фарқ менамояд, чун ба андешаи онҳо, сабаб ҳамеша пеш аз натиҷа меистад ва байни сабаб ва натиҷа ҳеч гуна ҳамзамонӣ вучуд надорад.

Ба ақидаи Сино на як сабаб, балки силсилаи сабабҳо вучуд дорад ва ин силсила дар ниҳояти хуб ба Худо ҳамчун сабаби сабабҳо мерасад. Сино бовар дорад, ки силсилаи сабабҳо ба як сабаби беруна алоқамандӣ доранд, зеро агар мо А-ро сабаби Б ва Б-ро сабаби С ва ҳамин тавр Ч-ро ҳамчун охири сабаб наметавонем сабаб А ҳисобем, бинобар ин сабаб А берун аз олами имконувучуд мебошад. Дар ин маврид Сино дорои ақидаи деистӣ буд, яъне Худоро ҳамчун сабаби пайдоиши ҷаҳон медонист, аммо таъсири минбаъдаи Худо ба ҷаҳонро инкор менамояд.

Сабаби фоилӣ дар аз ҳолати билфеъл ба билқувва гузаштани чизҳо кумак мекунад, бинобар ин онро дар доираи баҳси имконувучуд меомӯзанд. Танҳо тавассути масъалаи сабабҳо имкони таҳлили имконувучуд ба вучуд меояд.

Сабаби фоилӣ ҳамчун сабаби вучудӣ доништа мешавад, чун он ба моҳият вучуд мебахшад, аммо таркиби худ моҳиятро ташкил намедиҳад.

Сабаб ҳамчун бахшандаи вучуд дар шиддатнокӣ нисбат ба натиҷа таъсири бештаре дорад.

Муқарриз: Аҳмедов С.- д.и.ф., профессори ДМТ

АДАБИЁТ

1. Абуали ибни Сино. Осор. Донишнома. -Чилди якум. – Душанбе, 2005.

2. Абуалӣ ибни Сино. Китоб аш-шифо (Илоҳиёт) арабӣ-форсӣ, таҳия ва тарҷумаи Иброҳими Додҷӯ. – Техрон, 1388(2010).
3. Абуалӣ ибни Сино. Ишорот ва танбеҳот (таҳия бо тарҷума ва тафсири Ҳусайни Маликшоҳӣ). Қисми якум. Нашри шашум. – Техрон, 1388 (2009). -С. 246.
4. Висновский, Роберт. Метафизикаи Сино дар контекст / Р. Висновский. –Лондон, 2003.
5. Диноршоев, Мусо. Компендиуми фалсафаи Ибни Сино / М. Диноршоев. –Душанбе, 2010.
6. Диноршоев, Мусо. Дар бораи фалсафаи Абунастри Форобӣ (дар: Фалсафа дар аҳди Сомониён) / М.Диноршоев. - Душанбе, 1999.
7. Забехӣ, Муҳаммад. Фалсафаи машшоия. –Техрон, 1389 (2011) (нашри савум).
8. Қозим, Мусавӣ Бочнурдӣ. Буалӣ Сино. – Техрон, 2009.
9. Кобуш, Тео. Таърихи фалсафа. Қисми 5. (Фалсафаи асримиёнагии замони оғозин ва минбаъда). – Мюнхен, 2011.
10. Кутзарова, Тиана. Масъалаи трансцендатсия дар фалсафаи Ибни Сино. (Метафизика ҳамчун илм дар мавриди мафҳум ва қазоватҳои бунёдӣ). - Лайден/Бостон 2009.
11. Маҳдӣ Ҳоирӣ Яздӣ. Ҷусторҳои фалсафӣ. –Техрон, 2005.
12. Моревич, Парвиз. Таҳлили фалсафӣ ва “вучуд ва моҳият”-и Ибни Сино // Маҷаллаи “Ҷомеаи шарқии Амрико”. -№ 92(3). 1972.
13. Моревич, Парвиз. Метафизикаи Ибни Сино (тарҷумаи интиқодӣ, шарҳ ва таҳлили масъалаҳои бунёдии метафизикаи Сино дар “Донишномаи Алоӣ”). –Лондон, 1973.
14. Нафисӣ, Сайид. Ибни Сино. Нашри дувум. – Техрон, 1389 (2011).
15. Ниёзӣ, Ёрмуҳаммад. Андешаи файласуфони муосири араб дар бораи Ибни Сино. – Душанбе, 2008.
16. Ҳикмат Насруллоҳ. Метафизикаи Ибни Сино. – Техрон, 1389 (2011).
17. Ҷоливет, Ҷен. Аух оригинес де И онтологи де Ибни Сино. дар: Ҷ. Ҷоливет ва Р. Рашед. Студес сур Ависенна. - Парис 1928.

МАСЪАЛАИ САБАБ ВА НАТИЧА, БАХУСУС САБАБИ ФОИЛӢ, ДАР МЕТАФИЗИКАИ ИБНИ СИНО

Сабаб ва натиҷа аз масъалаҳои бунёдии метафизика мебошанд, ки Арасту тавассути он ҷӣ гуна аз воҳид ба касир гузаштани ашӯро асоснок гардонидаст. Ин масъала аз ҷониби файласуфони мусалмон мавриди тавачҷух ва густариши минбаъда қарор гирифтааст. Яке аз шарҳҳои густурда дар ин соҳа аз ҷониби Ибни Сино анҷом дода шудааст. Ӯ шумораи сабабҳоро, ки Арасту ҷаҳорто медонист, ба ҳафт адад мерасонад, аммо хангоми тафсир ба ҳамон ҷаҳор сабаби пешноҳодкардаи Арасту, яъне сабабҳои моддӣ, суварӣ (сурӣ), фоилӣ ва ғойӣ иқтифо менамояд. Сабабҳо, дар навбати худ, боз ба зергурӯҳ тақсим карда мешаванд ва дар қадами аввал онҳо ба вучудӣ ва моҳиятӣ тақсим карда мешаванд. Сабабҳои вучудӣ фоилӣ ва ғойӣ мебошанд, зеро онҳо дар дорои вучуд гардидани чиз таъсир мерасонанд, аммо дар моҳияти ҳамон чиз дохил намешаванд. Сабабҳои моддӣ ва шаклӣ бошанд, сабабҳои суварӣ мебошанд, онҳо дар моҳияти чизҳо дохил мешаванд. Сабаби фоилӣ яке аз сабабҳои вучудӣ буда, асоси яке аз баҳсҳои асосӣ дар мавриди муносибати миёни Худо ва ҷаҳонро низ маҳз ҳамин масъала ташкил медиҳад. Ба ақидаи Ибни Сино, сабаб ва натиҷа дар вучуди ашӯ ҳамзамон мебошанд ва баробари аз байн рафтани сабаб натиҷаи он низ аз байн меравад. Сабаб ҳамчун атоқунанда ва ё баҳшандаи вучуд ҳамеша дорои шиддати зиёдтар аст нисбат ба натиҷа. Масъалаи сабаб ва натиҷа дар доираи баҳси имқонулвучуд сурат мегиранд ва воҷибулвучуд ҳамчун сабаби сабабҳо берун аз ин баҳс мебошад.

Калидвожаҳо: сабаб, вучуд, фоил, ҳамзамонӣ, шиддати вучуд, ибдоъ, моҳият.

ПРОБЛЕМА ПРИЧИННОСТИ, ОСОБЕННО АКТИВНОЙ ПРИЧИНЫ В ФИЛОСОФИИ ИБН СИНЫ

Причина и следствие – один из фундаментальных вопросов метафизики, посредством которого Аристотель обосновывал переход от единицы к множественности. Этот вопрос был предметом дальнейшего внимания и расширения со стороны мусульманских философов. Одно из самых обширных объяснений в этой области дал Ибн Сина. Он увеличивает число причин, которых Аристотель знал четыре, довел их до семи. Однако при толковании он опирается на те же четыре причины, предложенные Аристотелем, т. е. на материальные причины, формальные, действующие и разумные. Причина, в свою очередь, далее подразделяется на подгруппы, причем на первом этапе она подразделяется на активные и существенные. Причины существования активны и существенны, потому что они влияют на существование вещи, но не входят в сущность этой вещи. Материальные и формальные причины суть причины, они включены в сущность вещей. Активная причина – это одна из причин существования, и она лежит в основе одной из главных дискуссий об отношениях между Богом и миром. Согласно Ибн Сине, причина и следствие одновременны в существовании вещей, и как только исчезает причина, исчезает и ее следствие. Причина как дающая жизнь и существование всегда имеет большую интенсивность, чем следствие. Вопрос о причине и следствии находится в рамках обсуждения возможности, а необходимость существования как причины причин находится вне этого обсуждения.

Ключевые слова: причина, существование, активное, одновременность, интенсивность существования, новаторство, сущность.

CAUSE PROBLEM: THE EFFICIENT CAUSE IN PHILOSOPHY OF AVICENNA

Cause and effect is one of the fundamental questions of metaphysics, through which Aristotle justified the transition from unity to plurality. This issue has been the subject of further attention and expansion by Muslim philosophers. One of the most extensive explanations in this area was given by Ibn Sina. He increases the number of causes, which Aristotle

knew as four, brought to seven. However, in interpreting, he relies on the same four reasons proposed by Aristotle: material, formal, efficient and final. The reason, in turn, is further subdivided into subgroups, and at the first stage it is subdivided into active and significant. The causes of existence are active (efficient) and final, because they influence the existence of a thing, but do not enter into the essence of this thing. Material and formal causes are essence causes; they are included in the essence of things. Active cause is one of the causes of existence, and it underlies one of the major discussions about the relationship between God and the world. According to Ibn Sina, cause and effect are simultaneous in the existence of things, and as soon as the cause disappears, its effect also disappears. The cause, as giving life and existence, always has a greater intensity than the effect. The question of cause and effect is within the scope of the discussion of possibility, and the necessity of existence as the cause of causes is outside of this discussion.

Keywords: cause, existence, active, simultaneity, intensity of existence, innovation, essence.

Маълумот дар бораи муаллиф: *Шаҳовуддинов Нуриддин Субҳонқулович* - Донишгоҳи миллии Тоҷикистон, доктор Ph.D, и.в.дотсент, кафедраи умумидонишгоҳии фалсафа. **Суроға:** 734025, шаҳри Душанбе, Ҷумҳурии Тоҷикистон, хиёбони Рӯдакӣ, 17. E-mail: shahobiddinov@yahoo.com; Телефон: **00 992 93 740 02 84**

Сведения об авторе: *Шаховуддинов Нуриддин Субхонкулович* - Таджикский национальный университет, доктор Ph.D., и.о.доцента, кафедра философии. **Адрес:** 734025, город. Душанбе, Республика Таджикистан, проспект Рудаки, 17. Телефон: (+992) 93 7400284. E-mail:shahobiddinov@yahoo.com

Information about the author: *Shakhovuddinov Nuridin* -Tajik National University, Ph. Doc. Department of Philosophy, **Address:** 734025, Dushanbe, Republic of Tajikistan, Rudaki avenue 17. E-mail: hahobiddinov@yahoo.com; Phone: **00 992 93 740 02 84**

Шодиев К.О.

Донишгоҳи давлатии Данғара

Яке аз маъмултарин системаҳои методологии фалсафаи замони муосир назарияи рушди донишҳои илми Карл Поппер мебошад. Карл Раймонд Поппер файласуф ва ҷомеашиноси австриягӣ ва бритониёӣ, яке аз бонуфузтарин файласуфони қарни гузашта аст. Ӯро дар фалсафаи замони муосир бо танқиди концепсияи классикии усули илмӣ мешиносанд. Поппер дар инкишофи принципҳои донишҳои илмӣ ҳиссаи калон гузоштааст. Маҳз ӯ мафҳуми ибтоллазирӣ (фалсификатсия)-ро ҳамчун шарт зарурии эътирофи назария ё гипотеза ба илм ворид кардааст. Ӯ усули ибтоллазирро ҳамчун меъёри иловагии демаркатсия пешниҳод карда, чунин иброз намудааст: “Танҳо он назария назарияи воқеист, ки дар меъёри ибтоллазирӣ тобовар буда, санҷидашаванда (верификатсия) бошад ва аз лиҳози таҷрибӣ раднашаванда бошад” [4, с.307]. Ин принцип имкон дод, ки яке аз мушкилоти асосии фалсафаи илм дар қарни гузаштаро ҳал намуда, ба масъалаи ҷудо кардани донишҳои илмиро аз донишҳои бо ном илмӣ (яъне ғайриилмӣ) нукта гузошт. Дар ин ҷо суҳан дар бораи муайян кардани сарҳади миёни илм ва ғайри илм меравад. Фалсафаи илми ӯ дар замоне пайдо шуд, ки концепсияи анъанавии рушди донишҳои илмӣ ҳукмрон буд, ки тибқи он пешрафти дониш танҳо дар ҳудуди муайяни фарҳанг имконпазир маҳсуб меёфт. Карл Поппер вобаста ба масъалаҳое, ки санҷидашаванда ба шумор мераванд, диққати маҳсус дода, ба масъалаҳое, ки ба олами ғайримоддӣ ё ғайриҳиссӣ рабт доранд, кам таваҷҷуҳ намудааст. Новобаста аз ин, ӯ оид ба масъалаҳои метафизика, ҳастии Худо ва масъалаҳои ғайриҳиссӣ низ ибрози назар намудааст.

Карл Поппер ба дин ва фалсафаи дин назари систематикӣ надорад. Аз ин рӯ, мо дар таҳқиқоти худ динро ҳамчун зербаҳши метафизика баррасӣ мекунем. Чунонки дида мешавад, назари Поппер ба дин бо диди метафизикии ӯ комилан мувофиқат мекунад. Ҳамин тавр, ҳангоми мутолиаи назароти Поппер ба дин, мо бояд бархӯрди ӯро дар мавриди *“мулоҳизаҳои метафизикӣ пештар аз мулоҳизаҳои илмӣ мебошанд”* [17, с.480], дар хотир дошта бошем.

Муносибати Карл Поппер бо дин ва фалсафаи дин бо усулу баҳсҳои интиқодӣ дар фалсафаи илм, баҳусус интиқодҳои позитивизми мантикӣ ба принципи тасдиқшавандагӣ ва роҳҳои ҳал ва ҷаҳорҷӯбаи (меъёр)-и пешниҳодкардаи ӯ, ба пажӯҳишҳои дигар соҳаҳо, маҳсусан ба равиҳои фалсафаи дин низ таъсир гузоштааст. Поппер, дар ҳоле ки миёни илм ва ғайриилм фарқ гузоштааст, аммо эътиқод бар он дорад, ки хатти миёни онҳо дақиқ ва равшан нест. Яъне, афсона бо мурури замон метавонад ба илм табдил ёбад, ё баръакс, назарияи илмӣ бо мурури замон афсона шуда метавонад. Аммо нуктаи баҳсбарангез ин аст, ки вақте Поппер дар бораи илм суҳбат мекунад, дар баробари назарияҳое, чун марксизм ва фрейдизм суиистифода аз динро дар ин гуна тоифа мактабҳои фалсафӣ мушоҳида менамояд. Хато намекунем агар гӯем: “Поппер нисбат ба падидаи дин, ки тули ҳазорсолаҳо дар миён аст, бепарво мондааст” [2, с.242-244].

Оё Поппер фикр мекард, ки одамон гарчанде ки диндор бошанд ҳам, рафтори худро дар асл бо тамоюлҳои дар назарияҳои марксистӣ ва фрейдӣ пешниҳодшуда асоснок мекунанд? Ба ҳамин тариқ, оё ӯ назарияҳои марксистӣ ва фрейдиро манбаи ҳақиқии проблемаҳои конкретӣ медид, на ақидаҳои диние, ки дар ҳаёти ҷамъиятӣ инъикос наёфтаанд? Агар ба ин суолҳо посухҳои мусбат дода шаванд, пас метавон гуфт, ки Поппер, ки ҳалли масъалаҳоро вазифаи муҳимтарини фалсафа медонад, на ба баҳсу мунозираи таҷрибӣ (абстрактӣ) дар бораи дин, балки ҳалли проблемаҳои конкретии марҳилаи фалсафаи муосирро ҳадафи ниҳии худ қарор дода буд [16, с.30-39].

Ҳарчанд Поппер дар осори худ мустақиман ба масоили динӣ таваҷҷуҳ накардааст, ба истиснои ҷанд интиқод дар мавриди истифода аз дин ҳамчун василаи сиёсӣ [15, с.131-132],

вале пайравони \bar{y} , ки равиши интиқодии ратсионализмро пазируфта буданд, саъй мекарданд, ки баҳсу мунозира ва дурнамои ратсионализми интиқодии динро низ густариш диҳанд. Ҳанс Алберт иддао мекард, ки дидгоҳҳои юнонӣ дар мавриди интиқод ва ошкорбаёнӣ итминон ва догматизми насрониро коста кардааст, дар ҳоле ки Том Сетл (Tom Settle) ва Чозеф Агасси ратсионализми интиқодӣ ва динро дар заминаи назарияи Бертран Рассел баррасӣ кардаанд, ки илм метавонад як навъ суҳангӯйии равшанфикрона дар дин бошад. Натаниел Лаор (Nathaniel Laor) изҳор медошт, ки \bar{y} ратсионализми интиқодиро ҳамчун реша дар ба *маневрҳои* (роҳе, ки барои расидан ба ҳадафи дилхоҳ пеш гирифта мешавад) дифоӣ медонад, ки баъзан анъанаи интиқодро ба дараҷаи афсона коҳиш медиҳад. Лоар қайд мекард, ки бо он ки нуқтаи назари муътадилтар метавонад мафҳумҳои интиқодро мустақил гардонад, чунин муътадилӣ метавонад ба рушди дарк ба таҷрибаи динӣ мусоидат кунад [13, с.21; 12, с.41-49; 21, с.59-90; 18, с.91-129]. Дар соҳаи фалсафаи дин, тамоилҳои ратсионализми интиқодие, ки бо кӯшиши Антони Флю барои татбиқи меъёри ибтолкишироии Поппер нисбат ба иддаои илмӣ дар соҳаи фалсафаи дин оғоз ёфта буд, бо истифода аз кӯшишҳои нуқтаи назари ратсионализми интиқодӣ дар ҳалли мушкилоти гуногуни фалсафаи дин идома ёфтааст [6, с.41-45].

Дар ин қисмати мақола, мо кӯшиш мекунем, ки хусусиятҳои амалии ратсионализми интиқодиро дар фалсафаи дин мавриди баррасӣ қарор бидиҳем.

Муносибати интиқодии Карл Поппер ба масъалаи ҳастии Худоро аз се ҷиҳат баррасӣ намудан лозим аст: аввал аз лиҳози теологӣ (илоҳиётшиносӣ) ва дуюм аз сабаби он, ки мавқеи ҷуғрофии Карл Поппер Аврупо ба шумор мерафт ва бо эҳтимоли зиёд дар як муҳите зиндагонӣ мекард, ки шумораи зиёди атрофиёнаш гароиш ба дини насронӣ доштанд, аз ин хотир дар аснои баррасии ин қисмати мақола мо интиқоди Попперро дар мавриди теологияи насронӣ хоҳем дид. Ва сеюм бошад, аз лиҳози метафизикӣ масъалаи ҳастии Худо ва фалсафаи динро мавриди баррасӣ қарор медиҳем.

Аз лиҳози методологӣ фаҳмиши теологӣ ва ҳастии Худоро дар таълимоти фалсафии Карл Поппер чунин баррасӣ кардан мумкин аст. Бо вучуди ин ки, мо дар ин қисмати мақола дар бораи муносибати интиқодии Карл Поппер бо ҳастии Худо баҳс мекунем, аммо мумкин аст назароти Поппер барои теолог дар муқобили муқолифони эҳтимолиаш муфид бошад. Нахуст бояд ба ин суол посухи мушаххас дарёфт: Чӣ гуна касе метавонад тасаввур кунад, ки назароти Карл Поппер барои теолог муфид хоҳад буд? Ин суолро Бенҷамин Эллиотт (Benjamin Elliott) чунин посух додааст: "...Воқеъгароии (реализми) илмии Карл Поппер ба воқеъгароии (реализми) теологӣ ба қадри кофӣ яқсон, яъне мувозӣ (параллел) аст. Аз рӯйи шартҳои худӣ Поппер, руҳияи интиқодӣ метавонад ба ҳамон андоза моликияти олим, ки ба метафизика сару қор дорад, бошад, зеро Поппер онро ба худӣ олим ташвиқ мекард" [7, с.1-2]. Вале ин ба он андоза нест, ки Поппер ҳамчун теолог (файласуф) вучуди Худоро зеро суол набурда бошад ва онро аз нуқтаи назари шаккоқӣ ва аз ғалбери ақлгароии интиқодӣ нагузаронда бошад. Чун теолог ва теология бар он эътиқод аст, ки холиқи ҳама мавҷуди физикӣ ва метафизикӣ Худо аст ва ҷаҳон бидуни таъсири он ва бидуни вучуди он аз мутаҳарриқи аввал маҳрум мегардад, ки ин ғайриимкон аст. Масалан, агар математики бузурги олмонӣ Леополд Кронекер дар бораи математика: "Ададҳои табиӣ аз ҷониби Худо офарида шудаанд ва ҳама чизе дигар қори инсон аст", гуфта бошад, пас Карл Поппер: "Ададҳои табиӣ қори одамонанд. Онҳо маҳсули иловагии забони башарӣ, ихтироӣ ҳисоб кардан ва дигар амалҳои мухталиф низ маҳсули онҳост. Иловакунӣ низ ихтирооти инсонист, мисли зарб", гуфтааст [15, с.26-27].

Инчунин, Карл Поппер дар хусуси ҷустуҷӯ намудани Худо чунин ибрози андеша намудааст: "Ҷустуҷӯи Худо ҳалли мушкилот аст" [15, с.27] ва бори дигар исбот намудааст, ки андешаҳои Поппер барои теология ва теолог муфид хоҳанд буд.

Муносибати Поппер бо баҳсҳо дар фалсафаи илм, баҳусус интиқоди позитивизми мантиқӣ бар принципи тасдиқшавандагӣ, индуксия ва роҳҳои ҳалли пешниҳодкардаи \bar{y} , ба пажӯҳишҳои дигар соҳаҳо ва инчунин ба равишҳои фалсафаи дин низ таъсир гузоштааст. Аммо ҷолиб он аст, ки Поппер динро ҳамчун як мавзӯи ҷиддӣ, падидае, ки дар қори худ маъмул аст, мавриди баррасӣ қарор надодааст. Қисмати муҳимтарини баҳсҳои Карл Поппер дар хусуси илм ва ғайриилм, ҷаҳорҷӯбае, ки илмро аз ғайриилм ҷудо мекунад, ба шумор меравад, вале дар хусуси дин ва фалсафаи он мутамарказ набудани назароти \bar{y} ,

шубхаеро ба миён меоварад, ки оё ӯ теологияро илм мешуморад ё не? Чун ба ақидаи Андреева Л. ва Элбакян Е., наметавон теологияро илм шуморид, зеро яке аз ҷиҳатҳои муҳимми илм он аст, ки дар сурати пайдоиши таълимоти нави илм аз таълимоти кӯҳна метавон даст кашид, ҳол он ки ин кор дар теология имкон надорад, чун теология ҳикмати худро аз ваҳйии илоҳӣ мегирад, вале илм бошад, аз хиради инсонӣ. Ин хусусияти муҳимми фарқкунандаи илм аз теология аст [3, с.45].

Чуноне ки қаблан зикр намуда будем, Карл Поппер интиқоди худро дар хусуси дин ва фалсафаи ҳастии Худо равонаи теологияи масеҳӣ менамояд. Робитаи Карл Поппер ва теологияи масеҳӣ дар асоси робитаи он бо воқеият аст. Поппер ҳамеша боварӣ дошт, ки ҷаҳон ҷаҳони воқеист ва таҷрибаи мо дар бораи он таҷрибаи воқеист. Вай инро «реализми солим» меномид. Мафҳуме, ки мо дар ҷаҳони воқеӣ зиндагӣ мекунем, Поппер танҳо ба ақли солим муроҷиат мекард, гарчанде ки ӯ дурустии онро исбот карда наметавонист. Ӯ боварӣ дошт, ки коинот барои инсоният ҳамчун объекти асосии таҳқиқотӣ мавҷуд аст, то асрори он кашф гардад. Пас, вазифаи олим ҳамчун кӯшиши фаҳмидан ва тасвир кардани ин воқеият ба қадри имкон ба шумор меравад [7, с.2-3].

Теология низ воқеиятро ба тарзи солим қабул мекунад, аммо ба маънои каме дигартар. Теологияи масеҳӣ иддао менамояд, ки воқеияти Худо барои имтиҳони инсоният, махсусан дар шахсияти Исои Масеҳ пешниҳод шудааст. Мисли воқеияти ҷисмонӣ, ки ин эътиқоди солихро қабул ё рад кардан мумкин аст. Аммо барои онҳое, ки онро қабул мекунад, кори теологӣ вазифаи тавсифи воқеияти ба мавҷудияти он боваридошта мегардад. Мувозинат миёни эътиқоди асосии Поппер дар бораи воқеият ба ақидаи масеҳӣ якхела аст ва онҳо асоси татбиқи усули Попперро дар теология ташкил медиҳанд. Воқеият барои мо мавҷуд аст, мо қабули мавҷудияти онро интиҳоб мекунем ва то андозае ба тавсифи он майлу хоҳиш дорем [7, с.3].

Миёни Поппер ва теология дар робита ба дониши инсонӣ параллелҳои иловагӣ низ мавҷуданд. Поппер боварӣ дошт, ки тавсифҳои илмӣ ба воқеият шабоҳати муайян доранд, аммо ин монандӣ мутлақ нест. Вай минбаъд мегӯяд, ки ин камбудӣ барои мо мушкилоти воқеӣ эҷод мекунад. Масалан, мо намедонем, ки чӣ гуна оқибатҳои СПИД-ро баргараф кунем ё заминларзایی навбатии фалокатоварро пешгӯӣ намоем. Аммо барои он ки ҳаёт идома ёбад, мо аз болои беҳтарин назарияҳое, ки ба миён меоянд, кор мекунем. Ин назарияҳо назарияҳое мебошанд, ки ибтолпазирӣ нашудаад. Тавре ки дар боло зикр шуд, бо пешгӯии асоснок дар бораи ҳақиқат метавон дар илм пешравӣ кард ва то он даме, ки нодурустии онҳо исбот нашаванд, аз беҳтарин тахминҳо истифода бурдан аз манфиат ҳолӣ нест [7, с.3].

Баъзе масъалаҳои анъанавии фалсафаи дин, ба монанди масъалаи бадӣ, далелҳо дар бораи мавҷудияти Худо, парадокси қудрат ва ғайра ба масъалаҳои эътиқоди теологӣ дахл доранд. Ин таҳқиқот, гарчанде ки худ хеле муҳимманд, вале танҳо ёрирасони фалсафаи теология мебошанд. Чунончи қаблан зикр шуд, теология назария аст. Ва навиштаҳои теологӣ аз китобҳои муқаддас хеле фарқ мекунад. Намунаи хеле маъмулии чунин навиштаҷоти теологӣ китоби Густав Аулин «Имон ба калисои масеҳӣ» [11] метавонад бошад. Қисмҳои асосии ин асар «Худои зинда», «Аъмоли Худо дар Масеҳ» ва «Калисои Худо» ном доранд. Мо дар ин ҷо як кӯшиши хеле маъмулӣ ва анъанавии фароҳам овардани ҷаҳорҷӯбаи сохташуда барои маҷмуи эътиқодҳои диниро мебинем [9, с.196-197].

Инак, мо ба ҷаҳорҷӯбаи Поппер дар мавриди ҳастии Худо ва ибтолпазирӣ таҳрифсозии (falsification) он менигарем.

Ниҳоят, Поппер миёни илм ва усули бо ном илмӣ (усули “ба ном илмӣ-псевдонаучный метод. Усули ба ном илмӣ, псевдос – фаъолият ё таълимоте, ки ҷонибдорони он, назария ё таълимоти муайянеро ҳамчун таълимот ё назарияи илмӣ муаррифӣ менамоянд, аммо дар асл онҳо илман асоснок нестанд) [1, с.130-148] бо меъёри ибтолпазирӣ ва таҳрифсозии худ фарқ гузошт. Мушоҳидаи одилонаи Поппер ба метафизика, бешубҳа, илова хоҳад кард, ки псевдологӣ аз метафизика, дар маҷмӯъ, бо он фарқ мекунад, ки вай мақоми илмиро дуруст мешуморад, аммо назарияҳои худро ба ҳеҷ гуна ибтолпазирӣ ё таҳрифсозӣ пешниҳод намекунад [7, с.4]. Принсипи ибтолпазирӣи Поппер ба фалсафаи аналитикии дин таъсир расондааст. Яке аз пайравони назароти Карл Поппер Антони Флю, ба баҳси фалсафаи дин принсипи ибтолпазирӣро ворид сохт, то

нишон диҳад, ки иддаоҳои динӣ воқеӣ ва маълумотдиҳанда нестанд. Ӯ дар соли 1949 принсипи ибтолкириро нисбат ба этикод ба Худо, ки табиатро танзим мекунад ва *“моро дӯст медорад”*, татбиқ карда, онро дар шакли мақолаи илмӣ соли 1955 нашр намудааст [5, с.96-130].

Мавҷудияти Худо, ки як пешниҳод ва назарияи метафизикӣ аст, дар ниҳоят бидуни истидлоли илмист. Инчунин, масъалаи мавҷудияти кайҳон низ то кунун ба нуқтаи ниҳоии исботи худ нарасидааст. Баъзе вижагиҳои метафизикӣ мавҷуданд, ки ошкоро ботиланд, аммо баъзеҳо, ба монанди мавҷудияти Худо ва мавҷудияти кайҳон, сарфи назар аз кӯшишҳои муқаррар кардани муқобил, ҳам беасос ва ҳам ғайриилмӣ боқӣ мемонанд. Мавҷудияти Худо яке аз вижагиҳои асосии метафизикии бидуни истидлол ва сарпӯшида барои Поппер боқӣ мемонад ва ӯ таъкид мекунад, ки конструксияҳои теология низ нодурустанд (албатта, ин ибтолкири аз манзури Поппер як нуқсонӣ беше нест, аммо дар айни замон ноғузир аст) [7, с.4]. Ҳоло гуфтан кифоя аст, ки хусусияти нодурусти мавҷудияти Худо аслан ба истифодаи методологияи попперӣ дар теология халал намерасонад. Яъне, табиати беасос будани Худо хусусияти ибтолкири будани иддаои теологиро, ки меҳоянд ӯро тавсиф кунанд, хоҳиш намендиҳад, балки нисбат ба табиати беасос будани реализми космологӣ дар бораи коинот изҳороти эҳтимолан бардурӯғро боз медорад. Ҳуллас метавон гуфт, ки ҳам илми физика ва ҳам теология ба баъзе воқеият боварӣ доранд, ки онро ба маънои маҳдуд медонанд ва онро ҳадафи худ гузоштаанд, то беҳтар дарк намоянд. Ин ягонагии этикод дар бораи воқеияти тавсифшаванда, асоси истифодаи усули Попперо дар теология ташкил медиҳад [7, с.4-5].

Барои Поппер, ҷанбаи асосӣ равиши интиқодии баҳс буд, на озмоиши таҷрибавӣ. Назария метавонад ратсионалӣ бошад, яъне ҳамчун ақлгароёна интиқод карда шавад, бидуни ин ки ҳатман баҳше аз дунё, дунёи таҷрибавии илмӣ бошад. Ба унвони мисол, Ксенофан, ҳамчун файласуфе шинохта мешавад, ки бо гумонҳои метафизикӣ дар бораи худоҳо кӯшиши халли мушкилотеро, ки дар назди ӯ қарор дорад ҳал кунад, вале Поппер ӯро ҳамчун намунаи руҳияи интиқодӣ ситоиш намудааст [7, с.5]. Ҳанӯз 2500 сол қабл Ксенофан чунин ибрози андеша намуда буд: *“Ҳабашиён яздонаниро паҳнинӣ ва сиёҳ наққошӣ мекунанд. Фракиён мегӯянд, ки худоёнашон нилгунҷашму сурхмӯянд. Вале агар говҳо ё шерон, ё аспҳо ҳам даст медоштанд ва бо дастон менигоштанд ва ҳамчун одамон ҳайкал месохтанд, аспҳо худоёнро монанди асп тасвир менамуданд, говҳо худоёнро ба мисли гов менигоштанд. Ҳуллас, худоён ба онҳое мушабех мешуданд, ки онҳоро сохтаанд”* [2, с.376].

Қаблан низ зикр намуда будем, ки бо таъсири чуғрофӣ ва муҳит интиқодии Поппер нисбат ба дин, теология ва ҳастии Худо равонаи дини насронӣ мегардад, чуноне ки худӣ ӯ дар ин бора ибрози андеша намудааст: *“Пас, ҳар кадоми мо худоён ва ҷаҳони худашро аз дидгоҳи хеш ва мутобиқи суннатҳои ҷомеа ва тарзи тарбияи хеш мебинанд. Ҳеч каси мо аз ин тамоили зеҳнӣ дар қанор нест”* [2, с.377].

Агар масъаларо аз рӯйи меъёри ибтолкири ва таҳрифсозии Карл Поппер мавриди баррасӣ қарор бидиҳем, он вақт ду эҳтимоли қавӣ ба миён омадани мумкин аст:

1. изҳороти теологӣ ҳеҷ гоҳ наметавонад берун аз ҷомеаи масеҳӣ мавриди санҷишҳои эҳтимолии ибтолкири қарор гирад;

2. ҳамаи изҳороти теологӣ метавонанд аз берун, бахусус берун аз ҷомеаи масеҳӣ мавриди санҷишҳои эҳтимолии ибтолкири қарор гиранд.

Ҳарду эҳтимол дар ин маврид ботиланд. Ботил будани эҳтимоли дуюм, бо табиати беасос будани мавҷудияти Худо ба осонӣ нишон дода мешавад. Мавҷудияти Худо бояд ҳамчун як воқеияти метафизикӣ қабул карда шавад, то ҳамчун шарҳи асосии теология хидмат кунад, ҳамон тавре ки воқеияти кайҳон бояд пеш аз он ки илм ба тавсифи он оғоз кардааст, қабул карда шавад. Дар ҳоле ки бардурӯғ будани эҳтимоли дуюм эътироф шудааст, дар ин ҷо пешниҳод карда намешавад, ки танҳо як ибтолкирии эҳтимолии *“эҳтимолияти якум”* вучуд дораду халос.

Дарвоқеъ, баръакс будани эҳтимолиятҳо низ имконпазир аст. Чи қадаре ки шумораи зиёди роҳҳои ибтолкирии *“эҳтимолияти якум”* вучуд дошта бошанд, ҳамон қадар манфиати теологияи масеҳӣ зиёдтар аст [7, с.12-13]. Зарурати ба вучуд омадани ин ду эҳтимоли болозикр дар он аст, ки муҳокимаи “интиқодии теологӣ дар миёни муҳокимаҳои

ки парадигмаи масеҳӣ доранд”, бидуни ворид шудан ба ин чаҳорҷӯба дар ягон нуқтаи баҳс хеле душвор хоҳанд буд. Қаблан суоле бо чунин шакл гузошта будем, ки чӣ гуна касе метавонад тасаввур кунад, ки назароти Карл Поппер барои теолог ва теология муфид хоҳад буд. Якчанд роҳҳои вучуд доранд, ки методология ва назароти Карл Поппер метавонад ба теолог ва теологияи амаликунанда фоидаовар бошад. Бартарии аввалиндараҷае, ки теолог метавонад аз Поппер ба даст орад, ҷудо кардани мафҳуми ғояи теологӣ ва ҳуди Худо мебошад. Баъзан ғояҳои теологӣ дар амал тавре муносибат мекунад, ки ғӯё онҳо бо Худо яқсон бошанд. Равшан аст, ки ин боиси пайдо гаштани догматизми бениҳоят зараровар мегардад. Консепсияи Поппер дар бораи он ки ин ғоя самимона аст, вале ҳеҷ гоҳ қомилан воқеиятро ифода намекунад ва Поппер мехоҳад бифаҳмонад, ки ин ғоя мутафаккири масеҳиро аз зарурати муҳофизати ақидаҳои теологӣ ва ҳама гуна интиқодҳои бавучудномада озод мекунад [20].

Бартарии дуюм ин ёдраскуниҳои қавӣ аст, ки Поппер барои фурутанӣ зехнӣ медиҳад. Зарур будани фурутанӣ теологӣ одатан ба таври принципӣ эътироф карда мешавад, вале баъзан дар амал низ рад карда мешавад. Мисли ҳама риштаҳои ратсионализм, теолог бояд ҳамеша дар мадди назар дошта бошад, ки ӯ метавонад танҳо ба таври маҳдуд мавзӯи худро тавсиф кунад ва ҳатто эҳтимоли зиёди хато кардан низ дорад. Дарвоқеъ, чунин муносибат барои мутафаккири масеҳӣ, ки бо вазифаи асоснок кардани он, ки чӣ тавр қалисо дар гузашта баъзан «хато карда» буд, хеле озод аст.

Ниҳоят, бартарии сеюм он аст, ки дониши масеҳӣ ба таври муассир афзоиш хоҳад ёфт, агар теологҳо ба ҷуз садоқати шахсии худ ва таваҷҷуҳ ба воқеияти ҳуди Худо, воқеияти мушқилоти теологиро қабул кунанд ва ба ҳалли эҳтимолии пешниҳодшуда муносибати интиқодӣ дошта бошанд. Агар ба теолог имконият дода нашавад, ки ҳалли қуҳнаро интиқод кунад ва қарорҳои навро тахмин кунад, дониши масеҳӣ наметавонад ҳақиқати онро бартараф кунад ва ба сӯйи фаҳмиши беҳтари Худо ҳаракат кунад [7, с.18-19]. Теология бояд барои худ зиддияте дошта бошад. Агар теология ба монанди оне, ки Тертуллиан (Тезиси Тертуллиан -“пайравӣ мекунам, гарчи намефаҳмам”, ки ин дар умум маънои афзалияти эътиқод бар донишро дошт [3, с.31]) зикр кардааст, эътироф шавад, умуман аз доираи баҳси Поппер берун мебарояд [19, с.4-18]. Ниҳоят, анъанаи теологӣ, ки аз натиҷаи таҳқиқоти илмии теологӣ машҳури садаи гузашта Карл Барт бармеояд, тибқи он теология бояд танҳо ба ваҳйии илоҳӣ асос ёбад, ки наметавонад ба ҳеҷ гуна маҳдудиятҳо, аз ҷумла ба мисолҳои мантиқӣ тобеъ бошад [19, с.7].

Акнун ба фалсафаи дин ва масъалаи ҳастии Худо аз нигоҳи метафизикии Карл Поппер менигарем.

Назарияҳои, ки ба таври таҷрибавӣ санҷида намешаванд, то ҳол метавон онҳоро ба таври интиқодӣ баррасӣ кард. Метафизикаро ҳолӣ аз маъно номидан як тараф истад, Поппер – масалан, дар бораи мавҷудияти баъзе қонуниятҳо дар табиат, ҳамеша зикр мекард, ки эътиқоди метафизикиро соҳиб аст. Позитивистҳои мантиқӣ дар баробари як пешниҳод, ба мисли “*Худо вучуд дорад*” мегӯянд, ки ин як садои ҳолӣ аз маъност ё тасаввуроти беше нест, вале Поппер бошад, қайд мекард, ки ин як пешниҳодест, ки дорои маъно аст, шояд дуруст ҳам бошад, аммо аз сабабе ки ҳеҷ роҳе барои ибтоллазири он вучуд надорад, ин як пешниҳоди ғайриилмӣ ҳисобида мешавад [8, с.44-45].

Дар баробари бархӯрди Поппер бо пешниҳодҳои динии худ ба фалсафаи дин, инчунин ибораҳои фалсафаи муосири дин низ аз рӯйи мазмунашон ба таври хеле гуногун гурӯҳбандӣ шудаанд: яке аз теологони машҳури амрикоӣ Фредерик Ферре барои фалсафаи муосири дин, таснифоти зеринро пешниҳод мекунад, ки аз пешниҳодоти меъёри позитивистон хеле фарқият дорад: 1. ҳақиқати мантиқӣ; 2. ҳақиқати таҷрибавӣ (эмпирикӣ); 3. ҳақиқати назариявӣ; 4. Ҳақиқати метафизикӣ; 5. ҳақиқати динӣ [10, с.400-402].

Ин таснифот барои таъини фарқияти миёни ифодаҳои фалсафаи дин муҳим аст. Дар принципи санҷиши позитивистҳо сухан дар бораи тафтиши пешниҳодҳо дар бораи далелҳо меравад, на тафтиши ҳақиқатҳои мантиқии зарурӣ. Дар ин ҷо Чон Хик, файласуф ва теолог англис, ин тафовутро хеле муҳим арзёбӣ намуда, яқсон набудани санҷиш бо мафҳуми далели мантиқиро ҷонибдорӣ намудааст. Ба ақидаи ӯ, далелҳо дар бораи ин падида аз ҷиҳати мантиқӣ зарур нестанд [14, с.175].

Ҳамин тавр, Карл Поппер андешаи системативии диниро соҳиб набуда, аз ибрази он дар китобҳо ва мақолаҳои илмӣ худдорӣ намудааст. Агарчи Поппер худро дар ҷое агностик муаррифӣ мекунад ва дар ҷое динро ғайриилм мешуморад ва қоида бар он аст, ки ҷизе дар бораи вучуд доштани Худо наметонад, вале аз лиҳози эҳсосот, ки ҷузъе аз равшанӣи фалсафӣ ва равшанӣи динист [3, с.14-15], ӯ қувва ё мавҷуди мутлақро эҳсос мекунад, ки дар наҳоятӣ қор мо онро Худо ном мениҳем.

Муқаррир: Азизов К.Ҷ. - н.и.ф., ДД

АДАБИЁТ

1. Казаков М.А. Псевдонаука как превращенная форма научного знания: теоретический анализ / М.А. Казаков // *Философия науки и техники*. - 2016. -Т. 21. -№ 2. – С.130–148.
2. Поппер К.Р. Ҷомеаи кушода ва рақибони он. Ҷ. 2.: Замони пайғомбарони дуруғин: Гегел, Маркс ва ғайбдонони дигар / К.Р. Поппер. Тарҷумаи Р.З. Назариев аз забони русӣ. – Душанбе: Эр-Граф, 2020. – С. 242-244.
3. Саид С.Н. Диншиносӣ / С.Н. Саид, С. Аҳмадов, Қ. Нурулҳақов, Р. Назаров. Душанбе: Маориф, 2019. – 484 с.
4. Яхина, А.Р. Философия науки Карла Поппера / А.Р. Яхина. — [Текст: электронный] // *NovalInfo*, 2016. — № 47 — С. 306-308 — URL: <https://novainfo.ru/article/6458> (дата обращения: 05.03.2024).
5. Antony G. Flew. “Theology and Falsification”, / [Text] // *New Essays in Philosophical Theology*. (ed.), Antony Flew & Alasdair MacIntyre. London: SCM Press, 1955. pp. 96-130.
6. Antony G. Flew. “Theology and Falsification” *Philosophical Essays*, / [Text] //Ed. John Shosky, Maryland, Rowman & Littlefield Publishers, 1998, s. 41-45.
7. Benjamin Elliott. Falsifiable Statements in Theology: Karl Popper and Christian Thought. / [Text] // By Benjamin Elliott University of Aberdeen Department of Divinity and Religious Studies King's College ABERDEEN, AB24 3FX. 2005, p.2-3.
8. Bryan Magee. Karl Popper'in Bilim Felsefesi ve Siyaset Kuramı / [Metin] // Çeviren: Mete Tunçoy Remzi Kitabevi, Ankara Caddesi, 93 - Istanbul, 1990. ss. 44-45. [Брайан Маги. Фалсафаи илм ва назарияи сиёсии Карл Поппер. / [Матн] //Тарҷумаи Мете Тунҷой, нашриёти “Ремзи”, хиёбони Анкара / 93. Истанбул, 1990. – С.44-45.]
9. David E. Schrader. Karl Popper as a Point of Departure for a Philosophy of Theology. / [Text] // *International Journal for Philosophy of Religion*, Published by: Springer, 1983, Vol. 14, No. 4 (1983), pp. 193-201. – P.196-197.
10. Frederick Ferré. Basic Modern Philosophy of Religion. / [Text] // By Frederick Ferré. New York, Charles Scribner's Sons. 1967. pp. 400-402.
11. Gustav Aulen, *The Faith of the Christian Church*, / [Text] // Trans, by Eric Wahlstrom. Philadelphia: Fortress Press, 1973.
12. Hans Albert, “Religion, Science and the Myth of the Framework”, *Critical Rationalism, Metaphysics and Science: / [Text] //Essays for Joseph Agassi, C. I, Ed. I.C. Jarvie, Nathaniel Laor, Dordrecht, Kluwer Academic Publishers, 1995, p.41-59;*
13. Jarvie I.C., Laor N. “The Philosopher as All-Rounder: Introduction to Volume I”, *Critical Rationalism, Metaphysics and Science: / [Text] //Essays for Joseph Agassi, C. I, Ed. I.C. Jarvie, Nathaniel Laor, Dordrecht, Kluwer Academic Publishers, 1995, p. XXI.*
14. John Hick. *Faith and Knowledge*. / [Text] // By John Hick. Second edition(Cornell University Press) MACMILLAN PRESS, 1966. – P.175.
15. Karl Popper. *All Life is Problem Solving*. / [Text] //By Karl Popper. 1st Edition, Routledge, LONDON AND NEW YORK. 1999, p.131-132.
16. Karl Popper. *Quest Unended: An Autobiography Intellectual* / [Text] //By Karl Popper. London-New York, Roudledge, 2002, p.30-39.
17. Karl Popper. *The Logic of Scientific Discovery* / [Text] // By Karl Popper. This edition published in the Taylor & Francis e-Library, 2005. p.480.
18. Nathaniel Laor, “Religion and Rational Philosophy: Coming of Age”, *Critical Rationalism, Metaphysics and Science: / [Text] //Essays for Joseph Agassi, C. I, Ed. I.C. Jarvie, Nathaniel Laor, Dordrecht, Kluwer Academic Publishers, 1995, p.91-129.*
19. Schrader, D.E. *Frankfurt and Descartes: God and logical truth* / [Text] // By Schrader, D.E. *Sophia* 25, 1986. p.4–18.
20. Scott Hahn. *First Comes Love: Finding Your Family in the Church and the Trinity*. / [Text] // By Scott Hahn. New York: Doubleday, 2001. – 224 p.
21. Tom Settle, “You Can’t Have Science as Your Religion!”, *Critical Rationalism, Metaphysics and Science: / [Text] //Essays for Joseph Agassi, C. I, Ed. I.C. Jarvie, Nathaniel Laor, Dordrecht, Kluwer Academic Publishers, 1995, p.59-90.*

КАРЛ ПОППЕР ВА МУНОСИБАТИ ИНТИҚОДИИ Ӯ БА МАСЪАЛАИ ҲАСТИИ ХУДО

Муаллиф дар мақолаи мазкур бо дарназардошти яке аз машхуртарин назарияҳои фалсафии замони муосир, назарияи “ратсионализи интиқодӣ”, ки тавассути файласуфи машхури қарни гузашта Карл Поппер ба системаи фалсафаи илм ворид гардидааст, мавриди омӯзишу баррасӣ қарор дода, таъсири ин назарияро ба фалсафаи дин дар миён гузоштааст. Муаллиф бо истифода аз адабиётҳои асосие, ки файласуф

ба нашр расонидааст, зикр менамојад, ки Карл Поппер ба дин назари систематикӣ надорад. Аз ҳамин лиҳоз, Поппер дар таълимоти худ динро ҳамчун зербахши метафизика баррасӣ намудааст. Таҳқиқоти мазкур собит месозад, ки назари Поппер ба дин бо диди метафизикии ӯ комилан мувофиқат мекунад. Ба таври умуми хангоми омӯзиши назароти Поппер ва муносибати ӯ ба фалсафа ва дин, бояд бархӯрди ӯро дар мавриди *“мулоҳизаҳои метафизикӣ қаблтар аз мулоҳизаҳои илмӣ мебошанд”*, ба инобат гирифта, сипас мавриди омӯзиш ва баррасӣ қарор диҳем. Муаллиф дар мақолаи мазкур қайд менамојад, ки муносибати Карл Поппер ба дин ва фалсафаи дин бо усулу баҳсҳои интиқодӣ дар фалсафаи илм, бахусус интиқодҳои позитивизми мантиқӣ ба принсипи тасдиқшавандагӣ ва роҳҳои ҳал ва чаҳорчӯбаи (меъёр)– и пешниҳодкардаи ӯ, ба пажӯҳишҳои дигар соҳаҳо, махсусан ба равияҳои фалсафаи дин низ таъсир гузоштааст. Поппер, дар ҳоле ки миёни илм ва ғайриилм фарқ гузоштааст, эътиқод бар он дорад, ки ҳатти миёни онҳо дақиқ ва равшан нест. Маҳз ба ҳамин хотир, дар мақолаи мазкур ҳатти миёни илм ва ғайриилм дар хусуси метафизика ва фаҳмиши фалсафаи дин дар таълимоти фалсафии Карл Поппер мавриди омӯзиши амиқ қарор гирифтааст.

Калидвожаҳо: Карл Поппер, ҳақиқат, ҳақиқати мутлақ, маърифат, назария, ратсионализм, ратсионализми интиқодӣ, ҳастӣ, ҳастии Худо, дин, муносибат бо дин, фалсафаи дин.

КАРЛ ПОППЕР И ЕГО КРИТИЧЕСКОЕ ОТНОШЕНИЕ К ПРОБЛЕМЕ СУЩЕСТВОВАНИЯ БОГА

В данной статье автор рассмотрел одну из самых известных философских теорий современности, теорию «критического рационализма», которая была введена в систему философии науки через размышления известного философа прошлого века Карла Поппера и обсудил влияние этой теории на философию религии. Используя основные труды, изданные философом, автор отмечает, что у Карла Поппера нет системного взгляда на религию. Отмечается, что с этой точки зрения Поппер рассматривал религию как подраздел метафизики в своем учении. Данное исследование доказывает, что взгляд Поппера на религию полностью соответствует его метафизическому взгляду. В целом можно сказать, что при изучении взглядов Поппера и его отношений к философии и религии следует принимать во внимание, а затем изучать и обсуждать его подход относительно того, что «метафизические соображения предшествуют научным соображениям». В данной статье автор указывает на отношение Карла Поппера к религии и философии религии и его методы и критическую дискуссию в философии науки, особенно - критике логического позитивизма по принципу проверяемости решений и рамок (критериев), предложенных им, на исследования в других областях, которые особенно повлияли на направления философии религии. Хотя Поппер и проводил различие между наукой и ненаукой, он считает, что грань между ними не является точной и ясной. По этой причине в данной статье глубоко изучены грань между наукой и ненаукой относительно метафизики и подход к философии религии в философском учении Карла Поппера.

Ключевые слова: Карл Поппер, истина, абсолютная истина, познание, теория, рационализм, критический рационализм, существование, существование Бога, религия, отношения с религией, философия религии.

KARL POPPER AND HIS CRITICAL ATTITUDE TO THE PROBLEM OF THE EXISTENCE OF GOD

In this article, the author examined one of the most famous philosophical theories of our time, the theory of “critical rationalism,” which was introduced into the system of philosophy of science through the thoughts of the famous philosopher of the last century, Karl Popper, and discussed the influence of this theory on the philosophy of religion. Using the main works published by the philosopher, the author notes that Karl Popper does not have a systematic view of religion. It is noted that from this point of view, Popper considered religion as a subsection of metaphysics in his teaching. This study proves that Popper's view of religion is fully consistent with his metaphysical view. In general, it can be said that when studying Popper's views and his relationship to philosophy and religion, his approach that “metaphysical considerations precede scientific considerations” should be taken into account, and then studied and discussed. In this article, the author points to Karl Popper's attitude to religion and philosophy of religion and his methods and critical discussion in the philosophy of science, especially the criticism of logical positivism on the principle of verifiability of solutions and frameworks (criteria) proposed by him, to research in other areas that are especially influenced the directions of philosophy of religion. Although Popper made a distinction between science and non-science, he believes that the line between them is not precise and clear. For this reason, this article deeply examines the line between science and non-science regarding metaphysics and the approach to the philosophy of religion in the philosophical teachings of Karl Popper.

Keywords: Karl Popper, truth, absolute truth, knowledge, theory, rationalism, critical rationalism, existence, existence of God, religion, relations with religion, philosophy of religion.

Маълумот дар бораи муаллиф: *Шодиев Комрон Олимҷоновиҷ* – Донишгоҳи давлатии Данғара, муаллими калони кафедраи фанҳои гуманитарӣ. **Суроға:** 735320, ноҳияи Данғара, Ҷумҳурии Тоҷикистон, кӯчаи Марказӣ, 25. Телефон: (+992) 004666765; E-mail: komronshodiev92@gmail.com

Сведения об авторе: *Шодиев Комрон Олимджоновиҷ* – Дангаринский государственный университет, старший преподаватель кафедры гуманитарных дисциплин.. **Адрес:** 735320, Дангаринский район, Республика Таджикистан, улица Маркази, 25. Телефон: (+992) 004666765; E-mail: komronshodiev92@gmail.com

Information about the author: *Shodiev Komron Olimjonovich* – Dangara State University, Senior Lecturer at the Department of Humanities. **Address:** 735320, Dangara district, Republic of Tajikistan, Markazi street, 25. Phone: (+992) 004666765; E-mail: komronshodiev92@gmail.com

Субҳонзода С.И.

Донишгоҳи давлатии Бохтар ба номи Носири Хусрав

Мафҳумҳои фалсафии муосирро тавассути призмаи кулл, махсус ва мучаррад таҳқиқ карда истода, чузъҳои онтологӣ, гносеологӣ ва ҷаҳонбиниро дар онҳо ҷудо карда истода, таҳмин кардан қомилан мантиқист, ки дараҷаи муаррифии мафҳумҳои мазкур гуногун хоҳад буд. Дар баъзе ҷараёнҳо ва самтҳои фалсафӣ қабули кулл метавонад ба андозаи бештар баргарӣ дошта бошад, дар баъзеи дигар – қабули мучаррад. Шартият ва догматизми маъруфи таснифи ҷараёнҳои фалсафии муосирро дар ин замина пазируфта истода, бо вучуди ин мо қўшиш мекунем, ки равияҳои фалсафии муосирро на танҳо аз рӯи принсипи таърихӣ, балки аз рӯи принсипи тасаввур қардан дар ҳар кадоми онҳо тақсим кунем ва мувофиқи он тасниф диҳем, аз як тараф, аксепти умумӣ ва мучаррад, аз тарафи дигар, тафовути концептуалии чузъҳои онтологӣ, гносеологӣ ва ҷаҳонбинӣ (идеологӣ).

Тавре дар боло қайд кардем, аз ҳама ҷанбаҳо бояд маҳз ҷанбаи онтологӣ тасвири олам мантиқан асосӣ, замина, ибтидоӣ бошад. Тавре бисёре аз муаррихони фалсафа қайд мекунанд [1, с.16; 2, с.134; 3, с.32], дар гуфтори онтологӣ, дар ниҳояти қор, проблемаҳои ҳам масъалаҳои гносеологӣ ва ҳам ҷаҳонбинӣ дарк мешаванд. Дар робита ба ҷанбаи онтологӣ тасвири олам, албатта, сатҳи кулл аҳаммият ва тавачҷуҳи бештар дорад. Бинобар ин, ҳамчун нуқтаи ибтидоии таҳлил сатҳи умумии ҷиҳати онтологӣ тасвири оламо мегирем, ки он тавассути категорияи ҳастӣ ифода меёбад.

Таҳлили фалсафии ҳастӣ дар асрҳои XIX ва XX аз ҷониби муҳаққиқони зиёде сурат гирифтааст. Илова ба М.Ҳайдеггер, ки ҳастиро на танҳо ва на он қадар аз тариқи призмаи функсияҳои категориалӣ, балки ба воситаи ҳастии инсон асоснок мекунад, мутаносибан ба мушкилоти хос ва мучаррад дар мавҷудияти инсон наздик шуда, масъалаҳои ҳастӣ дар мафҳумҳои як қатор муҳаққиқони дигар мавриди таҳқиқ қарор гирифтаанд. Дар назди худ вазифаҳои махсуси таърихӣ фалсафӣ нагузошта, пеш аз ҳама, мафҳуми ҳастии Н.Ҳартманро, ки аз бисёр ҷиҳат баёнҳои паёмҳои концептуалии метафизикии файласуфони дар боло зикршуда мебошад, баррасӣ хоҳем кард [7, с.7].

Вай дар асари худ «Метафизикаи дарк» қайд мекунад, ки ҳуди субъекти амали маърифатӣ берун аз амали дарк қарор дошта, ҳастии воқеиро асоснок мекунад [8, с.113]. Ҳартман дар пажӯҳиши «Имконият ва воқеият» фаҳмиши худро дар бораи ҳастӣ ҳамчун воқеият ошкор мекунад, ки атрибути ногузир ва мучарради он таъсирбахшӣ аст [7, с.125]. Таъсирбахшӣ худро ҳамчун гузариши имкон ба воқеият шарҳ медиҳад ва ҳамзамон худро ҳамчун «сифати ҷудонашавандаи воқеият» ифода мекунад [9, с.127]. Ҳартман дар асари худ «Дар бораи асосҳои онтология» қайд мекунад, ки дар дарк (аз ҷумла дарки илмӣ) ҳангоми тавсифи ҳама гуна қабатҳои гуногуни «ашёҳои объективӣ» ҳуди ҳастӣ, ҳуди таъсирбахшӣ «танҳо бавосита дида мешавад», дар ҳоле ки дар амалҳои эмотсионалии трансценденталӣ «охирин худро бевосита ба мо муаррифӣ мекунад» [10, с.361]. Умуман, амалҳои эмотсионалӣ-трансценденталии субъект, ба ақидаи Ҳартман, тасдиқи устувори он аст, ки ҳуди воқеият, ҳақиқат, ҳастӣ «бешубҳа, ҳамчун воқеияти объективӣ пеш аз ҳуди субъекти дарк ва берун аз он мавҷуд аст» [10, с.364], аммо аксаран ҳуди воқеият танҳо «ҳамчун воқеияти объективӣ ғайриратсионалӣ» зухур мекунад [10, с.378].

Дар тадқиқоти фундаменталии худ «Сохтори ҷаҳони воқеӣ» [9, с.62] Ҳартман тезисро дар бораи иерархӣ ва «дараҷанок» будани ҳуди олам, мавҷудият, ҳастӣ ҳулоса мекунад. Миёнаравӣ байни сатҳҳои гуногуни иерархия (табиати ғайриорганикӣ, ҳаёт, ҳастии равонӣ ва ҳастии руҳӣ) бо қонунҳои махсуси табақабандии мавҷудот муайян карда мешавад. Ҳартман дар бораи «қонуни бозгашт», ки мавҷудияти намунаҳои махсуси қабатҳои поёнии ҳастиро дар болотаринҳо муайян мекунад, дар бораи «қонуни нав», ки баръакс, хусусиятҳои болоро дар робита ба поён таъкид мекунад, дар бораи «қонуни масофа», ки хусусияти хоси шартиятро дар ҳар як қабати алоҳидаи ҳастӣ муайян

мекунад, сухан меронад. Ҳартман таъкид мекунад, ки ҳарчанд эҳсосоти инсонӣ тавассути ҷаҳони ботинии инсон таҷассум ёфта бошад ҳам, «моҳияти аслии онҳо дар объективияти тартиботи объективии он аст, ки аз доираи амалҳои субъективии инсонӣ хеле берун меравад» [9, с.74]. Охириҳо ҷуз арзишҳо чизе нестанд. Яъне, муносибатҳои арзишӣ ба ғайр аз «қутби субъектӣ» ҳуди объективиро дар шакли «объектҳои қасдӣ» фаро мегирад.

Ҳатман хоҳиши муайян кардани тамоми махсусияти фалсафаро тавассути «асосноккунии таҳкурсии ибтидоӣ, ки ҳастӣ бояд ба ҳайси он баромад намояд», равшан нишон медиҳад [9, с.76]. Зиёда аз ин, ӯ дар осори худ борҳо аз зарурати «онтологизатсияи ҳуди фалсафа», ҷудокунии рафти метафизикии фикр, ки «ба дарки моҳияти умумӣ дар ҳастӣ оварда мерасонад» сухан меронад [9, с.81]. Тавре ки Ҳартман қайд мекунад, назарияи муосири дарк тамоюли комилан даст кашидан аз онтологияро дорад, ки ин аслан нодуруст аст. «Мо ба масъалаи пештараи онтология расидем, яъне илме, ки замоне ба хоҳири назарияи дарк як сӯ партофта шуд ва дар охир комилан аз он даст кашида шуд» [11, с.126], «ҳеч кас ба хоҳири тафаккур фикр намекунад, ин тафаккури бефоида хоҳад буд. Баръакс, ҳуди тафаккур ба хоҳири чизи дигар вучуд дорад. Ва ин дигар мавҷудият аст» [11, с.143]. Принсипи инқилобии Ҳартман чунин садо медиҳад: «аз онтологияи умумӣ ба воситаи танқиди гносеологии он ба онтологияи нав» [11, с.146]. Маҳз тавассути онтология мо бояд ҳам назарияи дарк ва ҳам назарияи арзишҳо ва тамоми методологияи рушди илмро ба даст орем [11, с.271].

Қайд кардан бамаврид аст, ки Ҳартман ҳамчун пояи тамоми арзишҳо, амалҳои дарки ратсионалӣ ва ирратсионалӣ «сентенсияи умумии онтология»-ро [9, с.17] ё чӣ тавре ки мо нисбат ба схемаи худ мегӯем, сатҳи умумии ҷиҳати онтологии тасвири оламро мегузорад. Сентенсия - (аз латинӣ *sententia* – андеша, ҳукм), мақоми муҳтасари умумӣ, асосан дорои мазмуни ахлоқӣ, дар шакли индикативӣ ё императивӣ («ченак аз ҳама муҳим», «худро бидон»). Тавассути сентенсияи дар боло зикршуда Ҳартман ҳам қонунҳои умумии инкишофи ҳастиро (қонуни бозгашт, қонуни нав, қонуни масофа) ва ҳам пояҳои идеологии тасвири оламро ошкор мекунад [9, с.86].

Ҳатман мепурсад, ки «умуман ҳастӣ чист?» ва мегӯяд: «Мо наметавонем бо роҳи суннати фалсафаи классикӣ равем ва ҳастиро тавассути шаклҳои абстраксии он дарк кунем, аммо дар ихтиёри мост, ки охириро тавассути қабатҳои бунёдии он дарк кунем» [9, с.6]. Яъне, метафизика бояд тавассути дарки сохтори табиӣ сайёра, ки ҳудаш бисёрқабата аст, сохта шавад. «Чор қабати асосӣ вучуд дорад: ҷисмонӣ-моддӣ, органикӣ-зинда, маънавӣ, таърихӣ-маънавӣ. Ҳар яке аз ин қабатҳо қонунҳо ва принципҳои худро доранд. Қабати болоии ҳастӣ пурра дар болои қабати поёни сохта мешавад, вале онро танҳо қисман муайян мекунад» [9, с.139]. Ҳартман қонунҳо ва принципҳои алоҳидаи ҳар як қабати ҳастиро зикр мекунад, аммо онҳоро пурра тавсиф намекунад. Вай фақат принсипи детерминизмро, ки дар қабати ҷисмонӣ ва моддӣ ҳастӣ ба амал меояд ва принсипи «детерминантҳои экстракаузӣ»-ро, ки таҷассуми худро дар қабати равонии ҳастӣ пайдо мекунад, ба таври муфассал баррасӣ мекунад.

Бо вучуди ин, дар асоси мантиқи умумии баррасии мафҳуми ӯ, биёед ба таври сохторӣ «унсурҳои» асосии онтологияи Ҳартманро муайян кунем. Мо ҳастиро, ки Ҳартман тафсир кардааст, ба сатҳи умумии ҷанбаи онтологии тасвири олам нисбат медиҳем; қабатҳои ҷисмонӣ-моддӣ, органикӣ-зинда, равонӣ ва таърихӣ маънавии ҳастиро метавон ба сатҳи махсуси ҷиҳати онтологии тасвири олам мансуб донист; мо қонуни бозгашт, қонуни нав ва қонуни масофаро ба сатҳи умумии ҷиҳати гносеологии ҷаҳонбинӣ нисбат медиҳем, дар ҳоле ки принсипи детерминизм ва принсипи «детерминантҳои экстракаузали» бояд ба сатҳи махсуси ҷиҳати гносеологии ҷаҳонбинӣ мансуб дониста шаванд.

Қайд кардан бамаврид аст, ки мафҳуми кулл дар онтологияи Н. Ҳартман, ки тавассути категорияи ҳастӣ амалӣ мегардад, ба андешаи мо, дар ташаккул ва инкишофи чунин равияи фалсафии бонуфузи нимаи аввали асри 20 ҳамчун феноменология [12, с.572] нақши назаррас бозидааст. Э.Гуссерлро асосгузори ин самти фалсафӣ медонанд. Феноменология дар асл як соҳаи эҳтимолан бепоёни таҳқиқоти онтологӣ, гносеологӣ, методологӣ, идеологӣ ва умуман, таҳлили фалсафии ҳама гуна мушкилот тавассути таҳлили махсуси падидаҳои шуур мебошад. Яъне, «ҳар тафаккури ибтидоӣ сарчашмаи

воқеии дарк аст» ва ин чуз «принсипи тамоми принципҳои фалсафаи муосир» чизи дигаре нест» [13, с.14]. «Танҳо бо бозгашт ба манобеи аслии тафаккур ва дарки моҳиятҳое, ки аз онҳо бармеояд, суннатҳои бузурги фалсафаро ҳифз ва таҷдид кардан мумкин аст» [13, с.27]. Гузашта аз ин, фалсафа мукамалтарин таҳлили феноменологиро бо дидани моҳияти чизҳои гуногун анҷом дода, худро ба «муносибати содалавҳонаи зиндагии рӯзмарра ва илмҳои табиатшиносӣ» муқобил мегузорад [13, с.24]. Таҳлили феноменологӣ аллакай дар аввал ба масъалаи дода шудани олам ҳамчун воқеияти объективӣ шубҳа мегузорад. Ин гуна тезисҳо ҳамчун шарҳи муносибатҳои табиӣ шуури мо амал мекунад. Тавассути редуксияи феноменологӣ бояд шуури ҳар як субъект аз чунин муносибатҳо пок карда шавад. Тавре Гуссерл қайд мекунад: «Мо тезиси умумиро, ки ба муҳити табиӣ тааллуқ дорад, аз таассурбахшӣ маҳрум карда, дар як вақт ҳама чиз ва ҳар чизеро, ки дар он фаро мегирад, аз таъсирбахш маҳрум месозем - аз ин рӯ, мо тамоми «олами табииро» аз аҳаммият маҳрум мекунем» [13, с.41]. Натиҷаи таҷрибаи усули редуксияи феноменологӣ «гузаштан ба майдони таҳқиқоти «шуури соф» мебошад» [14, с.251].

Гуссерл кӯшиш мекунад, ки контрибусияҳо (хусусиятҳои хоси «шуури пок»-ро), ки ба онҳо «чараён» (яъне шуур бебозгашт, дар чараёни фазои мантиқӣ, чараён, иҷрои доимӣ аст) ва феноменологӣ будани шуурро (он ҳамеша бо баъзе ҳодисаҳо пур аст ва чараёни ҳодисахоро ифода мекунад) мансуб мекунад. Зиёда аз ин, дар феноменология ҳамчун таълимоти шуур бояд болоравӣ аз падидаи бевосита дар тааассурот додашуда ба падидаи «тафарруҷ кардашуда» бошад. «Ҳар як таассуроти равонӣ дар роҳи редуксияи феноменологӣ ба падидаи пок мувофиқат мекунад, ки моҳияти имманентии онро ҳамчун воқеияти объективӣ мутлақ нишон медиҳад» [15, с.162].

Яке аз муҳимтарин хислатҳои шуур интенционалии он ҳамчун тамоюли доимӣ ба «моддиёти интенсивӣ» муайян мебошад (ба сифати охирин на танҳо объектҳои пешбинишуда, балки ададҳо, навъҳои гуногуни «сохтор ва шаклҳои идеалӣ» низ баромад карда менамоянд). Гуссерл дар қорҳои минбаъдаи худ дар бораи «функсияи ташкилкунандаи шуур» менависад [16, с.86], ки ба воситаи он на танҳо чизҳо, қисмҳо ва ашёҳои гуногун ба вучуд меоянд, балки «муваққатии соф, байнисубъективияти «Ман»-ҳои дигар, шаклҳои гуногуни олами ботинии онҳо, шаклҳои таъсири мутақобилаи онҳо ва ғайра низ ба вучуд меояд» [16, с.115].

Гуссерл пайравони зиёде дошт, ки идеяҳои ӯро инкишоф доданд, дигаргун сохтанд, ба таври эҷодӣ модернизатсия карданд, амиқтар карданд. Ба чуз аз М.Хайдеггер ва Ч.П.Сартр, ки мо дар поён фарзияҳои онҳоро баррасӣ хоҳем кард, таъсири Гуссерлро М.Шелер ҳис кардааст, ки ба ақидаи ӯ феноменология нишонҳои як навъ махсуси танзимоти биниши руҳӣ мебошад, ки ба воситаи он субъект «фактҳои феноменологиро» дарк мекунад [6, с.214]. Ҳосили ҷамъи ин далелҳо «табиӣ» (худмаълумот, ҳаёт) ва «илмӣ» (фактҳои аз рӯйи объект сохташуда) мебошанд. Тавассути «мантиқ»-и ошкор намудани далелҳои феноменологӣ Шелер феноменологияи эҳсосоти инсонӣ, арзишҳои ахлоқӣ ва инсонро дар инсон инкишоф додааст [6, с.218].

Фикру ақидаҳои феноменологиро дар ақидаҳои фалсафии М.Мерло-Понти бо мафҳуми дарки феноменологӣ ва асосҳои масъалаҳои марбут ба олами ҳаёт, ҳастӣ дар олам ва ғайра [17, с.28]; Е.Левинс, ки масъалаи сохти феноменологияи дигарро меомӯзад [18, с.9]; М.Дюфрен масъалаҳои эстетикаи феноменологиро таҳия мекунад [19, с.183], мушоҳида кардан мумкин аст.

Дар ИМА дар нимаи дууми асри 20 феноменология дар таҷқиқоти А.Гурвич, ки пеш аз ҳама, феноменологияи шуурро инкишоф додааст; Ч.Уайлд, ки «феноменологияи реалистӣ» ва назарияи олами феноменологиро меомӯзад; А.Шутс, ки проблемаҳои сотсиологияи феноменологиро таҳлил мекунад; М.Натанзон, ки проблемаҳои эстетикаи феноменологиро қор карда мебарояд; Д.Смит ва Р.Мак, ки бо феноменологияи аналитикӣ ва проблемаи интенционализм машғуланд, пешниҳод гардидаанд.

Дар Олмони муосир ақидаҳои феноменологӣ, пеш аз ҳама, дар таҳқиқоти Б.Валденфелс ва К.Хелд (феноменологияи экзистенциалӣ); Л.Эли ва П.Янсен (масъалаҳои марбут ба феноменологияи шуур) ва ғайра [12 с.162] пешниҳод гардидаанд.

Феноменологияро ҳамчун яке аз барҷастатарин чараёнҳои фалсафии қарни 20 ба қадом «ҷанбаи сохтори» тасвири олам мутобик кардан мумкин аст ва дар маҷмӯъ чунин

баёни савол то кадом дараҷа мантикӣ аст? «Сарчашмаҳои методологӣ»-и худи феноменологияро муфассалтар дида мебароем. Дар аввал субъекти дарк бояд «муносибатҳои содалавҳона дар ҳаёти рӯзмарра ва илмҳои табиатшиносӣ»-ро бартараф намояд [13, с.18]. Яъне, «марҳилаи» ибтидоии ҳаракати феноменологӣ ду фарзия аст: якум ин ки, субъекти ҳар як дарк ба муносибатҳои табиӣ шуури ӯ тобеъ аст ва дуюм, ин гуна муносибатҳои табиӣро бо боло рафтан ба шуури «пок», «равшан» бартараф кардан мумкин аст [13, с.21]. Аммо муносибатҳои табиӣ дар ибтидо мавҷудбудаи шуури субъекти дарк аслан чист? Ҷавоб аз худ бармеояд: «Муносибатҳои табиӣ шуури мо ҳамеша ба падидаҳои нигаронида шудаанд» [14, с.16]. Аммо, ҷуноне ки маълум мешавад, падидаҳои на танҳо нуктаи ибтидоии тамоми ҳаракати феноменологӣ, балки ба андозаи муайян натиҷаи он мебошанд. Муносибатҳои содалавҳонаи шуурро бартараф намуда, мо тавассути редуксияи феноменологӣ аз «падидаи бевосита додашуда ба падидаи «камшуда» боло меравем» [14, с.22]. Ҷуноне ки Э.Гуссерл қайд мекунад, «ба ҳар як таассуроти равоӣ падидаи соф мувофиқ аст» [20, с.8].

Комилан мумкин аст, ки тамоми амалҳои ҳаракати феноменологӣ аз зухуроти муайяне, ки аз зухуроти муносибати табиӣ ва содалавҳона сар карда, то «падидаҳои редуксияшуда», ки «шуури пок»-ро сер мекунад, ба таври возеҳ равшан гарданд. Дар ҳақиқат, агар мо ба контрибутсияи асосии шуури муайянкардаи Гуссерл назар андозем, пас дар ҳама ҷо шартҳои феноменологии онро мебинем: масалан, «ҷараён»-и шуур. Шуур ҳамеша ҷараён аст, аммо ҷараёни чӣ? Ҷараёни падидаҳои феноменологияи шуур. Шуур ҳамеша аз падидаҳои муайян «пур» мешавад, яъне қасдан аст. Шуур ҳамеша самтро ифода мекунад, аммо самт ба кучо? Ба феноменҳо. Ҳатто вазифаи бунёдии шуур бе падидаҳои иҷро шуда наметавонист, зеро ташкилкунӣ дар шуур ҳамеша тавассути «падидаҳои редуксияшуда» ба амал меояд [13, с.165]. Ба ҳамин тариқ, то як андоза метавон гуфт, ки тамоми сарват ва гуногунии тадқиқоти феноменологӣ (аз равияҳои мактабҳои асосии фалсафӣ то редуксияи феноменологии шахс) ҳамеша бо «падида»-и муайян чудо мешавад. Моҳияти охириро қатъиян ошкор намуда, имкони ба ин ё он «шуъбаи сохтори» тасвири олам нисбат додани феноменологияро асоснок мекунем.

Бояд гуфт, ки худи Гуссерл тафсири табиӣю илмӣю падидаро ҷудо мекунад, дар ин маврид падида ҳамчун «чизе гирифташуда, ки бевосита дар таҷрибаи эҳсосӣ якҷоя бо сифатҳои алоқа ва муносибатҳои пайдо мешавад, гузашта аз ин, зухури чизҳои дар тафаккури нафсонӣ бо он аст, ки онҳо дар худи онҳо чӣ гунаанд, зеро чизҳои ҳисшаванда танҳо зухуранд ба он маъно, ки табиати ҳақиқӣ худро тавассути онҳо эҳсос мекунад» [20, с.22]. Гуссерл барои ошкор намудани фаҳмиши ҳақиқии падида кӯшиш намуда истода, онро «на танҳо ҳамчун ҷиҳати муайяни чизе, ки дар дарк ба мо дода шудааст, муайян мекунад, балки охириро, инчунин, ба мисли мучарради, ки ба тағйирёбии тафаккур, мазмуни пок, мучарради шуур фаро гирифта шудааст, тавсиф мекунад, ки онҳоро бе робитаи имконпазири онҳо бо олами физикии воқеӣ таҳқиқ кардан мумкин аст» [20, с.118]. Барои Гуссерл падида «он чизест, ки худро ба таври эътимодбахш ва равшан нишон медиҳад» [20, с.119].

Падидаро ба ин тариқ тафсир намуда истода, ба эътимодноӣ, шаффофият ва возеҳ будани охири мурочиат намуда истода, қайд мекунем, ки зухури падида (инчунин худи ашё, ки падидаро ошкор мекунад), пеш аз ҳама, тавассути мантиқи мучаррад ва алоҳида ифода меёбад. Ба ибораи дигар бо дарназардошти контексти дар боло тавсифшудаи падида, он бояд маҳз аз ҷониби категорияи мучаррад асос ёбад, зеро падида ҳамчун як падидаи мучаррад худро ифода мекунад. Худи феноменология ҳамчун таълимоти падидаҳои, гӯё имкони мавҷудияти маҷмуи мухталифи ҳар гуна падидаҳоро ифода намуда, бо ҳамин тафсири охириро тавассути мучарради ва тобеияти онҳо ба ҳамдигар эълон мекунад. Мутобиқан метавон гуфт, ки худи падида, пеш аз ҳама, ҳамчун шарҳи мучаррад зоҳир мешавад; аз ин рӯ, феноменологияро ҳамчун илми «падидаҳои соф» мо метавонем комилан ва пурра ба сатҳи тасвири мучарради олам мансуб донем.

Феноменологияро, пеш аз ҳама, ба кадом унсурҳои сохтори тасвири олам мансуб бояд донист? Охир, дар худи феноменология «падидаи соф» метавонад на танҳо ҳар чиз ё далели воқеият, балки робитаи муносибатҳои мухталифи байни «тафсири худи унсурҳои воқеият»-ро ифода намояд [22, с.82]. Яъне, ба мундариҷаи падидаҳои на танҳо тафсири

объектҳои гуногуни моддӣ ва маҷмуъҳои онҳо (чанбаи онтологияи тасвири олам), балки робитаҳои бепоёни байни онҳо дохил мешаванд, ки эҳтимолияти инъикоси онҳоро нисбат ба предмети фаъолияти маърифатӣ (чанбаи гносеологияи тасвири олам) муайян мекунад.

Ба андешаи мо, фаҳмиши Гуссерл дар бораи «мавҷудияти» маҳсули падида: «падидахоро берун аз робитаи имконпазири онҳо бо олами воқеии ҷисмонӣ ҳамчун воҳидҳои худдода омӯхтан мумкин аст» [16, с.501], тафсири феноменология дар бораи аҳаммияти маҳсули онтологияи падидаҳо: «падидахоро бо тамоми аҳаммияти худ воқеияти охирина ба мо додашуда ҳисоб кардан мумкин аст» [16, с.503], бо дараҷаи кофии асоснокӣ имкон медиҳад, ки феноменология ҳамчун илми «ҳодисаҳои соф» ба чанбаи онтологияи тасвири олам нисбат дода шавад. Ҳамин тавр, феноменологияро ҳамчун илми «ҳодисаҳои соф» мо ба сатҳи мучарради чанбаи онтологияи тасвири олам мансуб медонем. Ин, дар навбати худ, ба мо имкон медиҳад, ки ҳуди проблемаҳои ҷиҳати онтологияи тасвири олам дар сатҳи мучарради он мушаххас карда шавад. Мафҳумҳои маҷмуи бепоёни объектҳои материалро акнун ҳамчун падида шарҳ додан мумкин аст.

Аммо, агар асоси концептуалии тамоми феноменология падида ҳамчун додаи худдарккунанда бошад ва он дар сатҳи чанбаи мучарради онтологияи тасвири олам амалӣ шавад, магар ин гуна самти фалсафиро ба чараёнҳои фалсафӣ нисбат додан бо бартари пазируфтани кулл тазод нест? Аммо, бояд гуфт, ки феноменология ҳамчун таълимоти яклухт тезиси зеринро дар бар мегирад: «мутлақан ҳамаи осори воқеият падидаҳо мебошанд» [14, с.4], аммо ҳуди дастур вобаста ба табиати феноменологияи ҳуди воқеият аз кучо пайдо мешавад? Гуссерл чунин менависад: «Шарти умумии далелҳои воқеият аз рӯи падидаҳо ҳамон замоне, ки мо табиати феноменологияи онро ҳуди кулл равшан дарк мекунем, ба мо аён мегардад» [14, с.362]. Ҳамин тариқ, барои Гуссерл кулл феноменологӣ, бо падидаҳо миёнаравӣ мешавад, ки дар билохира бо ҷудой, мучаррадӣ, далелҳо муайян карда мешаванд. Аммо дар ин маврид бо ҳуди феноменология дар як саф қарор дошта истода, метавон гуфт, ки на танҳо умумӣ падида аст, балки инчунин метавон гуфт, ки падида умумист (ақаллан дар тафсири Гуссерл) [16, с.512]. Шояд, аз ҷумла ҳамин сабаб бошад, ки пайрави Э.Гуссерл М.Ҳайдеггер барои пайдо кардани заминаи онтологияи ҳуди падидаҳо талош карда, онтологияи машҳури феноменологияи худро ба вучуд овард.

Инчунин бояд гуфт, ки феноменология на танҳо бо сатҳи мучарради чанбаи онтологияи тасвири олам маҳдуд мешавад, балки тавассути коҳиши ҳуди падидаҳо ба проблематикаи мазмуни шуури субъекти дарк меояд, ки аллакай бевосита ба чанбаи гносеологияи тасвири олам алоқаманд аст. Феноменология, инчунин, ба масъалаҳои ҷаҳонбинӣ дахл дорад, ки пеш аз ҳама, ба маъно ва ҳадафи фаъолияти маърифатии инсон алоқаманданд. Умуман, қайд кардан бамаврид аст, ки феноменология тавассути падидаҳои «кати прокруст» ба мушкилоти масъалаҳои гносеологӣ ва идеологӣ мебарояд.

Тавре дар боло қайд кардем, феноменология «сарчашмаи фалсафӣ» маҳсуб мешавад, ки дар заминаи он онтологияи феноменологӣ ба вучуд меояд. Намояндаи асосии ин равия М.Ҳайдеггер мебошад. Эҳтимол дорад, ки Ҳайдеггер аз ҳуди аввал маҳдудиятҳои шадиди таҳқиқоти феноменологиро дарк мекард, замоне ки охириҳо падидахоро ҳамчун воқеияти объективии охирина асоси ҳама чиз ва ҳама чиз мегузаштанд. Аз ин рӯ, ӯ масъала мегузорад, ки оё «шуури пок»-и аз ҷиҳати феноменологӣ ихтисоршуда масъалаи асосии феноменология аст ва оё «факти ҳақиқати» асосӣ ва фарогирро чунин мушкилот ҳисобидан мумкин аст ё не [22, с.182].

Ба ақидаи Ҳайдеггер, предметҳои ҳастанд, ки одам «молики» онҳо нест, аммо онҳо «вучуд доранд». Ба инҳо, масалан, таърих, фалсафа ва ҳастии ҳуди инсонро дохил кардан мумкин аст. Ҳамзамон, Ҳайдеггер байни маънои истилоҳи «ҳаст» ва маънои ҳуди ҳастӣ хеширо мебинад. Яъне, саволи «ҳастӣ чист?»-ро то андозае метавон бо суоли «ҳаст», «вучуд дорад», «мешавад» иваз кардан мумкин аст. Ҳамин тавр, Ҳайдеггер дар бораи фарқи куллии байни ҳастӣ (ки дар он гӯё аз аввал масъалаи дар бораи маънои он тайёр карда мешавад, вале масъалаи маъно дар ҳақиқат масъалаи инсонист) ва вучуд (ки комилан новобаста аст аз инсон) сухан меронад.

Аз ин қомилан мантиқи «дастури ҳайдеггерӣ» вобаста ба вучуд доштани тафаккури маҳсули фалсафӣ дар одам (дар ҳама ҷо ва ҳамеша ҷустуҷӯи маънии ҳастӣ ва шаклҳои онро дар назар дорад) бармеояд, ки ин шари ҳатмии ҳар як тафаккури амалист.

«Тавассути ин тафаккур ман бояд махсусиятҳои оламро дарк кунам, то дар бораи он андеша кунам» [22, с.134]. Мутобиқан, илми Ҳайдеггер танҳо ҳамчун воситаи моделсозӣ, сохтан, тафсири воқеият амалӣ мешавад. Илм танҳо мавҷудиятро объектӣ кунонида, вазифаҳои хосси (асосан амалии) онро ҳал мекунад, аммо ин гуна бархӯрд барои дарки моҳияти (маъноӣ) ҳуди ҳастӣ то кучо қонунӣ аст?

Ҳайдеггер ба ҳулосае меояд, ки ҳастиро тавассути илм дарк кардан ғайриимкон аст. Онро танҳо ба воситаи «фазо»-и махсуси маънӣ, ки моҳияти тафаккури ҳақиқии фалсафиро ташкил медиҳанд, дарк кардан мумкин аст. Танҳо фалсафа метавонад дар бораи маънӣ «сазovor» андеша кунад, зеро он барои азхудкунии ҳастӣ талош намекунад, балки метавонад ба дарки маъноҳои ҳастӣ нигаронида шавад. Шояд аз ҳамин сабаб бошад, ки фалсафа, ба гуфтаи Ҳайдеггер, набояд аз шеър, аз калима, аз забон «дур» равад. «Забон хонаи ҳастӣ аст» [22, с.365].

Ҳангоми дарки маъноӣ ҳастӣ файласуф худро дар он дарк мекунад. Ҳайдеггер мегӯяд, ки файласуф ва умуман инсон «барои ворид шудан ба маъноӣ ҳастӣ дода нашудааст», балки ҳуди ҳастӣ метавонад бисёр асрори худро ба инсон ифшо кунад. Ҳастӣ ба инсон тавассути «инсонии инсонӣ» зоҳир мешавад. Яъне, маънии ҳастӣ тавассути ҳастии хосси инсонӣ (ҳастӣ - дар ин ҷо, ҳастӣ – дар он ҷо) дарк мешавад. «Ифшои конституцияи мана-ҳастӣ онтология аст. Азбаски асоси имкони метафизика бояд дар он гузошта шавад – асоси он мана- ҳастӣ аст, онро онтологияи бунёди меноманд» [23, с.135].

Барои Ҳайдеггер, омилҳои бунёдии ҳаёти инсонӣ (экзистенциалии инсон) метавонанд лаҳзаҳои асосии биниш ва дарки маъноӣ ҳастӣ бошанд. Кадоме аз онҳо муҳимтар аст? Марг. Аммо марги ҳаёти инсон аллақай тамомшавӣ аст, дар ҳоле ки ҳуди табиати муурофиявии «ба сӯйи марг будан» ҳамчун «вақти ҳаёти инсон», ҳамчун «вақти ҳаёт» ё Дасейн зоҳир мешавад. Мафҳуми муваққатӣ, интиҳои ҳаёти инсон (ҳуди инсон ҳамчун таҷассуми ин мафҳум) барои дарки маъноӣ ҳастӣ бояд ҳамчун асос амал кунад. Тафсири аввалиндараҷаи Дасейн ин «мавҷудияти ҳамарӯза»-и инсон аст, мутаносибан онтологияи бунёди бояд аз таҳлили «ҳаррӯза» Дасейн, аз ҳаёти ҳаррӯза оғоз шавад. Тавассути Дасейни «ҳаррӯза» метавон тамоми гуногунии мавҷудияти инсониро шарҳ дод, ки ба воситаи онҳо одам ҳастиро «ранга», «бой» мебинад, мефаҳмад ва дарк мекунад. Ҳайдеггер ба инҳо «тарс», «ғамхорӣ», «гуноҳ», «вичдон», «азият» ва ғайраро дохил мекунад [24, с.121].

Ҳайдеггер таъкид мекунад, ки «ин ҳастӣ» муваққатист, аммо на дар тафсири ҷисмонии ин истилоҳ. Умуман, муваққатӣ ҳамчун маъноӣ ҳастии вучуд, ҳамчун уфуқи биниш ва дарки ҳуди ҳастӣ амал мекунад. Муваққатӣ мантиқан минтақаҳои гуногуни мавҷудиятро «муайян» мекунад. Мавҷудияти муваққатӣ вучуд дорад: равандҳои табиӣ ва рӯйдодҳои таърихӣ; берун аз мавҷудияти замонӣ вучуд дорад: муносибатҳои микдорӣ ва шаклҳои фазоӣ; моҳияти фаромарзӣ - ҷовидонӣ вучуд доранд. Ҳастӣ танҳо ба воситаи «призма»-и муваққатӣ, ба воситаи «дараҷаи озодии» мантиқии Дасейн дарк карда мешавад.

Бояд гуфт, ки бо ба таври кулӣ ба миён гузоштани масъалаи контекстҳои семантикӣ ҳастӣ Ҳайдеггер ҳастиро ҳамчун «асоси ҳама чиз», яъне умумӣ гипостаз мекунад [23, с.6]. Ҳамин тариқ, унсури умумии ҷанбаи онтологияи тасвири Ҳайдеггер дар бораи олам ҳастӣ аст. Ҳайдеггер инчунин қайд мекунад, ки ҳастӣ мавҷудияти абстрактӣ набуда, он тавассути Дасейн, муваққатии мавҷудияти инсон ҳамчун принципи асосии онтологӣ ошкор мешавад. Ҳайдеггер мустақиман тасдиқ намекунад, ки ҳастӣ худро тавассути муваққатии Дасейни инсонӣ баён мекунад ва ба ин васила, гӯё он чиро ки воқеан аст, «таъкид мекунад», вале ӯ мегӯяд, ки одам ба воситаи экзистенциалҳои инсонӣ (ва ба воситаи асоси онҳо Дасейн) метавонад «даъвати ҳастиро шунавад, маъноӣ онро дарк кунад, «зичии онро ошкор кунад» ва ғайра. Ин далелҳои Ҳайдеггер моро ба чунин ақида водор мекунад, ки дар концепсияи онтологияи фундаменталии худ Дасейн метавонад дар сатҳи ҷанбаи махсуси онтологияи тасвири олам амал кунад.

Илова бар ин, Ҳайдеггер мегӯяд, ки маъноро на танҳо дар робита бо ҳастӣ, балки дар робита бо ҳуди ашё низ дидан лозим аст. Чизҳое, ки дар худ, яъне дар моҳияти худ зухур мекунад, ҳамчун падида пайдо мешаванд. «Тавассути усули феноменологӣ мо метавонем моҳияти падидаҳои софро дарк намоем» [22, с.182]. Ҳайдеггер ҳамзамон таъкид мекунад, ки падида «моҳияти ҳастии худкушодист», «падида барои ҳастии мо аёнро баён

мекунад» [22, с.184]. Ҳамин тарик, феноменология биниши ошкор ва мустақими тафарруч мекунад, ки тавассути онҳо ҳастии вучуд худро ошкор месозад. Дар натиҷа, онтологияи муосир «танҳо ҳамчун феноменология имконпазир аст» [22, с.185]. Вай вазифаи методологияи тафсири ҳама гуна падидаҳоро амалӣ мекунад ва аз ин рӯ, нисбат ба матн ҳамчун герменевтика амал мекунад. Герменевтика шартҳои гуногуни «имконияти ҳар як тадқиқоти онтологиро» ба назар мегирад [23, с.279]. Герменевтика, инчунин, «таъриҳӣ будани «ин ҷо - ҳастӣ»-ро ҳамчун шартҳои онтиқии имконияти таъриҳ аз ҷиҳати онтологӣ таҳия мекунад» [23, с.280].

Ҳайдеггер мегӯяд, ки «падидаҳо» моҳияти «биниш ва баёни ҳастӣ» мебошанд, аммо падидаҳо инчунин «фарқиятҳои гуногун»-ро ифода мекунанд [23, с.113]. Вақте ки мо дар бораи гуногунӣ ва тафовут сухан меронем, мо одатан микдори зиёди ҷизҳои гуногунро, ё ки ҳамон як ҷиз, маҷмуи ҷизҳои алоҳидаро дар назар дорем. Илова бар ин, падидаҳои Ҳайдеггер «ҳамчун мавҷудияти худнамоӣ ва барои мо аён» [23, с.114], ҳам «объектҳои аз ҳам ҷудошуда» ва ҳам «таъқиқи маъноӣ муайян» ва шояд ҳатто фактҳои алоҳидаи воқеият ва ҳуди мавҷудиятро ифода мекунанд. Ҳамаи ин ба андозаи муайян имкон медиҳад гӯем, ки ба сатҳи муҷаррад мансуб донишҳои падидаҳо ба мақсад мувофиқ аст. Аз тарафи дигар, Ҳайдеггер ҳамчун пайрав ва шогирди Хуссерл аз мақоми онтологияи ҳуди падидаҳо сухан меронад: «падида моҳияти мавҷудияти худбин аст», «падида ҷизеро, ки барои мо аён аст, тавзеҳ медиҳад» [22, с.261]. Яъне, дар консепсияи Ҳайдеггер падидаҳо сатҳи муҷарради ҷанбаи онтологияи тасвири оламро ифода мекунанд.

Ҳамин тавр, дар таълимоти М.Ҳайдеггер се мафҳуми асосиро ҷудо кардан мумкин аст, ки аз ҷиҳати сохторӣ асосҳои онтологияи бунёдии ӯ мебошанд. Дар сатҳи кулл ҳуди ҳастӣ муҳимтарин унсурҳои онтологияи Ҳайдеггер аст, дар сатҳи махсус Дасейн ҷанбаи муҳимтарин ва дар сатҳи муҷаррад ҳуди падидаҳои Ҳайдеггер унсурҳои муҳимтарин мебошанд. Ҳайдеггер дар таҳқиқоти худ масъалаҳоро, ки бо қонунҳои объективии дарки ҳастӣ ё табиат алоқаманданд, махсус баррасӣ намекунад; инчунин ба саволҳои марбут ба баёни илм дар проблемаҳои ҷаҳонбинӣ кам тавачҷуҳ дорад. Дар асоси ин муайян намудани унсурҳои сохтори марбут ба ҷанбаҳои гносеологӣ ва ҷаҳонбинии тасвири олам дар онтологияи Ҳайдеггер барои мо имконнопазир мегардад.

Аммо онтологияи бунёдии Ҳайдеггер яке аз муҳимтарин пешгузаштагонӣ яке аз бонуфузтарин равишҳои фалсафии асри 20 – экзистенциализм мебошад. Метавон гуфт, ки экзистенциализм ҳамчун як равишӣ фалсафӣ ба дарки инсон нигаронида шуда, роҳҳои ин корро меҷӯяд (бинобар ин бисёр муҳаққиқон онтологияи Ҳайдеггерро экзистенциализм тасниф мекунанд), аммо намоёндагонӣ экзистенциализм низ таъкид мекунанд, ки ҳастӣ бояд зиёигарии «худхона»-и ҳам фалсафаи анъанавии ратсионалӣ ва ҳам илмро «бартараф намуда истода», «бурида гузашта истода», мустақиман дарк карда шавад.

Умуман, ҳастӣ наметавонад ҳамчун як навъ воқеияти эмпирикӣ, ки дар идроки беруна ба мо дода мешавад ва ё ҳамчун моҳияти фаҳмо дар дискурси фалсафии метафизикӣ ва ҳатто бештар, ҳамчун сохти ратсионалии илм амал намояд. «Ҳастӣ бояд беихтиёр бузинад, дарк кунад ва ошкор кунад» [25, с.17]. Намоёндагонӣ экзистенциализм эътироф мекунанд, ки чунин муносибат маъмулист. Онҳо худро пайравони «Фалсафаи ҳаёт» муаррифӣ мекунанд, ки таҷрибаи интуитивиро чун нуқтаи ибтидоӣ дар дарки ҳастӣ муқаррар кардааст [26, с.261]. Аммо экзистенциалистон аслан аз байн бурдани «ҷузъи равонии таҷриба ва пояи маъноӣ онтологияи охири, ки тамаркузро ба ҷизи трансцендентӣ барои таҷрибаи худ таҷассум мекунад», исрор меварзанд. Агар шартҳои охириро ба назар гирем, ҳастӣ аллақай ба мо ҳамчун ҳастии худӣ зоҳир мешавад, ки «акнун экзистенсия номида мешавад».

Муҳимтарин заминаи онтологияи ҳастӣ ниҳонӣ он аст, яъне ҳуди инсон ҳамеша миранда аст. Мутаносибан, экзистенсия ҳамеша ҳамчун экзистенсияи муваққатӣ амал мекунад. Намоёндагонӣ экзистенциализм (аз ҷумла М.Ҳайдеггер) муваққатии ҳақиқии экзистенциалиро аз муваққатии ҷисмонӣ, аз инъикоси одии хусусияти протсессуалии раванҷҳои гуногуни физикӣ фарқ мекунанд. Дар замони экзистенциализм маъноӣ оянда ҳамчун як ҷизи муҳим бартарӣ дорад, ки боиси экзистенциалҳои инсонӣ, аз қабилӣ «умед», «лоиха», «ҷасорат» мегардад, ки бо ин васила мазмуни хусусӣ-таъриҳии замонро ифода намуда, онро ҳамеша бо вазъи инсонӣ ва амал мепайвандад. Замони экзистенциалӣ низ

худро ҳамчун таърихӣ будани мавҷудияти инсон муайян мекунад. Одам ҳамеша худро ба вазъияти муайян «партофта» мебинанд ва маҷбур мешавад, ки онро ба эътибор гирад. Ба ибораи дигар, марғи инсон, гӯё, ҳатман муваққатӣ, таърихӣ ва «шартӣ» будани мавҷудияти ӯро муайян мекунад.

Аммо дар баробари ин, экзистенсияи инсонӣ фаротар мешавад, яъне худи инсон қодир аст, ки ҳамеша аз болои худ ғолиб барояд, аз ҳадди худ берун равад. Аммо дар мавриди асоси онтологияи фаромарзии экзистенсияи инсон дар байни экзистенциалистҳо нуқтаи назари муҷаррад вуҷуд надорад. Дар экзистенциализми мазҳабӣ ин Худост, аз нигоҳи Ч.П.Сартр ва А.Камю, асоси фаромарзӣ «ҳеч» аст ва дар баробари ин худро ҳамчун «амиқтарин асрори ҳастӣ» амалӣ мегардонад [27, с.512]. Барои К.Ясперс ин руҳияи рамзӣ ва мифопоэтикӣ. Гузаштан аз ҳастии инсонӣ, қобилияти инсон аз доираи имкониятҳои худ берун рафтани экзистенциалистонро ба мушқилоти озодӣ мебарад. Бо эътирофи воқеияти фаромарзӣ онҳо воқеияти озодии инсонро эътироф мекунад. Асоси онтологияи охири, боз бо табиати онтологияи худи трансцендент муайян карда мешавад.

Дар ақидаҳои фалсафии Марсел ва Ясперс озодӣ дар Худо дида мешавад. Дар фалсафаи Сартр шахс метавонад озод бошад, ба он маъно ки худро дарк мекунад, худро меофарад, «ба ғайр аз субъективияти худ, ки моҳияти он дар мустақилияти комил аз чизи дигар аст, муайян карда мешавад» [25, с.371]. Ба ақидаи Сартр, шахс ҳамчун як шахси танҳо зоҳир мешавад, вай «асоси онтологиро танҳо дар худ дорад, на дар дигараш» [25, с.417]. Аз ин рӯ, ҳар як инсон на танҳо ҳамчун як шахси озод, балки ҳамчун як шахс амал мекунад. Инсон метавонад аз шахсияти худ даст кашад, мисли дигарон шавад, аммо бо нархи хеле баланд, ба ивази аз даст додани худ ҳамчун шахсият.

Агар дар таъдмоти Сартр танҳои шахс асоси онтологияи худро ҳамчун «ба ҳеч чиз гузаштан» дошта бошад, пас Марсел чунин мешуморад, ки чунин шахс «як ҳастии предметӣ, объективӣ месозад», ки аксар вақт ҳамчун муҷаррад имконпазир қабул карда мешавад [28, с.193]. Ҳастии ҳақиқӣ моҳияти трансцендентист; худро ҳамчун ҳастии хусусӣ дарк мекунад, мувофиқи он муносибати ҳақиқӣ ба ҳастӣ аз тарафи одам бояд ҳамчун муколама ба амал бароварда шавад. Аз ин рӯ, прототипи муносибати воқеии инсон бо ҳастӣ бояд муносибати шахсии шахс бо шахси дигар бошад [28, с.216]. Аммо дар баробари ин, муоширати байни одамон ҳамеша бо ҳастии предметӣ, объективӣ, ки «муомилоти экзистенциалиро пайваста таҳдид мекунад», шарт карда мешавад [28, с.264].

Дар маҷмӯъ метавон гуфт, ки аксари намоёндагони экзистенциализм умуман ҳамон мантиқи Ҳайдеггерро пайравӣ намуда, моҳият ва маъноӣ ҳастиро тавассути муваққатӣ будани ҳастии инсон мебинанд. Аммо дар баробари ин, Дасейнро экзистенсияи инсонӣ иваз мекунад. Агар дар Ҳайдеггер Дасейн ҳамчун моҳияти таҷрибадор, вале аз ҳад зиёд инфиродӣ, ки дар таҷассумаш шахс метавонад «даъвати ҳастӣ»-ро бишнавад, амал кунад, пас дар худи таълимоти Сартр моҳияти экзистенсияи инсонӣ дар худи одам ба амал меояд. «Экзистенсия, - менависад Сартр, - ҳамеша экзистенсияи инсонӣ аст» [25, с.84]. Моҳияти замони дар Ҳайдеггер хусусияти асосии онтологияи ҳастӣ мебошад; ба ақидаи Сартр, ин яке аз мавҷудиятҳои инсонӣ буда, бинобар марғи инсон ва аз ин рӯ боиси «партофтани ӯ дар ин ё он ҳолат» [29, с.13] мегардад. Он чизро, ки дар таълимоти Ҳайдеггер одам танҳо ҳамчун «дигар, вале дар худаш» дарк мекунад (ба мисли Дасейн барои одам дигар аст, вале дар худаш аст), дар таълимоти Сартр худи экзистенциалияти инсонӣ, худи шахс мегардад.

Чӣ тавре ки дар боло қайд кардем, фавти одам муваққатии мавҷудияти ӯ, таърихӣ будани худи шахс, «шартӣ» будани экзистенсияи инсониро муайян мекунад (инсон ҳамеша худро ба ин ё он вазъияти мушаххас мепартояд; аз сабаби марғовар буданаш, вай аз нуқтаи назари ин вазъият озод нест, зеро вай барои баромадан аз он шояд вақти кофӣ надошта бошад» [25, с.86]).

Ҳамин тавр, самтҳои фалсафӣ, монанди онтологияи Н.Хартман, онтологияи бунёдии М.Ҳайдеггер, то андозае экзистенциализми Ч.П. Сартр, позитивизми классикӣ, эмпириокритисизм, неопозитивизм, постпозитивизм, структурализм, бо шартӣ будани чунин тартиби гузориши масъала нигоҳ накарда, дар тафсири қисматҳои асосии тасвири олам ба ҳар ҳол бештар ба мафҳуми умумӣ бартарӣ меоданд. Феноменологияи Э.Гуссерл зимни асоснок кардани мафҳуми падида ҳамчун муҷаррад дар таълимоти худ ба чунин

муҳолифат дучор мешавад, ки ҳамон падидаҳо дар як вақт ҳамчун моҳияти умумӣ низ шарҳ додан мумкин аст ва ба ин васила дар як мафҳуми муайян духӯрагии онтологӣ ва номуайянии консепсияи ӯ амалӣ мегардад.

**Муқарриз: Диноршоева З. М.- д.и.ф., профессори
ИФСҲ ба номи А. Баҳоваддинови АМИТ**

АДАБИЁТ

1. Авенариус Р. Критика чистого опыта /Р.Авенариус. - М.: ЛКИ, 2008. - 697 с.
2. Автономова Н.С. Рассудок. Разум. Рациональность /Н.С. Автономова. - М.: Наука, 1988. - 276 с.
3. Автономова Н.С. Философские проблемы структурного анализа в гуманитарных науках /Н.С.Автономова. - М.: Наука, 1977. - 351 с.
4. Барт Р. Избранные работы: Семиотика, Поэтика /Р.Барт. - М.: Спутник, 2003. - 271 с.
5. Богомолов А.С. Английская буржуазная философия XX века /А.С.Богомолов. - М.: Просвещение, 1973. - 283 с.
6. Бурдьё В. Основные идеи философов двадцатого века в их произведениях /В.Бурдьё. Ё М.: Едиториал УРСС, 2011. - 872 с.
7. Виндельбанд В. История древней философии /В.Виндельбанд. - СПб.: Образование, 2002. - 373 с.
8. Витгенштейн Л. Логико-философский трактат /Л.Витгенштейн. - М.: Наука, 1958. - 333 с.
9. Витгенштейн Л. Философские работы /Л.Витгенштейн. - М.: Гно-зис, 1994. - 576 с.
10. Гартман Н. К основоположению онтологии /Н.Гартман. - СПб.: Наука, 2003. - 640 с.
11. Гартман Н. Метафизика познания /Н.Гартман. - СПб.: Галатея, 2011. - 274 с.
12. Гартман Н. Познание в свете онтологии /Н.Гартман. - Екатеринбург: Западная философия, 1997. - 529 с.
13. Гартман Н. Старая и новая онтология /Н.Гартман. - М.: Историко-философский ежегодник, 1988. - 386 с.
14. Гартман Н. Стрoение реального мира /Н.Гартман. - СПб.: Галатея, 2011. - 262 с.
15. Гегел Г.В.Ф. Лекции по истории философии. Книга вторая /Г.В. Ф.Гегел //Соч. в 14 т. - М.: Партийное издательство, 1932. - Т. 10. - 448 с.
16. Губин В.Д. Жизнь как метафора бытия/В.Д.Губин. - М.: Рос. гос. гуманит. ун-т, 2003. - 208 с.
17. Гуссерль Э. Идеи к чистой феноменологии и феноменологической философии /Э.Гуссерль. - Новочеркасск: Философские истоки, 1994. - 537 с.
18. Гуссерль Э. Картезианские размышления /Э.Гуссерль. - СПб.: История философии, 1998. - 638 с.
19. Гуссерль Э. Кризис европейских наук и трансцендентальная феноменология /Э.Гуссерль. - СПб.: Наука, 2004. - 536 с.
20. Гуссерль Э. Логические исследования/Э.Гуссерль. - СПб: Философское наследие, 2010. - 872 с.
21. Гуссерль Э. Философия как стрoгая наука/Э.Гуссерль. - Новочеркасск: Философские истоки, 1994. - 643 с.
22. Иванов С.Ю. Категории единичного, особенного, всеобщего: опыт логико-философского анализа: монография /С.Ю.Иванов. - Магнитогорск: Изд-во МаГУ, 2008. - 232 с.
23. Ильин И.П. Постструктурализм. Деконструктивизм. Постмодернизм /И.П.Ильин - М.: Владос, 1996. - 219 с.
24. Камю А. Счастливая смерть /А.Камю. - М.: Новое время, 1993. - 528 с.
25. Конт О. Курс позитивной философии /О.Конт. - СПб.: Изд-во гос. ун-та., 2002. - 862 с.
26. Кузнецов В.Н. Сартр и экзистенциализм /В.Н.Кузнецов. - М.: Наука, 1969. - 472 с.
27. Кун Т. Структура научных революций /Т.Кун. - М.: Прогресс, 1978. - 300 с.
28. Лакатос И. История науки и ее рациональная реконструкция /И. Лакатос//Структура мира и развитие науки: Из Бостонских исследований по философии науки. -М.: Образование, 1978. - 235 с.
29. Леви-Строс К. Печальные тропики /К.Леви-Строс. - М.: Наука, 2002. - 279 с.

КУЛЛ, МАХСУС, МУЧАРРАД ҲАМЧУН ҶУЗЪҲОИ СОҲТОРИИ ТАСВИРИ ОЛАМ ДАР ФАЛСАФАИ ЗАМОНИ НАВ

Дар мақола соҳтори тасвири олам, дар равияҳои фалсафии асри бист мавриди баррасӣ қарор дода шудааст. Муаллиф кушиш намудааст, ки унсурҳои соҳтори тасвири оламро дар афкори файласуфони ин давр муайян намояд. Дар чунин самтҳои фалсафӣ, монанди онтология, экзистенциализм, позитивизми классикӣ, эмпириокритисизм, неопозитивизм, постпозитивизм, структурализм, дар тафсири қисматҳои асосии тасвири олам бештар ба мафҳуми умумӣ бартарӣ дода мешавад. Муаллиф чунин хулосабарорӣ менамояд, ки самтҳои фалсафӣ, монанди онтологияи Н.Ҳартман, онтологияи бунёдии М.Ҳайдеггер, то андозае экзистенциализми Ҷ.П. Сартр, позитивизми классикӣ, эмпириокритисизм, неопозитивизм, постпозитивизм, структурализм, бо шартӣ будани чунин тартиби гузориши масъала нигоҳ накарда, дар тафсири қисматҳои асосии тасвири олам ба ҳар ҳол бештар ба мафҳуми умумӣ бартарӣ медоданд. Феноменологияи Э.Гуссерль зимни асоснок кардани мафҳуми падида ҳамчун мучаррад дар таълимоти худ ба чунин муҳолифат дучор мешавад, ки ҳамон падидаҳо дар як вақт ҳамчун моҳияти умумӣ низ шарҳ додан мумкин аст ва ба ин васила дар як мафҳуми муайян духӯрагии онтологӣ ва номуайянии консепсияи ӯ амалӣ мегардад.

Калидвожаҳо: онтология, тасвири олам, умумӣ, махсус, мучаррад, категория, воқеияти объективӣ.

КАТЕГОРИИ ВСЕОБЩЕГО, ОСОБЕННОГО, ЕДИНИЧНОГО КАК СТРУКТУРНЫЕ КОМПОНЕНТЫ ИЗОБРАЖЕНИЯ МИРА В ФИЛОСОФИИ СОВРЕМЕННОГО ПЕРИОДА

В статье рассматривается структура картины мира в философских течениях XX века. Сделана попытка определить структурные элементы картины мира в философских воззрениях этого периода. В таких философских направлениях, как онтология, экзистенциализм, классический позитивизм, эмпириокритицизм, неопозитивизм, постпозитивизм, структурализм, в интерпретации основных частей картины мира отдается предпочтение общим категориям. Автор приходит к выводу, что философские направления, такие как онтология Н. Хартмана, фундаментальная онтология М. Хайдеггера, экзистенциализм Ж.П. Сартр, классический позитивизм, эмпириокритицизм, неопозитивизм, постпозитивизм, структурализм, независимо от условности такого способа освещения проблемы, в интерпретации основных частей картины мира, во всяком случае, предпочитают общую концепцию. Феноменология Э. Гуссерля, обосновывая в своем учении понятие явления как единого целого, сталкивается с таким противодействием, что одно и то же явление может быть объяснено одновременно как всеобщая сущность, а значит, и онтологическая двойственность и неопределенность его концепции реализуется в определенной концепции.

Ключевые слова: онтология, картина мира, общее, особенное, единичное, объективная реальность

CATEGORIES OF THE UNIVERSAL, SPECIAL, SINGLE AS STRUCTURAL COMPONENTS OF THE IMAGE OF THE WORLD IN THE PHILOSOPHY OF THE MODERN PERIOD

The article examines the structure of the picture of the world in the philosophical movements of the twentieth century. An attempt has been made to determine the structural elements of the picture of the world in the philosophical views of this period. In such philosophical directions as ontology, existentialism, classical positivism, empirio-criticism, neopositivism, post-positivism, structuralism, preference is given to general categories in the interpretation of the main parts of the picture of the world. The author comes to the conclusion that philosophical directions, such as the ontology of N. Hartman, the fundamental ontology of M. Heidegger, the existentialism of J.P. Sartre, classical positivism, empirio-criticism, neo-positivism, post-positivism, structuralism, regardless of the conventionality of this way of illuminating the problem, in the interpretation of the main parts of the picture of the world, in any case, prefer the general concept. E. Husserl's phenomenology, substantiating in its teaching the concept of a phenomenon as a single whole, faces such opposition that the same phenomenon can be explained simultaneously as a universal essence, which means that the ontological duality and uncertainty of its concept is realized in a certain concept.

Key words: ontology, picture of the world, general, special, individual, objective reality

Маълумот дар бораи муаллиф: *Субҳонзода Салоҳиддин Икром* - Донишгоҳи давлатии Бохтар ба номи Носири Хусрав, кафедраи фалсафа, номзади илмҳои фалсафа, дотсент. **Суроға:** 735140, шаҳри Бохтар, Ҷумҳурии Тоҷикистон, кӯчаи Аинӣ, 67. E-mail: salohsubhon1985@mail.ru Телефон: **918136760**

Сведения об авторе: *Субхонзода Салоҳиддин Икром* - Бохтарский государственный университет имени Носира Хусрава, кафедра философии, кандидат философских наук, доцент. **Адрес:** 735140, город Бохтар, Республика Таджикистан, улица Аини 67. E-mail: salohsubhon1985@mail.ru Телефон: **918136760**

Information about the author: *Subkhonzoda Salohiddin Ikrom* - Bokhtar State University named after Nosir Khusrav, Department of Philosophy, Candidate of Philosophy, Head. **Address:** 735140, Bokhtar city, Republic of Tajikistan, Aini street 67. E-mail: salohsubhon1985@mail.ru Phone: **918136760**

Холов Ф. Н.

Донишгоҳи давлатии тиббии Тоҷикистон ба номи Абуалӣ ибни Сино

Тараққиёти иҷтимоӣ ва иқтисодии ҷамъиятро бе муносибатҳои бозоргонӣ тасаввур кардан номумкин аст, зеро ки тамоми равандҳои таъминоти он аз мол ва ашёи зарурӣ маҳз ба воситаи ҳамин системаи ҷомеа амалӣ мешавад ва дар маркази ин муносибатҳои институтҳои бозор қарор дорад. Барои ҳамин, ҷомеа, илм ва як шахс на танҳо ба инкишофи муносибатҳои бозоргонӣ, балки ба фаҳмидани моҳияти ҳодисаҳои бозор ниёз дорад ва манфиатдор аст. Аз ин лиҳоз, институтҳои бозор таҳлили муфассали мафҳум, моҳият ва таъсири он ба ҳаёти иқтисодии ҷамъиятро тақозо менамояд ва мавзӯи мубрам ба ҳисоб меравад. Чихати дигари иҷтимоии муносибатҳои бозоргонӣ дар раванди ҷомеа аз он иборат аст, ки онҳо машғулияти аҳолиро инъикос менамоянд ва дар доираи ин муносибатҳои бозор ҳамчун институтҳои асосии иҷтимоӣ баррасӣ карда мешавад, зеро маҳз бозор ва бозоргонӣ ба шуғли аҳоли таъсирбахш мебошанд.

Дар ҷомеаи муосир, фаъолият, шинохту баҳодихии инсон назар ба бозоргонӣ дар замони гузашта ва ҳозира шакли урфу одатро пеша карда, биниши ҷомеа ва инсонро ташкил медиҳад. Ин фаъолият на фақат иқтисод, балки тарзи ҳаёти ҷомеаро инъикос менамояд ва бинобар ҳамин, сарчашмаҳои иҷтимоии бозоргониро дар сатҳи антропология ва алоқамандӣ бо инсон бояд ҷустуҷӯ кард. Ин раванд новобаста аз характери дигаргуниҳои ҷомеа устувор дар шакли онтологияи фарҳанги бозоргонӣ асос ёфта, категорияҳои зеринро дар бар мегирад:

- муҳити ҷомеа ва сатҳи рушди иҷтимоии он;
- онтологияи инсон ва машғулияти вай;
- тарзи ҳаёти бозоргонӣ ва омилҳои пешрафти ҷомеа;
- арзишҳои умумии ҷомеа ва таносуби онҳо бо арзишҳои бозоргонӣ;
- усулҳо ва самтҳои фаъолият дар доираи маданияти бозоргонӣ.

Ворид намудани мафҳумҳои «бозор» ва «навъи фарҳангӣ-таърихии бозор» барои фаро гирифтани муҳимтарин хислатҳои мавҷудияти инсон нигаронида шуда, муносибати фалсафӣ ва фарҳангии падидаи бозор дар асоси таҳлили феноменологии гуногун таҳия гардид. Усулҳои тадқиқотии илмӣ имкон медиҳанд, ки чихати иҷтимоии раванди бозоргонӣ, рақобати бозор, бозори дохилӣ ва хориҷӣ, мавриди таҳқиқ қарор дода шаванд.

Дар луғати забони тоҷикӣ мафҳуми “бозор” ҳамчун маҳалли маҳсули хариду фурӯш оварда шудааст, ки аз раставу дӯконҳои зиёде иборат аст. Баъзан он рӯзи муайяни хариду фурӯш аст, ки одатан ҳар ҳафта як ё ду бор барпо мегардад ва ин рӯзро рӯзи бозор ном мекунанд; бозори шаб // бозори шабона бозоре, ки одатан дар шабҳои моҳи рамазон барпо мегардид; шаби бозор шаби бевоситаи баъди рӯзи бозор, яъне бегоҳи рӯзи душанбе (ки одатан оши палав мепазанд). 3. фурӯш; савдо, хариду фурӯш: барои бозор, ба бозор баровардани чизе; бозори калоба а) ҷойи фурӯши калоба б) маҷ. ҷойи пурмағал, серғавго ва бетартиб; бозори тез савдои ҷаққон; серхаридорӣ; бозор кушодан бозор барпо кардан, ба фурӯш гузоштани молу чиз; аз бозор мондан ба фурӯш нарафтан; бозори касе авҷ гирифтани бозори касе барор ёфтани а) зиёд шудани харидору талабгор ба чизи фурӯшии касе; б) ривочу раванқ ёфтани кори касе; бозори чизе ё коре гарм шудан (тафсидан) а) авҷ гирифтани савдо ва харидуфурӯши чизе; харидору талабгори зиёд пайдо шудан (ба чизе ё коре); б) Мафҳуми “бозор” инчунин ба мазмуни раванқ ёфтани коре, яъне бозори чизе ё кореро гарм кардан киноя аз ривочу раванқ додан, ба авҷаш расонданро низ ифода мекунад.

Мафҳуми «бозор» дар маънои иҷтимоӣ сарчашмаи ё воситаи ҷойи кор мебошад. Дар системаи илмҳои иқтисодӣ ин мафҳум моҳияти ба даст овардани даромад тавассути фурӯши молро дар назар дорад. Бозорҳо аз чихати намуди маҳсулот тақсимбандӣ мешаванд. Ҳар кадом аз намуди бозор метавонад ба рушди ҷомеа таъсир расонад. Масалан, бозори инноватсионӣ омили рушди технология мегардад ва муносибати илм ва

технологияро тавассути маблағгузорӣ ва ҳавасмандкунии моддӣ такон мебахшад. Бозори фурӯши аслиҳа ва технологияи ҳарбӣ бошад, метавонад ба давлатҳо сулҳ биёрад, ё баръакс чомаҳоро ноором созад ва харидору фурӯшандаи ин бозор омили ин ду зухурот мегарданд. Зери ҳамин мафҳум, инчунин, шаклҳои дигари бозор, ба мисли бозори сиёсӣ, бозори меҳнат, бозори молиявӣ, бозори маҳсулот, бозори мошин, бозори кишоварзӣ ва ғайраҳо истифода мегарданд.

Бозор маконест, ки дар он муомилот сураат мегирад. Бозори муомилотӣ вақте ба вучуд омад, ки муносибатҳои молӣ устувор шуда, васеъ паҳн гардиданд ва дар ҷойҳои муайян ҳамчун бозор мавриди амал қарор гирифтанд. Мафҳуми бозор инчунин таърифи манфӣ низ дорад. Ҳанӯз Диоген Лаэртсий навишта буд: «Бозор... маконест, ки дидаю доништа барои фиреб додани якдигар ва ғорат кардан таъин шудааст» [6,с.87]. Маънои бозор шакли институтсионалии он ва тартиби онро инъикос мекунад, ки он ҷойи тасодуфӣ ташаккулёфтаи фурӯши мол набуда, балки бозорест, ки дар ҷойи махсус муқарраршуда ё дар хиёбони шаҳр барои фурӯши мол муайян шудааст. Бозор ба таъини худуди истиқомати одамоне дахл дорад, ки комплекси ягонаи ҳоҷагиро ташкил медиҳанд [8,с.67].

Одатан хангоми хариду фурӯши молҳои якхела, шакли гуногуни бозор, ба мисли бозори мошинҳо, бозори нафт, бозори молҳои истеъмолӣ, бозори чорво ва ғайра ба мушоҳида мерасад [4,с.155].

Дар ибтидо бозорро шакли ёрии ҳамдигарӣ иваз мекард, зеро рафтори одамонро муносибатҳои авлодӣ ташкил медоданд. Аммо бо ҷудошавии моликиятдорон ва истехсолкунандагон шахсе, ки дорои захираи бештар гардид ва дигаре захираи камтар дошт, бо ҳам ба муомила оғоз намуданд. Мубодилаи неъматҳо ба вучуд омад, ки барои пайдоиши бозор асос гардид [3,с.65]. Аристотел низ дар бораи мубодила навишта буд: «Мубодила дар он вақт ба амал меояд, агар мубодилакунандагон бо эҳтиёҷоти мутақобила алоқаманд бошанд ва агар он чизе, ки иваз карда мешавад, ба ягон маъно андозаи умумӣ барои ҳарду тараф дошта бошад» [1,с.154]. Юм Д. қайд мекунад, ки бозор ба инсон имкон медиҳад, то ба дигарон хизмат расонад ё ба манфиати тамоми ҷамъият амал кунад, гарчанде ин мақсадро дар назар надошта, барои ғоида амал мекунад. Ҳамин тавр, гурӯҳҳои таърифҳои дар боло овардашуда нишон медиҳанд, ки бозор асоси дарки роҳҳои таракқиёти иҷтимоӣ иқтисодӣ ҷамъият мебошад [5,с.35].

Чуноне ки мебинем, таснифи бозорҳо шакли мухталифи онҳоро рӯйи қор меорад, ки ба қисматҳои гуногун тақсимбандӣ шудани онҳоро нишон медиҳад. Ин гуна тақсимбандӣ таҳқиқи бозорҳо, фарқияти онҳо, характери иҷтимоӣ ва дигар хусусиятҳои онҳоро осон мегардонад. Таснифи интихобшудаи мо нисбати институти бозор равишҳои зеринро муайян менамояд:

1. аз рӯйи системаи маъмурӣ бозорҳо ба шаҳрӣ, ноҳиявӣ, марказӣ тақсим мешаванд;
2. аз рӯйи маҳсулот: бозорҳои озуқаворӣ, хӯрокворӣ, чорво (молбозор), мошин;
3. аз рӯйи и шакли тичорат бозорҳо ба бозори савдои яклухт ва чакана тақсим мешаванд;
4. аз рӯйи рӯзҳои савдо бозорҳо ба бозорҳои ҳаррӯза, бозорҳои рӯзи истироҳат ҷудо мешаванд;
5. аз рӯйи сифати мол бозорҳо ба бозорҳои моли истехсоли нав, куҳна, дасти аввал, дасти дуум тақсим мешаванд;
6. аз рӯйи мавсим бозорҳо ба бозорҳои тобистона, зимистона, баҳорӣ, тирамоҳӣ тақсим мешаванд;
7. аз рӯйи мавқеи ҷойгиршавӣ дар қадди роҳ, бозорҳо ба бозорҳои нимароҳ, ағбавӣ, чарогоҳӣ, тақсим мешаванд;
8. аз рӯйи шакли фаъолият бозорҳо ба бозорҳои одӣ, электронӣ, интернетӣ, бозор дар шабақаҳои иҷтимоӣ, market place тақсим мешаванд;
9. аз рӯйи масоҳат бозорҳо ба бозорҳои ҷаҳонӣ, минтақавӣ, ҷумҳуриявӣ, байнидавлатӣ тақсим мешаванд;
10. аз рӯйи муносибати байни давлатҳо бозорҳо ба бозорҳои наздисарҳадӣ, минтақаҳои озоди иқтисодӣ тақсим мешаванд.

Ҳамин тавр, бозор ҳамчун шакли иҷтимоӣ ташкил ва фаъолияти иқтисодӣ фаъолият намуда, муассасаҳои миёнарави танзимкунандаи фаъолияти

истеҳсолкунандагон ва истеъмолкунандагонро иваз мекунад. Агар мо ба таърихи бозор ва генезиси он назар намоем, мебинем, ки бозор характери мардумро инъикос мекунад. Дар Шарқ, дар асрҳои миёна, бозор ҳамеша ҷойи воҳӯрии одамон буд, зеро дар ин ҷо масъалаҳои муҳими хоҷагидорӣ ҳаллу фасл мешуданд [11,с.210].

Бартолд В.В. паҳншавии таъсири Европа дар ҷаҳонро маҳз аз муоширати ҷаҳонӣ ва мавқеи ҷуғрофӣ ин минтақа вобаста медонад [2,с.79]. Муносибатҳои тиҷоратӣ, пеш аз ҳама, сулҳи пойдор ва фазои оромиро тақозо мекунанд, зеро дар шароити ҷанг ва муноқишаҳои сиёсӣ рушди бозоргонӣ ба фаъолияти таваққули табдил меёбад, ки онро на ҳама ба уҳда мегиранд. Бартариҳои ихтисоси бозоргонӣ аз дигар самтҳои фаъолияти ҷомеа дар он буд, ки онҳо бозори молро таҳти фаъолияти худ нигоҳ медоштанд ва дигар табақаҳои ҷомеа барои фурӯши моли худ аз тоҷирон вобастагӣ доштанд [11,с.130].

Дар муддати даврони истиқлолият, дар Тоҷикистон пояҳои иқтисоди бозор ҳамчун стратегияи муносибатҳои ҷамъиятӣ ва маънавии давлатдорӣ ба роҳ монда шуданд ва пеша гирифтани роҳи муносибатҳои бозоргонӣ дар иқтисодиёти мамлакат самти ягонаи пешрафт гардид. Табдилшавии бозорҳои миллӣ ва иқтисодҳои бозоргонии дохили давлат ба низоми ягонаи мураккаби иқтисоди умумиҷаҳонӣ, барои воридшавии Тоҷикистон ба иқтисоди ҷаҳонӣ мусоидат намуд [7,с.66].

Таҳлили иқтисоди бозорӣ аз пояҳои ахлоқӣ низ вобастагӣ дорад, зеро ин меъёрҳо нури иҷтимоии иқтисоди бозоргониро инъикос менамоянд. Дар «Фалсафаи ҳуқуқ» Гегел баҳси иқтисоди бозоргониро зери унвони «ҷомеаи шахрвандӣ» баён мекунад ва нишон медиҳад, ки ҷомеаи шахрвандӣ як қатор институтҳоро фаро мегирад, ки иқтисоди бозоргонӣ яке аз онҳо мебошад. Дар доираи ҷомеаи шахрвандӣ шахсони алоҳида, ҳадафҳои шахсии худро дунбол мекунанд ва аз ҳамин ҷиҳат бозор низ ҳамчун як соҳаи иҷтимоӣ ба таври худидоркунӣ баррасӣ мешавад [10, с.67]. Саволи асосӣ дар он аст, ки оё институтҳои бозоргонӣ дар озодии иҷтимоӣ саҳм мегузоранд ё не? Хоннет мавҷудияти асосҳои ахлоқии бозорро тавассути мурочиат ба "функционализи меъёрӣ" ҳимоя мекунад. Вай изҳор мекунад, ки «ба мисли ҳар як соҳаи дигари иҷтимоӣ, бозор низ ба ризоияти маънавии иштирокчиён таъяс мекунад, ки мавҷудияти онро бидуни истинод ба меъёрҳои иловагӣ, ки бозорро аз назари субъектҳои иқтисодӣ қонунӣ мегардонанд, шарҳ додан мумкин нест». Дюркгейм, Карл Полани ва Талкотт Парсонс низ ин меъёрҳои иловагиро дар танзими муносибатҳои бозор муҳим медонанд, ки онҳо вазифаи муттаҳидсозии мутаносиби фаъолияти иқтисодии субъектҳоро тавассути фаъолияти афроди озод, дар доираи муносибатҳои шартномавӣ иҷро мекунанд. Ба ин раванд ҳисси ҳамбастагӣ, якдилӣ ва ягонагии субъектҳои бозоргонӣ дохил мешавад. Аз ҷумла, меъёри ахлоқ дар шартномаҳои басташуда, гарчанде ки инъикос нашуда бошад ҳам, он дар шакли нонавиштаи субъектҳои иқтисодиро вазифадор мекунад, ки ба ҳамдигар одилона муносибат намоянд. Хоннет се шартҳои хосси ризоияти ахлоқии иштирокчиёни муносибатҳои бозоргониро мураттаб месозад:

- яқум, бозор бояд озодии иҷтимоиро имконпазир созад ва манфиати соф инфиродӣ, ки ташаккули рафтори бозорро ташкил медиҳад, бояд қодир бошад, ки шартҳои меъёрро, ки ҳамаи иштирокчиён онро ҳамчун воситаи мувофиқ барои амалисозии пурраи мақсадҳои дахлдори худ дарк мекунанд, қонеъ гардонад;

- дуюм, институтҳои бозоргонӣ бояд даъвоҳои озодии иҷтимоиро ба таври институтсионалӣ инъикос кунанд ва ба ин васила қанолат диҳанд, ки иштирокчиён аз ин даъвоҳо огоҳ мебошанд ва якдигарро ҳамчун аъзои ҷамъияти муштарақ (кооператив) қабул кунанд.

Ташкилҳои бозор, ихтиёрият ва озодии субъектҳои иқтисодӣ ё мухторияти истеҳсолкунандагон, имконияти ҳар як субъекти хоҷагидорро водор мекунад, ки барои таъмини манфиатҳои шахсии худ фаъолият намуда, ҳамвора дар тақсмоти меҳнат байни истеҳсолкунандагони мол нақш дошта бошад. Чунин тақсмоти меҳнат имкон медиҳад, ки мубодилаи эквивалентии мол на танҳо манфиати шахси алоҳида, балки тамоми табақаҳои ҷомеаро пешбинӣ намояд. Ҳеҷ кас аз даст додани даромадро наметӯҳад, яъне ба ивази маҳсулоти худ маблағи баробарашро гирифта меҳӯҳад, аммо ҳамвора арзишҳои иҷтимоиро низ ба назар гирифта, соҳибқорон мунтазам дар барномаҳои иҷтимоӣ фаъолона ширкат мекунанд. Маҳз бо ҳамин мақсад, дар мамлакат дар сатҳи маҳаллӣ,

кооператив, ширкат, чамъияти сахомӣ, корхонаи давлатӣ ва ғайра тарғиби арзишҳои миллӣ, ба мисли саховатмандӣ, хайрия, кумак ба ятимон ва шахсони осебпазир амалӣ мешавад. Инкишоф ва амиқ шудани тақсимои иҷтимоӣ бо эҳтиёҷоти рӯзафзун бо худтаъминкунии зиндагӣ алоқаманд мебошад. Ин амалия тадриҷан вусъат ёфта, боиси ташаккули истеҳсолоти молӣ мегардад.

Ҳамин тавр, метавон гуфт, ки рушди бозор барои қонеъ гардондани талаботи одамон имконияти навро фароҳам овард. Бозор дар ҳаёти мардуми одӣ нақши муҳимми иҷтимоиро пайдо кард, зеро он маркази муошират, кор, шугл ва арзёбии тамоми ниёзҳои иқтисодии аҳоли махсуб мешавад.

Муқарриз: Азимова М.М.-н.и.ф., дотсенти ДДТТ ба номи Абуалӣ ибни Сино

АДАБИЁТ

1. Аристотель. Сочинения. -Т.4. -М., 1983.- 430с.
2. Бартолд В.В. Фаръанги Ислом.- 126с.
3. Виноградова А.И. Ёланбаҳои фалсафии бозор ҳамчун ӯдуди ҳаёти иқтисодӣ / А.И. Виноградова // философия (ихтисос 00/09/11) 2010 Илмҳои гуманитарӣ ва иҷтимоӣ 2010. -№5 -С.65-71.
4. Грязнова А.Г. Экономика. М., 2001.- 355 с.
5. Донской Г.В. Политическая экономия. Словарь / Г.В.Донской, Г. Либман. -М., 1983. -289 с.
6. Диоген Лаэртский. О жизни, учениях и изречениях знаменитых философов / Диоген Лаэртский.- М., 1986. – 289 с.
7. Иран: основные тенденции этнонационального развития на этапе завоевания независимости Х.Саидов. 3 (51) Паёми ДМТ (маҷаллаи илмӣ) Душанбе: Сино, 2009. –С. -66-67.
8. Маршал А. Принципы политической экономии. Т. 2 / А.Маршал. - М., 1984.-288 с.
9. Макконнелл К. Р. Экономикс: принципы, проблемы и политика. -Т. 1 / К. Р.Макконнелл, С.Л. Брю. - М., 2008. – 289 с.
10. Орлов А.В. Менеджмент в малом бизнесе / А.В. Орлов. - М., 2006. - 256 с.
11. Алӣ Ризо Рафey. Сайре дар мафҳумҳои сулҳ ва миёнҷигарӣ Паёми ДМТ (маҷаллаи илмӣ) №3/6(96). - Душанбе: Сино, 2012. - С. 130.

ТАҲЛИЛИ ИСТИЛОҲИ «БОЗОР», НАМУДҲО ВА ЧАНБАҲОИ ФАЛСАФӢ–ИҶТИМОИИ ОН

Дар мақолаи мазкур муаллиф чанбаҳои иҷтимоии бозоргониро таҳлил намуда, истилоҳи «бозор», намудҳо ва чанбаҳои фалсафӣ-иҷтимоии онро ҳамчун категорияҳои байни фанӣ таҳқиқоти ҷомеа муайян. Муаллиф бо истифода аз усулҳои фалсафӣ нуктаҳои асосии раванди бозоргониро тасниф карда, моҳияти ҳар як қисмати ин падидаро баррасӣ мекунад. Муаллиф аҳамияти таҳқиқи мавзӯро дар он мебинад, ки он барои фаҳмиши тарафи дохилии масъала дар доираи шуури бозоргонӣ ва тафаккури бозоргонӣ амалӣ шудааст. Дар мақола муаллиф самти иҷтимоии бозорро бештар муҳим мешуморад, зеро чанбаҳои фалсафӣ–иҷтимоии онро маҳз ғоидаи сармояи иҷтимоӣ ташкил медиҳад. Муаллиф нуктаҳои асосии раванди рушди бозорро тасниф карда, моҳияти ҳар як қисмати ин падидаро баррасӣ карда, аҳамияти иқтисодии онро низ ёдрас мешавад.

Калидвожаҳо: ҷомеа, илмҳо, бозоргонӣ, муносибатҳо, фалсафа, проблема, фаҳмиш, таҳқиқот.

АНАЛИЗ ТЕРМИНА «БОЗОР», ВИДЫ И СОЦИАЛЬНО-ФИЛОСОФСКИЙ АСПЕКТ

В данной статье автор ставит целью рассмотреть термина «бозор», виды и социально-философский аспект в контексте проблем соотношения предпринимательства и социального направления политики общества. Автор рассматривает данный вопрос в контексте социальной философии и приводит идеи и концепции ученых по данному вопросу. Автор указывает на важность классификации рынков, предпринимательство и его социальные стороны. Автор приходит к выводу о том, что предпринимательство является частью сознания общества и это составляет значение данного исследования. Автор обращает особое внимание на социально-философский аспект предпринимательства, указывая на социальное направление экономики рынка. Автор рассматривает вопрос в контексте благотворительности рынка как места нахождения работы, занятия и коммуникации для различных слоев населения.

Ключевые слова: общество, науки, предпринимательство, отношения, философия, проблема, познание, исследование.

ANALISES OF THE TERM OF «BAZAR», ASPECT AND SOCIAL AND PHILOSOPHY SIGNIFICATION

In this article author note the role Analises of the term of «bazar», aspect and social and philosophy signification of social sciences in entrepreneurship relations in society. Author note the social philosophy of entrepreneurship relations as part of social sciences. In article also author give attention to problem of entrepreneurship relations in society in the point of view of scientists. Author show the importance of classification of entrepreneurship relations in society. In conclusion author did his own opinions about entrepreneurship consciences and and cognition. In the end of research author show the importance of his research for science and society. Author note the role of social aspect and social philosophy in

entrepreneurship relations of modern society. As entrepreneurship relations scientists note the charity in classification of entrepreneurship relations in society.

Kew words: sciences, entrepreneurship, relations, society, philosophy, problem, cognition, research.

Маълумот дар бораи муаллиф: *Холов Фаррух Начмиiddинович* – Донишгоҳи давлатии тиббии Тоҷикистон ба номи Абуали ибн Сино, унвончӯй. **Суроға:** 734003, Душанбе, Ҷумҳурии Тоҷикистон, хиёбони Рӯдакӣ, 139. Телефон:**552-05-11-77**

Сведения об авторе: *Холов Фаррух Наджмиiddинович* - Таджикский государственный медицинский университет имени Абуали ибн Сино, соискатель. **Адрес:** 734003, г. Душанбе, Республика Таджикистан, проспект Рудаки 139 Телефон:**552-05-11-77**

Information about the author: *Kholov Farrukh Nadzhmiddinovich* - Tajik State Medical University named after Abuali ibn Sino, applicant. **Address:** 734003, Dushanbe, Republic of Tajikistan, Rudaki Ave, 139. Phone:**552-05-11-77**

Элнзаров М.Б.

Донишгоҳи миллии Тоҷикистон

Қараёнҳои муосири фалсафӣ - позитивизм, неопозитивизм, экзистенциализм (фалсафаи вучуд ё ҳаёт), махизм, прагматизм (таҷрибагарой), персонализм, кантчиғии нав, структурализм (сохторгарой), феномология, герменевтика ва ғ. мебошанд.

Андешаҳои диалектиқӣ дар позитивизм. Пайдоиши позитивизм бо номҳои файласуфи фаронсавӣ Огюст Конт (1798-1857), Чон Стюарт Милл (1806-1873) ва Герберт Спенсер (1820-1903) вобаста аст. Конт худро пайрави сотсиалисти ҳаёли Сен-Симон мешуморид. Милл ба файласуфи идеалисти субъективӣ Чорч Беркли ва агностик Давид Юм пайравӣ мекард. Позитивистон мавҷудияти фалсафаро ҳамчун илм инкор менамоянд. Шиори асосии онҳо, ин аст, ки ҳар як илм худ ба худ фалсафа аст. Ба андешаи онҳо, масоили фалсафӣ ҷанбаҳои умумӣ доранд ва ягон нақши маърифатиро намебозанд. Ягона роҳи донисташавандагии олам ва маърифати ҳақиқӣ илмҳои махсус ва мушаххас, бахусус илмҳои дақиқ мебошанд. Албатта, сарчашма ва асоси андешаҳои намояндагони ин қараён ба пешравӣ ва таҳаввулоти азими илмҳои табиатшиносӣ дар охири асри 19 ва ибтидои асри 20 вобастагӣ дорад.

Асосгузори позитивизм ва илми сотсиология файласуфи фаронсавӣ **Огюст Конт** (1798-1857) шинохта шудааст. Ақидаҳои диалектиқии О. Конт дар асараш “Курси фалсафаи позитивӣ” иброз шудаанд. Аз ҷумла мегӯяд, ки “метафизика” ҳамчун таълимот дар бори моҳияти падидаҳо, оғоз ва сабабҳои онҳо бояд барҳам дода шавад ва ҷойи онро бояд фалсафаи позитивистӣ (мусбӣ) бигирад. Асоси андешаҳои Конт аз ҷиҳати диалектиқӣ эътирофи назарияи вобастагии ҳама тағйирот ва таҳаввулот ба қонунҳои табиӣ мебошад. Файласуф бар ин ақида аст, ки инсоният ба фалсафаи позитивистӣ дар натиҷаи таҳаввулоти диалектиқии тафаккури худ расидааст.

Ӯ менависад, ки “тамоми таърихи инкишофи ақли одамиро дар соҳаҳои мухталифи фаъолияти вай аз нахустин ва содатарин зухуроташ то имрӯз” омӯхта, қонуни умда ва асосиеро кашф кардааст. Мувофиқи ин қонун ҳар яке аз ғояҳои асосии мо, ҳар яке аз соҳаҳои дониши мо паси ҳам се зинаи мухталифи назариявиро аз сар мегузаронад: зинаи раббонӣ (теологӣ) ё тасаввуфӣ (тахайюлӣ), зинаи метафизикӣ ё абстрактӣ, зинаи илмӣ ё позитивӣ (мусбат, эҷодӣ). Ба ибораи дигар, ақли инсон се методи фалсафии аз ҷиҳати характер мухталиф ва ҳатто ба ҳам зидро истифода мекунад. Аз ин ҷо се хел назарияи фалсафӣ, ё ин ки се навъ системаи умумии ғояҳо дар бораи маҷмуи ҳодисот сар мезанад, ки ҳар яке дигареро истисно мекунад [13, с.206].

Системаи нахустин - давраи ногузири иштибоҳоти ақли одамӣ аст. Дуюмаш ҳолати мобайнист. Сеюмаш ҳолати аниқии дониш аст. Ин се зинаи инкишофи ташаккули одамиро О. Конт давраҳои кӯдакӣ (илоҳиёт), ҷавонӣ (фалсафа), балоғат (физика) меномад. Ба ақидаи Конт, дар марҳилаи нахустин одамон ба иштибоҳ роҳ дода, моҳияти ҳастӣ, пайдоиши ҳодисаҳои табиатро ба иродаи қодиртар аз иродаи худ, яъне ба амали ҳастии фавқуттабаи (Худо) вобаста мекунанд.

Дар марҳалаи дуюм инсоният ба ҷойи Худо табиат ва ба ҷойи иродаи Худо қувваҳои табииро мегузорад. Дар ин давра инсоният кӯшиш мекунад, ки моҳияти мутлақи ашӯ, субстансияи нахустинро дарёбад.

Дар давраи сеюми инкишофи тафаккур одамон кӯшиши беҳудаи дарёфтани моҳияти ашӯро як сӯ гузошта, ба омӯхтани муносибатҳои пайдарҳами дониш ва монандии ҳодисаҳо машғул мешаванд.

Файласуфи англис **Чон Стюарт Милл** (1806-1873) ҳамчун намояндаи фалсафаи позитивизм андешаҳои диалектиқии худро дар асараш “Сохторҳои мантиқ” баён намудааст. Ӯ асоси донишҳои мантиқӣ методи индуксияро донистааст ва ин падидаро робитаи асосии алоқамандии воқеоту ҳодисот, яъне сабабият, усули диалектиқии иртиботи ҳастихо муайян кардааст.

Герберт Спенсер (1820-1903) дар тарҳи масоили фалсафӣ ва диалектикӣ бо иншои асараш “Сохторҳои фалсафӣ синтетикӣ” машҳур гардид. Ӯ дар ин асараш таълимотро дар бораи эволютсияи умумӣ бар пояи назариёти Ч. Лайел ва Ч. Дарвин идома додааст. Илми фалсафаро Г. Спенсер василаи асосии ғанӣ гардонидани донишҳои максималии қонуният ва сабабҳои пайдоиши падидаю воқеаҳо ва ашёву предметҳо таъриф медиҳад. Андешаҳои диалектикий Г. Спенсер дар назарияи эволютсионизм (тахаввулот)–и ӯ ба хубӣ ба мушохида мерасад. Назарияи эволютсияи файласуф дар зиддияти диалектикий тазодҳо - созандагӣ ва харобӣ, яъне пешрафт ва таназзул инъикос ёфтааст. Назарияи эволютсияи Г. Спенсер тамоми шаклҳои ҳастӣ, аз ҷумла ҷанбаҳои моддию маънавии ҳаёти инсониятро фаро мегирад. Дар илми фалсафа концепсияи эволютсионизми эҷодӣ (эмергентизм-этикод ва эътимод ба нуруи эҷод) таълимот дар бораи сифати нав, ҷаҳиши тарқишонанд, сифати нав ҳамчун натиҷаи “қувваи эҷодӣ”-и ботинӣ, зинаи баланди инкишофи маънавии инсон, маҳз ҳамин таҳаввулоти сифатии инсонро ифода менамояд. Бо шарофати таҳаввулоти эҷодӣ дар воқеият маҷмуи эволютсияҳое ташкил ва инкишоф меёбанд, ки сабаби ҷаҳиши ғайриҷамъдорӣ дар ҳаёти фардӣ ва ҷомеавии инсоният мегарданд.

Яке аз паҳлуҳои муҳими ин таълимот модели диалектикаи классикӣ - модели аклонӣ (маърифатии диалектика) мебошад. Моҳияти ин таълимот ба ақл мувофиқ омадани назария доир ба пайдоиши намудҳо мебошад, ки бо роҳи тағйироти пай дар пай сурат мегарданд.

Модели классикӣ диалектикӣ (модели аклонӣ, мантикӣ ва гносеологияи диалектикаи ба Кант, Фихте, Шеллинг ва Гегел таъриқ мекард). Ин модел дар натиҷаи ворид шудани идеяҳои диалектикӣ ба илмҳои табиатшиносӣ дар нимаи аввали асри ХХ пайдо шудааст. Дар ҳамин давра як қатор концепсияҳои гуногуни тараққиёт ба вучуд омаданд. Тибқи ин модел, дар асоси эволютсияи кулӣ раванди ба таври механикӣ азнавтақсимшавии заррачаҳои материя қарор мегирад ва худ эволютсия аз тамоюли бисёрҷинсӣ ва аз бисёрҷинсӣ боз ба васеъу калонтар меравад. Модели мавсуф назарияи дарвинизмро оиди интиҳоби табиӣ таҳлил карда, онро бо идеяҳои нав пурра месозад. Ба ақидаи тарафдорон ин модел “формулаи эволютсия чунин аст”: деференсиатсия ва интегратсия (ҷудошавӣ ва ҷамъшавӣ)-и материя ва ҳаракат, ки мувофиқи қонунҳои механикаи ҳаракат бо роҳи муқобилияти камтарин ва гурӯҳишавӣ ба вучуд меояд. Қисми таркибии ин фаҳмиш идеяи омезиш ёфтани шаклҳои ҳаракат ба шаклҳои поёнии он ва инчунин, назария доир ба мувозинат мебошад. Камбудии асоси фаҳмиши кулӣ будани тараққиёт мувофиқи ин концепсия аз он иборат аст, ки тараққиёт қомилан дар шакли эволютсияи пай дар пай ба вучуд меояд ва тағйироту тараққиёти системаи моддӣ манбаи берунӣ низ доранд. Ин концепсия ҷаҳишро ҳамчун шакли гузариш инкор мекунад. Тараққиёт гӯё танҳо дар шакли тағйиротҳои миқдорӣ рӯй медиҳанд. Ин ақидаро, асосан Спенсер рушд додааст. Вале, дар асл Спенсер гузариш аз як шакл ба шакли дигарро рад накардааст. Барои фаҳмиши ин масъала Дарвину Спенсерро муқоиса бояд кард. Дарвин мисли Спенсер эълон дошта буд, ки табиат ҷаҳишхоро намесозад. Бинобар ин, ба Дарвин эволютсионизми ҳамворро нисбат медиҳанд. Аз ин нигоҳ, таълимоти Дарвин ва Спенсер ҳаммаъноанд. Фарқияти мавқеи Дарвин аз Спенсер дар дигар чиз аст. Дарвин мавҷудияти тағйиротро дар табиат инкор накардааст, балки таъкид кардааст, ки ин тағйиротҳо дар эволютсияи шаклҳои ҳаёт ҷойи қамаҳаммиятро ишғол менамоянд. Яъне, аслан дар диалектикаи тағйиротҳои сифатӣ дар ду шакл зухур меёбанд.

Ақидаҳои Спенсер доир ба эволютсияи куллии мунтазами табиат низ саршор аз ғояҳои диалектикӣ мебошанд. Дар ин бобат андешаҳои ӯ оид ба эволютсионизми ҳамвор (градуалистӣ) ҳамчун фаҳмиши умумии олам мисол шуда метавонад.

Экзистенциализм (фалсафи ҳаёт) ва масоили диалектикӣ. Экзистенциализм (аз фр. **existentialisme** ва лот. **existentia** – мавҷудият, вучуд), яке аз равияҳои фалсафии муосир, ба маънии фалсафӣ ҳаёт (фалсафӣ ҳастии инсон) дар асри ХХ зухур кардааст. Намояндагони маъруфи ин ҷараён, файласуфони олмонӣ Карл Ясперс (1883-1969), Мартин Хейдеггер (1889-1976) ва нависандагони фаронсавӣ Жан Пол Сартр (1905-1980) ва Алберт Камю (1913-1960) ва дигарон мебошанд. Валекин муҳаққиқон сарчашмаҳои пайдоиши ин ҷараёнро ба миёнаи асри 19, бахусус ба осору эҷоди нависандаи маъруфи рус

Ф.М. Достоевский, файласуфи олмонӣ Ф. Нитше ва таълимоти мутафаккири даниягӣ Сёрен Кьеркегор рабт медиҳанд. Қисмате аз муҳаққиқон бар ин ақида ҳастанд, ки экзистенциализм ҳамчун равияи мустақили фалсафӣ аз осору эҷоди донишмандони рус: Л. Шестов (1866-1938) ва Н. Бердяев (1874-1948), пеш аз оғози Ҷанги якуми ҷаҳонӣ (1914-1918) расман ба фаъолият шуруъ карда, баъдан густариш ёфтааст. Имрӯзҳо шахсиятҳои зиёдеро аз файласуфон ё адибон дар кишварҳои гуногуни дунё ба ҳайси намояндагони экзистенциализм ном мебаранд.

Бисёре аз андешамандони илми фалсафа бар ин ақидаанд, ки экзистенциализм на чараёни фалсафӣ, балки як равияи фарҳангӣ аст, чаро ки масъалаи ҳаёту мамоти инсонӣ аз мавзӯҳои меҳварии аҳли адаб ба ҳисоб меравад. Асоси таълимоти экзистенциализмро моҳият ва ҳастии инсон, масъалаҳои ҳаёту зиндагӣ, мушкилот ва мавҷудияту муносибати он бо олами атрофаш ташкил медиҳад. Масъалаҳои меҳварии мавриди назари намояндагони фалсафаи ҳаёт (экзистенциализм) маҳз ба ифшои ҳамин вазъиятҳои бӯхрони ҳаёти инсонӣ алоқамандӣ доранд. Яъне, он ҳолати мураккаб ва печидаи ҳаёти фардӣ, ки инсон дар ҳаллу фасли онҳо очиз менамояд ва дар натиҷаи ин раванди бӯхронӣ моҳияти ҳаёт, арзиш ва аҳаммияти он барояш ночиз мешавад.

Дар осори файласуфони экзистенциалист тасвири ин ҳолатҳои печидаи ҳаёти инсонӣ ва роҳҳои баромад ва ҳалосӣ аз ин бунбасти риққатовар инъикос ёфтаанд. Андеша ва ақидаҳои онҳо саршор аз ғояҳои диалектикӣ мебошанд, зеро ҳастии тазодҳоро дар ҳаёту зиндагӣ ва умуман ҳастии инсон ҳамчун сарчашмаи тағйироту таҳаввулоту сифатии фард ва ҷамъият инъикос ва таҷассум месозанд. Таълимоти экзистенциалистҳо бар таълимоти буддоия шабоҳат дорад. Ҷуноне ки маълум аст, буддоия зиндагии инсонро моллом аз изтиробу машаққат ва ранҷу азоб медонад. Намояндагони чараёни экзистенциализм дар шарҳу тавзеҳи фалсафии ҳастӣ ва моҳияти инсон низ бар ҳамин ақидаанд, ки инсон, мавҷудест, ки вобаста ба мушкилоти зиндагӣ доимо дар ҳолати изтиробу парешонхотирӣ, нооромӣ ва ҳолатҳои ногувори руҳӣ қарор дорад. Аз ин хотир, ӯ бояд рӯ ба донишҳои фалсафӣ ва фаҳмиши фалсафӣ орад, то аз ин ҳолати ногувор раҳой ёбад.

Сёрен Кьеркегор (1813-1855) нахустин шуда мафҳуми “экзистенсия” (лот. *existentia* – мавҷудият, вучуд)-ро, ки баъдан мақулаи асосии фалсафаи экзистенциализм мегардад, таъриф додааст. Аз ин рӯ, ӯро асосгузори экзистенциализм медонанд. С. Кьеркегор дар таърихи фалсафа аввалин шуда назарияи муқобил, яъне чаро файласуфон ба ҳар коре, аз ҷумла омӯзиши моҳияти ҳастӣ, нахустмабадаи пайдоиши олам (материя), Худо, донишашавандагии олам, ҳастӣҳо, умумиятҳо ва дигар масъалаҳои муҳим ва норавшан машғул мешаванд, вале аз масъалаи асосии ҳастӣ - инсонӣ одӣ бо мушкилоташ, тарс, ҳаяҷону изтиробаш канораҷӯӣ менамоянд.

Андешаҳои диалектикӣ дар назариёти С. Кьеркегор, аслан ба худшиносӣ ва камолоти маънавии инсон вобастагӣ доранд. Ӯ бар ин ақида аст, ки инсон маҷмуи оғозҳо ва интиҳоҳо, муваққатҳо ва ҷовидонагиҳо, озодиҳо ва заруратҳо аст. Ин ҳастии маҷмуавӣ худ ба худ пайдо намешавад ва ба инсон аз тарафи табиат тухфа намешавад. Онро тадриҷан, бошуурона сохтан даркор ва зиндагии бомарому боҳадафро ноил шудан лозим аст. Ворастагию озодагии инсон ҳамон ҳолат аст, ки ӯ бар дарку фаҳми пурраи мафҳуми “Ман” мерасад.

Карл Ясперс (1883-1969) яке аз намояндагони маъруфи чараёни экзистенциализм мебошад. Ӯ ақидаҳои худро оид ба фалсафаи мавҷудияти инсон дар асараш “Психологияи ҷаҳонбинӣ” (1919) ибраз намудааст. Ба андешаи Ясперс, инсон ҳам ба монанди дигар махлуқот, мавҷуди “партобшуда” аст, ки зиндагиаш маънии “бузург” надорад. То ҳатто ба он дараҷае худ ба худаш шубҳавар аст ва кӣ будани худро ба таври воқеӣ намешиносад, неру ва имкониятҳои ниҳонии ботинии худро пурра ва таври даркорӣ ошкор сохта наметавонад ва аслу асолати “Ман”-и худро дарнамеёбад. Вале дар баъзе мавридҳо табиати воқеии инсон ва нерӯҳои пинҳонии сифатии ӯ рӯ мезананд. Ин ҳолат, ба гуфти Ясперс, “ҳолатҳои сарҳадӣ” байни зиндагию марги инсон аст, ки барояш муҳим ва тақдирсоз ҳастанд. Аз ҳамин лаҳза худшиносии инсон шуруъ мегардад ва фардияту шахсияти ӯ зӯхур менамояд ва ӯ бо ҳастии олий – моварой пайваст мешавад. Тамоми зиндагии инсон бошуурона ё бешуурона ба моваро равона аст, то ки қудрат ва нерӯи ҳастии мутлақ шинохта шавад.

Мартин Хайдеггер (1889-1976) маънии ҳастиро дар асараш “Ҳастӣ ва замон” (1927) шарҳ медиҳад. Ба ақидаи Хайдеггер, мафҳуми ҳастӣ зотан таърифнопазир аст. Ин мафҳумро фақат пайваста мавҷудияти инсон мекушояд. Дуруст аст, ки раҳ ёфтани ба сирри ҳастӣ кори инсон мебошад. Аммо, ба ҳеҷ ваҷҳ ҳастии оламро бо ҳастии инсон вобаста кардан мумкин нест. Хайдеггер ҳастии оламро ба мавҷудияти одам вобаста мекунад. Ба гумони ӯ, то замоне ки шахс ҳаст, олам ҳаст, шахс набошад, олам ҳам нест. Албатта, назариёти Хайдеггер идеализми субъективӣ мебошад, ки фарзияи “ман ҳастаму олам ҳаст”-ро ифода мекунад. Ақидаҳои диалектикаи Хайдеггер дар фалсафаи вучуд ба шинохти ҳувияти инсон равона гардиданд. Яъне, ҳастии инсон бо ҳастии олами ихотакардаи вай чараён мегирад, ки онро файласуфон “ҳастӣ дар олам” меноманд. Дар навбати худ, “ҳастӣ дар олам” аз “ҳастӣ бо дигарон” ва “ҳастии худи худ” вобастагӣ дорад [13, с.219].

Экзистенциалистон мафҳуми тарсро то ба дараҷаи категорияи асосии фалсафаи худ бардоштаанд. Ба ақидаи Хайдеггер, тарс барои ошкор намудани адам (ҳечият) мадад мерасонад. Одам дар вақти назъи ҳол, вақте ки ӯро ваҳми марг фаро мегирад, ночиз будани худро дарк карда, барои худ олами нестиро ошкор мекунад. Ӯ маргро мазмуни асосии вучуди инсон мешуморад. Тамоми ҳаёти инсон тайёри ба марг аст. Ваҳми марг, ба ақидаи Хайдеггер, ҳисси модарзод мебошад [11, с. 278].

Экзистенциалистон ҳаяҷонро ба мусбат ва манфӣ чудо карда, ба якдигар муқобил мегузоранд. Ба ақидаи онҳо, ҳаяҷони мусбат (хушҳолӣ, нишоту тараб, ҳисси қаноатмандию ифтихор) ва ғ. муваққатӣ ва беқурб аст, зеро ки ин гуна ҳаяҷон аз таъсири осори берунӣ ба вучуд омада, ба табиати инсон зотан бегона аст. Ҳаяҷони манфӣ (тарсу ваҳм, ҳолати изтироб, ташвишу таҳлука, эҳсоси шарм) ҳосси вучуди инсон буда, пеш аз таҷрибаи ҳаётии ӯ падида меояд. Хайдеггер, ба мисли дигар экзистенциалистон ваҳми маргро ҳаяҷони асосӣ мешуморад [13, с.221].

Жан Пол Сартр (1905-1980) масъалаи асосии экзистенциализм ё фалсафаи ҳаётро “интиҳоб” медонад. Дар шарҳу тафсири ин мафҳум чанбаи диалектии нуқтаи назари файласуф ошкор мегардад. Сартр диалектикаи зиндагонии инсонро дар тақомули шахсияти худ, ҷаҳонбинию ҷаҳонфаҳмӣ, худшиносию худогоҳӣ ва зиндагии бомарому мақсаднок маҳз дар интиҳоби дурусти роҳу равиши зиндагӣ, яъне шинохти ҳикмату фалсафаи рӯзгор доништааст. Ба андешаи ӯ, ин роҳ, яъне андешаи интиҳоби дуруст дар ҳаллу фасли масоили муҳталифи зиндагӣ, боиси дарку фаҳми фалсафаи вучуд аст. Ҷавҳари таълимоти ӯро фарзияи “Барои худ будан” ташкил медиҳад. Аз нигоҳи Сартр, мавҷудияти инсон нисбат ба моҳияти он муқаддамтар аст. Моҳияти инсон вазъияти субъективии он аст. Ж.П.Сартр менависад, ки ҳастии одамон ба “нигоҳ” вобаста аст. Вақте ки мо ба дигаре менигарем, он дигаре дар назари мо ҳастӣ пайдо мекунад. Будану набудани мо муҳтоҷи тасдиқи дигарон аст. Ж.П.Сартр ҳастии инсониро ба се навъ чудо мекунад: ҳастӣ барои худ; ҳастии дар худ; ҳастӣ барои дигарон [13, с.219;11,с. 276].

Ҳастии шахси огоҳ “ҳастӣ барои худ” аст. Шахсе, ки худро дарк мекунад, барои худ вучуд дорад. Маълум мешавад, ки Сартр дар зери мафҳуми “ҳастӣ барои худ” ҷиҳати субъективӣ, дараҷаи маърифат ва шуурнокии инсонро мефаҳмад.

Ба ақидаи Ж.П.Сартр, муҳимтарин омили зиндагии босаодат, болидагӣ ва фаъолияти бомарому инсон, ин озодии ӯст. Озодӣ барои инсон интиҳоби қору фаъолияти босамар ва ҳадафмандонаро фароҳам меорад. Ин озодӣ барои либоси хуб ва хӯроки хӯрдан не, балки барои ҳаллу фасли роҳҳои тақдирсози зиндагӣ лозим аст, то ки аз як ҳолат ба ҳолати хубтар гузар намояд. Аммо, ба гуфти Ж.П.Сартр, дар қатори ин озодӣ, инсон, бояд масъулиятро дарку фаҳм кунад. Яъне, озодӣ ба он маъно, ки дар ҳама қору бори ҳеш масъулияти инсонӣ ва имониро эҳсос намояд: “Ҳама он чизе, ки бо ман рух медиҳад, аз ман аст”.

Ж.П.Сартр дар шарҳу тафсири ин масъала чунин ибраз меорад, ки ягона масъалае, ки инсон дар ҳастии худ посух дода наметавонад, ин таваллуди худи ӯст (яъне ӯро ба ихтиёри худ назодаанд. Ба қавли устод Лоик: Напурсида зи мо зоданд, моро), дигар дар ҳама масъалаҳои вучуд ӯ озодӣ ва дарки масъулияти ҷавобгарӣ дорад. Ж.П.Сартр менависад, ки мо дарду аламро ҳеҷ гоҳ баргараф карда наметавонем, зеро худамон

сиришти дарду аламом. Изтироби масъулият ва шиддати дарду алам боиси дилхастагӣ мешавад. Мавҷудият худ ба чуз озурдагӣ чизи дигаре нест.

Аз ин маълум мешавад, ки Сартр ҳам дар қатори дигар экзистенциалистон робитаи озодиро бо зарурати таърихӣ инкор мекунад. Дар маҷмӯъ, онҳо умуман зарурати таърихӣ, сабабгории ҳодисаҳои ҷамъиятӣ, қонуниятҳои тараққиёти ҷамъиятро инкор мекунанд. Озодие, ки ба зарурати таърихӣ муқобил гузошта шудааст, худсарӣ аст. Қас дар ҷамъият зиста, аз ҷамъият озод буда наметавонад. Таносуби диалектикаи озодӣ ва заруратро тавсиф дода, Гегел навишта буд, ки озодӣ зарурати донисташуда мебошад. Худсарӣ ба ҳеҷ ваҷҳ озодӣ шуда наметавонад.

Як нуқтаи бисёр ҷолиб дар таълимоти экзистенциалистон, ки сабаби ангежа, тақони фаъолияти зиндагии одамон мешавад, тарс аст. Ба ақидаи онҳо, одам ҳамеша танҳоаст ва ӯро қасе мададгор нест. Ӯ ҳамеша худастро бепаноҳ ҳис мекунад, азоб мекашад, гирифтори дарду алам мешавад. Экзистенциалистон ваҳму изтиробро асосу бунёди фалсафаи худ қарор додаанд. Тарс аз қувваҳои мудҳиши табиат ва ҷамъият, тарс аз тақдири номаълуми худ, тарс аз нигоҳи дигарон, ниҳоят, тарс аз марги ногузир, тарс аз адам ва ғ. Ҳамаи ин сабаби пучии зиндагии инсонҳо ва бефоидаву бе мақсад будани он аст.

Алберт Камю (1913-1960) аз намояндагони маъруфи экзистенциализм аст, ки барои эҷоди осори гаронарзиш дар синни 44-солагӣ соҳиби мукофоти Нобелӣ (ҷавонтарин шахсият, ба истиснои Редярд Каплинг- нависандаи китоби “Китобҳои ҷангалиён” (Книга джунглей), ки дар синни 43-солагӣ ба ин мукофот ноил шудааст) гаштааст. Андешаҳои фалсафии А. Камю дар асарҳои: “Бегона” (Посторонний), “Вабо” (Чума) ва “Инсонӣ исёнгар” (Бунтующий человек) баён шудаанд. Ҷавҳари асосии таълимоти экзистенциалистии А. Камюро масъалаи маънии ҳаёти инсон ташкил медиҳад. Ба ақидаи Камю, зиндагии инсонҳо, дар умум, бемаънӣ (абсурд) аст, зеро аксари онҳо ғарқи ҳадафу мақсадҳои якрӯза, якҷафтаина ё яқсолаи худ ҳастанд ва ба дурнамои воқеии зиндагии худ ҷандон эътиборе наменданд. Қисмате, ки ба ин масъала диққат медиҳанд, неруи зиёде сарф менамоянд, шояд ба пешравӣ ноил мегарданд, лекин дер ё зуд мефаҳманд, ки оқибаташон нестӣ, яъне марг аст ва амалу қаророн беҳуда аст. Ҳамагон миранда ҳастанд, ҳам ҳадафмандон ва ҳам беҳадафон. Аз ин рӯ, зиндагӣ барояшон маънӣ ва мазмуне надорад. Мақсади файласуф аз ҷунин тасвир ва тафсири ҳаёту рӯзгори одамӣ нишондоди диалектикаи зистан аст, ки дар зиндагии инсонӣ, хоҳ шоҳ бошӣ, хоҳ гадо, хоҳ сарватманд бошӣ, хоҳ камбағал, хоҳ дорою хоҳ нодор, хоҳ олиму донишманд, хоҳ бесаводу бефарҳанг ҳамагон ба мушкилоте дучор мешаванд ё мушкилоте доранд. Пас, инсон дар ин вазъият бояд ҷӣ гуна амалу рафтор намояд. Шахсияте, ки А. Камю дар назар дорад, соҳибназару соҳибандеша, зиндагисозу зиндагibunёд аст ва дар муқобили ҳар гуна мушкилот истодагарӣ менамояд. Камю меҳодад, ки инсон тазодҳои зиндагиро дуруст бишиносад, ранҷу машаққат, азобу қуфати ҳамешагӣ ва доимиро, ки рӯ ба рӯ мегардад, ба таври амиқ дарку фаҳм кунад ва бо иродаи қавӣ ва устувории қомил ҳастии худро дар муқобили онҳо қарор диҳад. Камю муътақид аст, ки инсон мавҷудест исёнгар ва тамоми неруи ботинии ӯ исён ба муқобили пучию бемаънигии олам ва ҳимояи ҳуқуқи худ ба зиндагӣ, озодӣ ва зебогӣ аст.

Андешаҳои ҷолиби диалектикӣ аз тарафи намояндагони **мактаби Франкфурт** Теодор Адорно (1903-1969) ва Макс Хоркхаймер (1895-1973) баён гардидаанд. Онҳо баъди саршавии Ҷанги дуҷуми ҷаҳонӣ ба Амрико ҳиҷрат намуданд. Т. Адорно ва М. Хоркхаймер дар асарашон “Диалектикаи маорифпарварӣ”, ки соли 1947 ба нашр расид, ақида ва андешаҳои худро дар масоли мухталифи ҳастии инсон ва ҷамъият иброз кардаанд. Онҳо дар қатори ҷанбаҳои мусбӣ паҳлуҳои манфии маорифпарвариро таҳлил ва танқид кардаанд. Файласуфон бар он ақида ҳастанд, ки дар қатори сарчашмаи донишу маърифат ва озодию ворастигӣ будан, маорифпарварӣ боиси бадбахтии одамон низ мешавад. Раванди маорифпарварӣ, агарчи василаи озод қардани инсонҳо аз афсонаҳои бофта (асотир) ва бовариҳои пучу сохта мешавад, вале дар оқибат, худ бовариҳои асотирӣ мегардад, ки тафаккур ва фаъолияти инсонҳоро мутеи худ мегардонад. Ин ҳолат ба он оварда мерасонад, ки хирад ҳамчун асбоби озодӣ василаи мутеият ва маҳдудияти ҳастии одамон мешавад.

Яке аз масъалаҳои меҳварие, ки дар китоби Т. Адорно ва М. Хоркхаймер мавриди таваҷҷуҳи муаллифон қарор гирифтааст ва ҷанбаи диалектикӣ дорад, танқиди фарҳанги истеҳсолоти умумӣ ва талаботҳои умумӣ мебошад, ки он ба қолаби шудани тафаккури инсон ва маҳви фардияти инсон оварда мерасонад. Ба андешаи онҳо, ин раванд ба қарахтию бефаъолияти ҷомеа, худкомагии элитаи ҳукмрон ва маҳви тафаккури интиқодӣ сабаб мегардад. Ҳамзамон, якрангию яқлухтии маорифпарварӣ ё ҷомеаи якранги маорифпарвар боиси нуфузи ҳукмронии ҳокимият ва назорати бемаҳдуди он бар афроди ҷомеа мешавад.

Адорно ва Хоркхаймер ҳарчанд ки назарияи “хиради асбобӣ” (инструменталӣ)-ро пешниҳод карда бошанд ҳам, моҳияти онро танқид карданд. Ба андешаи онҳо, “хиради инструменталӣ” тамоми раванди зиндагии инсонро ба ҳадафҳои муайян равона мекунад ва дар натиҷа ҳуди зиндагиро беҳадаф ва беарзиш мегардонад. “Хиради асбобӣ” муносибатҳои инсонро бо табиат қолабӣ ва дастнигари ҳамдигар менамояд.

Масъалаи дигаре, ки дар “Диалектикаи маорифпарварӣ” аз ҷониби Адорно ва Хоркхаймер аз назари диалектикӣ шарҳу тавзеҳ ёфтааст, арзиш ва аҳаммияти илм ва техникаву технология дар ҳаёти инсоният ва ҳамзамон оқибатҳои зараровари он мебошад.

Масъалаи асосии мавриди назари муаллифони номбурда дар китобашон, албатта, даъвати инсон ба фаҳмиши дурусти диалектикий фалсафаи техника ва фарҳанги истифодабарии он дар шароити муосир мебошад. Ба ҳамагон маълум аст, ки инсоният дар рӯзгори имрӯза ба дастовардҳои беназири техникӣ муяссар шудааст. Техникаро ҳуди инсон офаридааст ва ба ин васила садҳо мушкilotи ҳудро ҳал менамояд. Ҷанбаҳои мусбати ихтироъ ва истифодаи техникаҳои гуногун он аст, ки даҳҳо ва садҳо мушкilotи ҷисмонӣ маънавии башарият рафъ шуда, саҳлу осон гардидааст ва зиндагӣро маишати онҳо ба тағйироти кулӣ дучор шудааст. Масалан, бо воситаи телефон, интернет, асбобҳои мучаҳҳази ҳисоббарор, компютер, воситаҳои ахбор, баҳусус телевизион ва ғ. муоширату муносибат, маънавиёт, ахбор, ҷаҳонбинӣ, ҷаҳонфаҳмӣ ва ҷанбаҳои дигари ҳаёти маънавии одамон тамоман дигаргун гаштаанд. Технологияҳои иттилоотӣ муосир дар як они воҳид тамоми таҳаввулоту дигаргуниҳои оламро ба ҳама гӯшаву акнофи дунё паҳн менамоянд. Ба воситаи нақлиёти ҳавоӣ баҳрӣ, заминӣ сафар аз як шаҳр ба шаҳри дигар, аз кишвар ба кишвари дигар, аз як қитъа ба қитъаи дигар дар давоми чанд соат сурат мегирад. Парвози инсон ба қайҳон натиҷаи дастовардҳои техникӣ ҳуди ӯст. Дар соҳаҳои гуногуни ҳаёти хоҷагии халқ, идораву муассисаҳо, сохтори мудофиавию ҳарбӣ, зиндагии рӯзмарраи шахсиятҳои алоҳида ва умуман афроди ҷомеаи муосир таҳқиқоту кашфиётҳои илмӣ техника нақши калидӣ доранд. Ягон соҳаи илмро, баҳусус, илмҳои табиӣ дақиқ, тиб, маориф, санъат, фарҳанг ва ғ. бе истифодаи ҷиҳози техникӣ тасаввур кардан ғайриимкон аст. Ҳуллас, тамоми соҳаҳои зиндагии имрӯзаи инсоният: иқтисодӣ, иҷтимоӣ, сиёсӣ, фарҳангӣ, ахлоқӣ ва зебоишиносӣ ба техника ва технологияҳои замонавӣ вобастагӣ доранд. Мусаллам аст, ки ҳамаи ин аз одамон шуури нав, тафаккури пешқадам, муносибати ратсионалӣ, фаҳмишу тарзи дурусти корбарӣ, истеъдод, қобилият ва ҷаҳоншиносии ҷаҳонфаҳмии навинро талаб ва тақозо менамояд.

Ин ҳама ҷанбаҳои мусбати дастовардҳои техникӣ технология дар ҳаёти инсонӣ мебошанд. Вале дар қатори ин, аз нуктаи назари диалектикӣ, фаҳмидани таносуби прогресси техникӣ, ҷавҳари инсонӣ, тақдири инсон дар масири ояндабинӣ масъалаи муҳим аст. Аз як тараф, кашфиётҳои рӯзафзуни техникӣ рӯзгори модии инсонро фаровониву роҳат бахшанд, аз тарафи дигар, сабаби бекорӣ миллионҳо одамон, кашшоқии беамон, шикасту маҳв шудани ҳунарҳои нодири дастӣ ва умуман беқадри инсон мешаванд. Ҷанбаи аз ҳама хавфнокӣ рушди техникӣ дар он аст, ки инсонро ба як мавҷуди танбал, коҳил, бефикр, беҳаракат ва ба қавли маъруф, “тайёрахӯр” табдил медиҳад, ки оқибаташ аз байн рафтани шахсият ва ҳувияти он аст. Ин ба он мазмун аст, ки бо иҷрои корҳои гуногун аз тарафи техника инсонро як ҳолат ва руҳияи бепарвоӣ, бемасъулиятӣ ва ишрату маишат фаро мегирад, ки ба кори амалию фикрӣ машғул намешавад, аз ҷиҳати биологӣ руҳӣ, яъне маънавӣ зарари фаровон ба ҷисму танаш мерасад. Маълум аст, ки ҳам меҳнати фикрӣ ва ҳам ҷисмонӣ манбаи ҳаракат, қувва, неру, фикр, андеша, инкишофи ҷисмонӣ маънавӣ, эҷод, масъулият ва дар умум фаъолияти бомарому ҳадафмандонаи фард мегардад. Ҷуноне ки таъкид сохтем, пайдоиш ва

ташаккули техника ва технология ба охири асри XIX, ибтидо ва бахусус нимаи дуоми асри XX рост меояд. Аз ин ҷиҳат, олимону донишмандон дар қатори манфиатҳои беҳудуди техника барои инсон, ҷанбаҳои зараровару фоҷиабори онро низ таъкид сохтаанд. Аз ҷумла, нахустин мутафаккире, ки зарари тамаддуни техникро ба ҷавҳари инсонӣ кашф кард ва бар зидди он қиём бардошт, маорифпарвари фаронсавӣ Ж. Ж. Руссо буд.

Файласуф ва донишманди олмонӣ Ҳайдеггер моҳияти ботинии техникаро бо истилоҳи “гештел” (юн. *gestell*-намуд, шакл, андом ва аз ҷиҳати истехсолӣ маънои “бунёд, ташкил” ва ҳамчунин ба мазмуни томият, сохтор ва модел) ифода мекунад. Ба андешаи ин мутафаккир, “гештел”, яъне моҳияти техника аст, ки инсонро ҷалб мекунад, тасхир мекунад ва ба худ таслим мекунад. Ниҳоят худи инсон дар натиҷаи инкишофи мошинҳои техникӣ як мавҷуди нодаркор шуда менамояд [14, с.70].

Донишманди дигар -А. Хунинг ин ҷиҳатҳоро ташхис карда, таъкид мекунад, ки техника хислати антропологӣ ба маънии инсонӣ дорад, иродаву ғайрати инсониро дар зиндагӣ ифода мекунад, ба ӯ қудрати ҳокимият ва эҷод мебахшад. Вале дар ниҳоят прогресси техникӣ моҳияти худидорагарӣ пайдо мекунад ва инсонро ба канора меронад.

Яке аз назариётчиёни фалсафаи техника Ф. Дессауэр масъалаи мазкурро аз ҷиҳати теологӣ ва диншиносӣ шарҳу тавзеҳ додааст. Ӯ таъкид менамояд, ки тавассути техника нақшаҳои иловагӣ дар амал татбиқ мешаванд. Ф. Дессауэр дар китобаш “Баҳс оид ба техника” эълон менамояд, ки кашфиёти техникӣ давоми амали эҷодкоронаи Худо ҳастанд. Муҳандис фақат ончиро ба анҷом мерасонад, ки Худо онро оғоз кардааст ва дигар ба он машғул нашудааст. Яъне, ғояҳои лоиҳаҳои муқаддар, азаливу қадарии Худо вучуд доранд, ки таҳкурсии масъулияти фарҳангии муҳандис ҳастанд. Дар замони муосир ин ақида мавриди танқид аз тарафи олимону донишмандон қарор гирифтааст [14, с.70-71].

Ин ихтилофи назар дар рӯзгори мо боз ҳам шадидтару печида шудааст. Имрӯз, хусусан, дар ҷаҳони саноатӣ, индустриалӣ дар давлатҳои аз ҷиҳати техникӣ ба дараҷаи олиии тараққии саноати истехсолирасида, монанди ИМА, Олмон, Ҷопон ва ғ. баҳсу мунозираҳои тезутунд, доманадор дар атрофи “клон”-эҷоди сунъии насли инсон, генетикаи инжинерӣ ва ҷанд масъалаи мубрами техникӣ давр идома дорад.

Масъалаи асосии ҳаллу фасли муаммоҳои техника ва технология ин аст, ки инсон бояд аз рӯйи ақлу хиради хеш дар ҳама ҳолатҳо кор бигирад. Идора ва истифодаи техникаи одитарин то мураккаби замонавӣ дар соҳаҳои гуногун аз ҳар фард, дониш, маҳорат, ақл, бинишу фаҳмиши амиқ, фаросат, ҷасорат ва ҷустию ҷолоқӣ ва дигар сифатҳои баланди инсониро талаб менамояд. Аз ин ҷиҳат, ҳадаф ва мароми файласуфони олмонӣ Адорно ва Хоркхаймер аз назари диалектикӣ шинохт ва маърифати фалсафии тазодҳои техника мебошад, ки шароити муосир яке аз рукнҳои донишҳои бунёдии инсоният, шартӣ зиндагӣ ва қору фаъолияти бомароми ӯст.

Муқаррир: Амондуллоев Б.С.- н.и.ф., дотсенти ДМТ

АДАБИЁТ

1. Асмус В.Ф. История античной философии / В.Ф. Асмус. - М., 1965.
2. Гегель. Ф. Сочинения. Т. 1-14 / Ф.Гегель. -М. – Л., 1929 – 1959.
3. Дыник М. А. Диалектика Гераклита Эфесского / М. А. Дыник. -М., 1929.
4. Ильин В. История философии: Учеб. для вузов / В Ильин. – СПб, 2003.
5. История античной диалектики. -М.: Мысл, 1972.
6. История марксистской диалектики.- М.: Мысл, 1971.
7. История диалектики XIУ – ХУ111 вв. – М.: Мысл, 1974.
8. История диалектики. Немецкая классическая философия.-М., 1978.
9. Камью А. Бунтующий человек, 1951.
10. Канке В.А. Философия: уч. для вузов / В.А. Канке. - 3-изд. Перераб. и доп. - М.: Логос, 2000.
11. Кулматов Н. Очеркҳои таърихи фалсафа / Н.Кулматов. – Душанбе, 1976.
12. Моисеева Н.А. Философия: Краткий курс / Н.А. Моисеева, В.И. Сороковикова– СПб.: Питер, 2007.
13. Осимй М. Материализми диалектикӣ / М. Осимй, М. Болтаев. -Душанбе: Ирфон, 1974.
14. Назри Яздон. Д. Баҳромӣ. Маданиятшиносӣ. -Душанбе: Деваштич, 2006.-200 с.
15. Фалсафа (китоби дарсӣ иборат аз ду ҷилд). – Душабе: Маориф, 1997.
16. Философский энциклопедический словарь. - М., 1983. -1997.
17. Шерзод Абдуллозода. Муқаддимаи фалсафа. -Душанбе: Дониш, 2004.

НАЗАРИЁТИ ДИАЛЕКТИКИИ ЧАРАЁНҲОИ МУОСИРИ ФАЛСАФӢ

Дар мақола назариёт ва андешаҳои диалектикии намоёндагони чараёнҳои муосири фалсафӣ, аз ҷумла позитивизм - Огюст Конт, Чон Стюарт Милл, Герберт Спенсер, экзистенциализм - Карл Ясперс, Мартин Хайдеггер, Жан Пол Сартр, Алберт Камю ва мактаби Франкфурт- Теодор Адорно, Макс Хоркхаймер ба таври мухтасар таҳлилу баррасӣ шудаанд. Хусусиятҳо ва умумиятҳои таълимоти диалектикии онҳо дар масоили гуногуни фалсафӣ аз ҷиҳати илмию мантиқӣ равшан карда шудаанд. Аҳамият ва арзиш, камбудию нуқсонҳои назариёти диалектикии онҳо дар раванди имрӯзаи бедории маънавӣ ва ташаккули таназзули тафаккури фалсафии инсоният мушаххас гардидаанд.

Калидвожаҳо: чараёнҳои муосири фалсафӣ, позитивизм, экзистенциализм, мактаби Франкфурт, инсон, ҳаёт, марг, тафаккур, хирад, озодӣ, морифпарварӣ, техника, технология, эволюция.

ДИАЛЕКТИЧЕСКИЕ УЧЕНИЯ СОВРЕМЕННЫХ ФИЛОСОФСКИХ ШКОЛ

В статье кратко изучены и анализированы теории и диалектические учения представителей современных философских течений, в том числе позитивизма - Огюста Конта, Джона Стюарта Милля, Герберта Спенсера, экзистенциализма- Карла Ясперса, Мартина Хайдеггера, Жан-Поля Сартра, Альбера Камю и Франкфуртской школы- Теодора Адорно, Макса Хоркхаймера. Выяснены с научной и логической точки зрения особенности и общность их диалектических учений по различным философским вопросам. Конкретизированы значения и ценность, а также недостатки их диалектических теорий в современном процессе духовного пробуждения, эволюции и упадка философского мышления человечества.

Ключевые слова: современные философские течения, позитивизм, экзистенциализм, Франкфуртская школа, человек, жизнь, смерть, мышление, мудрость, свобода, образование, техника, технология, эволюция.

DIALECTICAL TEACHINGS MODERN PHILOSOPHICAL SCHOOLS

The article briefly studies and analyzes the theories and dialectical teachings of representatives of modern philosophical movements, including positivism: Auguste Comte, John Stuart Mill, Herbert Spencer, existentialism: Karl Jaspers, Martin Heidegger, Jean-Paul Sartre, Albert Camus and the Frankfurt School, Theodore Adorno, Max Horkheimer. The features and commonality of their dialectical teachings on various philosophical issues are clarified from a scientific and logical point of view. The meaning and value, as well as the shortcomings of their dialectical theories in the modern process of spiritual awakening, evolution and decline of the philosophical thinking of mankind are specified.

Key words: modern philosophical movements, positivism, existentialism, Frankfurt School, man, life, death, thinking, wisdom, freedom, education, technology, technology, evolution.

Маълумот дар бораи муаллиф: *Элнazarov Мирзохусайн Бадалиевич* – Донишгоҳи миллии Тоҷикистон, номзади илмҳои фалсафа, дотсенти кафедраи таърихи фалсафа ва фалсафии иҷтимоии факултети фалсафа. **Суроға:** 734025, ш. Душанбе, Ҷумҳурии Тоҷикистон, хиёбони Рӯдакӣ, 17. Телефон: **935-92-77-11**. E-mail: **badalipur@mail.ru**

Сведения об авторе: *Элнazarov Мирзохусайн Бадалиевич* – Таджикский национальный университет, кандидат философских наук, доцент кафедры истории философии и социальной философии философского факультета. **Адрес:** 734025, г. Душанбе, Республика Таджикистан, проспект Рудаки, 17. Телефон: **935-92-77-11**. E-mail: **badalipur@mail.ru**

Information about the author: *Elnazarov Mirzokhusain Badalievich* – Tajik National University, Candidate of Philosophical Sciences, Associate Professor of the Department of History of Philosophy and Social Philosophy, Faculty of Philosophy. **Address:** 734025, Dushanbe, Republic of Tajikistan, Rudaki Avenue, 17. Phone: **935-92-77-11**. E-mail: **badalipur@mail.ru**

Элчибекова Б.И.

Донишгоҳи аграрии Тоҷикистон ба номи Шириншоҳ Шохтемур

Фаҳриддини Розӣ яке аз шахсиятҳои барҷастаи олами ислом мебошад, ки дар соли 1149 дар шаҳри Райи Эрон дар оилаи аҳли илму адаб ба дунё омадааст. Таҳсилоти ибтидоияшро дар назди падараш Зиёуддин Умар, ки олим, мутакаллим, муфассир ва орифи бузурги давр буд, гирифта, пас аз сари падар барои идомаи таҳсил ва касби дигар улум: фалсафа, мантиқ, калом ба назди Камоли Симноӣ ва Мачдуддини Челӣ рафта, ба таҳсили илм машғул гардидааст. Фаҳриддини Розӣ дар баробари ақида ва андешаҳои каломию фалсафӣ ва иҷтимоӣ, инчунин дар соҳаи сиёсат, антропология, ахлоқ, зебоишиносӣ ва ғайра андешаҳои ҷолибе пешниҳод намудааст, ки мувофиқ ба ҳар давру замонанд. Фаҳриддини Розӣ мисли Муҳаммади Ғазолӣ, Абунасири Форобӣ, Ибни Сино ва дигарон асарҳои алоҳидае доир ба ахлоқ ва иҷтимоӣ навиштааст... [3, с.118].

Дар афкори Фаҳриддини Розӣ масъалаи саодат яке аз масъалаҳои меҳварӣ ба ҳисоб меравад. Назди файласуфон саодати инсон ҳамчун арзиши олии доништа шуда, роҳҳои ба даст овардани он аз ҷониби мутафаккирон мураккаб ва печида маънидод гардидаанд. Агар ба масъалаи саодати инсон назар афканем, ҳанӯз аз аҳди қадим дар мактабҳои динӣ-фалсафии Ҳинди қадим, Чини қадим, Эрони бостон, Юнони қадим баҳсҳои зиёд ва тулоние вучуд доштанд, ки ин муносибат, бешак, таъсири худро ба афкори намояндагони баъдӣ гузошт. Яке аз чунин шахсиятҳои барҷаста Фаҳриддини Розӣ мебошад, ки зери таъсири онҳо назарияҳои хосаи худро баён намудааст.

Ба қавли Фаҳриддини Розӣ, миёни саодат ва лаззат тафовути зиёде мавҷуд нест, вале бо вучуди он ки инсон дар раванди зиндагӣ ба дастрасии бисёр чизҳо муваффақ аст ва чунин дастрасӣ имконияти ҳар лаҳза тағйирёбӣ дорад, ин наметавонад саодати ниҳии инсонро нигоҳ дорад. Мутафаккир мафҳуми саодатро бо лаззат ҳамоҳанг доништа, ҷое онро бо мафҳуми «саодат» ва ҷое бо мафҳуми «лаззат» ном мебарад ва саодатро ҳамон хостаҳои худи лаззат мешуморад.

Саодат бартарӣ дар анҷоми муносибатҳои дунявӣ ва риояи меъёрҳои ахлоқӣ-маънавий ва ҷамъиятӣ мебошад. Ба андешаи мутафаккир, «камоли қувваи назарӣ нафси нотиқа, найл (анҷоми амале нек Э.Б.) ба маърифати Худо ва ҳуббу ибодат ва таоти Ёст ва шартӣ расидан ба он низ маърифати Худост» [7, ҷ.17, с.188]. Ин назари Фаҳри Розиро Муҳаммад Заркон низ чунин меорад: «Камоли қувваи амалии нафс, ҳосил шудани маликае барои нафси нотиқа аст, ки инсон бар анҷоми тамоми аъмоли писандида тавоно мешавад ва аз лаззати баданӣ мутанаффир гашта, ба лаззати руҳонии воқеӣ роғиб мегардад» [5, с.590].

Дарвоқеъ, камоли қувваи амалии нафс ҳосил шудани он хостаҳои, ки ба таври моддӣ инсон пайваста аз пайи ҷустуҷӯӣ он талош мекунад ва пас аз даст ёфтани онҳо дар огоҳ шудан аз асли баъзеи он то ҳадде аз онҳо низ нафрат пайдо намуда, ба таври ботинӣ барои ислоҳи худ камар мебандад. Дар натиҷаи дастёб гардидан ба чунин ҳолат ва аз ҷиҳати руҳи тағйирӣ ҳол намудани шахс ба дарк ва маърифат як қуввае майл менамояд, ки танҳо аз ҷиҳати руҳӣ ба ӯ нуру ва тавон мебахшад. Ҳамин тавр шавқ ба маъшуқ ҳосил гирдида, ду навъи ранҷро ба вучуд меоварад: а) завқи маъшуқ шахсро ба дард гирифтӣ намуда, худ нопадид мешавад ва ошиқ дар ба камол расидани ҳаёл бо мақсади руъёти маъшуқ ба илҳом меояд; б) ҳангоми дидори маҳбуб вали розу ниёз ва чехраашро, ки хостори пинҳонии ошиқону маъшуқон аст, нигоҳ меорад.

Ба қавли Фаҳриддини Розӣ, он мақому ҷойгоҳеро, ки дар ин дунё барои инсон муайян шудааст, бояд ба даст оварад. Саодатманд касест, ки ба камоли воқеӣ наздик шудааст ва ё расидааст. Ҳамин тавр, Фаҳриддини Розӣ дар баробари мафҳуми саодат мафҳуми шақӣ (гунаҳгор ва пастфитрат Э.Б.)-ро ба миён мегузорад, яъне саодатро ба «хуснулоқибат» ва шақиро ба «суулаъқибат» таъриф медиҳад. Метавон гуфт, ки саодати баённамудаи Фаҳриддини Розӣ ҳамон шахси комили орифону суфиён, шахсият ё марди шучоъ ва ғайри файласуфон аст.

Мавриди зикр аст, ки дар андешаҳои каломӣ ва ахлоқии Фаҳридини Розӣ мафҳуми саодатро ба унвони олитарин ҳадафи дарпешгузоштаи инсон метавон арзёбӣ намуд, ки роҳҳои расидан ба онро тасаввуроти динӣ, ки фарогири мушкilotи иҷтимоии инсон дар раванди муносибатҳои ҷамъиятӣ мебошанд, зикр намуд. Чуноне ки худ мутафаккир зикр менамояд:

1. Ибодати Худованд: «Мо халақа вал инса ва чинна вал инсона ғалло лияъбудун» [2,51:56]. Ба қавли Фаҳридини Розӣ, инсон дорои қувваи гуногуни нафсонӣ буда, байни онҳо пайваста ихтилоф вучуд дорад. Аз ин хотир риоя ва анҷоми меъёрҳои ахлоқӣ шартӣ асосии расидан ба саодат аст, вале риояи накардани онҳо бошад, сарчашмаи тамоми шарру бадбахтиҳои шахс доништа мешавад. Беҳтарин роҳи майлу рағбат ва расидан ба камолоти инсонӣ ё худ саодат, сарқубии нафси аммора ва дастёбии ҷавҳари инсонӣ мебошад [6, с.189].

2. Ҷонишини Худо дар замин: «Ва ястахлификум фил арзи фа янзур кайфа таъламун» [2.7:129]. Дар ин чода Фаҳридини Розӣ зери баёни ин ояи қуръонӣ чунин мешуморад, ки ягона роҳи пок кардани нафс ва тоати бандагии Худо аст, ки он берун аз тавони башар нест, балки баъзе амалҳои дигаре низ мавҷуданд, ки шахс бояд аз паси анҷоми онҳо бошад, махсусан, хидмат ба халқ ва дасти кумак дароз намудан ба ниёзмандон.

3. Созандагӣ ва ободонии замин: «...ва истиъмаракум фиҳо...» [2, 11:61] – баҳрамандӣ аз хушиҳои дунявӣ, аз қабилӣ маош ва дигар неъматҳои моддӣ, ки ҳар якеи онҳо баёнгари лаззатҳои дунявӣ баҳри инсон дар зиндагӣ доништа мешаванд.

4. Расидан ба раҳмат ва саодати Худованд: ба қавли Фаҳридини Розӣ, расидан ба раҳмати илоҳӣ ва саодати барин дар «Ҳақим» ва «Раҳим» будани Худованд мебошад, вагарна офариниш амри муҳол ва ё зулму шарр ҳамешагӣ буд.

Ҳангоми муҳокима ва баррасии ин гуфтаҳои мутафаккир ба хулосае метавон омад, ки ӯ бо вучуди зери таъсири дин қарор доштаниш, ба ҳайси як равшанфикру озодандеш нақш ва ҷойгоҳи ақдро дар ҷойи аввал қарор додааст. Аз қадом ҷиҳате, ки ба масъалаи саодати инсон назар андозем, пеш аз ҳама, муносибати ӯро дар риояи меъёрҳои ахлоқӣ-иҷтимоӣ метавонем мушоҳида намоем. Фаҳридини Розӣ дар ин чода кӯшиш намудааст, баробари ба инобат гирифтани дидгоҳи динӣ, талабот ва ниёзҳои иҷтимоии ӯро низ дар раванди зиндагӣ муносибати иҷтимоӣ ҷамъиятӣ нишон диҳад.

Ба андешаи мутафаккир, қамоли саодати инсон дар он аст, ки ӯ ба маърифати олам ва касби бошарафе дастрасӣ дошта бошад нафсашро сарқуб намояд. Мисли он ки инсон ба чизҳои муҳаббат мебандад, ки дӯстдорӣ онҳо ҳеҷ алоқае ба шаън ва мақомаш надорад, вале пас аз анҷоми онҳо ҳасрати пӯшаймонӣ мекунад, яъне афроде, ки хоҳони шахватанд ва аз алоқа ба он лаззат бурда, сипас пушаймон мешаванд. Барои исботи ин назарияҳо мутафаккир зери ояи қуръонӣ: «зайна-л-инсон хуббу шахват» [2, 3:14.] се далелро пешниҳод менамояд, ки ҳар яке аз онҳо ифодагари хоҳишҳои нафсонии инсонанд: а) иштиёқ ба хоҳишҳои нафсонӣ; б) дӯстии ин иштиёқот; в) фазилат ва писанд доништани чунин иштиёқҳо.

Тибқи таълимоти Фаҳридини Розӣ, бузургтарин марҳилаи расидан ба саодати барин, руъёи худовандист, вале саодати дунявӣ низ тавассути такмил додани нафс ва риояи меъёрҳои ахлоқӣ дар дунё имконпазир мебошад. Ӯ доир ба ин масъала дар асари «Ал-Арбаъин фӣ усули дин»-и худ чунин меоварад: «Яке аз далоиле, ки бархе қоил ба маоди ҷисмонӣ ва руҳонӣ шудаанд, ин аст, ки хостори ҷамъ миёни ҳикмат ва шарият будаанд ва дар натиҷа гуфтаанд ақл ҳукм мекунад, ки саодати арвоҳ дар шинохти Худо ва муҳаббат ба Ӯ ва саодати ҷисм низ дар гавари дарки маҳсусот бошад. Ҷамъ байни ин ду лаззат дар зиндагии дунявӣ ғайримумкин аст, зеро ҳар гоҳ инсон ғарқ дар ғайриғайб бошад, аз лазоизи руҳонӣ маҳрум мегардад...вале ҳангоми роҳ ёфтани ба олами қудс комил хоҳад шуд ва тавони дарки ҳар ду саодат ва камолро хоҳад ёфт» [6, с.71].

Доир ба масъалаи мақом ва ҷойгоҳи саодати инсон дар раванди муносибатҳои иҷтимоӣ Фаҳридини Розӣ андешаронӣ намуда, чунин мешуморад, ки саодати қамоли нафси нотикаи инсон доништа шуда, он дорои ду қувва: назарӣ ва амалӣ мебошад ва ин ду низ қамоли саодати инсонӣ доништа мешаванд.

Аз ҷониби дигар, мутафаккир дар асари «Ҷаҳордаҳ рисола» низ аз ин масъала ишора намуда, таъкид месозад, ки: «...руҳи одамиро ба ин олам фиристодаанд, то аз ин олам

зодаи маърифати ҳақ ва муҳаббати Ў бардорад. Пас барои масолахот ва муҳиммоти руҳи инсон, ин панҷ ҳис: хаёл, ваҳм, шухуд, ғазаб ва хирад бо ў ҳамроҳ карданд, лекин ҳис ва хаёл, насиби худро дар ин олам ва нақд дармеёбанд ва аммо хирад насиби худро баъдулмавт ёбад. Пас лаззати ҳиссӣ нақд аст ва лаззати хирад насиа ва рӯй аз нақд гардонидан ва ба насиа розӣ шудан саҳт душвор аст. Аз ин рӯ, бештари халқ ба лаззати ҳиссӣ машғул шуданд ва аз саодати нафсонӣ аъроз кардаанд» [5, с.46]. Агарчи дар ин андешаҳои Фаҳридини Розӣ нисбат ба пессимизм муносибати бештар оптимистӣ ба назар мерасад ва ин маъноӣ онро дорад, ки Фаҳридини Розӣ на чун суфиён ҷонибдорӣ аз беарзиши дунё кардааст, балки ин ба он маънист, ки инсон бояд аз шаклҳои маърифат ба таври васеъ истифода намуда, мақом ва ҷойгоҳи худро дар ин олами ҳастӣ пайдо ва муайян созад.

Баҳри ба саодат расидани инсон нақши лаззати ақлиро Фаҳридини Розӣ муҳим доништа, ин гуна лаззатро лаззати ҳақиқӣ медонад, зеро он сабаби камол ва саодати инсон мегардад, инсон ба воситаи маърифати олам ва муҳокимаву хулосабарориҳо нисбати ашӣи олам, инсон буданашро муайян месозад. Аз сӯйи дигар, ин навъ хостаҳои лаззати инсонӣ баъзан ўро ба нороҳатиҳо низ рӯ ба рӯ мегардонанд, чун хостани лаззати ақлӣ монанди лаззати ҷасмонӣ, ки бо аз даст додан ва надониستاني он монанд аст. Дар ҳоле, ки ў лаззати ҷисмониро равонаи ранҷ ва ақлиро омили саодату хушбахтии инсон доништааст.

Ба андешаи ў, баъзан ҳолатҳои мешавад, ки инсон ҳангоми дидани муваффақияти якдигар худро нороҳат ва ранҷур эҳсос менамояд. Масалан, а) комил будани гурӯҳе аз одамон барои баъзеи дигар мучиби ранҷу нороҳатии афроди ноқис буда, онҳо пайваста кӯшиш мекунанд инсонии муваффақро аз байн баранд ва ё худ низ муваффақ гарданд; б) агар одамон дар камолоти одамӣ ба якдигар баробар бошанд, ҳар кадоме кӯшиш хоҳад кард, ки аз дигарон дида муваффақтар бошанд ва ба лаззати бештаре дастёб гарданд, вале дар ин ҳолат байнашон муборизаю низоъ ва хусумат пайдо шуда, он сабаби ранҷи онҳо мегардад. Дигар ин ки, ба ҳангоми низоъ, агар шахсоне ғалаба кунанд, ин мучиби ранҷу андӯҳи ботинии инсонии дигар низ мегарданд. Зиндагии инсонӣ дар ҳар ҳолат бо дарду ранҷ ва ғаму андӯҳи бисёре ҳамроҳ аст, ба гунае ки лаззатҳо дар муқоиса бо зиндагии кӯтоҳи онҳо андактаран» [7, ҷ.18, с.103-104].

Аз ин гуфтаҳои Фаҳридини Розӣ маълум мешавад, ки байни шахсони нотавону заиф ва бадсиришт нафрате нисбати шахсони нексиришту тавоно мавҷуд буда, ҳамеша барои аз байн бурдани онҳо кӯшиш мекунанд. Аз сӯйи дигар, агар дар раванди фаъолият байни инсон нобаробариҳо вучуд дошта, баҳри ба даст овардани манфиатҳо пайваста байнашон зиддияту мубориза сурат гирад, ин нобаробарӣ сабаби ғаму андӯҳ, ранҷ ва кӯтоҳумрии онҳо мегардад. Раванди муборизаи қонунҳои диалектиқӣ, баҳусус қонуни муборизаи ба ҳам зидҳо ва инқори инқор, байни қувваҳои истехсолкунанда ва муборизаҳои истехсолӣ ва афроди ҷомеа ба таври ҳамешагӣ сурат мегирад.

Фаҳридини Розӣ дар заминаи ин гуна лаззат одамонро ба се даста ҷудо мекунад:

1) **сарватмандон** - монанди подшоҳон, ки ҳамвора ғизоҳои неку мехӯранд, аз сабаби тақрор шудани ин амал ва ба одат табдил ёфтани он, аз лаззати он баҳрае намебаранд;

2) **миёнаҳолон** - қасоне, ки аксар ҳолат чун фақиронанд, вале гоҳ-гоҳ метавонанд ғизоҳои болаззату беҳтаре тановул кунанд;

3) **фақирон**, ки ҳамеша ғизоҳои пасту номувофиқ мехӯранд [6, ҷ.18, с.566].

Ў чунин мешуморад, ки гурӯҳи аввал бинобар сабаби яқранг будани хӯрок вобаста ба вазъи иҷтимоияшон, чунин раванд дар онҳо ба одат табдил ёфта, ҳатто аз лаззати он баҳрае намебаранд, вале гурӯҳи дувум бошанд, ба ёди пештар хӯрдани ғизои неку дар ранҷу нороҳатиянд ва ҳамеша аз чунин ҳолат ёдовар мешаванд. Аммо гурӯҳи сеюм бошад, бо умеди доштани ғизои хуб ҳамеша дар ранҷу азобанд.

Сабаби ин ҳама ранҷу азоби инсонҳо дар зиндагӣ, бешак, хирс ва бухли дар ботин будашон аст, ки пайваста онҳоро озор медиҳад. Хирси молу мулк ва даст ёфтан ба сарватҳои бештар мучиби нороҳатии ҳамешагии онҳо мегардад. Дар мавриди лаззатҳои ҷисмонӣ ва навъҳои он бошад, мутафаккир бар он назар аст, ки бо ба даст овардани яке аз ин хоҳишҳо, хоҳиши дигаре пайдо мешавад. Аз ин ҷиҳат инсон ҳеҷ гоҳ наметавонад бо расидан ба лаззатҳои ҷисмонӣ, маҳсусан, ба саодату оромии даст ёбад. Ҳамчуноне ки мутафаккир дар асари «Мабоҳис -ул-Машриқия»-и худ таъкид менамояд: «Лаззатҳои

чисмонӣ навъи тағйир аз як ҳолати ғайритабӣ ба ҳолати табиӣ аст. Шартӣ ба даст овардани (хусули) лаззат, тағйири ҳолат нест, тағйири ҳолат дар умури чисмонӣ аст, ки он ҳамеша ранҷ медиҳанд...он чи лаззати чисмонӣ номида мешавад, лаззат нест, балки тағйири ҳолат аст» [7,ҷ.2, с.428]. Аз ин андешаҳои мутафаккир ба чунин натиҷа метавон омад, ки аз назари ӯ, олитарин шакли лаззат баҳри расидан ба саодати инсон, лаззати ақлонӣ доништа мешавад. Лаззоти умури чисмонӣ ҳамеша дар ҳоли худус ва эҷод буда, дар ҳар ҳолат имкони азбайнравиро доранд ва онҳо наметавонанд лаззатбахш бошанд.

Дар хусуси лаззати чисмонӣ, ки онҳо ба навъҳо чудо мешаванд, Фаҳриддини Розӣ чунин мешуморад, ки арзёбии онҳо сабаби эҷоди навъҳои дигари он мешаванд. Аз ин рӯ, инсон ҳеч гоҳ наметавонад бо расидан ба лаззати чисмонӣ ва маҳсус (ҳисшаванда - Э.Б) ба саодату оромиш даст ёбад, ки инро мо дар чоҳталабию ҳарис будани инсон метавонем мушоҳида намоем. Масалан, бо баланд гардидани лаззати ҳиссӣ монанди шахвату ҳирс ва лаззоти маҳсус ҳирси шадид ӯро фаро гирифта, барои ба даст овардани дигар хостаҳо равона месозад. Дар маҷмӯъ метавон гуфт, ки лаззати ҳиссӣ мутлақан наку нестанд, балки ба қавли файласуфон, баҳусус Арасту: риояи ҳадди васати онҳо метавонад миёни ифроту тафрит накуиро таъмин созад [1, с.38].

Ҳирс ва аз ҳад зиёд даст задан ба ҳар чизе метавонад аз ҳад гузашта, боиси ифрот ва зиштию нестӣ гардад. Ба баёни Ибни Сино: “лаззат амри муқаййид ба ҳолати мулоимат бо табиат ва фитрат аз чиҳати мулоим будани он аст” [14, с.591]. Ба ақидаи Ибни Сино, шартӣ лаззат нигоҳ доштани ҳадди муайян буда, мувофиқию созгории он аз табиату фитрати он вобаста аст.

Аз ин гуфтаҳои Фаҳриддини Розӣ чунин хулоса метавон баровард, ки мутафаккир байни диният ва дунявият калавиш дошта, чое зери таъсири дин ва чомаи иҷтимоӣ қарор мегирад. Яъне, саодати инсонро гоҳе дар ин дунё ва гоҳ дар охираат медонад, вале роҳҳои расидан ба саодати дунявиро дар риояи меъёрҳои ахлоқӣ ва адолати иҷтимоӣ имконпазир меҳисобад.

Муқарриз: Зиёев И.Ғ.- д.и.ф., профессори ДМТ

АДАБИЁТ

1. Арасту. Ахлоқи Никомах. Тарҷумаи Муҳаммадхусайни Латифӣ. – Техрон: Тарҳи нур, 1378. – 584 с.
2. Крачковский И. Ю.. Коран. Перев. – Москва: Раритет, 1990. – 527 с.
3. Қаландаров М.И. Ҳаёт ва фаёлияти Фаҳриддини Розӣ // Паёми Донишгоҳи миллии Тоҷикистон. - №3/8. – Душанбе, 2015.
4. Муҳаммадсолех аз-Заркон. Фаҳриддини Розӣ ва “Оро-ул-каломия вал фалсафия”. – Бейрут, 1963. – 690 с.
5. Фаҳриддини Розӣ. Ал-Арбаин фӣ усули дин. Таҳқиқи Аҳмад Ҳичозии Сако. – Қоҳира: Ал-Азҳар, 1986. – 458 с.
6. Фаҳриддини Розӣ. Лубоб-ул-ишорот ва-т-танбеҳот. Таҳқиқи Маҳдии Муҳаккиқ. – Техрон, 1384. – Ҷ. 1. – 825 с.
7. Фаҳриддини Розӣ. Тафсири кабир (Мафотих-ул-ғайб). – Бейрут, 1401. – Ҷ.17. – 605 с.
8. Фаҳриддини Розӣ. Мабоҳис-ул-Машриқия. – Бейрут: Дор-ул-эхё, 1411. – Ҷ.2. – 498 с.
9. Фаҳриддини Розӣ. Ал-Нафс вал руҳ. Таҳқиқи Муҳаммад Хусайни Маъсумӣ. – Исломобод, 1388.
10. Фаҳриддини Розӣ. Матолиу-л-олия. – Бейрут: Дор-ул-китоб-ул-арабия», 1990.
11. Фаҳриддини Розӣ. Ал-Маъолим-ул-усули дин. – Қоҳира, 1992.
12. Фаҳриддини Розӣ. Муҳасал-ул-афкор-ул-мутақаддимин вал мутааххирин минал уламо вал ҳукамо вал мутакаллимин.-Миср: Ал-хусният-ул-Мисрия, с.147; Ал-Арбаин фӣ усули дин. – Ҳайдаробод: Доират-ул-маориф ал-усмония, 1353.
13. Фаҳриддини Розӣ. Чомеъ-ул-улум. Тасхеҳи Сайидалии Олидовуд. – Техрон, 1382.
14. Хусайн ибни Абдуллоҳ ибни Сино. Ал-Мабдаъ вал маод. – Техрон: Муассисаи мутолиоти исломии донишгоҳӣ, 1363. – 658 с.

САОДАТИ ИНСОН АЗ НИГОҲИ ФАҲРИДДИНИ РОЗӢ

Дар мақолаи мазкур назарияи Фаҳриддини Розӣ оид ба масъалаи саодати инсон мавриди баррасӣ қарор гирифтааст. Мутафаккир роҳҳои ба саодат ва хушбахтӣ расидани инсонро аз нигоҳи масоили динӣ ва иҷтимоӣ зикр намудааст. Ӯ кӯшиш намудааст инсонро бештар ба худшиносӣ, шинохти олами ҳастӣ ва мақому чойгоҳаш дар чомае равона созад. Дар мақолаи мазкур шаклҳои саодат ба унвони олитарин ҳадафи даркшудаи инсон нишон арзёбӣ шудааст. Маҳсусан назари Фаҳриддини Розӣ оид ба омилҳои ранҷу азоб кашидани инсон тавассути хостаҳои нафсониву шахвонӣ баён шудаанд. Ҳамчунин, ҳадафи офариниши инсон дар рӯи замин ва созандаву ободкор будани инсон низ арзёбӣ гардидаанд. Фаҳриддини Розӣ чунин мешуморад, ки лаззатҳои ҳиссӣ ва чисмонӣ монанди меваи заҳрогине мебошанд, ки дар зоҳир онҳо

лаззатбахш буда, ботинан, қотили инсон мебошанд. Вале лаззатҳои ақлонӣ ҳақиқию воқеӣ буда, сабаби камол ва саодати инсон мегарданд. Ҳамчунин, навъҳои лаззат: моддӣ, маънавӣ, ҳиссӣ, ақлӣ, ҳаёӣ, ваҳмӣ, зоҳирию ботинӣ ва ғайра дар раванди фаъолияти инсон таҳлил гардида, хусусияти мусбӣ ва манфии онҳо ёдоварӣ гардидааст.

Калидвожаҳо: саодат, инсон, ранҷу азоб, шахват, хостаҳои нафсонӣ, лаззат, камолот, сарват.

ЧЕЛОВЕЧЕСКОЕ СЧАСТЬЕ С ТОЧКИ ЗРЕНИЯ ФАХРИДДИНА РАЗИ

В данной статье рассматривается теория человеческого счастья Фахриддина Рази. Мыслитель упонимает способы достижения счастья с точки зрения религиозных и социальных проблем. Он старался больше сосредоточиться на своем самопознании, знании вселенной и своего места в обществе. В данной статье формы счастья показаны как высшая цель, поставленная человеком. Особенно выражены взгляды Фахриддина Рази на причины человеческих страданий из-за половых желаний. Рассмотрены также цель сотворения человека на земле и творчество человека. Фахриддин Рази считает, что эмоциональные и физические удовольствия подобны ядовитым фруктам, вкусным снаружи и убийственным внутри. Но душевные удовольствия реальны, они являются причиной человеческого совершенства и счастья. Также анализируются виды удовольствия: материальное, духовное, эмоциональное, рациональное, воображаемое, устрашающее, внешнее и внутреннее и т. д. В процессе человеческой деятельности, указывается их позитивный и смысловой характер.

Ключевые слова: счастье, человек, страдание, чувственность, чувственные желания, наслаждение, зрелость, богатство.

HUMAN HAPPINESS FROM THE POINT OF VIEW OF FAKHRIDDIN RAZI

This article examines Fakhriddin Razi's theory of human happiness. The Thinker understands how to achieve happiness in terms of religious and social issues. He tried to focus more on his self-knowledge, knowledge of the universe and his place in society. In this article, the forms of happiness are shown as the highest goal set by man. Fakhriddin Razi's views on the causes of human suffering due to sexual desires are especially expressed. The purpose of the creation of man on earth and human creativity are also considered. Along with the discovery by Fakhriddin Razi of the essence of hedonism, the nature of mental and emotional pleasures, the superiority between them, are studied, and human happiness is manifested in each of them. Fakhriddin Razi believes that emotional and physical pleasures are like poisonous fruits, delicious on the outside and deadly on the inside. But mental pleasures are real, they are the cause of human perfection and happiness. There were also analyzed the types of pleasure: material, spiritual, emotional, rational, imaginary, frightening, external and internal, etc. and there was indicated their positive and semantic nature in the process of human activity.

Key words: happiness, man, suffering, sensuality, sensual desires, pleasure, maturity, wealth.

Маълумот дар бораи муаллиф: *Элчибекова Баҳригул Идибековна* – Донишгоҳи аграрии Тоҷикистон ба номи Шириншох Шохтемур, кафедраи фалсафа ва сиёсатшиносӣ, ассистент. **Суроға:** 734003, шаҳри Душанбе, Ҷумҳурии Тоҷикистон, хиёбони Рудаки, 146. Телефон: **989-11-84-91**

Сведения об авторе: *Элчибекова Бахригуль Идибековна* - Таджикский аграрный университет имени Шириншоха Шохтемура, кафедра философии и политологии, ассистент. **Адрес:** 734003, город Душанбе, Республика Таджикистан, проспект Рудаки, 146. Телефон: **989-11-84-91**

Information about the author: *Elchibekova Bakhrigul Idibekovna* - Tajik Agrarian University named after Shirinshokh Shokhtemur, Department of Philosophy and Political Science, assistant. **Address:** 734003, Dushanbe city, Republic of Tajikistan, Rudaki Avenue, 146. Phone: **989-11-84-91**

Таваллоев М.Т., Фирӯзи Илҳом
Донишгоҳи миллии Тоҷикистон,
Донишгоҳи давлатии Кӯлоб ба номи А. Рӯдакӣ

Равиши функционалӣ ба чумлаи методҳои фарогир ё худ умумии таҳқиқотӣ шомил аст. Моҳияти ин равиш дар «чудо намудани унсурҳои баҳамалоқамандии иҷтимоии таҳти омӯзиш қарор доштааст, ки муайян намудани ҷой ва аҳамияти алоқамандии онҳо баррасии низомнокро талаб менамояд» [19,с.380]. Равиши баррасишаванда яке аз равишҳои асосии методологияи илмҳои иҷтимоӣ буда, дар илми сотсиология ҷойи махсусро ишғол менамояд ва бештар дар доираи анъанаҳои сотсиологӣ рушд ёфтааст.

Зоҳиршавии амалии равиши функционалӣ, ки падидаҳои иҷтимоиро ба сифати системаи муайян баррасӣ менамояд, дар тамоми концепсияҳои иҷтимоӣ ба ҷашм мерасад. Дар илми сотсиология, махсусан, сотсиологияи сиёсӣ, чунин равиш низоми алоқамандии «давлат» (ҷамъият) ва «иҷтимоӣ»-ро таҳти омӯзишу баррасӣ қарор медиҳад.

Истилоҳи «функсия» аз латинии «functio» буда, маънои «ичро кардан, ба ҷо овардан»-ро дорад [8,с.11]. Дар забони тоҷикӣ ин мафҳум ба маънии вазифа истифода мешавад. Масалан, функсияҳои илми сотсиология, яъне вазифаҳои илми сотсиология, функсияҳои илмӣ фарҳангшиносӣ – вазифаҳои илми фарҳангшиносӣ ва ғ. Функсияи иҷтимоӣ – нақшест, ки ин ва ё он қисми низоми иҷтимоӣ (институти иҷтимоӣ, раванди иҷтимоӣ, амали иҷтимоӣ ва ғ.) дар ҷамъият ва ё умумияти иҷтимоӣ ба анҷом мерасонад. Мавҷудияти ин функсияҳо эътибор, Ҷоиди падидаю зухуротро дар ҷамъият нишон медиҳанд. Масалан, вазифаи институти оила дар он аст, ки муносибатҳои оилавӣ-никоҳиро дар ҷомеа танзим намояд; вазифаи институтҳои сиёсӣ – идора намудани муносибатҳои иҷтимоӣ ва сиёсӣ; вазифаи таҳқиқоти сотсиологияи амалӣ – ошкор ва баргараф намудани масъалаҳои мушаххаси иҷтимоӣ ва амсоли ин мебошад.

Барои дарки амиқи моҳияти равиши функционалӣ шарҳи мафҳуми «вазифа» (функсия) ҳамчун падидаи иҷтимоӣ зарур аст. Этимологияи мафҳуми мазкурро баррасӣ намуда, қайд намудан зарур аст, ки ин мафҳум дар нимаи дуими асри XVII ба гардиши илмӣ ворид шудааст. Ба доираи васеи илмӣ ворид намудани категорияи «функсия», инчунин асоснок намудани аҳамияти равиши функционалӣ дар методологияи таҳқиқоти назариявӣ таҷрибавӣ, пеш аз ҳама, ба Г. В. Лейбнитс [6,с.144-146] мутааллиқ аст. Чуноне медонем, мафҳумҳои, ки ба илмҳои иҷтимоӣ аз илмҳои техникаи иқтибос шудаанд кам нестанд, мафҳуми «функсия» ҳам истисно нест. Вобаста ба масъалаҳои илмии соҳаи иҷтимоӣ мафҳуми мазкур то асри XIX истифода намешуд. Бо вучуди ин, ақидаи мазкур маънои онро надорад, ки равиши функционалӣ дар даврҳои аввали рушди иҷтимоӣ сиёсӣ аз ҷониби донишмандон истифода намешуд. Аз ин рӯ, ҳангоми баррасии таҳаввули равиши функционалӣ дар таҳқиқи зухуроти иҷтимоӣ-сиёсӣ мафҳуми «функсия» (аз лот. functio)-ро дар маънии аввали таҳтуллафзии он «равона кардан» ё ҳамчун «фаъолияти муайян» баррасӣ намудан мувофиқи мақсад аст [18,с.755].

Ҳанӯз дар замони атиқа нишонаҳои равиши функционалӣ каму беш дар таълимоти Афлотун ва Арасту зоҳир гардидаанд. Донишмандон бе истифодабарии мустақими вожаи «вазифа» таъинот ва моҳияти иҷтимоии давлатро ба воситаи шаклҳои гуногуни фаъолият, ки аз ҷониби мақомот ё тамоми низоми сиёсӣ ба амал бароварда мешаванд, ошкор намуданд.

Масалан, Афлотун таъиноти асосии давлат ва ҳуқуқро барои расидан ба мақсади ягона, яъне беҳбудии тамоми «полис» таъкид менамуд. Файласуф амсилаи назариявии давлати идеалиро матраҳ намуд, ки мебоист тамоми фаъолияти он ба саодатмандии умум равона шуда бошад, аммо «набойд, ки дар як қисм баъзеҳо хушбахт бошанду дар қисми дигар не, хушбахтӣ бояд тамоми ҷомеаро фаро гирад» [17,с.189]. Бо вучуди ин, дар тарҳи назариявии давлати идеалии Афлотун самтҳои дигари ёрирасонро низ дидан мумкин аст.

Масалан, дастгирии некуаҳволии иқтисодии аҳолӣ яке аз ғояҳои меҳварии ин таълимоти Афлотун аст. Дар баробари ин, мутафаккир ҷонибдори он буд, ки давлат бояд мувозинати иҷтимоиро бо роҳи «бартараф намудани сарватмандӣ ва камбизоатӣ» нигоҳ дорад, зеро «яке ба шукӯҳ, коҳилӣ, навигарӣ мебарад, дигар бошад, ғайри навигарӣ ба разолату бадкирдорӣ мерасонад [17,с.191]. Ғайр аз ин, давлати идеалӣ муваззаф аст, ки яклухтии мамлакатро нигоҳ дорад. «Масоҳати давлатро то ҳамоне васеъ намудан мумкин аст, ки ягонагии он аз байн наравад». Аз ин лиҳоз, давлат муваззаф аст, ки он, яъне давлат «аз ҳад хурд набошад, лекин бениҳоят бузург ҳам набошад – давлат бояд худқоненъқунанда ва бутун бошад» [17,с.192-193]. Дар давлати идеалии Афлотун масъалаи таълиму тарбия ҷойи махсусро ишғол менамояд. Дар фаъолияти давлат ба тарбияи ҳуқуқӣ ва таъмини қонуният (амсоли вазифаи ҳифзи ҳуқуқ) диққати ҷиддӣ дода мешавад. Ба андешаи мутафаккир, «...зарари қонунвайронқуниҳо ин аст, ки оҳиста-оҳиста ба хулқу атвор роҳ ёфта, баъдан бо қувваи дучанд дар муносибатҳои байниҳамии шаҳрвандон инъикос меёбанд ва тадричан таъсири манфии худро ба қонунҳо ва сохтори давлатӣ низ мерасонанд, гузашта аз ин...дар охир бо қувваи бузургтар беинтизомиро ҷорӣ намуда, чи дар ҳаёти шахсӣ ва чи оилавӣ ҳамаро тағу рӯ мекунад» [17,с.194]. «Пас... – хулоса мекунад Афлотун, – ҳатто бозиҳои қӯдакони мо бояд, то чи андозае бошад ба қонун мувофиқ бошанд, зеро агар онҳо бетартибона бошанду қӯдакон қоидахоро риоя накунад, дар оянда шаҳрвандони бомасъулият ва риояқунандаи қонунро ба камол расонидан ғайриимкон мегардад» [17,с.194]. Ғайр аз андешаҳои дар боло зикр гашта, файласуф химояи давлатро аз ҳучуми аҷнабиён ҳамчун самти махсуси фаъолияти давлат қайд намудааст [17,с.244].

Ҳамин тариқ, дар таълимоти Афлотун доир ба давлат дар радифи самти асосии фаъолияти давлат, ки беҳбудии тамоми «полис» ё саодатмандии умум аст, заминаҳои равиши тафриқавии масъалагузорӣ ҷанбаи функционалии фаъолияти давлат ба назар мерасад.

Бешубҳа, масъалагузориҳои мазкур доир ба фаъолияти мақсадноки системаи сиёсии ҷамъият аз нигоҳи функционалӣ-системавӣ ва сохторӣ- функционалӣ дар муқоиса ба шарҳи имрӯзаи он ҳанӯз ба дараҷаи бояду шояд ташаккул наёфтаанд ва онро метавон ҳамчун заминаҳои ғоявӣ назариявӣ ташаккули равиши функционалии назарияи давлат маънидод кард.

Асосҳои равиши функционалӣ-системавии дарки моҳияти иҷтимоии давлат дар таълимоти Арасту нисбатан возеҳтар инъикос ёфтаанд. Дар асари худ «Сиёсат» Арасту ҳамчун Афлотун таъиноти асосии давлатро дар саодати умум мегардонд. Файласуф чунин менависад: «Чуноне ки мебинем, ҳар як давлат худ робитаро тақозо менамояд, робита бошад, бо мақсади беҳбудӣ ба роҳ монда мешавад (зеро ҳар як фаъолият беҳбудиро тақозо менамояд), маълум аст, ки ҳар робита кӯшиши... ин ва ё он манфиатро ба даст овардан аст, илова бар ин аз ҳама робитае, ки манфиати аз ҳама олӣ ва муҳимро фаро мегирад ин робитаи давлат ё робитаи сиёсӣ номида мешавад» [1,с.376].

Арасту давлатро ҳамчун системаи ибтидоӣ баррасӣ менамояд, ки шахси алоҳида ва оила ба сифати қисми таркибии он баромад менамоянд. Оила, дар навбати худ, ҳамчунин аз қисмҳои таркибӣ иборат аст, ки маҷмуан сохтори онро ташкил мекунад. Оилаи комил аз ду қисми таркибӣ иборат аст, ғуломон ва одамони озод [1,с.380]. «Ҷузъҳои хурдтарин»-и оила хоҷа ва ғулом, шавҳар ва зан, падар ва фарзандон мебошанд. Гузашта аз ин, ҳар яки онҳо хусусиятҳои хосси худро доранд, ғайр аз ин, байни онҳо алоқаи муайян мавҷуд аст, ки имкон медиҳад онҳоро ҳамчун система ё ташкилот баҳо диҳем. «Муносибати байни се ҷуфти қисмҳои таркибии қайдгаштаро метавон чунин тавсиф намуд: ҳокимӣ, никоҳӣ... ва сеюм – падарӣ...» [1,с.380].

Мутафаккир давлат ва организми зиндаро қиёс менамояд, ки ҳар як узви он фаъолияти мувофиқро ба анҷом мерасонад. Бо вучуди ин қайд мегардад, ки «дар муқоиса бо оила ва ҳар яки мо давлат табиатан аввалиндарача мебошад, зеро зарур аст, ки бутун муқаддам аз қисм доништа шавад. Махлуқи зиндаро маҳв кардан пас аз дасту пойи он асаре наменонад, танҳо номгӯе аз онҳо мемонаду бас... Ҳар як ашё бо амали бо он ба анҷом мерасонида ва имконияти ин амалро ба анҷом расонидан муайян мегардад; дар ҳоле, ки ашё хусусиятҳои худро аз даст медиҳад, пас мо дар бораи он чӣ гуфта метавонем, танҳо нишонаи он мемонаду халос» [1,с.379]. Андешаҳои мазкур ҷолиби диққатанд. Дар

он Арасту ба вобастагии байниҳамӣ, алоқа байни моҳияти «ашё» (давлат ё қисми таркибии он) ва амали ба анҷом мерасонидаи он ишора менамояд. Ба назар чунин мерасад, ки минбаъд ана ҳамин андешарониҳои Арасту заминаи дарки вазифаҳои давлат ҳамчун инъикоси моҳияти он гаштаанд. Давлат ҳамчун системаи сиёсӣ қисмҳои заифи худро нигоҳ дошта, рушд медиҳад, вале қисмҳо ё институтҳои ғайрисиёсӣ системаи сиёсии заифро ташаккул додаю нигоҳ дошта наметавонанд.

Ғайр аз ғояҳои прогрессивии зикршуда, боз як ғояи дигари пешниҳод гашта, ки ба концепсияҳои минбаъда таъсири амиқ гузоштааст, равиши функционалӣ-синфӣ мебошад, ки ба фаҳмиши муносири он наздик аст. Чунин равиш дар шакли боз ҳам содатар аз ҷониби мутафаккирони пешин низ ба назар мерасад. Масалан, Арасту қайд мекунад, ки Сукрот «қисмҳои таркибии давлат»-ро ба таври зайл чудо намудааст: бофандаҳо, заминдорон, чармгарон, дуредгарон, оҳангарон, ҷӯпонон, савдогарони яклухту чакана ва ҳарбиён [1,с.494]. Арасту «қисмҳои таркибӣ»-ро чудо намудааст, ки ҳар яки он дар давлат вазифа ва уҳдадорихои худро ба анҷом мерасонид:

- 1) оммаи халқ (заминдорон) – бо истехсоли хӯрокворӣ машғуланд;
- 2) ҳунармандон – бо санъат сару кор доранд, ки бе он мавҷудияти давлат ғайриимкон аст;
- 3) савдогарон – бо хариду фурӯши яклухт ва чакана машғуланд;
- 4) коргарони кироя – заҳматкашонии кироя, муздур;
- 5) ҳарбиён – давлатро аз хучуми аҷнабиён ҳимоя мекунанд;
- 6) судяҳо – ҳангоми муурофияи судӣ адолатро барқарор менамоянд;
- 7) шахсоне, ки «бо корҳои давлатӣ машғуланд ва дар фаъолияти онҳо хирадмандии сиёсӣ инъикос мегардад».

Тақсимои мазкур, яъне ба «қисмҳои таркибӣ» чудо намуда, вазифаҳои иҷтимоиро ҳамчун падидаи иҷтимоии мустақил баррасӣ намудани мутафаккир, аз таҳлили фаъолияти рӯзмарраи одамон ва гурӯҳҳо бармеояд, яъне ин вазифаҳо ҳаётан муҳимманд ва муҳим нест, ки онҳоро кӣ ба анҷом мерасонад, асос ин ки онҳо иҷро шаванду давлат амал намояд ё мавҷудияти худро нигоҳ дорад. Вобаста ба ин файласуф чунин қайд менамояд: «...новобаста аз он ки ин вазифаҳо байни ашхоси гуногун тақсим шудаанд, ё ин ки онҳо дар дасти ҳамон як гурӯҳи ашхос мутамарказонида шудаанд: чунки хизмати ҳарбӣ ва коркарди замин ба дӯши ҳамон як одам буда метавонад» [1,с.495]. (Ин андеша минбаъд аз ҷониби Гегел ташаккул дода шудааст).

Ҳамин тариқ, дар асоси таълимоти иҷтимоӣ-сиёсии Афлотун ва Арасту гуфтан мумкин аст, ки баъзе заминаҳои равиши функционалӣ-системавӣ ва функционалӣ-сохторӣ ҳанӯз дар аҳди қадим гузошта шудаанд. Новобаста аз ин, бо сабаби ташаккул наёфтани тасаввуроти бутун дар бораи давлат ҳамчун система, тамоюли умумии андешаҳои сиёсии баррасишавандаи давр як вазифаи асосии давлатро пайгирӣ мекарданд, он ҳам бошад ба моҳият ва мақсади асосии давлат алоқаманд буд, яъне хизмат ба одамон бо мақсади некуаҳволии умум.

Асрҳои миёна даврае буд, ки дар афкори иҷтимоӣ-сиёсии Аврупо доир ба рушди равиши функционалии моҳияти «давлат» ҳамчун падидаи иҷтимоӣ нақши назаррас нагузошт. Хусусияти хоси таълимоти асримиёнагӣ доир ба давлат, ки дар Аврупо паҳншуда буданд, бо дини насронӣ алоқамандии бевосита дошт. Танҳо он донишмандоне, ки мавқеи динӣ ва дунявии насрониро тарғиб мекарданд миёни ҳамзамонони худ эътирофу шуҳратманд мегаштанд. Маҳз бо ҳамин хусусияти худ таълимоти иҷтимоӣ-сиёсии асримиёнагӣ аз таълимоти замони атиқа тафовут дорад.

Дар таълимоти асримиёнагӣ моҳият ва фаъолияти давлат, пеш аз ҳама, бо иродаю ихтиёри илоҳӣ алоқаманд мешуд. Андешаҳои сиёсии нисбатан чашмраси он замон таълимоти илоҳиётшиносии Аврелий Августин (Августина Муқаддас) буд. Асоси андешаҳои ӯро концепсияи тазоди сарчашмаи маънавӣ ва моддӣ ташкил мекард, ки дар натиҷаи «муборизаи ду дунё» пайдо мешуд.

Дар фаҳмиши Августин, «ҳаёти дунё – шаҳри заминӣ» ин давлати дунявӣ аст, ки асоси онро муборизаи одамон барои манфиати шахсӣ ва ё гурӯҳи хурд, мубориза барои неъматҳои моддӣ ташкил мекунад. Новобаста аз ин, Августин дар фаъолияти умумиятҳои

сиёсӣ таъиноти функционалии нисбатан муфидро мидид, ки дар таъмини талаботҳои муҳими иқтисодии одамон, нигоҳдории тартиботи умумифода меёфт [10,с.66].

«Ҳаёти укбо» (шаҳри илоҳӣ) - умумияти маънавии «интихобшудгони Худо», парҳезгорона таҷассум менамояд, ки дар дунё миёни раият паҳн гаштаанд. Аъзоёни «ҳаёти укбо» ба воситаи ҷамоаҳои динӣ ва калисо байни ҳам, на ин ки ба таври физикӣ (чисман), балки руҳан ва ахлоқан муттаҳид гаштаанд.

Ҳамин тариқ, ба консепсияи «ду дунё» така намуда, Августин идеяи рушди прогрессивии ҷамъиятро пешниҳод намуд, ки мақсади он хушбахтӣ буда, сабабаш дар инояти Худо таҷассум ёфтааст [7,с.214]. Новобаста аз ин, Августин ба калисои католикӣ пурра воғузур намудани ҳокимияти давлатиро тарафдорӣ намекард. Ӯ ҷонибдори тақсмоти вазифаҳои ҳокимияти динию дунявӣ буд. Гарчанде давлатро Худо муқаррар намудааст, лекин ба мисли калисо мавқеи бартаридоштаро доро нест, ки он (калисо) мавқеи баландтарро соҳиб аст ва вазифаи асосии давлат хизмат ба калисо аст [7,с.214].

Ба таълимоти Августин назарияи илоҳиётшиносии Фомаи Аквинӣ шабоҳат дорад. Ба андешаи ӯ, вазифаи асосии давлат, ки подшоҳ инъикосгари он мебошад, ин роҳнамоӣ намудани шаҳрвандон ба ҳаёти неқкирдорона аст. Барои ин иҷроиши чунин вазифаҳо, ҳамчун нигоҳдории сулҳ ва таъмини некуахлоқии шаҳрвандон зарур аст. Лекин мақсаду моҳияти мавҷудияти ҳаёти иҷтимоӣ расидан ба саодат аст, ки ба он на ин ки давлат, балки калисо мерасонад [7,с.267]. Ҳамин тариқ, дар доираи андешаҳои иҷтимоӣ-сиёсии ин давра вазифаи асосӣ тоат ба Худо бо мақсади расидан ба хушбахтии умум аст, ки ҳамчун саодати осмонӣ арзёбӣ мегардад.

Андешаҳои иҷтимоӣ сиёсии давраи Эҳё ба падидаи «давлат» муқолиф буд. Ба ҷойи андешаҳои илоҳиётшиносии яктарафаю ҳаммаъно, консепсияҳои давлат дар ин давра аз манфиату талаботҳои заминии инсон маншаъ мегарданд. Дар мубориза бо теократизми асримиёнагӣ андешаҳои иҷтимоӣ сиёсии давраи Эҳё аҳаммияти хосса ва заминаҳои гуманистӣ антропосентристӣ доштанд. Барои дар амал татбиқ намудани андешаҳои гуманистӣ назари донишмандон ба мероси фалсафии пешгузаштагон нигаронида шуда буд. Аз ин рӯ, гуманизми давраи Эҳё шавқу ҳавасро ба дастовардҳои Атика бедор намуд. Андешаҳои иҷтимоӣ сиёсии Афлотун ва Арасту аз нав бозбинӣ мешаванд. «... Макиавелли, Кампанелла, баъдан Гоббс, Спиноза, Гротсий то ба Руссо, Фихте ва Гегел давлатро аз назари манфиатҳои инсонӣ баррасӣ намуда, қонунҳои табиӣ онро на аз бовариҳои илоҳиётшиносӣ, балки аз нигоҳи хирад ва таҷриба ба амал мебароварданд» [11,с.111].

Тамоюли мазкур таъсири амиқи худро ба таҳаввули равиши функционалӣ расонадааст. Ҳамчун давраи Атика андешаҳои иҷтимоӣ сиёсии замони Эҳё, минбаъд маорифпарварӣ ҳам вазифаи асосии давлатро таъмини талаботу манфиатҳои заминӣ ва некуахлоқӣ медонистанд.

Бар ивази андешаҳои функционалӣ-монистӣ (дунявӣ ва теократӣ)-и давлатшиносӣ равиши функционалӣ-органикии Т. Гоббсро марҳилаи нав номидан мумкин аст. Донишманд давлатро ҳамчун ташкилоте баррасӣ менамояд, ки онро ҳуди инсон (ба воситаи шартномаи ҷамъиятӣ) барои ҳимоя ва нигоҳбонии худ бунёд намудааст.

Хусусияти равиши функционалии Гоббс возеҳтар қиёс намудани давлат (дар муқоиса ба Арасту) бо организми биологӣ буд. Ба андешаи файласуф давлат худ Левиафан, «одами сунъӣ» аст, лекин «аз инсонии одӣ дида азимҷусатар ва пурқувваттар аст» [3,с.6]. Ҳар як унсур, узв, алоқамандӣ байни онҳо, инчунин ҳолати муайяни ин «одами сунъӣ» баҳри расидан ба мақсади ягона, вазифаи махсус, яъне «таъмини амният» равона шудааст.

Гоббс вазифаҳои зерини «чисми сиёсӣ»-ро махсусан чун мекунад:

- «вазифаи идоранамоеи музофотҳо, мустамликаҳо ё шаҳрҳо» [3,с.178];
- «ташкили савдо» [3,с.178];
- вазифаи машваратӣ, ки аз ҷониби мақомоти машваратии ҳоким амалӣ мешавад [3,с.182];
- вазифаи «пандиҳӣ» (дастуруламалдиҳӣ)-и аҳоли [3,с.188];
- «иҷрои адолати судӣ», «вазифаи судӣ» [3,с.188].

Таҳлили функционализми органикии Гоббс гувоҳи он аст, ки дар таълимоти ӯ равиши функционалистӣ-сохтории дарки моҳияти давлат ба таври назаррас рушд ёфта

будааст. Муҳаққиқони соҳаҳои гуногун таълимоти Гобсро дар таҳлилу баррасии минбаъдаи худ доир ба омӯзиши давлат васеъ истифода мебаранд.

Хусусиятҳои функционалазми органикӣ дар асарҳои Г.В.Ф.Гегел низ ба чашм мерасанд. Файласуф менависад: «Давлат организм аст, яъне рушди идеяҳои гуногунро дар як ҷисм таҷассум мекунад. Ҳокимиятҳо, вазифаҳо ва ҷанбаҳои гуногуни фаъолияти онҳо моҳияти давлатро ташкил мекунад... Ҳамин организм сохти сиёсӣ аст...» [2,с.278].

Дар масъалаи ташаккули методи функционалии дарки моҳияти иҷтимоии давлат, намояндагони назарияи синфии ташаккулёбӣ давлат (К. Маркс ва Ф. Энгелс) саҳми бориз гузоштаанд. Бо вучуди ин, ҳуди мафҳуми вазифа -«функсия» барои муайян намудани муқаррароти иҷтимоии умумии давлат истифода мешуд [12,с.403-404]. Лекин, новобаста аз ин дар асарҳои Маркс ва Энгелс мафҳуми вазифа (функсия) ҳангоми таҳлили фаъолиятҳои мушаххаси давлатӣ дар самтҳои гуногун мавриди истифода қарор мегирад. Вобаста ба ин масъала, изҳороти дар бораи вазифаҳои сиёсӣ, ҳарбӣ, молиявӣ, маъмурӣ ва ҷамъиятӣ мавҷуд аст [13,с.132].

Ҳанӯз аз миёнаҳои асри XIX дар таълимоти иҷтимоӣ-сиёсӣ тамоюли қиёс намудани давлат бо организми аз вазифаҳои гуногун иборат буда шурӯъ гашт, ки аввалин кӯшишҳои мавриди истифода қарор додани категорияи «функсия» дар илмҳои иҷтимоӣ буд. Ин раванд, аз як тараф, бо ҷудо шудани сотсиология аз дигар илмҳои иҷтимоӣ вобаста бошад, аз тарафи дигар, бо табдилёбии биология ба илми мустақил алоқаманд буд.

Дар таълимоти иҷтимоӣ-сиёсӣ ва ҳуқуқии давраи мазкур равияи сотсиологӣ ҷойи махсусро ишғол намуда, ғояҳои дарвинизми иҷтимоӣ, пеш аз ҳама, дар концепсияҳои органикии давлат таҷассум ёфтаанд. Намояндагони асосии ин равия сотсиологҳо Р. Вормс, Г. Спенсер, ҳуқуқшинос И. Блунчли ва дигарон ба шумор мераванд. Г. Спенсер яке аз назариячиёни машҳуртарини концепсияи органикӣ маҳсуб меёбад, ки дар омӯзиши вазифаҳои муассасаҳои иҷтимоӣ сиёсӣ ва истифодаи мафҳуми вазифа (функсия) дар илми сотсиология саҳми арзишманди ҳудро гузоштааст.

Спенсер ба монанди Гоббс давлат («агрегати сиёсӣ») -ро бо организми биологӣ, бо як системае, ки узвҳои алоҳидаи он вазифаҳои мушаххасро ба анҷом мерасонанд, қиёс менамояд. Донишманд дар асари худ «Асосҳои сотсиология» менависад: «Сохти дохилии узвҳои ҳайвонот ва қисмҳои ҷамъият аз рӯйи як принцип амал менамоянд. Ҳар як узви дохилӣ системаи дастрас намудани ғизо, ихроҷи он ва танзими фаъолияти онро дорад. Гурӯҳи шаҳрвандон узв «мақомот»-и муайяноро ташкил мекунад, ки барои ҷамъият манфиатовар буда, аз қисмҳои ёрирасон таркиб ёфтаанд, ки моҳиятан бо қисмҳои дигар узвҳои мушобех буда, вазифаҳои гуногунро ба анҷом мерасонанд» [21,с.289].

Ҳамчун ҳар як организми зинда, «агрегати сиёсӣ» амалинамоии ду раванди асосиро тақозо менамояд:

- тафриқабандӣ;
- махсусгардонӣ.

Раванди тафриқабандӣ аз кулл ба ҷуз сурат мегирад. Тамоюли асосии таҳаввули ҳар як ҷомеа аз ҳад зиёд шудани фарқияти иҷтимоӣ, яъне зиёдшавии гуногунӣ дар он аст. Раванди зиёдшавии фарқияти иҷтимоӣ, ки амали байниҳамдигарии одамонро мушкил мегардонад, аз ҷониби Г. Спенсер «тафриқабандии иҷтимоӣ» (аз лот. *differentia*, русӣ дифференциация – гуногун, тафриқа, тафовут) номида шудааст. Тафриқабандии иҷтимоӣ раванди тақсими меҳнат ва пайдоиши институтҳои таҳассусёфтаи функционалӣ мебошад. Дар ҳамаи ҷомеаҳо тақсимои мақому нақшҳо вучуд дорад. Аъзоёни ҷамъият дар сохтори он чунин тақсим шудаанд, ки мавқеи ҷамъиятиро ишғол намуда, нақшҳои ба он мувофиқро иҷро менамоянд. Ҷамъият на танҳо бениҳоят тафриқабандӣ шудаасту аз гурӯҳҳои иҷтимоӣ, синфҳо, умумиятҳои зиёд иборат аст, балки аз ҳад иерархиякунонида шудааст, яъне баъзе табақаҳо нисбат ба дигарон ҳокимият ва боигарии зиёду як қатор бартарияту имтиёзҳои ошкор доранд.

Асоси ин равандро чунин шарҳ додан мумкин аст:

➤ пайдоиши институтҳо, ташкилотҳои нав, ки барои ҳал намудани масъалаҳои муайян ба вучуд меоянду якбора низоми интизориҳои иҷтимоӣ, нақшҳои байниҳамӣ ва вобастагии функционалиро мураккаб мегардонанд;

➤ мураккаб гаштани маданиятҳо, ба вучуд омадани тасаввуроту арзишҳои нав, ташаккули субкултураҳо дар доираи як ҷамъият, боиси пайдоиши гурӯҳҳои иҷтимоие мегардад, ки дорои ақидаҳои динӣ, идеологии худ ҳастанд ва ба ҳар гуна қувваҳои сиёсӣ майлдоранд.

Махсусгардонӣ муттаҳидшавии одамонро дар коллективҳо тақозо менамояд, ки ҳар яке вазифаи худро ба анҷом мерасонад. Бо вучуди ин, махсусгардонидани қисми муайян барои қонёгардонӣ ва ба анҷом расонидани ягон вазифаи махсус, имкон намедихад, ки вазифаи дигари номушобехро ба анҷом расонад [21,с.289].

Дар ин маврид функционализи Спенсер таҷзияи равиши синфӣ ва органикиро таҷассум менамояд. Ба андешаи ӯ, ҷомеа аз се синф таркиб ёфтааст: поёнӣ, миёна ва болоӣ, ки ҳар яке онҳо вазифаҳои муайяноро иҷро мекунанд. Вазифаи нигоҳдории ҳаёт ба воситаи дарёфти маҳсулоти гизоӣ ва тайёр намудани онро синфи поёнӣ иҷро менамояд; ба расонидани маҳсулот, харидорӣ ва фурӯши он синфи миёна машғул аст; вазифаи роҳбарӣ, муайян намудани стратегияи рушди ҷамъиятро синфи болоӣ ба анҷом мерасонад [20,с.244].

Пайравони Спенсер кӯшиш намудаанд, ки қиёснамоиҳои ӯро доир ба организми биологӣ ва давлат боз ҳам амиқтар омӯхта, ҳамчун заминаи таҳлили сохторӣ ва функционалии қисмҳои гуногуни ҷамъият, ошкор намудани ҷой ва нақши онҳо дар пойдориву бақои иҷтимоӣ баррасӣ намоянд (Э. Дюркгейм, [21,с.289] Б. Малиновский, [9,с.116-124] Р. Мертон [22] ва дигарон).

Таърифи нисбатан дақиқи мафҳуми вазифа («функсия») аз ҷониби сотсиологи фаронсавӣ Э. Дюркгейм пешниҳод гаштааст, ки менависад: «Вазифа ба ду маънои гуногун истифода мешавад. Низомии ҳаракатҳои ҳаётӣ, ё ин ки мувофиқати муносибати байни ин ҳаракатҳо ва талаботҳои аёни организмро ифода менамояд. ...вазифаи тақсимои мехнатро пурсон шудан, маъноӣ омӯختанро дорад, ки он ба кадом талабот мувофиқат мекунад» [4,с.37].

Омӯзиши сохтор ва механизмҳо аз ҷониби намояндагони таҳлили функционализи сохторӣ (Т. Парсонс, Р. Мертон, К. Девис ва дигарон), ки устувории низомҳои иҷтимоиро таъмин менамоянд, ба пайдоиши типологияҳои гуногуни ҳам сохторҳо ва ҳам вазифаҳои низомҳо овард, ки хоҳу ноҳақ бо муносибатҳои мудофиавӣ алоқаманд буданд. Масалан, ба андешаи Т. Парсонс, чор нишондиҳандаи асосии низом (система)-ро ҷудо намудан мумкин аст:

- мутобиқшавӣ ба объектҳои берунӣ;
- мақсаднокӣ;
- таъмини ҳамдигарфаҳмӣ, муносибатҳои хайрхоҳона байни унсурҳои низом (интеграция);
- таъмини меъёрҳои муқарраршуда (намунаи «арзишҳо»).

Дар муқоиса ба Т. Парсонс, Р. Мертон диққати худро ба зухуроти дисфункционалӣ равона сохтааст, ки дар натиҷаи зиддият ва шиддатҳо дар сохтори иҷтимоӣ пайдо мешаванд. Дар асари худ «Сохтори иҷтимоӣ ва аномия» ӯ панҷ навъи мутобиқшавии одамонро дар ҷамъият ҷудо намудааст (конформизм, инноватсия, ритуализм, ретритизм, исён) [23,с.104-114]. Умуман, гайр аз конформизм дигар намудҳои рафтор (инноватсия, ритуализм, ретритизм, исён)-ро Р. Мертон қаррафта менамояд. Танҳо конформизмро рафтори мақбул меҳисобад, лекин дар ҷомеаи муосир конформизмро ба ду навъ ҷудо намудан зарур аст. Конформизми муътадил ва конформизми ифротӣ. Конформизми муътадил барои нигоҳ доштани тавозуни муносибатҳои иҷтимоӣ шартӣ зарурӣ буда, таҳаммулпазирро тақозо менамояд ва мақбули арзишҳои аксари мардуми соҳибтафаккуру соҳибмаърифат аст. Конформизми ифротӣ шакли номақбули муносибати инсонӣ буда, дар мафҳумҳои ҷоплус, тамаллуқкор, хушомадгӯӣ, лаганбардор ифодаи амиқи худро меёбад.

Мувофиқи назарияи давлатшиносӣ таҳлили функционалии «давлат» омӯзиши онро ҳамчун падидаи махсуси низомии иҷтимоӣ-сиёсӣ тақозо менамояд. Давлат ҳамчун низомии иҷтимоӣ сиёсӣ фаъолияти худро аз рӯи самтҳои гуногун амалӣ месозад, ки дар алоқамандию вобастагии ногунастани қарор дошта, ягон мақсади умумиро пайгирӣ менамояд. Давлатро аз нигоҳи функционалӣ баррасӣ намуда, ба хулосае омадан мумкин

аст, ки он (давлат) системаи мураккаб буда, вазифаҳои гуногунро ба анҷом мерасонад ва ин вазифаҳо вобаста ба омилҳои мухталиф, мисли шароитҳои таърихӣ, захираҳо, сатҳи рушди иқтисодӣ, тасаввуроти арзишҳои одамон, қобилияти қордонии онҳо то дараҷае тағйирпазиранд. Нақши табақаҳои болоӣ ҳукмрон дар муайян намудани стратегияи рушди давлат ва иҷроии вазифаҳои он бағоят бузург буда, амалигардонии стратегия ва вазифаҳо ояндаи давлат ва рушди бақои онро муайян мекунад.

Умуман, барои омӯзиши давлат соҳаи махсуси донишҳои сотсиологӣ – «сотсиологияи давлат» арзи ҳастӣ дорад. Сотсиологияи давлат соҳаи сотсиологияи сиёсӣ буда, масъалаҳои пайдоиш, рушд, амалномаи ҳокимияти давлатӣ, вазифаҳои он ва таъсири онро ба равандҳои иҷтимоие, ки дар ҳаёти сиёсӣ мегузаранд, мавриди омӯзишу баррасӣ қарор медиҳад. Инчунин, шаклҳои давлатро дар алоқамандӣ бо сохтори иҷтимоӣ-иқтисодӣ, таркиб, сохтор ва вазифаҳои дастгоҳи давлатӣ меомӯзад.

Давлат муҳимтарин институти низоми сиёсӣ мебошад, ки аз фаъолияти муътадилу босамар ва мутобиқшавии он мавҷудияту бақо ва нуфузи миллат дар арсаи ҷаҳонӣ вобастагии амиқ дорад. Мафҳуми «давлат» (Staat, stati, etat, state) дар замони Эҳё (Ренессанс)-и итолиёвӣ пайдо шуда, то асри XIX дар Аврупо паҳн мегардад. Пештар барои ифодаи чунин сохтори ҳукмрон мафҳумҳои «polis, res publica, civitas regnum, imperium, reich» ва ғ. истифода мешуданд. Мафҳуми «давлат» низоми сиёсии ҳокимиятро ифода менамояд, ки дар ҳудуди муайяну муқарраршуда амал менамояд.

Давлат институтест, ки бо методҳои сиёсӣ, маъмури ва дигар тарзу воситаҳо ҳаёту фаъолияти муштараки аҳолиро дар ҳудуди муайян ташкил намуда ба воситаи муқаррар намудану нигоҳ доштани меъёру қоидаҳои мақбул тартиботи иҷтимоӣ ва ҳамзистии муносиби одамонро таъмин менамояд.

Дар илмҳои ҷамъиятшиносии муосир таърифи ягонаи вазифаҳои давлат пешниҳод нашудааст. Дар маҷмӯъ ду равиши концептуалиро ҷудо намудан мувофиқи мақсад аст:

➤ вазифаҳои давлат, пеш аз ҳама, вобаста ба таъиноти иҷтимоии он муайян мешавад, ки дар ҳалли масъалаҳо ва роҳҳои ба мақсад расидан инъикос меёбад (Николаева Л. А., Каск Л. И., Самошенко И. С. ва дигарон);

➤ мафҳуми вазифаҳои давлат аксаран ё бевосита бо мафҳуми фаъолияти он алоқаманд мегардад (Максименко Н.П., Попков В. Д. ва дигарон).

Вазифаҳои давлат самтҳои баҳамалоқаманди фаъолияти давлат баҳри амалиномаи талаботҳои ҷамъиятӣ ва давлатӣ аст, ки дар маҷмӯъ моҳияти давлатро инъикос менамояд.

Пашуков А. Л. амалиномаи вазифаҳои давлатро ба шаклҳои ҳуқуқӣ ва ташкилнамоӣ ҷудо намудааст. Шаклҳои ҳуқуқии амалиномаи вазифаҳои давлатро моҳиятан чунин арзёбӣ намудааст:

- фаъолияти қонунгузорӣ;
- фаъолияти танзимнамоӣ;
- фаъолияти ҳифзи ҳуқуқ.

Шаклҳои ташкилнамоии амалиномаи вазифаҳои давлатро бошад, ба таври зайл арзёбӣ намудааст:

- фаъолияти ташкилнамоӣ танзимнамоӣ;
- фаъолияти ташкилнамоӣ хоҷагидорӣ;
- фаъолияти ташкилнамоӣ идеологӣ [16,с.85].

Дар илми сиёсатшиносии тоҷик низ донишмандони зиёде мафҳуми давлат ва вазифаҳои онро шарҳу тавзеҳ додаанд. Аз ҷумла, Муҳаббатов А. вазифаҳои дохилии давлатро чунин гурӯҳбандӣ намудааст: «сиёсӣ, ҳуқуқӣ, ташкилотчигӣ, иқтисодӣ, иҷтимоӣ, маданияту тарбиявӣ». Инчунин, «вазифаи беруна»-и онро низ шарҳ додааст [14,с.115-116].

Профессор Зокиров Г.Н. дар “Донишномаи сиёсӣ” вазифаҳои давлатро чунин арзёбӣ намудааст: «а) дар ҳаёти дохилӣ – ташкили ҳаёти хоҷагию иқтисодии ҷомеа; ташкили ҳаёти иҷтимоӣ ва танзими он; маданияту тарбиявӣ; таъмини қонунӣ будани ҳокимият; ҳимояи сохти конституционӣ; таъмини тартиботи ҳуқуқӣ ва қонуният; муттаҳидномаи ҷомеа, арбитражи иҷтимоӣ; ҳифзи муҳити зист; б) дар ҳаёти хориҷӣ – иштирок намудан дар ҳалли масъалаҳои умумиҷаҳонӣ; таъмини амнияти миллӣ, ҳамкориҳои самаранок бо мамлакатҳои дигар; ҳимояи манфиатҳои давлатӣ дар муносибатҳои байналхалқӣ ва ғайра» [5,с.292].

Таҳлилу баррасии ин мафҳум аз ҷониби профессор Муҳаммад А.Н. низ хеле илмию мантиқӣ аст. Ӯ менависад: «Нақш ва мавқеи давлат дар системаи сиёсии ҷомеа ба воситаи вазифаҳои асосии он муайян карда мешавад. Вазифаҳои давлат самтҳои асосии фаъолияти онро таҷассум намуда, ҳамзамон моҳияти давлатро ифода менамоянд. Одатан, вазифаҳои дохилӣ ва хориҷии давлатро аз ҳам фарқ менамоянд:

а) вазифаҳои дохилии давлат:

- таъмини волоияти қонун ва тартиботи ҷамъиятӣ;
- вазифаҳои хоҷагидорӣ ва ташкилотчигӣ (коркарди сиёсати иқтисодӣ, танзими муносибатҳои иқтисодӣ, ташаккули бучети давлат, назорати ситонидани андоз ва ғ.);
- вазифаҳои иҷтимоӣ (ҳифзи иҷтимоии аҳоли, рушди соҳаи тандурустӣ, таъмини нафақа, ҳалли масъалаҳои экологӣ ва ғ.);
- вазифаҳои тарбиявӣ фарҳангӣ (рушди соҳаҳои илм, маориф, фарҳанг, ҳифзи ёдгориҳои таърихӣ ва фарҳангӣ, ташкили истироҳат ва фароғат).

б) вазифаҳои хориҷии давлат:

- ҳифзи манфиатҳои миллии давлатӣ дар арсаи байналхалқӣ;
- таъмини мудофияи мамлакат;
- рушди ҳамкорӣ ва ҳамгирӣ бо давлатҳои дигар;
- иштирок дар тақсими байналхалқии меҳнат.

Бояд гуфт, ки вазифаҳои хориҷии давлат идомаи мантиқии вазифаҳои дохилии он мебошанд. Ҳамзамон, омилҳои беруна ва тарзи амалишавии вазифаҳои хориҷии давлат ба вазифаи дохилии он низ таъсир мерасонад» [15,с.152-153].

Давлат институти сиёсии асосиест, ки ҷамъиятро муттаҳид менамояд. Салоҳияти олии ҳукмфармоиро мутамарказонида, имконияти идоранамой ва танзими мақсадноки муносибатҳои иҷтимоиро доро мебошад. Мақом ва нақши давлат дар системаи сиёсии ҷамъият ба воситаи вазифаҳои дохилӣ ва берунӣ он ошкор мегардад.

Аз рӯи таҳқиқот ва таҳлилу баррасии донишмандони соҳаҳои гуногун, вазифаҳои асосии давлатро чунин арзёбӣ намудан мумкин аст:

Вазифаҳои дохилии давлат:

➤ Иқтисодӣ – ҳимоя, нигоҳдорӣ ва рушди истехсолот, танзими равандҳои иқтисодӣ ба воситаи сиёсати андозбандӣ ва қарздиҳӣ, устуворгардонии иқтисодиёт, дастгирӣ ва бунёди заминаҳои рушди иқтисодӣ, танзими «инҳисороти табиӣ». Масъалаи ҳадди даҳолати давлат ба соҳаи иқтисодӣ яке аз масъалаҳои мураккабтарини назария ва амалияи замони муосир ба шумор меравад. Таҷрибаи замони шуравӣ номувофиқ будани танзиму даҳолати сартосариро ба тамоми соҳаҳои иқтисодӣ нишон дода, пурра озод намудани муносибатҳои бозорӣ аз назорату танзими давлатӣ оқибатҳои ногуворро ба миён меорад. Фишангҳои иқтисодӣ (андозҳо, имтиёзҳо, қарзҳо, маблағгузориҳо, низоми назорату тафтишот) бояд ҷузъи таркибии танзими равандҳои иқтисодии давлати муосир гарданд, на ин ки дастгоҳи ҷазодиҳӣ.

➤ Иҷтимоӣ – таъмини аҳоли бо ҷойи кор, машғулият, манзили истиқоматӣ, нигоҳдории саломатӣ, муҳайё сохтани кафолатҳои иҷтимоӣ ба гурӯҳҳои осебпазири аҳоли (ҷавонон, нафақагирон, бекорон, ятимон, оилаҳои серфарзанд, маъҷубон ва ғайра). Ба воситаи ин вазифаи давлати муосир оқибатҳои манфии ислоҳотхоро, ки бо гузариш ба низоми бозорӣ сар мезананд, ислоҳ менамояд, то ин ки шиддати иҷтимоиро коҳиш диҳанд.

➤ Ҳуқуқӣ – таъмини қонуният ва тартиботи ҷамъиятӣ;

➤ Сиёсӣ – таъмини суботи сиёсӣ, муайян намудани самти сиёсӣ, ки манфиати аксари аҳоли ё ҳукмронии сиёсии синфи моликиятдорро таҷассум менамояд.

➤ Таълимӣ ва фарҳангӣ маънавӣ – вазифаҳои мазкур барои фароҳам овардани шароити ба даст овардани маълумоти умумӣ, миёнаи махсус, инчунин муҳайё сохтани шароит барои қонеъ намудани талаботҳои фарҳангӣ фароғатии аҳоли равона шудааст.

➤ Экологӣ – ҳифзи муҳити табиӣ.

Вазифаҳои берунӣ давлат:

- ҳимояи манфиатҳои давлат дар арсаи байналхалқӣ;
- таъмини мудофияи кишвар;
- рушди ҳамкориҳо ва иттиҳодҳо бо дигар давлатҳо.

Хулоса, вазифаҳои давлат дар ҳама давраи замон рушду тағйир ёфта, аслан ба вазифаҳои дохилӣ ва берунӣ чудо мешаванд. Дар навбати худ, вазифаҳои мазкур бо ҳам алоқамандии ногустастанӣ дошта, яке ба дигаре вобастагии амиқ дорад. Ба вазифаҳои давлат сатҳи рушди иқтисодӣ, фарҳангу таълимот, мавқеи ҷуғрофӣ ва геополитикӣ, захираҳои моддию меҳнатӣ, рушди неруи инсонӣ таъсири амиқ гузошта, баъзан ҳамчун сабаб баромад мекунад. Ташаккули ҷамъият бошад, дар асоси принсипи «сабаб-аксуламал» сураат мегирад. Он ахбороте, ки аз муҳити беруна ва ё аз қисматҳои система бармеояд, ба сифати сабаб баромад мекунад. Аксуламал ин ҷавоб ба таъсири беруниро дохилӣ аст. Барои ҳалли масъалаҳои бамиёномада давлат (ҷамъият) бояд дорои захираҳои иқтисодӣ, молиявӣ, иттилоотӣ, ҳуқуқӣ ва неруи инсонӣ бошад. Ба тӯфайли мубодилаи дучонибаю доимии захираҳо, механизми мубоқишавии ҷамъият ташаккул ёфта, боиси рушду нумуи давлат мегардад.

Имрӯз давлату Ҳукумати Ҷумҳурии Тоҷикистон барои рушди босубот ва ҳалли мушкилоти шаҳрвандони мамлакат ҳадафҳои стратегии худро муайян намудааст, ки расидан ба он маъно ба сатҳи сифати нав гузаштани муносибатҳои иқтисодию иҷтимоӣ ва сиёсӣ фарҳангиро дорад. Бо боварии комил гуфтан мумкин аст, ки иқдомҳои наҷиби Асосгузори сулҳу ваҳдати миллӣ – Пешвои миллат, Президенти Ҷумҳурии Тоҷикистон муҳтарам Эмомалӣ Раҳмон боиси пуриқтидор гаштану ба сатҳи давлатҳои пешрафта расидани кишвари мо мегардад.

Барои амалиномаи вазифаҳои мазкур давлат ба воситаҳои муайян (захираҳои ҳокимии давлатӣ) ва мақомоти дахлдор тақия менамояд, ки дар маҷмуъ сохтори давлатиро ташкил мекунад.

Муқаррир: Мирон Ф.С. – н.и.ф., дотсенти ДМТ

АДАБИЁТ

1. Аристотель. Политика // Аристотель. Сочинения: В 4 т. Т. 4. М., 1983. – 830 с.
2. Гегель Г. В. Ф. Сочинения. В 10 т. М., 1932. – 363 с.
3. Гоббс Т. Сочинения: В 2 т. Т. 2. М.: Мысль, 1991. – 731 с.
4. Дюркгейм Э. О разделении общественного труда / Э. Дюркгейм. - М., 1900. – 332 с.
5. Зокиров Г.Н. Донишномаи сиёсӣ. Ҷилди I / Г.Н. Зокиров. - Душанбе: «Андалеб-Р», 2015. -520 с.
6. История математики с древних времен до начала XIX столетия: В 3 т. Т. 2. -М.: Наука, 1970. – 302 с.
7. История философии в кратком изложении. -М.: Мысль, 1991. – 590 с.
8. Козырев Г.И. Социология / Г.И. Козырев. – М., 2010. – 320 с.
9. Малиновский Б. Научная теория культуры (фрагменты) / Б. Малиновский // Вопросы философии. -1983. -№2.
10. Мамут Л. С. Метаморфозы восприятия государства // Проблемы ценностного подхода в праве: традиции и обновление / Л. С. Мамут. - М., 1996.
11. Маркс К., Энгельс Ф. Сочинения. Т. 1.
12. Маркс К., Энгельс Ф. Сочинения. Т. 1. Т. 18. Т. 19.
13. Маркс К., Энгельс Ф. Сочинения. Т. 9. Т. 17. Т. 28.
14. Муҳаббатов А. Сиёсатшиносӣ / А. Муҳаббатов. - Душанбе, 2014. – 392 с. .
15. Муҳаммад А.Н. Сиёсатшиносӣ / А.Н. Муҳаммад, М.У.Хидирзода, Х.Қ. Сафарализода.– Душанбе: Паёми ошно, 2018. – 416 с.
16. Пашуков А.Л. Социальная сущность, социальная функция, социальная политика государства. (дисс. на соис. уч. степени канд. юрид. наук) /А.Л. Пашуков. - М. 2005. – 232 с.
17. Платон. Собрание сочинений: В 4 т. Т. 3.- М.: Мысль, 1994. – 654 с.
18. Словарь иностранных слов. -М., 1955. – 856 с.
19. Современная западная социология: Словарь. -М.: Политиздат, 1990. – 432 с.
20. Спенсер Г. Основания социологии. Т.1 / Г. Спенсер. – СПб., 1898. – 432 с.
21. Спенсер Г. Синтетическая философия / Г.Спенсер. - М.: Ника-Центр, Вист-С. Киев, 1997. – 513 с.
22. Структурно-функциональный анализ в современной социологии // Информационный бюллетень ССА. Серия: переводы и рефераты. № 6. Вып.1. М.,1968. – 432 с.
23. Социологические исследования. -1992. -№ 3.

МОҲИЯТИ ИЧТИМОИИ ДАВЛАТ АЗ НИГОҲИ ФУНКЦИОНАЛИЗМ

Дар мақолаи мазкур, муаллиф равиши функционалии муайян намудани моҳияти иҷтимоии давлатро баррасӣ кардааст. Таъкид шудааст, ки равиши мазкур ба ҷумлаи методҳои фарогир ё худ умумии таҳқиқоти шомил аст. Муаллиф масъалагӯзори аз умқи таърих шурӯ намуда, раванди онро ба таври хронологӣ шарҳу тавзеҳ додааст. Дар мақола қайд гаштааст, ки зохиршавии амалии равиши функционалӣ, ки падидаҳои иҷтимоиро ба сифати системаи муайян баррасӣ менамояд, дар тамоми консепсияҳои иҷтимоӣ ба ҷашм мерасад. Муаллиф ҳангоми таҳлилу баррасии моҳияти иҷтимоии давлат ва вазифаҳои иҷтимоии он аз назари функционализм ба андеша ва назариёти донишмандони маъруфи ватанию хориҷӣ таъя намудааст. Инчунин, қайд гаштааст, ки барои амалинамони вазифаҳои мазкур давлат ба воситаҳои муайян (захираҳои ҳокимити давлатӣ) ва мақомоти дахлдор таъя менамояд, ки дар маҷмӯ сохтори давлатиро ташкил мекунад.

Калидвожаҳо: функционализм, давлат, вазифа, сохтор, тафриқабандӣ, конформизм, система, иҷтимоӣ, иқтисодӣ, сиёсӣ.

СОЦИАЛЬНАЯ СУЩНОСТЬ ГОСУДАРСТВА В ПРИЗМЕ ФУНКЦИОНАЛЬНОГО ПОДХОДА

В данной статье автор анализирует и рассматривает функциональный подход определению социальной сущности государства. Отличается, что данный подход относится к числу всеохватывающих или общенаучных методов исследования. Автор хронологически изучает проблематику в исторической ретроспективе. В статье отмечается, что практическое применение функционального подхода, который рассматривает социальные явления в качестве определенной системы, наблюдается во всех социальных концепциях. При анализе и рассмотрении социальной сущности государства и его социальных функций, с точки зрения функционализма, автор ссылается на известных отечественных и зарубежных мыслителей. Также отмечается, что для реализации данных функций государство опирается на определенные средства (ресурсы государственной власти) и надлежащие органы, которые в совокупности составляют государственную структуру.

Ключевые слова: функционализм, государство, функции, структура, дифференциация, конформизм, система, социальный, экономический, политический.

THE SOCIAL ESSENCE OF THE STATE IN THE PRESS OF THE FUNCTIONAL APPROACH

In this article, the author analyzes and considers the functional approach to determining the social essence of the state. It is highlighted that this approach is one of the comprehensive or general scientific research methods. The author chronologically studies the issues in historical retrospect. The article notes that the practical application of the functional approach, which considers social phenomena as a specific system, is observed in all social concepts. When analyzing and considering the social essence of the state and its social functions from the point of view of functionalism, the author refers to famous domestic and foreign thinkers. It is also noted that in order to implement these functions, the state relies on certain means (state power resources) and appropriate bodies, which together constitute the state structure.

Key words: functionalism, state, functions, structure, differentiation, conformism, system, social, economic, political.

Маълумот дар бораи муаллифон: *Таваллоев Музаффар Тавакалшоевич* – номзади илмҳои сотсиологӣ, дотсенти кафедраи сотсиология. **Суроға:** 734025, шаҳри Душанбе, Ҷумҳурии Тоҷикистон, хиёбони Рӯдакӣ, 17. Телефон: (+992)935993232; (+992)903884856. E-mail: muz_tv83@mail.ru

Фирӯзи Илҳом – Донишгоҳи давлатии Кӯлоб ба номи А. Рӯдакӣ, ассистенти кафедраи фалсафа. **Суроға:** 735360, ш. Кӯлоб, Ҷумҳурии Тоҷикистон, кӯчаи С. Сафаров, 16. Телефон: (+992)918455553; (+992)907351717. E-mail: firuziilhom@gmail.com

Сведения об авторах: *Таваллоев Музаффар Тавакалшоевич* – Таджикский национальный университет, кандидат социологических наук, доцент кафедры социологии. **Адрес:** 734025, город Душанбе, Республика Таджикистан, проспект Рудакӣ, 17. Телефон: (+992)935993232; (+992)903884856. E-mail: muz_tv83@mail.ru

Фирӯз Илҳом – Кулябский государственный университет имени А. Рудакӣ, ассистент кафедры философии. **Адрес:** 735360, город Куляб, Республика Таджикистан, улица С.Сафарова, 16. Телефон: (+992)918455553; (+992)907351717. E-mail: firuziilhom@gmail.com

Information about the authors: *Tavalliev Muzaffar Tavakalshoevich* – Tajik National University, Candidate of Sociological Sciences, Associate Professor of the Department of Sociology. **Address:** 734025, Dushanbe city, Republic of Tajikistan, Rudaki Avenue, 17. Phone: (+992)935993232; (+992)903884856. E-mail: muz_tv83@mail.ru

Firuz Ilhom – Kulyab State University named after A. Rudaki, assistant at the Department of Philosophy. **Address:** 735360, Kulyab city, Republic of Tajikistan, S. Safarova street, 16. Phone: (+992)918455553; (+992)907351717. E-mail: firuziilhom@gmail.com

УДК:372.881.116.11(575.3)

**ИСПРАВЛЕНИЕ И ПРЕДУПРЕЖДЕНИЕ РЕЧЕВЫХ И ГРАММАТИЧЕСКИХ
ОШИБОК НА ЗАНЯТИЯХ РУССКОГО ЯЗЫКА В ТАДЖИКСКОЙ ШКОЛЕ**

Одинаева М.Т., Рузиева Л.Т.

Таджикский национальный университет

Реализация важной и ответственной задачи, которую поставила перед учителями-словесниками реформа общеобразовательной и профессиональной школы, - обеспечить свободное владение русским языком выпускниками средних учебных заведений – требует усиления практической направленности преподавания русского языка в школе, особого внимания к повышению культуры речи учащихся. Ведь речевая культура отражает общую культуру человека, уровень его духовного, интеллектуального развития. Главным показателем речевой культуры является соблюдение норм литературного языка.

Нарушения в речи, особенно грубые (а ими являются в первую очередь нарушения грамматического строя языка, его строго обязательных норм), затрудняют процесс общения, восприятие информации, вызывают у окружающих негативное отношение к допускающим подобные ошибки. К числу этих «неправильностей» принадлежат прежде всего грамматические ошибки, т.е. нарушения в области образования слов и их форм, в построении словосочетаний и предложений. Всестороннее изучение допущенных ошибок обеспечивает выявление их причин, во многом определяет пути исправления и предупреждения. «Учителю необходимо знать, каких ошибочных конструкций следует опасаться при изучении той или иной грамматической темы, какие речевые недочеты и грамматические ошибки может предупредить изучаемая в классе тема».[12,с.210]

Анализ 400 письменных работ (сочинений и изложений) учащихся IV- VI классов позволяет выделить наиболее типичные и устойчивые ошибки, которые допускают учащиеся при образовании форм частей речи: неверная родовая квалификация имен существительных («вкусная апельсина», «одни армян», «дите», «мозоля», «туфель», «литра»); ошибочные употребления числа имен существительных («красивый волос на голове», «в черниле»); употребление во множественном числе отвлеченных существительных («массовые героизмы», «шпионажи»); недопустимые образования по аналогии («спортсмены лыж, коньков, баскетболов», «соревнования по греблям», «много золота и алмаза»); ненормативное образование падежных форм существительных единственного и множественного числа; неверные формы разносклоняемых («нет время», «вокруг его имя») и несклоняемых существительных («к метру», «за кино», «на пианине», «бутылка ситра»); просторечные образования («очередя», «матеря», «торта», «квартала»); образования по ложной аналогии («армяны», «армянины», «молдаваны»); неправильности, обусловленные неосознанным стремлением школьников к унификации окончаний в формах родительного падежа множественного числа («местов», «партизанов», «сапогов», «курей», «конев», «окоп»); употребление нелитературных форм степеней сравнения прилагательных: просторечные формы («хужее», «длиньше», «красивше»), грамматические плеоназмы («более лучше», «более красивее»), искажения, связанные с незнанием правил склонения числительных («шестерох», «семидесятью»); просторечные формы: «обох», «однех»; ненормативные образования форм местоимений под воздействием просторечия («ихний», «оне», «у ней», «кажний»), отсутствие начального н у личных местоимений 3-го лица в косвенных падежах в сочетании с предлогами («на их напали», «поздоровался с им») или прибавление начального н к личным местоимениям при беспредложном управлении («пишу нею»); несоблюдение норм чередования согласных в корнях глаголов («ляжь», «ехай», «бежи», «бегит», «бросю», «запряжу», «пекет»,

«победу»[21]*, «спрятаться»); выбор ненормативного для данного глагола суффикса при образовании личных форм («описую», «выпилюешь», «вкладует», «скошует», «наматует», «опаздует», «связует», «спрашует»); замена супплетивных видовых форм, трудных для усвоения, однокоренными («ложу», «поклал», «словить», «впоймать»); смешение возвратных и невозвратных форм («играться», «стираться», «дожидая», «сражают», «заблудил в лесу»); пепормативное образование причастий («пронизующий», «описуемый»), связанное с неправильным определением основы инфинитива - прошедшего времени; неверный выбор суффиксов причастий («пойматая», «порватый», «нагнутый») и деепричастий («сидячи», «глядячи», «тяня», «езда», «держав», «уезжав», «сидев») и др.

Учет этих «слабых мест», пробелов в освоении учениками морфологических норм литературного языка позволяет правильно выбрать систему тренировочных упражнений, соответствующий дидактический материал.

Зная наиболее характерные для учащихся искажения норм литературного языка, мы используем для диктантов, изложений, различных видов грамматического разбора тексты, не только образцовые с точки зрения соблюдения литературных норм, но и содержащие именно те морфологические формы, образование и употребление которых наиболее затрудняют школьников.

Например, для морфологического разбора:

1) *Чтоб крепла дружба, жившая три века, без дипломатов и без рубежей, зовем мы белорусов и узбеков, грузин, азербайджанцев, латышей.* (Л. Ошанин)

2) *Человек с открытым сердцем будущего племени непричастен к черным зверствам атомного времени.* (Н. Асеев)

3.) *В парную почву положу зерно, в ладонь дождинку спелую **поймаю**.* (Л. Паршикова)

Отметим, что при выполнении именно данного вида разбора уместно обращаться к словам, в которых образование начальной формы затруднительно для школьников:

1) *Мы просили бабушку: «Испеки оладушки». - «Ладно, внуки, испеку. Ты, Алеша, сей муку. Маша, тесто заводи. Лида, сахару клади».* (Т. Волжина) 2) *Накормить давно бы надо кур, гусей, цыплят, утят, но не знаю - вот досада! Кто что ест? Кому что дать?* (О. Дриз)*[20,с.29]Прочному запоминанию «трудных» форм способствует использование примеров с рифмовкой данных слов:

1) *Проглянет солнце - заблестят кварталы.*

Широкие спокойные каналы

Раскинут голубые рукава.

(М. Дудин)

2) *За партией Павлик и Тарас.*

Сидят два друга милых.

Вот видит Павлик как-то раз:

У друга нос в чернилах.

(А. Барто)

3) *Там на улице заторы.*

Там волнуются шоферы.

* Ошибки такого рода С. Н. Цейтлин относит к ошибкам типа «заполнения пустых клеток»: «Часто системой определяется возможность того или другого образования, но в норме языка эта возможность остается нереализованной. Такое положение совершенно естественно для языка и обеспечивает его развитие и изменение. Дети, руководствуясь первоначально лишь требованиями системы и не зная о существовании каких бы то ни было ограничений, заполняют «пустые клетки».

* «Необходимо больше работать с начальной формой слова. Не зная её, не умея различать грамматический род, ученики неправильно определяют тип склонения существительных, что ведет затем к возникновению ошибок в падежных окончаниях, в согласовании» (Шейнина Е. П. Работа над диалектными ошибками в речи учащихся. - М.: Изд-во АПН РСФСР. 1963.- С. 29). Работа над начальной формой слова важна и в связи с тем, что при исправлении многих морфологических ошибок необходимо установить начальную форму слова.

(А. Барто)

Таким образом, с помощью дидактического материала, насыщенного «трудными» формами, мы приучаем школьников обнаруживать такие случаи в тексте, видеть, какие затруднения имеются в употреблении анализируемых форм.

Такое отыскивание школьниками трудных грамматических форм (особенно в устной речи) развивает речевой слух учащихся, закрепляет в их памяти нормативное словоупотребление. Этим облегчается и выполнение школьниками заданий по выбору правильной формы, когда из двух, а иногда даже трех следует выбрать одну - верную.

Специальные уроки работы над ошибками достигают своей цели только в том случае, если материал урока систематизирован, последовательность работы на уроке и методические приемы тщательно продуманы учителем. Вряд ли можно считать ценным такой урок работы над ошибками, когда по порядку читаются предложения из текста диктовки, указываются ошибки и устанавливаются правильные написания. Недостаток этого урока в том, что поскольку ошибки в разных предложениях носят разный характер, детям приходится непрерывно переключать свое внимание с одного правила на другое. Это ведет к неглубокому, поверхностному разбору ошибок, при котором знания учащихся не систематизируются и не закрепляются.

Значительно продуктивнее урок, на котором работа над ошибками проводится в определенной системе, намеченной учителем. Проверив работы учащихся, учитель производит качественный учет ошибок, он группирует их в зависимости от того, на какие правила они допущены, и отмечает те группы ошибок, которые являются типичными для класса в данном случае и над которыми, следовательно, надо особенно поработать на уроке.

Урок работы над интерференционными ошибками обычно начинается с того, что учитель дает общую характеристику результатов контрольной диктовки. Он указывает, на какие правила дети не сделали ошибок, на какие правила, напротив, ошибки допущены. При этом учитель подчеркивает достижения средних и отстававших учеников, а также указывает, если это имеет место, на небрежное письмо или на наличие ошибок, допущенных явно из-за невнимания, у сильных учеников.

После этого раздаются тетради, и происходит общее ознакомление с исправлениями и пометками учителя в тетрадях. Затем начинается коллективная работа над ошибками под руководством учителя. Работа приобретает более четкий характер, если учитель сначала обращает внимание учащихся на фонетические ошибки, потом на ошибки морфологического характера или наоборот. Работа начинается обычно с тех орфограмм, которые являются основными в данной диктовке.

Например, если проверка имела в виду, прежде всего, усвоение учащимися правописания падежных окончаний существительных 3-го склонения в сопоставлении с падежными окончаниями 1-го склонения (III класс), то и работа начинается с анализа морфологических ошибок и в первую очередь ошибок на падежные окончания. Учитель предлагает учащимся найти в тексте диктовки случаи употребления существительных 3-го склонения в дательном и предложном падежах (можно, разумеется, и по отдельности). Учащиеся находят эти формы и указывают их написание. В работе, таким образом, принимают активное участие не только те учащиеся, которые допустили ошибки, но и все остальные. Естественно, что учитель уделяет особое внимание ученикам, допустившим ошибки. Ошибки на данное правило исправляются. Параллельно отыскиваются формы дательного и предложного падежей существительных 1-го склонения. Затем учащиеся сами придумывают примеры на падежные формы существительных 3-го склонения; один-два примера записываются.

Дальше учитель переходит к другим орфограммам, в которых есть ошибки, например, к родовым окончаниям прилагательных. Опять-таки все учащиеся отыскивают прилагательные в диктовке. Последовательно определяется их род, число, окончание, подбираются аналогичные примеры. Некоторые сочетания прилагательных с существительными записываются.

Если допущены ошибки на безударные гласные в корнях, учащимся предлагается в тех и или иных предложениях найти слова с безударным гласным в корне и подобрать проверочное слово. Проводится небольшая письменная работа по подбору однокоренных слов к тому или

иному слову, такого рода письменная работа может проводиться и по отношению к слову с непроверяемой безударной гласной, если ошибка в нем допущена не одним учеником.

Как видно из приведенных примеров, к активному участию в работе привлекаются не только допустившие ошибки в данной диктовке, но и все другие. Работа по распознаванию орфограмм и по обоснованию написания слов полезна для учащихся, не сделавших на этот раз ошибок, как средство предупреждения ошибок в дальнейшем.

В конце урока учитель иногда оставляет немного времени для исправления учениками их индивидуальных единичных интерференционных ошибок. Работа в этих случаях носит несложный характер: написать правильно слово (с заглавной буквы, без пропуска буквы и пр.), написать слово вместе с проверочным. Эти индивидуальные задания очень ограничены и проводятся так же, как и общеклассные, под руководством и контролем учителя. Проходя по классу, учитель дает учащимся конкретные указания. Ученикам, не имеющим ошибок, может быть дано небольшое задание по учебнику или словарю.

Работа над орфографическими правилами, на которые допущены ошибки, находит место на ближайших уроках при орфографическом разборе, при проведении диктовок и другого рода орфографических упражнений обучающего характера. Если ошибки были допущены в знакомых словах, написание которых не проверяется правилами, учитель включает эти слова в предложения для грамматического разбора, дает их учащимся для склонения, спряжения, для подбора к ним однокоренных слов, включает их в тексты диктовок и пр.

Однако коллективная работа над ошибками не устраняет необходимости индивидуальной работы учащихся именно над своими ошибками. Учитель, работая с детьми, постоянно имеет в виду их индивидуальные ошибки и пробелы в правописании. Тетрадь учета ошибок учащихся всегда под рукой у учителя.

У учащихся III-IV классов иногда имеются специальные тетради-словарики для записи слов, в которых были допущены ошибки. В этих тетрадках-словариках отводится по страничке на каждое из изученных правил, а также страничка на слова с непроверяемым правилами написанием. На соответствующей страничке ученик записывает слово, в котором допустил ошибку, в той грамматической форме, в какой следовало употребить его в письменной работе. Если слово стояло, например, в дательном падеже, то и записывается оно в этом же падеже вместе со словом, которое им управляет (*обрадовался книге* или *подошел к пристани*). Слово с безударным гласным, глухим или звонким согласным, нуждающимся в проверке, записывается обычно с проверочным словом (*ловит - изловил, сладость - сладкий*).

Таким образом ученик ведет учет своих ошибок. Периодически учащимся даются индивидуальные задания по их учетным тетрадкам-словарям, например: составить устно или письменно предложения со словами или формами, в которых допускались ошибки. При опросе учащихся на уроке учитель, имея в виду индивидуальные ошибки ученика, ставит ему соответствующий вопрос или дает задание написать слово, сочетание слов, предложение.

Для индивидуальной работы учащихся над правилами, которые ими недостаточно прочно усвоены, учителя нередко используют наборы карточек-слайдов, содержащих разного рода небольшие упражнения («контрольное» списывание, списывание с подбором проверочных слов, с указанием грамматических форм и пр.). Подобного рода карточки - слайды создаются самими учителями. Нередко для этой цели используются некоторые тексты из старых учебников, наклеенные на толстую бумагу или спроецированные в презентации. Индивидуальная работа по карточкам - слайдам дается в качестве домашних заданий, а также время от времени проводится и в классе.

Успех работы над ошибками у каждого отдельного ученика в большой мере зависит от сознательного отношения его к своим ошибкам и от его активного желания избавиться от этих ошибок. Поэтому очень важен в этом деле педагогический такт учителя. Упреки и возмущение учителя по адресу учеников, делающих много ошибок, постоянные указания на плохое состояние навыка грамотности у отдельных учащихся, конечно, не могут дать никаких положительных результатов. Такое отношение учителя не мобилизует, а, напротив, подавляет у ученика волю к преодолению интерференционных ошибок, лишает его веры в свои силы и возможности, и он часто вовсе перестает работать. Наоборот, когда учитель, учитывая

индивидуальные особенности ученика, спокойно, терпеливо и настойчиво помогает ему избавиться от ошибок, поощряет всякое скромное достижение его и внушает ученику уверенность в его силах, результат получается иной. Ученик чувствует доброжелательное отношение учителя, ощущает его помощь, и у него появляется стремление избавиться от ошибок. Он не боится лишней раз обратиться к учителю с вопросом, зная, что в ответ не услышит упрёка, а получит реальную помощь.

В случае сомнений учащиеся обращаются к справочной литературе.

Например:

1. Выберите правильную форму, обоснуйте решение.

Вкусные торт (а, ы); старые (пальто, пальта, польта); (их, ихняя) книга; в течение (полтора, полтора) суток; (клали, ложили) вещи; (одел, надел) шапку; (одевает, надевает) мальшиа; яичн (ан, ый) шампунь.

2. Выделите формы слов, характеризующиеся вариантным употреблением. С помощью словарей оцените варианты.

1) *Часов и дней не тратя зря, готовьтесь, наши слесаря, и столяры, и токаря, к своей большой работе.* (С. Маршак.) 2) *Еду. Снится мне степь и снега непомятые, грузовик мой, крутой поворот, тормоза.* (В. Боков.) 3) *С митинга в бой отправляясь, восторженно шапкой машу.* (Я. Смеляков.) 4) *Мне продавец отпустит пачку чая, в стакан нацедит яблочного соку.* (Л. Щипахина.) 5) *Не объезжайте старого коня, не обижайте новой методой.* (А. Сафронов.) 6) *С той поры ему места у барьера не было.* (Б. Иванов.) 7) *Бьют в лед прожектора.* (М. Кабаков.) 8) *В отпуску, в середине недели, летний дождик загнал нас в кино.* (И. Фoniaков.) 9) *В холода насыплешь крошек воробышке на обед?* (В. Приходько.)

3. Найдите в предложениях грамматические варианты одного и того же слова. Какие из них являются нормативными? Сделайте вывод о роли вариантных форм в языке художественных произведений.

I. 1) *Старик хлопнул себя по бокам рукавицами: «Сыны у меня тут. Успею я за сынами сбегать?»* 2) *Катя заметила старика, который бегал за сынами. По бокам его шагали два огромных парня должно быть, это и были сыновья старика.* (А. Кононов.) 3) *На подвиг века величавый, во имя счастья всех людей серпа и молота держава ведет сынов и дочерей.* (А. Твардовский.)

II. 1) *Мы вместе обедали в маленькой каморке за залом.* (Ю. Яковлев.) 2) *Я возвратился в залу очень доволен собою* (М. Лермонтов.) 3) *Фальшиво улыбаясь и тревожно поглядывая на сандалии детей, отпечатывающие пыльные следы на паркете, Сонина мама говорит: «Чего вы стоите, дети? Проходите в зало». Подталкивая друг друга, Дима и Инка входят в комнату, которая почему-то в этом доме называется «зало».* (И. Шкаровская.)

III. 1) *Лебедь белая игриво стайку гонит пред собой.* (П. Ершов.) 2) *Медлить лебедю с прилетом никак нельзя. Прилетев к нам в апреле, он торопится, летит исполнить свой священный долг перед природой.* (Т. Зубец.)

Комплекс заданий о конструировании грамматических форм включает и себя, по М. Ф. Скорняковой [17, с.150-152], упражнения на образование слов в одной или нескольких формах, дописывание окончаний, запись словами или чтение вслух цифровых выражений и др. Приведем примеры «упражнений, рассчитанных на освоение норм литературного языка» [13с.15-16].

1. Поставьте существительные мать, гражданин, хозяин, бюллетень, курица, месяц в формы именительного и родительного падежей множественного числа.

2. Образуйте деепричастия от глаголов: воевать, стремиться, начать, покрасить, покраситься, вручить, приготовить, ждать.

В каких случаях образование невозможно?

3. Допишите окончания существительных: простын... жизн... постел... пианин...

прилагательных: картофельн... пюре, соряч... кофа, вкусн... какао, грузов... такси;

глаголов прошедшего времени: мышшь побежал..., кофе вскипел..., висел.. тюль.

4. Прочитайте высказывание А.С. Макаренко: «Мне кажется, ни на чем так не спотыкаются многие люди, как на носках, а еще больше на чулках и сапогах, да и с валенками

тоже не всегда у них благополучно... Вы можете услышать: то «пара сапог», то «пара сапогов», то «нет чулок», то «нет чулков». С носками тоже дело не для всех ясно».

Ответьте на вопросы.

1. Чем можно объяснить распространенность ошибок, о которых идет речь?
2. Как правильно употребить указанные существительные в родительном падеже множественного числа?
3. Приведите аналогичные примеры.
5. Составьте пары предложений, из которых было бы ясно, лиц какого пола обозначают существительные.

Образец: Академик Нечкина написала много трудов о восстании декабристов. Академик Королев руководил первым полетом человека в космос.

Врач, техник, секретарь, педагог, доктор, мастер, инженер, лауреат, доцент, бригадир, агроном.

6. Как образованы формы прилагательных, употребленные в этом тексте? В чем целесообразность их использования в этом тексте?

Если вы ему нужны

Он знает, что такое лесть,
Умеет к деду в душу влезть!
Вот он вздыхает у дверей:
«Ты самый добрый, всех добрей...
Пойдем со мной смотреть зверей!»
Растрогал бабушку вчера,
Сказал: «Ты вовсе не стара.
Другие бабушки старей...
Пойдем со мной в кино скорей!»

(А. Барто)

Подобные задания подготавливают школьников к корректировочным упражнениям, т.е. такому виду работы, которая формирует у учащихся навыки нахождения «неправильностей» и их мотивированного исправления. Упражнения по исправлению ошибок чрезвычайно полезны, они помогают достижению одной из важных целей современного школьного курса морфологии: «Морфология воздействует на речь детей путем отработки языковых норм, исправления того, что в речи школьников, овладевших языком естественно, в процессе общения, идет вразрез с нормой». Исправляя дефектный текст, работая с «отрицательным языковым материалом», как называл ошибки Л.В. Щерба, ученики занимаются редактированием, являющимся одним из приемов исправления и предупреждения речевых и грамматических ошибок. Редактирование словосочетаний и предложений с грамматическими ошибками - первая ступень в овладении умением совершенствовать создаваемый текст.

Умение осознанно редактировать (править) написанное, или умение «совершенствовать написанное» - одно из основных коммуникативных умений. Владение им означает, что школьник умеет контролировать свои действия по созданию текста непосредственно в процессе письма, при проверке завершённых высказываний, при переработке черновых вариантов сочинений и изложений». [18, с.165] Умение находить ошибки, классифицировать их, правильно определять причины их появления и, главное, выявлять способы их устранения - одна из важных составных частей работы по совершенствованию высказывания.

ЛИТЕРАТУРА

1. Ахманова О.С. Словарь лингвистических терминов. -М., 1965.-606 с.
2. Багана Ж., Хапилина Е. В. Контактная лингвистика. М.: Изд-во БелГУ, 2007. 138 с. 28.
3. Блягоз З.У. Двуязычие и культура русской речи. -Майкоп, 1977.-194 с.
4. БЭС. Языкознание. М., 1998
5. Вайнрайх У. Одноязычие и многоязычие. Новое в лингвистике. - Вып. 6. Языковые контакты. - М., 1972. - С. 25-60.
6. Вишневская Г. М. Интерференция и акцент. АКД. - Иваново, 1985.
7. Галазов, А.Х., Сукунов, Х.Х. Лингвометодические проблемы преодоления интерференции при обучении русскому языку Текст. / А.Х. Галазов, Х.Х. Сукунов. Орджоникидзе, 1982. - 75 с.

8. Закирьянов К.З. Двухязычие и интерференция. Учебное пособие. Уфа: изд. БГУ, 1984.
9. Касымова С.Дж. Грамматическая интерференция в русской речи таджиков (на материале глагола). АКД. Душанбе. 1985. 24 с.
10. Ковылина, Л.Н. Синтаксическая интерференция и способы ее изучения. АКД. Алма-ата. 1991. 24 с.
11. Кузьмина С.Е. Проявления «обратной» интерференции в речи билингва (на материале русского и английского языков. Вестник Нижегородского государственного лингвистического университета им. Н.А. Добролюбова. Вып. 4. Лингвистика и межкультурная коммуникация. –Нижний Новгород: НГЛУ им. Н.А. Добролюбова, 2009. –С.27–233.
12. Львов М. Р. Развитие грамматического строя речи учащихся // Основы методики русского языка в 4-8 классах: Пособие для учителей / Под ред. В. Текучева и др. - М.: Просвещение, 1983. - С. 210.
13. Ладыженская Т. А. Развитие речи как особая область методики русского языка // Методика развития речи на уроках русского языка: Пособие для учителей / Под ред. Т. А. Ладыженской. М.: Просвещение, 1980. С. 15- 16.
14. Миллер Б.В. Краткий очерк грамматики таджикского языка. Таджикско-русский словарь. М., 1954.
15. Михайлов, М.М. Двухязычие: проблемы, поиски / М.М. Михайлов. -Чебоксары, 1989. 160 с.
16. Павлова, Л. П. О фонетических критериях при определении места слоговой границы // Русский язык за рубежом, 1987. № 4. С. 11-20.
17. Скорнякова М. Ф. Работа над грамматической формой слова в аспекте развития речи /Методика развития речи на уроках русского языка: Пособие для учителей / Под ред. Т. А. Ладыженской М. Просвещение, 1980. С.150-152.
18. Тростенцова Л. А. Изучение частей речи // Обучение русскому языку в 4 классе: Методические указания к учебнику: Пособие для учителей. Сост. Т.А. Ладыженская, М. Просвещение, 1981. С. 165.
19. Чойбонова Б.М. Влияние межъязыковой и внутриязыковой интерференций на формирование ошибок в речи обучаемых. Вестник Бурятского госуниверситета. Улан-Удэ. 2009. №11. С. 157-162
20. Шейнина Е. П. Работа над диалектными ошибками в речи учащихся. - М.: Изд-во АПН РСФСР. 1963.- С. 29)..
21. Цейтлин С. Н. Речевые ошибки и их предупреждение. - М., 1982. - С. 7).

ИСЛОҶ ВА ПЕШГИРИИ ХАТОҶОИ НУТҚӢ ВА ГРАММАТИКӢ ДАР ДАРСҶОИ ЗАБОНИ РУСӢ ДАР МАКТАБИ ТОҶИКӢ

Дар мақола гуфта мешавад, ки дарсҳои махсуси кор бо хатогӣҳо танҳо дар сурати ба низом даровардани маводи дарс, пайдарпайии кор дар дарс ва усулҳои методӣ аз ҷониби муаллим ба ҳадафи худ ноил мешаванд. Аз эҳтимол дур нест, ки чунин тарзи кор аз руи хатогӣҳо, вақте ки ҷумлаҳо аз матни диктант бо тартиб хонда шуда, хатогӣҳо нишон дода шуда, имлои дуруст муқаррар карда мешавад, пураризиш доништа шавад. Камбудии ин дарс дар он аст, ки азбаски хатогӣҳо дар ҷумлаҳои гуногун гуногунанд, ҷудакон бояд доимо диққати худро аз як қоида ба дигараш гузаронанд. Ин боиси таҳлили суҷ ва рӯйгии хатогӣҳо мегардад, ки дар онҳо дониши хонандагон ба низом дароварда нашуда, мустаҳкам карда намешаванд. Самаранокии машғулиятҳо дар он аст, ки дар раванди он кор оид ба хатогӣҳо дар низоми мушаххасе, ки муаллим нишон додааст, анҷом дода мешавад. Муаллим пас аз тафтиши қори хонандагон хатогӣҳоро ба таври сифатӣ қайд мекунад, вобаста ба қадом қоидаҳо содир карда шудани онҳоро гурӯҳбандӣ мекунад ва он гурӯҳи хатогӣҳоро қайд мекунад, ки дар ин маврид барои синф хосанд ва аз ин рӯ, бояд махсусан дар раванди дарс мавриди қоркард қарор дода шаванд.

Калидвожаҳо: интерференсия, забони модарии тоҷикӣ, дарсҳои забони русӣ, бисёрзабонӣ, фарҳанги нутқи русӣ, забони модарӣ, нутқ, хатогӣҳо, супоришҳо, машқҳо.

ИСПРАВЛЕНИЕ И ПРЕДУПРЕЖДЕНИЕ РЕЧЕВЫХ И ГРАММАТИЧЕСКИХ ОШИБОК НА ЗАНЯТИЯХ РУССКОГО ЯЗЫКА В ТАДЖИКСКОЙ ШКОЛЕ

В статье говорится, что специальные уроки работы над ошибками достигают своей цели только в том случае, если материал урока систематизирован, последовательность работы на уроке и методические приемы тщательно продуманы учителем. Вряд ли можно считать ценным такой урок работы над ошибками, когда по порядку читаются предложения из текста диктовки, указываются ошибки и устанавливаются правильные написания. Недостаток этого урока в том, что поскольку ошибки в разных предложениях носят разный характер, детям приходится непрерывно переключать свое внимание с одного правила на другое. Это ведет к неглубокому, поверхностному разбору ошибок, при котором знания учащихся не систематизируются и не закрепляются. Значительно продуктивнее урок, на котором работа над ошибками проводится в определенной системе, намеченной учителем. Проверив работы учащихся, учитель производит качественный учет ошибок, он группирует их в зависимости от того, на какие правила они допущены, и отмечает те группы ошибок, которые являются типичными для класса в данном случае и над которыми, следовательно, надо особенно поработать на уроке.

Ключевые слова: интерференция, носитель таджикского языка, занятия по русскому языку, многоязычие, культура русской речи, родной язык, речь, ошибки, задания, упражнения.

CORRECTION AND PREVENTION OF SPEECH AND GRAMMAR ERRORS IN RUSSIAN LANGUAGE CLASSES IN TAJIK SCHOOL

The article says that special lessons on working on mistakes achieve their goal only if the lesson material is systematized, the sequence of work in the lesson and methodological techniques are carefully thought out by the teacher. It is unlikely that such a lesson in working on errors can be considered valuable, when sentences from the dictation text are

read in order, errors are indicated and correct spellings are established. The disadvantage of this lesson is that since the errors are different in different sentences, children have to constantly switch their attention from one rule to another. This leads to a shallow, superficial analysis of errors, in which students' knowledge is not systematized and not consolidated. A much more productive lesson is one in which work on mistakes is carried out in a specific system outlined by the teacher. After checking the students' work, the teacher makes a qualitative record of errors, he groups them depending on what rules they were made on, and notes those groups of errors that are typical for the class in this case and which, therefore, need to be especially worked on in the lesson.

Key words: interference, native speaker of the Tajik language, Russian language classes, multilingualism, Russian speech culture, native language, speech, errors, tasks, exercises.

Маълумот дар бораи муаллиф: *Одинаева Мафтунa Толибовна* - Донишгоҳи миллии Тоҷикистон, докторанти PhD. **Суроға:** 734025, шаҳри Душанбе, Ҷумҳурии Тоҷикистон, хиёбони Рӯдакӣ,17. Телефон:(+992) 900992828 E-mail: maftuna.odinaeva@bk.ru

Рузиева Лола Толибовна - Донишгоҳи миллии Тоҷикистон, доктори илмҳои педагогӣ, профессор. **Суроға:** 734025, шаҳри Душанбе, Ҷумҳурии Тоҷикистон, хиёбони Рӯдакӣ,17.

Сведения об авторе: *Одинаева Мафтунa Толибовна* – Таджикский национальный университет, докторант PhD. **Адрес:** 734025, город Душанбе, Республика Таджикистан, проспект Рудаки,17. Телефон:(+992) 900992828 E-mail: maftuna.odinaeva@bk.ru

Рузиева Лола Толибовна - – Таджикский национальный университет, доктор педагогических наук, профессор. **Адрес:** 734025, город Душанбе, Республика Таджикистан, проспект Рудаки,17.

Information about the authors: *Odinaeva– Maftuna Tolibovna* -Tajik National University, PhD candidate.**Address:** 734025, Dushanbe city, Republic of Tajikistan, Rudaki Avenue, 17. Phone: (+992) 900992828 E-mail: maftuna.odinaeva@bk.ru

Ruzieva Lola Talibovna - – Tajik National University, Doctor of Pedagogical Sciences, Professor. **Address:** 734025, Dushanbe city, Republic of Tajikistan, Rudaki Avenue, 17.

**ВНЕКЛАССНАЯ РАБОТА ПО РУССКОМУ ЯЗЫКУ - ВАЖНЫЙ ПУТЬ
ФОРМИРОВАНИЯ ДВУЯЗЫЧИЯ***Розикова С.Р.*

Таджикский национальный университет

Анализируя сложившиеся формы обучения и воспитания учащихся и беря на вооружение лучшее из положительного опыта, в то же время необходимо искать новые оптимальные пути обучения и воспитания учащихся. В настоящее время особенно важна реализация подхода к обучению русскому языку в контексте формирования таджикско-русского двуязычия [2,с.44]. Для решения этой задачи важно осуществить и новый подход к проведению внеклассной работы. Бытующий в практике тезис «Внеклассная работа – продолжение урока», отнюдь не имеет в виду простое повторение изученного, дублирование тем и заданий урока. При правильном сочетании классной и внеклассной работы обеспечивается большая гибкость всей системы учебно-воспитательной деятельности в целом. Хотя внеклассная работа является неотъемлемой частью всей учебной-воспитательной работы, следует заметить, что это не дополнительные занятия и консультации, проводимые с целью ликвидации пробелов в знаниях учащихся. На занятиях во внеурочное время учащиеся в интересной и увлекательной форме должны получать дополнительные сведения о русском языке, совершенствуя свои речевые навыки и умения соответствующих ситуациях, приближенных к реальным [1,с.23].

Общеизвестно, что оптимальный вариант обучения второму языку - это организация общения на изучаемом языке. Речевая практика, организуемая на уроке, недостаточна по сравнению с общением в естественной речевой среде. У наших учащихся нет иной возможности говорить по-русски, кроме как на уроке (1 или 2 часа в день).

Между тем не во всех школах и вузах используются благоприятные условия внеклассной работы для совершенствования владения учащимися русским языком. Недооценка её возможностей и недостаточное использование интересных и практически ценных для учащихся видов внеурочных занятий снижают эффективность обучения. В связи с изменением учебного плана (сокращение количества часов), а также слабым практическим владением русским языком многими учащимися таджикских школ, данная проблема представляется весьма актуальной. Наш многолетний опыт убеждает, что во внеклассной работе кроются значительные возможности оптимизации обучения русскому языку учащихся таджикских школ. По утверждению многих известных советских методистов (Э.Г. Азимов, А.В. Текучёв, В.М. Чистякова, Н.М. Шанский, Н.З. Бакеева), внеклассная работа в нерусской школе направлена на создание естественной речевой среды, и, кроме того, она дополняет уроки по развитию навыков связной речи учащихся, выработке умения передавать свои мысли в нужной форме, расширяет их общий кругозор и т.д. Основная цель обучения русскому языку в таджикской школе – коммуникативная. «Сущность коммуникативного обучения заключается в том, что процесс обучения является моделью процесса общения [5,с.67]. Необходимо в процессе урочной и внеурочной работы научить учащихся ориентироваться в речевых ситуациях общения.

Внеклассная работа должна предусматривать тесную взаимосвязь с программным учебным материалом. Знания, умения и навыки, полученные на уроках, закрепляются и активизируются в речи учащихся, а дидактический материал внеклассных занятий должен целенаправленно готовить их к восприятию последующих разделов программы.

Известный советский методист В.М. Честяков писал, что опора на знания учащихся по родному языку является важным условием успешности обучения русскому языку в национальной школе [8,с.67].

В процессе внеклассной работы по русскому языку открываются также широкие возможности для углубления взаимодействия с родным языком учащихся, поэтому важно, чтобы взаимосвязи в обучении русскому и родному языкам стали органической частью и классной, и внеклассной работы. Эта взаимосвязь обусловлена следующей соотнесённостью:

русский язык в данном случае – объект познания, а родной язык выступает в качестве орудия познания.

Внеклассная работа по русскому языку в таджикской школе должна обеспечивать:

- нравственное, эстетическое и трудовое воспитание, а также формирование основных черт патриота-интернационалиста;

- развитие общего кругозора, логического мышления, творческих способностей;

- оптимизацию процесса обучения русскому языку;

- организацию русской речевой среды путём вовлечения учащихся в разнообразные внеурочные занятия;

- привитие интереса к изучению русского языка, повышение культуры русской речи;

- удовлетворение индивидуальных запросов, интересов склонностей учащихся.

От выбора формы внеклассной работы и её содержания зависит, какая цель обучения и воспитания будет превалировать.

Для достижения поставленных целей необходимы преемственность между уроками и внеклассными занятиями, скоординированность и взаимосвязь всех видов работы. Ясное понимание целей и задач внеклассной работы может явиться одним из важных факторов формирования интереса к русскому языку, развития положительной мотивации потребности у учащихся таджикских школ к его изучению. Главная задача заключается в формировании умений и навыков пользования языком как средством общения. При определении роли и места внеклассной работы на русском языке в таджикской школе мы руководствуемся прежде всего общедидактическими, лингводидактическими принципами. Одно из важнейших условий – связь внеклассной работы с уроками русского языка, связь с родным языком учащихся, коммуникативная направленность в работе, занимательность, сочетание индивидуальных, групповых и массовых форм внеклассной работы [9, с.56].

Главное назначение взаимосвязи и взаимообусловленности во внеклассной работе заключается в целенаправленном, последовательном и систематическом воздействии на все стороны развития личности, совершенствовании речевых умений и навыков, повышении речевых умений и навыков, повышении интереса к изучению русского языка и, наконец, в формировании таджикско-русского двуязычия.

Система внеклассной работы по русскому языку в таджикской школе включает в себя два аспекта: содержательный и организационный. Содержание и формы внеклассной работы не должны дублировать или механически продолжать урок. Отбирая дидактический материал для занятий во внеурочное время, мы исходим из общих целей и задач обучения русскому языку, указанных в учебной программе, из целей и задач внеклассной работы, учитывая специфику учебно-организационных форм настоящей работы, конкретные условия школы, особенности предполагаемой группы [10, с.81].

Следует особо заметить, что при отборе учебного материала внеклассных занятий учителю предоставляется большая самостоятельность, и поэтому для занятий по русскому языку во внеурочное время нет и не может быть универсальной программы, предполагающей определённое содержание и регламентирующей работу с учащимся. При определении содержания внеклассной работы в таджикской школе нами учитываются:

- 1) связь содержания внеклассных занятий с учебной программой;
- 2) ситуативно-тематическая направленность занятий на коммуникативной основе;
- 3) использование родного языка учащихся;
- 4) возрастные особенности, интересы и возможности школьников;
- 5) научность, занимательность и систематичность.

Заметим, что при подготовке и проведении внеклассных мероприятий следует проводить всю подготовительную работу так, чтобы не было скучных назиданий и не было отрыва от основных целей обучения русскому языку. Необходимо при организации и проведении этих занятий создать благоприятную доброжелательную и доверительную обстановку.

Опыт работы показал, что внеклассная работа, обладая определённой спецификой, имеет свои особые формы и виды. Они многообразны. Нами проводятся разные виды внеклассной

работы-устные и письменные, по частоте проведения-систематические и эпизодические, по охвату учащихся – индивидуальные, групповые, групповые массовые [7,с.34].

В процессе организации внеурочных занятий мы предпочтение отдаём устным формам. Это объясняется практической направленностью процесса обучения русскому языку в таджикской школе.

Практическая работа показала, что ситуативно-тематическая организация учебного процесса во внеклассной работе предполагает более строгий и экономный (дифференцированный) отбор учебного материала, подлежащего изучению, более рациональную его организацию на внеклассных занятиях в процессе проведения индивидуальных, групповых и массовых форм работы. Ситуативно-тематическое содержание занятий должно служить основой при организации и отборе материала для внеурочной работы с тем, чтобы на них отрабатывались лексика и морфолого-синтаксические навыки. На передний план здесь выступает прикладной характер изученного на уроке материала – развитие речи протекает в процессе повторения, закрепления и расширения материала урока [11,с.56].

Проблема обучения русскому языку нерусских учащихся сегодня требует взвешенного, всестороннего подхода на основе глубокого анализа и объективных оценок конкретной школы. Интенсификация обучения русскому языку в таджикской школе требует поиска новых форм обучения.

Анализ научно-методической литературы, внеклассной работы, а также наш многолетний опыт работы привели нас к выводу, что современные требования к внеклассной работе нуждаются в более многозначных и комплексных формах, имеющих строгую организационную структуру.

Основной структурной единицей внеклассной работы является группа учащихся (одного или параллельных классов), объединённых одинаковыми интересами и работающих совместно достаточно длительное время с определённой целью. Эти группы имеют более постоянный контингент участников.

Индивидуальные формы внеклассной работы являются неотъемлемым её звеном. Подготовка ролевых игр и литературно-музыкальных композиций, разучивание текстов, написание заметок, статей и докладов и другие её виды в той или иной степени связаны с деятельностью структурно-организованных групп.

К групповым формам внеклассной работы относится кружковая работа, а к массовым – вечера, утренники, конкурсы, Дни и Недели русского языка, олимпиады и т. д.

Опыт работы показывает, что оптимальным вариантом в этом плане может быть комплексный кружок русского языка, поскольку он позволяет нам наилучшим образом объединить в одну систему различные формы и виды внеклассной работы. Комплексный кружок в условиях таджикской школы, благодаря своей чёткой организации, в состоянии координировать и направлять всю внеурочную деятельность по русскому языку. Функционирование этого кружка оказывает положительное влияние и на качество знаний учащихся в освоении программного материала, целенаправленно развивает навыки общения учащихся на русском языке.

Организацию кружковой работы мы начинаем с разъяснения целей, содержания, обсуждения плана работы. Работа кружка проводится успешно тогда, когда учитель удачно сумеет определить формы и приёмы кружковой работы, решить учебно-воспитательные задачи и привлечь внимание учеников к интересным для них занимательным мероприятиям [2,с.77].

Опыт организации и проведения внеклассных мероприятий показал, что работа по развитию навыков общения интересно и увлекательно проходит при включении в кружковые занятия занимательных игр, создающих проблемную ситуацию. Эти игры способствуют развитию орфографической грамотности, грамматической сообразительности и пополняют речь новыми словами.

На занятиях кружка мы акцентируем внимание и на совершенствовании монологической и диалогической речи учащихся. Это достигается в ходе проведения различных ролевых игр, Дней и Недель русского языка, инсценировок, тематических вечеров и т. д. Вся работа проводится в рамках учебной программы.

Соотнесённость содержания урочных и внеурочных занятий покажем на примере изучения темы «Обращение» (VIII кл.): ученики на уроках знакомятся с различными грамматическими структурами и лексическим наполнением обращения, акцентируется внимание на отношении говорящего к адресату. Наблюдение проводится на материале различных тренировочных упражнений, диалогов, ролевых игр и т.д. в пределах одной сферы (темы) употребления, так как тематическое объединение материала помогает работать более продуктивно над содержанием связной речи и грамматическими конструкциями. В процессе внеклассных занятий сведения об употреблении обращений могут быть значительно расширены.

Сопоставляя обращение в официальных документах (объявлениях, распоряжениях, призывах и т. д.) и в личной переписке, наблюдая за употреблением обращений в различных ситуациях общения, ученики убеждаются в том, что обращение отличается по структуре и отбору лексических средств в различных стилях речи.

Принцип сочетания индивидуальных, групповых и массовых форм внеклассной работы, связь урочных и внеурочных занятий были реализованы в цикле внеклассных мероприятий.

Программой X класса предусматривается изучение тем «Русский язык в современном мире», «Словообразование». Мы давали теоретические сведения на уроках на базе речевой темы «Русский язык в современном мире». Грамматические сведения закреплялись в процессе выполнения тренировочных упражнений. На занятиях комплексного кружка работа по совершенствованию речевых навыков по данной теме проходила в форме, отличной от урочной по своим структурным и организационным особенностям.

Рамки настоящей статьи не позволяют полностью поделиться опытом проведения кружковых занятий, посвящённых данному циклу. Остановимся лишь на некоторых моментах. Предварительно разрабатывается сценарий занятия [5, с.46], которое проводилось нами в рамках темы «Живой, как жизнь». *Цель занятия*

-дать учащимся представление о русском языке не только как национальном языке русского народа, но и как важнейшем средстве интернационального общения, показать богатство и выразительность русского языка, его роль жизни советского общества.

Структура занятия:

-какие умения и практические навыки приобретут они, участвуя во внеклассной работе. Понимание учащимися целей и задач обучения может явиться одним из важных стимулов формирования интереса к русскому языку, развития мотивов и потребностей в его изучении. Подводя итоги, можно сделать следующие выводы:

-специально организованные внеклассные занятия в условиях комплексного кружка дают возможность сосредоточить внимание учащихся на более глубоком и прочном усвоении программного материала, сформировать у них продуктивное таджикско-русское двуязычие;

-комплексный кружок позволяет учителю более полно, эффективно и экономно распределить время, больше времени отводить на закрепление усвоенной лексики, выработку и совершенствование речевых умений и навыков, самостоятельную работу;

-учителя создают благоприятные условия для применения разнообразных форм занятий, для практического сочетания индивидуальных, групповых и массовых форм внеклассной работы;

-на занятиях кружка учитель может быстрее выявить сильные и слабые стороны речевой подготовки учащихся и, исходя из этого, осуществлять с ними индивидуальную работу, что позволяет намного повысить качество обучения и воспитания.

-Опыт работы с учащимися таджикских школ подтверждает целесообразность и преимущество использования внеурочных форм занятий для обучения русскому языку, так как они оптимизируют процесс обучения, способствуют совершенствованию русской речи учащихся, позволяют лучше сочетать классную и внеклассную работу, в комплексе проводить различные внеклассные мероприятия.

Однако в определении форм и видов внеклассной работы в таджикской школе ставить точку рано. Разнообразие известных форм внеклассной работы не мешает поиску новых.

Рецензент: Атакуллаев У. – к.п.н., доцент ТНУ

ЛИТЕРАТУРА

1. Азимов Э. Г. Словарь методических терминов (теория и практика преподавания языков) / Э. Г. Азимов, А. Н. Щукин. -Спб: 1990. -123 с.
2. Бакеевой Н.З. Методика преподавания изобразительного искусства: учебное пособие. Тюмень: Издательство Тюменского государственного университета, 2012. -200 с.
3. Быстрова Е.А. Практическая методика обучения русскому языку в средних и старших классах / Е.А. Быстрова и др. – Л: Просвещение, 1988. -С. 5-6.
4. Зинченко Т.Н. Материал для кружковых занятий был разработан на основе пособия / Т. Н. Зинченко и др.: Пособие для внеаудиторной работы с иностранными учащимися. -М.: Русский язык, 1990. – 45 с.
5. Пассов Е.И. Основы коммуникативной методики обучения иноязычному общению / Е.И. Пассов. –М., Русский язык, 1989. – С. 45-47.
6. Текучѳв А.В. Методика русского языка в средней школе / А.В. Текучѳв. –М., 1992. – 282 с.
7. Традиции и инновации в методике обучения иностранным языкам. – СПб: КАРО, 2017. -54 с.
8. Чистякова В.М. Оценка учебных навыков ребенка с особыми образовательными поребностями // Учебное пособие В.М.Чистяковаю М., 2017. -159 с.
9. Шамов А.Н. Методика обучения иностранным языкам / А.Н. Шамов. Практикум. Феник. 2017. -169 с.
10. Шанский Н.М. Современный русский языка / Н.М. Шанский. Ч. 1-М., 1981. - 82с.
11. Шанский Н.М. Лексикология современного русского языка / Н.М. Шанский. -М., 2016. -104 с.

КОРИ БЕРУНАЗСИНФӢ АЗ ФАННИ ЗАБОНИ РУСӢ – ВОСИТАИ МУҲИММИ ТАШАККУЛИ ДУЗАБОНИ

Тахлили адабиѳти илмӢ-методӢ, корҳои беруназсинфӢ ва таҷрибаи чандинсолаи мо, моро ба хулосае овард, ки талаботҳои муосир ба корҳои беруназсинфӢ ба шаклҳои пурмазмун ва мураккабтаре ниѳз доранд, ки соҳтори қатъии ташкилӣ доранд. Воҳиди асосии соҳтории корҳои беруназсинфӢ гуруҳи хонандагон мебошад, ки бо манфиатҳои яхела муттаҳид шудаанд ва бо мақсади муайян муддати тулонӣ яқоя кор мекунанд. Ин гуруҳҳо контингенти доимии иштирокчиѳн доранд. Шаклҳои инфиродии корҳои беруназсинфӢ пайванди ҷудонашавандаи он мебошанд. Омодасозии бозиҳои нақшӣ ва композитсияҳои адабӣ-музикӣ, омӯзиши матнҳо, навиштани ѳддоштҳо, мақолаҳо ва гузоришҳо ва дигар намудҳои он ба андозае бо фаъолияти гуруҳҳои соҳторӣ-ташкилшуда алоқаманданд. Ба шаклҳои гуруҳии корҳои беруназсинфӢ корҳои дастачамӣ ва ба шаклҳои оммавӣ шомҳои адабӣ, озмунҳо, рӯзҳо ва ҳафтаҳои забони русӣ, олимпиадаҳо ва ғайра дохил мешаванд. Таҷрибаи ташкил ва гузаронидани чорабиниҳои беруназсинфӢ нишон дод, ки дохил қардани бозиҳои фароғатӣ, ки вазъияти мушкилотро ба вучуд меоранд, ба мақсад мувофиқ аст. Ин бозиҳо барои рушди сатҳи баланди саводнокӣ, омӯхтани калимаҳои нав мусоидат мекунанд.

Калидвожаҳо: корҳои берун аз синфӣ, ташаккули дузабонӣ, забонҳои русӣ ва тоҷикӣ, чорабиниҳо, машғулиятҳои маҳфилӣ, такмил, нутқи монологӣ ва диалогии хонандагон.

ВНЕКЛАССНАЯ РАБОТА ПО РУССКОМУ ЯЗЫКУ - ВАЖНЫЙ ПУТЬ ФОРМИРОВАНИЯ ДВУЯЗЫЧИЯ

Анализ научно-методической литературы, внеклассной работы, а также наш многолетний опыт работы привели нас к выводу, что современные требования к внеклассной работе нуждаются в более многозначных и комплексных формах, имеющих строгую организационную структуру. Основной структурной единицей внеклассной работы является группа учащихся (одного или параллельных классов), объединѳнных одинаковыми интересами и работающих совместно достаточно длительное время с определѳнной целью. Эти группы имеют более постоянный контингент участников. Индивидуальные формы внеклассной работы являются неотъемлемым её звеном. Подготовка ролевых игр и литературно-музыкальных композиций, разучивание текстов, написание заметок, статей и докладов и другие её виды в той или иной степени связаны с деятельностью структурно-организованных групп. К групповым формам внеклассной работы относится кружковая работа, а к массовым – вечера, утренники, конкурсы, Дни и Недели русского языка, олимпиады и т. д. Опыт организации и проведения внеклассных мероприятий показал, что работа по развитию навыков общения интересно и увлекательно проходит при включении в кружковые занятия занимательных игр, создающих проблемную ситуацию. Эти игры способствуют развитию орфографической грамотности, грамматической сообразительности и пополняют речь новыми словами. На занятиях кружка мы акцентируем внимание и на совершенствовании монологической и диалогической речи учащихся. Это достигается в ходе проведения различных ролевых игр, Дней и Недель русского языка, инсценировок, тематических вечеров и т. д. Вся работа проводится в рамках учебной программы.

Ключевые слова: внеклассная работа, формирование двуязычия, русский, таджикский, мероприятие, кружковые занятия, совершенствование, монологическая и диалогическая речь учащихся.

OUT-OF-CLASS WORK IN THE RUSSIAN LANGUAGE IS AN IMPORTANT WAY FOR FORMING BILINGUALITY

The analysis of scientific and methodological literature, extracurricular work, as well as our many years of experience have led us to the conclusion that modern requirements for extracurricular work need more ambiguous and complex forms with a strict organizational structure. The main structural unit of extracurricular work is a group of students (of one or parallel classes) united by the same interests and working together for a long time with a specific purpose. These groups have a more permanent contingent of participants. Individual forms of extracurricular work are an integral part of it.

The preparation of role-playing games and literary and musical compositions, learning texts, writing notes, articles and reports, and other types of it are more or less related to the activities of structurally organized groups. Group forms of extracurricular work include group work, and mass ones include evenings, matinees, contests, Days and Weeks of the Russian language, Olympiads, etc.

Keywords: Extracurricular work, bilingualism formation, Russian, Tajik, events, circle classes, improvement, monological and dialogical speech of students.

Маълумот дар бораи муаллиф: *Розикова Саодат Разоковна* – Донишгоҳи миллии Тоҷикистон, кафедраи забони русӣ барои факултетҳои ғайрифилологӣ, номзади илмҳои педагогӣ, дотсент. **Суроға:** 734025, шаҳри Душанбе, Ҷумҳурии Тоҷикистон, хиёбони Рӯдакӣ 17. Телефон: **907-74-62-03**

Сведения об авторе: *Розикова Саодат Разоковна* – Таджикский национальный университет, кафедра русского языка для нефилологических факультетов, кандидат педагогических наук, доцент. **Адрес:** 734025, город Душанбе, Республика Таджикистан, проспект Рудакӣ, 17. Телефон: **907-74-62-03**

Information about the author: *Rozikova Saodat Razokovna* - Tajik National University, Department of Russian Language for Non-Philological Faculties, Candidate of Pedagogical Sciences, Associate Professor. **Address:** 734025, Dushanbe city, Republic of Tajikistan, Rudaki Avenue, 17. Phone: **907-74-62-03**

**ВОЗМОЖНОСТИ ИСПОЛЬЗОВАНИЯ ДИДАКТИЧЕСКИХ ИГР И
ИННОВАЦИОННЫХ ТЕХНОЛОГИИ НА УРОКАХ ИСКУССТВА И ТРУДА
В НАЧАЛЬНЫХ КЛАССОВ**

Бобоева Х.Г.

Худжандский государственный университет имени академика Б. Гафурова

Современный этап развития общества ставит перед педагогикой и практикой среднеобразовательных учреждений важные задачи формирования инициативной личности, способной самостоятельно решать возникающие проблемы, используя знания, полученные в среднеобразовательных учреждениях.

Сегодня проблема развития познавательной самостоятельности учащихся стоит очень остро. Снижение интереса к познавательному обучению в среднеобразовательных учреждениях, отсутствие желания и необходимости читать литературу, с одной стороны, и, с другой, методы обучения, не способствующие формированию творческой и познавательной активности. Поэтому в педагогике идет поиск активных методов обучения, устанавливающих соответствующее соотношение познавательной деятельности, памяти и творческих способностей в среднеобразовательном учреждении.

Деятельность возникает нечасто, она является результатом определенных педагогических воздействий и организации педагогической среды, то есть применяемой технологии обучения. Активность – необходимое условие развития самостоятельности ученика, ее проявления.

В теории и практике педагогики существует множество подходов к образованию, способствующих развитию познавательной самостоятельности и деятельности общеобразовательного учреждения. Одним из них является дидактическая игра, которая, по определению Г.К. Селевко, позволяет повысить активность, самостоятельность и интерес учащихся к учебному процессу. Значительно облегчить процесс приобретения новых знаний и навыков. Игровые технологии – это комплекс средств, активизирующих и усиливающих активность учащихся.

Именно в игре педагог часто становится организатором самостоятельного познания учащихся; учащиеся обеспечиваются учебными материалами, игра выступает источником информации, организующим принципом при самостоятельном признании материалов учреждением среднего общего образования. Особенно это актуально, когда в качестве метода изучения нового материала используется дидактическая игра. Именно в этих случаях игровое обучение можно отнести к инновационному типу образования.

Игра издавна использовалась как метод обучения, передачи опыта старших поколений молодежи. Игра широко используется при обучении в среднеобразовательных учреждениях, однако в среднеобразовательном учреждении ей до сих пор не уделяется особого внимания, хотя, по мнению Г. К. Селевко, в современном среднеобразовательном учреждении процесс активизации обучения опирается на деятельность игры, может использоваться как самостоятельная технология освоения понятия, темы или даже раздела темы и как занятие или его часть (знакомство, объяснение, закрепление, упражнение, контроль).

Чем более развито общество, тем труднее период подготовки ребенка к взрослению, тем продолжительнее детство. С развитием производства становится все труднее вовлекать детей в производительный труд, а освоение сложных орудий труда со временем откладывается.

Есть неясные моменты в изучении дидактической игры. Таким образом, при классификации и определении разных видов дидактических игр в литературе появляются разные, а иногда и противоречивые трактовки, что крайне затрудняет исследователям понимание этого вопроса с необходимостью описания и систематизации дидактических игр. В литературе существует множество различных классификаций дидактических игр, большинство из которых не могут быть применимы в опыте общеобразовательного учреждения.

Особый подход к игре мы видим у П.П. Блонского, который отмечал: «В советской науке игру нельзя рассматривать с физиологической, биологической или психологической точки

зрения, игра – это основной вид деятельности ребенка, в ходе которого он проверяет свои силы, расширяет свое мировоззрение, увеличивает социальный опыт, воссоздает явления окружающей жизни». По его мнению, невозможно создать удовлетворительную теорию игр только потому, что этот термин применяется к разным видам деятельности.

Использование новых технологий в образовательном процессе, основанных на традиционных методах, делает образовательный процесс эффективным и повышает результативность получаемых знаний. Использование информационных и коммуникационных технологий становится неотъемлемой частью практически всех видов предметов в средних учебных заведениях.

«Цель учителя – обучать учащихся среднеобразовательных учреждений. Как показывает опыт, новые образовательные технологии можно освоить только на практике» [4,с.45].

Относительно возрастных особенностей учащихся младших классов М.Н. Алиева отметила: «Учитывая, что младший школьный возраст – это период приобретения и накопления знаний, именно здесь закладывается психологическая основа деятельности. Это период активного развития фантазии и воображения, творческого мышления, воспитания любознательности, развития умения наблюдать и анализировать явления. В этот период дети учатся сравнивать, обобщать результаты, делать выводы, оценивать практику, проявлять активность и инициативность» [1,с.168].

Основной целью, которая раньше определялась как формирование ресурсов всесторонне развитой, гармоничной и развивающейся личности, воспитание людей, владеющих основами науки, теперь становится воспитанием активной творческой личности, осознающей глобальные проблемы человечества, готовые решить их наилучшим образом.

Вопрос целенаправленной подготовки к творческой деятельности учащихся сложен и многогранен. Это связано с тем, что творческая деятельность связана со многими сторонами учебного процесса и одновременно выступает как цель – в плане формирования личности и как определенный результат организации учебной деятельности учащихся и в то же время как средство повышения эффективности образовательного процесса.

Интерактивность (от англ. Interact – действовать вместе) означает способность сотрудничать или находиться в состоянии диалога. Поэтому интерактивное обучение – это прежде всего диалогическое обучение [12,с.26].

Интерактивная технология, по мнению российского ученого В.В. Гузеева, – это вид информационного обмена между обучающимися и окружающей информационной средой [7,с.135].

Педагогическая инновация – это целенаправленное качественное или количественное изменение образовательной практики с целью повышения качества образования. Очевидно, что решить педагогические задачи старыми методами невозможно. Для решения этой проблемы в современной школе используются многие инновационные технологии: метод проектов, обучение в сотрудничестве, «портфолио ученика», модульное обучение и т. Д., и трудно представить реализацию этих инноваций без мультимедийных технологий. Возможно совмещение теоретического материала с демонстрацией (фильмы, видео, музыка, демонстрации для занятий). Поскольку уроки искусства и труд строятся на основе наглядного ряда, использование возможностей мультимедийного оборудования готовит учителя к урокам, на которых часто используются наглядные пособия.

Интерактивные формы обучения основаны на взаимоотношениях учащихся и преподавателя. Внедрение ИКТ совершенствует учебный процесс, меняет традиционные формы подачи информации, обеспечивает легкость и комфорт. Оцифрованные фотографии и видео служат основой для разработки и обработки презентаций урока. Компьютерные образовательные программы предлагают посещать музеи, выставки художников в игровой форме, ведь эта мера дает возможность учащимся познакомиться с тонкостями изобразительного искусства, архитектуры и скульптуры.

Интернет-ресурсы позволяют «представить» самые интересные места планеты и найти ответы на различные интересующие их вопросы. В наше время невозможно представить

современное образование и обучение учащихся без использования информационно-коммуникационных технологий.

Известно, что компьютер позволяет учителям обеспечить благоприятные условия труда и трудоспособность. Также прикладные информационные технологии весьма эффективны, поскольку умело сочетаются с соответствующими педагогическими технологиями и позволяют перейти от авторитарной школы к совместной педагогике, когда учитель и ученик являются партнерами информационных ресурсов, с ведущей ролью учителя. Эти формы позволяют оперативно оценить их действия, результаты и последствия, а также получить полную информацию о необходимости внесения изменений и дополнений в методическое обеспечение образовательного процесса.

Н.А. Волгина отмечает, что «...интерактивное обучение строится на общении, на основе установления положительного опыта или рекомендации изменений в положительном конструктивном ключе с помощью комплексной промежуточной оценки результатов обучения» [4,с.65].

Информационные технологии позволяют учителю в символической форме представить эмоциональный материал, а также установить взаимопонимающие отношения и дать дополнительный импульс развитию школьного образования. Они помогают увеличить ресурсы обучения и дают учащимся возможность учиться на высоком уровне. В процессе изучения темы или раздела учащиеся выполняют на компьютере творческие задания в виде слайдов, и этот процесс позволяет им экспериментировать с разными формами изображений и анализировать разные виды виртуальной информации.

Одной из задач художественного образования является всестороннее развитие личности, творческих способностей, навыков самостоятельного обучения и создание условий для самопознания. Использование компьютерных технологий в образовании, изобразительном искусстве показывает практическую значимость усвоенного материала, что позволяет детям реалистично проявить свою фантазию и творческие способности.

Использование интерактивных технологий дает ученикам основу для более глубокого использования широких возможностей методов изобразительного искусства. Особые возможности предоставляются для сотрудничества в преподавании изобразительного искусства, установления связей с классическим искусством и направлениями эстетики современного искусства.

Поэтому стоит отметить, что использование интерактивных технологий для изучения педагогических и психологических основ игровой деятельности привлекло внимание многих дидактов и психологов. В ходе анализа этого вопроса следует рассмотреть теорию игр вообще и дидактические игры в частности.

В игре выражаются основные потребности читателя. Прежде всего необходимо отметить, что ученику свойственно стремление к самостоятельности, активное участие во взрослой жизни. В игре ребенок берет на себя роль, пытается подражать тем взрослым, образ которых запечатлен в его памяти. Играя, ребенок действует самостоятельно, свободно выражает свои желания, воображение, чувства. Особенность игры в том, что игра ставит человека одновременно в несколько позиций, и эта особенность игры обусловлена ее двухслойностью. Личность в игре находится одновременно в двух вариантах – реальном и условном (игровом). В случае нарушения одного из вариантов игры, игра теряет смысл и логику; если личность полностью условна, игра превращается в патологию, отмечает Н. П. Анিকেева [2,с.35].

Игра, - пишет Н.П. Анিকেева, - является самым быстрым и эффективным способом приобретения опыта. В игре широко используется жизненный опыт ребенка, осваиваются новые элементы поведения. С помощью игры мы усиливаем и ускоряем процесс развития ребенка, его приобщение к общественным ценностям и, в конечном итоге, облегчаем его настоящую и будущую жизнь. В игре учащиеся учатся коллективному принятию решений, развивается их самостоятельность и инициатива. В процессе взаимопонимания игра помогает раскрыть себя и другого человека.

Отношение к себе и к игре отмечается в творчестве Д.Н. Узнадзе. Он писал, что в советской науке игру нельзя рассматривать с физиологической, биологической или

психологической точки зрения: игра – это отдельный вид детской деятельности, в процессе которой ребенок осуществляет свою энергию, расширяет свою направленность, воспроизводит события окружающей жизни и интерпретирует их. Творческое смешение увеличивает его социальный опыт. По его мнению, невозможно (уже) создать удовлетворительную теорию игры, поскольку этот термин используется для разных видов деятельности. Он пришел к выводу, что игры как деятельности вообще не существует. В игре ребенок берет на себя роль взрослого и действует как взрослый. Деятельность ребенка в игровых ситуациях, по его мнению, является скорее искусством, чем игрой [13,с.58].

Современные дидакты отводят игре значительное место. По мнению Н.В. Самоукина, игра – это обязательно творческое занятие. В игре создается личность человека, происходит его самосовершенствование. Инструментом такого творчества является общение. Таким образом, игра в педагогике – это организация детского общения, для которой задается определенное содержание. Игра – самый быстрый и эффективный способ получить опыт. С помощью игры мы ускоряем и усиливаем процесс развития ребенка, его приобщение к хозяйственным ценностям, в конечном итоге, облегчаем его текущую и будущую жизнь [11,с.56].

По О.С. Газману, можно выделить следующие характеристики детских игр: 1) предметная, важная, приятная, самостоятельная и произвольная деятельность; 2) деятельность, аналогичная действительности; 3) появляются спонтанно или искусственно создаются с определенной целью. Игра как сложная система, подчеркивает ученый, объединяет три подсистемы: игру-соревнование, игру-коммуникацию и игру-деятельность [6,с.85].

Игровая деятельность, по его мнению, представляет собой особую область человеческой деятельности, в которой личность не преследует никакой цели, кроме удовольствия, наслаждения проявлением физических и духовных сил. Эволюция игры, подчеркивает С.А. Шмаков, доказывает, что большинство игр имеют подражательный характер, игра есть форма и будет формой социального опыта ребенка [15,с.23].

Как отмечает М.В. Кларин в последние годы было предпринято много усилий, чтобы найти идеальное определение игры. Этот ученый подчеркивает, что игра представляет собой закрытую социальную структуру, в которой воплощается борьба двух и более сил. Она ограничена правилами и процедурами и направлена на достижение неравного результата (для участников). Он подчеркивает, что важнейшей особенностью игры является ее тупиковость, то есть деятельность игры отделена от реального мира, не затрагивает его и, в свою очередь, не чувствует себя затронутой реальным миром [8,с.45].

Анализируя точки зрения на роль игры как (способа) снижения концентрации энергии у молодого существа, как естественной школы воспитания детей, Л.С. Выготский отмечает, что «почти все наши основные и первоначальные реакции возникают и перерабатываются в процесс детской игры. Ученый отмечает, что детская игра всегда эмоциональна, она пробуждает в ребенке сильные и яркие чувства. Игра играет важную роль в развитии воображения ребенка. «Детская игра – это поле, на котором воображение находит свое полное проявление» [5,с.189].

А.Н. Леонтьев пишет, что игра – это не стихийное действие, а целенаправленная деятельность, отражающая мир образно, конкретно и осмысленно и определяемая общими законами развития [9,с.34].

Можно выделить семь известных организационных форм игровой деятельности: индивидуальную, одиночную, парную, групповую, коллективную, общественную, планетарную.

Индивидуальная игра – спонтанный процесс свободного общения в ноосфере, прямой или косвенный контакт со Вселенной, в том числе с самим собой в транс- и подсознательном: игрок живет вне обычного времени (виртуальной реальности), скорость мышления в игре сравнима со скоростью света. Также к индивидуальной игре относится и игра человека с самим собой (рисование, штукатурка, игра на фортепиано, пение, танцы, написание сочинений и т. Д.).

Дидактические игры очень разнообразны. До сих пор в школах в качестве закрепления и повторения изученного материала в большинстве случаев используются только «традиционные» виды игр, игровые методы и сюжетные игры, известные в школьной практике.

Часто из-за незнания их разнообразия и больших возможностей дидактические игры рассматривают как несерьезную деятельность, им приписывают лишь роль веселого момента, устраняющего усталость и напряжение, меняющего характер деятельности учащихся. На наш взгляд, основной причиной незнания разнообразия игр и их возможностей является отсутствие систематической классификации дидактических игр, удобной для включения в учебный процесс.

Одиночная игра – деятельность одного игрока в системе симуляций с непосредственной связью и картинкой результатов достижения цели (самостоятельное решение шахматных задач, видеоигры, детская игра с собакой, телекинез, гадание, магия и т.).

Парная игра предполагает игру одного человека против другого в соревновательной ситуации. По мнению авторов, данная форма является одной из наиболее распространенных форм игровой деятельности.

Групповая игра включает в себя совместную деятельность трех и более противников, преследующих одну и ту же цель в условиях соревнования (покер, бридж, телевикторины). К командным играм (футбол, хоккей, военные игры, спектакли и т.д.) относится групповая игра, в которой соревнование между отдельными игроками заменяется соревнованием между командами (командами). Дружеские отношения, сотрудничество и дружба между игроками являются приоритетом в каждой команде.

Публичная игра, по определению авторов, - это единично скопированная игра, цели которой одновременно следуют миллионы людей (спортлото, лото-миллион и т. Д.).

Планетарные игры – это индивидуальные компьютерные игры, в которых участвует значительная часть населения планеты и создаются коммуникации планетарного уровня.

Игровые методы могут использоваться на разных этапах урока с разными дидактическими целями. Их обычно применяют при закреплении, обобщении и контроле знаний. Дети могут в игровой и увлекательной форме узнать много новой информации, понять и закрепить сложные понятия.

В игровой ситуации на первый план выходит мотивация самоуважения, интереса к интеллектуальным занятиям. Учащиеся удовлетворены решением, поиском и нахождением ответов, возможностью проверить свои силы в разных вариантах, а найдя решение, испытывают гордость и уверенность в своих силах. Методы игры способствуют реализации дифференцированного, индивидуального подхода. Преподаватель может выбирать методы игры таким образом, чтобы с ними могли справиться учащиеся. Причина, по которой игровые методы привлекают внимание читателей, заключается в том, что в их основе лежит исследовательский рефлекс «Что это?». Именно этот рефлекс вызывает возникновение любознательности, способствует активизации познавательной деятельности, стимулирует процесс мышления, развитие памяти, которая направлена на познание чего-то нового, необычного, загадочного и косвенно имеет положительное влияние на прогресс ребенка. Игровые методы способны стимулировать формирование интереса к науке и мотивацию к учебе.

По характеру организации учащихся методы игры могут быть индивидуальными, групповыми и коллективными: по способу познавательно-восстановительной деятельности (вопросы и задания, задаваемые учителем) и конструктивными (вопросы и задания выходят за рамки границы школьного учебника и требуют применения знаний, которые учащиеся изучают самостоятельно); следовательно, игровая среда – с предметами и без них; на столе, в классе, на улице; по характеру педагогико-учебного (закрепляющего) процесса ими можно управлять.

Таким образом, повышается эффективность использования современных информационно-коммуникационных технологий в образовательном процессе, в том числе регулярное совершенствование знаний, умений и навыков учителем искусства и труда в области инструментов, обработки, использования и передачи учебной, творческой и другой информации. С помощью компьютеров, Интернета и других средств техники является одним из важных факторов повышения эффективности творчества и труда учителей.

Рецензент: Азизов А.А. –д.п.н., профессор ХГУ имени академика Б.Гафурова

ЛИТЕРАТУРА

1. Алиева М.Н. Формирование творческих способностей и развитие творческого мышления в младших классах на уроках искусства и технологии / А.А. Азизов, М.Н. Алиева // Вестник Таджикского национального университета. -Душанбе: 2021. -№6, 2018.- 310 с. С.167-171 ISSN 2074-1847.
2. Анিকেева Н.П. Деятельность школьников в условиях игровой ситуации. Учебное пособие / Н.П. Анিকেева. -М.: Просвещение, 1983. -284 с.
3. Блонский П.П. Основы педагогики. Учебное пособие / П.П. Блонский. -М.: Работник просвещения, 1929. -150 с.
4. Волгина Н.А. Организация формы и методы проведения учебных занятий и самостоятельной работы. Учебник / Н.А. Волгина, Ю.Г. Одегова. -М., 2004. -88 с.
5. Выготский Л.С. Педагогическая психология. Учебное пособие для учителей / Л.С. Выготский, В.В. Давыдова. -М.: Педагогика, 1991. -480 с.
6. Газман О.С. Каникулы: игра, воспитание. Учебное пособие для учителей / О.С. Газман. -М.: Просвещение, 1988. -85 с.
7. Гузев В.В. Основы образовательной технологии: дидактический инструментарий. Учебное пособие / В.В. Гузев. -М., 2006. -192 с.
8. Кларин М.В. Образовательные возможности игры. Учебное пособие / М.В. Кларин. -М., 1985. -134 с.
9. Леонтьев А.Н. Психологические основы дошкольной игры. Учебное пособие / А.Н. Леонтьев. -М., 1944. -232 с.
10. Пидкасистый П.И. Технология игры в обучении и развитии. Учебное пособие / П.И. Пидкасистый, Ж.С. Хайдаров. -М.: Росс. пед. агентство, 1996. -270 с.
11. Самоукина Н.В. Игры, в которые играют. Учебное пособие / Н.В. Самоукина. -М.: Психологический практикум. Дубна: Феникс, 1997. -160 с.
12. Суворова Н.А. Интерактивное обучение: новые подходы. Учебное пособие / Н.А. Суворова. -М., 2000. -150 с.
13. Узнадзе Д.Н. Психологические исследования. Учебное пособие для учителей / Д.Н. Узнадзе. -М.: МГУ, 1966. -218 с.
14. Хотулева М.А. Переход от информативного метода обучения к активной творческой деятельности всего педагогического сообщества / М.А. Хотулева, Е.А. Русанова. -М.: Вестник науки и образования. -№1(13). 2016. -С.12-16.
15. Шмаков С.А. Игры учащихся - феномен культуры. Учебное пособие / С.А. Шмаков. -М.: Новая школа, 1994. -144 с.

ИМКОНЯТҲОИ ИСТИФОДАИ БОЗИҲОИ ДИДАКТИКӢ ВА ТЕХНОЛОГИЯҲОИ ИННОВАТСИОНӢ ДАР ДАРСИ САНЪАТ ВА МЕҲНАТ (ДАР СИФҲОИ ИБТИДОӢ)

Таҳсилоти ибтидоӣ барои кӯдак давраи душвор ва бухронист. Вай якчанд бухрони равониро аз сар мегузаронад. Аввал, онҳо аз тафаккури визуалӣ - маҷозӣ ба абстрактӣ - мантиқӣ мегузаранд, ки дар синни ҳафтсолагӣ руҳ меҷаҳад. Бухрони дувум, дар огози балоғат руҳ меҷаҳад. Аз ин рӯ, мактаб, ҳамчун як муассисаи таълимӣ, дар соҳаи рушди инсон имконоти зиёд дорад. Бояд ҳам донише дода шавад, ки инсон воқеан дар ҳаёти минбаъда истифода барад ва ҳам тарбияи мувофиқро, ки ҷомеа аз ӯ талаб мекунад. Мавриди зикр аст, ки хусусияти асосии бозиҳои дидактикӣ бо номи онҳо муайян карда мешавад: инҳо бозиҳои таълимӣ мебошанд. Онҳоро калонсолон бо мақсади таълиму тарбия таҳия мекунанд. Аммо маънои таълимӣ ва тарбиявӣ бозии дидактикӣ ошкоро ба назар намерасад, балки тавассути вазифаи бозӣ, амалҳо ва қоидаҳои бозӣ амалӣ карда мешавад. Дар қори таҳқиқотӣ додахоро дар бораи типҳои мухталифи бозӣ оид ба истифодаи бозиҳои дидактикӣ дар дарсҳои санъат ва меҳнат дар адабиёти илмӣ ҷамъбаст намуда, кӯшиш ба ҳарч додем тавсифи муқоисавиро пешниҳод кунем ва хусусиятҳои, ба назари мо, аз ҳама муҳимро ҷудо карда, низомии бозиҳои дидактикӣ ба вучуд орем.

Калидвожаҳо: санъат, инноватсия, бозиҳои дидактикӣ, усул, супориш, гурӯҳ, меҳнат, илм, таълим.

ВОЗМОЖНОСТИ ИСПОЛЬЗОВАНИЯ ДИДАКТИЧЕСКИХ ИГР И ИННОВАЦИОННЫХ ТЕХНОЛОГИИ НА УРОКАХ ИСКУССТВА И ТРУДА В НАЧАЛЬНЫХ КЛАССОВ

Начальное образование – сложный и кризисный период для ребенка. Он переживает несколько психических кризисов. Сначала они переходят от наглядно-метафорического мышления к абстрактно-логически связанному мышлению, что происходит в семилетнем возрасте. Второй кризис возникает в начале полового созревания. Поэтому школа как образовательное учреждение имеет большую привилегию в сфере развития человека. Необходимо дать как знания, которые человек действительно может использовать в дальнейшей жизни, так и соответствующее воспитание, которого требует от него общество. Стоит отметить, что основная особенность дидактических игр определяется их названием: это обучающие игры. Они разработаны взрослыми в образовательных целях. Но для играющих детей учебно-воспитательное значение дидактической игры не очевидно, а реализуется через задачу игры, действия и правила игры. В исследовательской работе мы обобщили данные о различных видах игр по использованию дидактических игр на уроках искусства и труда в научной литературе, попытались дать сравнительную характеристику и выделили наиболее важные, на наш взгляд, особенности, а также создали систему дидактических игр.

Ключевые слова: искусство, инновация, дидактические игры, метод, задача, группа, труд, наука, образование.

OPPORTUNITIES FOR USING DIDACTIC GAMES AND INNOVATIVE TECHNOLOGIES IN ART AND LABOR LESSONS FOR PRIMARY SCHOOL STUDENTS

Primary education is a difficult and crisis period for a child. He experiences several mental crises. First, they move from visual-metaphorical thinking to abstract-logically connected thinking, which occurs at the age of seven. The second crisis occurs at the onset of puberty. Therefore, the school as an educational institution has a great privilege in the field of human development. It is necessary to provide both knowledge that a person can actually use in later life, and the appropriate education that society requires of him. It is worth noting that the main feature of didactic games is determined by their name: these are educational games. They are developed by adults for educational purposes. But for children playing, the educational significance of a didactic game is not obvious, but is realized through the task of the game, actions and rules of the game. In the research work, we summarized data on various types of games on the use of didactic games in art and labor lessons in the scientific literature, tried to give a comparative description and identified the most important, in our opinion, features, and also created a system of didactic games.

Keywords: art, innovation, didactic games, method, task, group, work, science, education.

Маълумот дар бораи муаллиф: *Бобоева Хуришда Ғуломҷоновна*- Донишгоҳи давлатии Хучанд ба номи академик Б.Ғафуров, кафедраи педагогикаи умумӣ, унвонҷӯӣ. **Суроға:** 735700, Ҷумҳурии Тоҷикистон, шаҳри Хучанд, хиёбони Мавлонбеков, 1

Сведения об авторе: *Бобоева Хуришда Гуломҷоновна* - Худжандский государственный университет имени академика Б. Гафурова, кафедра общей педагогики, соискатель. **Адрес:** 735700, город Худжанд, Республика Таджикистан, проспект Мавлонбекова 1

Information about the author: *Boboeva Khurshida Gulomjonovna* - Khujand State University named after academician B.Gafurov, Department of General Pedagogy, applicant. **Address:** 735700, Khujand city, Republic of Tajikistan, Mavlonbekov Avenue 1

Содикова Х.М.

Худжандский государственный университет имени академика Б.Гафурова

На сегодняшний день в условиях перехода мирового экономического уклада к экономике знаний, качественное образование является важнейшим инструментом развития государства и тем самым актуальной темой. Современный мир не стоит на месте, изменяются технологии, растут знания. Важной тенденцией конца XX – начала XXI века является информатизация общества. Информатизация общества – это перспективный путь к экономическому, социальному и образовательному развитию нашего государства. Информатизация образования направляется на формирование и развитие интеллектуального потенциала нации, усовершенствование форм и содержания учебного процесса, внедрение компьютерных методов обучения и тестирование, которые предоставляют возможность решать проблемы образования на высшем уровне с учетом мировых требований.

Одним из важных направлений развития информатизации образования являются современные информационные технологии. Интерактивность, интенсификация процесса обучения, обратная связь – заметные преимущества этих технологий, которые обусловили необходимость их применения в разных областях человеческой деятельности, прежде всего в тех, которые связаны с образованием и профессиональной подготовкой. Таким образом, необходимо отметить, что совершенствование материально-технической базы школы, информатизация учебных процессов является актуальной задачей повышения качества отечественного образования.

Упомянутые изменения в программе высшего профессионального образования Таджикистана основаны на том, что образовательные услуги базируются не на обучении простому набору знаний, навыков и умений, а на их личностной, социальной и профессиональной компетентности, то есть способность самостоятельно приобретать, анализировать и выгодно использовать инновации, умные и эффективные навыки, чтобы жить и работать в быстро меняющемся мире.

Внедрение современных инновационных технологий в образовательные процессы приводит к ускорению этих процессов. С этой точки зрения их необходимо рассматривать под строгим контролем. Кроме того, эти процессы приводят к появлению нового подхода к организации образовательного процесса – технологического подхода.

В науке психологии известно, что появление новых орудий и средств человеческой деятельности, таких как компьютер, приводит к возникновению новых форм мыслительного процесса и творческой деятельности, которые можно рассматривать как процессы исторического развития человека [13, с.18]. По мнению Л.С. Выготского, включение нового орудия в структуру деятельности воссоздает всю структуру его поведения. Основным способом освоения нового инструмента является подчинение своих действий логике действий, установленной этим инструментом, а затем подчинение новых возможностей достижения результатов этой деятельности целям и задачам этой деятельности [3].

Постановка объекта и средств исследования определяет развитие деятельности и мышления человека, приводит к обновлению его привычек, форм и методов [1]. Преподаватель должен включить в основное дидактическое соответствие логику инновационного инструмента и логику учебной деятельности. Любой инновационный инструмент, используемый в образовательном процессе, является лишь одной из составляющих педагогической системы. Внедрение нового инструмента в дидактическую систему означает начало планомерной перестройки всех инновационных современных образовательных технологий. Прежде всего, изменится вся деятельность субъектов образования. При этом от преподавателя требуются такие профессиональные навыки и качества, которые были невозможны до внедрения современных инновационных технологий образования. Примером их списка инновационных технологий является дистанционное образование.

Поэтому сегодня можно говорить о формировании новой инновационной культуры преподавателя. Основой его инновационной культуры является знание инновационной среды, законов ее деятельности, умение находить подходящее направление инновационного процесса. Культура инновационных технологий – лучший способ обработки знаков, данных, инновационных технологий и представления их заинтересованным потребителям для решения практических и теоретических вопросов, механизмов совершенствования производства, хранения и передачи информации, разработки методов обучения, подготовки человека к эффективной деятельности. использование средств массовой информации и инноваций [6,с.69].

Профессиональные навыки большинства преподавателей высшей школы недостаточны и частично не отвечают инновационным требованиям и инновационным технологиям образования. Для большинства начинающих преподавателей они имеют форму хобби, то есть знаний и навыков сравнительно высокого профессионального уровня.

Проблема подготовки преподавателей высшей школы к современным инновационным технологиям образования с учетом особенностей организации педагогического сотрудничества, трудностей изменения стиля педагогической деятельности, профессионального педагогического мышления связана с перестройкой специфики деятельности преподавателей высшей школы. Поэтому основную ответственность за их квалификацию должен нести преподаватель высшей школы. Поэтому задачей высших учебных заведений является оказание организационно-педагогической поддержки преподавателям в процессе освоения инновационных современных образовательных технологий.

Эта помощь, прежде всего, должна заключаться в создании модели эффективности процесса подготовки преподавателей к реализации той или иной инновационной технологии современного образования. В перспективе стоит задача создать условия для освоения необходимой системы навыков и технологических умений, изменить педагогическое мышление и профессиональное мышление преподавателей. При этом условно понимается психолого-педагогическое обеспечение процесса усвоения новых общетеоретических и социально-технологических знаний педагогов, а также расширение спектра навыков и умений, материальное обеспечение этого процесса. Для этого должны быть разработаны, комплекс мероприятий, необходимых для реализации современных инновационных технологий обучения, новые методы групповой работы с обучающимися в условиях общения с использованием современных средств связи и инновационных технологий. Следует сказать, что необходимость стандартов объясняется наличием известным самим преподавателям трудностей в определении необходимого перечня умений и стандартных навыков, соответствующих необходимому уровню подготовки, которого они должны достичь.

Нет сомнений в том, что эти стандарты не будут действовать в течение длительного времени в связи с мобильностью современных инновационных образовательных технологий. Должен быть разработан механизм их обработки и дальнейшей модификации. Несомненно, преподаватели высшей школы должны обладать базовыми педагогическими и психологическими знаниями, поскольку концептуальные основы приобретаемой технологии базируются на базовых технологических навыках осуществления профессиональной деятельности, сознательном устранении монотонности, что способствует полной реализации инновационных технологий. Задача высшего образования – предложить различные формы совершенствования базовых знаний и формирования профессиональных навыков. Однако, как показывают исследования некоторых ученых [5,с.154], большинство педагогов, прежде всего, психологически не готовы использовать инновационные современные образовательные технологии в качестве освоенной модели деятельности.

Все это обуславливает необходимость и попытку логически описать программу подготовки преподавателей высших учебных заведений по внедрению современных инновационных технологий образования на основе современных инновационных инструментов как последовательный процесс освоения профессиональной деятельности педагогов в новых условиях. Виды и методы профессиональной деятельности преподавателя в условиях использования инновационных технологий представлены нам в виде стандартных моделей поведения и методов решения педагогических задач, то есть применения моделей деятельности

к соответствующим технологиям. Таким образом, хотя технологический подход к решению практических вопросов воспитания и обучения существовал как в общеобразовательной школе, так и в вузе, в педагогической науке он не получил развития.

В результате промышленной революции многие социальные явления стали индустриализованными. В результате индустриализации, технологизации, а затем компьютеризации и инноваций стали социальными сферами общества. В системе высших школ и научных учреждений внедряются, прежде всего, инновационные технологии. Благодаря этому высшее учебное заведение приобретает глобальный характер и основывается на принципах преемственности, открытости и инновационных технологий. В ее системе есть инновационные образовательные учреждения, которые на основе своей деятельности представляют новые образовательные планы, инновационные технологические подходы к организации образовательного процесса.

Учитывая тот факт, что преподаватель высшей школы в инновационном обществе сталкивается с необходимостью решения новых профессиональных задач, реализация новых подходов в организации педагогического сотрудничества, в связи с особенностями и возможностями современных инновационных и коммуникативных инструментов, переподготовки кадров должна быть направлена на формирование и обогащение знаний и умений педагога. Отношение, знания и навыки, необходимые преподавателю высшей школы для выполнения конкретных задач, выражаются термином «переподготовка» [5,с.57].

Сравнивая эти концепции, становится ясно, что совершенствование можно рассматривать как неотъемлемую часть процесса переподготовки. Переподготовка, прежде всего, меняет содержание деятельности и обогащает ее практический опыт. Поэтому основной задачей образования в процессе переподготовки является обеспечение перестройки мотивационно-ценностного компонента личности преподавателя высшей школы. Образование должно вывести преподавателя высшей школы на уровень профессиональной подготовки как субъективное состояние человека, считающего себя способным и готовым осуществлять любую профессиональную деятельность и стремящегося к ее осуществлению. Комплексный процесс переподготовки направлен на достижение объективной профессиональной подготовки.

По мнению, М.Т.Громкова, профессиональную деятельность можно охарактеризовать степенью ее технологичности. Согласно этой идее, оно может быть либо строго регламентированным, либо быть свободным и творческим, либо занимать промежуточное положение между этими характеристиками. Учитывая этот момент, деятельность преподавателя высшей школы по внедрению современной инновационной технологии образования можно рассматривать в виде проекта, направленного на достижение эффективного образовательного результата, который строго регламентируется с помощью технологических методических указаний и инструкций. Высший технологический уровень деятельности подразумевает продукт, идеально соответствующий заданному образцу [4,с.34].

Критерий инновационно-культурной готовности обсуждался с той точки зрения, что преподавателю высшей школы очень важно знать основы инновационной культуры, то есть инновационной среды, законов ее деятельности, способностей управлять инновационными процессами. Инновационно-культурная составляющая результата подготовки преподавателей высшей школы имеет большое значение в активизации учебного предмета, способствует повышению его чувствительности к новому. Именно инновационная деятельность меняет педагогическую позицию преподавателя высшей школы, меняет профессионально-личностные отношения, идеи, цели, практические составляющие его деятельности, их мы считаем важнейшим результатом подготовки. Инновационная деятельность является проявлением дополнительной личностной активности преподавателей высшей школы. Это способствует выходу субъекта деятельности за пределы основной деятельности, нормы, что необходимо для подготовки преподавателей высшей школы - исследователей технологически организованного образовательного процесса [14,с.9].

Внедрение современных инновационных технологий обучения, понимания, психических процессов восприятия, памяти и эмоций существенно меняют смысл термина «знание». Вместо

накопления знаний в человеческой памяти более важным становится процесс доступа к инновациям.

Поэтому внедрение новых технологий обязательно приводит к необходимости развития инновационного мышления педагогов, способности стимулировать инновационную деятельность, позитивное отношение к инновационным процессам и инновационной культуре в целом. Инновационно-культурный критерий результата подготовки включен в модель как часть, обеспечивающая принятие педагогом образовательной технологии как инновации, приобретшей особое значение в инновационной среде современного общества.

Инновационно-культурный критерий процесса подготовки означает признание возможностей инновационно-коммуникативных средств в педагогической деятельности, что основано на знании дидактической природы и функций современных инновационных средств, особенностей дидактического процесса, то есть умение строго управлять достижением образовательных инноваций с помощью инновационных технологических средств и современных коммуникативных систем, систем навыков использования компьютеров и современных коммуникационных средств в целях образования.

Показателями эффективности процесса подготовки преподавателей высшей школы являются уровень планируемых результатов обучения на разных этапах этого процесса. Мы назвали уровни ожидаемых результатов: минимальный, общий и продвинутой. Такие уровни соответствуют терминологии, принятой во многих странах, и фактически отражают минимальную, общую, продвинутой терминологию [2,с.15].

Каждый преподаватель высшей школы должен реализовать собственную программу подготовки, направленную на достижение определенного уровня. При этом уровень подготовки является результатом измерения показателей, достижений педагога, полученных после обучения, но до начала запланированного образовательного процесса. Задача вуза – создать условия для того, чтобы каждый преподаватель вуза получил право на достижение соответствующего уровня развития инновационных технологий.

Ряд исследователей решали вопросы профессионального развития преподавателей, которые вносят определенный вклад в подготовку преподавателей к реализации инновационных технологий обучения и воспитания, на разных уровнях. В частности, в исследовании Рогова Е.И. [9,с.129] обсуждаются пути развития профессиональных навыков преподавателей. Основной путь его развития этот исследователь видит в длительном осуществлении деятельности в новых условиях. Инновации высшей школы создают особые условия для решения традиционных педагогических проблем, связанных с обучением студентов, и приводят к появлению новых профессиональных задач.

Е.И. Рогов такими факторами считает качества личности педагога, функциональную структуру его деятельности и предмет профессиональной деятельности [9,с.9]. Это так называемые общие факторы развития профессионального мастерства. Сравнительно менее важными факторами являются условия осуществления деятельности. Е.И. Рогов предполагает, что влияние этого фактора следует учитывать при описании особенностей объекта деятельности и задач самой деятельности.

В.А. Слостенин, В.А. Мищенко и Н.Г. Руденко [11] считают, что задача подготовки преподавателей к качественному инновационно-коммуникативному общению зависит от многих факторов - от сформированного педагогического сознания, образа мышления, стиля деятельности и общения, профессиональной позиции и мировоззрения. Важной основой качества педагогического процесса как инновационного и коммуникативного сотрудничества является уровень подготовки теоретических знаний педагога. В.А. Слостенин, А.И. Мищенко и Н.Д. Хмель [7,с.12] поднимают вопрос подготовки преподавателей высшей школы путем создания условий для обеспечения полноценного (оптового) образовательного процесса. В качестве соответствующих способностей авторы называют необходимость комплексного планирования образовательных целей на основе анализа ситуации образования и прогнозирования развития общества и отдельных учащихся, стремление к единству трех типов взаимоотношений: преподавателей между собой, преподавателей и студентов, студентов между собой.

Таким образом, мнения авторов служат основой для решения вопросов организации педагогического сотрудничества в условиях использования современных средств инновационных и коммуникационных технологий.

Следует отметить, что авторы правильно указывают на недостатки подготовки преподавателей к осуществлению единого педагогического процесса подготовки преподавателей к решению педагогических задач с помощью педагогических технологий. В.А. Сластенин признает существование педагогических шаблонов как проявление ценностных отношений педагога [10] и подчеркивает идею формирования педагогического сознания, адекватно отражающего действительность, как условия его подготовки к полноценному осуществлению педагогического процесса.

Ряд исследований в науке педагогики Республики Таджикистан посвящен конкретным направлениям подготовки преподавателей высшей школы к практической реализации технологических идей педагогического процесса. Особенности управления познавательной деятельностью в компьютерном образовании, которые Ф.Ф. Шарипов определил, позволили обосновать комплекс требований, необходимых для проектирования педагогических сценариев и программ компьютерного обучения [15]. Автор заложил основы решения проблемы подготовки преподавателей высшей школы к проектированию образовательного процесса. Ф.Ф. Шарипов [15] раскрыл научно-теоретические основы процесса формирования инновационной культуры будущего преподавателя и создали модель инновационной культуры студента. Методические рекомендации по формированию инновационной культуры студентов могут быть полезны при решении вопроса подготовки преподавателей. А.Р. Мирзоев разработал дидактические условия подготовки преподавателей высшей школы к использованию современных инновационных технологий обучения. На основе подготовки автором заложена модель деятельности по использованию инновационных современных образовательных технологий для трех категорий педагогов – начинающих, опытных и творческих. Деятельность имеет три уровня: элементарно-приспособительный, функционально-поисковый и системно-творческий. Следует отметить, что он пытается объяснить понятие «современная инновационная технология образования» и относит ее к новым техническим средствам обучения [8].

Планируемая эффективность процесса подготовки преподавателей к применению инновационных современных образовательных технологий представлена в виде уровней их достижения - минимального, общего и продвинутого.

Таким образом, стоит отметить, что логические особенности технологического подхода в решении проблем обучения и воспитания в практике образования, а следовательно, и подготовка преподавателей высшей школы осуществлялись на примерах из истории педагогики практики воспитания. Примеры свидетельствуют об успешных попытках реализации плановых проектов педагогических процессов, послуживших прообразами современных образовательных технологий.

На современном этапе развития технологического подхода в сфере образования происходит процесс активного использования инновационных ресурсов. Впервые в истории развития образования средства современной инновационной технологии обучения были рассмотрены как основное и обязательное средство профессиональной деятельности преподавателей высшей школы.

Анализ научных источников подтвердил наше предположение о том, что на данный момент недостаточно изучены вопросы подготовки и переподготовки преподавателей высших учебных заведений с использованием современных инновационных образовательных технологий. Идет процесс перехода педагогической профессии на уровень использования современных инновационных образовательных технологий.

Рецензент: Азизов А.А. –д.п.н., профессор ХГУ имени академика Б.Гафурова

ЛИТЕРАТУРА

1. Анисимов О.С. Методологическая культура педагогической деятельности и мышления. Учебное пособие / О.С. Анисимов. -М.,1991. - 215 с.

2. Беспалько В.П. Образование и обучение с участием компьютеров (педагогика третьего тысячелетия) / В.П. Беспалько. -М., 2002. -352 с.
3. Выготский Л.С. Вопросы теории и истории психологии // Собр. соч.: в 6т. Л.С. Выготский. - М., 1982. -Т. 1.
4. Громкова М.Т. Психология и педагогика профессиональной деятельности. Учебное пособие / М.Т. Громкова. - М., 2003. -415 с.
5. Коменский Я.А. Избранные педагогические сочинения. Учебное пособие / Я.А. Коменский. -М., 1955. -376 с.
6. Корепанова Н.В. Профессионально-личностное развитие педагога. Учебник / Н.В. Корепанова, И.М. Хакимзянова, О.И. Щербакова. -М., 2003. -171 с.
7. Кривошеков В.А. Опыт подготовки кадров для системы дистанционного обучения. Учебное пособие / В.А. Кривошеков, В.М. Моисеева, Ю.М. Насонова. -М., 2001. -217 с.
8. Мирзоев А.Р. Инновационный подход к обучению с использованием ИКТ. Вестник Таджикского национального университета. -№ 3/11 (188). -Часть 2. – Душанбе, 2015. -С.250-254.
9. Рогов Е.И. Учитель как объект педагогического исследования / Е.И. Рогов. Учебное пособие. -М., 1998. -496 с.
10. Слостенин В.А. Формирование профессиональной культуры учителя. Учебное пособие / В.А. Слостенин. -М., 1993. -177 с.
11. Слостенин В.А. О современных подходах к подготовке учителя / В.А. Слостенин, В.А. Мищенко Н.Г. Руденко // Педагог, 1997, №3. ([http://www.bspu.altai.su/bspuinfo/pedagog/](http://www.bspu.altai.su/bspuinfo/bspuinfo/pedagog/)).
12. Тихомиров С.А. Акмеология: пути формирования культуры инженера / С.А. Тихомиров // Материалы междунауч. конф. -Санкт-Петербург, 1996. - С.4.
13. Урастаева Л.Д. Дидактические основы методической подготовки учителя: автореф. ... канд. пед. наук: 13.00.01 / Л.Д. Урастаева. - М., 1988. - 24 с.
14. Уткин Л.П. Организационно-педагогические условия управления системой непрерывной профессиональной подготовки кадров: автореф. ... канд. пед. наук: 13.00.01 / Л.П. Уткин. -Челябинск, 1990. -23 с.
15. Шарипов Ф.Ф. Основы информатики и информационной культуры. Учебное пособие / Ф.Ф. Шарипов. - Душанбе: Ирфон, 2008. - 148 с.

УСУЛҲОИ ТАЪЛИМ БО ИСТИФОДА АЗ ТЕХНОЛОГИЯҲОИ ИННОВАТСИОНӢ

Мақсади корҳои озмоишӣ оид ба ташкили омодаسازی омӯзгорони макотиби олии дар татбиқи технологияҳои муосири инноватсионии муосири таълим, санҷиши самаранокии шароитҳои ташкили педагогии омодаسازی омӯзгор ба татбиқи технологияи инноватсионии муосири таълим буд. Ҳангоми баррасии шартҳои ташкили тайёр намудани омӯзгорон ба технологияи инноватсионии муосири таълим, бояд ба таърифи зерин: «ташкилот маҷмуи равандҳо ё амалҳои, ки боиси ташаккул ва тақмили муносибатҳои байни қисмҳои тамоми маҷмуа мебошад», тавачҷӯх намуд. Аз ин рӯ, ҷустуҷӯи шароити ташкилӣ, пеш аз ҳама, таъсиси он сохторҳои макотиби олиро дар назар дорад, ки барои тарҳрезӣ, татбиқ ва танзими мукаммали раванди тайёри мувофиқ бошанд. Раванди тайёр намудани омӯзгорон, ки хусусияти педагогӣ дорад, аз як қатор марҳилаҳо иборат аст. Якум, қори таҳлили мебошад, ки барои муайян кардани сатҳи таҷдиди сохтори мавҷудаи фаъолият дар заминаи рушди мустақилонаи фаъолият дар шароити истифодаи технологияи инноватсионии муосири таълим, яъне ташҳиси ҳолати ибтидоии омӯзгороне, ки ба раванди ташкили тайёри дохил гаштаанд, нигаронида шудааст. Барои ҷамъ овардани маълумоти аз ҷиҳати ташҳис муҳим маҷмуи усулҳои ба даст овардани онҳо зарур аст.

Калидвожаҳо: таълим, технологияҳои инноватсионӣ, татбиқ, шарт, технология, педагог, усул, озмоиш.

МЕТОДЫ ОБУЧЕНИЯ С ИСПОЛЬЗОВАНИЕМ ИННОВАЦИОННЫХ ТЕХНОЛОГИЙ

Целью опытной работы по подготовке преподавателей высшей школы к внедрению современных инновационных технологий образования была проверка эффективности организационно-педагогических условий подготовки преподавателей при внедрении современных инновационных технологий образования. При рассмотрении организационных условий подготовки преподавателей к инновационным современным технологиям образования следует обратить внимание на следующее определение: «Организация – это совокупность процессов или действий, которые приводят к формированию и совершенствованию связей между частями целой совокупности». Поэтому поиск организационных условий, прежде всего, предполагает создание тех структур высшего образования, которые пригодны для проектирования, реализации и полной регламентации подготовительного процесса. Процесс подготовки преподавателей, имеющий педагогический характер, состоит из ряда этапов. Первый - аналитическая работа, направленная на определение уровня перестройки существующей структуры деятельности в условиях использования инновационных современных образовательных технологий, то есть диагностика исходного состояния педагогов, которые вступили в подготовительный организационный процесс. Для сбора диагностически значимых данных необходимо сочетание методов сбора данных.

Ключевые слова: обучение, инновационные технологии, применение, условие, технология, педагог, метод, испытание.

TEACHING METHODS USING INNOVATIVE TECHNOLOGIES

The purpose of the experimental work on preparing higher school teachers for the implementation of modern innovative educational technologies was to test the effectiveness of the organizational and pedagogical conditions for training teachers in the implementation of modern innovative educational technologies. When considering the organizational conditions for training teachers for innovative modern educational technologies, you should pay attention to the following definition: "An organization is a set of processes or actions that lead to the formation and improvement of connections between parts of the whole set." Therefore, the search for organizational conditions, first of all, involves the creation of those structures of higher education that are suitable for the design, implementation and complete regulation of the preparatory process. The teacher training process, which is pedagogical in nature, consists of a number of stages. The first is analytical work aimed at determining the level of restructuring of the existing structure of activity in conditions of independent development of activity in the conditions of using innovative modern educational technologies, that is, diagnosing the initial state of teachers. who have entered the preparatory organizational process. A combination of data collection methods is necessary to collect diagnostically relevant data.

Keywords: training, innovative technologies, application, condition, technology, teacher, method, test.

Маълумот дар бораи муаллиф: *Содиқова Ҳафиза Муҳаммадисхақовна* - Донишгоҳи давлатии Хучанд ба номи академик Бобочон Гафуров, кафедраи педагогикаи иҷтимоӣ ва касбӣ, унвонҷӯй. **Суроға:** 735700, Ҷумҳурии Тоҷикистон, шаҳри Хучанд, хиёбони Мавлонбеков, 1

Сведения об авторе: *Содиқова ҲафизаМуҳаммадисхақовна* - Худжандский государственный университет имени академика Б.Гафурова, кафедра социальной и профессиональной педагогики, соискатель. **Адрес:** 735700, город Худжанд, Республика Таджикистан, проспект Мавлонбекова, 1

Information about the author: *Sodikova Hafiza Mukhamadiskhakovna* - Khujand State University named after academician B. Gafurov, Department of Social and Professional Pedagogy, applicant. **Address:** 735700, Khujand city, Republic of Tajikistan, Mavlonbekov Avenue, 1

Назаров А.

Таджикский национальный университет

Междометия среди остальных частей речи, как самостоятельных, так и служебных, занимает особое место. Оно не связывает слов между собою, но служит для выражения различных чувств, переживаний и побуждений.

Междометия довольно разнообразные по своему составу. Язык использует их для выражения огромного разнообразия чувств и переживаний, различая их средствами интонации, иногда весьма тонкими.

Междометием называется особая часть речи, объединяющая слова – **возгласы**, которые выражают различные чувства и переживания говорящего, но при этом не называют их. Оттенки чувств и переживаний, отраженные в междометиях, передаются с помощью особой выразительной интонации. Например: **Эх**, надоела такая жизнь! **О, ох, хо,х!** Грешен, во многом грешен. **Ах**, боже ты мой, хоть бы какие-нибудь щи!(Г.)

К междометиям относят и звукоподражательные слова (мяу,мяу) и слова, которые служат в качестве призыва к действию (ну).

Зависимости от различных условий речи некоторые междометия могут быть многозначными. Междометие **а**, например, может выражать самые разнообразные чувства (удивление, ужас, боль, негодование, угрозу, отвращения и т.д.). Не менее многозначно междометие **ах**, выражающее удивление, сожаление, досаду и многие другие чувства. Показать студентам на наиболее ярких примерах эту многозначность, обратить внимание на различие в интонации – несомненно, входит в задачу преподавателя.

К междометиям также обычно относят такие слова, как здравствуй, здравствуйте, прощай, прощайте, извини, извините, прости, простите, спасибо, выражающие приветствие, просьбу о прощении, благодарности.

Своеобразием междометий определяются особые методические приемы, которыми нужно пользоваться при их изучении. Междометия, выражая различные чувства, носят эмоциональный характер. Междометия особенно часто встречаются в языке художественных произведений. Поэтому больше, чем при изучении какой – либо другой темы, работа над междометием должна быть связана с литературным чтением, с изучением образных средств языка.

Примеры их художественных произведений должны быть использованы на всем протяжении изучения рассматриваемой темы. Из художественных литературных примеров, где упражнения, характерные для данной темы.

Работа над междометием включает (как необходимый момент) создания навыков выразительное чтение с соблюдением интонаций, которыми различаются междометия, являются здесь необходимым условием всей работы.

На первом уроке при проверке домашнего задания подводятся итоги всему тому, что студенты узнали по предыдущим темам; перечисляются все служебные части речи. Преподаватель сообщает студентам, что им предстоит изучить еще одну (последнюю) часть речи- междометие. Прежде, чем переходить к новой теме, повторяется то, что студенты знают о восклицательном знаке. Студенты приводят свои примеры восклицательных предложений.

Общее понятие о междометии надо дать на примере с междометием, совершенно ясно выражающим какое – либо чувство, например, чувство боли, сожаления, (Увы, пошёл дождь.), восторга (Ура! Мы любим этот праздник.). Эти предложения громко выразительно прочитываются сначала преподавателем, затем студентами.

Все слова в предложении разбираются по частям речи. Обращается внимание на слова **увы, ура**, которые не отвечают ни на какой вопрос, вместе с тем, в отличии от служебных частей речи, не служат и для связи между словами.

Для чего же служат эти слова? Они выражают определённые чувства – в первом предложении сожаления, во втором – восторга. Чтобы яснее показать студентам сущность междометия заключающуюся в том, что оно может выражать различные чувства, заменяем в первом предложении (**Увы**, пошёл дождь) междометие **увы** междометие (**Ура!** У нас каникулы).

Из знакомых студентам литературные произведения преподаватель приводит еще коротенькие предложения с междометиями.

Прочитайте стихотворение. Выпишите междометие и скажите, какие чувства они выражают.

На электронной доске стихотворение Ц. Ангелова
Ах, как трудно жить на свете, Таки ждёт меня доска.
Не усвоив междометии! Если б кто – небудь
Помог!
Сердце так и гложет страх. Ох !
Ах! Аж захватывает дух!
Эх, ведь спросят, как на зло! Ух!
Вот бы нынче повезло! Не вызвали!!!
Я по списку дальше всех. Ура!!
Ох, беда уже близка!

С самого начала при анализе самых первых примеров обращается внимание на пунктуацию; сообщается, что междометия надо всегда выделять знаками препинания – либо запятыми, либо ставить после междометия, если оно выражает особенно сильное чувство, восклицательный знак.

Материалом для упражнений могут быть следующие примеры: Дается на электронной доске.

Ура, мы ломим, гнутся шведы (Пушкин). О, этот будет о, да этот будет со временем добрый полковник (Гоголь). Эх, как важно развернулся! Фу, ты, какая пышная фигура! (Гоголь). Э, что? Видно вам татарин заткнул уши (Пушкин.). У, баловень, скоро ли провалишься к своему немцу? (Гонч.). Ой, сыне, мой сыне. Ой, кто мне ответит. Лучше ль есть на Украине во всем белом свете (Шевч.). Увы, он счастья не ищет и не от счастья бежит (Лерм.). Ах, сидите, пожалуйста. Дайте слушать (Ч.). Эх, оставил не прибранным такое дорогое убранство (Гоголь.). Ох, Иван Царевич, что же ты наделал?

Чтобы активизировать работу, целесообразно дать одно – два предложения и без междометия.

После того как предложение будет продиктовано и записано, перед студентами ставятся вопросы о том, откуда взято данное предложение, кто автор произведения. Если студенты затрудняются ответить на эти вопросы, то преподаватель может прийти им на помощь.

Студенты выделяют междометие и указывают, для выражения какого чувства это междометие служит. Вся эта работа проводится частью устно, частью – письменно. В результате работы студентов приходим к выводу, что междометия весьма разнообразны, что они служат для выражения самых различных переживаний.

У междометий отсутствуют какие – либо лексические и грамматические значения, в следствие чего они не могут быть в предложение ни каким его членом.

Среди междометий различают два разряда: 1) **Эмоциональные** междометия (отражают различные чувства и переживания) и 2) **побудительные** междометия (выражают воле изъясления).

Эмоциональные междометия служат сигналами различных эмоции, сопровождающих речь говорящего. В междометиях могут быть отражены: радость, возбуждение, страх, ужас, отчаяние, неудовольствие, недоумение, удивление, восхищение и т.д. Например: **Ах**, маменька маменька! Кто – то идёт, вон в конце улицы (возбуждение). **Ай ай ай** какая улица? (неудовольствие). **Эка** бездельник, как расписывает!(удивление). Эх, Петербург! Что за жизнь, право! (восхищение). (Г.)

Побудительные междометия служат звуковыми сигналами воле изъявления и могут выражать: 1) побуждение или запрещение; 2) зов, оклик; 3) приветствие или заверение. Например: **Ну ну...** Ступай! (побуждение) **Чш!** Боже вас сохрани шуметь! (запрещение). **Эй,** кто там? Мышка! (Зов, оклик). **Прощайте,** Анна Андреевна. **Прощайте,** кумушка. **Прощайте,** сударыня (прощальное приветствие). **Ей – ей,** и (прощальное приветствие). **Ей – ей** и почестей никаких не хочу (заверение). (Г.).

В конце урока студенты самостоятельно приводят примеры с междометиями из известных им литературных произведений или же свои предложения, включив в них междометия, данные преподавателем.

Задание 1. На электронной доске даются два задания. Прочтите. Найдите междометия и укажите, какие из них выражают чувства, какие – побуждения, какие являются звукоподражательными. Переведите на таджикский язык.

1. Эге! Какие новости! (Н.) 2. Ой, Петр Иванович! Наступили на ногу. (Г) 3. Эй, садись ко мне, дружок! (Н) 4. Эх, и до чего же любят на Кубани потанцевать! 5. Изволь-ка в избу, марш, за птицами ходить!(Гр) 6. О. какая суровая, какая длинная зима! 7. Мяу – мяу, слышим голос кошки с чердака. 8. Не ведал я покоя, увы! ни на часок. (П) 9. Ай- Ай! Как изба настудилась. 10. Тпрр – сдерживал кучер лошадей. 11. Чу, пушки грянули. (П)

Задание 2. Спишите. Подчеркните междометия, выражающие чувства одной чертой, выражающие побуждения – двумя.

1. Ох, уж эти мне художники. (Т.) 2. Ну, пойдем, старик. (Т.) 3. Эге, да это я совсем не туда попал. (Т.) 4. Чу, стучит проезжающий воз. (Н.) 5. О, если б голос мой умел сердца тревожить. (П.) 6. У! как свежо и хорошо! (Г.) 7. Тьфу! ерунда какая! 8. Ау, Женя ... где ты? (Ч.) 9. Спи, младенец мой прекрасный, баюшки – баю!.. (Л.)

В каждом предложении находится междометия, выясняется, какое чувство оно выражает, какими знаками препинания нужно его выделить. Студенты дают определение. Междометия – это особая часть речи, которая выражает настроение и побуждение говорящего, но не называет их. Междометия не относятся не к самостоятельным, не к служебным частям речи. междометия не изменяются и не являются членами предложения.

По значению междометия делятся на группы:

- **выражающие** различные чувства, настроение (Ах, ох, ай, да, увы и др.);
- выражающие побуждения, приказ запрещение (вон, айда, прочь, стоп и др.)

Междометия бывают непроезными (а, э, у, ну, увы и др) и производными (Брысь! Батюшки! Ужас!).

К междометиям примыкают звукоподражательные слова (ха-ха-ха, мяу –мяу, тик – так и др.).

После этого знакомым студентам со звукоподражательными словами, которые в грамматике перечисляются к междометиям.

На электронной доске даётся пример с междометием такого типа.(-Эге- ей, - звал Алексей, сидя на снегу. Алексей... закричал...: - Ого –го! Партизаны! Партизаны!). (Б.Полевой, Повесть о настоящем человеке).

Одно и тоже междометие может служить для выражения разных чувств. С другой стороны, для выражения тех же чувств могут употребляться разные междометия. Для выражения таких чувств употребляется то или другое междометие часто можно определить на основе содержания всего высказывания, на основе конкретной ситуации. Большое значение имеют интонации, с которыми произносятся междометия.

Некоторые из этих междометий включаются студентами в предложение. Лучшие из этих предложений записываются на электронной доске, причем особое внимание обращается на правильную расстановку знаков препинания.

Междометия – это слова, которые выражают чувства или побуждения, но не называют их, например: 1) Ах, если бы знали, как я люблю солнце! (М. Г.) – междометие **ах**, выражает чувство восторга; 2) Эй, товарищ! Больше жизни! (Л. – К.) – междометие **эй** побуждает к действию. На электронном доске предлагаем таблицу.

1. Междометия можно разделить на три разряда по значению: 1) междометия, выражающие чувства; 2) междометия, побудительные; 3) звукоподражательные слова.

Таблица разрядов междометий

Разряды по значению	Примеры	Значение междометий
1. Выражение чувства.	1. Эх, кони, кони, что за кони! (Г.) 2. Ба! Знакомые все лица! (Г.) 3. Ох, этот мельник! (Есен.) 4. Ай, черное море, хорошее море! (Багр.) 5. Увы! Татьяна увядает, бледнеет, гаснет и молчит. (П) 6. Хе – хе – хе, посмотрим! Бабушка надвое сказала. (Г.)	Восхищение Удивление Укоризна Одобрение Сожаление Недоверие
2. Побуждение или повеление,	1. Цыц, проклятые! Эж, на вас погибели нет! (Г.) 2. Чу! Конь стучит копытами. (Н.) 3. Эй, голову выше! (Багр.)	Приказание замолчать Побуждение прислушаться к действию Побуждение к действию Приветствие
Звукоподражание	1. В ногу со взрослыми вступают дети – та – та – та – та, та – та – та – та. (Маяк.) 2. Гуси начали опять по – гусиному кричать: га, га, га! (Чук.)	Подражание барабанной дроби Подражание крику птиц

2. Междометия произносятся с особой интонацией голоса, они обычно сопровождаются жестами и мимикой. Междометия особенно часто встречаются в языке художественных произведений, придавая речи краткость, выразительность. Поэтому их много в поэтических и драматических произведениях, в диалогах повествовательной прозы.

3. Междометия нужно отличать от других частей речи по их смысловому значению. Сравните: 1) А ты долго меня ждал? – спросил Аркадий. (Г.) и 2) А! Он по медицинскому факультету, – заметил Николай Петрович. (Г.) В первом примере **а** – союз со значением перехода к другой мысли; во втором примере **а** – междометие, которое выражает удивление.

4. В роли междометий может быть употреблена любая часть речи и даже словосочетания, когда они служат для выражения чувства и воли: батюшки! страсть! караул! честное слово! и т.п.

5. Сложные междометия, которые образованы путем повторения одинаковых частей, пишутся через черточку (дефис); например: хи – хи – хи, бай – бай, дынь – дынь.

В заключение на уроке выполняются еще задания следующего типа. На электронной доске дается ряд предложений:

Ко мне приехал товарищ из Худжанда. Что же ты мне не напомнил? Ведь я тебя предупредил. Как же теперь быть? Этого уже нельзя поправить. Какой был чудесный день! Какая отвратительная погода!

В каждом предложении надо вставить подходящие междометия (в некоторые предложения можно вставить не одно, а несколько междометий). Упражнения выполняются в группе коллективно, причем предложение (без междометия) диктуется преподавателем или же на электронной доске (в этом случае студенты записывают их сразу с междометиями).

Междометие – последняя часть речи, которая изучается по курсу морфологии. В заключение на уроке уместно перечислить все части речи, изученные уже студентами – сначала самостоятельные, затем служебные.

Рецензент: Рузиева Л.Т.-д.п.н., профессор ТНУ

ЛИТЕРАТУРА:

1. Белошапкина В.А. Современный русский язык.- М.: Высшая школа, 1981
2. Баранникова Л.И. Основные сведения о языке / Л.И.Баранникова.- М., 1972 – 230 с.
3. Виноградов В. В Русский язык. АН СССР, М.- Л., 1949 стр. 497.
4. Верещагин Е.М., Костомаров В.М. Язык и культура: Лингвострановедение в преподавании русского языка как иностранного. М.:1990. – 246 с .
5. Даниленко В.П. Терминологизация разных частей речи (термины – глаголы) // Проблемы языка науки и техники. – М.: Наука, 1970. – С. 40 – 51
6. Земский А.М., С.Е. Крючков, М.В. Светлаев. Русский язык. Часть 1- М., 2003 стр. 338.
7. Земский, А.М. Русский язык / А.М.Земский, С.Е.Крючков, М.В. Светлаев Ч.1. Д Р О Ф А.–Москва, 2003.–338 с.
8. Мошеев И. Б. Сопоставительная типология русского и таджикского языков (Морфология). Душанбе-1991 общ. стр. 230.
9. Ожегов С.И. Словарь русского языка.- М.: Русский язык, 1986
10. Современный русский язык/ Под ред. В. А. Белошапкиной 1. Изд.- М., 1981;
11. Потебня А., Из записок по русской грамматике, т. IV, М.- Л., 1941 стр.47.
12. Текучев А.В. Методика русского языка в средней школе / А.В. Текучев. – Москва, 1980. – 291 с.
13. Чешко Л.А. Русский язык / Л.А.Чешко. – М.: Высшая школа, 1981.-187 с.

УСУЛҲОИ ТАЪЛИМИ НИДО ДАР МАШҒУЛИЯТҲО АЗ ФАННИ ЗАБОНИ РУСӢ ДАР ФАКУЛТАТҲОИ ҒАЙРИФИЛОЛОГИИ МАКОТИБИ ОЛӢ

Нидо ҳиссаи махсуси нутқ мебошад, ки калимаҳо - нидоҳоеро, ки эҳсосот ва таҷрибаҳои гуногуни ғӯяндаро ифода мекунад, вале онҳоро ном намебаранд, ифода менамояд. Рангорангии эҳсосот ва таҷрибаҳо, ки дар нидоҳо инъикос мешаванд, бо истифода аз интонатсияи махсуси экспрессивӣ интиқол дода мешаванд. Масалан: Э, ман аз ин зиндагӣ безор шудаам! Ох, ох, хо, х! Гунаҳкор, аз бисёр чихат гунаҳкор. Ох, Худоё, ҳадди ақал шӯрбои карам (Г.) Нидоҳои эҳсосотӣ ҳамчун хабардиҳандаи ҳама гуна эҳсосот баромад намуда, бо суҳанронии суҳангӯ ҳамроҳӣ мекунад. Дар нидоҳо: шодӣ, ҳаяҷон, тарс, даҳшат, ноумедӣ, норозигӣ, ҳайрат ва ғайра ифода меёбанд. Масалан: О, модарҷон, модарҷон! Касе меояд, дар он ҷо дар охири кӯча (ҳаяҷон). Ох, кадом кӯча? (норозӣ). Чӣ бекорхуҷай, ҷунон ки ӯ тасвир мекунад (ҳайрат). Эҳ, Петербург! Чӣ зиндагӣ, воқеан! (Хушбахтона). Нидоҳои водорқунанда ҳамчун аломати садои иродаи баён хизмат карда, метавонанд: 1) ташвиқ ё манъ намудан; 2) даъват кардан, садо додан; 3) салом ё кафолат. Масалан: Хуб, хуб... Рав! (талаб) Шш! Худованд шуморо аз ғавғо нигоҳ дорад! (манъ кардан).

Калидвожаҳо: калимаҳои вожагӣ, эҳсосот, эҳсосотӣ, ҳавасмандкунӣ, изҳори баён, ҳавасмандгардонӣ, манъ кардан, фарёд, кафолат, ғайриҳосилшуда, ҳосилаҳо, хайр, бало занад, худо накунад, раҳмат, назаррас, муносибат, мавқеи махсус.

МЕТОДЫ ПРЕПОДАВАНИЯ МЕЖДОМЕТИЯ НА ЗАНЯТИХ ПО РУСКОМУ ЯЗЫКУ НА НЕФИЛОЛОГИЧЕСКИХ ФАКУЛЬТАХ ВУЗОВ

Междометием называется особая часть речи, объединяющая слова – возгласы, которые выражают различные чувства и переживания говорящего, но при этом не называют их. Оттенки чувств и переживаний, отраженные в междометиях, передаются с помощью особой выразительной интонации. Например: Эх, надоела такая жизнь! О, ох, хо,х! Грешен, во многом грешен. Ах, боже ты мой, хоть бы какие-нибудь щи!(Г.) Эмоциональные междометия служат сигналами различных эмоций, сопровождающих речь говорящего. В междометиях могут быть отражены: радость, возбуждение, страх, ужас, отчаяние, неудовольствие, недоумение, удивление, восхищение и т.д. Например: Ах, маменька маменька! Кто – то идёт, вон в конце улицы (возбуждение). Ай ай ай какая улица? (неудовольствие). Эка бездельник, как расписывает!(удивление). Эх, Петербург! Что за жизнь, право! (восхищение). (Г.) Побудительные междометия служат звуковыми сигналами волеизъявления и могут выражать: 1) побуждение или запрещение; 2) зов, оклик; 3)приветствие или заверение. Например: Ну ну... Ступай! (побуждение) Чш! Боже вас сохрани шуметь! (запрещение).

Ключевые слова: слова – возгласы, чувства, эмоциональные, побудительные, волеизъявления, побуждения, запрещения, зов, оклик, заверения, непрямые, производные, прощай, черт побери, упаси боже, спасибо, знаменательный, отношение, особое положение.

METHODS OF TEACHING INTERJECTIONS IN RUSSIAN LANGUAGE CLASSES IN NON- PHILOLOGICAL FACULTIES OF UNIVERSITIES

An interjection is a special part of speech that unites words - exclamations that express various feelings and experiences of the speaker, but do not name them. Shades of feelings and experiences reflected in interjections are conveyed using a special expressive intonation. For example: Eh, I'm tired of this life! Oh, oh, ho, x! Sinful, sinful in many ways. Oh, my God, at least some cabbage soup! (G.) Emotional interjections serve as signals of various emotions

accompanying the speaker's speech. Interjections can reflect: joy, excitement, fear, horror, despair, displeasure, bewilderment, surprise, admiration, etc. For example: Oh, mummy, mummy! Someone is coming, over there at the end of the street (excitement). Oh oh oh what street? (displeasure). What a slacker, as he describes! (surprise). Eh, Petersburg! What a life, really! (Delight). (D.) Incentive interjections serve as sound signals of the will of expression and can express: 1) encouragement or prohibition; 2) call, hail; 3) greeting or assurance. For example: Well, well... Go! (urge) Shh! God save you from making noise! (prohibition).

Key words: words - exclamations, feelings, emotional, incentive, expression of will, motivation, prohibition, call, hail, assurances, non-derivative, derivatives, goodbye, damn it, God forbid, thank you, significant, attitude, special position.

Маълумот дар бораи муаллиф: *Назаров Аҳмад* – Донишгоҳи миллии Тоҷикистон, дотсенти кафедраи забони русӣ барои факултетҳои ғайрифилологӣ. **Суроға:** 734025, ш. Душанбе, Ҷумҳурии Тоҷикистон, хиёбони Рӯдакӣ, 17. Телефон: (992) 985-04-77-89

Сведения об авторе: *Назаров Ахмад* – Таджикский национальный университет, доцент кафедры русского языка для нефилологических факультетов. **Адрес:** 734025, г. Душанбе, Республика Таджикистан, проспект Рудакӣ, 17. Телефон: (992) 985-04-77-89

Information about the author: *Nazarov Akhmad* – Tajik National University, Associate Professor of the Russian Language Department for non-philological faculties. **Address:** 734025, Dushanbe, Republic of Tajikistan, Rudaki Avenue, 17. Phone: (992) 985-04-77-89

Рузиева Л.Т.

Таджикский национальный университет

Изучаемая тема «Слова, грамматически не связанные с членами предложения» представляет по сравнению с другими темами по синтаксису простого предложения некоторые особенности в методическом отношении. Специфика темы состоит в том, что в ней изучаются вопросы, незнакомые студентам (за исключением междометия, известного с морфологической стороны).

Материал, изучаемый по теме, невелик, но отличается большим разнообразием. Обращение, вводные слова, слова **да**, **нет**, междометия, объединенные в этой теме, имеют нечто общее (все они не являются членами предложения), однако у каждого из этих разрядов имеются и свои особенности. Методы и приемы изучения названных разрядов слов важно поэтому дифференцировать, учитывая их особенности.

Часто в практике изучение темы сводится к пунктуации и к усвоению ряда грамматических понятий. Этого, однако, недостаточно. На материале темы необходимо развивать речь студентов, обогащать их словарь.

Особенно много возможностей для этого дают вводные слова и словосочетания. Задача заключается не только в том, чтобы студенты научились находить вводные слова и выделять их запятыми, но, главное, в том, чтобы ввести наиболее распространенные вводные слова в лексикон студентов.

При изучении темы необходимо считаться еще и с тем, что студенты злоупотребляют некоторыми вводными словами; значит, так сказать являются часто в речи студентов назойливыми словами-паразитами. Работа по теме должна быть тесно связана с культурой выразительного чтения. Особенно важно указать студентам на необходимость правильного интонирования обращения, междометий, слов *да*, *нет*, вводных предложений. В процессе работы должно быть выяснено, что некоторые из этих слов выделяются паузами, могут произноситься с особой восклицательной интонацией, что характерный признак вводных предложений - их более быстрое, вместе с тем менее громкое произношение (без соответствующей интонационной базы не может быть усвоена и пунктуация). Необходимо использовать все те возможности для попутного повторения ранее пройденного материала, которые дает материал, изучаемый в рассматриваемой теме. Особенно благодарный материал для повторения морфологии и орфографии представляют вводные слова, очень разнообразные по своему происхождению и грамматическим признакам.

На материале вводных слов могут быть легко повторены очень многие правила морфологии и орфографии. Такие вводные слова, как *несомненно*, *без сомнения*, *по-моему*, *итак*, *наоборот*, *во-первых* и др., дают естественный повод затронуть раздельное, слитное (в том числе и дефисное) написание наречий, предлогов, союзов, местоимений. Слова *значит*, *признаться*, *кажется* легко связать с правописанием глаголов. Сопоставление обращения и подлежащего, вводных слов и сходных с ними членов предложения, слова *да* с омонимическим союзом или частицей - все это позволяет закрепить пройденное не только по морфологии, но и по синтаксису и пунктуации.

Разбор по членам предложения, выяснение синтаксических связей между словами, сопоставление слов, не являющихся членами предложения, со сходными словами, выполняющими в языке другие функции, включение этих слов в парные предложения - вот наиболее важные приемы, отвечающие специфике материала, изучаемого по теме.

В практике все еще используется прием опускания слова в предложении, имеющий своей целью доказать, что опущенное слово не является членом предложения.

Пользуясь таким приемом, нельзя, однако, отличить вводные слова от наречий или частиц, которые тоже легко поддаются опусканию. Не всегда помогает этот прием и при изучении обращения, так как приложение при подлежащем тоже большей частью можно

опустить. Указанным приемом поэтому вообще не рекомендуется пользоваться. Изучение темы следует начать с повторения, путем разбора какого-нибудь предложения, типов синтаксической связи между словами, вспоминая материал главных и второстепенных членах предложения.

Переходя к новой теме, преподаватель перечисляет все те разряды слов, не являющиеся членами предложения, которые предстоит изучить (обращение, вводные слова, *да* и *нет*, междометия). Записываются на доске два предложения:

Бабушка говорила со мной тихо.

Бабушка! Прилетели скворцы.

Первое предложение разбивается по членам предложения (по вопросам). Устанавливается, что все слова в этом предложении, в том числе и слово *бабушка*, между собой связаны. Каждое слово образует пару с другим, и все слова являются членами предложения, главными или второстепенными.

Обращаясь к синтаксическому разбору второго предложения, видим, что в нем слово *бабушка* не связано с другими словами и не образует пару ни с каким другим словом в предложении; это слово не отвечает ни на какой вопрос. Следовательно, отмечает преподаватель, могут быть, кроме членов предложения, и такие слова, которые членами предложения не являются, так как не отвечают ни на какой вопрос и не связаны с другими словами.

На тех же примерах студентам дается общее понятие об обращении. «Мы уже установили, - продолжает преподаватель, - что слово *бабушка* не отвечает ни на какой вопрос и не связано с другими словами в предложении. Посмотрим, для чего же употреблено такое слово».

Закрыв рукой слово *бабушка* и читая попеременно предложение с этим словом и без него, устанавливаем, что оно указывает, к кому обращена речь, что без этого слова неизвестно, с кем мы говорим.

«Такие слова, - заключает преподаватель, - которые обозначают, с кем мы говорим, к кому обращена наша речь, и которые не являются членами предложения, называются обращением (приводится определение из учебного пособия)». Одновременно указывается, что обращение всегда выделяется знаками препинания. Студенты повторяют данное им определение. Разбирается (устно) еще несколько предложений с обращениями.

Второе занятие посвящается более подробному знакомству с признаками обращения. При проверке домашнего задания студенты выделяют обращение и рассказывают все, что о нем знают.

Ставится вопрос о том, какой частью речи выражается обращение. Вначале отмечается, что обращение выражается именем существительным в форме именительного падежа, в дальнейшем на материале упражнений отмечаются случаи с обращением, выраженным другими частями речи, перешедшими в существительное (прилагательным, причастием).

Обращается внимание на то, что чаще всего это существительное одушевленное. «Однако, - говорит преподаватель, - мы можем обращаться с речью и к неодушевленным предметам». Приводятся соответствующие примеры. Студенты вспоминают о приеме олицетворения, известном им по теории литературы.

После этого отмечается, что при обращении могут быть пояснительные слова (чаще всего имена прилагательные или похожие на прилагательные местоимения). Записывается соответствующий пример.

Вспоминаем основной признак обращения - то, что оно грамматически не связано с другими словами в предложении. Отсюда следует, говорит преподаватель, что обращение может занимать любое место в предложении: оно может стоять и в начале, в середине и в конце предложения. Разбираются соответствующие примеры, для работы используется либо текст упражнения, которое выполнялось дома, либо другой текст из учебного пособия.

В некоторых предложениях студенты устно переставляют обращение и читают это предложение в трех вариантах. Записываются либо все три варианта, либо вариант с обращением в середине как наиболее трудный. После этого изучаются правила употребления знаков препинания при обращении.

Общее правило (установленное еще на предыдущем занятии) о том, что обращение всегда выделяется знаками препинания, теперь уточняется в зависимости от места, занимаемого обращением в предложении. На основании анализа трех вариантов одного и того же предложения с одним и тем же обращением, занимающим разные места в предложении, устанавливаются правила пунктуации (употребления запятой, восклицательного и вопросительного знаков).

Остальную часть занятия студенты упражняются в пунктуации. Выполняются сначала упражнения простейшего типа: нахождение в тексте учебного пособия обращений и объяснение знаков препинания; попутно отмечается, является ли обращение распространенным или нераспространенным и какое место оно занимает.

Предлагается задание: написать текст, расставить знаки препинания, подчеркнуть обращение одной чертой, пояснительные слова при обращении - двумя чертами.

Третье занятие посвящается упражнениям на правильное употребление знаков препинания при обращении.

После проверки домашнего задания сообщается правило об употреблении перед обращением частицы *о*. Диктуются 2 - 3 предложения, разбираются знаки препинания. После этого выполняются упражнения на разграничение обращения и подлежащего. Предварительно преподаватель спрашивает, на какой член предложения похоже обращение, с чем его можно смешать (если этот вопрос затруднит студентов, то можно напомнить, что обращение выражается именительным падежом существительного, и спросить, какой член предложения, как и обращение, тоже всегда выражается именительным падежом существительного).

Затем выполняются упражнения на такую перестройку предложений, чтобы подлежащее стало обращением (предложения записываются в перестроенном виде).

Даются слова: *ребята, Анвар, рыбаки, мама*, и студенты включают их в предложения в качестве обращения и в качестве подлежащего. Лучшие предложения записываются на доске. Чтобы усложнить работу, обращение переставляется в середину предложения и к нему прибавляются пояснительные слова. Предлагается задание: написать текст и вставить знаки препинания.

Четвертое занятие посвящается упражнениям более сложного типа. Преподаватель читает ряд известных студентам из литературных произведений предложений, опустив обращения, и предлагает студентам их вставить. Вот материал для такой работы: 1) *Спи, ... твой старый хозяин тебя пережил.* 2) *Ну, трогай ... трогай, натягивай крепче гужи.* 3) *Что же ты ... приумолкла у окна?* 4) *А ну-ка песню нам пропой ...* 5) *Здравствуй ... молодое.*

После вставки обращения каждое предложение записывается и пунктуация проверяется. Выясняется, откуда, из какого литературного произведения предложение взято. Студенты самостоятельно подбирают примеры с обращениями из знакомых им литературных произведений. Некоторые из них записываются.

Обращения очень часто встречаются в призывах, лозунгах, на плакатах. Этот материал также нужно использовать. Можно прочитать студентам в аудитории ряд призывов и лозунгов, чтобы они нашли в них обращения. Целесообразно коллективно в аудитории составить со студентами призывы с обращениями: *преподаватели, коллеги, студенты, уважаемые родители, ребята* и т.п. Такого рода задание можно дать и на дом.

В конце занятия подводятся итоги всему изученному по разделу. Ставятся вопросы: «Что называется обращением? Чем обращение выражается? Какие знаки препинания при нем употребляются? Какое обращение называется распространенным? Как отличить обращение от подлежащего? Какое место может занимать обращение в предложении?»

Задание на дом: 1) написать 3 - 4 предложения с обращением, выбрав их из хрестоматии; 2) написать небольшое письмо, употребив в нем несколько обращений (следует предупредить студентов, чтобы они не злоупотребляли количеством обращений, не повторяли одного и того же обращения).

На пятом занятии переходим к вводным словам. Зачитываются лучшие работы по предыдущему заданию, выполненные дома. Проверая домашнее задание, выясняем, что при

обращении к родным и близким, к друзьям и товарищам часто пользуемся пояснительными словами: *дорогой, милый, любимый, родной*. Задаем аудитории вопросы: «Какое пояснительное слово нужно прибавить, если мы обращаемся к лицам, которых все ценят, уважают (*уважаемый*)? Каким сложным прилагательным можно воспользоваться, чтобы еще больше подчеркнуть наше к ним уважение (*многоуважаемый, глубокоуважаемый*)?» Отмечается слово, которое мы употребляем, обращаясь к мало знакомым, посторонним лицам (*товарищ*).

Сообщается, что тема занятия - новый разряд слов, не являющихся членами предложения, - вводные слова. Общее понятие о вводных словах можно дать, сопоставив, например, следующие предложения:

Из окна видно село.

Сергей, видно, поедет в деревню.

Сергей поедет в деревню.

Сравниваются прежде всего первое и второе предложения. Выделяется слово *видно*. Чем оно является в первом предложении? Это сказуемое при подлежащем село, выраженное кратким прилагательным (*село видно*; ср. *деревня видна, поселок виден*). Во втором предложении слово *видно* не отвечает ни на какой вопрос, не образует пары с другими словами (нельзя сказать: *Сергей видно*).

Следовательно, перед нами слово, не являющееся членом предложения. Сравниваем второе и третье предложения. Оба они выражают одну и ту же мысль, однако во втором предложении имеется слово *видно*, которое выражает уверенность в том, что высказанное произойдет, что Сергей поедет в деревню. Следовательно, слово *видно* в этом предложении показывает отношение говорящего к высказываемой им мысли. В третьем предложении отношение говорящего к высказанной им мысли не показано.

Преподаватель делает вывод: такие слова, как *видно*, которые вводятся в предложение, чтобы показать отношение к тому, о чем говорят в высказываемой мысли, называются вводными. Вводные слова не являются членами предложения. Они могут быть в начале, в середине, и конце предложения, при этом обязательно выделяются запятыми.

Студенты читают по учебному пособию текст с вводными словами и выделяют их, переставляют некоторые из них на другое место.

На дом дается задание списать такие предложения, подчеркнуть вводные слова, объяснить расстановку знаков препинания (часть текста разбирается в классе устно).

На шестом занятии знакомим студентов с группами вводных слов в зависимости от их значения. Для этого используем пример, записанный на предыдущем занятии (*Сергей, видно, поедет в деревню*).

По указанию преподавателя, студенты вставляют в это же предложение другие вводные слова. При этом преподаватель помогает им наводящими вопросами: «Какое слово вставить вместо *видно*, чтобы показать, что мы очень уверены в поездке? (Слова *конечно, несомненно*). А если мы не уверены, а только предполагаем? (*может быть, вероятно*).

Вывод: вводные слова имеют разное значение и делятся на группы. «С одной группой, - говорит преподаватель, - мы уже познакомились. Это такие вводные слова, как *конечно, может быть, вероятно* и др., показывающие уверенность или неуверенность. Другая группа вводных слов указывает, какое чувство вызывает высказанное».

Дается пример: *Пошел дождь*. Преподаватель спрашивает: «Какое вводное слово надо вставить в это предложение, чтобы показать, что мы очень довольны тем, что пошел дождь? (*к счастью*). А если, наоборот, мы этим недовольны, если мы считаем, что дождь не принесет пользы? (*к несчастью, к сожалению*)». Можно и, не прибегая к этим вопросам, сразу дать нужные примеры: *К счастью, пошел дождь; К несчастью, пошел дождь*.

Переходим к третьей группе вводных слов. Преподаватель диктует предложения: *Сергей, по-моему, поедет в деревню; Сергей, по словам его товарища, поедет в деревню*. Для чего служат такие вводные слова? Они показывают, кому принадлежит высказанная мысль: в первом предложении, - что мысль принадлежит тому, кто говорит, во втором, - что мысль принадлежит товарищу. Даются примеры на четвертую группу вводных слов, показывающих отношение между членами предложения или отношение данного предложения к другим

предложениям, их порядок. Примеры с вводными словами: *во-первых, во-вторых, итак, следовательно, наоборот* анализируются по учебному пособию (в тетрадах записываются только вводные слова).

После этого дается текст с различными вводными словами и предлагается студентам устно найти и отнести к той или иной группе имеющиеся в примерах вводные слова. Аналогичная работа (в письменном виде) дается на дом.

На седьмом занятии продолжаем работу над группами вводных слов. Отдельно выполняются упражнения на каждую группу. Примерный материал для вставки вводных слов:

а) Выразить данные мысли с уверенностью: 1) *Наша команда подготовится к состязаниям в волейбол.* 2) *Внимательное чтение повышает грамотность.* 3) *Физкультура укрепляет здоровье.*

б) Как предположение: 1) *Хорошая погода установилась надолго.* 2) *Река вскрыется рано.* 3) *Весна будет теплая и сухая.*

в) С радостью или с сожалением: 1) *Машинист заметил сигнал, несмотря на густой туман.* 2) *Тяжелая болезнь не позволила довести до конца начатую работу.* 3) *Загорелась солома, но огонь был вовремя замечен.*

г) Указать источник мысли: 1) *Экспедиция нашла новые источники нефти,* 2) *Открыт новый способ исследования крови.* 3) *В Японии произошло землетрясение.*

Каждое предложение читается преподавателем, повторяется студентами. Устно вводится нужное слово. После этого предложение записывается. Указывается, что многие слова могут быть то вводными словами, то членами предложения. Соответствующие парные примеры анализируются по учебному пособию.

Задание на дом: написать парные предложения со словами *кажется, говорят, возможно, правда, верно*. Надписать (сокращенно), каким именно членом предложения является каждое из этих слов. На восьмом занятии после проверки домашнего задания делается предупреждение, чтобы студенты не принимали за вводные слова другие слова и не ставили лишних запятых.

Не следует смешивать вводные слова со служебными словами (главным образом с частицами и союзами), которые членами предложения тоже не являются и на вопрос не отвечают, а также с некоторыми наречиями. Демонстрируется как слайд или записывается на доске список наиболее употребительных слов, которые студенты часто по ошибке принимают за вводные. Например:

Не принимай следующие слова за вводные и не выделяй их запятыми: *ведь, вот, между тем, прежде всего, как раз, почти, словно, как будто, все-таки, все же, вдруг, даже.*

На этом же занятии целесообразно показать студентам подготовленные презентации с наиболее употребительными вводными словами, с их распределением по группам. Пример одного из слайдов:

Вводные слова		
1.	Уверенность, неуверенность, сомнение	конечно, несомненно, возможно, без сомнения, разумеется, может быть, по-видимому, вероятно, видно, кажется, видимо, безусловно
2.	Чувства	к счастью, к несчастью, к сожалению, к удивлению
3.	Кому принадлежит мысль	говорят, по-моему, по-твоему, по сообщению газет
4.	Отношение между членами предложения или между предложениями	во-первых, во-вторых, наоборот, итак, напротив, наконец, значит

По этой таблице можно дать студентам ряд заданий:

1. Выделить слова, которые могут быть и членами предложения. Составить с ними предложения.

2. Выделить вводные слова, написание которых нужно объяснить правилом о первом и втором спряжении глагола (*кажется, видимо, по-видимому, значит, разумеется*).

3. Выделить вводные слова, которые пишутся через дефис (*по-моему, по-твоему, во-вторых*). Объяснить их написание, подобрать сходные сочетания других частей речи.

4. Доказать слитное или раздельное написание следующих вводных слов: *к счастью, по-видимому, несомненно, наконец*.

Студентов следует предупредить, что, помимо рассмотренных четырех групп, могут быть вводные слова и с другим значением. При грамматическом разборе нельзя требовать от студентов, чтобы они каждый раз определяли значение вводного слова, относя его к той или иной группе. Это можно делать только в самых простых ясных случаях, подходящих под одну из четырех указанных рубрик.

5. Найти вводные слова с –НН- и объяснить их правописание (*несомненно*).

6. Выделить вводные слова, правописание которых нужно объяснить правилом о разграничении –ТСЯ -ТЬСЯ у глаголов (*разумеется, кажется*).

7. Найти вводные слова с частицей-приставкой НЕ, объяснить их слитное написание (*к несчастью, несомненно*).

8. Найти вводное слово, слитное написание которого изучалось по теме «Союз» (*итак*).

9. Из общего числа вводных слов, помещенных в таблице, выделить те, у которых в корне имеется проверяемая или непроверяемая гласная.

На девятом занятии дается понятие о вводных предложениях. «Мы рассматривали, - говорит преподаватель, - вводные слова и сочетания слов. Однако вводными могут быть и целые предложения». Преподаватель читает по учебному пособию пример с вводным предложением, ясно показывая, с какой интонацией нужно произносить рассматриваемые предложения (понижение голоса, более быстрое произношение), и требует такого же выразительного чтения от студентов. Преподаватель сообщает, что вводные предложения могут выделяться не только запятой, но также скобками или тире (разница в употреблении этих двух знаков не разъясняется), если вводное предложение длинное, а также если оно имеет внутри запяты. После этого студенты записывают под диктовку ряд примеров (с вводными словами и с вводными предложениями). Знаки препинания после записи примеров объясняются.

На десятом занятии выполняются упражнения более сложного типа. Предлагается ряд примеров с вводными предложениями, и студенты перестраивают их, заменяя вводные предложения подходящими по смыслу вводными словами. При этом первое предложение в перестроенном виде диктуется преподавателем, а затем записывается студентами. Возможна и замена вводных слов вводными предложениями. Чтобы придать работе разнообразие, целесообразно комбинировать оба вида перестройки. Примерный материал для такого рода работы: *Ты, я вижу, славный малый (Ты, видно, славный малый). Журавль, по словам охотников, сильная птица (как говорят охотники). Завтра, я думаю, будет хорошая погода (по-моему). На юге, как сообщают в газетах, начался сев яровых (по сообщению газет)*.

При выполнении этих упражнений полезно использовать синонимичность различных вводных слов или вводных предложений (*я вижу – по-видимому, видно, видимо; по сообщению газет – как сообщают газеты, как пишут в газетах* и т. п.).

Проводится работа по подысканию вводных слов, являющихся синонимами. Преподаватель называет, например, слово *вероятно*, и студенты подбирают из числа слов, данных на таблице в том же разделе по значению, слова, близкие по смыслу (*видимо, по-видимому*), а после этого подыскивают еще и другие, которых нет в таблице (*по всей вероятности*). Дома предлагается написать эссе на какую-либо тему, например «Моё лето», с обязательным употреблением нескольких вводных слов.

Возможно и такое задание: написать письмо товарищу, в котором было бы описано, как удовлетворены две просьбы товарища и как одну его просьбу удовлетворить не удалось. В текст такого письма нужно включить не только вводные слова, но и два-три обращения.

На следующем занятии (одиннадцатом) знакомим студентов со словами **да** и **нет**. Для этого можно использовать такой прием: записываются, например, следующие краткие предложения: 1) *Поедешь ли ты в лагерь?* 2) *Я поеду в лагерь.* 3) *Я не поеду в лагерь.* Перед

студентами ставится вопрос, нельзя ли второе предложение заменить одним словом (словом **да**); такой же вопрос ставится и по отношению ко второму предложению (словом **нет**). Делается вывод, что слова **да**, **нет** заменяют целое предложение, но не являются членами какого-либо предложения (этим они похожи на обращения или вводные слова).

Приводятся примеры, показывающие, что слова **да**, **нет** могут также употребляться перед предложением, раскрывающим, поясняющим утвердительный или отрицательный смысл (*Да, я поеду в лагерь; Нет, я не поеду в лагерь*).

Обращается внимание на знаки препинания при рассматриваемых словах, и выводится правило. Студенты сначала объясняют в тексте знаки препинания, а затем пишут предложения под диктовку, самостоятельно расставляя знаки препинания. В качестве материала должны быть привлечены для сопоставления примеры со словом **нет**, являющимся сказуемым (в смысле не имеется), со словом **да** в качестве союза усилительной частицы. Анализ таких примеров приводит к повторению.

На двенадцатом занятии изучаются междометия. Вспоминаем все то, что студенты знают о междометии по курсу морфологии. Ставим вопрос, чем междометия похожи на изученные вводные слова, обращения, слова **да**, **нет** (они тоже не являются членами предложения, не отвечают ни на какой вопрос, выделяются знаками препинания). На ряде примеров показываем, какие именно знаки ставятся при междометии. Студенты упражняются, сначала объясняя в тексте знаки препинания, а затем самостоятельно ставят их в порядке объяснительного диктанта.

На тринадцатом занятии проводится контрольный диктант по всей теме, на последнем (четырнадцатом) занятии проводится анализ ошибок, допущенных при диктанте, а в заключение подводятся итоги по всей теме по следующим вопросам: «Какие слова, не являющиеся членами предложения, мы изучили; для чего они употребляются? Перечислить правила употребления запятой, восклицательного знака, скобок, тире при изученных словах; Как отличить обращение от подлежащего? Какое место могут занимать в предложении обращения, вводные слова?» и т. д.

ЛИТЕРАТУРА

1. Методика обучения русскому языку как иностранному. Курс лекций. – СПб., 1997.
2. Методика преподавания русского языка в национальной средней школе / Под ред. Бакеевой Н.З., Даунене З.П. - Л., 1986.
3. Мотина, Е.И. Теория и практика обучения русскому языку на современном этапе / Е.И. Мотина // Лингвометодические проблемы обучения русскому языку как иностранному. Сб. науч. тр. - М., 1992. - С. 5-15.
4. Нагзибекова, М.Б. Сравнительный анализ логоэпистем русского и таджикского языков/ М.Б.Нагзибекова // Вестник Российского университета дружбы народов. Серия: Теория языка. Семиотика. Семантика. – 2016. - №3. - С.150-154
5. Николаева, Т.М. Загадка и пословица: социальные функции и грамматика / Т.М. Николаева // Исследования в области балто-славянской духовной культуры. Загадка как текст. 1. - М.: Индрик, 1994. – С. 157-158.
6. Пахнова, Т.М. Комплексная работа с текстом в старших классах / Т.М. Пахнова // Русский язык в школе. – 1996.- №3. - С. 40-46.
7. Пахнова, Т.М. Развивающая речевая среда как средство приобщения к культуре / Т.М. Пахнова // Русский язык в школе. – 2003.- №5. - С. 8-23.
8. Пахнова, Т.М. Текст как основа создания на уроках русского языка развивающей речевой среды / Т.М. Пахнова // Русский язык в школе. – 2000.- №4. - С. 3-11.
9. Пересветова, Е.В. Сопоставительный анализ художественных текстов на уроках русского языка / Е.В. Пересветова // Русский язык в школе. – 2006.- №4. - С. 31.
10. Прохоров, Ю.Е. Методические проблемы роли и места национальных социокультурных стереотипов речевого общения в организации и содержании процесса преподавания русского языка как неродного / Ю.Е. Прохоров // Лингвокогнитивные проблемы межкультурной коммуникации. - М., 1997. - С. 5-20.
11. Салимов, Р.Д. Проблемы языковой политики и развитие языков в многоязычном Таджикистане // Слово. РУ: Балтийский акцент. – Калининград: Изд. БФУ им. Канта, 2012. - №2. – С. 56-60.
12. Семёнова, Т.В. Тексты - миниатюры на уроке / Т.В. Семенова, Л.В. Лучкина // Русский язык в национальной школе. – 1987.- №1. - С. 31-33.
13. Супрун, А.Е. Текстовые реминисценции как языковое явление / А.Е. Супрун // Вопросы языкознания. – 1995.- № 6. - С. 17-29.
14. Тарасов, Е.Ф. Язык и культура / Е.Ф. Тарасов // Язык как средство трансляции культуры. – М.: Наука, 2000. – С. 19-32.

15. Токарева, И.Ю. Аспекты формирования культуроведческой компетенции при изучении морфологии / И.Ю. Токарева // Русский язык в школе. – 2010.- №2. – С. 15-19.
16. Тураева, З.Я. Лингвистика текста и категория модальности / З.Я. Тураева // Вопросы языкознания. – 1994.- № 3. – С. 105-114.

ТАҶРИБАИ ОМУЌИШИ МАВЗУИ «КАЛИМАҲОЕ, КИ АЗ ЧИҲАТИ ГРАММАТИКӢ БО АЪЗОӢНИ ЧУМЛА АЛОҚАМАНД НЕСТАНД»

Дар мақола гуфта мешавад, ки мавзуи таҳқиқшаванда дар муқоиса бо мавзӯҳои дигар оид ба синтаксиси ҷумлаи содда баъзе хусусиятҳои методологӣ дорад. Хусусияти мавзӯ дар он аст, ки дар он масъалаҳои, ки ба талабагон ношиносанд, таҳқиқ мекунад. Материали дар мавзӯ омӯхташуда хурд, вале ҳеле гуногун аст. Суроғаҳо, калимаҳои муқаддимаӣ, истинодҳо, ки дар ин мавзӯ ҷамъ шудаанд, як қизи умумӣ доранд, аммо ҳар яке аз ин категорияҳо хусусиятҳои худро доранд. Аз ин рӯ, бо назардошти хусусиятҳои онҳо усулу усулҳои омӯзиши категорияҳои номбаршудаи калимаҳо фарқ кардан зарур аст. Аксар вақт дар амал омӯхтани мавзӯ ба аломатҳои пунктуация ва азҳуд намудани як қатор мафҳумҳои грамматикӣ вобаста аст. Дар асоси маводи мавзӯ бояд гуфтори хонандагон инкишоф дода, захираи луғавии онҳо ғайр гардонидани шавад. Калимаю ибораҳои муқаддимаӣ барои ин маҳсусан имкониятҳои зиёде фароҳам меоваранд. Мақсад аз он иборат аст, ки донишҷӯён на танҳо омӯхтани калимаҳои муқаддимаӣ омӯзанд ва онҳоро бо вергул нишон диҳанд, балки муҳимтар аз ҳама он аст, ки калимаҳои муқаддимаӣ маъмултаринро ба лексикаи хонандагон ворид кунанд.

Калидвожаҳо: матн, ҷумла, аъзо, калимаҳои муқаддимаӣ, истинодҳо, ҷумлаҳои муқаддимаӣ, синтаксис, забони муосири русӣ, аломатҳои пунктуация, аломатҳои пунктуация.

ПРАКТИКА ИЗУЧЕНИЯ ТЕМЫ «СЛОВА, ГРАММАТИЧЕСКИ НЕ СВЯЗАННЫЕ С ЧЛЕНАМИ ПРЕДЛОЖЕНИЯ»

В статье говорится, что изучаемая тема «Слова, грамматически не связанные с членами предложения» представляет по сравнению с другими темами по синтаксису простого предложения некоторые особенности в методическом отношении. Специфика темы состоит в том, что в ней изучаются вопросы, незнакомые студентам. Материал, изучаемый по теме, невелик, но отличается большим разнообразием. Обращение, вводные слова, междометия, объединенные в этой теме, имеют нечто общее, однако у каждого из этих разрядов имеются и свои особенности. Методы и приемы изучения названных разрядов слов важно поэтому дифференцировать, учитывая их особенности. Часто в практике изучение темы сводится к пунктуации и к усвоению ряда грамматических понятий. На материале темы необходимо развивать речь студентов, обогащать их словарь. Особенно много возможностей для этого дают вводные слова и словосочетания. Задача заключается не только в том, чтобы студенты научились находить вводные слова и выделять их запятыми, но, главное, в том, чтобы ввести наиболее распространенные вводные слова в лексикон студентов.

Ключевые слова: текст, предложение, член, вводные слова, междометия, вводные предложения, синтаксис, современный русский язык, пунктуация, знаки препинания.

PRACTICE OF STUDYING THE TOPIC “WORDS THAT ARE GRAMMATICALLY NOT RELATED TO SENTENCE MEMBERS”

The article states that the topic being studied, “Words that are not grammatically related to the members of a sentence,” presents some methodological features in comparison with other topics on the syntax of a simple sentence. The specificity of the topic is that it examines issues unfamiliar to students. The material studied on the topic is small, but very diverse. Addresses, introductory words, interjections, combined in this topic, have something in common, but each of these categories also has its own characteristics. It is therefore important to differentiate the methods and techniques for studying the named categories of words, taking into account their characteristics. Often in practice, studying a topic comes down to punctuation and mastering a number of grammatical concepts. Based on the material of the topic, it is necessary to develop students' speech and enrich their vocabulary. Introductory words and phrases provide especially many opportunities for this. The goal is not only for students to learn to find introductory words and highlight them with commas, but, most importantly, to introduce the most common introductory words into the students' vocabulary.

Key words: text, sentence, member, introductory words, interjections, introductory sentences, syntax, modern Russian language, punctuation, punctuation marks.

Маълумот дар бораи муаллиф: *Рӯзиева Лола Толибовна* - Донишгоҳи миллии Тоҷикистон, доктори илмҳои педагогӣ, профессор. **Суроға:** 734025, ш. Душанбе, Ҷумҳурии Тоҷикистон, хиёбони Рудақӣ, 17. E-mail: akila.ru@mail.ru

Сведения об авторе: *Рузиева Лола Толибовна* - Таджикский национальный университет, доктор педагогических наук, профессор. **Адрес:** 734025, г. Душанбе, Республика Таджикистан, проспект Рудаки 17.

Information about the author: *Ruzieva Lola Talibovna* - Tajik National University, Doctor of Pedagogical Sciences, Professor. **Address:** 734025, Dushanbe city, Republic of Tajikistan, Rudaki Avenue, 17.

НЕОБХОДИМОСТЬ ВНЕДРЕНИЯ МОДУЛЬНОГО ОБУЧЕНИЯ НА ЗАНЯТИЯХ ПО ПРЕДМЕТУ ПЕДАГОГИКИ

Азизова Д.А.

Худжандский государственный университет имени академика Б. Гафурова

В условиях глобализации экономики и информационного мирового пространства возрастает спрос на подготовку выпускников высших учебных заведений. Важным результатом образования должен быть не объем приобретенных знаний, а развитие личности, ее мотивации, волевых качеств, способности осознанно понимать окружающую среду, адекватно оценивать свои возможности.

В связи с этим особое значение приобретают образовательные технологии, способствующие саморегуляции, самоуправлению и самостоятельному усвоению знаний. Исследователи и преподаватели-практики находятся в поиске технологий, которые предоставляют возможности преподавания и обучения, создают условия для творческого развития.

Поскольку единый учебный процесс представляет собой систему деятельности преподавателей и студента, необходимо рассмотреть возможность использования модулей в едином образовательном аспекте, который четко составляет содержание учебных предметов, эффективно управляет обучением и развитием студента.

Модульное обучение требует организации логической системы взаимосвязанных новых уроков и различных их типов, которые используются в ходе изучения предмета при формировании умений овладевать предметом педагогики, а также дают возможность организации интеллектуальной работы на научной основе. Каждое занятие в такой системе – это новый шаг студента к полному усвоению учебного материала, овладению опытом познавательной, поисковой и творческой деятельности. Преподаватели, использующие в своей практике модульную технологию, организуют студента для индивидуальной, парной и групповой работы с отдельными заданиями разного уровня сложности и помогают им в опыте самостоятельного обучения.

Модульное образование вобрало в себя динамику развития современных дидактических теорий и синтезировало их особенности. Благодаря этому удалось успешно согласовать разные подходы к выбору содержания, его подаче и способам организации образовательного процесса. Этот момент указывает на преемственность модульного образования по отношению к другим теориям и концепциям образования. По сути, модульное образование взяло путь управления образовательным процессом от программного обучения. В то же время модульное обучение преодолевает монотонность программного обучения за счет создания полноценной наглядной программы и представления содержательной проблемы в модуле, заимствованном из проблемного обучения. Модульное образование характеризуется адаптацией, его реализация отражается в особых способах организации индивидуального и дифференцированного обучения.

Такая проблема, как сравнительно большой вес самостоятельной работы студентов и отсутствие рабочего общения при модульном обучении, очень хорошо компенсируется нетрадиционными формами и методами активного обучения, позволяющими усилить познавательную деятельность студентов и развивать любознательность и коммуникативные навыки.

В вопросах планирования, структуры блока уроков преподаватели руководствуются теоретико-методическими основами проблемно-модульной технологии М.А. Чошанов: обсудили основные принципы этой технологии, проектирование блок-модулей, выбор методов обучения, критерии выбора и их сочетание [13, с.69].

Практическая значимость этих блоков состоит в том, что они состоят из пяти основных типов уроков и разработаны Н.П. Гузик [6]. Эта система включала следующие уроки: обзор уроков, новый материал; смешанные занятия-семинары; практические занятия, уроки решения

задач; тематические, суммативные и систематические тесты по предмету; междисциплинарные уроки-обобщения [4,с.25].

Теоретический анализ модульного образования позволяет выделить следующие его особенности: модульное обучение обеспечивает обязательную обработку каждого компонента дидактической системы и их наглядное представление в модульной программе и модулях; модульное обучение предусматривает четкое структурирование содержания обучения, последовательное изложение теоретического материала, обеспечение усвоения знаний методическими материалами и системой оценивания и контроля, что позволяет вносить коррективы в учебный процесс. Модульное обучение обеспечивает гибкость обучения, адаптацию образовательного процесса к индивидуальным возможностям и запросам обучающихся.

В настоящее время необходимо отметить, что, используя внутренний характер модульного образования, в работе по активизации образовательного процесса и повышению качества учебных материалов не следует недооценивать использование различных инструментов, форм и методов активизации обучения.

Практически все уроки предмета «Педагогика» и предлагаемый набор имеют проблемный характер развития. Особое внимание уделяется формированию и развитию не только навыков, но и практических компетенций для дальнейшего изучения предмета педагогики и решения реальных жизненных задач. Однако, работая по модульной программе, в нашей системе уроков мы выделили и место для творческой деятельности, для уроков педагогики, что необычно.

В ходе изучения темы после наблюдения преподаватель формулирует задачу сохранения педагогики студента и организует поиск решений. Проблема может быть не одна, а сразу несколько, и в зависимости от интересов обучающихся будет различаться сложность решения или содержание, но решать ее следует в рамках изучаемой темы.

Учитель дает общие указания по предмету, связывает их с ранее изученным материалом, определяет базовые знания, развиваемые навыки и практическую рабочую деятельность. Упоминание интересных фактов, памятных примеров, демонстрация наглядного опыта активизирует познавательный интерес студента и побуждает их к самоанализу. Исследуемый материал может быть представлен в виде таблицы, схемы, которую учащиеся заполняют самостоятельно в процессе обработки полученной информации.

Сокращается время объяснений преподавателя, большая часть уроков модуля посвящена самостоятельной познавательной деятельности согласно выбранной программе модуля и уровню сложности. Студенты могут работать индивидуально, в парах или группах. В то же время необходимо научить выбирать в этом предмете самое главное.

Личный опыт особенно важен при анализе учебной задачи, актуализации имеющихся знаний, выборе разумного пути ее решения, в самостоятельной практической деятельности, самоограничении и самооценке выполненной работы. В конце модульного занятия студенты представляют результаты своего исследования в сводном плане и самостоятельно или совместно делают выводы.

Работа студентов с различными источниками информации дает студентам возможность самостоятельно добывать знания, уточнять главное, письменно фиксировать свое мнение, аргументировать, отстаивать свою точку зрения, развивать потребность в самообучении.

Групповая и парная работа включает совместную деятельность по решению выбранных задач, в ходе которой учащиеся обсуждают вопросы задания, советуются друг с другом и, при необходимости, консультируются с преподавателем. Затем происходит контроль за выполнением задач: самоуправление, взаимоконтроль. Такая организация урока позволяет учащимся за ограниченное время провести глубокий анализ изучаемого материала, найти разумные пути решения проблем, сделать собственные выводы, приобрести опыт самостоятельного обучения и конструктивного сотрудничества.

Необходимым условием успеха модульных занятий является практическая подготовка студента к самостоятельной и групповой учебной работе, а также благоприятная психологическая среда.

Внедрение комплекса модульных уроков позволяет сократить время изучения темы предмета, согласно интересам студента, остается время для творческой деятельности. Рациональное использование учебного времени делает учебный процесс последовательным.

А.Н. Алексюк считает, что переход к модульной организации обучения обеспечивает значительное увеличение доли самостоятельной работы в учебном процессе вуза и способствует формированию профессиональных и личностных качеств студента [1,с.36].

Высокий уровень самостоятельной работы студентов напрямую зависит от формирования нескольких групп качеств, специфичных для субъекта образовательного процесса: индивидуальных, коммуникативных, метаиндивидуальных [10,с.21].

Особое внимание при формировании профессиональных качеств уделяется металичностным качествам студентов: самостоятельности, мобильности, динамичности, самообучению и др.

Переход на модульное обучение студентов полностью изменит работу класса. Ю.В. Попов рассматривает модульное обучение студентов как средство активизации студентов в течение семестра во время работы в классе.

По мнению Н.Ю. Коробова, модульная организация обучения является эффективным стимулом к качественной и регулярной работе студентов, постоянному самоограничению, самодиагностике [7,с.37].

В педагогике модульное обучение рассматривается также как индивидуальный метод, повышающий творческие способности всех участников педагогического процесса, максимально раскрывающий индивидуальность, закрепляющий и активизирующий самостоятельную работу студента [3,с.17-18].

Модульному исследованию, по идеям П.А. Ючевичене, характерны следующие принципы: модульность, разделение элементов, сложность, эффективность знаний, гибкость сознательной перспективы, многообразие методических консультаций, равенство [15,с.19].

Руководствуясь этими принципами, каждый студент может самостоятельно работать с предлагаемой ему индивидуальной программой, включающей целевой план действий, информационный банк и методические указания для достижения поставленных дидактических целей [14,с.55].

Оценивая преимущества модульного обучения, П.А. Ючевичене отмечает его значение в стимулировании учебно-познавательной деятельности студентов при овладении профессиональными навыками и считает, что это оптимальное средство персонализации отношений преподавателя со студентами [15,с.55-60].

Эти отличительные черты модульного образования позволяют раскрыть его высокотехнологичность. Данная технология определяется: структурированием образовательного контента; точная последовательность изложения всех элементов дидактической системы (целей, содержания, управления образовательным процессом) в виде модульных программ, вариативность структурных организационных и методических единиц. Подводя итог анализу модульного образования, можно определить его следующим образом: теория образования базируется на активном подходе и принципе сознательного обучения (воспринимается учебная программа и сама траектория обучения), что обусловлено модульной программой и модулями ограниченного типа. Управление характеризуется и высокотехнологичностью.

Несмотря на то, что исследователи понимают цели модульного образования по-разному, один момент бесспорен: основная цель модульного образования заключается в создании гибких образовательных структур, как по содержанию, так и по организации обучения, которые «гарантируют удовлетворение потребностей человека в данный момент «задает и определяет направление (вектор) нового интереса в будущем» [8,с.36]. Центральным понятием теории модульного образования является понятие модуля. Несмотря на сравнительно длительную историю модульного образования как по содержанию, так и по возрасту, до сих пор существуют разные точки зрения на понимание модуля и технологии его разработки, как с точки зрения структурирования содержания образования, так и с точки зрения разработки системы форм и методов обучения.

Обсуждается и анализируется развитие понятия «модуль» и существующие определения модуля по истории (хронологии) его возникновения. Модуль представляет собой автономную и самостоятельную единицу в запланированном круге видов учебной деятельности, которая призвана помочь учащимся в достижении четко определенных целей (1972 год).

Хотя существует множество определений модуля, на наш взгляд, все они могут быть организованы тремя способами: модуль как единица государственного плана образования по специальности, включающая набор учебных предметов и отвечающая требованиям специальности; модуль как междисциплинарная организационно-методическая структура, представляющая собой совокупность тем (глав) из разных учебных дисциплин, необходимая для освоения специальности и обеспечивающая междисциплинарную связь учебного процесса; модуль как организационно-методическая структурная единица в составе учебного предмета.

Под термином модуль мы понимаем автономную организационно-методическую структуру учебного предмета, включающую дидактические цели, логически завершенную единицу учебного материала (которая организуется с учетом внутри- и межпредметных связей), методическое пособие (включая дидактический материал) и систему контроля [11, с. 11]. Модули могут стать основой для самостоятельного обучения, работы в малых группах. Кроме того, менеджеры среднего звена могут использовать их для проведения обучающих занятий с сотрудниками по мере их подготовки к новым ролям, позициям или обязанностям.

Модульное образование как основа проектирования образовательного процесса. Модульное образование предполагает изменение целей, содержания образования и способов управления познавательной деятельностью. В связи с этими утверждениями мы привлекаем к анализу модульное образование с позиции некоторых категорий дидактической оси.

Модульные программы когнитивного типа разработаны с целью формирования системы базовых знаний обучающихся. Реализация оперативных целей обеспечивается через практическую часть содержания образования и предусматривает формирование умений и навыков обучающихся. Содержание модуля формируется по функциональному характеру, то есть вокруг функций, методов, способов познавательной и (или) профессиональной деятельности.

Модульные программы оперативного типа часто разрабатываются для профессиональной подготовки специалистов. Первые модульные программы когнитивного типа были созданы Дж. Расселом. Подчеркивая важность подготовки базы студентов, он разработал модули и модульные программы по признаку теории познания.

В начале 80-х годов 20 века автор И. Прокопенко совместно со специалистами Международной организации труда разработал модульную программу оперативного типа для повышения квалификации мастеров производства. В порядке экспертизы И. Прокопенко выделил 34 задачи (функции) в производственной деятельности магистра и, согласно им, ввел в структуру модульной программы 34 модуля, каждый из которых решал задачу обучения определенной функции.

Модульная структура предмета позволяет разделить время, определенное образовательной программой на его изучение, по определенным видам учебного процесса, расширяет соотношение практических и лабораторных занятий, а также самостоятельной работы студентов. Необходимы новые формы лекций, на которых студент наряду с фундаментальной подготовкой приобретет необходимые навыки и знания в области общей методологии построения и применения техники, разработки современных прогрессивных технологий.

При комплексном рассмотрении содержания учебных модулей устраняются повторы в ходе изучения предмета, что позволяет внедрить в учебный процесс элементы научного исследования и провести научно-исследовательскую лабораторную работу.

Взаимодействие разных форм обучения при модульной организации позволяет целенаправленно управлять учебным процессом и ходом научной работы. Кроме того, наглядность предметной структуры показывает перспективные направления их совершенствования и позволяет научно планировать работу всего профессорско-преподавательского состава.

Вопрос управления педагогическим процессом является одним из главных вопросов педагогики. Под понятием управления А.В. Леонтьева понимает такое воздействие на процесс, которое выбирается из множества возможных воздействий с учетом цели, состояния процесса и его особенностей и приводит к улучшению операции или развитию этого объекта, то есть приближение к нему, является целью [8].

П.А. Ючевичене подчеркивает большое значение правильной адаптации к социальным системам для успешного развития педагогики с использованием основ кибернетики. «Педагогический процесс – это глубокий социальный процесс, в котором активно действуют преподаватели и учащиеся, поэтому очень важно правильно определить объект управления. В педагогике объектом управления является деятельность развивающейся личности, а сама личность никогда не является таким объектом. Целью управления является развитие конкретных качеств личности» [15].

С точки зрения многих исследователей педагогической теории, общие цели формируются в педагогических системах под влиянием социальных задач общества, однако существует множество точек зрения на проблему управления процессом развития личности.

Некоторые полагают, что программы управления должны выступать в качестве инструмента управления [14,с.25]. Другие исследователи главную роль отводят учителю [12].

Для модульного образования важно следующее мнение С.И. Архангельского: «В образовательном процессе педагог является высшим звеном управленческой иерархии, нижними звеньями являются средства обучения и контроля, действия самоуправления студента», «цепочка ранги (подчинения) в системе образовательного процесса выражаются в ведущей роли педагога в управлении системой» [2].

В.М. Коган, И.А. Сиченников, В.Ф. Шаталов сходятся во мнении, что при разработке дидактических систем задача методической тактики должна лежать на преподавателе, управление со стороны преподавателя и инструменты управления должны быть гибкими.

Вкратце, систематика дидактических целей в рамках модульного образования предусматривает их классификацию по уровням (комплексные, интегративные, частные) и по типам (учебно-операционные).

Поскольку модуль состоит из информационного блока с методическим обеспечением, он выполняет задачу управления образовательным процессом и предусматривает использование системы форм, методов и различных средств обучения, их правильный выбор и выгодное их сочетание. Таким же образом мы представляем себе реализацию содержания принципа сочетаемости модульного образования.

И, наконец, хотелось бы упомянуть еще один принцип модульного обучения – принцип применения фотокоммуникации. Этот принцип обеспечивает управление учебным процессом путем создания системы контроля и самоконтроля освоения учебных материалов модуля.

Таким образом, резюмируя вышесказанное о модульном образовании, можно прийти к выводу, что благодаря своей гибкости, технологичности, «непрерывности» оно позволяет разумно использовать ресурсы самого образовательного процесса и людей, участвующих в нем: с позиции общества (назначение социальное), с позиции (служения), с позиции образовательного учреждения, с позиции преподавателя, с позиции студента, с позиции образовательного учреждения, с позиции сферы (министерства), с позиции общества (социальная задача).

Рецензент: Азизов А.А. – д.п.н., профессор ХГУ имени Б.Гафурова

ЛИТЕРАТУРА

1. Алексюк А.А. Педагогика высшей школы. Курс лекций: модульное обучение / А.А. Алексюк. -Киев: Вища школа, 1993. – 127 с.
2. Архангельский С.И. Учебный процесс в высшей школе, его закономерные основы и методы / С.И. Архангельский. - М.: Высш. шк., 1980. -48 с.
3. Байденко В.И. Болонский процесс: середина пути. Учебное пособие / В.И. Байденко. -М.: Исследовательский центр проблем качества подготовки специалистов, Российский Новый Университет, 2005. -379 с.
4. Василькова Т.А. Проектирование содержания модульных программ профессиональной подготовки на компетентностной основе / Т.А. Василькова, А.В. Капитонов.

5. Гаврилов С.Н. Модульная технология обучения студентов-заочников в колледже: автореф. дис... канд. пед. наук / С.Н. Гаврилов. - Новгород, 2005. -22 с.
6. Гузик Н.П. Обучение органической химии. Книга для учителя / Н.П. Гузик. -М.: Просвещение, 1988. -224 с.
7. Коробова Н.Ю. Модульно-рейтинговая низом обучения высшей математики в вузе: дис. ... док. пед. наук / Н.Ю. Коробова. - Новосибирск, 2000. - 236 с.
8. Леонтьева А.В. Технология модульного интерактивного обучения как средство развития личности ученика и повышения качества знаний по биологии. Пути совершенствования естественно-географического образования в ПМР / А.В. Леонтьева // материалы III Республиканской научно-практической конференции. Тирасполь, 23 апреля 2010 г. - Тирасполь: Приднестровского университета, 2010. -С. 89-93.
9. Леонтьев А.В. Деятельность, сознание, личность. Учебное пособие / А.В. Леонтьев Д.А. Леонтьев, Е.Е. Соколова. - М.: 2005.
10. Лернер И.Я. Проблемное обучение. Учебное пособие / И.Я. Лернер. - М.: 1974. - 90с.
11. Реутова Л.П. Система формирования и развития профессионально-педагогического мировоззрения учителя: автореф. дис. ... д-ра пед. наук / Л.П. Реутова. -Майкоп, 2006. - 42 с.
12. Хасанов Ш.Р. Формирование профессионально-гуманистических убеждений будущих учителей в условиях модульной организации педагогической практики (на примере подготовки учителей истории): автореф. дисс. ном. илм. пед. 13.00. 08 / Ш.Р. Хасанов. - Курган-Тюбе, 2016. - 25 с.
13. Чошанов М.А. Гибкая технология проблемно-модульного обучения. Методческие пособие/ М.А. Чошанов. - М.: Народное образование, 1996. - 157 с.
14. Шумякова В.Н. Модульное обучение при подготовке предпринимателей в США. Учебное пособие / В.Н. Шумякова. – М.: 1995. - 44 с.
15. Ючевичене П.А. Теория и практика модульного обучения. Учебник / П.А. Ючевичене. -М.: Каунас, 1989. -325 с.

ЗАРУРАТИ ҶОҶИ НАМУДАНИ ТАЪЛИМИ МОДУЛӢ ДАР ТАЪЛИМИ ФАНИИ ПЕДАГОГИКА

Талаботи ба омӯзгорон ва донишҷӯён додани ҳукуки эҷоди озод ва баёни шахсияти онҳо асоси ин назария мебошад, ки бешак, барои омӯзиши модули аҳаммияти хосса дорад. Аммо инкор кардани нақши таъсири педагогӣ ба хонандагон ва кам аҳамият донистани принсипи систематикӣ ва муттасили дар педагогика бахсноқ аст ва бо ин розӣ шудан мумкин нест. Назарияи педосентризм ба таълими ғайрисистема оварда мерасонад, ки, як равия дар педагогика мебошад, ки мазмуну усулҳои таълиму тарбияро ба «хохиши имрӯза» тобеъ мегардонад, инчунин мафҳуми «таълими ғайрирасмӣ»-ро, вақте ки ҳар як донишҷӯ барномаи таълимии худро интихоб мекунад, дар бар мегирад. Асоси назариявии омӯзиши модули, ки инъикоси интиқодиро талаб мекунад, назарияи омӯзиши барномарезишуда мебошад. Ин яке аз аввалин кӯшишҳо барои қонеъ кардани ниёзҳои омӯзиши фардӣ буд. Худи идеяи омӯзиши барномарезишуда, ки бо муайян кардани қадамҳои дақиқи омӯзиш, фаълосозии донишҷӯён ва фардиқунонии пешрафт тавассути барнома тавсиф мешавад, бешубҳа барои омӯзиши модули арзишманд аст. Чунин барномаҳо фаъолияти ба таври қофӣ фаъоли равонии донишҷӯёнро талаб мекунад, ба онҳо озодии бештар медиҳанд ва нисбат ба онҳо талаботи объективии баланд мегузоранд. Хангоми дар таълим истифода бурдани усули соҳаи барномасозӣ на танҳо суръати таълим, балки мазмуни таълим низ фардӣ қунонида мешавад. Ҳамин тариқ, метавон қайд кард, ки чунин мушкилот, аз қабилӣ қисми зиёди қори мустикалонаи донишҷӯён ва набудани муоширати қорӣ дар таълими модули бо шакли усулҳои ғайрианъанавии омӯзиши фаъл бомуваффақият ҷуброн карда мешавад, ки ин имкон медиҳад, ки фаъолияти мустикалонаи донишҷӯёнро пурзӯр гардонад, ба фаъолияти маърифатии хонандагон, инкишоф додани қуноқҳои ва ташаккули малақаҳои муошират мусоидат намоед.

Калидҷаҳо: ташаккул, фаъолият, донишҷӯ, омӯзгори оянда, муаммо, шарт, афзалият, эҳсосот, инноватсия, модуль.

НЕОБХОДИМОСТЬ ВНЕДРЕНИЯ МОДУЛЬНОГО ОБУЧЕНИЯ НА ЗАНЯТИЯХ ПО ПРЕДМЕТУ ПЕДАГОГИКИ

Требование предоставления педагогу и обучаемым права на свободное творчество, выражение своей индивидуальности - основа этой теории, что, несомненно, представляет интерес для модульного обучения. Однако отрицание роли педагогического влияния на обучающихся, снижение значения принципа системности и последовательности в педагогике спорны, с ними нельзя согласиться. Ведущей к бессистемности в обучении является теория педоцентризма - течение в педагогике, подчиняющее содержание и методы обучения и воспитания «желаниям сегодняшнего дня», а также концепции «неформального обучения», когда каждый студент выбирает себе свою учебную программу. Серьезной теоретической основой модульного обучения, требующей критического осмысления, является теория программированного обучения. Она стала одной из первых попыток удовлетворения персонифицированных потребностей в обучении. Сама по себе идея программированного обучения, характеризующаяся определением четких шагов учения, активизацией обучающихся, индивидуализацией продвижения по программе, является, несомненно, ценной для модульного обучения. Такие программы требуют достаточно активной мыслительной деятельности студентов, дают им большую свободу и предъявляют к ним объективно более высокие требования. При использовании в обучении метода разветвленного программирования индивидуализируются не только темп учения, но и содержание обучения. Таким образом, можно отметить, что такая проблема, как большой удельный вес самостоятельной работы обучающихся и недостаток делового общения, в модульном обучении удачно компенсируется нетрадиционными формами и методами активного

обучения, которые позволяют активизировать познавательную деятельность обучающихся, развивать в них любознательность и формировать коммуникативные навыки.

Ключевые слова: формирование, деятельность, студент, будущий учитель, проблема, состояние, предпочтение, эмоция, инновация, модуль.

THE NEED TO INTRODUCE MODULAR TRAINING IN CLASSES ON THE SUBJECT OF PEDAGOGY

The requirement to provide teachers and students with the right to free creativity and expression of their individuality is the basis of this theory, which is undoubtedly of interest for modular learning. However, denying the role of pedagogical influence on students and reducing the importance of the principle of systematicity and consistency in pedagogy are controversial, and one cannot agree with them. Leading to unsystematic teaching is the theory of pedocentrism, a trend in pedagogy that subordinates the content and methods of teaching and upbringing to the “desires of today,” as well as the concept of “informal learning,” when each student chooses his own curriculum. A serious theoretical basis for modular learning that requires critical reflection is the theory of programmed learning. It was one of the first attempts to meet personalized learning needs. The very idea of programmed learning, characterized by the definition of clear learning steps, the activation of students, and the individualization of progress through the program, is undoubtedly valuable for modular learning. Such programs require fairly active mental activity of students, give them greater freedom and place objectively higher demands on them. When using the branched programming method in teaching, not only the pace of learning, but also the content of learning is individualized. Thus, it can be noted that such a problem as a large proportion of students’ independent work and a lack of business communication is successfully compensated for in modular training by non-traditional forms and methods of active learning, which make it possible to intensify the cognitive activity of students, develop their curiosity and form communication skills.

Keywords: formation, activity, student, future teacher, problem, state, preference, emotion, innovation, module.

Маълумот дар бораи муаллиф: *Азизова Дилафрӯз Абдурахимовна* - Донишгоҳи давлатии Хучанд ба номи академик Бобочон Ғафуров, кафедраи педагогика ва психологияи фаъолияти касбии факултети педагогӣ ва таҳсилоти ибтидоӣ. **Суроға:** 735700, шаҳри Хучанд, Ҷумҳурии Тоҷикистон, хиёбони Мавлонбеков, 1

Сведения об авторе: *Азизова Дилафруз Абдурахимовна* - Худжандский государственный университет имени академика Б.Гафурова, кафедра педагогики и психологии профессиональной деятельности факультета педагогики и начального образования, соискатель. **Адрес:** 735700, город Худжанд, Республика Таджикистан, проспект Мавлонбекова, 1

Information about the author: *Azizova Dilafruz Abdurahimovna* - Khujand State University named after Academician B. Gafurov, Department of Pedagogy and Psychology of Professional Activities of the Faculty of Pedagogy and Primary Education, applicant. **Address:** 735700, Khujand city, Republic of Tajikistan, Mavlonbekov Avenue, 1

ПСИХОЛОГО-ПЕДАГОГИЧЕСКИЕ ОСНОВЫ ФОРМИРОВАНИЯ ТВОРЧЕСКОЙ ЛИЧНОСТИ УЧИТЕЛЯ МАТЕМАТИКИ В КОНТЕКСТЕ ВЫБОРА АЛЬТЕРНАТИВНЫХ МОДЕЛЕЙ ОБУЧЕНИЯ В ИННОВАЦИОННОЙ ШКОЛЬНОЙ СИСТЕМЕ ОБРАЗОВАНИЯ

Сафаров Ш.М.

Таджикский государственный педагогический университет имени Садриддина Айни

При написании и обосновании тематики, рассмотренной нами в данной статье, мы исходили из того, что в соответствии с объявленной программой “Двадцатилетия изучения и развития естественных, точных и математических наук” [1], с учетом того, что каждой образовательной системе необходимы определенные модели организации учебно-воспитательного процесса, при изучении предмета математики в Таджикском государственном педагогическом университете имени Садриддина Айни, готовят специалистов по следующим направлениям: таким как: «математика (направление подготовки учителей современной формации по математике, далее принимаем обозначение nUM-1), математика – черчение (nUM-2), математика-информатика (nUM-3), математика и физика (nUM-4), профессионально-техническое образование (nUM-5), информатика (nUM-6), информатика - английский язык» (nUM-7) [2]. При этом внимание на формирование личности будущего учителя математики умеющего организовать процесс обучения с учетом существующих компонентов сущности, функции, взаимодействия, диагностики, прогностики, формируемых учениками соответствующих знаний, обучающихся по школьной системе получения образования и готовившихся к выбору профессии и продолжению обучения на других более высоких ступенях получения образования, то есть в начальной, среднепрофессиональной, либо вузовской системе получения образования, осознавая при этом место и роль современного учителя с учетом происходящих перемен к доступу и расширению возможности учеников к развитию и саморазвитию. При этом нами с использованием элементов и основ педагогического проектирования предусматривалось «применение этих знаний применительно к реальной практике деятельности учителя математики в школьной системе образования с учетом возрастных особенностей школьников». В этом аспекте при выборе педагогических воззрений и достижения этих целей нами принято за основу высказывание Абдурахмана Джами (1414-1492) – знаменитого персидского и таджикского поэта «Достоинству нас не научит тот, ... Кто недостойно сам себя ведет» [12, с.62]. В этом аспекте будущий учитель заслуживает внимания, характеристика, данная В.Н. Капорулиной и М.Н. Смирновой, зрелости будущего учителя, которому доверено формирование новых дарований и поддержка развивающихся личностей учеников, осознающих важность владения математическими знаниями, то есть «1- развитое чувство ответственности, 2- потребность в заботе о других, 3- способность к активному участию в жизни общества и эффективному использованию своих знаний и способностей, 4- способностей к психологической близости с другим человеком, 5- способность к конструктивному решению жизненных проблем на пути к самореализации» [13, с.43]. В этом аспекте следует принимать во внимание основные формы проявления психических явлений присутствующих как в процессе обучения, так и решения других жизненно важных задач, где понятие «образования включает в себе формирование знания, умений, навыков, привычек и свойств личности, таких как темперамент, характер, способности, направленности. А также психическое состояние -это такие признаки, как апатия, творческий подъем, сомнения. Психологические процессы включают в себя эмоционально-волевые характеристики, такие как эмоции, чувства, воля, а познавательные процессы включают в себя ощущение, восприятие, память, мышление, внимание, воображение, речь» [14, с.33].

С учетом проведенного научно-теоретического и сравнительно-сопоставительного анализа особенностей формирования личности будущих учителей математики, умеющих не только формировать знания, но и проектировать их в русле практического применения. Прежде всего, нами изучены те особые достижения, которые зафиксированы в различных источниках, в

том числе в книге рекордов Гиннеса, например, в книге В. Пекелиса, под названием «Твои возможности человек» [3]. А также обращаясь при этом к школьникам - развивающимся личностям, под названием «Твои возможности – ученик в 21 веке», организуя при этом проведение педагогических экспериментов, сотрудничая тремя образовательными учреждениями, функционирующими на основе с традиционной модели получения образования. Те частные школы и образовательные учреждения, функционирующие с учетом интеграции с зарубежной моделью получения среднего образования. С учетом содержания книги и организованных нами «школы саморазвития» школьников В. Пекелис указывает, что «не все знают в полной мере свои возможности. Хотя, вероятно, не каждый спрашивал себя: «А что я есть на самом деле, на что способен, сумею ли достигнуть того-то и того-то, если мобилизую все свои силы, все свои возможности?... можно смело утверждать – никто не знает границ своего ума. Мы никогда даже близко не подходим к границам наших возможностей, и мозг наш обычно работает на ничтожную долю своей мощности,... таким образом, природа отпустила каждому колоссальный кредит, но, к сожалению, мы не всегда пользуемся им...» [3, с.3]. Если судить по тем результатам в области формирования знаний, то есть по математическим способностям человека, учитывая указанное в книге, можно привести такие факты, как: «великий математик Араго менее чем за минуту мог перемножить в уме четырехзначные числа, а шестизначные за полторы, излучение корня третьей степени из двадцатизначного числа он производил за минуту». Француженка Осака мгновенно давала ответ на просьбу извлечь корень шестой степени из такого, например, числа, как 402420747776576... Индианка Деви за три-четыре секунды отвечала на вопрос, чему будет равен корень двадцатой степени из числа, состоящего из сорока двух цифр» [4, с.9].

С учетом указанных данных и сбора систематизации информационной базы по указанной тематике, в частности, включенных в книгу рекордов Гиннеса, нами разработан рекламно-просветительный модуль, под названием «твои возможности - ученик» и в процессе конкурсного отбора, то есть у тех учеников, которые изъявили желание помимо школьной программы развивать свои математические способности, проводили различные интеллектуальные конкурсы по тематикам: «лучший интеллект (IQ) по быстродействиям» (условное обозначение nIQ - 1), «лучшие результаты по составлению алгоритмов, то есть разработки логической модели решения задач» (условное обозначение nIQ - 2), «лучшая подготовленность к участию в олимпиадах внутри страны» (условное обозначение nIQ - 3), «я считаю себя готовым к участию в международных олимпиадах» (условное обозначение nIQ - 4), «составление математических кроссвордов, анавордов, чайнвордов, сканвордов и т.д.» (условное обозначение nIQ - 5). В соответствии с представленной моделью организации кружков по интересам, 72 ученика 7-9 классов и 95 учеников 10-11 классов, желающих участвовать в этих кружках, распределили следующим образом:

Таблица 1. Распределение участников педагогического эксперимента по формированию математических знаний под кодовым названием «твои возможности - ученик»

№	Условное обозначение формируемых математических знаний по развитию IQ	Количество учеников 7-9 классов	Процентное распределение участников от общего количества учеников, %	Количество учеников 10-11 классов от общего количества учеников, %	Процентное распределение участников
1.	nIQ - 1	4	5%	7	10%
2.	nIQ - 2	6	8%	9	12%
3.	nIQ - 3	11	15%	13	18%
4.	nIQ - 4	5	7%	8	11%
5.	nIQ - 5	2	3%	5	7%

Нами при организации вышеуказанных кружков за основу были приняты такие базовые книги и популярные методические материалы по подготовке учеников к участию в олимпиадах,

авторами которых являются известные ученые Б. Акрамов, Е.Н. Турецкий, Л.М. Фридман [5], и серии книг, изданные М. Махкамовым и другими учеными [6, 7, 8]. Кроме указанных литературных источников нами также использованы работы ряда зарубежных ученых, в частности, материалы по организации интеллектуальных олимпиад автора Чарльза Филиппса [9], Джо Диспенза по проблемам развития мозга [10] и японской системе развития интеллекта и памяти. В частности, его автор Рюта Кавашима отмечает, что «некоторые из вас, возможно, недоумевают, зачем взрослому человеку, занимающемуся мыслительной деятельностью на работе и дома, необходимо каждый день решать примеры уровня начальной школы? В результате исследования мне удалось обнаружить, что простые вычисления заставляют работать мозг интенсивнее, чем любая другая деятельность. Я также сделал немаловажное открытие: чтобы активизировать как можно больше областей мозга, необходимо решать простые арифметические примеры на время» [11, с.5].

С учетом анализа актуальности освоения педагогических технологий по раскрытию возможностей мозга человека, Джо Диспенза отмечает: «мозг в состоянии регулировать множество различных функций в нашем теле, но какую мы несем ответственность за работу, которую выполняет наш мозг» [10, с.18]. По логике информационной базы, приведенной в таблице 1., нами идентично по замыслу и уровню сложности решаемых задач, нами организованы педагогические эксперименты по уровню владения не только предметными знаниями (ПЗ), а также готовности к самореализации будущего учителя математики, с учетом владения знаниями в области как инновационных педагогических технологий, а также других видов применения альтернативных моделей изучения с использованием информационно-коммуникационных технологий (табл. 2). В этом аспекте, как отмечает И.М. Осмоловская, «процесс обучения не может осуществиться, если присутствует только деятельность учителя. Без активности ученика, его мотивации, без самостоятельной переработки учебного материала процесс обучения невозможен... Все это свидетельствует о том, что процесс обучения носит двусторонний характер, то есть в нем присутствует преподавание (деятельность учителя) и учение (деятельность ученика)» [15, с.18]. Таблица 2. Общая информационная система методы и целевые дидактические задачи организации педагогических экспериментов по формированию основ педагогического мастерства и готовности к реализации современных моделей личностно-ориентированного обучения и обучения в условиях сотрудничества и сотворчества при субъектно-субъектном взаимодействии с потенциальными участниками учебно-воспитательного процесса школьной системы получения образования.

№	Условное обозначение формируемых математических знаний по умению развивать IQ школьников и внедрять современные образовательные технологии	Количество студентов на 1 курсе - 161	Процентное распределение участников от общего количества 1 курсов, %	Количество студентов на 2 курсе - 155	Процентное распределение участников от общего количества 2 курсов, %
1.	nUM-1	21/9	13%	28	18%
2.	nUM-2	23/13	14%	19	12%
3.	nUM-3	27/15	17%	23	15%
4.	nUM-4	19/11	12%	25	16%
5.	nUM-5	25/12	15%	17	11%
6.	nUM-6	28/15	17%	19	12%
7.	nUM-7	18/10	11%	24	15%

Ввиду того, что в проводимых педагогических экспериментах предусматривается выбор контрольных и экспериментальных групп, нами эти критерии выбраны таким образом, что тех студентов, которые имели наилучшие результаты, отнесли к формирующим группам, как правило, ответившим на более 50% вопросов, а те, которые имели низкие баллы, отнесли к

контрольным группам, и в этом процессе были выбраны дидактические методы воспитывающего обучения, то есть те, которые имели низкие баллы должны были осознанно относиться к своим баллам и сделать соответствующие выводы, то есть участвовать в кружках саморазвития, о которых раньше было указано В.Н. Капорулиной и М.Н. Смирновой в виде 5 логически взаимосвязанных факторов, определяющих успешность и осознанность обучения. Под осознанностью обучения мы подразумеваем соответствующие черты личности, осознающей свою ответственность за свое будущее, как об этих ценностях пишет Абу Наср Аль - Фараби (873-950 г.г.), что «...хороший нрав и сила ума, оба вместе, являются человеческим достоинством в том смысле, что добродетель каждой вещи состоит в превосходстве и совершенстве в ней самой и в ее действиях. Если они оба (хороший нрав и сила ума) имеют место, то мы получаем превосходство и совершенство в нас самих и в наших действиях, и благодаря им обоим мы становимся благородными, благими и добродетельными» [16, с.135].

Как было указано ранее, формирование системного интеллекта может быть также основано на решении элементарных задач и на этой основе идет постоянное развитие мозга, как при решении стандартных задач, так и в процессе саморазвития. При этом нами в качестве мониторинга уровня оценки элементарных знаний были выделены решения следующих задач: **Задача №1-** нами было предложено использование цифры 7 при обозначение тех явлений или факторов, в которых данная цифра фигурирует в зависимости от тех предметов, которые изучены школьниками (n1-направление 1) и школьниками в процессе развития и саморазвития (n2 – направление 2). **Задача №2-** требовалось магическом квадрате, состоящем из 25 ячеек разместить цифры от 1 до 25 таким образом, чтобы без повторения цифр суммы по вертикали и горизонтали составляли 625. **Задача №3** - осуществить самооценку по уровню владения таблицей умножения, расположенной в вариативной схеме с обозначениями (год обучения, количество изучаемых предметов, количество занятий в неделю, общее количество дней обучения в неделю, общее количество часов, отведенных для обучения в неделе (если каждый день обучения принимать в количестве 6 часов). При этом ставили следующие задачи: указанные цифры разделить на 2, далее сложить, возвести в квадрат, извлечение корня цифры. **Задача №4-** с использованием литературных источников, в частности, приведенных в работах по выбору, для 7-9 классы, а также 10-11 классов [6,7,8]. Так как и у школьников, а также у студентов, дата рождения считается знаковым событием с использованием книги А.И. Перельмана [17, с. 109-110], им предложены решения (**Задача №5**) отгадать день рождения: «один школьник предлагает другому (или же студент) при ответе на вопрос: когда у тебя день рождения, владея знаниями в области математической смекалки отвечает следующим образом, свою дату рождения умножить на число 12, а номер месяца – на 31. Он, то есть которому был обращен вопрос, сообщает вам сумму обоих произведений и вы вычисляете по ней дату рождения. Если, например, одноклассник ваш родился 9 февраля, то он выполняет следующие выкладки: $9*12=108$, $2*31=62$, $108+62=170$, это последнее число, 170, он сообщает сам и вы определяете задуманную дату. Как?»

Нами при построении модели творческой личности учителя, с точки зрения психологической его готовности к внедрению альтернативных моделей организации учебно-воспитательного процесса, за основу принято предложенное Н.Н. Шоевым, с учетом творческого дополнения тематики и критериев, характеризующих интеллектуальные качества личности учеников при выборке из 36 возможных слагаемых, основанных на предложенных И.И. Носом и Н.В. Носом [17, с.], то есть

Рисунок 1. Формирования участников внедрения дидактических

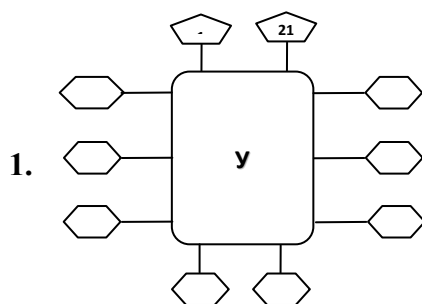

Базовые характеристики интеллектуальных качеств педагогического процесса при альтернативных методах реализации принципов преподавания курса

математики, с учетом выбора моделей диагностики и прогностики оценки результативности обучения

При этом принимается за основу, что интеллектуальные качества, которыми должны обладать как учитель в процессе проектирования формируемых знаний, так и ученик при освоении и совершенствовании приобретенных знаний в условиях выбора альтернативных методов обучения и преподавания математики. Данные качества применительно к пониманию сущности и важности решаемых задач используются в реализации школьной программы, как правило, начиная с 5-го по 11-класс, то есть в условиях субъектно-субъектного взаимодействия и решений творческих задач, уметь проявить: любознательность (1), чувство «проблемы» (2), генерирование идей (3), логический анализ (4), искусство гипотезирования (5), овладение механизмом аналогии (6), мастерство экспериментатора (7), информационный анализ (8), интуитивность (9), эрудиция (10), общий уровень интеллектуального развития-IQ (11), сообразительность (12), умение сопоставлять и комбинировать явления (13), самостоятельность суждений (14), умение мыслить дискурсивно (15), (16), умение оценить проблемы учеников как индивидуально, так и в составе успешной группы, при разработке творческих проектов и выбора альтернативных методов решения задач (17), отдельные события и факты в процессе изложения домашних заданий (18), способность предвидения в контексте визуализации участия в конкурсах, олимпиадах (19), умение верно оценить обстановку и принять решение (20), творческое воображение (21), (22), (23), (24), чувство юмора (25), инициативность (26), интерес к новому (27), способность излагать свои мысли (28), аналитическое мышление и умение принимать решения (29), способность к самосовершенствованию (30), гибкость мышления (31), работа над повышением уровня своих знаний (32).

Эти и другие критерии нами приняты за основу при построения модели будущего учителя математики, принимая за основу следующее [17, с.171]:



Рисунок 1. Базовые характерные признаки оценки творческой деятельности будущего учителя математики в процессе реализации альтернативных моделей обучения и целевых задач формирования системных математических знаний у учеников в процессе развития и саморазвития

При построении данной модели кроме информационной базы, содержащейся в работе Н.Н. Шоева, учтены также высказывания Н. Моисеева о том, что «определение свойств системы и на основе информации о свойствах ее элементов не только труднейшая задача, но и только начинает осознаваться как одна из самых актуальных и самых универсальных проблем современной науки» [18, с. 17]. Кроме этого, при подборе моделей за основу принята гипотеза, выдвинутая Ричардом Манкеевичем, о том, что «математика = школа» [19, с.9].

$\Phi_1 \Phi_2 \Phi_3 \dots \Phi_n$ – Факторы, характеризующие психолого-педагогические основы эффективной профессиональной деятельности будущего учителя математики, умеющего реализовать альтернативные модели обучения и поддержки талантов в условиях проводимых реформ и преобразований в системе высшего образования: **1.** Психолого-педагогические регулятивы, характеризующие умение будущего учителя математики, умеющего реализовать альтернативные модели обучения и поддержки талантов адекватно реагировать на требования, вытекающие из быстроменяющихся процессов, связанных с уровнем, формой и методами преподавания дисциплины; **2.** Психолого-педагогические регулятивы, характеризующие умение будущего учителя математики, умеющего реализовать альтернативные модели обучения и поддержки талантов реализовать модель субъектно-субъектного взаимодействия с главными участниками целостного педагогического процесса и при этом считать, что каждый студент может потенциально вступить в роль активного участника реализации обобщающей модели обучения в вузе; **3.** Психолого-педагогические регулятивы, характеризующие умение будущего учителя математики, умеющего реализовать альтернативные модели обучения и поддержки талантов, выделить компоненты интеллектуального и профессионального воспитания преподаваемой дисциплины и при этом осознать, что во взаимодействии со школьниками в процессе развития и саморазвития он «располагает» соответствующим воспитательным потенциалом; **4.** Психолого-педагогические регулятивы, характеризующие умение будущего учителя математики, умеющего реализовать альтернативные модели обучения и поддержки талантов на альтернативной и вариативной основе разработать варианты задания для самостоятельной работы студентов и на этой основе обеспечить конкуренцию между школьниками в процессе развития и саморазвития за разработки лучших идей и технологий по избранной специальности; **5.** Психолого-педагогические регулятивы, характеризующие профессиональные качества будущего учителя математики, умеющего реализовать альтернативные модели обучения и поддержки талантов внедрять в реальный учебный процесс новые модели и технологии обучения и воспитания, тем самым определить свое место в деле подготовки конкурентоспособных специалистов для развития и прогресса страны; **6.** Психолого-педагогические регулятивы, характеризующие умение будущего учителя математики, умеющего реализовать альтернативные модели обучения и поддержки талантов сотрудничать с коллегами и другими потенциальными работодателями с позиции вовлечения студентов к решению реальных проблем по избранной специальности, тем самым обеспечить их профессиональную компетентность по избранной специальности; **7.** Психолого-педагогические регулятивы, характеризующие умение будущего учителя математики, умеющего реализовать альтернативные модели обучения и поддержки талантов формировать у студентов навыки творческого управления временем по достижению конкретного уровня компетентности по преподаваемой дисциплине; **8.** Психолого-педагогические регулятивы, характеризующие умение будущего учителя математики, умеющего реализовать альтернативные модели обучения и поддержки талантов, осознать, что трудности, связанные с проблемами социально-экономического характера, не могут быть основой проявления апатии и безразличия к уровню активности и эффективности его педагогической деятельности; **9.** Психолого-педагогические регулятивы, характеризующие умение будущего учителя математики, умеющего реализовать альтернативные модели обучения и поддержки талантов проявить осознанную активность в деле прохождения курсов повышения квалификации и других форм по достижению конкурентоспособной личности будущего учителя математики, умеющего реализовать альтернативные модели обучения и поддержки талантов высшей школы, соответствующие идеалам философии образования для XXI века. «Учитель – это мыслитель, ощущающий всю полноту возложенной на него священной ответственности за судьбу доверенного и доверившегося ему Человека, за его духовное, интеллектуальное и физическое здоровье, за будущее своей страны и всего Мира, всей человеческой цивилизации»; **10.** Психолого-педагогические регулятивы, характеризующие умение будущего учителя математики, умеющего реализовать альтернативные модели обучения и поддержки талантов, разработать такие формы и модели преподавания дисциплин, чтобы у каждого участника

целостного педагогического процесса было желание учиться и преобразиться; **11**. Психолого-педагогические регулятивы, характеризующие умение будущего учителя математики, умеющего реализовать альтернативные модели обучения и поддержки талантов, выработать критерии и осуществить в реальной педагогической практике авторскую программу поиска и поддержки талантов среди студенческой молодёжи вуза; **12**. Психолого-педагогические регулятивы, характеризующие умение будущего учителя математики, умеющего реализовать альтернативные модели обучения и поддержки талантов, использовать современные средства обучения по повышению качества обучения преподаваемой дисциплины; **13**. Психолого-педагогические регулятивы, характеризующие умение будущего учителя математики, умеющего реализовать альтернативные модели обучения и поддержки талантов, во взаимосвязи с различными блоками дисциплин внести соответствующие коррективы в тематику, содержание и программные цели занятий, учитывающих взаимосвязь преподаваемой дисциплины с другими отраслями знаний школьника в процессе развития и саморазвития по избранной специальности; **14**. Психолого-педагогические регулятивы, характеризующие умение будущего учителя математики, умеющего реализовать альтернативные модели обучения и поддержки талантов быть образцом для школьника в процессе развития и саморазвития в плане достижения жизненных целей и идеалов, способствующих осознанию школьника в процессе развития и саморазвития как активных созидателей и патриотов страны; **15**. Психолого-педагогические регулятивы, характеризующие умение будущего учителя математики, умеющего реализовать альтернативные модели обучения и поддержки талантов совместно со школьниками в процессе развития и саморазвитиями, организовать различные кружки и программы по саморазвитию каждого из них, принимая при этом во внимание основные цели и задачи личностно-ориентированного получения образования в высшей школе; **16**. Психолого-педагогические регулятивы, характеризующие умение будущего учителя математики, умеющего реализовать альтернативные модели обучения и поддержки талантов в реальной педагогической практике, реализовать инновационные модели и технологии обучения, способствующие адаптации студентов к конкуренции на рынке труда.

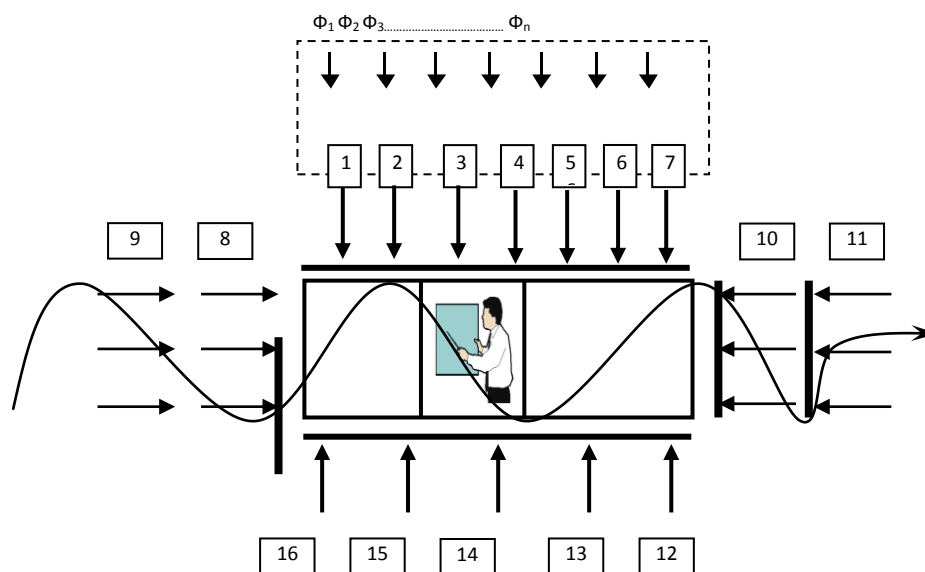
Выводы. В данной статье нами приведены научно-теоретические основы формирования профессиональных знаний у будущих учителей математики, в контексте владения основами диагностики и прогностики формируемых знаний учеников в соответствии со школьной программой обучения курсов разных разделов математики, начиная от 5 го до 11 класса. При этом под понятиями «альтернатива» и «альтернативные технологии» принято понимать реализацию личностно-ориентированного учета модели обучения, а также представления школьникам решения творческих задач на основе их познавательной активности.

Рецензент: Мансурова Дж.С. – к.п.н., доцент ТГПУ имени Садриддина Айни

ЛИТЕРАТУРА

1. Электронный ресурс <https://tnu.tj/index.php/ru/2020-2040-gody-objavleny-dvadcatiletiem-izuchenija-i-razvitija-estestvennyh-tochnyh-i-matematicheskikh-nauk/>.
2. Сайт ТГПУ имени С. Айни. https://www.tgpu.tj/index.php?option=com_content&view=article&id=797&Itemid=141&lang=ru.
3. Пекелис В. Твои возможности человек! / В. Пекелис. – М.: Знание, 1974. – 150 с.
4. Микрюков В.Ю. Практика самосовершенствования. Как стать выдающейся личностью и обезопасить свою жизнь / В.Ю.Микрюков. – М.: Вече, 2011. – 256 с.
5. Акрамов Б. Масъалаҳои олимпиадаи математикӣ / Б.Акрамов, Е.Н.Турецкий, Л.М. Фридман. –Д.: УДТ, 1974. – 172 с.
6. Махкамов М. Масъалаҳои олимпиадаи математикӣ. Синфҳои 5-7 / М. Махкамов, К.Бойматов. – Душанбе: Маориф, 2017. – 152 с.
7. Махкамов М. Математика: тайёри ба олимпиада / М. Махкамов, У.Чориев. – Душанбе: Маориф, 2020. – 344 с.
8. Махкамов М. Асрори адабӣ: Дастури методӣ барои хонандагон, донишҷӯён ва омӯзгорон / М. Махкамов, К.Бойматов. – Душанбе: Маориф, 2019. – 252 с.
9. Филлипс Ч. Интеллектуальная олимпиада. Лучшие задачи для тренировки мозга / Чарльз Филлипс; [пер. с англ. Э.И. Мельник]. – М.: Эксмо, 2013. – 192 с.
10. Диспенза Джо. Развивай свой мозг. Как перенастроить разум и реализовать собственный потенциал / Джо Диспенза; [пер. с англ. Д. Шепелева]. – Москва: Эксмо, 2019. – 688 с.

11. Кавашима Р. Японская система развития интеллекта и памяти. Программа «60 дней» / Р.Кавашима. – СПб.: Питер, 2022. – 192 с.
12. Мудрость Востока. Афоризмы. Сост. Л.М. Мартыанова, И.С. Пигулевская. – М.: ЗАО Центрополиграф, 2006. – 495 с.
13. Слотина Т.В. Психология личности. Учебное пособие. Стандарт третьего поколения / Т.В. Слотина. – СПб.: Питер, 2017. – 448 с.
14. Мальцева Т.В. Психология: учеб. пособие / Т.В. Мальцева. – М.: РИОР: ИНФРА-М, 2017. – 275 с.
15. Осмоловская И.М. Дидактика: учеб. пособие для студ. высш. учеб. заведений / И.М. Осмоловская. – М.: Издательский центр “Академия”, 2006. – 240 с.
16. Антология педагогической мысли таджикского народа / Сост.: М. Лутфуллоев, С. Сулаймони, Х. Афзалов, Ю.С. Мальцев, К. Айни – Душанбе: Матбуот, 2009. – 448 с.
17. Шоев Нурали Наботович. Психология и педагогика с основами кредитной технологии и активных методов воспитывающего обучения. – Душанбе: Ирфон, 2008. – 536 с.
18. Моисеев Н.Н. Человек и ноосфера / Н.Н. Моисеев. – М.: Молодая гвардия, 1990. – 90 с.
19. Манкевич Р. История математики / Ричард Манкевич [перевод с англ. А. Степановой]. – М.: Ломоносовъ, 2011. – 256 с.

АСОСҲОИ ПСИХОЛОҒИ - ПЕДАГОГИИ ТАШАККУЛИ ШАХСИЯТИ ЭҶОДКОРИ ОМУЗГОРИ МАТЕМАТИКА ЗИМНИ ИНТИҲОБИ МОДЕЛҲОИ АЛТЕРНАТИВИИ ТАЪЛИМ ДАР МУҶИТИ ИННОВАТСИОНИИ ТАҲСИЛОТ

Дар мақола дастовардҳои зеҳнии мактаббачагони синну соли гуногун ҳангоми таҳсил ва иштирок дар олимпиадаҳои зинаҳои гуногуни дохил ва хориҷи кишвар, аз як тараф, ва инчунин аз нуқтаи назари усулҳои ташаккул ва ташхиси истеъдоди кӯдакон ва мактаббачагон таҳлилу баррасӣ шудаанд. Вобаста ба ин, хусусиятҳои ҳоси татбиқи ҳадафҳои дидактикии фароғири таҳсилоти онҳо дар муҳити инноватсионӣ, бо назардошти омилҳои, ки бояд омӯзгорони ояндаи фанни математика барои ноил гаштан ба ҳадафҳои болозир ба инобат гиранд, дар пайдарҳамии мантиқӣ оварда шудаанд. Дар баробари ин, ба асос гирифта шудааст, ки мактаббачагон имконияти на танҳо интиҳоби алтернативии ҳам муассисаҳои таълимӣ, инчунин моделҳои мустақилона аз бар намудани донишу малакаҳои бо истифода аз курсҳои тренинги, маҳфилҳо пас аз вақти фаъоли ҷудошудаи таълимро доранд, ки зимни худташаққулиҳои вобаста аз шавқу рағбат ба роҳ монанд. Мо дар асоси таҳлили беш аз 30 маркази таълимие, ки дар шаҳри Душанбе фаъолият мекунанд, ки дар онҳо курсҳои сертификатсионӣ ҳам аз нигоҳи омӯхтани забонҳо ва инчунин фанҳои табиӣ-риёзӣ, ки дар робита бо меъёрҳои муайян шудаи Маркази миллии тести назди Президенти Ҷумҳурии Тоҷикистон дар ҷамоҳанги дида барнома шудаанд. Бо дарназардошти аҳамияти мавзӯ мо хусусиятҳои фарқкунандаи ташкили раванди таълимро ҳангоми омӯзиши фанни математика дар муассисаҳои таълимии дахлдор, аз ҷумла хусусӣ, ки дар асоси барномаҳои муштарак бо кишварҳои хориҷӣ фаъолият мекунанд, мавриди омӯзиш қарор додем.

Калидвожаҳо: шахсият, шахсияти эҷодкор, ташаккул, муаллими математика, системаҳои таълимӣ, муассисаҳои таълимӣ, марказҳои таълимӣ, мотивҳо, фанҳои табиатшиносӣ, раванди таълим.

ПСИХОЛОГО-ПЕДАГОГИЧЕСКИЕ ОСНОВЫ ФОРМИРОВАНИЯ ТВОРЧЕСКОЙ ЛИЧНОСТИ УЧИТЕЛЯ МАТЕМАТИКИ В КОНТЕКСТЕ ВЫБОРА АЛЬТЕРНАТИВНЫХ МОДЕЛЕЙ ОБУЧЕНИЯ В ИННОВАЦИОННОЙ ШКОЛЬНОЙ СИСТЕМЕ ОБРАЗОВАНИЯ

В статье с учетом анализа интеллектуального достижения школьников при участии в различных олимпиадах как внутри страны, так и за рубежом, с одной стороны, и теории методики формирования и диагностики одаренности детей и школьников в зависимости от реализации дидактических целей инклюзивности образования, с другой, приведены научно-теоретические обоснования, каким образом и с учетом каких факторов следует подготовить будущих учителей математики, обучающихся по направлениям и специальностям, соответствующим этим критериям для достижений указанных выше целей. При этом принимается за основу, что для школьников представляется возможность альтернативного выбора как образовательных учреждений, так и моделей послешкольного самостоятельного пополнения соответствующих знаний и умений, в зависимости от их мотивов и желаний. Такой вывод нами сделан на основе анализа более 30 тренинговых центров, функционирующих в городе Душанбе, где проводятся сертификационные занятия как по языковым предметам, так и по естественно-математическим дисциплинам, в том числе в аспекте поступления в вузы и другие учреждения для получения образования, установленные Национальным тестовым центром при Президенте Республики Таджикистан. С учетом актуальности постановки вопроса нами изучены отличительные особенности организации учебного процесса при изучении курса математики в соответствующих образовательных учреждениях, в том числе частных, функционирующих на основе совместных программ с зарубежными странами.

Ключевые слова: личность, творческая личность, формирование, учитель математики, образовательные системы, образовательные учреждения, тренинговые центры, мотивы, естественно-научные дисциплины, учебный процесс.

**PSYCHOLOGICAL AND PEDAGOGICAL FOUNDATIONS OF CREATIVE PERSONALITY
ORGANIZATION OF MATHEMATICS TEACHER IN THE SITUATION OF CHOOSING AN ALTERNATIVE
TEACHING MODEL IN THE NEW TEACHING SCHOOL**

The article takes into account the analysis of the intellectual achievements of schoolchildren during participation in internal and external Olympiads of different levels, on the one hand, and the theory of methods for the formation and diagnosis of talent in children and schoolchildren in relation to the implementation of comprehensive didactic goals of education, on the other hand, it provides a scientific and theoretical justification, how and taking into account what factors should be prepared for the future teachers of mathematics, who study in the areas and specialties that meet these standards, to achieve the above-mentioned goals. At the same time, it is assumed that schoolchildren have the opportunity to choose alternative educational institutions and independent models of completing post-school knowledge and skills depending on their intentions and desires. Based on the analysis of more than 30 educational centers operating in Dushanbe, in which attestation classes are held both in language and in natural and mathematical subjects, including in connection with admission to universities and other levels of established education, we we came to such a conclusion. by the National Test Center under the President of the Republic of Tajikistan. Taking into account the relevance of the question, we studied the distinctive features of the organization of the educational process when studying the mathematics course in the corresponding educational institutions, including private ones that function not on the basis of joint programs with foreign countries.

Key words: personality, creative personality, formation, mathematics teacher, educational systems, educational institutions, training centers, motives, natural science disciplines, educational process, comparison, comparison.

Маълумот дар бораи муаллиф: *Сафаров Шахриёр Мирзоевич* – Донишгоҳи давлатии омӯзгории Тоҷикистон ба номи Садриддин Айни, муаллими калони кафедраи умумидонишгоҳии педагогика. **Суроға:** 734003, шаҳри Душанбе, Ҷумҳурии Тоҷикистон, хиёбони Рӯдакӣ, 121. Телефон: **+992(93) 760-99-95**; E-mail: **safarov_sh@mail.ru**

Сведения об авторе: *Сафаров Шахриёр Мирзоевич* - Таджикский государственный педагогический университет имени Садриддина Айни, старший преподаватель общеуниверситетской кафедры педагогики. **Адрес:** 734003, г. Душанбе, Республика Таджикистан, проспект Рудаки 121, Телефон: **+992(93) 760 99 95**
E-mail: **safarov_sh@mail.ru**

Information about the author: *Safarov Shakhriyor Mirzoevich* - Tajik State Pedagogical University named after Sadriddin Aini, senior lecturer at the university department of pedagogy. **Address:** 734003, Dushanbe, Republic of Tajikistan, Rudaki Avenue 121, Phone: **+992(93) 760 99 95** E-mail: **safarov_sh@mail.ru**

ИННОВАЦИОННЫЕ ПОДХОДЫ К ИЗУЧЕНИЮ ЛОГАРИФМОВ С ПРИМЕНЕНИЕМ PYTHON В СОВРЕМЕННОЙ ШКОЛЬНОЙ ПРОГРАММЕ

Арабов М.К., Талбаков Х., Хабибуллозода К.Х.

**Казанский федеральный университет,
Дангаринский государственный университет,
Бохтарский государственный университет имени Носира Хусрава**

С развитием информационных технологий и компьютерной алгебры, включая использование языка программирования Python [6], открываются новые возможности для более глубокого и интерактивного изучения логарифмов. Python предоставляет мощные инструменты для символьных вычислений, позволяя не только вычислять значения логарифмов, но и решать сложные уравнения, работать с графиками и проводить анализ данных.

Использование Python в современной школьной программе [1-8] позволяет стимулировать интерес учащихся к математике, демонстрируя им практическое применение логарифмов. Изучение логарифмов с использованием Python [6] способствует развитию вычислительного мышления, логического мышления и навыков программирования у учащихся.

Этот подход способствует развитию у учащихся [1-5] навыков программирования, логического мышления, а также помогает им увидеть связь между математикой и информационными технологиями. Использование Python делает процесс обучения более интерактивным и доступным, что может способствовать повышению интереса учащихся к изучению математики.

Логарифмы [7-9] представляют собой математическую функцию, обратную к экспоненциальной функции. Они используются для решения уравнений, связанных с умножением и делением чисел, а также для работы с числами в различных масштабах. Логарифмы играют важную роль в математике, физике, экономике, компьютерных науках и других областях.

В реальной жизни логарифмы находят применение в различных сферах, таких как финансы (например, при расчете процентных ставок), наука (например, в изучении роста популяции), технологии (например, в сигнальной обработке), медицина (например, в фармакокинетике) и многих других областях. Изучение логарифмов помогает ученым и специалистам эффективно моделировать и анализировать разнообразные явления и процессы в природе и обществе.

Понимание логарифмов не только расширяет математические знания учащихся, но и помогает им развивать навыки логического мышления, анализа данных и решения проблем. В современном мире, где количественные навыки и умение работать с данными играют все более важную роль, знание логарифмов становится неотъемлемой частью образования и профессионального развития.

Применение Python [6] в обучении логарифмам дает учащимся возможность не только решать математические задачи, но и видеть применение математических концепций на практике. Студенты могут разрабатывать программы для вычисления логарифмических значений, построения графиков функций логарифмов, анализа данных с использованием логарифмов и многое другое.

Традиционные методы обучения логарифмам в школе обычно включают в себя следующие шаги [1-9]:

✓ **Теоретическое изучение:** Учащиеся изучают определение логарифма, свойства логарифмов, правила преобразования логарифмических выражений и другие основные концепции.

✓ **Решение уравнений и неравенств:** Учащиеся решают уравнения и неравенства, содержащие логарифмы, применяя изученные правила и свойства.

✓ **Графическое представление:** Изучение графиков логарифмических функций, их свойств и особенностей.

✓ **Практические задачи:** Решение практических задач, включающих применение логарифмов в различных ситуациях, например, в науке, экономике или инженерии.

✓ **Тестирование знаний:** Проверка понимания и усвоения материала через тесты, контрольные работы и экзамены.

Как известно, традиционные методы обучения логарифмам обычно ориентированы на теоретическое изучение материала и его применение в учебных задачах. Однако такой подход иногда может быть сухим и абстрактным для учащихся, что затрудняет полное понимание и применение логарифмов в реальной жизни. В этом контексте использование инновационных методов, таких как применение Python, может сделать процесс обучения более интересным, интерактивным и практичным для учащихся.

Использование Python в изучении логарифмов обладает рядом преимуществ, которые способствуют более эффективному и интересному обучению:

✓ **Интерактивность:** Python предоставляет возможность создания интерактивных учебных материалов, которые позволяют учащимся экспериментировать с логарифмическими функциями, изменять параметры и моментально видеть результаты своих действий. Это делает процесс изучения более динамичным и увлекательным.

✓ **Визуализация данных:** С помощью библиотек для визуализации данных в Python, таких как Matplotlib или Seaborn, учащиеся могут создавать графики логарифмических функций, что помогает им лучше понять и запомнить особенности этих функций. Визуализация данных делает абстрактные математические концепции более наглядными и доступными.

✓ **Практическое применение математических концепций:** Использование Python позволяет учащимся применять математические концепции, включая логарифмы, на практике. Они могут создавать программы для решения задач, анализа данных или моделирования реальных ситуаций, что помогает им увидеть применение математики в реальной жизни.

В целом, использование Python в изучении логарифмов не только делает процесс обучения более интересным и интерактивным, но и помогает учащимся лучше усвоить материал и развить навыки программирования и анализа данных, которые могут быть полезны в их будущей карьере.

Для демонстрации приведем несколько примеров решения логарифмических выражений, логарифмических уравнений и построения графиков логарифмов на Python[6].

Задача 1: Вычислить значение логарифма по основанию 3 от числа 27.

```
import math
result = math.log(27,
3)
print(result)
```

Данный фрагмент кода использует модуль math языка программирования Python для выполнения математических операций. В частности, применяется функция `math.log(x, base)`, предназначенная для вычисления логарифма числа x по определенному основанию $base$.

В данном случае, выражение `result = math.log(27, 3)` вычисляет логарифм числа 27 по основанию 3. Таким образом, данное выражение находит значение, при котором число 3 возведенное в эту степень равно 27. Результатом выполнения данного кода является значение 3.0, что связано с тем, что 3 в кубе равно 27.

После вычислений, полученное значение `result` выводится на экран с помощью функции `print(result)`.

Результат: 3.0

Задача 2: Решить уравнение $\log(x) = 3$.

```
import sympy as sp
x = sp.symbols('x')
equation = sp.Eq(sp.log(x), 3)
solution = sp.solve(equation, x)
print(solution)
```

В данном коде используется библиотека `sympy` для символьных вычислений в Python. Сначала создается символьная переменная `x` с помощью `sp.symbols('x')`. Затем формируется уравнение `equation = sp.Eq(sp.log(x), 3)`, где логарифм переменной `x` равен 3.

Далее с помощью функции `sp.solve(equation, x)` находится решение этого уравнения, то есть значение переменной `x`, при котором логарифм этой переменной равен 3. Результатом является список решений, который затем выводится на экран с помощью `print(solution)`.

Обратите внимание, что в данном случае уравнение $\log(x) = 3$ не имеет реального числового решения, так как логарифм не может быть равен просто числу 3.

Результат: `[exp(3)]`

Задача 3: Построить график логарифмической функции $y = \ln(x)$ на интервале от 0 до 10.

```
import numpy as np
import matplotlib.pyplot as plt

x = np.linspace(0.1, 10, 100)
y = np.log(x)

plt.plot(x, y)
plt.xlabel('x')
plt.ylabel('ln(x)')
plt.title('График логарифмической функции')
plt.grid(True)
plt.show()
```

В данном коде используются библиотеки `numpy` и `matplotlib` для создания графика логарифмической функции.

Сначала создается массив значений `x` от 0.1 до 10 с равными промежутками, содержащий 100 элементов, с помощью `np.linspace(0.1, 10, 100)`. Затем вычисляются значения логарифма от каждого элемента массива `x` с помощью `np.log(x)`.

Далее с помощью `plt.plot(x, y)` строится график функции. Затем добавляются подписи к осям и название графика с помощью `plt.xlabel('x')`, `plt.ylabel('ln(x)')`, `plt.title('График логарифмической функции')`. Для отображения сетки на графике используется `plt.grid(True)`.

Наконец, с помощью `plt.show()` выводится построенный график.

Результат:

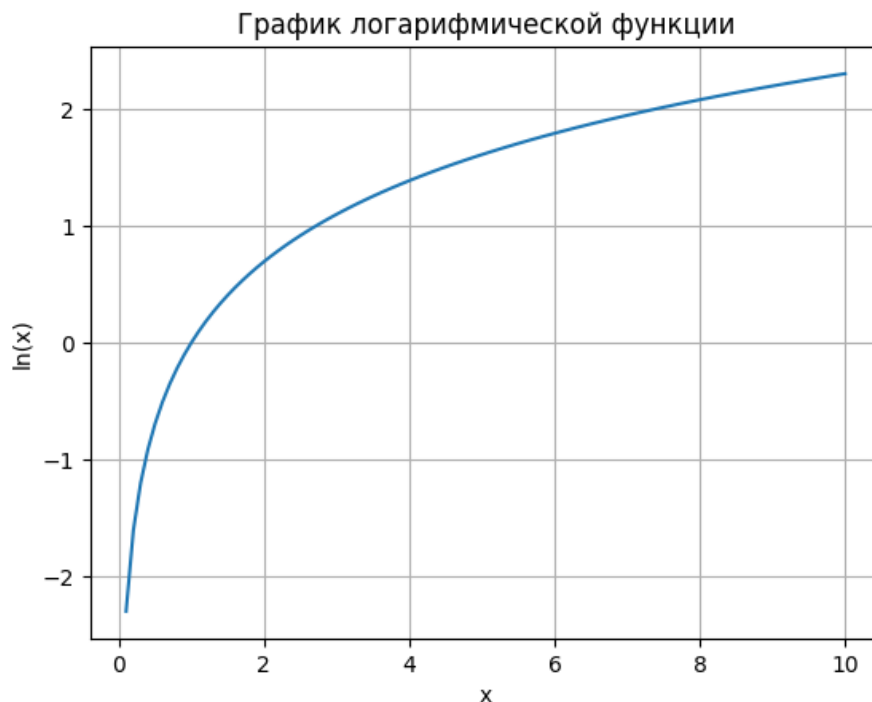

Задача 4: Решить уравнение $\log(x) + \log(y) = 2$.

```
import sympy as sp
# Определяем символьные переменные
x, y = sp.symbols('x y')

# Создаем сложное логарифмическое уравнение:  $\log(x) + \log(y) = 2$ 
equation = sp.Eq(sp.log(x) + sp.log(y), 2)

# Решаем уравнение
solution = sp.solve(equation, (x, y))

print(solution)
```

В данном коде используется библиотека `sympy` для символьных вычислений в Python. Сначала определяются символьные переменные `x` и `y` с помощью `sp.symbols('x y')`. Затем создается уравнение `equation = sp.Eq(sp.log(x) + sp.log(y), 2)`, где сумма логарифмов переменных `x` и `y` равна 2.

Далее с помощью функции `sp.solve(equation, (x, y))` находятся решения этого уравнения, то есть значения переменных `x` и `y`, удовлетворяющие условию. Результатом является список кортежей с решениями, который затем выводится на экран с помощью `print(solution)`.

Обратите внимание, что уравнение $\log(x) + \log(y) = 2$ имеет бесконечное множество решений, так как можно подобрать бесконечное количество пар чисел `x` и `y`, удовлетворяющих данному уравнению.

Результат: `[(exp(2)/y, y)]`

Стоит отметить, что результат `[(exp(2)/y, y)]`, полученный при решении уравнения $\log(x) + \log(y) = 2$, указывает на бесконечное множество решений данного уравнения. Конкретно, это означает, что при фиксированном значении переменной `y`, переменная `x` может быть выражена как $\exp(2)/y$, где $\exp(2)$ представляет собой значение экспоненты в степени 2.

Таким образом, каждая пара чисел `(exp(2)/y, y)` является решением уравнения $\log(x) + \log(y) = 2$. Этот результат указывает на то, что уравнение имеет бесконечное количество решений, где `x` и `y` могут быть подобраны так, чтобы удовлетворять условию уравнения.

Задача 5: Рассчитать время удвоения вклада при известной годовой процентной ставке с использованием логарифмов.

```
def doubling_time(rate):
    return math.log(2) / math.log(1 + rate)

rate = 0.05 # годовая процентная ставка 5%
time_to_double = doubling_time(rate)
print(f'Время удвоения вклада:
{time_to_double} лет')
```

Результат: Время удвоения вклада: 14.206699082890461 лет

Задача 6: Используя логарифмы, определить сколько раз нужно удвоить начальное количество бактерий для достижения конечного числа.

```
def doubling_iterations(initial, final, growth_rate):
    return math.log(final / initial) / math.log(1 + growth_rate)

initial_bacteria = 100
final_bacteria = 800
growth_rate = 0.1
iterations = doubling_iterations(initial_bacteria, final_bacteria,
growth_rate)
print(f'Число удвоений: {iterations}')
```

Результат: Число удвоений: 21.81762269202514

Эти примеры демонстрируют различные способы использования Python для работы с логарифмами, включая вычисления, построение графиков и решение уравнений. Использование Python позволяет учащимся более наглядно и интерактивно изучать логарифмические функции и их свойства. Задачи 5-6 могут быть полезными для понимания логарифма в старших классах.

Исследования показывают[1-9], что инновационные подходы к изучению логарифмов с применением Python могут значительно улучшить эффективность обучения и понимание математических концепций у учащихся. Ниже приведены некоторые результаты исследований по этой теме:

✓ **Улучшенное понимание материала:** Учащиеся, которые изучали логарифмы с использованием Python, продемонстрировали более глубокое понимание материала и его применения в различных областях.

✓ **Повышенная мотивация и интерес:** Использование Python делает процесс обучения более интересным и интерактивным, что способствует повышению мотивации учащихся и улучшению результатов обучения.

✓ **Развитие навыков программирования:** Учащиеся, работая с Python при изучении логарифмов, развивают навыки программирования, что может быть полезно для будущей карьеры в области науки, технологий, инженерии и математики.

✓ **Более эффективное применение знаний:** Использование Python позволяет учащимся применять свои знания о логарифмах на практике, решая реальные задачи и анализируя данные, что способствует глубокому усвоению материала.

Исследования подтверждают[2, 7-8], что инновационные подходы к изучению логарифмов с применением Python не только эффективны с точки зрения обучения математике, но и способствуют развитию цифровых навыков и подготовке учащихся к требованиям современного мира.

Как и все другие технологии и методы обучения, инновационные подходы к изучению логарифмов с применением Python в современной школьной программе обладают своими преимуществами и недостатками:

Плюсы:

✓ **Интерактивное обучение:** Применение Python в изучении логарифмов позволяет создавать интерактивные уроки и задания, которые делают процесс обучения более увлекательным и понятным для учащихся.

✓ **Практическое применение:** Python позволяет применять изученные концепции логарифмов на практике через решение задач, построение графиков и анализ данных, что помогает студентам увидеть реальное применение математических концепций.

✓ **Развитие навыков программирования:** Изучение логарифмов с использованием Python дает возможность учащимся развивать навыки программирования, что может быть полезно в будущей карьере в области науки, технологий или инженерии.

Минусы:

✓ **Необходимость компьютера:** Для использования Python в учебном процессе требуется наличие компьютера или другого устройства с возможностью запуска Python, что может быть недоступно для всех учащихся.

✓ **Сложность:** Для некоторых учащихся изучение программирования на Python может быть сложным и требовать дополнительного времени и усилий для освоения новых концепций.

✓ **Зависимость от технических навыков:** Учителям может потребоваться дополнительное обучение и подготовка для эффективного использования Python в учебном процессе, что может быть вызовом для некоторых педагогов.

В результате анализа преимуществ и недостатков применения инновационных подходов к изучению логарифмов с использованием Python в современной школьной программе, можно сделать следующие выводы:

Положительные стороны, такие как интерактивное обучение, практическое применение и развитие навыков программирования, подчеркивают значимость внедрения Python в образовательный процесс. Эти аспекты способствуют более глубокому усвоению

математических концепций, развитию у студентов навыков анализа данных и программирования, а также могут повысить их мотивацию и интерес к изучению математики.

Однако выявленные недостатки, такие как необходимость наличия компьютеров, сложность для определенной группы учащихся и зависимость от технической подготовки педагогического персонала, представляют собой вызовы при внедрении данного подхода. Важно обеспечить доступность необходимых технических ресурсов для всех учащихся и провести соответствующую подготовку педагогического состава для эффективного использования Python в учебном процессе.

Таким образом, при осуществлении инновационных подходов к изучению логарифмов с применением Python следует учитывать как позитивные аспекты, так и возможные трудности, с акцентом на оптимизацию образовательного процесса и обеспечение высокого уровня качества обучения.

В заключении можно подвести итоги значимости использования инновационных подходов в обучении логарифмам с применением Python и обсудить возможные перспективы развития данной методики.

✓ **Значимость использования инновационных подходов:** Использование Python в изучении логарифмов не только делает процесс обучения более интересным и эффективным, но и способствует развитию навыков программирования, логического мышления и применения математических концепций на практике.

✓ **Потенциальные преимущества:** Инновационные подходы могут помочь учащимся лучше понять сложные математические концепции, повысить мотивацию к обучению и подготовить их к цифровой эпохе, где навыки программирования и анализа данных становятся все более важными.

✓ **Перспективы развития:** Дальнейшее развитие инновационных подходов к изучению логарифмов с применением Python может включать создание специализированных образовательных платформ, разработку интерактивных учебных материалов и интеграцию новых технологий для улучшения обучения.

Заключение: Использование Python в изучении логарифмов представляет собой перспективный подход, который не только содействует развитию математических навыков учащихся, но и готовит их к успешной адаптации в быстро меняющемся цифровом мире.

В целом, инновационные подходы к изучению логарифмов с применением Python имеют значительный потенциал для улучшения качества образования и подготовки учащихся к будущим вызовам и возможностям. Внедрение таких методик в образовательный процесс может способствовать формированию глубокого понимания математических концепций, развитию цифровых навыков и повышению общей компетентности учащихся.

Рецензент: Алламурадов Б.Н.-к.п.н.,доцент БГУ имени Носира Хусрава

ЛИТЕРАТУРА

1. Арабов, М. К. Роль ба зарурати љорї намудани усуљњои муосири таљими веб-барномасозї бо донишљўїни ихтисосњои ИТ / М. К. Арабов, А. Э. Сатторов, К. Ё. Ђабибуллозода // Вестник Бохтарского государственного университета имени Носира Хусрава. Серия гуманитарных и экономических наук. – 2022. – №. 1-2(98). – Р. 141-145.
2. Арабов, М. К. Роль ба истифодабарии технологияњои муосир ва барноманависї дар бахшњои гуногуни математикї дар муассисањои олии ЉТ / М. К. Арабов, М. Ш. Халилова // Паїми Донишгоњи миллии Тољикистон. – 2022. – №. 1. – Р. 277-287.
3. Хабибуллозода, К. Х. О методики обучения ООП на основе графических возможностей языка C ++ / К. Х. Хабибуллозода, М. К. Арабов, А. Э. Сатторов // Вестник Педагогического университета. Серия 2: Педагогики и психологии, методики преподавания гуманитарных и естественных дисциплин. – 2020. – № 3(3). – С. 26-34.
4. Арабов, М. К. Зарурати љорї намудани лабораторияњои виртуалї дар раванди таљим ва методикаи тадриси фанњои ба онњо вобаста / М. К. Арабов, М. Ш. Халилова // Паїми Донишгоњи миллии Тољикистон. – 2020. – №. 10. – Р. 351-356.
5. Арабов, М. К. Баъзе масъалањои асосии методикаи тадриси фанни информатика дар синфњои поїнии муассисањои тањсилоти миїнаи умумии Љумњурии Тољикистон / М. К. Арабов, П. Ш. Розиков, С. С. Мўсов // Паїми Пажуњишгоњи рӯшди маориф. – 2021. – №. 4(36). – Р. 183-188..

6. Арабов М.К. Программирование на языке Python: учебное пособие для студентов- бакалавров с 2 курса направления подготовки «Прикладная информатика» / М.К. Арабов, Х.Х. Каландаров. - Душанбе: РТСУ, 2021. - 261 с.
7. Дедова, К. А. Особенности использования формирующего оценивания в процессе изучения темы "Логарифмы" в 10 классе / К. А. Дедова // Информационно-коммуникационные технологии в педагогическом образовании. – 2022. – № 2(77). – С. 6-9.
8. Сушкова, Е. В. Особенности изучения свойств логарифмов в гуманитарных классах / Е. В. Сушкова // Прогрессивная педагогика. – 2023. – № 1. – С. 46-58.
9. Титоренко, С. А. О некоторых особенностях изучения логарифмов в школьном курсе математики / С. А. Титоренко, А. С. Шахмаева // Некоторые вопросы анализа, алгебры, геометрии и математического образования. – 2020. – № 10. – С. 174-176.

МУНОСИБАТИ ИННОВАТСИОНӢ НИСБАТИ ОМУӢЗИШИ ЛОГАРИФМӢ БО ИСТИФОДАБАРИИ PУТНОН ДАР БАРНОМАИ МУОСИРИ МАКТАБӢ

Мақола ба баррасии равишҳои инноватсионии омӯзиши логарифмҳо дар доираи барномаи таълимии муосири мактабӣ бо истифода аз забони барномасозии Python бахшида шудааст. Дар шароити таҳсилоти муосир ва технологияҳои иттилоотӣ Python ба як воситаи тавоноии таълими математика, аз ҷумла мавзӯи логарифмҳо тағдил меёбад. Истифодаи Python имкон медиҳад, ки дар дарсҳои интерактивӣ мафҳумҳои риёзиро визуалӣ кунем, барои баланд бардоштани фаҳмиш дар бораи маводи курс таҳлили маълумотро анҷом диҳем. Ҳадафҳои асосии ин мақола баррасии манфиатҳои истифодаи Python дар таълими логарифмҳо, пешниҳоди усулҳои муосири таълим дар асоси ин забони барномасозӣ ва намоиш додани мисолҳои амалии мушқилоте, ки бо ёрии он ҳал карда мешаванд, иборат аст. Дар шароити барномаи таълимии мактаб на танҳо омӯхтани мафҳумҳои риёзӣ, балки дар хонандагон ташаккул додани барномасозӣ, тафаккури мантиқӣ ва тафаккури таҳлилий низ муҳим аст. Дар мақола инчунин имконоти Python барои эҷоди мундариҷаи таълими фардӣ, ки ба эҳтиётоти инфиродии донишҷӯён мутобиқ карда шудааст, омӯхта шуда, ки ба омӯзиши самараноктар ва афзоиши тавачҷуҳ ба мавзӯи омӯхташуда оварда мерасонад. Равишҳои инноватсионии омӯзиши логарифмҳо бо истифода аз Python метавонад таҳсилро хеле беҳтар кунад ва донишҷӯёнро барои ҳалли масъалаҳои мураккаби математика ва технологияҳои иттилоотӣ омода созад. Ҷанбаҳои асосие, ки дар мақола баррасӣ шудаанд, инҳоянд: таҳлили усулҳои мавҷудаи таълими логарифмҳо, манфиатҳои истифодаи Python барои визуализатсияи мафҳумҳои математикӣ, таҳияи вазифаҳо ва лоиҳаҳои интерактивӣ дар мавзӯи логарифмҳо, инчунин арзёбии самаранокии истифодаи ин усулҳо дар раванди таълим. Дар натиҷа, шарҳи натиҷаҳои тадқиқот пешниҳод шуда, дар бораи дурнамои истифодаи равишҳои инноватсионии омӯзиши логарифмҳо бо истифода аз Python дар барномаи таълимии мактаб хулосаҳо бароварда шудаанд.

Калидвожаҳо: логарифмҳо, Python, маориф, барномаи таълимии мактабӣ, инноватсия, усулҳои таълим, визуализатсияи додаҳо, вазифаҳои интерактивӣ, таҳлили додаҳо.

ИННОВАЦИОННЫЕ ПОДХОДЫ К ИЗУЧЕНИЮ ЛОГАРИФМОВ С ПРИМЕНЕНИЕМ PУТНОН В СОВРЕМЕННОЙ ШКОЛЬНОЙ ПРОГРАММЕ

Данная статья посвящена рассмотрению инновационных подходов к изучению логарифмов в рамках современной школьной программы с использованием языка программирования Python. В контексте современного образования и информационных технологий Python становится мощным инструментом для обучения математике, включая тему логарифмов. Использование Python позволяет создавать интерактивные уроки, визуализировать математические концепции и проводить анализ данных, что способствует более глубокому пониманию учебного материала. Основными целями данной статьи являются рассмотрение преимуществ использования Python в обучении логарифмам, представление современных методик обучения, основанных на этом языке программирования, и демонстрация практических примеров задач, которые могут быть решены с его помощью. В контексте школьной программы важно не только изучение математических концепций, но и развитие навыков программирования, логического мышления и аналитического мышления у учащихся. Статья также рассматривает потенциал Python для создания персонализированных образовательных материалов, адаптированных под индивидуальные потребности учащихся, что способствует более эффективному обучению и повышению интереса к изучаемой теме. Применение инновационных подходов к изучению логарифмов с использованием Python может значительно улучшить качество образования и подготовить учащихся к решению сложных задач в сфере математики и информационных технологий. Ключевыми аспектами, которые будут рассмотрены в статье, являются: анализ существующих методик обучения логарифмам, преимущества использования Python для визуализации математических концепций, разработка интерактивных задач и проектов по теме логарифмов, а также оценка эффективности применения данных подходов в образовательном процессе. В заключении будет дан обзор результатов исследования, сделаны выводы о перспективах использования инновационных подходов к изучению логарифмов с помощью Python в школьной программе. Надеемся, что данная статья послужит стимулом для преподавателей и образовательных специалистов внедрить новые методики и технологии в процесс обучения математике, делая его более интересным и доступным для учащихся.

Ключевые слова: логарифмы, Python, образование, школьная программа, инновации, методики обучения, визуализация данных, интерактивные задачи, анализ данных.

INNOVATIVE APPROACHES TO STUDYING LOGARITHMES USING PYTHON IN A MODERN SCHOOL CURRICULUM

This article is devoted to the review of innovative approaches to learning logarithms within the modern school curriculum using the Python programming language. In the context of modern education and information technology, Python is becoming a powerful tool for teaching mathematics, including the subject of logarithms. Using Python allows you to create interactive lessons, visualize mathematical concepts, and conduct data analysis to enhance your understanding of course material. The main goals of this article are to discuss the benefits of using Python in teaching logarithms, to present modern teaching methods based on this programming language, and to show practical examples of problems that can be solved with its help. In the context of the school curriculum, it is important not only to learn mathematical concepts, but also to develop programming, logical thinking and analytical thinking in students. The article also explores the potential of Python to create personalized learning content tailored to the individual needs of students, leading to more effective learning and increased interest in the subject being studied. Innovative approaches to learning logarithms using Python can greatly improve learning and prepare students to solve complex problems in mathematics and information technology. The main aspects that will be discussed in the article are: the analysis of existing methods of teaching logarithms, the benefits of using Python for visualization of mathematical concepts, the development of tasks and interactive projects on the subject of logarithms, as well as the evaluation of the effectiveness of using these methods in the educational process. As a result, an overview of the research results is given and conclusions are drawn about the prospects of using innovative approaches to learning logarithms using Python in the school curriculum. We hope that this article will become interesting and accessible to students for teachers and specialists in the field of education to introduce new methods and technologies in the process of mathematical education.

Keywords: logarithms, Python, education, school curriculum, innovation, teaching methods, data visualization, interactive tasks, data analysis.

Маълумот дар бораи муаллиф: *Арабов Муллошараф Курбонович*- Донишгоҳи федералии Қазон, номзади илмҳои физика ва математика, муаллими калони кафедраи таҳлили маълумотҳо ва технологияҳои барномасозӣ, **Суроға:** 1004, шаҳри Қазон, Ҷумҳурии Татаристон, кӯчаи, Кремлевская 15. E-mail: MKArabov@kpfu.ru

Талбаков Хусейн Хоркашович- Донишгоҳи давлатии Данғара, саромӯзгори кафедраи информатика ва телекоммуникация. **Суроға:** 735320, ноҳияи Данғара, Ҷумҳурии Тоҷикистон, кӯчаи Марказӣ, 25. Телефон: (+992) 933441700 E-mail: husei8_7@bk.ru

Ҳабибуллозода Кароматullo Ҳабибулло- Донишгоҳи давлатии Бохтар ба номи Носири Хусрав, омӯзгори кафедраи технологияи иттилоотӣ ва методикаи таълими информатика. **Суроға:** 735140, вилояти Хатлон, Ҷумҳурии Тоҷикистон, ш. Бохтар, к. Айнӣ, 67.

Сведения об авторах: *Арабов Муллошараф Курбонович* – Казанский федеральный университет, кандидат физико-математических наук, старший преподаватель кафедры анализа данных и технологий программирования. Адрес: 1004, г. Казань, Республика Татарстан, улица Кремлевская, 15. E-mail: MKArabov@kpfu.ru

Талбаков Хусейн Хоркашович- Дангаринский государственный университет, старший преподаватель кафедры информатики и телекоммуникаций. **Адрес:** 735320, р. Дангара, Республика Таджикистан, улица Маркази, д. 25. Телефон: (+992) 933441700 E-mail: husei8_7@bk.ru

Ҳабибуллозода Кароматullo Ҳабибулло – Бохтарский государственный университет имени Носира Хусрава. преподаватель кафедры информационных технологий и методики преподавания информатики. **Адрес:** 735140, город Бохтар, Республика Таджикистан, Хатлонская область, улица Аини, 67.

Information about the authors: *Arabov Mullosharaf Kurbonovich* – Kazan Federal University, Candidate of Physical and Mathematical Sciences, Senior Lecturer of the Department of Data Analysis and Programming Technologies. **Address:** 1004, Kazan, Republic of Tatarstan, Kremlevskaya street, 15. E-mail: MKArabov@kpfu.ru

Talbakov Husein Khorkashovich - Dangara State University, Senior Lecturer at the Department of Informatics and Telecommunications. **Address:** 735320, Dangara, Republic of Tajikistan, st. Markazi, 25. Phone: (+992) 933441700 E-mail: husei8_7@bk.ru

Habibullozoda Karomatullo Habibullo – Bokhtar State University named after Nosir Khusrav. Lecturer at the Department of Information Technologies and Computer Science Teaching Methods. **Address:** 735140, Bokhtar, Republic of Tajikistan, Khatlon region, Aini Street, 67.

**СОДЕРЖАНИЕ ЭКОЛОГИЧЕСКОГО ОБРАЗОВАНИЯ И ВОСПИТАНИЯ В
ОБЩЕОБРАЗОВАТЕЛЬНЫХ УЧРЕЖДЕНИЯХ**

Амирова Г.Г.

Таджикский международный университет иностранных языков имени Сотима Улугзаде

Наряду со всеми аспектными вопросами серьезное внимание уделяется содержанию экологического образования, которое было направлено на решение совокупных задач межпредметно-экологического цикла, овладения научными экологическими и нравственно-экологическими знаниями, формирование экологических умений и навыков, творческого подхода к экологической деятельности, подлежащих практическому усвоению учащимися в процессе развития экологической культуры и ответственного отношения к окружающей среде и природным ресурсам.

В современных условиях общеобразовательных учреждений содержание экологического образования и воспитания учащихся должно иметь структурированную систему: познавательно-мировоззренческие компоненты на уровне межпредметно-экологического дисциплин, экологические и нравственно-экологические представления, знание терминов, понятий, законов и закономерностей, практические умения и навыки в целях творческой экологической деятельности. На наш взгляд, данный предметно-экологический подход отвечает требованиям основных концепций современной дидактики и общих положений среднего и высшего образования на современной общеобразовательной площадке.

Важными аспектами экологического образования и воспитания подрастающего поколения в общеобразовательном учреждении являются вопросы, связанные с системно-функциональным уровнем экологических знаний и его практических результатов. Под понятием системно-функционального уровня понимаются показатели сознательного усвоения и компетентного отношения школьников к окружающей среде и природе; локализации и осуждения фактов небрежного отношения к природным ценностям и экологической безалаберности. В воспитательном плане особую значимость приобретают факторы нравственно-экологического подхода и отношения, основанные на личностно-ориентированном развитии школьников, их самовоспитания и самообразования. Безусловно, важно выработать внутреннюю мотивацию, проявление желания и интереса к вопросам охраны и защиты окружающей среды. Глубина и устойчивость экологических знаний, умений и навыков являются залогом ответственного отношения учащихся к практической их деятельности в данном направлении.

Содержание экологического образования в общеобразовательных учреждениях имеет социально-экономическую и психолого-педагогическую ценность, так как современное общество заинтересовано в экологической безопасности среды обитания человека и других живых существ. Более того, современное общество крайне заинтересовано в экологически грамотной школьной личности, ответственного в образцовом поведении и отношении с окружающей средой. В процессе экологического воспитания учащихся происходит общее развитие их познавательно-когнитивных способностей, развития общего кругозора и мировоззренческих представлений о проблемах экологической безопасности в стране и мире [2, с. 137]. Благодаря экологическому образованию и воспитанию повышается уровень экологической этики и гуманности подрастающего поколения, особенно, их отношение к ценностям родного края, малой родины и большой Родины Таджикистана.

Практика работы по развитию экологической грамотности учащихся общеобразовательных учреждений республики показывает, что знания обучающихся об окружающей природной сфере извлекаются из многообразных научных, методических и учебно-вспомогательных источников, которые в известной степени повышают уровень экологической грамотности школьников. Формы преподнесения информативного материала разнообразны, особенно преобладают наглядные средства, ТСО, видеоматериалы, содействующие расширению общего экологического восприятия учащихся, которые не только

запоминают теоретический материал, но и овладевают практическими навыками и умениями в конкретных условиях экологической ситуации. «Человек – неотъемлемый субъект естественной среды, поэтому невозможно рассматривать их раздельно друг от друга. Окружающую природную сферу следует представить как систему, состоящую из трёх элементов, – человека, природы и культуры...».

С.А.Лебедев в своей книге “Философия науки” весьма оригинально и четко описывает суть природы и ее ценности для человечества. Он пишет: “Природа в широком смысле – вся совокупность предметов, явлений и процессов, существующих по своим собственным законам до и независимо от человека и человеческого общества; природа, с одной стороны, выступает как необходимое условие существования человека, а с другой – как потенциальный объект его практической и познавательной деятельности и материал для формирования культуры” [83, с.238].

В ходе исследования мы изучили состояние экологической обстановки республики, географическое расположение регионов, климатическое положение страны – независимого государственного субъекта Центральноазиатского региона. 93% территории Таджикистана занимают горы длиной 300 километров, примыкающие к высоким горным системам Тянь–Шаня и Памира. Наибольшая протяженность с севера–запада на юго–восток 700 километров, с севера на юг– 350 километров, с преобладанием травянистой и полукустарниковой растительности».

Климат Таджикистана материковый с солидными суточными и сезонными колебаниями температуры воздуха, незначимым числом осадков, сухостью воздуха, и маленькой облачностью. Средняя температура января колеблется от +2, – 2 С, в равнинах и предгорьях юго-запада и севера республики до – 20 градусов С и спускается ниже на Памире. Абсолютный минимум температуры достигает – 63 градусов С на Памире (Булункуль). Максимум температуры составляет 48 градусов С (Нижний Пяндж).

Таджикистану свойственны благоприятные атмосферные и географические условия. Республика располагает специфической флорой и фауной, занимающей в окружающей среде особое место. Традиционно в культуре таджиков до настоящего времени сохранилась цивилизованная атмосфера охраны окружающей среды и природных богатств.

Рост численности населения и низкий уровень жизни в сельской местности зачастую приводит к засорению окружающей среды и негативному отношению к природе. Такое положение дел не может не беспокоить государственные структуры и общественность. Отсюда проблема засорения окружающей среды и природных ресурсов является объектом пристального внимания со стороны государства и принимаются меры по преодолению существующих трудностей.

Обеспокоенность мирового сообщества относительно загрязнения окружающей среды и природы уже достигает высшей точки. Поэтому вопросы защиты и охраны окружающей природной среды становятся причиной обеспокоенности всего человечества. Исследователи отмечают: «Около ста видов животных и растений вымирает на планете каждый день. Если сходный темп сохранится в течение 20–30 дальнейших лет, то исчезнет больше одного млн. видов животных и растений. С учётом того, что некоторые из них являются не открытыми в науке и не известны человечеству и их место в окружающей мире не изучено, оттого для защиты и охраны естественной сферы, растений и животных надо сформировать природоохранную культуру всех людей разных возрастных категорий» [38, с. 19].

С современным миром лозунг «Жить в гармонии с природой» превратился в жизненно важное правило, так как гибель природы означает нахождение человечества на грани исчезновения и гибели. Именно поэтому так важно со школьной скамьи научить детей общаться с природой, активно участвовать в охране и защите окружающей среды и природы, дать им нужное экологическое образование, ибо фундаментальное научное обогащение учащихся в контексте экологической информации способно направить детей в русло соответствующего воспитания и отношения к природе.

Школьная личность в меру своих возможностей и потенциала вполне может трансформировать себя в лучшую сторону, изменить свое поведение, отношение к окружающей

среде и природе. Быть сформированной личностью в течение всей жизни на базе генетических, структурных и инстинктивных начал. Эти факты свидетельствуют о том, что жизнь человека всецело связана с обучением и воспитанием, формированием и развитием.

«Первый момент в проведении природоохранного обучения объединен с защитой среды, что охватывает сферу обитания в городе, сложнейшие лесные экосистемы, гидрофитные места и другие естественные ресурсы. Специфика подобного обучения проявляется в росте заинтересованности людей в деятельном участии в управлении и регулировании окружающей среды наравне с определением существующих проблем» [5, с. 78].

Другим важным моментом в контексте исследуемой проблемы является формирование экологической культуры подрастающего поколения. Эта задача требует формирования экологической культуры на всех образовательных уровнях. Необходимо, чтобы экологическое воспитание школьников велось через всеобъемлющее образование, а защита экологических ценностей стала общей обязанностью всех субъектов образования, включая участие в нем родителей и общественности. В экологическом воспитании школьники представляют собой особую категорию социума, так как они олицетворяют собой пример образцового и ответственного отношения ко всему: к окружающей среде, природе, природным богатствам, земле, которой не совсем много в масштабе других стран и регионов Центральной Азии.

Дети в школьном возрасте наблюдают, как взрослые являются виновниками засорения природы и окружающей среды: вблизи домов строят высотные здания, малые и большие предприятия, птицефермы, продовольственные цеха молочных, колбасных, мясных продуктов. Не уделяется должное внимание образованию мусора рядом с жилым домом, что не может не вызывать беспокойство и возмущение жителей, и в конечном счете, содействует загрязнению воздуха и мешает поддержанию чистоты.

Правильная постановка и решение вопросов по экологической грамотности и воспитанию учащихся общеобразовательных учреждений определяет практические действия современного подрастающего поколения в их отношении к окружающей среде, сознательность и гуманность к природе, сохранению богатств и благ земли. Новые способы и средства – академический экскурс экологического образования, прикладной способ реализации экологического образования, рассмотрение экологического образования через призму патриотических и гуманистических ценностей, вопросы и ответы по экологической грамотности, игры, конкурсы должны быть использованы с целью выработки новых подходов к созданию модели охраны и защиты окружающей природной среды. Компетентностный подход к экологическому образованию и воспитанию во многом зависит от пересмотра и унификации школьной программы по экологии, пересмотра учебников и подготовки педагогических кадров в данном направлении [5, с. 87].

Закон Республики Таджикистан об экологическом образовании населения от 29 декабря 2010 года, №673 регулирует правовые, организационные, финансовые и экономические принципы государственной политики в области экологического образования населения. В законе отмечается, что экологическое образование осуществляется по единым государственным программам, разрабатываемым соответствующими органами государственного управления с привлечением общественных организаций.

Экологическому обучению в нашей республике уделяется внимание, но оно не в полной мере отвечает требованиям времени, хотя в последние годы в общеобразовательных учреждениях систематизированы меры, направленные на его совершенствование и улучшение. Так, например, созданы предпосылки для совершенства порядка непрерывного природоохранного обучения и воспитания на уроках биологии, экологии и других смежных дисциплин: географии, истории, краеведению и пр. Наблюдения показывают, что некоторые общеобразовательные учреждения (школы, гимназии, лицеи) включили в свои учебные планы темы природоохранного направления. Впрочем, нужно отметить, что статус предмета «Экология» еще не до конца утвердился, ибо обучение и воспитание в данном направлении ведется в основном в виде факультатива, а также предмета по выбору. Безусловно, в 9, 10, 11 классах на уроках биологии изучаются основные экологические проблемы и темы по формированию природоохранной культуры учащихся.

Наблюдения показали, что учащимся нравится ознакомление с природными богатствами республики, цели и задачи бережного отношения к окружающей среде, приумножение природных ресурсов, уточнение своих обязанностей по отношению к охране природы. Дети еще с детства обучены жить с природой, во дворе, микрорайоне, городе, селе есть много деревьев, цветочные сады, горы, ручейки, реки. Пусть даже маленькая природа, но она любима и красива, требует бережного отношения, заботы и ухода [6, с.37].

В системе экологического воспитания подрастающего поколения важным компонентом работы педагога является повышение мотивационного фактора. Воспитание мотива ведет к усилению познавательных и академических возможностей обучаемых, порождает необходимость экологической деятельности, формирует неопределимые качества быть готовым к защите и охране окружающей среды. Ключевым звеном и компонентом развития сознательного отношения к защите природы и окружающей среды подрастающего поколения является обогащение их знаний, практическая подготовка к прохождению экологической практики, выработке умений и навыков в этом направлении. Общеобразовательные учреждения, отвечающие за экологическое образование и воспитание школьников, обязаны реализовать цели и задачи по приобретению ими фундаментальных знаний и информации.

Как в природе, в образовательном пространстве также мы наблюдаем определенную эволюционную ситуацию, когда дети постепенно, из года в год, из класса в класс, переходят с новыми знаниями, умениями и навыками. Само слово «эволюция» подразумевает изменение, характеризующее непрерывность и конкретную направленность. Если биологическую эволюцию целесообразно определить как изменение разнообразия и приспособление популяций организмов, то образовательно-экологическую эволюцию следует интерпретировать как системное овладение учащимися первоначальными и прочными знаниями в данном направлении. Обратимся к некоторым весьма важным примерам:

Жан Батист де Ламарк - французский естествоиспытатель и философ, первый последовательный эволюционист, исходил из того, что Земля возникла очень давно, что эволюция происходит постепенно, и что организмы способны адаптироваться к окружающим условиям. При этом, однако, Ламарк был убежден в наследовании приобретенных признаков. Чтобы объяснить, почему эволюция шла именно таким, а не иным путем, Ламарк сформулировал следующие идеи:

- существование у организмов внутреннего стремления к совершенствованию;
- способность организмов приспособляться к «обстоятельствам», т.е. к окружающей среде;
- частые акты самозарождения и передачи по наследству приобретенных признаков или черт.

В конце XIX в. немецкий биолог Август Вейсман констатировал малую вероятность наследования приобретенных признаков. По его мнению, Ламарк был прав в том, что эволюция носит главным образом приспособительный характер. Кроме того, он понимал, что огромное разнообразие живых организмов можно объяснить длительным существованием Земли и что эволюция - процесс системный и постепенный. Альфред Рассел Уоллес с Чарльзом Дарвином разошлись во взглядах относительно механизмов эволюции человека.

Другая концепция Дарвина, которую большинство биологов и философов долго отказывались признать, была о природной среде, которая рассматривалась им как «среда, окружение, ситуация и положение, состояние, пространство и значение» [12, с. 362].

Следует подчеркнуть взаимоотношения людей и природы:

- 1.Эпоха верховенства природы над людьми.
- 2.Эпоха господства людей над природой.
- 3.Эпоха сближения и взаимодействия человечества и природы.

«Нельзя забывать, что природа была до человека и сможет существовать без него, но люди (социум) не сумеют существовать без природы. Девиз «Адам – царь природы» подобает сменить лозунгом «Природа – наш дом». Следует помнить, что человек жив в содружестве с природой. В связи с этим перед учителями общеобразовательных учреждений республики стоит очень серьезная задача – экологическое обучение и воспитание, охватывающее основы охраны и защиты окружающей и природной среды, считать себя ответственным лицом в этой истинной человеческой деятельности, положить кирпичик в создание и сохранение огромного

здания под именем «Моя родная природа». Примечательно, что некоторыми опытными педагогами - новаторами приобретен достаточный материал, содействующий успешному процессу экологического образования и воспитания подрастающего поколения, так называемой педагогической технологии. Знакомство с научной литературой показало, что концепция воспитания В.Сухомлинского, его конструкция обучения и преподавания больше подходит в нашем случае экологическому воспитанию подрастающего поколения в школьных условиях. По выражению известного ученого, «только посредством собственных ощущений и чувств человек уразумевает себя в мире. Безусловно, сквозь теснейшие отношения с практической деятельностью, своей ролью в конкретных ситуациях защиты окружающей среды человек понимает значимость данной работы» [27, с. 180].

Мы придерживаемся мнения В.Н. Ромашина, что «экологическое образование является частью общего образования, имеющего непрерывный характер. Его содержательная основа построена на базе гуманитарного и естественнонаучного образования. Поэтому экологическое образование как результат представляет собой систему знаний об окружающей природной реальности как среде жизнедеятельности человека, о влиянии производственной деятельности общества на природную среду, совокупность знаний, умений, навыков природоохранительной деятельности».

Анализ педагогической мысли и сущности экологического образования в контексте его воспитательной ценности позволяет нам сделать выводы о том, что экологическое образование подрастающего поколения в Республике Таджикистан находится в стадии становления. Для рациональной организации экологического воспитания обучаемых готовятся соответствующие учебные программы, учебники, учебно-методические пособия. Благодаря имеющимся исследованиям отечественных ученых-педагогов, богатой научной литературе и педагогическому опыту мирового масштаба, в том числе Российской Федерации, разрабатываются теоретические основы формирования экологической культуры учащихся общеобразовательных учреждений и студентов педвузов – будущих учителей экологии, биологии и других смежных дисциплин.

Безусловно, в данном направлении имеются существенные проблемы и трудности по части формирования природоохранного сознания обучаемых, определенный педагогический и воспитательный опыт в контексте использования и применения современных инновационных технологий обучения и воспитания. Как никак важны инициативы и самостоятельные поиски педагогического персонала по совершенствованию как собственных знаний, так и знаний учащихся и экологической грамотности, и ответственности. Нужно действенное природоохранное образование учащихся, способных на базе приобретенных знаний развивать свои практические умения и навыки в области охраны и защиты окружающей среды и природных богатств страны, имеющей огромное влияние на качество жизни человечества на Земле.

Экологическое воспитание подрастающего поколения должно учитывать психологическую природу ребёнка, его интересы. Организованные интересно по экологии заставляет ребёнка быть заинтересованным, думать, развивать свою активность и творческие способности. Экологическое воспитание должно быть систематическим и последовательным. Систематичность и последовательность обучения неизбежно ведут к тому, что развивается логическое мышление учащихся, знания составляют единую стройную систему, старый материал входит в новый, новый вытекает из старого. При таком положении не может быть излишней поспешности и поверхностности в обучении. Такая система занятий развивает активность и самостоятельность детей. Активности и самостоятельности, как принципам обучения, К. Д. Ушинский придаёт большое значение. Если учитель не держит в поле своего внимания весь класс, а спрашивает только одного ученика, или монотонно объясняет новый материал, то внимание учащихся не привлекается, и в голове у них нет серьёзных мыслей.

В настоящее время в общеобразовательных учреждениях республики одной из привлекательных тем защиты и охраны окружающей среды является бережное отношение к питьевой воде – источнику благосостояния природы и человека и, вообще, человеческой жизни. Нужно отметить, что Лидер Нации, Президент Республики Таджикистан Эмомали

Рахмон считается организатором трёх глобально важных гидрофитных инициатив, которые были провозглашены Генеральной Ассамблеей ООН: признание 2003 г. Международным годом пресной воды; 2005-2015 годы провозглашены Международным десятилетием деяний «Вода ради жизни»; объявление 2018– 2028 гг. интернациональным десятилетием «Вода ради стабильного совершенства». Учитывая значимость задачи защиты ледников, Правительство Республики Таджикистан утвердило Постановление (№ 209 от 03 мая 2010г.) «Государственная программа по изучению и сохранению ледников Таджикистана на 2010 – 2030 гг.

При экологическом воспитании подрастающего поколения обсуждение и овладение знаниями о защите водных ресурсов, правильное использование воды как источника существования человека имеет огромное воздействующее влияние. Дело в том, что вода – одно из самых главных питьевых и ценных веществ на Земле. Приблизительно 3/4 плоскости земли покрыто водой. 94% воды на Земле сосредоточено в морях и океанах. 4% гидрофитных масс занимают подземные воды. Лёд и снег являются 2%. Воде дано чарующее господство на Земле. Без воды не может обойтись ни человек, ни растительность, ни животный мир. Вода - самый поразительный раствор на земле, ценный подарок природы. Она ничего не стоит, если её много, однако, когда её нет, ничего дороже и главнее для нашей жизни нет, так как она даёт человеку жизнь, следовательно, надобно её беречь.

Рецензент: Джонмахмадова Г.Ш. – к.п.н., ИРО имени А.Джами АОТ

ЛИТЕРАТУРА

1. Абдуллоев Х. Проведение праздника цветов / Х.Абдуллоев // Советская школа. -1983. - №6. – С.27-33.
2. Абдрашитова И.В. Нравственное и эстетическое воспитание в процессе становления экологической культуры / И.В.Абдрашитова. – Казань: КГПУ, 2001. – 237 с.
3. Абдуллозода Х. Формирование познавательных интересов учащихся V–VIII классов: автореф. дис. ... канд. пед. наук. – Душанбе, 2002. –20 с.
4. Абдулвахобов А. Экология / А.Абдулвахобов. - Душанбе: Эр– граф, 2003. – 121с.
5. Акрамов С. А. База охраны природы / С. А. Акрамов. - Душанбе: Маориф, 1991. - №2. – С.23-28.
6. Актуальные проблемы экологического образования и воспитания: Сборник статей / Национальный институт образования/ Научный редактор Катович, Н.К. – Мн., 1999. – 143с.
7. Алексеев С.В. Практикум по экологии: Учебное пособие / С.В.Алексеев, Н.В. Груздева. - М.: АО МДС,1996. – 188 с.
8. Амирова Г.Г. Роль родителей в воспитании детей / Г.Г. Амирова // Вестник Таджикского национального университета (научный журнал). – Душанбе, 2016. -№3 / 7 (214). – С.225– 228.
9. Амирова Г.Г. Экологическое воспитание учащихся / Г.Г. Амирова // Вестник Таджикского национального университета (научный журнал). – Душанбе, 2017. -№3/6 – С.224– 227.
10. Арифходжаев С. Экологическое образование учащихся на уроках и во внеклассной работе: Методические рекомендации / С.Арифходжаев. – Ташкент: Министерство просвещения Узб. ССР, 1968. – 56 с.
11. Артемьев Ю.В. Формирование экологического мировоззрения у школьников в учебно–воспитательной работе общеобразовательного учреждения / Ю.В.Артемьев // Наука. Инновации. - 2011. – № 4. – 60 с.
12. Асоев Х. Проблемы современной экологии / Х. Асоев. – Душанбе, 1977. – 55с.
13. Астраханцева И.В. Теоретико-методологическое обоснование экологического воспитания будущих педагогов// Педагогико-психологические и медико-биологические проблемы физической культуры и спорта.-2015.-№4(37). <https://cyberleninka.ru/article/n/factory-opredelyayuschie-effektivnost-ekologicheskogo-vozpitaniya>
14. Бабанский Ю. К. Оптимизация учебно–воспитательного процесса / Ю. К. Бабанский. – М.: Просвещение, 1982. – 192 с.
15. Базарова С.Ш. Теоретические базы становления и совершенства высшего педагогического образования Таджикистана / С.Ш. Базарова. – Душанбе: Матбуот, 2006. – 326с. 16. Баротов К. Воспитание учащихся в духе любви к природе// Мактаби совети, - 1986.- № 9. – С.27 -32.

МАЗМУНУ МУНДАРИЧАИ ТАҲСИЛОТИ ЭКОЛОҒИ ДАР МУАССИСАҶОИ ТАЪЛИМИЙ

Дар мақола дар баробари тамоми самтҳои омӯзиш ва мазмуни таълими экологӣ, ки ба ҳалли масъалаҳои ҷамъбасти давраи байнисоҳавӣ, азхудкунии донишҳои илмию ахлоқӣ ва ташаккули маҳорату малакаҳои экологӣ, муносибати эҷодӣ нигаронида шудааст, таваҷҷуҳи ҷиддӣ дода шудааст. Инчунин, дар шароити муосири муассисаҳои таҳсилоти умумӣ мазмуни таҳсилоти экологӣ ва тарбияи хонандагон бояд системаи сохторӣ дошта бошад. Яъне, ҷузъҳои маърифатӣ ва идеологӣ дар сатҳи фанҳои экологии байнифанӣ, ақидаҳои экологӣ ва ахлоқӣ-экологӣ, мафҳумҳо, қонунҳо, намунаҳо, малакаҳои амалӣ барои фаъолияти эҷодии экологӣ ва ғайраҳо. Ба назари мо, ин равиши фанӣ-экологӣ ба талаботи мафҳумҳои асосии дидактикаи муосир ва муқаррароти умумии таҳсилоти миёна ва олӣ дар муҳити таҳсилоти умумии муосир ҷавобгӯ мебошад. Муаллиф қайд менамояд, ки мазмуни таълими экологӣ дар муассисаҳои таҳсилоти умумӣ дорон аҳамияти иҷтимоию иқтисодӣ ва раванӣ-педагогӣ мебошад, зеро ҷомеаи муосир ба бехатарии

экологии мухити зисти инсон ва дигар мавҷудоти зинда манфиатдор аст. Гузашта аз ин, ҷомеаи муосир ба шахсияти мактаббачагони аз ҷиҳати экологӣ босавод, дар рафтор ва муносибат бо мухити зист масбулиятшинос зиёд тавачҷуҳ дорад. Дар раванди тарбияи экологии хонандагон рушди умумии қобилиятҳои маърифатии онҳо, ташаккули ҷаҳонбинии умумӣ ва ақидаҳои идеологӣ оид ба проблемаҳои амнияти экологии кишвар ва ҷаҳон мушоҳида мегардад.

Калидвожаҳо: таълим, тарбия, фаъолияти эҷодкорӣ, муносибати экологӣ, мухити зист, аҳамияти педагогӣ, раванди психологӣ, малака, маҳорат, мафҳумҳои дидактикӣ, шахсияти мактаббачагон.

СОДЕРЖАНИЕ ЭКОЛОГИЧЕСКОГО ОБРАЗОВАНИЯ И ВОСПИТАНИЯ В ОБЩЕОБРАЗОВАТЕЛЬНЫХ УЧРЕЖДЕНИЯХ

В данной статье рассмотрено содержание экологического образования, которое направлено на решение общих проблем междисциплинарно-экологических дисциплин, усвоение эколого-этических научных знаний, формирование экологических навыков и умений, творческого мироощущения. Также в современных условиях общеобразовательных учреждений содержание экологического образования и воспитания учащихся должно иметь структурированную систему, то есть содержать когнитивный и мировоззренческий компоненты на уровне междисциплинарных экологических дисциплин, экологических и морально-экологических представлений, знаний терминов, понятий, законов, примеров, практических навыков творческой экологической деятельности и т. д. На наш взгляд, такой научно-экологический подход отвечает требованиям основных понятий современной дидактики и общим положениям среднего и высшего образования в сфере современного общего образования. Автор показал, что содержание экологического образования в общеобразовательных учреждениях имеет социально-экономическое и психолого-педагогическое значение, поскольку современное общество заинтересовано в экологической безопасности среды обитания человека и других живых существ. Более того, современное общество очень заинтересовано в личности экологически грамотного школьника, ответственного в своем поведении и отношении к окружающей среде. В процессе экологического воспитания студентов наблюдается общее развитие их познавательных способностей, формирование общего мировоззрения и идеологических взглядов на проблемы экологической безопасности страны и мира.

Ключевые слова: образование, воспитание, творческая деятельность, экологическое отношение, среда, педагогическое значение, психологический процесс, умение, навыки, дидактические концепции, личность школьника.

CONTENT OF ENVIRONMENTAL EDUCATION AND EDUCATION IN GENERAL EDUCATIONAL INSTITUTIONS

In this article, along with all the questions, the content of environmental education is given, which is aimed at solving general problems of the interdisciplinary environmental period, mastering environmental and ethical scientific knowledge, developing environmental skills and abilities, and a creative attitude. serious attention. Also, in modern conditions of general education institutions, the content of environmental education and upbringing of students should have a structured system. That is, cognitive and ideological components at the level of interdisciplinary environmental disciplines, ecological and moral-ecological ideas, knowledge of terms, concepts, laws, examples, practical skills of creative environmental activities, etc. In our opinion, such a scientific-ecological approach meets the requirements of basic concepts of modern didactics and general provisions of secondary and higher education in the environment of modern general education. The author showed that the content of environmental education in general educational institutions has socio-economic and psychological-pedagogical significance, since modern society is interested in the environmental safety of the human environment and other living beings. Moreover, modern society is very interested in the personality of environmentally literate schoolchildren who are responsible in their behavior and attitude towards the environment. In the process of environmental education of students, there is a general development of their cognitive abilities, the formation of a common worldview and ideological views on the problems of environmental safety of the country and the world.

Key words: education, upbringing, creative activity, environmental attitude, environment, pedagogical significance, psychological process, skill, mastery, educational institutions, didactic concepts, personality of schoolchildren.

Маълумот дар бораи муаллиф: *Амирова Гулнисо Гулмировна* – Донишгоҳи байналмилалӣ забонҳои хориҷии Тоҷикистон ба номи С.Улугзода, номзади илмҳои педагогӣ, омӯзгори калони кафедраи педагогика. Суроға: 734019, шаҳри Душанбе, кӯчаи Мухаммадиев, 17/6. Телефон: **938-29-57-75**

Сведения об авторе: *Амирова Гулнисо Гулмировна* - Таджикский международный университет иностранных языков им. С. Улугзаде, кандидат педагогических наук, старший преподаватель кафедры педагогики. Адрес: 734019, город Душанбе, Республика Таджикистан, улица Мухаммадиева, 17/6. Телефон: **938-29-57-75**

Information about the author: *Amirova Gulniso Gulmirovna* - Tajik International University of Foreign Languages. S. Ulugzade, senior lecturer at the department of pedagogy. Address: Address: 734019, Dushanbe city, Republic of Tajikistan, Muhammadieva street, 17/6. Phone: **938-29-57-75**

ПЕДАГОГИЧЕСКИЕ УСЛОВИЯ ФОРМИРОВАНИЯ ПРОФЕССИОНАЛЬНОЙ КОМПЕТЕНТНОСТИ И ТВОРЧЕСКИХ СПОСОБНОСТЕЙ БУДУЩЕГО УЧИТЕЛЯ ТЕХНОЛОГИИ (ТРУДОВОЕ ОБУЧЕНИЕ)

Рауфов С.Г.

Худжандский государственный университет имени академика Б. Гафурова

В настоящее время, в период развития демократизации и гуманизации общества и школы, учитель свободен в определении содержания образования и внешаблонных педагогических взглядов в организации познавательной деятельности учащихся, что дает большую основу для творческого сотрудничества со студентами.

Профессиональное саморазвитие, как и любая другая деятельность, имеет в своей основе довольно сложную систему мотивов и источников активности. Обычно движущей силой и источником самовоспитания педагога называют потребность в самосовершенствовании.

Различают внешние и внутренние источники активности саморазвития. Внешние источники (требования и ожидания общества) выступают в качестве основных и определяют направление и глубину необходимого саморазвития. Вызванная извне потребность педагога в самовоспитании в дальнейшем поддерживается личным источником активности (убеждениями, чувством долга, ответственности, профессиональной чести, здорового самолюбия и т.п.).

Профессиональная компетентность – уровень осведомленности, авторитетности педагога, позволяющий ему продуктивно решать учебно-воспитательные задачи, возникающие в процессе подготовки квалифицированного специалиста, формирование личности другого человека. Рефлексивная компетентность выделена как одна из ведущих (наряду с аутопсихологической, конфликтологической, социально-перцептивной) в сложной структуре профессиональной компетентности в работах основоположников изучения профессионализма в отечественной науке.

Проблема профессионального становления личности является отражением более общей проблемы соотношения личности и профессии в целом. Существуют две основные парадигмы этого взаимодействия. Первая заключается в отрицании влияния профессии на личность. Сторонники этого подхода исходят из традиционного, идущего от древнегреческой идеалистической философии тезиса об изначальной "профессиональности" человека.

Главным недостатком данной концепции является то, что стадии профессионального становления соотнесены с этапами жизненного пути человека и потому ограничены временными рамками. Несмотря на недостатки, данная концепция позволяет наметить перспективы дальнейшего развития изучения процесса профессионализации.

Термин «компетентность» обычно употребляется применительно к лицам определенного социально-профессионального статуса и характеризует меру соответствия их понимания, знаний и умений реальному уровню сложности выполняемых ими задач и решаемых проблем. Компетентность и компетенция являются взаимодополняемыми и взаимообусловленными понятиями: компетентный человек, не обладающий правомочиями (компетенцией), не может в полной мере и в социально-значимых аспектах ее реализовать.

Среди зарубежных концепций профессионального развития остановимся на взглядах В.А. Сластенина. Разработка данной концепции явилась реакцией на недостатки статического подхода к исследованию проблем профессионального развития.

По мысли В.А. Сластенина, выбор профессии является длительным процессом, в результате которого ребенок увеличивает связь с жизнью. Основное внимание должно быть уделено изменению поведения человека в процессе профессионального развития, процесс которого индивидуально своеобразен и неповторим [10, с. 30].

Механизм возникновения профессиональной деформации имеет довольно сложную динамику. Первоначально неблагоприятные условия труда вызывают негативные изменения в профессиональной деятельности впоследствии. Затем, по мере повторения трудных ситуаций, эти отрицательные изменения могут накапливаться и приводить к перестройке личности, что далее проявляется в поведении и общении.

Таким образом, профессия может существенным образом менять характер человека, приводя как к положительным, так и отрицательным последствиям. Трудность борьбы с профессиональной деформацией заключается в том, что она, как правило, не осознается работником. Поэтому профессионалам очень важно знать о возможных последствиях этого явления и более объективно относиться к своим недостаткам в процессе взаимодействия с окружающими в повседневной и профессиональной жизни [6, с.128].

Способность "творить себя" в соответствии с социально-нравственными идеалами, в которых профессиональная компетентность, богатая духовная жизнь и ответственность стали бы естественными условиями человеческой жизни, острейшей потребностью дня.

Формирование творчески активной личности в школе возможно у учителя, имеющего устойчивое мировоззрение и развитые творческие способности. Именно мировоззрение определяет направленность личности, его мышление, его поведение, то есть способствует целенаправленной деятельности, в том числе творческой [3].

Степень творческой направленности деятельности личности зависит также от характера труда человека, состояния творчества в коллективе, уровня развития творческих способностей личности. Поэтому необходимо развивать творческую энергию личности, его способности и потребности для практической реализации творческих способностей как выражения сущности личности со школы. Творчество педагога, его элементы формируются в среднеобразовательных учреждениях, в процессе его профессиональной деятельности. При этом учителя начальных классов должны иметь представление о педагогическом творчестве и приобрести ряд навыков этой деятельности.

Изучение философской, психолого-педагогической литературы по вопросам познания, творчества, деятельности, различных сторон обучения и воспитания позволило прийти к выводу, что вопрос творчества, являющегося межпредметной и многогранной деятельностью, предусматривает различные варианты развития. его решение.

В последние годы в педагогических журналах и газетах опубликовано множество материалов, посвященных проблеме педагогического творчества учителей. На сегодняшний день единого определения терминов «творчество», «творческая личность», «творчество педагога», «творчество учащихся» и т. д. не существует.

В современной философской литературе завершено комплексное исследование вопроса творчества, относящегося к категории деятельности. В этом контексте появляются следующие определения: согласно пониманию того, что целенаправленная человеческая деятельность, труд составляет сущность человека, большинство авторов подчеркивают, что любой вид труда является творчеством; другие авторы считают, что творчество – это духовное производство; некоторые исследователи трактуют понятие творчества как своеобразие, которое, на наш взгляд, является одной из характеристик творческой деятельности. «Творчество есть высшая форма человеческой деятельности и самостоятельной деятельности. Творение оценивается по его социальной значимости и оригинальности (новизне)» [7].

«Творчество – это процесс создания чего-то нового, в котором активно участвуют физические и духовные энергии человека...» [10].

«Творчество – это особая человеческая деятельность, принципиально обновляющая, изменяющая действительность» [12].

Творение всегда означает творца – автора и продукт творения. Объективные и субъективные стороны творчества различны. С объективной точки зрения творчество с его конечным проектом - научным, изобретением, открытием, применением, художественным произведением и т. д. будет определено. В настоящее время такое творчество должно быть общественно ценным и отличаться новизной. С субъективной точки зрения, творчество определяется самим творческим процессом, даже если конечный результат этого проекта не имеет социальной значимости и новаторства. Например, студенты не создают в процессе обучения ничего нового или оригинального, но, несмотря на это, результаты получаются лучше при условии, что учебная задача для них новая и решена творчески [9].

К теме нашего исследования в большей степени относится работа В. И. Загвязинского «Педагогическое мастерство учителя». Автор данной книги рассматривает актуальные вопросы

обогащения творческой энергии учителя. На основе анализа конкретных примеров объяснены сущность и источники исследовательской деятельности учителя, ее роль в совершенствовании образовательного процесса. Особое внимание уделено вопросам активизации творческого поиска учителя [4].

В. И. Загвязинский определял педагогическое творчество как «... создание чего-то нового на основе изменения изученного: нового результата или нового и оригинального способа его получения». В. И. Загвязинский рассматривал педагогическое творчество как процесс решения учителем бесчисленных задач обучения и воспитания в меняющейся ситуации и определял три его уровня. Первый уровень – это обширные и новаторские педагогические решения, то есть открытия, помогающие увидеть новые возможности совершенствования как деятельности, так и человека, занимающегося ею. Открытия связаны с презентацией новых педагогических идей и их внедрением в конкретную систему обучения и воспитания. Второй уровень педагогического творчества связан с обновлением и созданием отдельных элементов педагогической системы, средств, методов, условий обучения. Результаты этого уровня творческой деятельности можно условно назвать педагогическими изобретениями. Педагогические открытия и изобретения относятся к педагогическим инновациям.

Третий уровень педагогического творчества – совершенствование, модернизация и адаптация к конкретным условиям уже известных методов и средств обучения. Этот повышенный уровень творчества является результатом проявления педагогического мастерства учителя [2].

В. И. Загвязинский выделил важнейшие объективные условия, от которых зависит педагогическое творчество: во-первых, запросы общества по отношению к школе, отражающие современную социальную ситуацию, а также перспективы социального и научно-технического прогресса; во-вторых, уровень развития современной науки, особенно гуманитарной науки и, прежде всего, педагогики и психологии; в-третьих, состояние массовой школьной практики, в частности, готовность учителей начальных классов обеспечить школу образовательными средствами, в том числе техническими; в-четвертых, методические указания, имеющиеся в учебниках, программах, учебных материалах органов народного образования; в-пятых, педагогическая позиция этого коллектива, его творческая энергия, психологическая атмосфера, ориентация на совместный поиск лучших решений, что во многом определяется личностными качествами руководителей школы, а также сформировавшимися традициями [4, с.32].

Существуют разные определения творчества. В «Большом энциклопедическом словаре» дается общее определение этого понятия: «Творчество – это деятельность, создающая нечто качественно новое, отличающееся своей социальной и исторической уникальностью и неповторимостью. Творчество свойственно человеку, потому что оно всегда относится к творцу – субъекту творческой деятельности». Творчество – это решение творческих задач. В данном случае творческую проблему мы трактуем так: это ситуация, которая возникает в любом виде деятельности или в повседневной жизни и воспринимается человеком как проблема, решение которой требует поиска методов и инструментов, создание какого-то нового принципа действия, технологии [1].

И. Раченко в статье «Педагогическое творчество учителей» подчеркивает необходимость подготовки учителей к педагогическому творчеству. Разъясняя сущность педагогического творчества, он пишет: «Педагогическое творчество — это активный процесс, направленный на поиск более полных форм воспитательной работы, удачное решение педагогических задач, повышение качества образования и подготовки учащихся. Это такая педагогическая деятельность, при которой педагог ни во что слепо не верит, а все проверяет и исследует и на основе полученного опыта, конструирует и строит свой опыт, совершенствует свое педагогическое мастерство. В этом случае педагогу необходимо работать внешаблонно, постоянно совершенствовать процесс образования и обучения, повышать его эффективность и качество, основываясь на новейших достижениях науки и практике потребностей современного общества» [8, с. 82].

На самом деле деятельность учителя имеет творческий характер, который весьма различен по своей сути. Он решает бесконечное количество типичных и оригинальных педагогических

задач внеконкурсным подходом; разработка методов, форм, средств обучения; применение передового опыта в новых условиях; умение внедрять методические рекомендации, содержание педагогической теории в конкретные педагогические операции; совершенствование, обновление известного в существующих условиях и создание новых и эффективных систем образования и обучения студентов [13].

На самом деле в процессе обучения многие факторы связаны и действуют совместно, возникает уникальная педагогическая ситуация, которую педагог не может предвидеть. То же расширяет творческую деятельность учителя, который каждый раз решает типичные педагогические задачи в новой ситуации или ставит новые задачи в типичной ситуации. Решая эти проблемы, педагог может создавать новые формы обучения, по-новому применять уже известные средства или старые средства в новой комбинации.

Таким образом, вопрос формирования творческих сил личности на различных этапах системы образования считается важным и своевременным. Способность творить уникальна для каждого человека. Важно рано заметить у студента эту способность, вооружить его средствами деятельности, дать ему ключ, создать условия для проявления и развития его таланта.

Рецензент: Азизов А.А.- д.п.н., профессор ХГУ имени Б.Гафурова

ЛИТЕРАТУРА

1. Алламуродов Б. О развитии технического творчества учащихся на уроках технологии / Б.Алламуродов, А.Э. Сатторов //Вестник Курган-Тюбинского государственного университета имени Носира Хусрава. -2014. -№ 3(29). -С. 122-124.
2. Алламуродов Б.Н. Планирование и организация самостоятельной работы студентов в кредитной системе обучения / Б.Н.Алламуродов, Х.Б.Фаттоев, А.Э. Сатторов //Вестник Таджикского национального университета. -2017. -№ 3-2. -С. 201-204.
3. Алламуродов Б.Н. Об использовании компьютерных технологий при решении задач технического характера //В сборнике: Современные Web-технологии в цифровом образовании: значение, возможности, реализация. Сборник статей участников V-ой / Б.Н.Алламуродов, А.Э. Сатторов //Международной научно-практической конференции. Научный редактор С.В. Миронова, ответственный редактор С.В. Напалков; Арзамасский филиал федерального государственного автономного образовательного учреждения высшего образования "Национальный исследовательский Нижегородский государственный университет им. Н.И. Лобачевского". 2019. С. 172-175.
4. Загвязинский В.И. Педагогическое предвидение / В.И. Загвязинский. -Н.: Знание, 1987. С.80.
5. Загвязинский В.И. Педагогическое творчество учителя / В.И. Загвязинский. -М.: Педагогика, 1987. -С. 32,138, 135, 169.
6. Педагогика. Под ред. Ю. К. Бабанского. -Москва: Просвещение, 1983. –363с.
7. Рахмонова Д.З. Развитие творческих способностей будущих учителей начальных классов в процессе педагогической практики. Дисс... кан. пед. наук. / Д.З. Рахмонова. -Душанбе: 2013. 13.00.01 184 с.
8. Раченко И. Педагогическое творчество учителей / И.Раченко //Нар. образование, 1985. -№7. -С. 78 –82.
9. Сатторов А.Э. О развитии технического творчества учащихся / А.Э. Сатторов, Б.Н.Алламуродов // Вестник Таджикского национального университета. -2016. -№ 3-4. -С. 159-161.
10. Системный подход к процессу формирования творчески активной личности учителя/ Красильникова А.И. – Москва, 1988. -С.36.
11. Слостенин В.А. О подготовке студентов к творческому решению воспитательных задач. Совершенствование подготовки студентов педвуза к воспитательной работе / В.А. Слостенин. -Москва, 1980. -С. 30-32.
12. Сухомлинский В. А. Избранные педагогические сочинения: В 3 т. Сост. О.С. Богданова, В.З. Смаль; Редко Л.: Н.П. Кузик (гл. ред.) и др. / В. А. Сухомлинский. - М.: Педагогика, -1981. Т. 1., 560с.; -Т. 2. –1980. 384с.
13. Фаттоев Х.Б. О воспитании творческой личности на уроках технологии / Х.Б.Фаттоев, Б.Алламуродов, А.Сатторов // Вестник Таджикского национального университета. -2016. -№ 3-3. -С. 293-296.

ШАРОИТИ ПЕДАГОГИИ ТАШАККУЛИ САЛОҲИЯТИ КАСБӢВА ҚОБИЛИЯТИ ЭҶОДИИ ОМУӢЗГОРОНИ ОЯНДАӢ ТЕХНОЛОГИЯ (ТАӢЛИМИ МЕХНАТ)

Дар мақолаи ҷанбаи муҳими фаъолияти омузгор, самтгирии эҷодкори педагогӣ ба натиҷабахшӣ, масъалаҳои фаъолияти эҷодии омузгор ва хонандагон инъикос ёфтаанд. Дар адабиёт сифатҳои шахсии омузгори эҷодкор муайян шудаанд, аммо муҳаққиқони гуногун теъдоди гуногун ва мачмуи хархелаи сифатҳои шахсиятро қайд мекунанд. Таҳлили сарчашмаҳои нишон медиҳад, ки барои таҷрибаи педагогӣ дақиқ намудани сифатҳои шахсӣ ва маҳорати ташкилию педагогии омузгори эҷодкор бо максуди ворид кардани ислоҳи муҳим аст. Омузгор худро соҳиби ягонаи иттилоот намешуморад ва раванди таълимро ҷунун ташкил менамояд, ки дар хонандагон хоҳиши ҷустуҷӯи донишҳои бедор гардад, ӯ ба онҳо ҷиҳати мустақилона фаро гирифтани донишҳои ёрӣ мерасонад, барои андӯختани таҷрибаи муҳити омузиширо муҳайё месозад.

Калидвожаҳо: фаъолияти омузгор, ташаккул, шароит, донишҷӯ, эҷодиёт, касб, таълими мехнат.

ПЕДАГОГИЧЕСКИЕ УСЛОВИЯ ФОРМИРОВАНИЯ ПРОФЕССИОНАЛЬНОЙ КОМПЕТЕНТНОСТИ И ТВОРЧЕСКИХ СПОСОБНОСТЕЙ БУДУЩЕГО УЧИТЕЛЯ ТЕХНОЛОГИИ (ТРУДОВОЕ ОБУЧЕНИЕ)

В статье раскрывается важная сторона деятельности учителя - направленность педагогического творчества на результат. Вопросы творческой деятельности преподавателей и учащихся недостаточно отражены в образовании; - в литературе определяются личностные качества творческого педагога, но разные исследователи отмечают разное количество и разный набор личностных качеств; анализ источников свидетельствует о важности выяснения личностных качеств и организаторско-педагогических способностей творческого педагога с целью внесения корректировок в профессиональный опыт педагога. Преподаватель не считает себя единоличным владельцем информации и организует учебный процесс таким образом, чтобы у студентов сформировалась потребность в поиску знаний, он помогает им самостоятельно приобретать знания, обеспечивает условия обучения для приобретения опыта.

Ключевые слова: деятельность учителя, формирование, условия, студент, творчество, профессия, профессиональность, трудовое обучение.

PEDAGOGICAL CONDITIONS FOR THE FORMATION OF PROFESSIONAL COMPETENCE AND CREATIVE ABILITIES OF THE FUTURE TECHNOLOGY TEACHER (LABOR TRAINING)

The definitions explain the external side of the teacher's activity, the focus of pedagogical creativity on the result; - issues of creative activity of teachers and students are not sufficiently reflected in education; - the personal qualities of a creative teacher are defined in the literature, but different researchers note different numbers and different sets of personal qualities; - analysis of sources indicates the importance of clarifying the personal qualities and organizational and pedagogical abilities of a creative teacher in order to make adjustments to the teacher's professional experience. The teacher does not consider himself the sole owner of information and organizes the educational process in such a way that students awaken the desire to search for knowledge, he helps them independently acquire knowledge, and provides learning conditions for gaining experience.

Key words: teacher activities, formation, conditions, student, creativity, profession, professionalism, labor training

Маълумот дар бораи муаллиф: *Рауфов Сайвалӣ Гурезович* - Донишгоҳи давлатии Хучанд ба номи академик Б. Гафуров, , унвонҷӯи кафедраи технология ва методикаи таълими он. **Суроға:** 735700, Ҷумҳурии Тоҷикистон, шаҳри Хучанд, хиёбони Мавлонбеков, 1

Сведения об авторах: *Рауфов Сайвалӣ Гурезович* - Худжандский государственный университет имени академика Б. Гафурова, соискатель кафедры технологии и методики её обучения. **Адрес:** 735700, город Худжанд, Республика Таджикистан, проспект Мавлонбекова 1

Information about the authors: *Raufov Sayvali Gurezovich* - Khujand State University named after Academician B. Gafurov, applicant for the Department of Technology and Methods of Its Teaching. **Address:** 735700, Khujand city, Republic of Tajikistan, Mavlombekov Avenue 1

Ходжиева Дж. Дж.

Худжандский государственный университет имени академика Б.Гафурова

Научная и академическая общественность постоянно находится в поиске инновационных и эффективных средств и методов обучения иностранным языкам и одним из них, получившим в последнее время широкое признание и вызывающим всё больший интерес, является использование видеоматериалов в иноязычной аудитории. Об этом свидетельствуют научные статьи, диссертации, а также монографические работы зарубежных и отечественных авторов [1, с.222], [2, с.217], [3, с.75-79], [6, с.187], [10, с.15].

Множество исследований показывают, что видеоматериалы являются мощным инструментом, который способствует улучшению навыков языкового и коммуникативного характера, таких как аудирование, разговорная практика, а также развитию социокультурной и межкультурной компетенции обучаемых. В них отмечается, что использование видеоматериалов на уроках иностранного языка способствует повышению мотивации, которая играет ключевую роль в процессе изучения иностранного языка, поскольку обучаемые, которые заинтересованы и мотивированы, лучше занимаются по данному предмету.

Например, в своем исследовании Х.Гарднер подчеркивает важность мотивации учащихся для успешного владения иностранным языком и отмечает, что использование видеороликов на уроках позволяет создать интересную и привлекательную обучающую среду, которая стимулирует обучаемых к активному участию в процессе обучения [9, с.440].

Кроме того, доказано, что видеоматериалы на занятиях по иностранному языку, способствуют развитию социокультурной и межкультурной компетенции студентов [7, с.19].

В результате представленного обзора литературы можно заключить, что использование видеоматериалов в иноязычной аудитории является эффективным педагогическим подходом.

В данной работе мы хотели бы рассмотреть вопрос о работе с англоязычными видеотекстами, которые играют ключевую роль, а также имеют важное преимущество при использовании видеоматериалов при развитии навыков аудирования и понимания речи на слух. На своем опыте мы пришли к выводу, что использование видеоматериалов действительно является эффективным средством при обучении иностранному языку. Однако актуальным вопросом, который привлекает все больше внимания является разработка способов и приёмов работы с текстами, озвучиваемыми в видеоматериалах.

Опыт работы в вузе показывает, что студенты, регулярно слушая аутентичные тексты, используемые в видеороликах, вовлекаются в подлинную контекстуальную коммуникацию. Обращая внимание на важность развития навыков аудирования и понимания речи для успешной коммуникации на иностранном языке, отметим, что тексты, озвучиваемые в видеоматериалах, содержат в себе разнообразные образцы речи в реальных ситуациях, что помогает обучаемым познать и определить особенности произношения, интонации и языковых структур. Тексты видеоматериалов помогают не только освоить языковые и коммуникативные навыки, но и понимать культурные особенности страны изучаемого языка. Использование текстов из видеороликов, основанных на реальных ситуациях и событиях, помогают обучаемым узнать больше о культуре, традициях, обычаях и образе жизни носителей языка, они предоставляют студентам возможность окунуться в языковую среду и лучше понять общественный и культурный контекст, в котором используется иностранный язык. Здесь отметим, что говоря «текст видеоматериала» мы опираемся на точку зрения И.Р. Гальперина, который считает, что «текст – это некая единица коммуникативного процесса, которая обладает завершенностью и имеет необходимый набор компонентов, включая ряд сверхфразовых единств, объединенных разными типами лексической, грамматической, стилистической связи» [4, с.524].

Как уже было отмечено выше, преподавателю необходимо разрабатывать соответствующие задания по работе над англоязычными текстами, содержащимися в видеоматериалах. Исходя из опыта работы со студентами 4 курса, изучающими иностранный язык в качестве специальности, в настоящей статье хотелось бы поделиться способами и приемами работы с текстами из видеоматериалов, используемыми в профессиональной практике.

Итак, для проведения данного исследования была применена комбинация качественных и количественных методов исследования в университетской среде. Исследование включало проведение экспериментальных занятий с использованием видеоматериалов на занятиях по практике устной и письменной речи английского языка.

Общее количество участников эксперимента составило 36 студентов 4-курса специальности «Учитель английского языка». Для его проведения группа была разделена на две: экспериментальную группу, где при работе с текстами из видеоматериалов использовались разработанные нами задания, а также на контрольную группу, где использовался традиционный подход к работе с видеоматериалами.

Перед началом эксперимента был проведен предварительный тест, который был направлен на контроль умений участников эксперимента понимать текст из просмотренного видеоролика на слух. Тест базировался на основе видеоролика “Young people and their free time”, продолжительность которого составляла 2 мин 12 сек. В ролике обсуждается вопрос «Молодежь и их свободное время». Результаты теста показали, что студенты обеих групп, при подготовке своих ответов на поставленные по тексту видеоматериала вопросы, чаще опирались на субтитры, представленные в видеоролике. Что касается уровня понимания озвученного текста студентами, отметим, что в обеих группах (контрольной и экспериментальной) особой разницы не наблюдалось. Результаты предэкспериментального теста представлены в следующей таблице.

Таблица №1 Результаты предэкспериментального контроля уровня понимания студентами текста из видеоматериала

Группа	Общее количество студентов	Оценки			
		отлично	хорошо	удовлетворительно	Неудовлетворительно
401 А (контрольная)	18	3	8	6	1
401 Б (экспериментальная)	18	2	9	6	1

Программа эксперимента состояла из 10 занятий на протяжении одного месяца. На каждом занятии студенты экспериментальной группы выполняли авторские задания, которые были тщательно разработаны в соответствии с целями и задачами обучения, рассматриваемыми на занятиях. Видеоролики включали в себя аутентичные материалы, такие как короткометражные фильмы, новости, фрагменты из документальных и художественных фильмов.

Во время занятий студенты были вовлечены в активную работу и участие в общении. На каждом занятии они выполняли по 7-8 заданий, сконструированных на базе озвученных в видеоматериалах диалогов, монологов, а также обсуждали культурные аспекты, содержащиеся в текстах из видеоматериалов.

Далее представим примеры некоторых заданий, использованных в процессе работы в экспериментальной группе:

1. Естественно, видеоматериалы служат продуктивной динамической наглядностью для развития говорения на изучаемом языке и создания ситуаций общения на занятии. Поэтому в нашей работе, прослушав тексты из видеоматериалов, обучаемым предлагается

драматизировать услышанный с экрана диалог, разыгрывая его по ролям. Здесь можно не только точно воспроизвести услышанное и увиденное, но и переосмыслить текст, его новую интерпретацию. Если уровень знаний обучающегося позволяет правильно и точно воспроизвести текст сценария, выступая от имени героев видеоролика при просмотре с выключенным звуком, то такое упражнение может вызвать как большой интерес со стороны обучающихся, так и повлиять на повышение уровня их коммуникативной компетенции.

2. Рекомендуется использовать речевые модели, содержащиеся в видеоматериале в имитированных и реальных ситуациях, что помогает развивать уверенность обучаемых в общении на иностранном языке.

3. Тексты, озвучиваемые в видеороликах, предоставляют обучаемым возможность прослушивать и понимать аутентичную речь на иностранном языке, поэтому на их примере обучаемые могут свои развивать навыки, касающиеся распознавания интонации и произношения. Например, возьмём предложение из речи Скарлетт О'Хары из фильма «Унесённые ветром»: «I'll think about it tomorrow». — «Я подумаю об этом завтра». Здесь студенты произносят его два-три раза, каждый раз меняя место акцента с одного на другое слово. Таким образом от обучаемого требуется объяснить, как от этого изменился смысл предложения.

4. На своём личном опыте мы часто сталкиваемся с ситуацией, когда тексты видеоматериалов не соответствуют уровню языковых и коммуникативных навыков студентов. В таком случае студентам продвинутого уровня можно задать задания для фрагментарной адаптации текста видеоресурса.

5. Студентам даётся задание составить пять вопросов к тексту, прослушанному из видеоматериала, а также предложить несколько вариантов ответов на свои вопросы.

6. Необходимо отметить, что работа над текстом видеоматериалов включала в себя составление различных типов вопросов; упражнения «true or false» (верно/неверно); «multiple choice» (множественный выбор) или «open ending» «открытая (незаконченная) концовка»; задание на определение значения определенного слова; комментирование прослушанного по видеоматериалу текста.

Таким образом в процессе работы были реализованы: мультимедийное обучение, аутентичность и креативный подход к выполнению заданий.

Чтобы выяснить, насколько качество понимания текста из видеоматериалов подверглось изменениям после процесса внедрения разработанных заданий был проведен постэкспериментальный тест на основе видеоролика «Students: Hobbies and Interests».

Таблица №2 Результаты постэкспериментального контроля уровня понимания студентами текста из видеоматериала

Группа	Общее количество студентов	Оценки			
		отлично	хорошо	удовлетворительно	Неудовлетворительно
401 А (контрольная)	18	3	8	7	-
401 Б (экспериментальная)	18	4	10	4	-

Как видно из таблицы, анализ результатов показал значительное улучшение коммуникативных навыков и повышение мотивации к изучению языка у студентов экспериментальной группы, которая выполняла представленные выше задания. Они проявили более высокий уровень навыков восприятия и понимания речи на слух, а также продемонстрировали положительную динамику в развитии лексико-грамматической компетенции. При выполнении заданий над текстом студенты были более активными и включенными в обсуждение, а также проявляли более высокий уровень уверенности в

использовании языка. Однако студенты контрольной группы, в которой использовался традиционный подход к работе с видеоматериалами, не показали существенного прогресса в развитии лингвистических и коммуникативных навыков, а также и мотивации.

Таким образом, результаты проведения миниисследования подтвердили эффективность использования разработанных заданий при работе с текстами видеоматериалов при изучении английского языка студентами – будущими учителями иностранного языка. Они также вполне перекликаются с выводами проведенных ранее исследований [1], [3], [5], [8] о том, что видеоматериалы являются эффективным средством совершенствования навыков языкового общения и развития социокультурной и межкультурной культурной компетенции обучаемых.

Эти результаты свидетельствуют о необходимости дальнейшей интеграции видеоматериалов в учебный процесс языкового вуза и подчеркивают актуальность разработки специальных заданий и упражнений для работы над текстами, используемыми в видеоматериалах.

Работа также показала, что в дальнейшей перспективе научные исследования, в зависимости от целей обучения, могут включать более детальное изучение оптимальных способов и приемов работы с текстами из видеоматериалов для обучаемых с разным уровнем языковой компетенции.

Кроме того, масштаб таких исследований может быть расширен с учетом работы с текстами видеоматериалов для развития специфических профессиональных навыков будущих учителей иностранного языка, таких как аудирование, говорение, чтение, письмо. К примеру, отметим, что на основе модели произношения слов, встречаемых в текстах видеоматериалов, у обучаемых формируется более четкое понимание звуков и интонации, что может помочь улучшить их фонетическую компетенцию. Кроме того, тексты видеоматериалов могут быть основой для создания ситуационных задач и ролевых дидактических игр.

В заключении отметим, что проведенная с помощью разработанных заданий и упражнений работа над текстами из видеоматериалов, используемых в иноязычной аудитории, подтвердила свою эффективность, так как предложенный комплекс способствует не только совершенствованию коммуникативной компетенции, но и способствует пониманию речи на слух, развитию социокультурной и межкультурной компетенции, а также повышению мотивации студентов к изучению иностранного языка в качестве специальности.

Рецензент: Рахимов М.С. –к.ф.н., доцент ТНУ

ЛИТЕРАТУРА

1. Абдуллаева М.А., Ахмедова З.Д. Методическая компетенция учителя иностранного языка при отборе упражнений и заданий для использования видеоматериалов // Материалы конференции ТГПУ С.Айни «Компетентностный подход в развитии речевых навыков будущих учителей иностранного языка в вузах Республики Таджикистан». – Душанбе, 2020. – С.222-224
2. Абдурахмонова Н.Р. Проблемы использования видеоматериалов в процессе иноязычного образования // Ученые записки Худжандского государственного университета им. академика Б. Гафурова. Гуманитарные науки, №3 (72), 2022. – С.217-221.
3. Барменкова О.И. Использование видеоматериалов для формирования коммуникативной компетенции учащихся на уроках английского языка // Эксперимент и инновации в школе, №5, 2011. – С. 75-79.
4. Гальперин И. Р. Грамматические категории текста. – Известия АН СССР, СЛЯ. – 1977. - №6. – С. 524.
5. Никшикова Л.Ю., Фирсова А.М. Содержательный аспект применения видеоматериалов как методического средства развития коммуникативной компетенции обучающихся при изучении английского языка // Педагогика. Вопросы теории и практики. – Том: 5. №4. – 2020. – С.474-479
6. Панина Е.Ю., Левченко С.М. Использование видеоматериалов в обучении аудированию на уроках немецкого языка в старших классах // Проблемы романо-германской филологии, педагогики и методики преподавания иностранных языков, №14, 2018. – С.187-191.
7. Плеханова М.В. Формирование межкультурной компетенции на основе использования аутентичных видеоматериалов при обучении иноязычному общению студентов технического вуза // Автореф. дис. канд. пед. наук. – Томск, 2006. – 19 с.
8. Burta D. Training the YouTube Way. Intranets, 10 (3), 1-3. 2007
9. Gardner H. Frames of Mind: The Theory of Multiple Intelligences. NYC: Basic Books. 1983. – 440 pp.
10. López-Alvarado J. Teaching English using video materials: design and delivery of a practical course. International Journal of Research and Education (IJRE). Volume 2 Number 3, July-September 2017. – 15 p.

ТАЙЁРИИ КАСБИИ ОМУЗГОРИ ОЯНДАИ ЗАБОНИ ХОРИЧӢ БА ҚОР БО МАВОДИ ВИДЕОӢ БО ЗАБОНИ АНГЛИСӢ

Дар мақолаи мазкур масъалаи қори методии омузгор бо матнҳои маводи видеоӣ, ки дар дарсҳои амалии нутқи шифоҳӣ ва хаттӣ забони англисӣ дар факултетҳои забонемӯзӣ истифода мешаванд, баррасӣ шудааст. Муаллифи мақола самаранокии истифода намудани супоришоти аз ҷониби муаллиф коркардшударо хангоми қор аз болои матнҳои видеоӣ дар дарси забони англисӣ барои ташаккули малакаҳои муоширати муҳассилин, васеъ намудани захираи луғавии онҳо, беҳтар кардани малакаи шунавоӣ ва тафохум таъкид кардааст. Ба гуфтаи муаллиф, матнҳои асли, ки дар маводҳои видеоӣ истифода мешаванд, имконият медиҳанд, муҳити фароғи забонӣ, ки омузандагонро ба муошират даъват мекунад ва қобилияти мутобикшавии онҳоро аз ҷиҳати фарҳангӣ ва иҷтимоӣ ба ҳамқорӣ бо намоёндоғони забони омухташудаи стода инкишоф медиҳад, фароҳам оварда шавад. Қор ва усулҳои дар ин мақола пешниҳодшуда дар заминаи принципҳои назариявии таълими забон асос ёфта, барои омода намудани омузгори ояндаи забони хориҷӣ барои қор бо матнҳои маводи видеоӣ дар дарси забони хориҷӣ, ки ба баланд бардоштани ҳавасмандии муҳассилин ва рушди салоҳияти муоширатӣ, иҷтимоӣ-фарҳангӣ ва байнифарҳангӣ нигаронида шудааст, самаранок мебошанд.

Қалидвожаҳо: матн, матнҳои асли, маводи видеоӣ, забони хориҷӣ, супоришҳои аз ҷониби муаллиф коркардшуда, малакаҳои муоширатӣ, ҷанбаи фарҳангӣ.

ПРОФЕССИОНАЛЬНАЯ ПОДГОТОВКА БУДУЩЕГО УЧИТЕЛЯ ИНОСТРАННОГО ЯЗЫКА К РАБОТЕ С АНГЛОЯЗЫЧНЫМИ ВИДЕОТЕКСТАМИ

В данной статье исследуется вопрос о методической работе преподавателя с текстами из видеоресурсов, используемых на занятиях по практике устной и письменной речи английского языка на языковых факультетах. Автор подчеркивает эффективность использования разработанных заданий для работы над текстами из видеоматериалов в иноязычной аудитории для развития у студентов коммуникативных навыков, расширения словарного запаса, улучшения аудирования и понимания речи на слух. По мнению автора, аутентичные тексты, используемые в видеоматериалах, позволяют создать иммерсивную языковую среду, которая вызывает общение и улучшает способность обучаемых легче адаптироваться в социокультурном плане с носителями изучаемого языка. Способы и приемы, предложенные в данной статье, основаны на теоретических положениях обучения языку и эффективны при подготовке будущего учителя иностранного языка к работе с текстами из видеоматериалов, которая направлена на повышение мотивации обучаемых, развитию коммуникативной, социокультурной и межкультурной компетенций на уроках иностранного языка.

Қлючевые слова: текст, аутентичные тексты, видеоматериалы, иностранный язык, авторские задания, коммуникативные навыки, культурный аспект.

PROFESSIONAL PREPARATION OF A FUTURE FOREIGN LANGUAGE TEACHER TO WORK WITH ENGLISH VIDEO TEXTS

The present article reveals the issue of methodical work of the teacher with texts from video resources used in classes on the practical course of English at foreign languages departments. The author emphasizes the effectiveness of using elaborated tasks while working over videotexts in language lessons for developing students' communicative skills, expand their vocabulary and improve listening comprehension of trainees. According to the author, authentic texts used in video materials contribute to create an immersive language environment that encourages communication and improve their ability to adapt in English-language speaking countries in socio-cultural context. The methods and techniques proposed in this article are based on theoretical principles of language teaching and are effective in preparing a future foreign language teacher to work with texts from video materials in foreign language lessons, which is aimed at increasing students' motivation and developing their communicative, sociocultural and intercultural competencies.

Keywords: text, authentic texts, video materials, foreign language, author's assignments, communication skills, cultural aspect.

Маълумот дар бораи муаллиф: *Ҳоҷиева Ҷамила Ҷамшедовна* – «Донишгоҳи давлатии Хуҷанд ба номи академик Б. Гафуров, унвонҷӯи кафедраи педагогикаи иҷтимоӣ ва касбӣ. **Суроға:** 735700, шаҳри Хуҷанд, Ҷумҳурии Тоҷикистон, гузаргоҳи Мавлонбеков, 1 Телефон: +992926405522 E-mail: hojievajamila98@gmail.com

Сведения об авторе: *Ходжиева Джамиля Джамшедовна* – «Худжандский государственный университет имени академика Б.Гафурова, соискатель кафедры социальной и профессиональной педагогики. **Адрес:** 735700, , город Худжанд, Республика Таджикистан, проезд Мавлонбекова, 1. Телефон: +992926405522 E-mail: hojievajamila98@gmail.com

Information about the author: *Hojieva Jamilya Jamshedovna* - Khujand State University named after Academician B.Gafurov, co-researcher of the chair of social and professional pedagogy of the State Educational Institution "Khujand State University named after academician B.Gafurov" **Address:** 735700, Khujand, Republic of Tajikistan Mavlonbeko passage, 1. Phone: +992926405522 E-mail: hojievajamila98@gmail.com

**ЗАМИНАҲОИ ИҚТИМОӢ–ПЕДАГОГИИ ФАӢОЛНОКИИ ЧАМӢИЯТИИ
ЧАВОНОН ДАР ДАВРОНИ ИСТИҚЛОЛИЯТ**

Расулова Н.С.

Донишгоҳи давлатии Кӯлоб ба номи Абуабдуллоҳи Рӯдакӣ

Дар замони муосир ҷомеаи ҷаҳонӣ, аз ҷумла Ҷумҳурии Тоҷикистон дарк намудааст, ки масъалаи фаъолнокии ҷавонон яке аз проблемаҳои муҳими ҷаҳонӣ буда, ба қатори масъалаҳои ҷамъиятӣ, демократикунонӣ, байналмилалӣ, сиёсӣ ва иқтисодӣ дохил мебошад.

Ҷумҳурии соҳибистиклоли Тоҷикистон ҳамаи инро ба инбат гирифта, аз рӯзҳои аввали соҳибистиклолӣ ба масъалаи ҷавонон ва баланд бардоштани сатҳи фаъолнокии онҳо ҳамчун вазифаи ҷамъиятию иқтимоӣ диққати махсус дода истодааст.

Асосгузори сулҳу ваҳдати миллӣ–Пешвои миллат, Президенти Ҷумҳурии Тоҷикистон муҳтарам Эмомалӣ Раҳмон дар мулоқот бо намоёндагону ҷавонон 23 майи соли 1997 чунин қайд намуда буданд: «Воҳӯрии нахустини ман бо ҷавонон моҳи феввали соли 1993 баргузор гардид. Он вақт мо бештар дар бораи он фикр менамудем, ки чӣ тавр оташи ҷанги миллаткӯшро хомӯш намуда, дар мамлакат фазои эътимоду якдигарфаҳмиро ба вучуд оварему барои оштии миллии заминаи устувор фароҳам оварем. Хушбахтона, имрӯз мо ба он рӯзи пур аз умеду орузуҳо расидем» [12,с.112].

Бо мақсади ба ҳамаи соҳаҳои ҳаёти ҷамъиятӣ ҷалб намудани ҷавонон 15 июни соли 2004 Қонуни Ҷумҳурии Тоҷикистон «Дар бораи ҷавонон» қабул гардид, ки ин Қонун дар эҳёи фаъолнокии ҷавонон мавқеи хоса дорад. 23 майи соли 2005 эълон гардидани «Рӯзи ҷавонон» ба ҷавонон руҳияву илҳами тоза бахшид. Ҳукумати мамлакат фаъолнокию фаъолгардонии ҷавоноро дар рушди кишвар ба инбат гирифта, соли 2017-ро «Соли ҷавонон» эълон намуд.

Боиси хурсандӣ ва қаноатмандист, ки имрӯзҳо ҷавонони бонангу номуси мо ҳамчун неруи созанда дар маърақаҳои муҳими давлатию ҷамъиятӣ фаъолна иштирок карда, дар қорҳои ободонӣ ва бунёдкорӣ ҳиссаи сазовор гузошта истодаанд.

Барои самаранок ба роҳ мондани самтҳои афзалиятноки фаъолияти минбаъдаи ҷавонон 27 майи соли 1997 бо Фармони Президенти мамлакат муҳтарам Эмомалӣ Раҳмон «Кумитаи қор бо ҷавонони назди Ҳукумати Ҷумҳурии Тоҷикистон» таъсис дода шуд.

Яке аз заминаҳои муҳим, ки дар фаъолгардонии ҷавонон мақоми хоса дорад, қабул гардидани Қонуни Ҷумҳурии Тоҷикистон «Дар бораи сиёсати давлатии ҷавонон» мебошад.

Қонуни мазкур асосҳои ташкилӣ, ҳуқуқӣ, иқтимоӣ, иқтисодӣ, тарбиявӣ ва ташаккули минбаъдаи ҷавононро муқаррар намуда, принципҳо ва тадбирҳои сиёсати давлатиро дар истифода намудани неруи зеҳнӣ ва маънавӣ мебинанд, ки ҳамаи он ба манфиати ҷомеа равона гардидааст [9,с.221].

Тибқи қонуни зикргардида дар зерин мафҳуми «ҷавонон» гурӯҳи иқтимоию демографии шахсони 14 то 30-сола фаҳмида мешавад. Иттиҳоди ҷамъиятии ҷавонон–ташкилоти ихтиёрӣ буда, бо ташаббуси худӣ ҷавонон, дар асоси манфиатҳои умумӣ барои ҳалли мақсаду вазифаҳои ягона ва ҳифзи иқтимоӣ ба роҳ монда мешавад.

Барои ҳамоҳангсозӣ ва татбиқи сиёсати давлатии ҷавонон дар назди Президенти Ҷумҳурии Тоҷикистон Шурои миллии қор бо ҷавонон таъсис дода шудааст. Шуро фаъолияти худро дар асоси Низомномае, ки аз ҷониби Президенти Ҷумҳурии Тоҷикистон тасдиқ карда шудааст, амалӣ менамояд, ба эҳёи рушди фаъолнокии ҷавонон кумак мерасонад.

Бо мақсади татбиқи сиёсати давлатии ҷавонон ва дастгирии ҷавонон дар назди мақомоти ҳокимияти маҳаллии қор бо ҷавонон шуроҳои қор бо ҷавонон таъсис дода шудаанд.

Самтҳои қори шуроҳои қор бо ҷавонон чунин муайян карда шудаанд:

–ҳамоҳангсозии фаъолияти субъектҳои раванди сиёсати давлатии ҷавонон;

–мақсаднок назорат ва мувофиқа намудани хароҷоти буҷет;

–манфиатҳои субъектҳои дастгирии сиёсати давлатии ҷавонон;

–ташаққул ва таъмини ҳифзи иҷтимоии ҷавонон;

–баррасии қарорҳои дахлдор оид ба сиёсати давлатии ҷавонон.

Шуроҳои кор бо ҷавонон тавассути намоёндагии худ имкон доранд дар ҷаласа ва маҷлисиҳои мақомоти давлатӣ, мақомоти маҳаллии ҳокимияти давлатӣ, дигар мақомоти идоракунӣ, ки масъалаҳои сиёсии давлатии ҷавононро баррасӣ мекунанд, иштирок намоёнд [6,с.24].

Ба ҳайати шуроҳои кор бо ҷавонон намоёндагони мақомоти давлатӣ, иттиҳодияҳои ҷамъиятии ҷавонон, ташкилотҳои ғайридавлатӣ, муассисаҳои таълимӣ, тандурустӣ, мақомоти ҳифзи ҳуқуқ ва иттифоқҳои касаба ҳуқуқи дохил шуданро доранд.

Хулоса, Қонуни Ҷумҳурии Тоҷикистон «Дар бораи сиёсати давлатии ҷавонон», дар маҷмӯъ, масъалаҳои асосӣ, аз ҷумла, сохтори иттиҳодияҳо, созмонҳо, ташкилотҳои ҷамъиятии ҷавонон; салоҳияти ҳокимияти давлатӣ, мақомотҳои ваколатдори давлатии кор бо ҷавонон, мақомотҳои ҳокимияти маҳаллии давлатии кор бо ҷавонон; вазъи ҳуқуқӣ, иҷтимоӣ, ташкилотҳои ҷамъиятии ҷавонон, чорабиниҳои ғоиданоки барномавӣ, фаъолияти созмонҳою ташкилотҳои ҷавонон, самтҳои асосии фаъолияти онҳо, таъминоти роҳбарикунандаи онҳо ва дигарҳоро дар бар мегирад, ки ин нишондодҳо дар умум заминаҳои иҷтимоӣ–педагогии фаъолгардонии ҷавононро дар даврони истиқлолият ташкил медиҳанд.

«Шарафномаи миллат»-и академик М. Лутфуллоев, дар маҷмӯъ, шарафномаи давлат ва давлатдорӣ, ҳувияти онҳо, шарафномаи арзишҳои маънавӣ, шарафномаи миллат, фазилат, сарватҳои табиӣ, арзишҳои моддӣ ва дастовардҳои мардумиро дар бар мегирад, ки ин низ яке аз заминаҳои муҳимми болоравии дараҷаи фаъолнокии ҷавонон мебошад [8,с.224].

Тоҷикистонро дар дохил ва хориҷи кишвар ҳамчун мамлакати ҷавон мешиносанд, зеро аксарияти аҳолии онро насли наврасу ҷавонон ташкил медиҳанд. Ояндаи дурахшони Тоҷикистон низ сол то сол аз ба камол расонидану тарбия намудани чунин ҷавонони фаъолу болаёқат муайян карда мешавад.

Барои дар амал татбиқ намудани қувваи созандагии ободисозии ҷавонон дар ҷумҳурӣ 5 октябри соли 1998 Барномаи миллии «Ҷавонони Тоҷикистон» қабул гардид, ки дар он самтҳои асосии кор бо насли наврас ва иштироки фаъолона дар ҳаёти иҷтимоию иқтисодии ҷомеа муайян гардида буданд. Дар татбиқи ин барнома Кумитаи кор бо ҷавонони назди Ҳукумати Ҷумҳурии Тоҷикистон ва шӯъбаи сиёсати давлатии ҷавонони назди Дастгоҳи иҷроияи Президенти Тоҷикистон машғул буд. Барномаи мазкур дар баланд бардоштани фаъолиятнокии ҷавонон асоси назариявӣ ва илмию амалӣ гузошта тавонист.

Синну соли ҷавонӣ давраи баанҷомрасии раванди ташаккули ҷаҳонибинии илмӣ, ақидаю эътиқоди сиёсӣ, боварии комил, ҳудогоҳӣ, дарки ҷомеа, орзую умедҳои нек, ҳудмуайянкунӣ ва дурандешӣ мебошад.

Дар ин синну сол дар ҷавонон сифатҳои маънавӣ, зебоипарастӣ, мушоҳидакорӣ бо суръати тез рушд мекунанд, фаҳмишҳои маънавӣ, сифатҳои иродавии ҷавонон устувор мегарданд, дар онҳо ҳисси ҳудро калонсол шуморидан бедор мешавад. Хусусиятҳои синнусолии ҷавонон низ, яке аз заминаҳои муҳимми педагогию психологӣ ба ҳисоб мераванд. Дар ин синну сол майли ҷустан ва дониستاني масъалаҳои иҷтимоию психологӣ, аз ҷумла дониستاني моҳияти ҳаёт, муҳаббат, шодмонӣ, вазифашиносӣ, озодӣ, масъулиятнокии ҷавонон дар сатҳи баланд ташаккул меёбанд.

Ҷавонон ҳамчун давомдиҳандаи татбиқи мақсадҳои сиёсати давлат бо азму иродаи қавӣ ба хоҳири рушду пешрафти ояндаи Ватани маҳбубамон саъю талош намуда, дар бештари соҳаҳо ба дастовардҳои назаррас ноил гардида истодаанд.

Ба дастовардҳои ҷавонон баҳо дода, Пешвои миллат, Президенти Ҷумҳурии Тоҷикистон муҳтарам Эмомалӣ Раҳмон дар Паёми худ ба Маҷлиси Олии Ҷумҳурии Тоҷикистон 23 январӣ соли 1995 чунин қайд намудаанд: «Аксарияти ҷавонони бонангу номуси миллат ҳам дар дохил ва дар ҳам хориҷ аз кишвар дар пайи таҳсил, интиҳоби касбу ҳунар, аз худ кардани техникаву технологияи муосир буда, талош намуда истодаанд, ки илму донишҳои зарурро барои пешбурди Ватани азизамон аз бар намоёнд.

Ҳукумати мамлакат вазифадор аст, ки нисбат ба ин гуна наврасону ҷавонон минбаъд низ ғамхориҳоро идома бахшида, ба ин нуруи тавоноии кишвар, ки ҳимоягари марзу буми кишвар мебошанд, таъя намояд. Зеро ин омил низ яке аз заминаҳои эҳёи ғайрифаъолнокию ғайрифаъолгардонии ҷавонони ҷумҳурӣ ба ҳисоб меравад» [12,с.96].

Дар баробари заминаҳою далелҳои номбаргардида боз ба эҳё ва рушди ғайрифаъолнокию ғайрифаъолгардонии ҷавонон чунин омилҳо таъсир мерасонанд:

1. рушди иҷтимоию иқтисодии ҷавонони Ҷумҳурии Тоҷикистон;
2. ғайрифаъолнокӣ ва мустақилияти ҷавонон ҳамчун гурӯҳи демографӣ;
3. рушди иҷтимоӣ, дараҷаи ғайрифаъолиятнокиӣ ва худидоракунии ҷавонон.

Аз таҳлилу натиҷагирӣ мушаххас гардид, ки дар даврони истиқлолият рушду пешрафт ҷавонон ба яке аз масъалаҳои глобалии сиёсӣ ва иҷтимоии кишвар табдил ёфтааст.

Баҳои ба ҷавонон додаи Асосгузори сулҳу ваҳдати миллӣ–Пешвои миллат, Президенти Ҷумҳурии Тоҷикистон Эмомалӣ Раҳмон дар хусуси он, ки ҷавонон «Созандагони ояндаи ҷомеаи соҳибистиклол», «Ояндаи миллату давлат», «Қувваи азими созандаю бунёдкору пешбаранда» мебошанд, дар руҳияи ҷавонон дубора боварӣ, эҳтиқотмандӣ ва ояндабинии некро дар ҳамаи ҷабҳаҳои ҳаёт парвариш намуд.

Мустаҳкамӣю устуворӣ, дараҷаи болоравии рушду иқтисодӣ, истехсолоти саноатӣю кишоварзӣ, сатҳи маданияту иҷтимоии Ҷумҳурии Тоҷикистони соҳибистиклоламон аз ғайрифаъолнокии ҷавонон вобастагӣ дорад.

Барои аз ҷиҳати илмию педагогӣ ва психологӣ машаххас намудани моҳияти мафҳуми ғайрифаъолнокии ҷавонон, моро лозим аст, ки сараввал дар бораи мафҳуми «ғайрифаъолият» андеша намоём.

Ғайрифаъолият шакли муносибати ғайрифаъол ба ҳақиқат мебошад, ки ба воситаи он инсон дар байни оламу одам алоқамандии воқеӣ барқарор мекунад. Аниқтараш ба воситаи ғайрифаъолият одам ба табиат, ашӯҳо, одамони дигар таъсир мерасонад.

Дар ғайрифаъолият хусусиятҳои ҷавонон ташаккул ёфта, он дар натиҷаи муносибат дар алоҳидагӣ ҳамчун субъект ва бо дигарон бошад, ҳамчун шахсият баромад мекунад.

Таъсиррасонии мутақобили онҳоро эҳсос намуда, одам ба ин роҳ ҳақиқати хусусиятҳои муҳими одам, ашӯҳо, табиат ва ҷамъиятро ба таври ҳаққонӣ дарк менамояд [11,с.76].

Омӯзиши ҳамаҷонибаи масъала маълум намуд, ки як қисми олимони соҳаи педагогика ва муаллифони китобҳои дарсии «Педагогика» барои донишҷӯёни мактаби оӣ, аз ҷумла Баранов С.П., Болотина Л.Р., Воленкова, Т.В., Слестенин В.А., Бабанский Ю.К., Шукина., Подласий И.П. ва дигарон дар бораи мафҳуми «ғайрифаъолнокии ҷамъиятӣ» сухан ронда, масъалаи алтернативиро ба миён гузошанд ва инчунин «Ғайрифаъолнокии ҷамъиятӣ» ва «ғайрифаъолнокии иҷтимоӣ»-ро синоними якдигар номидаанд.

Масъалаи мазкурро омӯхта, мо низ тарафдори ин нуқтаи назар ҳастем, зеро ҳардуи мафҳумҳои номбаргардида ҳам моҳияти ҷамъиятӣ ва ҳам моҳияти иҷтимоӣ доранд ва дар раванди таҳқиқот мо ҳардуи ин мафҳумро самаранок истифода намудем.

Аз нуқтаи назари педагогӣ ғайрифаъолнокии ҷамъиятиро на танҳо ҳамчун хусусияти шахсият, балки ҳамчун тарзи ғайрифаъолият низ фаҳмидану баҳо додан лозим аст.

Дар таҳқиқот маънои аслии мафҳуми «ғайрифаъолият ва ғайрифаъолгардонӣ»-ро аз нуқтаи назари педагогӣ чунин тавсиф намудем: «Ғайрифаъолият ва ғайрифаъолгардонӣ раванди ҷамъгардида ва зоҳиршавандаи ҳамаи имкониятҳои ҷавонон дар алоқамандӣ ба олами гирду атроф, ҷамъият, коллектив ба воситаи омилҳои иҷтимоию педагогӣ ва психологӣ мебошад».

Дар илми муосир мафҳуми шахсият ҳамчун мавҷудоти ғайрифаъол баҳо дода шудааст, аз ҷиҳати педагогӣ дар барқароршавии шахсият талаботи худӣ ӯ ва шароитҳои беруна таъсир мерасонад.

Мо ба нуқтаи назари М.В. Колесникова ҳамфикрем, ки ӯ навиштааст: «Ғайрифаъолнокии ҷамъиятӣ ин ҳолати мураккаб ва хислати шахс оид ба татбиқгардонии фаҳмидашавандагӣ, суръатнокӣ ва худномгузорию дохилӣ ва берунии мебошад, ки ба тағйир додани ғайрифаъолият худ дар мувофиқа ба ҳал намудани вазифаҳои ҷамъиятӣ мебошад».

Дар илми педагогика фаълнокии чамъиятӣ системаи педагогӣ буда, дар доираи чараёни таълиму тарбия ба воситаи шаклҳо ва методҳо самаранок мегардад, яъне инсон дар фаъолиятҳои фикр, хирад, мақсад, амал ва рафторашро ба тартиб мебарорад.

Ба андешаи Черниченко С.В. фаълнокии фаългардонии ҷавонон тарафҳои гуногун дошта, фалсафа онро ҳамчун воситаи мавҷудияти фард дар чамъият инъикос мекунад.

Дар психология бошад фаълнокию фаългардонии ҷавонон чунин баҳо дода шудааст: «Қобилияти ҷавонон дар асоси аз худ намудани боигариҳои маданӣ, моддӣ ва маънавӣ мушаххас гардида, дар онҳо сифатҳои иродавӣ, муошират дигаргунсозиро ва хусусиятҳои аҳамияти чамъиятӣ дошта инкишоф меёбад» [15,с.49].

Ба андешаи мо, фаълнокии чамъиятӣ яке аз сифати хосси шахсият буда, дар рангорангии намудҳои фаъолият муайян мегардад, муносибати одамро ба меҳнат, таълим, чамъият, фаъолияти сиёсӣ чамъиятӣ мушаххас менамояд. Фаълнокии чамъиятӣ ба фаъолияти сермаҳсул алоқаманд буда, ба даст омадани натиҷаҳои баландро дар назар дорад.

Фаълнокию фаългардонии ҷавонон на танҳо ҳамчун қисми таркибии тарбияи ғоявӣ–сиёсӣ, балки ҳамчун нишондиҳанда ва натиҷаи системаи тарбияи ҷавонон фаҳмида мешавад.

Фаълнокию фаългардонии ҷавонон ба ҳамаи намудҳои системаи тарбия, аз ҷумла, ба тарбияи ғоявӣ–сиёсӣ алоқамандии зич дорад. Аз ин рӯ, зарурат ба донишҷӯи мазмуни тарбияи ғоявӣ–сиёсӣ ба миён меояд.

Олимони соҳаи педагогика муродифи мафҳуми «фаълнокии чамъиятӣ», «фаълнокии иҷтимоӣ»-ро шуморида буданд. Аз ин рӯ, зарур шуморидем, ки дар ин мақола мафҳуми «фаълнокии иҷтимоӣ»-ро каме ҳам бошад равшан созем.

«Фаълнокии иҷтимоӣ ин хосияти чамъиятии ҷавонон, коллектив, гурӯҳҳои чамъиятӣ буда, дар алоқамандии протсессҳои гуногуни фаъолият, аз ҷумла, фаъолияти чамъиятӣ–сиёсӣ, дарккунӣ, меҳнатӣ, бадеӣ, ташкилотчигӣ ташаккул меёбад ва вобаста ба ҷиғунагии тараққиёт дар ҳар як намуди фаъолият меъёри фаълнокии иҷтимоии фард ва гурӯҳ баланд шудан мегардад» [14,с.156].

Фаълнокии иҷтимоӣ шакли муносибати фаъл ба ҳақиқат мебошад, ки ба воситаи он дар байни ҷавонон ва олами ӯро ихотакунанда алоқамандии воқеӣ барқарор мегардад. Ба воситаи фаълнокии иҷтимоӣ инсон ба табиат, ашӯҳо, одамони дигар таъсир мерасонад.

Аз таҳқиқот мушаххас гардид, ки як қисми олимони соҳаи педагогика ва муаллифони китобҳои дарсӣ: Баранов С.П., Болотина Л.Р., Воленкова Т.В., Слостенин В.А., Бабанский Ю.К., Шукина, Подласий И.П. дар бораи мафҳуми «фаълнокии чамъиятӣ» ибрази ақида намуда, масъалаи алтернативиро ба миён гузоштанд, яъне, алоқамандии мафҳумҳои «фаълнокии чамъиятӣ» ва «фаълнокии иҷтимоӣ».

Масъалаи мазкурро омӯхта, мо низ тарафдори ин нуқтаи назар гардидем, зеро ҳардуи ин мафҳумҳо ҳам моҳияти чамъиятӣ ва ҳам моҳияти иҷтимоӣ доранд.

Барои ҳаматарафа дарк кардани моҳияти мафҳуми «фаълнокии чамъиятӣ» ва «Фаълнокии иҷтимоӣ» моҳияти мафҳуми фаълнокиро донишҷӯ ба мақсад мувофиқ аст.

Фаълнокӣ чунин системаест, ки худташкिल्кунӣ ва худбатартӣбарорӣи шахсро дар ягон намуди амал муайян намуда, ҷавонро ба ҳамкорӣ даъват менамояд.

Лаҳзаҳои фаълнокии иҷтимоӣ дар илми педагогика ва психология инҳо мебошанд:

1. Меъёри ахборотӣ.
2. Фаъолияти репродуктивӣ (тазаккур).
3. Фаъолияти эҷодӣ.

Намудҳои фаълнокии иҷтимоӣ-чамъиятии ҷавонон инҳоянд:

- Таълимӣ-барои хонандагону донишҷӯён;
- Меҳнатӣ-барои ҳамаи категорияҳои ҷавонон;
- фаълнокии иҷтимоӣ-дар соҳаи ҳаёти рӯҳӣ;
- фаъолияти эҷодӣ-барои қисми илми таҳқиқотӣ;
- фаъолияти варзишӣ ва фарҳангӣ-барои солимгардонӣ пешбурди фарҳанги миллӣ.

Ба андешаи Фролов И.П., фаъолнокии иҷтимоӣ шакли алоқамандкунонии диалектикии инсон ба ҳақиқати ўро ихотақунанда дар ҳамкорӣ мебошад, ки дар натиҷа ҳам ҳақиқат ва ҳам ҳуди инсон тағйир меёбанд.

Сотсиологон бар он назаранд, ки фаъолнокии иҷтимоӣ ин тавсифи муттаҳидгардонандаи фаъолияти мақсадноки инсон дар баландбардории тағйирдиҳии ҷойи муҳити зист ва ташаккул додани сифатҳои иҷтимоии шахс мебошад.

П.С. Лоскина чунин мешуморад, ки фаъолияти инсон зоҳиргардии фаъолнокии иҷтимоии ӯ мебошад, агар он характери эҷодӣ дошта бошад. Ба ақидаи Х.У. Беновски, фаъолнокии иҷтимоӣ амали субъективии инсон аст.

Н.С. Мансурова бар ин назар аст, ки фаъолнокии иҷтимоӣ ин зоҳиргардии қувваи асосии шахсият дар ҳаёти ҷамъиятӣ аст, яъне дар он шароити иҷтимоист, ки ҳаёт ё ҳастии ӯ мегузарад.

Имрӯзҳо ҷавонон кӯшиш намуда истодаанд, ки мустақилона дар ҳаёти ҷамъиятӣ-иҷтимоӣ иштирок намоянд, саҳми арзандаи ҳудро дар ҳаёт гузоранд. Ин низ яке аз заминаҳои муҳими иҷтимоӣ-педагогӣ ба ҳисоб меравад. Яке аз шаклҳои омавии фаъолнокии иҷтимоии ҷавонони Ҷумҳурии Тоҷикистон ин таълим, дониш ва маълумотгирӣ мебошад.

Аз таҳлилу мушоҳидаҳо маълум гардид, ки дар шароити имрӯзаи Ҷумҳурии Тоҷикистон ҷавонон бо як қаноатмандӣ дар ҳамаи соҳаҳои ҳаёти ҷамъиятӣ иштирок намуда, қобилияти истеъдоди ҳудро нишон дода истодаанд.

Ба рушд ёфтани фаъолнокии ҷамъиятии ҷавонон сиёсати давлатии ҷавонон, фаъол гардонидани ташкилоту иттиҳодияҳои ҷамъиятии ҷавонон, ғамхориҳои Ҳукумати мамлакат, талаботҳои маданӣ, маънавӣ, ватандӯстӣ, худшиносии миллӣ, ҳудогоҳӣ, руҳию моддӣ, масъулиятнокӣ, шаъну шараф, нангу номус ва ҳавасмандгардонӣ, таъсири мусбат мерасонанд.

Муқарриз: доктори фалсафа (Ph.D) ДДК ба номи А.Рӯдакӣ - Гулрӯи М.

АДАБИЁТ

1. Абдулханова–Славская К.А. Деятельность и психология: Учеб пособие [Текст] / К.А. Славская. Наука, 1980.
2. Ануфриев, С.А. Социальная роль активности личности [Текст] / С.А. Ануфриев. –М., 1971. –С. 111–115.
3. Агентии Омори назди Президенти Ҷумҳурии Тоҷикистон, соли 2019. –С 59–88.
4. Активность личности в социалистическом обществе [Текст]. -Москва–Варшава, 1974. –С. 59.
5. Қонуни Ҷумҳурии Тоҷикистон «Дар бораи маориф». –Душанбе: Шарқи озод, 2013.
6. Қонуни Ҷумҳурии Тоҷикистон «Дар бораи сиёсати давлатии ҷавонони Тоҷикистон» [Матн]. -Душанбе: Шарқи озод, 2014.
7. Лутфуллозода, М. Эҳёи педагогикаи аҷам [Матн] / М. Лутфуллозода. –Душанбе: Дониш, 1997. –С.149.
8. Лутфуллоев М. Шарафномаи миллат [Матн] / М Лутфуллоев. -Душанбе: Срапараст, 2003. -С.–224.
9. Маҳмадов, М.А. Истиқлолияти сиёсӣ ва таҳкими давлатдорӣ миллӣ: [Матн]. Монография / М.А. Маҳмадов. -Душанбе: ЭР–граф, 2000. -С.80.
10. Раҳмонов Эмомалӣ. Ҷавонон созандагонӣ фардои ҷомеа [Матн] / Э.Ш. Раҳмонов. –Душанбе: Ирфон Деваштич, 2008. –С. 221.
11. Раҳмонов Эмомалӣ Шарипович. Истиқлолияти тоҷикон ва эҳёи миллат [Матн] / Э.Ш. Раҳмонов–Душанбе: Ирфон, 2002. –С. 543.
12. Раҳмонов Э Ш. Мақсади мо ягонагии миллат [Матн] / Э Ш. Раҳмонов. –Душанбе: Ирфон, 1997. –С.70.
13. Раҳмонов Э. Ш. Ҷавонон ояндаи миллатанд [Матн] / Э.Ш. Раҳмонов. - Душанбе: Ирфон, 1998. –С.–96.
14. Шухрат Саидов. Ҷавонон ва давлати миллӣ дар раванди ҷаҳонишавӣ [Матн] / Ш. Саидов. –Душанбе: Ирфон, 2015. –С.–156.
15. Шарифзода Ф. Педагогикаи касбӣ. Китоби дарсӣ [Матн] / Ф. Шарифзода, А.М. Миралӣзода. –Душанбе: Ирфон, 2012. –С. 260-355.

ЗАМИНАҲОИ ИҶТИМОӢ–ПЕДАГОГИИ ФАЪОЛНОКИИ ҶАМЪИЯТИИ ҶАВОНОН ДАР ДАВРОНИ ИСТИҚЛОЛИЯТ

Дар мақолаи мазкур муаллиф оид ба моҳияти заминаҳои иҷтимоӣ-педагогии фаъолнокии ҷамъиятии ҷавонон дар даврони Истиқлолият ибрози ақида намуда, қайд менамояд, ки Ҷумҳурии Тоҷикистон аз рӯзҳои аввали соҳибистиқлолӣ ба масъалаи ҷавонон ва баланд бардоштани сатҳи фаъолнокии онҳо ҳамчун вазифаҳои ҷамъиятӣ-иҷтимоӣ диққати махсус дода истодааст. Барои боз ҳам таҳким бахшидани мавқеи ҷавонон Ҳукумати Ҷумҳурии Тоҷикистон соли 2005 23 майро «Рӯзи ҷавонон» эълон намудааст. Саҳми созандагӣ ободкунандагии ҷавоноро ба назар гирифта, соли 2017-ро дар мамлакат «Соли ҷавонон» эълон намуданд. Дар мақола қайд гардидааст, ки барои самаранок ба роҳ мондани роҳбарӣ намудани ҳаёту

фаъолияти ҷавонон бо фармони Асосгузори сулҳу ваҳдати миллӣ – Пешвои миллат, Президенти Ҷумҳурии Тоҷикистон муҳтарам Эмомалӣ Раҳмон аз 27 майи соли 1997 Кумитаи қор бо ҷавонони назди Ҳукумати Ҷумҳурии Тоҷикистон таъсис дода шуд. Тибқи Қонуни Ҷумҳурии Тоҷикистон «Дар бораи сиёсати давлатии ҷавонон» аз 28.06.2011 таҳти №716, мафҳуми «ҷавонон» ҳамчун гурӯҳи иҷтимоӣ демографӣ, ки шахсони 14-30-соларо дар бар мегирад, муайян карда шудааст.

Калидвожаҳо: Ҳукумати давлай, соҳибистиқлолӣ, ҷавонон, сиёсати иҷтимоӣ сиёсӣ, қарору қонунҳои Ҷумҳурии Тоҷикистон, қор бо ҷавонон, майлу хоҳиш, фаъолнокӣ.

СОЦИАЛЬНО-ПЕДАГОГИЧЕСКИЕ ОСНОВЫ ДЕЯТЕЛЬНОСТИ И АКТИВНОСТИ МОЛОДЕЖИ В ПЕРИОД НЕЗАВИСИМОСТИ

В данной статье автор высказывает свое мнение о характере социально-педагогических основ активности и активизации молодежи в эпоху независимости и отмечает, что в Республике Таджикистан уделяется особое внимание проблеме молодежи и повышению ее уровня, активности и активизации как общественных и социальных задач с первых дней независимости. В целях дальнейшего расширения позиций молодежи Правительство Таджикистана объявило 23 мая 2005 года «Днем молодежи», чтобы молодые люди могли стать сильнее в политической, социальной и культурной жизни. Учитывая вклад молодежи в строительство и благоустройство, 2017 год был объявлен годом молодежи в стране, и этот шаг придал свежесть и искренность в духе молодежи. В статье указано, что в целях эффективной организации и управления жизнью и деятельностью молодежи Республики Таджикистан 27 мая 1997 года был создан Комитет по работе с молодежью при Правительстве Республики Таджикистан приказ Основателя национального мира и единства – Лидера нации, Президента страны, Дistinguished Эмомали Рахмона. Согласно Закону Республики Таджикистан «О государственной политике молодежи» от 28.06.2011 №716 понятие «Молодежь» определено как социально-демографическая группа, включающая в себя людей в возрасте 14-30 лет.

Ключевые слова: государственное управление, независимость, молодежь, общественно-политическая политика, решения и законы Республики Таджикистан, желание, деятельность.

SOCIAL AND PEDAGOGICAL FOUNDATIONS OF ACTIVITY AND ACTIVITY OF YOUTH DURING THE INDEPENDENCE

In this article, the author expresses his opinion on the nature of the socio-pedagogical foundations of youth activity and activation in the era of independence and notes that the Republic of Tajikistan pays special attention to the problem of youth and raising its level, activity and activation as public and social tasks from the first days of independence. In order to further expand the position of youth, the Government of Tajikistan declared may 23, 2005 as “Youth Day” so that young people can become stronger in political, social and cultural life. Considering the contribution of youth in construction and beautification, 2017 was declared as the year of youth in the country, a move that has brought freshness and sincerity to the spirit of the youth. According to the Law of the Republic of Tajikistan “On State Youth Policy” dated 28.06.2011 No. 716, the concept of “Youth” is defined as a socio – demographic group that includes people aged 14-30 years.

Keywords: public administration, independence, youth, socio-political policy, decisions and laws of the Republic of Tajikistan, areas of work of youth councils, desire, activities.

Маълумот дар бораи муаллиф: *Расулова Нодира Сайдаломовна* – Донишгоҳи давлатии Қӯлоб ба номи Абуабдуллоҳи Рӯдакӣ, кафедраи умумидонишгоҳии педагогика, саромӯзгор. **Суроға:** 735360, ш. Қӯлоб, Ҷумҳурии Тоҷикистон, кӯчаи С. Сафаров, 16. Телефон: (+992) 985-56-35-54

Сведения об авторе: *Расулова Нодира Сайдаломовна* – Кулябский государственный университет имени Абуабдуллаха Рудаки, общеуниверситетская кафедра педагогики, старший преподаватель. **Адрес:** 734065, г. Куляб, Республика Таджикистан, улица С. Сафаров, 16. Телефон: (+992) 985-56-35-54

Information about the author: *Rasulovai Nodira Saydalamovna* – Kulob State University named after Abuabdullahi Rudaki, senior senior lecturer, department of general pedagogy. **Address:** 734065, Kulob, Respublic of Tajikistan, S. Safarov 16. Phone: (+992) 985-56-35-54

ИСТИФОДАИ АМСИЛАСОЗИИ КОМПЮТЕРӢ БАРОИ МУАЙЯН КАРДАНИ НАМУДӢОИ ХАТ ДАР ЧЕНАКӢОИ ГУНОГУН ДАР РАВАНДИ ТАЪЛИМИ ФАННИ МАТЕМАТИКА

Раҳимов А.А.

Донишқадаи политехникии Донишгоҳи техникии Тоҷикистон ба номи академик М.С.
Осимӣ дар ш.Хучанд

Моделиронӣ асоси ҳама гуна тадқиқот аз сода то мураккаб мебошад. Ба ҳаммаи намуд объектҳои воқеии моро ихота карда мо метавонем моделҳои на он қадар мураккабро сохта, барои тадқиқ пешниҳод намоем ва қонунияти тағйирёбии бузургихоро тадқиқ намоем.

Моделсозии педагогӣ хусусиятҳои системаи педагогии мавҷударо дар объекти махсус офаридашуда, ки модел ном дорад, инъикос менамояд. Барои он ки объект модели объектҳои дигаре ҳисобида шавад, ки дар ин маврид асли номида мешавад, он бояд система бошад, аз рӯи баъзе ҷиҳат ба асл монанд бошад, аз рӯи параметрҳои муайян аз он фарқ кунад, аз рӯи баъзе ҷиҳатҳо онро иваз кунад. Раванди тадқиқот имкони ба даст овардани дониши навро дар бораи асли асли фароҳам меорад.

Дар педагогикаи касбӣ моделсозӣ дар баробари таҳлил, синтез, абстраксия, конкретизатсия ва ғайра усули таҳқиқоти назариявӣ доништа мешавад. Ин мавқеъро натиҷаҳои тадқиқоти таҳти роҳбарии А. М. Новиков [1, с. 12] тасдиқ менамояд.

Б.Г. Ананев дар психологияи таҳсилоти касбӣ системаи усулҳои психологии пешниҳодкардаи С.Л. Рубинштейнро [2, с. 23] таҳлил намуда, моделсозиро ҳамчун усули таҷрибавии таҳқиқот дар баробари усулҳои мушоҳида тасниф кардааст; усулҳои таҷрибавӣ (лабораторӣ; саҳроӣ ё табиӣ; таҷрибаҳои ташаккулдиҳанда ё психологию педагогӣ); усулҳои психодиагностикӣ (санҷишҳо, саволномаҳо, мусоҳибаҳо ва суҳбатҳо); усулҳои праксиметрӣ (омӯхтани маҳсулоти фаъолият, хронометрия, баҳодихии кор ва ғ.); усулҳои биографӣ (таҳлили далелҳо, санаҳо, ҳодисаҳои роҳи ҳаёти шахс, далелҳо ва ғайраҳо).

Дар таҳқиқи моделсозии математикӣ ва компютерӣ олимони В.П. Дяконов [8, с. 21], Т.Н. Горностаева [9, с. 54], М.Е. Королёв ва дигарон саҳми назаррас гузоштаанд. М.Е. Королёв назария ва методология, асосҳои таълими моделиронии компютериро барои донишҷӯёни ихтисосҳои муахандисӣ дар мактабҳои олии техникӣ мавриди омӯзиш қарор додааст.

Таҷрибаи моделсозӣ дар вазъияте истифода мешавад, ки равандҳои меҳнатӣ имкон намедиханд, ки онҳо дар раванди кори муътадили асбобҳои воқеии техникӣ омӯхта шаванд. Чунин равандҳо сода карда мешаванд. Дар раванди таҳқиқ ҷузъҳои асосии он муайян карда мешаванд, ки муваффақияти корро муайян мекунад, барои татбиқи ин фаъолият шароити сунъӣ фароҳам оварда шуда, раванди мураккаби меҳнат дар чунин шароит омӯхта мешавад. Таҷрибаи моделсозӣ дар омӯзиши сифатҳои муҳими касбии шахс дар раванди тақмили ихтисоси ӯ низ истифода мешавад.

Моделсозӣ як мафҳуми асосӣ аст. Мо онро дар тафсири аз ҷониби умум қабулшуда баррасӣ мекунем: яқум, ҳамчун усули омӯзиши объектҳои дониш аз рӯи моделҳои онҳо; дуҷум, ҳамчун сохтани моделҳои объектҳо ва падидаҳои воқеан мавҷудбуда ва пешбинишаванда (системаҳои иҷтимоӣ, равандҳои фаъолияти касбӣ, системаҳои таълими педагогӣ ва ғайра). Ҷанбаи яқуми концепсияи асосӣ зарурати баррасии мафҳумҳои «модел» ва «симулятсия»-ро пешниҳод мекунад.

Луғати энциклопедӣ моделро ҳамчун аналог (схема, сохтор, системаи аломатӣ), порчаи муайяни воқеияти табиӣ ё иҷтимоӣ, маҳсули фарҳанги инсонӣ, тарбияи концептуалӣ ва эҷодӣ ва ғайра – асли модел муайян мекунад. Модел (франсавӣ *modele* аз латинӣ *modulus* — ченак, намуна) ба маънои васеъ — ҳама гуна тасвири (ақлӣ ё анъанавӣ: тасвир, тавсиф, диаграмма, расм, график, нақша, харита ва ғ.) ягон объект, раванд ё падида («асл»-и ин модел), ба сифати «ҷонишин», «намоянда»-и он истифода мешавад [3].

Модели илмӣ системаи аз чихати ақлонӣ муаррифишуда ё аз чихати моддӣ амалишуда мебошад, ки предмети тадқиқотро ба таври мувофиқ инъикос намуда, қобилияти иваз кардани онро дорад, то омӯзиши модел имкон диҳад, ки дар бораи ин объект маълумоти нав ба даст оварда шавад [4, с. 22].

Ҳалли математикии масъалаи амалӣ ба сохтани модели математикӣ оварда мерасонад. Бо рушди технологияҳои компютерӣ моделсозии математикӣ ба соҳаи мустақил ва хеле муҳимми истифодаи компютерҳо мубаддал гашт. Хусусияти истифодаи моделҳои компютерӣ нисбат ба дигар воситаҳо омӯзиши математика дар он аст, ки онҳо тасвири предметӣ ва визуалиро таъмин мекунад [5, с.2].

Яке аз хусусиятҳои муҳимми замони муосир васеъ истифода бурдани усулҳои математика дар соҳаҳои гуногуни ҷаҳонӣ инсон мебошад. Истифодаи васеъ ва босуръати усулҳои математикӣ дар илму техника, иқтисодиёт ва дар дигар соҳаҳо пас аз пайдоиш ва такмили босуръати мошинҳои электронӣ имконпазир гардид. Он боиси ташаккули математикаи муосири амалӣ гардид.

Усулҳои математикӣ кайҳо боз дар механика, физика, астрономия васеъ истифода бурда мешуданд. То пайдоиши компютерҳо доираи татбиқи усулҳои математика асосан бо ҳамин маҳдуд мешуд. Вазъият бо пайдоиши компютерҳо куллан тағйир ёфт. Сабаб дар он аст, ки дар математика аксар вақт масъалаҳои дучор мешаванд, ки бо шумораи охирини қадамҳо ҳалли аниқӣ онҳоро муайян намуда, дар намуди ягон формулаи хуб навиштан ғайриимкон мебошад. Барои ҳалли ин гуна масъалаҳо одатан пайдарпайии беохирро ҷустуҷӯ менамоянд, ки ба ҷавоби лозимӣ наздик мешавад. Агар чунин пайдарпайии беохир муайян карда шавад, бо иҷрои миқдори муайяни қадамҳо ҳалли тахминии масъала ба даст оварда мешавад. Ин тартиб бо анҷом додани ҳисобҳо аз рӯйи системаи қатъии муқарраршудаи қоидаҳо алоқаманд аст, ки онро алгоритм меноманд. Ин тарзи ҳалли масъалаҳо то пайдоиши компютерҳо ҳам маълум буд, вале аз сабаби беҳад мураккаб будани ҳисобу китоб хеле кам истифода мешуд.

Истифодаи усулҳои ададӣ дар асоси компютерҳо синфи масъалаҳои таҳқиқшавандаро васеъ намуда, барои таҳлили ҳамаҷонибаи масъала шароит фароҳам овард. Агар одатан мошинҳо дар раванди истехсолот вазифаҳои ҷисмонии одамро ба уҳда гирифта бошанд, пас мошинҳои ҳисоббарор имкониятҳои зехнии одамро дар ҷаҳонӣ тағйир доданд. Ба шарофати технологияҳои компютерӣ, усулҳои математика бо истифодаи амсиласозии математикӣ дар химия, биология, геология, тиб, таҳқиқи кайҳон, иқтисод, дар соҳаи ҳарбӣ, психология, забоншиносӣ ва дигар илмҳои табиатшиносӣ ва гуманитарӣ васеъ истифода мешаванд.

Дар татбиқи усулҳои математикӣ дар ҳалли масъалаҳои гуногуни амалӣ амсиласозии математикӣ нақши муҳим ва асосиро мебозанд. Амсилаи математикӣ дар намуди муодилаҳо, нобаробариҳо, графикҳо ва дигар муносибатҳои математикӣ навишта шуда, чихатҳои муҳимми объектӣ (системаи) омӯхташавандаро бо саҳеҳии лозимӣ тасвир менамояд. Иваз намудани объектӣ (системаи) омӯхташаванда бо амсилаи мувофиқ ба мо имконият медиҳад, ки бо усулҳои универсалии математика омӯзиши илмӣ объект (система)-ро ба роҳ монем. Бо ёрии илми математика мо доираи васеи далелҳо ва мушоҳидаҳоро ба инобат гирифта, дар асоси таҳлили миқдорӣ дар шароити гуногун ва дар оянда чӣ гуна рафтор намудани объект (система)-ро пешгӯӣ менамоем.

Ба шарофати амсиласозии математикӣ дар илмҳои табиатшиносӣ ва гуманитарӣ муваффақиятҳои калон ба даст омадаанд. Дар ҳақиқат, суханони К.Маркс тасдиқи худро ёфта истодаанд, ки мувофиқи гуфтаи ӯ илми муосир танҳо дар ҳамон вақт ба қуллаҳои баланди худ мерасад, ки агар вай аз математика васеъ истифода бурда тавонад.

Истифодаи технологияи компютерӣ ва моделсозии компютерӣ дар машғулиятҳои математикаи олий, пеш аз ҳама, барои баланд бардоштани самаранокии таълими ин фан ва шавқу рағбати донишҷӯёни донишгоҳҳои техникӣ алоқаманд аст.

Чи хеле ки маълум аст, нуктаҳо дар ченакҳои гуногун омӯхта мешаванд, махсусан дар курси геометрия васеъ истифода бурда мешаванд, зеро ҳар як қадами геометрия аз нукта оғоз мешавад.

Модели компютерӣ модели рамзӣ мебошад, ки (бе ҳатогиҳои синтаксисӣ) аз ҷониби мураттиби худ дар шакле навишта шудааст, ки компютер қодир аст, ки сигналҳои

электрикиро шинохт ва ба сигналҳои электромагнитӣ табдил диҳад, дар он амалҳои арифметикӣ ва мантикӣ анҷом диҳад ва сипас (бо истифода аз табдили баръакси сигналҳои электрикӣ) ба шакли ададӣ ва аломатӣ) натиҷаро бо забони ба одамон фаҳмо ба вучуд меорад [7, с.21],

Маълум, ки ҳолати нуқта дар ҳамворӣ, координатаи дученака, бо ду бузурги каду бар чен карда мешавад ва ҳолати ҳар як нуқта аз рӯи тирҳои координатаҳои x ва y муайян карда мешаванд. Дар аксарияти мавридҳо дигаргунисозиҳо истифода бурда мешавад, ки ба тағйирёбии ё сари координата ё мавқеъҳои ҷисмҳо гузаронида мешавад. Бо ин усул содакунии масъалаи гузошташуда амалӣ карда мешавад. Содакунӣ барои он зарур аст, ки ҳалли масъалаи пешниҳодшуда ба донишҷӯён осонтар гардад.

Дар расми 1 системаи координатаи Декартии дученака дода шудааст, ки ҳолати ҷисм, нуқта ва дигар объектҳо бо ду координата тавсиф менамояд. Ин ҷо системаи координатаи дученакаро пешниҳод намуда координатаҳои ҳолати нуқтаро дар чор чоряки системаи координат $(1, 1), (1, 1), (1, 1), (1, 1)$ $M_1(x_1, y_1), M_2(x_2, y_2), M_3(x_3, y_3), M_4(x_4, y_4)$ мувофиқан менависем. Тавре аз расм менависем $x_1=2, y_1=3$ ҳарду ҳам бо аломати мусбат гирифта мешавад, чунки дар чоряки якум ҳарду қимат дар тарафи мусбати тири ададӣ воқеъ гаштааст. Координатаҳои нуқтаи M_2 $x_2=-3, y_2=4$, азбаски координатаи x_2 дар тарафи манфӣ тири абсиса воқеъ гардидааст, онро бо аломати манфӣ -3 мегирем. Координатаҳои нуқтаи M_3 $-$ ро бо аломати манфӣ мегирем, чунки ҳарду координатаҳои дар тарафи манфии абсиса ва ордината хоб намудааст ва координатаҳои нуқтаи M_3 $x_3 = -2$ ва $y_3 = -2$ баробар аст, аммо координатаҳои нуқтаи M_4 $x_4=4$ ва $y_4=-2$ баробар аст, чунки x_4 дар тарафи мусбати абсиса ва y_4 дар тарафи манфии ордината воқеъ гардидааст. Ҳамин тариқ, вобаста дар кадом чоряки системаи координата воқеъ гардидани нуқта координатаҳо қиматҳои мусбату манфӣ гирифта метавонанд. Аломати координатаҳои нуқтаро муайянкунандаро дониста мо метавонем дар кадом чорак воқеъ гардидани нуқтаро муайян намоем. Ин ҷо бисёртар мо ҳолати нуқта ва хатро дар чоряки якум дида мебароем, ки ҳарду координатаҳои ҳолати нуқтаро муайянкунанда мусбат мебошанд.

Акнун масофаи байни нуқтаҳои дар чоряки якум хобидаро муайян менамоем, ки координатаҳои он ба $M(x_1, y_1)$ ва $N(x_2, y_2)$ баробар аст. Фарз кунем $x_1=1$ ва $y_1=1$ ва $x_2=3$ ва $y_2=4$ баробар бошад. Ҳолати нуқтаи M ва N -ро нисбат ба тирҳои координат x ва y муайян мекунем. Пеш аз ҳама, ин нуқта дар тири координата воқеъ нагаштааст, чунки x ва y ба нол баробар нест. Нуқтаи M дар ҳамворӣ бо координатаҳои $x_1=1$ ва $y_1=1$ воқеъ гашта, нуқтаи N бошад, бо координатаҳои $x_2=3$ ва $y_2=4$ воқеъ гардидааст. Нисбати тирҳои координата $0x_1=x_1=1$ $0y_1=y_1=1$ ва $0x_2=x_2=3$ ва $0y_2=y_2=4$ баробар аст. Барои муайян кардани адоза, дарозии хат аз формулаи $\ell = \sqrt{(x_2 - x_1)^2 + (y_2 - y_1)^2}$ истифода мебарем:

$$\ell = \sqrt{(x_2 - x_1)^2 + (y_2 - y_1)^2} = \sqrt{(3 - 1)^2 + (4 - 1)^2} = \sqrt{2^2 + 3^2} = \sqrt{4 + 9} = \sqrt{13} = 3,605$$

Ин натиҷаро бо истифодабарии ҳосияти секунҷаи росткунча низ ҳал карданамон мумкин аст: $\Delta x = (x_2 - x_1) = 3 - 1 = 2$ ва $\Delta y = (y_2 - y_1) = 4 - 1 = 3$

$$\ell = \sqrt{\Delta x^2 + \Delta y^2} = \sqrt{2^2 + 3^2} = \sqrt{4 + 9} = \sqrt{13} = 3,605.$$

Ҳамин тариқ, натиҷаҳои яхела ҳосил шуд. Ду роҳи ҳал бо ҳам мувофиқ омад. Маълум мешавад, ки ин тарзи муҳокимаронӣ барои ёфтани андозаи хатти рост дар ҳамворӣ мақбул мебошад. Муайян намудани андозаи тарафҳо бо тарзи анъанавӣ ва истифодабарии ҳосияти секунҷаи росткунча, дар мавриди мазкур, ба мақсад мувофиқ будааст.

Моделҳои хатти рости аз ду нуқта гузарандаро дар ҳамворӣ дида мебароем, барои ин барномаҳои компютери Ms Excel ва Maple $-$ ро мавриди истифода қарор медиҳем:

Бигузор ду нуқтаҳо $A(-1; 2)$ ва $B(2; 3)$ дода шуда бошанд, ки аз он хатти рост мегузаранд. Талаб карда мешавад, ки модел ё формулаи ин хатти рост тартиб дода шавад. Ҳалли ин масъаларо аз рӯи алгоритм, ки дар расми 1 оварда шудааст, дида мебароем:

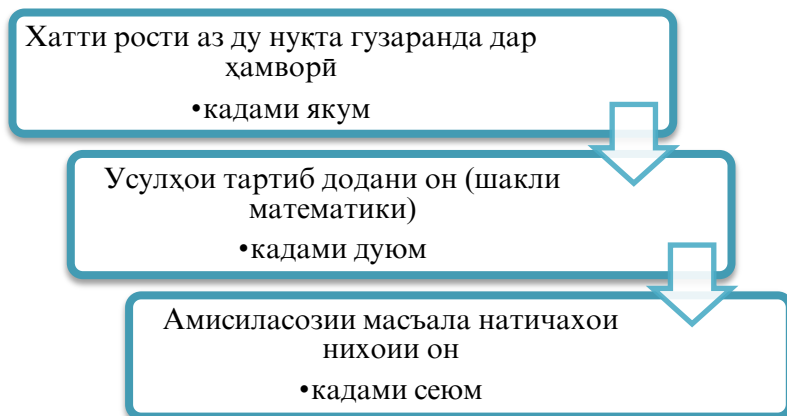

Расми 1. Алгоритми ҳалли масъала бо ёрии амсиласозии математикӣ

Модели математикии хатти рости аз ду нуқта гузаранда

Модели математикии хатти рости аз ду нуқта гузаранда, ки дар боло нуқтаҳо оварда шудаанд, аз формулаи $y=kx+b$ ёфта, қиматҳои k ва b –ро аз рӯи системаи муодилаҳои хаттии дуномаълумдор меёбем:

$$\begin{cases} 2 = -k + b \\ 3 = 2k + b \end{cases} \rightarrow \begin{cases} 1 = 3k \\ 2 = -k + b \end{cases} \rightarrow k = \frac{1}{3}; b = \frac{7}{3}; y = \frac{1}{3}x + \frac{7}{3}$$

– модели математикии хатти рости аз ду нуқта гузаранда.

Модели компютери хатти рости аз ду нуқта гузаранда. Модели хатти рости аз ду нуқта гузарандаро дар барномаи Ms Excel дида мебароем: Барои соختани модели хатти рости аз ду нуқта гузаранда дар барномаи Ms Excel бояд координатаҳои нуқтаҳои додашударо ба каталогҳои барнома ворид мекунем, пас аз он ҳамаи маълумотҳои адабии воридшударо аз рӯи зерқисми “Вставка” нақшаи онро месозед, ки он дар расми 2 оварда шудааст.

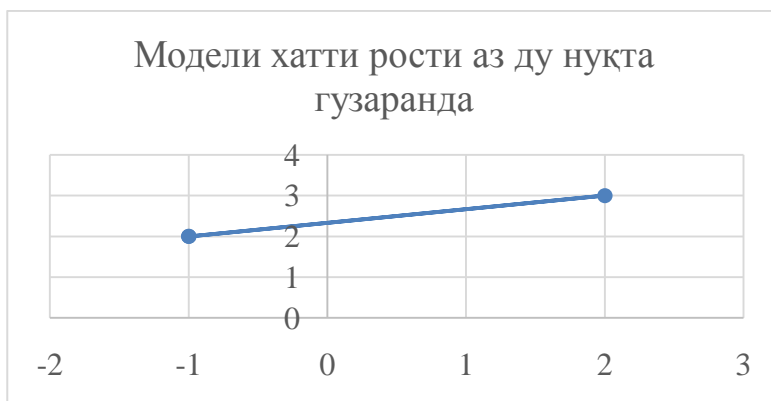

Расми 2. Хатти рости аз нуқта гузаранда дар барномаи Ms Excel

Инчунин, ба мо лозим аст, ки муодилаи ин хатти ростро дар барнома барорем, барои ин «хатти тренд»-ро гузаронид, намуди хатро муайян мекунем, ки он дар расми 3 ва 4 оварда шудааст.

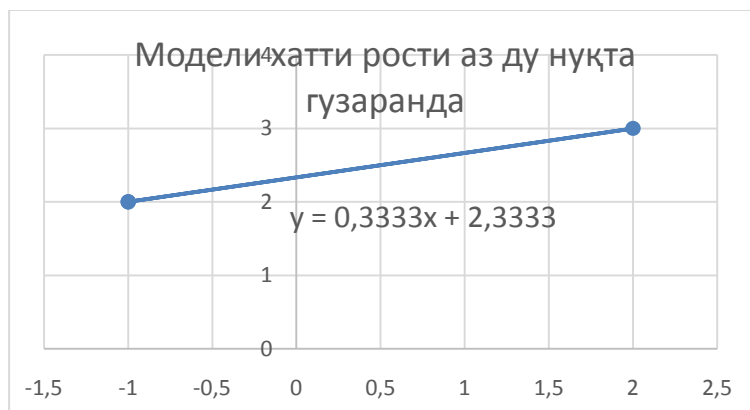

Расми 3. Модели хатти рости аз ду нуқта гузаранда дар барномаи Ms Excel

Дар расми 4 бошад, амалиёти навиштани муодилаи хатти рост қадам ба қадам модели хатти рости аз ду нукта гузаранда дар барнома оварда шудааст.

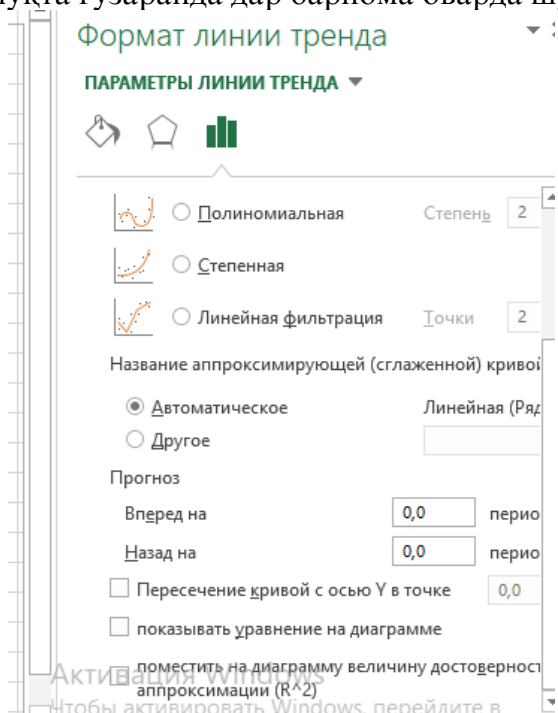

Расми 4. Қадамҳои сохтани модели хатти рост дар барномаи Ms Excel

Модели компютери хатти рости аз ду нукта гузаранда дар барномаи Maple 18

Барои сохтани модел ё муодилаи хатти рости аз ду нукта гузаранда дар барномаи компютери Maple 18, якчанд функсияҳоро истифода мебарем. Дар аввал бояд элементҳои геометрияро эълон кунем, ки он ба воситаи функсияи *with(geometry)*: ворид карда мешавад. Функсияи *geometry [point]* барои воридкунии нукта дар барнома истифода бурда мешавад. Функсияи *line (l, [A,B])* хатти рости аз ду нукта гузаранда дар ҳамвори XOY фаҳмида мешавад. Барои муайян кардани модел хатти рост ё муодила он функсияи *Equation (l, [x,y])* татбиқ карда мешавад, ки ба воситаи он муодилаи хатти рости аз ду нукта гузаранда дар намуди умумӣ навишта мешавад. Ҳамаи ин амалиётҳо дар расмҳои 5 ва 6 нишон дода шудаанд.

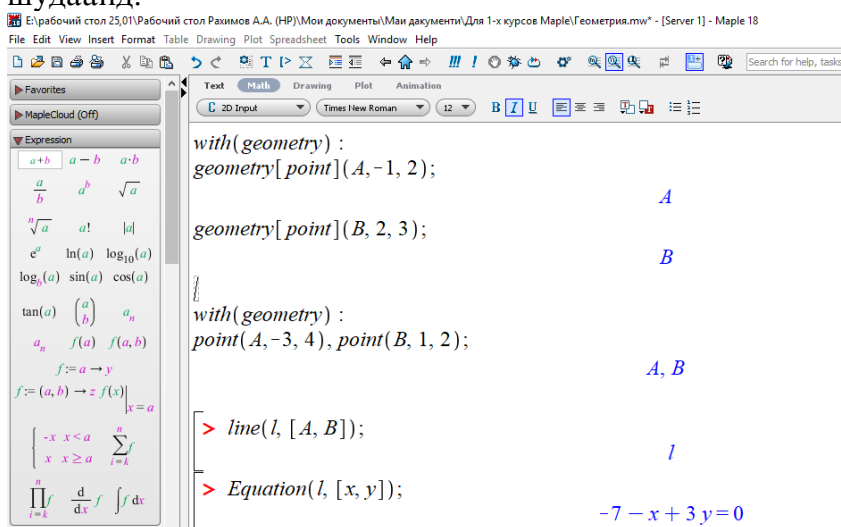

Расми 5. Модели хатти рости аз ду нукта гузаранда дар барномаи Maple 18

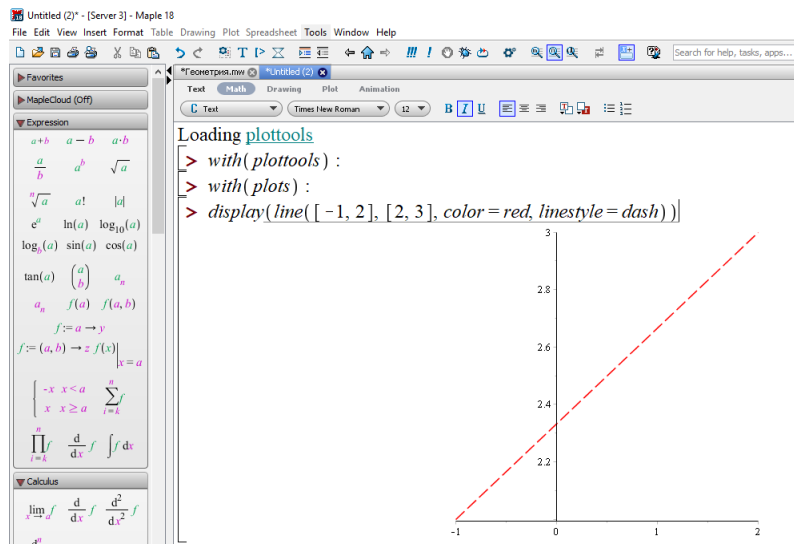

Расми 6. Сохти хатти рости аз ду нукта гузаранда дар барномаи Maple 18

Ин ҳисобкуниҳои содара бо истифодаи барномаҳои алгоритмӣ ва барномаҳои ба ҳама маълум ҳал карданамон мумкин аст.

```
Public Class Form1
```

```
Private Sub Button1_Click(sender As Object, e As EventArgs) Handles Button1.Click
```

```
Dim x1, x2, y1, y2, ℓ As Double
```

```
x1 = Val(TextBox1.Text)
```

```
x2 = Val(TextBox2.Text)
```

```
y1 = Val(TextBox3.Text)
```

```
y2 = Val(TextBox4.Text)
```

```
If RadioButton2.Checked = True Then
```

```
ℓ = √((x2 - x1)² + (y2 - y1)²)
```

```
ListBox1.Items.Add(ℓ)
```

```
End If
```

```
End Sub
```

Ин масъаларо бо истифода аз ҳосияти секунҷаи росткунҷа, аз теоремаи Пифогор истифода бурда, алгоритми сода сохта, натиҷагирӣ намуданамон мумкин аст. Тавре дар боло қайд намудем, бузургҳои додашударо ба намуди зерин оварда, ҳисобкуниро амалӣ мегардонем:

$$\Delta x = (x_2 - x_1) = 3 - 1 = 2 \text{ ва } \Delta y = (y_2 - y_1) = 4 - 1 = 3$$

Пас аз муайян намудани ин бузургҳо метавонем алгоритми ҳисобкуниро созем ва ҳисобкуниро гузаронем. Дар зер алгоритми ҳисобкунӣ оварда шудааст.

```
Public Class Form1
```

```
Private Sub Button1_Click(sender As Object, e As EventArgs) Handles Button1.Click
```

```
Dim Δx, y, ℓ As Double
```

```
Δx = Val(TextBox1.Text)
```

```
Δy = Val(TextBox2.Text)
```

```
If RadioButton2.Checked = True Then
```

```
ℓ = √((Δx)² + (Δy)²)
```

```
ListBox1.Items.Add(ℓ)
```

```
End If
```

```
End Sub
```

Ҳамин тариқ, бо сохтани алгоритм ҳам метавонем андозаи хаттии порчаи сохтаамонро муайян намоем. Усулҳои ҳисобкунии пешниҳодшуда имконият фароҳам меоранд, ки бо якчанд усул натиҷагирӣ намуда, барои рушди малакаҳои эҷодии донишҷӯён саҳмгузор бошем. Ҳар як усули пешниҳодгардида фарогирии объекти тадқиқшавандаро беҳтар мегардонанд ва самарабахш мебошад.

АДАБИЁТ

1. Дьяконов В.П. Maple 9,5/10 в математике, физике и в образовании / В.П. Дьяконов. – М.: СОЛОН – Пресс – 2006. – 720 с.
2. Горшков А.Ф. Компьютерное моделирование менеджмента: учебник / А.Ф. Горшков, Б.В. Евтеев, В.А. Коршунов и др. / А.Ф. Горшков // Под общ. ред. Н.П. Тихомирова. – 2 –е изд., перераб. и дополн. – М.: Изд. «Экзамен», 2007. – 622.
3. Зенкин В.И. Курс компьютерного и математического моделирования / В.И. Зенкин. -Калининград, 2015. - 193 с.
4. Королёв М.Е. Теоретико-методические основы обучения математическому моделированию студентов в контексте цифровизации высшего инженерного образования: авт. Дисс... д.п.н. // М.Е. Королёв. -Донец, 2022 г. -50 с.
5. Новиков А. М. Профессиональное образование в России / А. М. Новиков. Москва: ИЦП НПО РАО, 1997. -254 с
6. Подласый И. П. Педагогика: Новый курс: учебник для студентов высших учебных заведений: в 2 книгах / И. П. Подласый. - Москва: ВЛАДОС, 2001. Кн. 1: Общие основы. Процесс обучения. -576 с.
7. Рубинштейн С. Л. Основы общей психологии: в 2 томах / С. Л. Рубинштейн. 3-е изд. Москва: Педагогика, 1989. Т. 1. 495 с.
8. Рахимов А.А. Методика использования математического пакета MAPLE 17 при изучении темы «Производная и ее применение» в курсе высшей математики для студентов технического вуза /А.А. Рахимов // Известия Тульского государственного университета (технические науки). - Тула – 2020. Выпуск 11, с.308-313.
9. Рахимов А.А. Компьютерное моделирование как один из способов повышения эффективности обучения высшей математике в техническом вузе / А.А. Рахимов // Вестник Костромского государственного университета. Серия: педагогика и психологии, социокINETИКИ. -2023. -Т. 29. -№ 2. -С. 132–143. <https://doi.org/10.34216/2073-1426-2023-29-2-132-143>
10. Рахимов А.А. Компьютерная система Maple как средство формирования творческой самостоятельности в обучении высшей математике студентов технических вузов в условиях кредитной технологии обучения /А.А. Рахимов// Вестник национального университета Таджикистана (научный журнал), Душанбе, 2017. - № 1(1). -С.57-60.
11. Рахимов А.А. Пути реализации и основные этапы компьютерного моделирования процесса математической подготовки студентов в техническом вузе. Монография / А.А. Рахимов. – Худжанд: Технологический парк ТГУПБП 2023. -297 с.
12. Соколова, А. Н. Методика использования компьютерного эксперимента в процессе преподавания математического анализа в условиях модульной системы обучения: дис. ... канд. пед. наук / А. Н. Соколова. – Киров, 2012. – 153 с.
13. Советский энциклопедический словарь. Ред. А. М. Прохоров. -Москва: Советская энциклопедия, 1981. 1600 с.
14. [Электронный ресурс]: Режим доступа: Компьютерное моделирование в образовательном процессе. <https://cyberleninka.ru/article/n/kompyuternoe-modelirovanie-v-uchebnom-protsesse-1?ysclid=loqtuxb4zg244928231> (Дата обращения 9.11.2023)
15. Горностаева Т.Н. Математическое и компьютерное моделирование. Учебное пособие / Т.Н. Горностаева. – М.: Мир науки, 2019. – Сетевое издание. Режим доступа: <https://izd-mn.com/PDF/50MNNPU19.pdf>

ИСТИФОДАИ АМСИЛАСОЗИИ КОМПЮТЕРӢ БАРОИ МУАЙЯН КАРДАНИ НАМУДӢОИ ХАТ ДАР ЧЕНАҚӢОИ ГУНОГУН ДАР РАВАНДИ ТАЪЛИМИ ФАНИИ МАТЕМАТИКА

Яке аз хусусиятҳои муҳимми замони муосир васеъ истифода бурдани усулҳои математика дар соҳаҳои гуногуни фаъолияти инсон мебошад. Истифодаи васеъ ва босуръати усулҳои математика дар илму техника, иқтисодиёт ва дар дигар соҳаҳо пас аз пайдоиш ва тақмили босуръати мошинҳои электронӣ имконпазир гардид. Он боиси ташаккули математикаи муосири амалӣ гардид. Дар адабиётҳои педагогӣ, дидактикӣ ва методӣ моделсозӣ ҳамчун таҷдиди хусусиятҳои ин ё он объекти махсус ба рои омӯзиш сохташуда шарҳ дода мешавад ва онро модел меноманд. Дар моделсозии педагогӣ ҳосиятҳои системавии объекти тақлидшаванда ва модели онро муайян кардан, таҷрибаи шахсии худро бо натиҷаҳои моделсозии педагогӣ алоқаманд кардан ва афзоиши иттилоотӣ ба дастомадаро баҳо додан лозим аст.

Калидвожаҳо: амсиласозӣ, амсиласозии компютерӣ, усули таълим, дидактика, усулҳои математикӣ, хатти рост, ченақҳои хатти рост, донишгоҳи олий, масъалаҳои амсиласозӣ.

ИСПОЛЬЗОВАНИЕ КОМПЬЮТЕРНОГО МОДЕЛИРОВАНИЯ ДЛЯ ОПРЕДЕЛЕНИЯ ТИПОВ ЛИНИИ РАЗНЫХ РАЗМЕРОВ ПРИ ОБУЧЕНИИ МАТЕМАТИКЕ

Одной из важнейших особенностей современности является широкое использование математических методов в различных областях человеческой деятельности. Широкое и быстрое использование математических методов в науке и технике, экономике и других областях стало возможным после появления и быстрого совершенствования электронных машин. Это привело к формированию современной прикладной математики, включающей широкий круг смежных вопросов, связанных с применением математических методов при решении

различных практических задач. В педагогической, дидактической и методической литературе моделирование объясняется как воспроизведение характеристик того или иного объекта, специально созданного для обучения, и называется моделью. При педагогическом моделировании необходимо определить системные свойства моделируемого объекта и его модели, связать личный опыт с результатами педагогического моделирования, оценить полученный информационный прирост.

Ключевые слова: моделирование, компьютерное моделирование, методика обучения, дидактика, математические методы, прямая, прямолинейные измерения, вуз, вопросы моделирования.

IDENTIFYING LINE TYPES OF DIFFERENT SIZES WHEN TEACHING MATHEMATICS

One of the most important features of modernity is the widespread use of mathematical methods in various fields of human activity. The widespread and rapid use of mathematical methods in science and technology, economics and other fields became possible after the advent and rapid improvement of electronic machines. This led to the formation of modern applied mathematics, which includes a wide range of related issues related to the use of mathematical methods in solving various practical problems. In pedagogical, didactic and methodological literature, modeling is explained as reproducing the characteristics of an object specially created for teaching, and is called a model. When doing pedagogical modeling, it is necessary to determine the systemic properties of the simulated object and its model, connect personal experience with the results of pedagogical modeling, and evaluate the resulting information gain.

Key words: modeling, computer modeling, teaching methods, didactics, mathematical methods, straight line, straight-line measurements, university, modeling issues.

Маълумот дар бораи муаллиф: *Раҳимов Амон Акбарович* - Донишкадаи политехникии Донишгоҳи техникии Тоҷикистон ба номи М.С.Осимӣ дар шаҳри Хучанд, кафедраи математикаи олий ва физикаи факултети информатика ва энергетика номзади илмҳои педагогӣ, дотсент. **Суроға:** 735700, шаҳри Хучанд, Ҷумҳурии Тоҷикистон, хиёбони Исмоили Сомонӣ, 226. E-mail: amon_rahimov@mail.ru Телефон: **+992927212607**

Сведения об авторе: *Рахимов Амон Акбарович* - Политехнический институт Таджикского технического университета имени М.С. Осими в г. Худжанде, кафедра высшей математики и физики факультета информатики и энергетике, кандидат педагогических наук доцент. **Адрес:** 735700, город Худжанд, Республика Таджикистан, проспект Исмаила Сомони, 226. E-mail: amon_rahimov@mail.ru Телефон: **+992927212607**

Information about the author: *Rakhimov Amon Akbarovich* - Polytechnic Institute of Tajik Technical University by academician M. Osimi in Khujand, high mathematics and informatics in economic department, candidate of pedagogical sciences, senior lecturer. **Address:** 735700, Khujand city, Republic of Tajikistan, Ismail Somoni Avenue, 226. E-mail: amon_rahimov@mail.ru Телефон: **+992927212607**

Додохонова М.Р.

Донишгоҳи давлатии Хучанд ба номи академик Б.Ғафуров

Асосгузори сулҳу ваҳдати миллӣ - Пешвои миллат, Президенти Ҷумҳурии Тоҷикистон муҳтарам Эмомалӣ Раҳмон рушду нумуи соҳаи маориф ва ворид намудани ислоҳот дар соҳаи маориф ва илмро зарур дониста, чунин қайд кардаанд: «...дар замони муосир он давлате ба пешравию дастовардҳои назаррас ноил мешавад, ки агар ба баландбардории сатҳу сифати таълими ҷамъият диққати зарурӣ дода, техникаву технологияи навро дар амал татбиқ намояд».

Баъд аз ба даст овардани Истиқлолияти давлатӣ дар соҳаи маорифи кишвар тағйироти назаррасе ба амал омад, ки аз давра ба давра амалӣ шудани ислоҳот дар соҳаи маориф ва ворид шудани он ба низомии ҷаҳонии таҳсилот дарак медиҳанд. Низомии таҳсилот дар марҳилаи кунунӣ дигаргуниҳои куллиро паси сар карда истодааст, ки ба муҳайё намудани заминаи мувофиқ баҳри баланд бардоштани сифати таҳсилот, дастрасӣ ба таҳсилот, баробарӣ ва самаранокии фаъолият равона гардидааст.

Барномаи ташаккули таълим ва имконияти захираҳои зеҳнии инсонӣ ҳамчун маҳаки асосии сатҳи ташаккули ҷомеа, тавоноии иқтисодӣ буда, амнияти миллии мамлакат дар асри XXI-ум ба пешравию тараққиётҳои назаррас ноил гардида, дар ин маврид технологияҳои инноватсионӣ ва дар мазмуни таълим истифодаи он нақши муҳимро мебозанд. Технологияҳои инноватсиониро мо ҳамчун раванди махсуси ташкили фаъолияти маърифатӣ дарк менамоем, ки ба кор карда баровардани донишҳои объективии бо низомии муайян ташаккулёфта доир ба олам равона гардидаанд.

Дар шароити муосир ҳолати воқеии низомии таҳсилоти Ҷумҳурии Тоҷикистон талаб менамояд, ки технологияҳои инноватсионии муносиб интихоб ва ҷорӣ карда шаванд. Барои ин чунин сабабҳо вучуд доранд:

- зарурати афзоишдаи дар педагогика ворид намудани муносибати низомӣ-фаъолиятӣ, ба низом даровардани тарзҳои таълим;
- талабот барои амалӣ намудани муносибати ба шахсият нигаронидашуда, иваз намудани тарзи вербалии камсамари пешниҳоди донишҳо;
- имконияти ба нақша гирифтани занҷираи расмиёту усулҳо, шаклҳои ташкилии робитаҳои байниҳамдигарии донишҷӯён ва омӯзгор.

Е.Р. Аргунова роҷеъ ба фаъолияти инноватсионӣ чунин ибрози ақида намудааст: «Фаъолияти инноватсионӣ – фаъолиятест, ки ба таҳия ва ҷорӣ намудани инноватсия (натичаи нав ё такмилдодашудаи таҳқиқоти илмӣ, корҳои таҷрибавию конструкторӣ ё дигар дастовардҳои илмию техникӣ) алоқаманд буда, барои расонидани он то бозор дар шакли нав ё такмилдодашудаи маҳсулот, хизматрасонӣ, усули истехсолот ё дигар натичаи самаранокии ҷамъиятӣ равона карда шудааст» [5,с.53].

Мафҳуми худ «инноватсия» бори аввал дар пажӯҳишҳои илмӣ дар қарни XIX истифода шудааст. Инноватсия ҳар як навоарӣ ё навоарӣ нест, балки танҳо як онест, ки самаранокии системаи ҷориро ба таври ҷиддӣ баланд мебардорад [7,с.123].

«Омӯзгор тавассути истифодаи равандҳои инноватсионӣ салоҳияти калидии донишҷӯёнро ташаккул дода, кӯшиш мекунад, ки онҳоро барои истифода намудани донишу малака ва қобилияти касбияшон дар ҳаёти воқеӣ омода созад», таъкид кардааст олими рус И.И. Рудкова [13,с.176].

Таҳминан солҳои 50-ум равандҳои инноватсионии педагогӣ дар Ғарб мавриди омӯзиши махсус қарор дода шуданд. Инноватсия маҷмуи равандҳои марбутаро дар худ таҷассум намуда, натичаи ғояноост, ки барои ҳалли муаммо ва минбаъд барои дар амал истифода намудани зухуроти нав равона шудааст.

Н.А. Волгина қайд мекунад, ки «...таълими инноватсионӣ бар алоқа асос ёфта, дар асоси муқаррар намудани таҷрибаи мусбӣ ё тавсия додани тағйирот дар роҳи мусбати

созанда бо ёрии арзёбии маҷмуии мобайнии натиҷаҳои омӯзиш, ки ба омӯзиши интерактивӣ хусусиятҳои таълими барномарезро медиҳад, ба роҳ монда мешавад» [8,с.65].

Равандҳои инноватсионӣ дар худ тағйироти технологияҳои амалкунандаро таҷассум менамоянд. Ҳамин тавр, равандҳои инноватсионӣ ҳамчун натиҷаи равандҳои эҷодӣ дар шакли арзишҳои нав зоҳир мегарданд. Ин равандҳо дар баланд бардоштани самаранокии фаъолияти омӯзгор ва донишандӯзии донишҷӯ тавассути истифодаи ҳама чизи нав, яъне ғоя, таҳқиқот, технологияву усулҳои инноватсионии таълим ва ғайра, ҳамчун маҳсули меҳнати зехнии коллективи педагогӣ нақши арзанда мебозанд.

Аз ин рӯ, раванди инноватсионӣ раванди таҳия, паҳн кардан ва истифода намудани навгониҳост, яъне маҷмуи ғояҳои навест, ки метавонанд амалӣ карда шаванд ва дар шароити истифодаи васеъ ва самаранокии натиҷаҳо асоси дилхоҳ навоарӣ гарданд. Ин ислоҳоти шакл ва усулҳои нави фаъолияти ҳаётӣ, яъне навигарӣ дар меъёр ва намунаҳои иҷтимоӣ-фарҳангист, ки танзими ҳамгирӣ ва мустақкамкунии онҳоро дар фарҳанги чома таъмин менамояд. Дар раванди таълиму тарбия дар муассисаҳои таҳсилоти миёнаи умумӣ муҳтавои маводи таълимӣ, васоити техникӣ, технологияҳои педагогӣ метавонанд ба сифати равандҳои инноватсионии педагогӣ зуҳур намоянд.

Олими намоёни рус А.А. Андреев вобаста ба масъалаи технологияҳои таълими фаъол чунин гуфтааст: «Ба равандҳои инноватсионӣ технологияҳои интерактивии таълим ва технологияҳои компютерӣ дохил шуда метавонанд. Технологияҳои таълими интерактивӣ ҳамчун воситаи аз худ кардани дониш, ташаккул ёфтани маҳорат ва малака дар раванди таълиму тарбия бояд самаранок истифода бурда шаванд» [2,с.26].

Асоси раванди инноватсиониро ин фаъолиятҳои метавонанд ташкил диҳанд: қузъиёти кори беруназсинфӣ, корҳои лабораторию амалӣ, саёҳат, шаклҳои дарси факултативӣ; омӯзонидани донишҷӯён тавассути образҳои бадеӣ, ошкор намудани маҳорати донишҷӯён тавассути усулҳои фаъоли фаъолияти эҷодӣ (бо ёрии қузъиёти театр, мусиқӣ, синамо, санъати тасвирӣ); фаъолияти илмию таҳқиқотие, ки истифодаи фаъоли донишҳои методологиро дар раванди таълиму тарбия дар назар дорад; истифодаи донишҳои психологие, ки маҳсусияти шахсияти хонанда, хусусияти муносибат дар коллектив ва ғайраро инъикос менамоянд.

Вобаста ба масъалаи моҳияти равандҳои инноватсионӣ психологи рус В.И.Андреев корҳои таҳқиқотӣ бурда, чунин қайд кардааст: «... ин равандҳо на танҳо ба идрок, қувваи ҳофиза ва зехн таъям мекунанд, балки пеш аз ҳама, ба тафаккури эҷодии самаранок, ахлоқ ва муносибати омӯзгору донишҷӯ асос меёбанд. Вобаста ба ин, дар асоси равандҳои инноватсионӣ таълим тавре ба роҳ монда мешавад, ки донишҷӯён бо ҳамдигар муносибат ва ҳамкорӣ карданро ёд мегиранд, тафаккури интиқодияшонро ривҷ медиҳанд, мушкилоти ҷойдоштаро дар асоси таҳлили раванди таълиму тарбия ҳал менамоянд» [3,с.29].

Ҳамин тариқ, бо мақсади инкишоф додани зехни донишҷӯ ва дарёфти роҳҳои нави ҳалли масъала, тарзҳои ғайримуқаррарии ноил гардидан ба натиҷаи дахлдор, муносибатҳои нав ҷиҳати баррасии ҳолати додашуда вазифаҳои қустуҷӯӣ-эҷодиро ҳал мекунанд. Сифатҳои хиради инсон, пеш аз ҳама, ба хусусиятҳои пайвастагӣ ва сатҳи рушди намудҳои гуногуни тафаккур алоқаманд мебошанд. Афзалият пайдо кардани ин ё он намуд, қобилиятҳо ҷиҳати ҳалли масъалаҳои мазмуни муайяндошта яке аз таснифҳои аввалини инсон мебошанд. Истифодаи технологияҳои муносиби инноватсионии таълим бисёр муҳим буда, барои дар раванди таълим истифода бурдани технологияҳои инноватсионӣ зарур шуморида мешавад.

Дилхоҳ омӯзгори ҳамзамон соҳибхуна ва шахсият аст. Барои дар шароити замони муосир омӯзгори пураарзиш шудан, аз худ намудани он шаклҳои маърифати педагогие зарур аст, ки омӯзгор онҳоро ба таври назариявӣ аз худ намуда, дар амал истифода мебарад.

Н.А. Волгина оид ба таъсири истифодаи равандҳои инноватсионӣ бар ин назар аст: «Истифодаи равандҳои инноватсионӣ ба фаъолияти омӯзгори фанӣ таъсири ҳамаҷониба мерасонад ва натиҷаҳои мусбӣ ба бор меорад: маҳорати эҷодӣ ва таҳқиқотии аъзоёни иттиҳодияи методиро инкишоф медиҳад, фаъолияти онҳоро баланд мебардорад, барои ба даст овардани навгониҳо, дарки амиқи маводи таълимӣ мусоидат менамояд, дар

рушди фаъолияти маърифатӣ ва тафаккури мантиқии омӯзгору донишҷӯ ва шавқу завқи донишандузи кумак мерасонад ва дар маҷмуъ раванди таълиму тарбияро самаранок мегардонад» [8,с.32].

Равандҳои инноватсионӣ доираи имкониятҳои пешниҳоди маводи таълимиро хеле васеъ намуда, қобилият ва малакаи педагогии омӯзгорро пурра ба раванди таълим ҷалб менамоянд. Дар тамоми лаҳзаҳои дарс истифода намудани равандҳои инноватсионӣ имкон медиҳад, ки масъалаҳои таълимӣ дуруст арзёбӣ гардида, сифати назорати фаъолияти донишҷӯён низ беҳтар шуда, фасеҳияти назорати раванди таълиму тарбия таъмин карда шавад.

Дар фаъолияти педагогии худ равандҳои инноватсиониро истифода намуда истода, омӯзгорони фанҳои таълимӣ ба донишҷӯён майдони васеи ба таври аёнӣ пешниҳод намудани натиҷаи донишҳои андӯхтаашонро муҳайё месозанд.

Омӯзгорони фанҳои таълимӣ метавонанд, ки кай ва дар кучо ба таври самаранок истифода намудани равандҳои инноватсиониро ба як низоми мукамал табдил диҳанд. Бояд дар назар дошт, ки истифодаи компютер ҳамчун воситаи инноватсионии таълим имкон медиҳад, ки дар доираи як барнома матн, ҷадвал, овоз, расм, наворҳои видеоӣ, суратҳои баландсифат, филмҳои тасвирӣ ва ҳуҷҷатӣ ҳамоҳанг карда шаванд. Масалан,

- ҳангоми баёни мавзуи нав - арзёбии донишҳо: барномаҳои энциклопедии намоишдиҳандашаванда; барномаи муаррифӣ;
- мустақкамкунии мавзуи дарс: тренинг-барномаҳои гуногуни таълимӣ;
- низоми назорат ва санҷиш: тестикунонӣ бо баҳогузорӣ, барномаҳои назоратӣ;
- кори мустақилонаи донишҷӯён: барномаҳои таълимӣ, аз қабилӣ «Репетитор», энциклопедияҳо, барномаҳои рушд;
- гузаронидани дарсҳои якҷоя аз рӯйи методи лоиҳаҳо: сохтани Web-сайтҳо, гузаронидани телеконференсияҳо ва истифодаи технологияҳои интернетии муосир;
- азназаргузаронии қобилияти мушаххаси хонанда: диққат, хотира, тафаккур ва ғайра.

Талаботи замони муосир дар назди мактабу маориф чунин вазифаҳои муҳимро мегузорад:

- баланд бардоштани сифати омодагии донишҷӯён дар асоси истифодаи равандҳои инноватсионии муосири таълим;
- истифодаи методҳои фаъоли таълим, баланд бардоштани қобилияти эҷодӣ ва зехнии омӯзгору хонанда;
- ҳамоҳанг сохтани шаклҳои гуногуни фаъолияти таълимӣ (таълимӣ, таҳқиқотӣ ва ғайра);
- мутобиқати технологияҳои иттилоотии таълим бо махсусиятҳои фардии хонанда;
- таҳияи технологияҳои нави таълиме, ки барои фаъол гардонидани фаъолияти маърифатии донишҷӯ ва баланд бардоштани ҳавасмандгардонии ӯ чихати аз худ кардани восита ва методҳои информатика ва истифодаи самараноки онҳо дар фаъолияти касбӣ мусоидат менамоянд;
- таъмини пайдарпайӣ ва муттасилӣ дар таҳсилот;
- таҳияи технологияҳои иттилоотии таълими фосолавӣ;
- такмили таъминоти барномавӣ-методии раванди таълим.

Олими рус М.С. Якушкина бо нуктаи назари педагог М.В. Кларин ва равоншинос В.В. Гузеев розӣ буда, дар асоси гуфтаҳои онҳо чунин иброз доштааст: «аломатҳои асосии технологияҳои инноватсионӣ дар таълим ин объективӣ будан ва ташкили бонизоми раванди таълимию маърифати мебошанд» [15,с.13].

Технологияҳои инноватсионӣ, мувофиқи назари олимони машҳури рус В.А. Сластенин ва И.Ф. Исаев, «...раванди педагогӣ роҷеъ ба банақшагирӣ, ташаккул ва гузаронидани раванди таълимӣ бо таъмини бегуфтугӯи шароитҳои мусоид барои омӯзгор ва донишҷӯён мебошад» [14,с.145]. О.Е. Лебедев роҷеъ ба фаъолияти инноватсионӣ чунин ибрози ақида намудааст: «Фаъолияти инноватсионӣ – фаъолияте, ки ба таҳия ва ҷорӣ намудани инноватсия (натиҷаи нав ё такмилдодашудаи таҳқиқоти илмӣ, корҳои таҷрибавию конструкторӣ ё дигар дастовардҳои илмию техникаӣ) алоқаманд буда, барои

расонидани он то бозор дар шакли нав ё такмилдодашудаи маҳсулот, хизматрасонӣ, усули истеҳсолот ё дигар натиҷаи самараноки ҷамъиятӣ равона карда шудааст» [12,с.53].

«Чи қадаре ки барои омӯзгор таълим додан осон бошад, ҳамон андоза барои хонанда омӯхтан душвор аст. Чи қадаре ки барои омӯзгор мушкил бошад, ҳамон қадар барои хонанда осон аст. Ҳар қадаре ки омӯзгор худомӯзӣ кунад, ҳар як дарсро андеша карда, ба нуруи зеҳнии хонанда муқоиса намояд, чи қадаре ки бештар рафти тафаккури хонандаро мушоҳида намояд, ҳамон андоза барои хонанда таълим гирифтагон осонтар мегардад» [6,с.12]. Н.Х. Авлиякулов чунин гуфтааст: «Аз худ кардани мавзуи нав, санҷиши дониш бо ёрии воситаҳои инноватсионӣ барои донишҷӯ шавқовар аст ва донишҷӯ талаботро ба донишазхудкунӣ эҳсос менамояд» [1,с.87].

Истифодаи воситаҳои инноватсионӣ дар дарс ба омӯзгор ва донишҷӯ имкониятҳои нави беназирро фароҳам меорад, ки бо воситаҳои электронии интерактивии таълим алоқаманданд» [4,с.61].

«Навгонӣ ва ё равандҳои инноватсионӣ барои дилхоҳ фаъолияти касбии инсон муҳиманд, бинобар ин, онҳо асоси омӯзиш, таҳлил ва татбиқ мегарданд. Равандҳои инноватсионӣ худ ба худ пайдо намешаванд, онҳо натиҷаи таҳқиқоти илмӣ, таҷрибаи пешқадами педагогии омӯзгорони алоҳида ва коллективҳои педагогӣ ба шумор рафта, чунин равандҳо табиӣ нестанд, балки онҳо назоратшаванда ва идорашавандаанд» [11,с.43].

В.А. Красилникова чунин қайд намудааст: «Истифодаи технологияҳои компютерӣ дар дарси технология (таълими меҳнат) на танҳо аз худ кардани мавзуро осон мегардонад, балки барои рушди қобилияти эҷодии донишҷӯ чунин имкониятҳои навро пешниҳод менамояд:

- ҳавасмандии донишҷӯёнро ба касбомӯзӣ бештар мекунад;
- фаъолияти маърифатиро баланд мебардорад;
- қобилияти фикронӣ ва эҷодии хонандаро инкишоф медиҳад;
- мавқеи фаъоли ҳаётиро дар ҷомеа ташаккул медиҳад» [10,с.43].

Истифода намудани равандҳои инноватсионӣ муҳтавои фаъолияти омӯзгорро дигаргун месозад. Акнун омӯзгор дигар фақат «репродуктор» нест, вай таҳиякунандаи равандҳои инноватсионӣ, технологияи нав мегардад, ки аз як тараф, фаъолияти эҷодии ӯро баланд бардошта, аз тарафи дигар, дараҷаи баланди омодагии технологӣ ва методиро талаб менамояд. Барои омӯзгор самти нави фаъолият-таҳияи равандҳои инноватсионӣ ва маҷмуи барнома ва методҳои нави таълим ба миён меояд. Ҳамин тариқ, дар ҷомеае, ки иттилоот арзиши олӣ ва маърифати иттилоотии инсон омили муайянкунандаи фаъолияти касбӣ мегардад, талабот низ ба таълиму тарбия дигаргун шуда, баланд гардидани мақоми муассисаҳои таълимӣ ва омӯзгор ба миён меояд.

Методҳои таълими инноватсионӣ ва интерактивӣ ба ғайри бозӣ, инчунин таҳлили вазъияти мушаххас (case-study), мубоҳисаи гурӯҳӣ, ҳуҷуми зеҳнӣ, методҳои таълими кооперативиро дар бар мегирад. Ба шумораи методҳои фаъол ва интерактивии таълим лексияҳои интерактивӣ дохил мешаванд. Ҳангоми ташкил ва амалӣ намудани фаъолияти таълимию маърифатӣ, ҳавасмандгардонӣ, назорат ва худназораткунӣ, истифода намудани равандҳои ғайрианъанавӣ, аз қабилӣ лаҳзаҳои бозӣ вобаста ба мавзӯ, фаҳмондадихӣ бо порчаҳои шеърӣ, истифодаи кроссворд ва маводи шавқангез ва шаклҳои ғайрианъанавии таълим мувофиқи мақсад аст. Истифода намудани чунин шаклҳои дарс, аз қабилӣ бозиҳои гуногун, маҳфили зарифон, дар лаҳзаи мустақамкунии дарс гузаронидани ҳар гуна озмун, мусобиқа, бозии «Кӣ миллионер шудан меҳаҳад?» ва ғайра малакаи ва қобилияти донишҷӯёнро баланд бардошта, меҳри ин ё он касбро дар дилшон ҷой медиҳад. Дар дарсҳои такрорӣ гузаронидани викторина, озмун, навиштани диктант, тестҳо ва ҷимояи корҳои эҷодӣ, тартиб додани луғатҳои тафсири бо истифодаи истилоҳоти фанни англисӣ сатҳи дониши донишҷӯёнро баланд бардошта, қобилияти онҳоро сайқал медиҳад. Ҳангоми баррасии мавзуи нав муайян намудани муаммо ва ба таври бозӣ онро ҳал намудан имкон медиҳад, ки донишҷӯён моҳият ва мақсади дарсро ба осонӣ дарк намоянд. Истифодаи усулҳои ғайрианъанавӣ ба фаъол гардидани қобилияти маърифатӣ оварда мерасонад, доираи донишандӯзиро ғанӣ гардонида, дониш ва малакаи донишҷӯёнро мустақам ва низомманд мегардонад, барои истифодаи боақлонаи онҳо дар ҳаёт мусоидат

менамояд. Лексияи интерактивӣ дар худ омилҳои лексияи анъанавӣ ва бозии машқиро дар бар мегирад. Ин андоза лексия истифодаи он дар чунин ҳолатҳо маъно дорад, ки соҳиби маълумоти нодир Шумо ё дигар эксперти фаннӣ ҳастед ва вақте ки захираи вақт ва дигар сарчашмаи маълумот маҳдуд мебошад (лексия - конфронси матбуотӣ, лексия-тадқиқот бо ду кас, лексия-суҳбат, лексия-муҳоҷиса, лексия-фитнаангезӣ, лексия-тадқиқот, лексия-муоина (визуалӣ) ва ғайра.

Бози расмӣ омилҳои гуногуни фаъолнокии одамро тақлид мекунад ва ҳамкориҳои иҷтимоӣ, зиддиятҳои байни характери абстрактӣ доштаи фаннӣ таълим ва характери ҳақиқӣ фаъолияти касбиро барҳам медиҳад.

Бози нақшӣ барои ҳалли маҷмуи масъалаҳои азхудкунии маводи нав, мустаҳкамкунӣ ва рушди қобилияти эҷодӣ, инчунин барои ташаккули маҳорати умумифаннӣ истифода мешавад. Он ба донишҷӯён имконият медиҳад, ки маводи навро аз мавқеи гуногун омӯзанд.

Ҳуҷуми зеҳнӣ (англ. Brainstorming) - яке аз методҳои машхуртарини ҳавасмандгардонидани фаъолнокии эҷодӣ мебошад. Он барои дарёфти ҳалли муаммои мураккаб бо роҳи истифодаи қоидаҳои махсуси муҳоҷиса имконият медиҳад ва дар бисёр ташкилотҳо барои ҳамаҷониби ҳалли масъалаҳои гуногуни ғайристандартӣ васеъ истифода бурда мешавад.

Таҳлили вазъияти мушаххаси таълимӣ (методи кейс, англ. case study) - методи таълим, барои тақмили малакаи ва соҳиб шудани таҷриба дар чунин соҳаҳо таъин шудааст: зоҳир намудан, интиҳоб ва ҳалли муаммо; кор бо маълумот – фаҳмидагирии аҳамияти ҷузъҳои дар вазъият навишташуда; таҳлил ва синтези маълумот ва далелҳо; кор бо тахминҳо ва ҳулоса; баҳодиҳӣ ба алтернатива; қабул намудани ҳал; малакаи кор дар гурӯҳ.

Ҳамин тариқ, дар ҷомеаи навин лаҳза ба лаҳза тағйироти кулӣ ба амал меояд ва донишҷӯ имрӯз кӯшиш мекунад, ки мутобиқ ба ин тағйирот қадам монад ва аз ҳар яки он бархӯрдор бошад. Дар ин маврид, омӯзгор дар фаҳмиши анъанавӣ аз сахна дур мешавад. Ба ҷойи он омӯзгор-таҳқиқотчӣ, мураббӣ, мушовир, роҳбари лоиҳа, омӯзгори дорандаи тафаккури инноватсионӣ, омӯзгоре, ки ба фаъолияти эҷодию касбӣ, ба худмуайянкунӣ ва худтакмилдиҳӣ қодир аст, меояд. Чунин омӯзгор ба сифати таълим ва тарбия таъсири мусбӣ расонида, барои рушди маънавии донишҷӯён шароит фароҳам меорад ва дар интиҳоби касб онҳоро раҳнамоӣ менамояд.

Муқарриз: Азизов А.А.- д.и.п., дотсенти ДДХ ба номи академик Б.Ғафуров

АДАБИЁТ

1. Авлиякулов Н.Х. Теория и практика профессионально-педагогического образования. Учебное пособие / Н.Х. Авлиякулов, Г.М. Романцев, Е.В. Ткаченко // Екатеринбург: ГОУВПО «РГППУ», 2007. -304 с.
2. Андреев А.А. Многообразие дидактического инструментария учителя. Научная статья / А.А.Андреев // Школьные технологии, 2020. -№5. -С.-22-35 с.
3. Андреев В.И. Педагогика творческого саморазвития: инновационный курс. Учебное пособие / В.И.Андреев. - Казань: Образование, 1998.-1423 с.
4. Андюсев Б.Е. Кейс-метод как инструмент формирования компетентностей / Б.Е. Андюсев. Научная статья //Директор школы. - №4, 2010. -С. 61-69.
5. Аргунова Е.Р. Активные методы обучения. Учебно-методическое пособие / Е.Р. Аргунова, Р.Ф. Жуков, И.Г. Маричев. –Москва, 1992. -321 с.
6. Беспалько В.П. Слагаемые педагогические технологии. Учебно-методическое пособие / В.П. Беспалько. -М.: Педагогика. 1989. -150 с.
7. Бордовская Н.В. Современные образовательные технологии. Учебное пособие / Н.В. Бордовская, Н.В. Бродская, И.М. Дандарова и др: под ред. Н.В. Бордовской. -2-е изд., стер. -М.: КноРус, 2011. - 432 с.
8. Волгина Н. А. Организация, формы и методы проведения учебных занятий и самостоятельной работы. Учебно-методическое пособие / Н.А. Волгина, Ю.Г. Одегова // М.: Рос. экон. акад., 2004. -88 с.
9. Гуслова М.Н. Инновационные педагогические технологии. Учебно-методическое пособие / М.Н. Гуслова. -М.: Академия, 2010. -288 с.
10. Красильникова В.А. Концепция компьютерной технологии обучения. Учебно-методическое пособие /В.А. Красильникова. -М.: Бибком, 2008. -219 с.
11. Лазарев В.С. Мотивация учителей к инновационной деятельности. Учебно-методическое пособие / С. Лазарев. Народное образование. - 2012. - № 4. - С. 107-114.
12. Лебедев О. Е. Стратегия модернизации образования и учитель: монологи об учителе. Учебно-методическое пособие / О. Е. Лебедев. - СПб.: СПбАППО, - 2003. - 225 с.

13. Рудкова И. Дидактика: современные методы и технологии обучения. Учебно-методическое пособие / И. Рудкова. - М.: Просвещение, 2012. - 376 с.
14. Слостенин В.А. Педагогика. Учебник / В.А. Слостенин, Ф. Исаев, Е.Н. Шиянов. - М.: Академия, 2002. - 576 с.
15. Якушкина М. С. Инновационная деятельность педагогов в системе непрерывного образования. Учебно-методическое пособие / М.С. Якушкина. - СПб: НМЦ Василеостровского района, 2002. - 170 с.

МЕТОДҲОИ ИННОВАТСИОНӢ ДАР ТАЪЛИМ ВА ШАРТҲОИ ТАТБИҚИ САМАРАНОКИ БОЗИҲОИ ДИДАКТИКӢ

Дар низоми муосири таҳсилот имконият ва воситаҳои нави техникӣ ва педагогӣ истифода бурда мешаванд, ки барои амалӣ намудани дилхоҳ технологияҳои инноватсионӣ таълим ва мазмуни нави раванди таълиму тарбия шароит фароҳам меоранд. Муассисаи таълимии муосир бошад, дар асоси тамоюлҳои муосири таҳсилот, аз қабилӣ таълими касбӣ, муносибати шахсии мутобиқшуда ба ҳалли масъалаҳои таълимӣ, ғояи ҳамкорӣ калонсолон ва наврасон дар раванди фаъолияти якҷояи эҷодӣ рушд меёбад. Раванди инноватсионӣ ба тағйир ёфтани нақши таҳсилот мусоидат менамояд. Акнун таҳсилот на ҳамчун як ҷузъи ғайрифавқоли ва ҷуҳнашудаи ҳаёти иҷтимоӣ, балки ҳамчун қисми фаъоли он арзёбӣ мегардад. Иқтидори муассисаҳои таълимӣ ва иқтидори шахсият рушд меёбад. Дар охир баъди мавриди таҳлил қарор додани сарчашмаҳо, адабиёти илмӣ вобаста ба илмҳои педагогикаву психология мафҳумҳои марбут ба мавзӯ, гуфтан мумкин аст, ки истифодаи методҳои инноватсионӣ дар замони муосир амри зарурӣ буда, барои самаранок азхудкунии донишҳо, соҳиб шудан ба малакаву маҳоратҳои касбӣ мусоидат мекунад.

Калидвожаҳо: инноватсия, бозӣ, бозиҳои дидактикӣ, самара, эҷодиёт, донишҷӯ, дониш, муаммо, нақш, раванди таълим.

ИННОВАЦИОННЫЕ МЕТОДЫ В ОБУЧЕНИИ И УСЛОВИЯ ЭФФЕКТИВНОЙ РАЗРАБОТКИ ДИДАКТИЧЕСКИХ ИГР

В современной системе образования используются новые технические и педагогические возможности и инструменты, которые обеспечивают условия для реализации любых инновационных технологий образования и нового содержания образовательного процесса. Современное образовательное учреждение развивается на основе современных тенденций образования, таких как профессиональное образование, адаптированный личностный подход к решению учебных задач, идея сотрудничества взрослых и подростков в процессе совместной творческой деятельности. Инновационный процесс способствует изменению роли образования. Теперь образование оценивается не как пассивная и устаревшая часть общественной жизни, а как активная ее часть. Развивается потенциал образовательных учреждений и потенциал личности. Наконец, проанализировав словарные источники, научную литературу, относящуюся к педагогическим и психологическим наукам, понятия, относящиеся к предмету, можно сказать, что использование инновационных методов необходимо в современное время и совместимо с эффективным усвоением знаний, приобретением профессиональных навыков.

Ключевые слова: инновация, игра, дидактические игры, эффект, творчество, ученик, знания, проблема, роль, учебный процесс.

INNOVATIVE METHODS IN TEACHING AND CONDITIONS FOR THE EFFECTIVENESS OF DIDACTIC GAMES

The modern education system uses new technical and pedagogical capabilities and tools that provide conditions for the implementation of any innovative educational technologies and new content of the educational process. A modern educational institution is developing on the basis of modern educational trends, such as vocational education, an adapted personal approach to solving educational problems, the idea of cooperation between adults and adolescents in the process of joint creative activity. The innovation process contributes to changing the role of education. Now education is assessed not as a passive and outdated part of social life, but as an active part of it. The potential of educational institutions and the potential of individuals is developing. Finally, having analyzed dictionary sources, scientific literature related to pedagogical and psychological sciences, concepts related to the subject, we can say that the use of innovative methods is necessary in modern times and is compatible with the effective acquisition of knowledge and the acquisition of professional skills.

Keywords: innovation, game, didactic games, effect, creativity, student, knowledge, puzzle, role, educational process.

Маълумот дар бораи муаллиф: *Додохонова Мадинахон Раҳимҷоновна* - Донишгоҳи давлатии Хучанд ба номи академик Б.Ғафуров, унвонҷӯи кафедраи умумидонишгоҳии педагогикаи умумӣ. **Суроға:** 735700, шаҳри Хучанд, Ҷумҳурии Тоҷикистон, хиёбони Мавлонбеков, 1

Сведения об авторе: *Додохонова Мадинахан Рахимджоновна* - Худжандский государственный университет имени академика Б. Гафурова, соискатель кафедры общеуниверситетской общей педагогики. **Адрес:** 735700, город Худжанд, Республика Таджикистан, проспект Мавлонбекова, 1

Information about the author: *Dadokhonova Madinahan Rakhimjonovna* - Khujand State University named after Academician B. Gafurov, Department of University General Pedagogy, applicant. **Address:** 735700, Khujand city, Republic of Tajikistan, Mavlonbekov Avenue, 1

**МУАЙЯНКУНИИ ШАРОИТИ ПЕДАГОГӢ БО МАҚСАДИ ТАШАККУЛИ
САЛОҲИЯТҲОИ ДИЗАЙНЕРИИ ОМӢЗГОРОНИ ОЯНДАИ ФАННИ ТЕХНОЛОГИЯ
(ТАЪЛИМИ МЕХНАТ)**

Рустамова Р.Р.

Донишгоҳи давлатии Хучанд ба номи академик Б. Гафуров

Дар «Стратегияи миллии рушди маорифи Ҷумҳурии Тоҷикистон то соли 2020» чунинқайд карда шудааст: «...низоми нави маориф, ки мутобиқи тамоюлоти ҷаҳони муосир на ба дониш, балки ба салоҳиятнокӣ асос ёфтааст, бояд ба талабагон имконияти аз худ намудани салоҳияту малакаҳои асосии иҷтимоиро, ба монанди қабули масъулиятноки қарорҳо ва банақшагирии пешравӣ дар касб, илмомӯзӣ дар давоми тамоми ҳаёт, салоҳияти коммуникативӣ, тайёрии касбии дар бозори меҳнат талаботдошта, донишу малакаи барои худтакмилдиҳӣ зарур, навгони тарзи ҳаёти солим, арзишҳои ҷомеаи шаҳрвандӣ, таъмин намояд» [9, с.3].

«... Дар ҷаҳони имрӯза ва зудтағйирёбанда шаҳрвандон бояд дорои сифатҳои ташаббускорӣ, навоарӣ, татбиқкунӣ, масъулиятшиносӣ ва эҷодкорӣ буда, дастрасии ахборро бо роҳҳои гуногун интиҳоб кунанд, печидагиҳои ҷаҳони атрофро таҳлил ва арзёбӣ кунанд...» [2, с.249].

Масъалаи омода намудани мутахассисони дорои салоҳиятнокии касбӣ дар бисёре аз ҳуҷҷатҳои меъёрӣ-ҳуқуқӣ инъикос карда шудааст.

Рушди салоҳиятҳои дизайнерии омӯзгорони ояндаи фанни технология (таълими меҳнат) ба фароҳам овардани шароитҳои ташкилию педагогӣ ва омодагии касбию педагогӣ дар раванди таълими муассисаи таҳсилоти олии вобаста мебошад.

Масъалаи омода намудани мутахассисон-дизайнерон нав набуда, дар қорҳои илмӣ ва методии як қатор олимони ватаниву хориҷӣ, аз ҷумла: А.У.Абдуллоева, А.А.Азизов, Н.В.Воронов, А.А.Вилкова, М.Н.Дадобоева, А.Г.Устинов, М.А.Узбекова, Н.А.Ковешникова, Б.И.Кононенко, М.Н.Марченко, Э.В.Михайлова, Р.Ф.Мухутдинов, И.А.Розенсон, В.Ф.Сидоренко, М.М.Таирова, Д.М.Юсупова ва дигарон баррасӣ шудааст.

Бо мақсади расидан ба натиҷаи дилхоҳи раванди педагогӣ зарур аст, ки шароитҳои ташкилӣ-педагогӣ асоснок карда шаванд.

Дар сарчашмаҳои мафҳуми «шароит»-ро чунин шарҳ додаанд: «Шароит-категорияест, ки муносибати предметро ба ҳодисаҳои онро иҷотақунанда, ки предмет бе онҳо вучуд дошта наметавонад, ифода мекунад» [11, с. 174] ё «Шароит он чизест, ки чизи дигар аз он вобаста аст, чизе ки мавҷудияти ҳолат, равандро имконпазир мегардонад» [12, с. 469].

Дар илми равоншиносӣ бошад, чунин шарҳ дода шудааст: «1.шароит муҳитест, ки дар он ҳодисаҳо пайдо мешаванд, вучуд доранд ва рушд меёбанд; 2.ҳамаи он чизеро мефаҳманд, ки чизи дигар аз он вобаста аст»; 3.муҳит, вазъияте, ки предмету ҳодисаҳо дар онҳо мавҷуданд ва бе онҳо вучуд дошта наметавонанд» [8, с. 11].

Бояд гуфт, ки шароит ҳамеша нисбат ба предмет омили беруна аст. Бинобар ин, бояд он шароите интиҳоб карда шавад, ки ҳаддалимкон таъсири мусбат мерасонад. Дар асоси идроки он нукта, ки шароитҳои алоҳидаи тасодуфан интиҳобшудаи ташкилӣ-педагогӣ ба рушди салоҳияти дизайнерӣ таъсири назаррас расонида наметавонанд, ба маҷмуи тағйирпазир ва ба таври динамикӣ рушдёбанда эҳтиёҷот пайдо мешавад, ки омилҳои зерин ба эътибор гирифта шаванд:

- супориши иҷтимоии ҷамъият ба муассисаҳои олии;
- тамоюли рушди дизайн-таҳсилот;
- ҳамҷоякунии муносибатҳои салоҳиятнокӣ, лоихавӣ инчунин ҳамгириро;
- хусусияти салоҳияти дизайнерии омӯзгорони ояндаи фанни технология (таълими меҳнат);
- натиҷаҳои марҳалаи сабтқунандаи кори таҷрибавӣ.

Аз ҷиҳати методологӣ нуктаи назари олими рус С.А.Новоселов хеле муҳим арзёбӣ карда мешавад, ки чунин қайд карааст: «Дар шуури субъекте, ки ба сатҳи фаъолияти системанок мебарояд, таҷдиди принципалии самтият ба амал меояд. Кӯшиш намекунад,

ки чизеро аз рӯйи принципи «чи қадаре ки бештар бошад, беҳтар аст» ба иҷро расонад, баръакс принципи кори вай «иҷро кардани коре, ки зарур ва кофӣ аст» ба ҳисоб меравад, [8, с. 56].

Ба назари мо, шароитҳои мазкур ба рушди бомуваффақияти салоҳияти дизайнерии омӯзгорони ояндаи фанни технология (таълими меҳнат) замина гузошта метавонанд:

- а) татбиқи маҷмуи масъалаҳои байнифаннии ба касб нигаронидашуда;
- б) ҳавасмандгардонии тафаккури лоиҳавии донишҷӯён-омӯзгорони оянда;
- в) фаъолкунии фаъолияти эҷодии донишҷӯён-омӯзгорони оянда;
- г) истифодаи методҳои фаъоли ба фаъолияти таълимии омӯзгорони оянда

равонагардида.

Шарти аввали рушди салоҳияти дизайнерии омӯзгорони ояндаи фанни технология (таълими меҳнат) татбиқи маҷмуи масъалаҳои байнифаннии ба касб нигаронидашуда мебошад.

Салоҳияти дизайнерӣ нишондиҳандаи фарҳанги касбии шахсияти донишҷӯён-мутахассисони оянда мебошад, ки онро ташаккул додан вобаста ба як фанни таълимӣ имконнопазир аст. Гуфтан ҷоиз аст, ки алоқаи мутақобилаи дониш, маҳорат ва малака барои ҳамаи намудҳои таҳсилоти олии касбӣ мубрам мебошад. Инчунин, дар таҳсилот масъалаи мазкур аҳаммияти калон дошта, фаъолияти касбӣ дорои хусусиятҳои салоҳиятнокӣ, лоиҳавӣ ва ҳамгироӣ мебошад.

Бо мақсади рушди салоҳияти дизайнерии омӯзгорони ояндаи фанни технология (таълими меҳнат) мо истифодаи татбиқи маҷмуи масъалаҳои байнифаннии ба касб нигаронидашударо зарур меҳисобем, зеро масъалаҳои байнифаннии ба касб нигаронидашуда дар раванди рушди салоҳияти дизайнерии омӯзгорони ояндаи фанни технология (таълими меҳнат) ба татбиқи амсилаи фаъолияти ояндаи касбии донишҷӯён-мутахассисони оянда ёрии амалӣ расонда, раванди азхудкунии вазифаҳои асосиро осон мегардонад, ки дар раванди воқеии педагогӣ новобаста аз вазъиятҳои баамаломада фаровонии омилҳои амалкунанда ва гуногунии шароитҳо хос мебошад, ки дар ҳолати қабулкунии қарори зарурӣ онҳоро аз назар дур мондан мумкин нест.

Дар навбати худ, ба омӯзгор имконият фароҳам оварда мешавад, ки қарори ҷавриву арзёбии ҳулосаҳои донишҷӯён-мутахассисони ояндаро оид ба аз ин ё он вазъият баромадан амалӣ гардонад, чунки раванди ҳалли масъалаҳои таълимӣ бо иштирок ва назорати бевоситаи омӯзгор гузаронида мешавад.

Масъалаҳои таълимии байнифаннии салоҳиятнокӣ, лоиҳавӣ ва ҳамгироии ба касб нигаронидашуда, тарзи ташкили фаъолияти донишҷӯён-мутахассисони оянда дар раванди таълим ба ҳисоб меравад.

Фаъолияти касбии омӯзгори ояндаи фанни технология (таълими меҳнат) оид ба дизайн- фаъолият бо лоиҳакашии объектҳои муҳит, ки инсонро иҳота мекунад, аз лавозимоти рӯзгор то асбобу олати истехсолот, аз ороиши биноҳои истиқоматӣ то таҷҳизоти маҷмуии биноҳои ҷамъиятиву корхонаҳои саноатӣ алоқаманд буда, аз ҳамин лиҳоз, лоиҳа ба мутахассиси салоҳиятнок зарур ва ҳатмист.

Шарти дуҷуми педагогии ташаккули салоҳияти дизайнерии донишҷӯён-омӯзгорони ояндаи фанни технология (таълими меҳнат) ҳавасмандгардонии тафаккури лоиҳавӣ ба ҳисоб меравад, ки моҳияти лоиҳакашии дизайнериро дарёфти образнок ва таҷассумкунии ғоя ташкил медиҳад.

Ба назари мо, тафаккури лоиҳавӣ қобилияти пойгоҳии касбӣ, чун алоқаи мутақобилаи равандҳои тафаккур, ки ба ошкор сохтани аломатҳои ибтидоии арзишӣ ва омилҳои асосии шаклофарии объект ва ошкор сохтани образҳои лоиҳавии объекти лоиҳашаванда равона шудааст, ки асоси лоиҳакашии дизайнериро ташкил мекунад.

Рушди салоҳияти дизайнерӣ ба ошкор сохтани иқтидори эҷодии донишҷӯён-омӯзгорони ояндаи фанни технология (таълими меҳнат) нигаронида шудааст, ки дар назди низомии таҳсилоти олий вазифаи фаъолгардонии фаъолияти эҷодии донишҷӯён дар раванди таълим дар мадди аввал гузошта мешавад.

Тадқиқоти гузаронидаи як қатор олимони муайян намуданд, ки ҳатмкунандагони муассисаҳои таҳсилоти олии дорои таҷрибаи фаъолияти эҷодӣ аз мутахассисоне, ки танҳо таҷрибаи фаъолияти маҳсулноки доранд, фарқият дорад.

Маҳз онҳо, ки аз таъсирпазирии олий, мутаҳаррикии касбӣ, омодагӣ ба таҷдиди доимии дониш, тавсеаи маҷмуи малакаҳову маҳоратҳо, азхудкунии шаклҳои нави фаъолият бархӯрдоранд, вазифаҳои худро ба таври бояду шояд иҷро карда метавонанд, ки ташаккули сифатҳои эҷодкорӣ, иқтидори эҷодӣ, маҳорати субъекти фаъолият будан нишондиҳандаи муҳимми ташаккули салоҳияти дизайнерӣ мебошад.

Мавриди зикр аст, ки татбиқи методҳои фаъоли таълим дар рушди салоҳияти дизайнерӣ, ба назари мо, ба корҳои зерин имконият медиҳад, аз ҷумла:

➤ ташаккули пойгоҳи назариву амалии омӯзгори ояндаи фанни технология (таълими меҳнат);

➤ тақвияти ангеизиши донишҷӯён-омӯзгори оянда ба амали эҷодӣ;

➤ тадричан аз сатҳи такрористеҳсол ба сатҳи маҳсулдеҳ гузаронидани фаъолият;

➤ зиёдгардонии ҳиссаи қори эҷодии мустақилонаи донишҷӯён-омӯзгори ояндаи фанни технология (таълими меҳнат);

➤ дар муҳлати кӯтоҳ ноил гардидан ба натиҷаҳои хубу назаррас.

Бояд таъкид кард, ки масъалаи меъёру нишондиҳандаҳои омодагӣ ба фаъолияти касбӣ ва мутобиқати хусусиятҳои психологӣ ва физиологӣ шахсият ба талаботи касби интиҳобгардида дар адабиёти илмӣ ба таври бояду шояд ҳаллу фасл нашудааст.

Азбаски салоҳиятҳои дизайнерӣ амалан ҳамаи соҳаҳои фаъолияти шахсиятро дар бар мегиранд, дар раванди фаъолияти фаъолони ташаккул меёбанд ва мубрамият пайдо мекунанд. Аз сатҳи онҳо самарабахшии худмуайянкунии касбии хатмкунандагони муассисаҳои таҳсилоти миёнаи умумӣ, омодагии касбии муассисаҳои таҳсилоти олий ва маҳорати омӯзгори фанни технология (таълими меҳнат) вобаста мебошад. Меъёрҳои муқарраргардида чунин маъно доранд, ки фаъолияти омӯзгори ояндаи фанни технология (таълими меҳнат) аз 3 ҷузъи зерин иборат аст: набудани ҷузъи аввал фаъолиятро ба таҷаммуи бесарунӯги амалҳои алоҳидаи мақсади возеҳ ва идрокшуда надошта табдил медиҳад; набудани ҷузъи сеюм фаъолиятро ба маҷмуи амалҳои тасодуфии танзимнашаванда мубаддал месозад.

Дар ин миён ҳадафи асосии фаъолият аз байн рафта, тасаввурот оиди бадастовари он вучуд надошта, ҳар гуна дизайн–фаъолияти доимӣ дар раванди ташаккули салоҳиятҳои дизайнерии омӯзгори ояндаи фанни технология (таълими меҳнат) бояд 3 ҷузъи мавриди назарро дар бар гирад, ки вазифаи таҳсил дар ҳамаи марҳилаҳои он чунин аст: ба омӯзгори ояндаи фанни технология (таълими меҳнат) омӯзонидани ташкили фаъолияти худ ҳамчун фаъолияти комилиёру оқилона, ки дар он соҳаҳои маърифатӣ – амалиётӣ, ангеизишӣ-арзишӣ ва эҳсосӣ-иродавии шахсият баробар буда, ба қадри кофӣ тавсеа ёфта, идрок шудаанд ва пурра татбиқпазир шуморида мешаванд.

Ҳамин тариқ, ба ҳулосае омадан мумкин аст, ки ташаккули салоҳиятҳои дизайнерӣ репродуктивӣ буда наметавонад, чун он унсури фаъолияти эҷодии педагогии омӯзгори ояндаи фанни технология (таълими меҳнат) буда, бояд хусусияти эҷодӣ дошта бошад, ки раванди ташаккули онҳо технологияи таъсир буда, амсилаеро пешбинӣ мекунад, ки субъекти таъсир ба он самтгирӣ намуда, ноилшавӣ ба сатҳи муайян, ки стандарти таҳсилоти олии касбӣ пешниҳод мекунад, ба ҳисоб меравад.

Муқарриз: Азизов А.А. – д.и.п., профессори ДДХ ба номи Б.Ғафуров

АДАБИЁТ

1. Абдуллоева, А.У. Формирование профессиональной компетентности студентов специальности «Дизайн швейных изделий» в процессе развития их творческой способности (на примере ВУЗов Республики Таджикистан: дисс.канд.пед наук 13.00.08 /А.У.Абдуллоева. - Худжанд, 2020.-224 с.
2. Алиева, М.Н. Рушди қобилияти эҷодии омӯзгори ояндаи санъати тасвирӣ /М.Н.Алиева, А.С.Масолиев // Паёми Донишгоҳи миллии Тоҷикистон №4. - Душанбе, 2023.-314 с.
3. Бухарова, Г.Д. Общая и профессиональная педагогика: учеб. пособие / авт.-сост. Г.Д. Бухарова и др. - Екатеринбург: РГПУ, 2004. - 298 с.
4. Евдокимов, В.В. Профессионально-педагогическая компетентность будущего мастера профессионального обучения /В.В. Евдокимов, Т.В. Исполатова, И.В. Осипова, О.В. Тарасюк. -М: МГИУ, 2005. - 156 с.
5. Загвязинский, В.И. Педагогическое творчество учителя / В.И. Загвязинский.-М.: Педагогика, 1998.-167 с.
6. Узбекова, М.А. Ташаккули қобилияти эҷодии донишҷӯёни ихтисоси дизайни маъсулоти дӯзандагӣ дар раванди таълими фанни тарърезии либос: дисс.докт.фалс. (PhD) 6D01200 /М.А.Узбекова. - Хульанд, 2022.-225 с.

7. Коршунова, Н.Л. Единство и различие терминов «условие» и «средство» в педагогике // Новые исследования в педагогической науке. Вып. 1(57) / Сост. И.К. Журавлева, В.С. Шубинский. -М.: Педагогика, 1991.-С.6-11.
8. Новоселов, С.А. Направленность творческой деятельности дизайнера: новый подход к структурированию понятия / С.А. Новоселов, Л.С. Новоселова // Инновационные процессы в педагогической системе подготовки дизайнеров: Материалы Всерос. науч.-практ. конф., 19 апреля 2007 г., Шадринск: Изд-во ОГУП "Шадринский Дом Печати", 2007. - 254 с.
9. Стратегия милли рушди маорифи Ҷумҳурии Тоҷикистон то соли 2020. Душанбе, 2012.-93 с.
10. Таирова, М.М. Ташаккули тайёрии касбии мутахассисони ихтисоси дизайни маҳсулоти дӯзандагӣ ба ҷабҳаҳои: дисс.н.и.п. 13.00.08 /М.М.Таирова. - Хучанд, 2022.-276 с.
11. Философский словарь. Под ред. И.Т. Фролова.-2-е изд.-М.: Политиздат, 1987. - 592 с.
12. Философский энциклопедический словарь. - М.: ИНФРА-М., 2002.

МУАЙЯНКУНИИ ШАРОИТИ ПЕДАГОГӢ БО МАҚСАДИ ТАШАККУЛИ САЛОҲИЯТҲОИ ДИЗАЙНЕРИИ ОМУЪЗГОРОНИ ОЯНДАИ ФАННИ ТЕХНОЛОГИЯ (ТАЪЛИМИ МЕХНАТ)

Азҳудкунии назария ва амалия дар соҳаҳои гуногун ба дизайнери оянда имкон медиҳад, ки бо назардошти талаботи муосири ҷомеа ба ҳатмқунандаи мактаби олии, ки дастуруламали рушди онҳо шартҳои муҳими ислоҳоти бомуваффақияти низом мебошад, маълумоти олиии касбӣ аз рӯи ихтисосҳои санъат ва малакаҳои нави бадеиро ба даст орад. Истифодаи усули сохтани траекторияҳои фардии таълим дар тарбияи дизайнерони оянда низ аз он иборат аст, ки донишҷӯён дорои қобилият ва маҳорати гуногун мебошанд. Ҳаминро қайд кардан лозим аст, ки масалан, дар машғулиятҳо аз фанни технология (таълими меҳнат) ба ҳар як донишҷӯӣ барои аз худ кардани барномаи муайяне, ки барои дизайнерони оянда зарур аст, вақти гуногун лозим аст. Аз ин рӯ, омӯзгорро зарур аст, ки бо назардошти қобилият, шавқу завқ ва сатҳи маҳорат траекторияи инфиродии таълимии худро бо шогирд созад. Барои омӯзиши таъсири траекторияи инфиродии таълимӣ ба рушди салоҳиятҳои касбии донишҷӯёни касби дизайнер, мо таҷрибаи омӯзгорон ва раваншиносонро бо назардошти омилҳои рушди салоҳиятҳои касбии дизайнер мавриди омӯзиш қарор додем.

Калидвожаҳо: шароит, ташаккулёбӣ, салоҳият, салоҳияти дизайнерӣ, омӯзгори оянда, технология (таълими меҳнат).

ОПРЕДЕЛЕНИЕ ПЕДАГОГИЧЕСКИХ УСЛОВИЙ С ЦЕЛЬЮ ФОРМИРОВАНИЯ ДИЗАЙНЕРСКИХ КОМПЕТЕНЦИЙ БУДУЩИХ ПРЕПОДАВАТЕЛЕЙ ТЕХНОЛОГИИ (ТРУДОВОЕ ОБУЧЕНИЕ)

Овладение теорией и практикой в различных областях позволит будущему дизайнеру приобрести новые художественные компетенции с учетом современных требований, предъявляемых обществом к выпускнику высшей школы, ориентиры на развитие которых являются важным условием успешного реформирования системы высшего профессионального образования по художественным специальностям. Использование метода построения индивидуальных образовательных траекторий в обучении будущих дизайнеров обусловлено и тем, что все студенты обладают разными способностями и мастерством. Также следует отметить, что, например, на уроках технологии (трудовое обучение) на овладение той или иной программы, необходимой для будущего дизайнера, каждому студенту требуется разное количество времени. Поэтому педагогу необходимо вместе со студентом выстраивать его индивидуальную образовательную траекторию с учетом способностей, интересов и уровня мастерства. Для изучения влияния индивидуальной образовательной траектории на развитие профессиональных компетенций студентов-дизайнеров нами был изучен опыт педагогов и психологов, рассматривающих факторы развития профессиональных компетенций дизайнера.

Ключевые слова: условия, формирование, компетенция, дизайнерская компетенция, будущий учитель, технология (трудовое обучение)

DETERMINATION OF PEDAGOGICAL CONDITIONS IN ORDER TO FORM THE DESIGN COMPETENCIES OF FUTURE TECHNOLOGY TEACHERS (LABOR TRAINING)

Mastering theory and practice in various fields will allow a future designer to acquire new artistic competencies, taking into account the modern requirements imposed by society on a graduate of a higher school, guidelines for the development of which are an important condition for the successful reform of the system of higher professional education in artistic specialties. The use of the method of constructing individual educational trajectories in the training of future designers is also due to the fact that all students have different abilities and skills. It should also be noted that, for example, in technology lessons (labor training), each student needs a different amount of time to master a particular program necessary for a future designer. Therefore, the teacher needs to build his individual educational trajectory together with the student, taking into account his abilities, interests and skill level. To study the influence of individual educational trajectory on the development of professional competencies of design students, we studied the experience of teachers and psychologists considering the factors of development of professional competencies of a designer.

Keywords: conditions, formation, competence, design competence, future teacher, technology (labor training)

Маълумот дар бораи муаллиф: *Рустамова Рухшона Аҳроровна*-Донишгоҳи давлатии Хучанд ба номи академик Б.Ғафуров, муаллими кафедраи технология ва методикаи таълими он. **Суроға:** 735700, шаҳри Хучанд, Ҷумҳурии Тоҷикистон, гузаргоҳи Мавлонбеков, 1.Телефон: **92-748-70-48**

Сведения об авторе: *Рустамова Рухиона Ахроровна*-Худжандский государственный университет имени академика Б.Гафурова, преподаватель кафедры технологии и методики ее обучения. **Адрес:** 735700, , город Худжанд, Республика Таджикистанпроспект Мавлонбекова, 1.Телефон: **92-748-70-48**

Information about the author: *Rustamova Rukhshona Akhrorovna*-Khujand State University named after Academician B.Gafurov, lecturer of the Department of Technology and Methods of its Teaching. **Address:** 735700, Khujand, Republic of Tajikistan Mavlonbekov Avenue, 1. Phone: **92-748-70-48**

**ТАҶРИБАОМЌЗИИ ПЕДАГОГӢ ҲАМЧУН ВОСИТАИ ТАШАККУЛИ
САЛОҲИЯТҲОИ ОМУЗГОРИ ОЯНДАИ МАТЕМАТИКА***Нугмонов М. Н., Холиқов У. Б.***Донишгоҳи давлатии омӯзгории Тоҷикистон ба номи Садриддин Айни**

Яке аз ҳадафҳои муҳимми барномаҳои таҳсилоти олии касбӣ ихтисосҳои самту равияи риёзии Донишгоҳи давлатии омӯзгории Тоҷикистон ба номи С. Айни тайёр кардани омӯзгорони ояндаи математика мебошад, ки дар чараёни таълим онҳо бояд ба салоҳиятҳои фарҳангӣ, умумикасбӣ ва касбӣ соҳиб гарданд. Барои ноил шудан ба ин мақсад ташкил ва гузаронидани таҷрибаи педагогии донишҷӯён мусоидат мекунад. Таҷрибаомӯзии педагогӣ дар асоси талаботи нақшаҳои таълимии ихтисосҳои мазкур ва дар муҳлати пешбининамудаи барномаҳои таълимӣ дар муассисаҳои таҳсилоти миёнаи умумии ш. Душанбе, ки Донишгоҳ бо онҳо шартномаҳои дучонибаро ба имзо расонидааст ва самти фаъолияти таълими онҳо бо барномаи таълимии таҳассусии дахлдор мувофиқат мекунад, амалӣ карда мешавад. Таҷрибаомӯзии педагогӣ метавонад бевосита дар муассисаҳое, ки фаъолияти таълимию тарбиявиро амалӣ менамоянд, низ баргузор карда шавад. Доир ба мавқеи таҷрибаомӯзии педагогӣ дар Барномаи таҳсилоти ихтисоси “Математика” чунин гуфта шудааст: “Таҷрибаомӯзии педагогӣ-ташаққули қобилияти истифодаи донишҳои назариявии ҳосилшуда ҳангоми таълими фанҳои математика дар муассисаҳои таълимӣ ва ташкили чорабиниҳои гуногуншакл бо истифода аз усулҳои муосири таълим мебошад” [1, с. 14].

Дар факултети математика ва информатикаи Донишгоҳ таҷрибаомӯзии педагогии донишҷӯён-омӯзгорони ояндаи математика аз рӯи ихтисосҳои “Математика”, “Математика. Информатика”, “Математика. Физика”, “Математика. Забони англисӣ” дар курсҳои 3-4 дар нимсолаҳои 6,7 ва 8,9 дар курсҳои хатмкунандаи ихтисосҳои алоҳида ва ҳамгиро гузаронида мешавад. Дар рафти таҷрибаомӯзии педагогӣ донишҳои азхудкардаи донишҷӯён аз фанҳои ҳатмӣ ва интихобӣ, малакаву маҳорати ибтидоии педагогиро методии бадастовардашуда мустақкам мегарданд. Таҷрибаомӯзии педагогӣ ба донишҷӯён дар ташаққули минбаъдаи малакаву маҳорати касби омӯзгорӣ, қор бо хонандагони синну соли гуногун мусоидат мекунад. Донишҷӯ бори аввал ба муҳити мактаб аз нигоҳи касбӣ ошно гардида, ба нозуқиҳои касби омӯзгорӣ амиқтар сарфаҳм меравад [15, с. 35].

Барои ташкил ва гузаронидани таҷрибаомӯзии педагогӣ, қабл аз ҳама, кафедраи методикаи таълими математика масъул мебошад, ки дар ин давра фаъолияти он дар иртибот бо Маркази таҷрибаомӯзӣ ва рушди касбияти қисми таълими Донишгоҳ ба роҳ монда мешавад.

Доир ба мақсаду вазифаҳо ва роҳҳои ташкилу баргузории таҷрибаомӯзии педагогӣ муҳаққиқони соҳаи педагогика ва психологияи ватанӣ ва хориҷӣ баъзе андешаҳои худро дар мақолаҳо, дар бобу фаслҳои ҷудогонаи рисолаҳои илмӣ-тадқиқотии ба масъалаҳои ташкили раванди таълим дар муассисаҳои таҳсилоти олии касбӣ бахшидашуда изҳор кардаанд (аз он ҷумла, Иғонина Т.Б. Формирование профессиональной компетентности студентов в условиях педагогической практики, (2001); Крюкова Т.А. Формирование профессиональной компетентности будущего учителя в процессе педагогической практики (2004), Нугмонов М. (М. Нуъмонов) Пайдарҳамии таълими математика дар мактаби таҳсилоти умумӣ (2005) ва дигарон).

Таҷрибаомӯзии педагогӣ таҳти роҳбарӣ ва назорати бевоситаи методистони кафедраҳои методикаи таълими ихтисос, педагогика ва психология, ки сарбории мувофиқи таълимӣ доранд, дар мактаб сурат мегирад. Фаъолияти педагогиро донишҷӯӣ таҷрибаомӯз аксаран мустақилона, бо даҳолат накардан ба рафти дарс аз ҷониби роҳбароне, ки ёрии пешакии машваратӣ ва ташкилӣ мерасонанд, амалӣ менамояд. Таҷрибаомӯз дар бораи муваффақияту мушкилот ва натиҷаҳои аввалини таҷрибаомӯзӣ ба роҳбари гурӯҳ мунтазам гузориш медиҳад [2, с. 23].

Муассисаҳои таълимие, ки ба онҳо донишҷӯён сафарбар карда мешаванд, тавре интихоб карда мешаванд, ки таҷрибаомӯзон (муаллимони оянда) тавонанд дониш ва

малакаи худро, ҳам аз ҷиҳати методӣ ва ҳам таҳассусӣ мукамал созанд. Ҳар як муассисаи таълимӣ дорои якчанд синфхонаи махсус ва мучаҳҳази математикӣ мебошад, ки бо ҳадди ақали зарурии таълимӣ ва асбобҳои аёни таҷҳизонида шуда, субъектони раванди таълим (омӯзгори фаннӣ, таҷрибаомӯз ва хонандагон) бо асбобҳои таълимӣ, маводи дидактикӣ, адабиёти таълимӣ, инчунин таҷҳизоти мултимедӣ, аз ҷумла тахтаи электронӣ, проекторҳо ва компютерҳо дастрасӣ доранд.

Маъмурият ва муаллимони муассисаҳои таълимӣ ба масъалаи ташкили таҷрибаомӯзии педагогӣ муносибати ҷиддӣ зоҳир намуда, дар бораи ташкили кори якҷоя чораҷӯӣ менамоянд, рафти таҷрибаомӯзӣ ва натиҷаи онро бо масъулони донишгоҳ баррасӣ намуда, барои солҳои минбаъда шартномаҳои ҳамкорӣ ба имзо мерасонанд. Барои роҳбарии бевоситаи таҷрибаомӯзии педагогӣ муаллимони математикаи ботаҷрибаи муассисаи таълимӣ низ тавсия мешаванд, ки онҳо нисбат ба донишҷӯён хушмуомила буда, тайёранд таҷрибаи педагогии худро ба онҳо омӯзонанд.

Яке аз хусусиятҳои муҳимми дарси математикаи муосир робитаи он бо ҳаёт мебошад, ки барои дар ҷараёни таълим муваффақ шудан ба он ба хонандагон маводи назариявие пешниҳод карда мешавад, ки он хусусияти проблемавӣ дошта, шарҳи мисолу масъалаҳо тавассути мисолҳои ҳаётӣ, диаграммаҳо, таблитсаву расмҳо ва ҷадвалҳо бояд имконпазир бошад. Муаллимони ботаҷрибаи мактаб ҳанӯз дар ҳафтаҳои аввал ба донишҷӯёни таҷрибаомӯз оид ба усулҳои нигоҳ доштани интизом дар синф, тарзи муошират бо кӯдакон, муайян намудани шаклҳои фаъолияти муносибат ва дар зарурат тағйир додани онҳо, истифодаи методҳои самарабахш ва замонавии соҳаи таълими математика, педагогика ва психология дар синф машваратҳо медиҳанд. Чунин фазилат доштан барои омӯзгори оянда хеле муҳим мебошад ва ўро водор месозад, ки донишҳои касбӣ, педагогӣ ва психология қаблан омӯхтаашро дар амал татбиқ намояд.

Дар муассисаҳои таълимӣ барои муаллимони ояндаи математика бо мақсади гузарондани машварат бо муаллимони фаннӣ ва методистони вобасташуда, барои муҳокимаи масъалаҳои марбут ба усули ташкили дарс, роҳҳои ташкили корҳои берунасинфӣ ва монанди инҳо кабинетҳои методӣ ҷудо карда шудааст.

Дар рафти таҷрибаомӯзии педагогӣ донишҷӯён бевосита бо тарзи таҳияи план-конспекти дарсҳои математика, роҳҳои ташкил ва гузаронидани корҳои берунасинфӣ ва усулҳои баргузор намудани дарсҳои тарбиявиро мутабиқи Стандарти давлатии таҳсилот ба роҳ монданро ёд мегиранд. Ҳангоми татбиқи методи ҳамкорӣ омӯзгори таҷрибаомӯз бо хонандагон афзалият ба истифодаи усулҳо ва технологияҳои муосир дода мешавад, ки онҳо фаъолияти ҷустуҷӯии хонандагонро вусъат мебахшанд, онҳоро дар интиҳоби шаклҳои дарс, усулҳои муосир ва фаъоли тадрис ба мустақилиятнокӣ ҳидоят менамоянд, шавқу рағбати шогирдонро ба омӯзиши фанни математика такомул медиҳанд. Таҷрибаомӯзӣ, инчунин, дар донишҷӯён ҳислатҳои шахсии барои муаллими ояндаи математика заруриро, аз қабилҳои ҳозирҷавобӣ, кордонӣ, хушмуомилагӣ, масъулиятшиносӣ, дарки аҳамияти касби омӯзгорӣ, некбинӣ ва ғайраро ташаккул ва такомул медиҳад.

Дар рафти таҷрибаомӯзии педагогӣ донишҷӯён тарзи таҳлили босифати дарсҳои гуногуни математикаро меомӯзанд, аз ҷумла дар дарсҳои омӯзгорони ботаҷриба, ҳамсабақон ширкат намуда, ҷиҳатҳои хубу ибратбахши онҳоро барои дар фаъолияти минбаъда татбиқ намудан меомӯзад. Омӯзгорони оянда мониторинги мунтазами дониш ва маҳорати хонандагонро аз фанни математика сари вақт ва мунтазам амалӣ намуда, сифати корҳои мустақилона ва назоратии хонандагонро таҳлил ва арзёбӣ менамоянд.

Муаллимони оянда бо мундариҷаи мавзуи таълимӣ кор карда, таҳлили мантиқӣ-математикӣ ва мантиқӣ-дидактикӣ онро анҷом дода, дар асоси чунин таҳлилҳо малакаҳои интиҳоби оқилонаи мундариҷаи дарси математикаро аз худ мекунанд, нишондоди мазмуни асосии доир ба мавзӯро меомӯзанд ва диққати хонандагонро дар вақти дарс ба муҳим будани омӯзиши он ҷалб мекунанд. Ҷузъи муҳимми таҷрибаомӯзии педагогӣ азхудкунии малакаҳои истифодабарии воситаҳои гуногуни таълим, аз ҷумла малакаи истифодабарии технологияҳои муосири компютерӣ мебошад.

Мазмуни асосии фаъолияти донишҷӯёни таҷрибаомӯз дар ҷараёни фаъолияти педагогӣ аз марҳилаҳои зерин иборатанд [9, с. 10-12]:

Марҳилаи 1:

1. Ширкат дар конференсияи ифтитоҳӣ оид ба таҷрибаомӯзии педагогӣ, ки дар он тақсимои таҷрибаомӯзон ба муассисаҳои таҳсилоти миёнаи умумӣ сурат мегирад; мақсад ва вазифаҳои таҷрибаомӯзӣ ҳамчун як шакли муҳимми фаъолияти донишҷӯ муайян карда мешаванд.

2. Шиносоӣ бо маъмурияти мактаб, муаллимони фанни математика, роҳбарони синфҳо, бо речаи кори мактаб ва коллективи муаллимон.

3. Ба сифати мушоҳид иштирок кардан дар дарсҳои омӯзгори фанни математика ва синфи вобастаи маҷмуаи таҷрибаомӯзӣ, кори маҳфилҳои фаннӣ; мушоҳидаи фаъолияти хонандагон дар рафти дарсҳои омӯзгори гуногун, ҷамъовари мавод бо мақсади таҳияи тавсифномаи психологӣ синф ва ҳислатномаи хонандагони алоҳида.

4. Нақшаи кори таълимиро барои истифода дар давраи таҷрибаомӯзӣ яққоя бо муаллими математика таҳия намудан ва ба нақша гирифтани намудҳо, шаклҳо ва мавзӯҳои алоҳидаи корҳои берунасинфӣ.

5. Иштирок дар дари кушоди муаллими ботаҷрибаи математика ва таҳлили он.

Марҳилаи 2:

1. Омода намудани миқдори пешбинишудаи консепти дарсҳои математика барои синфи муқарраргардида.

2. Мушоҳида ва таҳлили дарсҳои ҳамсабақон.

3. Гузаронидани корҳои берунасинфӣ аз рӯи нақшаи муқарраршуда, ташкили корҳои иловагӣ бо хонандагони суҷудон.

4. Иштирок ва таҳлили дарсҳои намунавии таҷрибаомӯзон, баҳоидиҳӣ ба корҳои назоратӣ ва мустақилонаи хонандагон.

Марҳилаи 3:

1. Тартиб додани ҳуҷҷатҳои ҳисоботӣ: рӯзнома ва ҳисобот, аз ҷумла нақшаи тақвими-мавзӯӣ, консепти дари намунавӣ ва дарсҳои гузаронидашуда, таҳлили дарсҳои мушоҳидашудаи омӯзгори ва ҳамсабақон.

2. Омода намудани нақша-конспекти дарсҳои тарбиявӣ, нақша-сенарияи гузаронидани ҳафтаи математика, корҳои берунасинфӣ ва ғайра.

3. Санҷиш ва таҳлили босифати корҳои мустақилона ва назоратии хонандагон.

Марҳилаи 4:

1. Иштирок дар конференсияи ҷамъбасти, ки дар он натиҷаҳои таҷрибаи педагогӣ шунида ва мавриди баррасӣ қарор дода мешаванд.

2. Пешниҳод намудани ҳуҷҷатҳои ҳисоботӣ: рӯзнома, ҳисобот бо замимаҳои он, аз ҷумла намунаи нақшаи тақвими - мавзӯӣ, таҳлили дарс, таҳлили сифатӣ ва миқдории кори мустақилона ва назоратии хонандагон, нақшаи корҳои тарбиявӣ роҳбари синф, таҳияи нақша-сенарияи гузаронидани ҳафтаи математикӣ, ҷорабиниҳои берунасинфӣ.

Пас аз ҷамъбасти натиҷаҳои умумии таҷрибаомӯзии педагогӣ, тафтиши ҳуҷҷатҳои ҳисоботӣ ва муҳокимаи натиҷаҳо, дар ҷаласаи кафедра фаъолияти донишҷӯён баҳогузори карда мешавад.

Натиҷаҳои асосии таҷрибаомӯзии педагогӣ аз рӯи самтҳои зерин таҳлил карда мешаванд, аз ҷумла: муайян намудани сифати омодагии донишҷӯён, дараҷаи ба даст овардани салоҳиятҳои касбии методӣ ва фарҳангии педагогии онҳо, хусусан:

а) сатҳи ҳеле хуби омодагии таҳассусӣ, ки ба донишҷӯён имкон медиҳад маводи таълимиро аз ҷиҳати математикӣ озодона ва бо маҳорати хуб пешниҳод кунанд;

б) малакаи банақшагирии нақшаи дарс аз рӯи мавзӯ, маҳорати гузоштани мақсад барои дарс ва интиҳоби методҳои муносибу мувофиқ, восита ва шаклҳои таълими математика. Таваҷҷуҳи бештар равона намудан ба масъалаи тайёр кардани консептҳо, аз ҷиҳати методӣ дуруст интиҳоб кардани навъҳои мувофиқи дарс, шакли гузарондан ва ташкили он;

в) донишҷӯён дар муҳокимаи дарсҳои ҳамсабақон фаъолона иштирок намоёнд;

г) ҳислатҳои зерини барои муаллим заруриро нишон медиҳанд: ташкилотчигӣ, меҳнатдӯстӣ ва муносибати эҷодӣ нисбат ба дарс ва иҷрои вазифа;

ғ) ба роҳ мондани муоширати хуб бо хонандагон, ки ин аз дониши муаллимони оянда оид ба ҳислатҳои психологӣ кӯдакон шаҳодат медиҳад. Дар баробари ин, ташкили

раванди таълим бо омезиши оқилонаи принципҳои илмӣ ва дастрасӣ хос аст. Аммо қобилияти аз худ кардани донишҳо аз ҷониби коллективи синф, риоя кардани интизом ҳанӯз ба қадри кифоя ташаккул наёфтааст, чунки ин қобилият дар рафти таҷриба тадриҷан ба вуҷуд меояд;

д) барои бомуваффақият аз худ кардани маводҳои таълимӣ истифодаи воситаҳои аёни мусоидат мекунад. Донишҷӯён технология ва методикаи таҳияи презентатсияҳои компютери ро барои дарсҳои математика хуб медонанд ва дар таълими хонандагони синни гуногуни мактабӣ аз технологияҳои муосири таълим истифода мебаранд.

Микдори маводи амалию назариявӣ, ки барои кори курсӣ ва маърузаҳо дар конференсияи илмию амалии донишҷӯён пешниҳод шудаанд: таҳия ва татбиқи дарс бо истифода аз технологияҳои гурӯҳӣ, методҳои ташкил ва гузаронидани машқҳои шифоҳӣ аз фанни математика. Истифодаи маводҳои иловагӣ аз дастурҳои таълимӣ ва методӣ.

Мушкилоте, ки муаллимони ояндаи математика дар рафти баргузори таҷрибаомӯзии педагогӣ бо онҳо рӯ ба рӯ мешаванд, аз инҳо иборатанд:

- истифодаи номуайяни истилоҳоти математикӣ, хулосабарорӣ, зарурати дар хотир нигоҳ доштани қайдҳо, маҳорати нокифоя инкишофёфтаи нутқи математикӣ;

- малакаи нокифоя ташаккулёфтаи тақсими диққат ҳангоми кор бо хонанда дар тахтаи синф ва ҳамзамон дар синф, ҳангоми кор бо якҷанд гурӯҳи донишҷӯён;

- дуруст тартиб дода нашудани саволҳо ё тартиб додани саволҳои номуайян ва норавшан;

- тақсимои нокифояи вақт, «кашолкорӣ» дар баъзе марҳилаҳои дарс, ки аз он баъзе хонандагони қобилиятнок зарар мебинанд;

- ба сифати кори хонандагон, тафтиш ва таҳлили супоришҳои мустақилона дар равиши дарс ба таври воқеӣ баҳодиҳӣ карда намешавад;

- гузоштани мақсадҳои норавшан барои хонандагон, суи нишон додани нуктаҳои асосӣ, таъкид нашудани моҳияти мафҳуми истилоҳоти мавзӯи дарс, на ҳамеша чамбаст гардидани он.

Ҳамин тариқ, самтҳои асосии мушкилоти омӯзгорони ҷавонро дар доираи масъалаҳои психологию педагогӣ, методӣ, назариявӣ муайян кардан мумкин аст.

Барои бартараф намудани ин камбудҳои муаллимони мактабҳо ва методистони донишгоҳ диққати асосиро зимни кор бо хонандагон бештар ба методикаи омӯзиши қисмҳои таркибии мазмуни математикӣ (мафҳумҳо, алгоритмҳо ва қоидаҳо, масъалаҳои матнӣ, теоремаҳо) пурзӯр менамоянд.

Дар барномаи таълимӣ ба методикаи ташкили корҳои беруназсинфӣ аз фанни математика таваччуи хосса зоҳир карда шудааст; оид ба роҳҳои бартараф намудани ҳаяҷон, аз худ кардани маҳорати худдорӣ кардан, бо нутқи буррову сарҳуд сухан гуфтан, диққати шогирдонро ба худ ҷалб карда тавонистан ва гузаронидани консултатсияҳо вобаста ба шавқу завқи хонандагон таҷрибаомӯзонро лозим меояд, ки аз болои худ бештар кор кунанд.

Корҳои машваратӣ ва ислоҳнамоӣ бо донишҷӯён бевосита дар ҷараёни таҷрибаомӯзӣ, дар рафти таҳлили дарсҳо, дар ҷамъомадҳои методӣ бо роҳбари гурӯҳ ва омӯзгорон гузаронида мешавад. Дар оянда масъалаҳоеро, ки дар рафти таҷрибаомӯзӣ ба миён меоянд, донишҷӯён дар раванди таълими назариявӣ дарк мекунанд. Омӯзгорони ояндаи математика дар лоиҳаҳои инфиродӣ оид ба методикаи таълими математика эҷодкорона қору фаъолият намуда, ба усули ташкили бозҳои математикӣ ва моделиронӣ, ки раванди воқеии таълимро тақлид мекунанд, роҳҳои ҳалли мушкилотро пешниҳод мекунанд ва дар муҳокимаи онҳо иштирок мекунанд.

Хулоса, кор бо гурӯҳи хонандагони синни хурди мактабӣ барои таҷрибаомӯзони соли аввал то ҷое душвор буда, пас аз ба итмом расидани ҳафтаҳои таҷрибаомӯзии педагогӣ, аксари донишҷӯён қайд мекунанд, ки муошират бо кӯдакон, омодагии онҳо барои қонеъ кардани талаботи омӯзгори ҷавон, ки барои рушди хонандагон кӯшишҳои зиёд сарф мекунад, ҳастагиро аз як давраи дуру дарози тайёрии пешакии методӣ, назариявӣ ва маънавӣ то дарс, аз коғазбозии зиёд, аз шавқу ҳаваси аз сар гузаронидашуда дур мекунад.

Муаллимони ояндаи математика чунин мешуморанд, ки сифати асосии муаллиме, ки ба фишори зеҳнӣ, ҷисмонӣ ва эмотсионалӣ дар фаъолияти худ тоб оварда метавонад, муҳаббат ба кӯдакон, ба касби интиҳоб кардашон мебошад.

АДАБИЁТ

1. Барномаи таҳсилоти аз рӯи самт (ихтисос)-и “Математика”. – Душанбе: ДДОТ, 2022. - 54 с.
2. Блох, А.Я. Методика преподавания математики в средней школе: Общая методика: Учебное пособие для студентов пед. ин-тов по физ.-мат. спец. 2104 «Математика» и 2105 «Физика»: Сост. Р.С. Черкасов, А.А. Столяр / А.Я.Блох, Е.С. Канин, Н.Г.Килина. – М.: Просвещение, 1985. - 336 с.
3. Блох, А.Я., Методика преподавания математика в средней школе: Частная методика: Учебное пособие для студентов пед. ин-тов по физ.-мат. спец / А.Я.Блох, В.А. Гусев, Г.В. Дорофеев. Сост. В.И. Мишин. –М.: Просвещение, 1987. - 416 с.
4. Баранова В.А. Педагогическая практика: методическое пособие / В.А. Баранова. – Петрозаводск: КГПУ, 2008. - 48 с.
5. Весна, Е.Б. Профессионально-педагогическая практика. Учебно-методическое пособие. Московский психолого-социальный институт; Воронеж: Издательство НПО / Е.Б. Весна. – М.: МОДЭК, 1999. - 80 с.
6. Игонина, Т.Б. Формирование профессиональной компетентности студентов в условиях педагогической практики: дис. канд. пед. наук / Т.Б. Игонина. –Кемерово, 2001. - 262 с.
7. Кузьмина, Н.В. Педагогическая практика: учебно-методическое пособие для студентов очной формы обучения / Н.В. Кузьмина. - Пенза: ПГПУ, 2012. -18 с.
8. Крюкова, Т.А. Формирование профессиональной компетентности будущего учителя в процессе педагогической практики: дис. канд. пед. наук / Т.А. Крюкова. – Волгоград, 2004. - 186 с.
9. Нугмонов, М. Барномаи таърибаомӯзии педагогӣ / М. Нугмонов, С. Алиев, У.Умаров, Х. Сайфуллоев, У. Холиқов, Б. Самиев. - Душанбе: ДДОТ ба номи С.Айни, 2017. - 25 с.
10. Нугмонов, М. Пайдарнамии таълими математика дар мактаби таъсилоти умумӣ. М. Нуъмонов. - Душанбе: АИП, 2005. - 168 с.
11. Нугмонов М. Теоретико-методологические основы методики обучения математике как науки. М. Нуъмонов. – Д.: ТГПУ, 2011. - 290 с.
12. Нугмонов М. Дарси муосири математикаи мактабӣ (дастури методӣ). М. Нуъмонов. – Душанбе: Сифат, 2018. - 224 с.
13. Оганесян Е.В. Культурологическая модель педагогической практики студентов (опыт построения) / Е.В. Оганесян. – М., 2004. -176 с.
14. Осимов К.У. Методикаи тартиб додани масъала дар протсессии таълими математика / К.У. Осимов. – Душанбе: Ирфон, 1966. - 84 с.
15. Саранцев Г.И. Общая методика преподавания математики / Г.И. Саранцев. – Саранск: Типография «Красный Октябрь», 1999. - 208 с.

ТАҶРИБАОМӮЗИИ ПЕДАГОГӢ ҲАМЧУН ВОСИТАИ ТАШАККУЛИ САЛОҲИЯТҲОИ ОМӮЗГОРИ ОЯНДАИ МАТЕМАТИКА

Дар мақола оид ба ташкили таҷрибаомӯзии педагогии омӯзгорони ояндаи математика маълумот дода шудааст. Зимнан, вазифаҳои асосии таҷрибаомӯз, роҳбарони таҷрибаомӯзӣ, омӯзгори фанни математика дар муассисаи таҳсилоти миёнаи умумӣ, мазмун ва тавсифи умумии фаъолияти таҷрибаомӯзон баррасӣ шудаанд. Дар оғози таҷрибаомӯзӣ донишҷӯён бештар фаъолияти пассив дошта, бештар барои шинос шудан бо муҳити мактаб, коллективи омӯзгорон, хусусан бо муаллимони фанни математика, мушоҳидаи дарсҳо, таҳлили дарси онҳо қўшиш ба харҷ медиҳанд. Марҳилаҳои фаъолияти донишҷӯён дар ҷараёни таҷрибаомӯзии педагогӣ номбар ва тавсиф карда шудаанд. Омода намудани рӯзнома, таҳияи ҳисобот оид ба ҷараён ва натиҷаи таҷрибаомӯзӣ, истифодаи усулҳои гуногуни фаъл ва муосири таълим, нишон додани усулҳои истифодаи аёнӣ ва дидактикӣ ва технологияи компютери таълим, пешниҳоди нақшаи тақвими-мавзӯӣ, намунаи дарси тарбиявӣ ва тартиб додани нақша-сценарии ташкил ва баргузори корҳои беруназсинфӣ дар ҷамъбасти таҷрибаомӯзӣ аз вазифаҳои муҳими омӯзгорони ояндаи фанни математика ба ҳисоб мераванд. Инчунин, дар мақола ба душворихое, ки донишҷӯён ҳангоми таҷрибаомӯзии педагогӣ дучор меоянд баррасӣ ва ҷораҳои бартариф намудани онҳо пешниҳод шудаанд.

Калидвожаҳо: таҷрибаомӯзии педагогӣ, салоҳиятҳо, дарси математика, ҷамъбасти дарс, таҳлили дарс, малакаҳои педагогӣ ва психологӣ, корҳои беруназсинфӣ, методҳои таълим, технология, воситаҳои таълим, рӯзнома.

ПЕДАГОГИЧЕСКАЯ ПРАКТИКА КАК СРЕДСТВО РАЗВИТИЯ КОМПЕТЕНЦИЙ БУДУЩЕГО УЧИТЕЛЯ МАТЕМАТИКИ

В статье представлена информация об организации педагогической подготовки будущих учителей математики. В частности, в ней показаны основные обязанности практиканта, руководителей практики, учителей математики в общеобразовательных учреждениях, содержание и общая характеристика деятельности практикантов. В начале практики у студентов-практикантов более пассивная деятельность, они прилагают больше усилий для ознакомления со школьной средой, педагогическим коллективом, особенно с учителями математики, наблюдают за уроками, анализируют свои уроки. Перечислены и описаны этапы деятельности студентов во время

педагогической практики. Подготовка дневника, подготовка отчетов о ходе и результатах практики, использование различных активных и современных методов обучения, демонстрация методов использования дидактических материалов и компьютерных технологий обучения, представление календарно-тематического плана, образец учебного урока, а также составление плана-сценария организации и проведения внеклассной деятельности по итогам практики считаются важными задачами будущих учителей математики. Также в статье больше внимания уделяется трудностям, с которыми сталкиваются студенты-практиканты во время педагогической практики, и мерам их преодоления.

Ключевые слова: педагогическая практика, компетенции, урок математики, конспект урока, анализ урока, педагогико-психологические умения, внеклассная деятельность, методы обучения, технология, средства обучения, дневник, отчет.

PEDAGOGICAL PRACTICE AS A MEANS OF THE COMPETENCY'S DEVELOPMENT OF A FUTURE MATHEMATICS TEACHER

The article provides information on the organization of pedagogical training of future mathematics teachers. In particular, it shows the main responsibilities of the students-trainee, practice supervisors, mathematics teachers at comprehensive schools, the content and general characteristics of the student-trainees' activities. At the beginning of practice, students are more passive; they make more efforts to familiarize themselves with the school environment, the teaching staff, especially mathematics teachers, observe lessons, and analyze their lessons. The stages of students' activities during teaching practice are listed and described. Preparation of a diary, preparation of reports on the progress and results of practice, the use of various active and modern teaching methods, demonstration of methods of using didactic materials and computer teaching technologies, presentation of a calendar-thematic plan, a sample training lesson, as well as drawing up a plan-scenario for organizing and conducting extra-curricular activities based on the results of practice, they are considered important tasks for future mathematics teachers. The article also pays more attention to the difficulties that students face during teaching practice and measures to overcome them.

Key words: teaching practice, competencies, mathematics lesson, lesson notes, lesson analysis, pedagogical and psychological skills, extracurricular activities, teaching methods, technology, teaching aids, diary, report, calendar-thematic plan, hour-long lesson notes, educational activities.

Маълумот дар бораи муаллифони: *Нугмонов Мансур Нугмонович* - Донишгоҳи давлатии омӯзгории Тоҷикистон ба номи Садриддин Айни, доктори илмҳои педагогӣ, профессори кафедраи методикаи таълими математика. **Суроға:** 734003 ш. Душанбе, Ҷумҳурии Тоҷикистон, хиёбони Рӯдакӣ, 121 Телефон: **(+992) 938647629**; почтаи электронӣ: nugmonov@mail.ru.

Холиқов Умедҷон Бобоназарович - Донишгоҳи давлатии омӯзгории Тоҷикистон ба номи Садриддин Айни, муаллими калони кафедраи методикаи таълими математика. **Суроға:** 734003, ш. Душанбе, Ҷумҳурии Тоҷикистон, хиёбони Рӯдакӣ, 121. Телефон: **(+992) 917354714** E-mail: umedjon76@mail.ru

Сведения об авторах: *Нугмонов Мансур Нугмонович* - Таджикский государственный педагогический университет имени Садриддина Аини, доктор педагогических наук, профессор кафедры методики преподавания математики. **Адрес:** 734003, г. Душанбе, Республика Таджикистан, проспект Рудаки, 121. Телефон: **(+992) 938647629**; почтаи электронӣ: nugmonov@mail.ru.

Холиков Умеджон Бобоназарович - Таджикский государственный педагогический университет имени Садриддина Аини, старший преподаватель кафедры методики преподавания математики. **Адрес:** 734003, г. Душанбе, Республика Таджикистан, проспект Рудаки, 121. Телефон: **(+992) 917354714** E-mail: umedjon76@mail.ru

Information about the authors: *Nugmonov Mansur Nugmonovich* - Tajik State Pedagogical University named after Sadrididdin Aini, Doctor Of Pedagogical Sciences, professor of the chair of math teaching methodology. **Address:** 734003, Dushanbe, Republic of Tajikistan. **Rudaki 121. Phone:** **(+992) 938647629**; E-mail: nugmonov@mail.ru

Kholikov Umedjon Bobonazarovich - Tajik State Pedagogical University named after Sadrididdin Aini, Senior teacher of the chair of math teaching methodology, **Address:** 734003, Dushanbe, Republic of Tajikistan. **Rudaki 121. Phone:** **(+992) 917 35 47 14** E-mail: umedjon76@mail.ru

Ҳасанов Ф.З.

Донишгоҳи давлатии Данғара

Омӯзиши грамматикаи забони англисӣ равандест, ки аз омӯзгор сабр, маҳорат, малака ва салоҳиятмандии касбиро тақозо менамояд. Ӯ бояд эҷодкорона ин ҷанбаи мураккаби забониро ба донишҷӯён омӯзонад. Омӯзгор на танҳо дар раванди омӯзиш донишҷӯёнро ҳавасманд намояд, на танҳо қоидаҳо ва сохторҳои грамматикиро омӯзонад, балки саъю кӯшиш намояд, ки дар рафти тадрис як фазои эҷодӣ муҳайё намояд. Қобили зикр аст, ки омӯзиши грамматика ҳам барои донишҷӯён ва ҳам барои хонандагон мушкилиҳою мураккабиҳои зиёдеро пеш меорад. Чунончи, пас аз такроркунии зиёд ва машғулияти зиёд донишҷӯён бо мавзӯҳои мураккаби грамматикӣ дучор меоянд ва ин, албатта, ба ҳастагию дилгирӣ меорад. Омӯзгорро лозим меояд ба таври иловагӣ мавзӯҳои грамматикиро шарҳ диҳад. Гарчанде чандин маротиба вақти таълимӣ барои омӯзиши замонҳои феъл ва артикл сарф шавад ҳам, ба назар мерасад, ки ин нокифоя аст. Ба назар чунин мерасад, ки таваччуҳи зарурӣ ҳам аз тарафи омӯзгор, ҳам аз тарафи донишҷӯён ба омӯзиши мавзӯҳои грамматикӣ зоҳир нагаштааст. Ҳар қадаре ки дар омӯзиши сохторҳои грамматикӣ таҷрибаи амалӣ гузаронида шавад ҳам, донишҷӯён боз дар истифодаи дурусти қоидаҳои грамматикӣ ба хатогиҳо роҳ медиҳанд.

Бояд хотиррасон намоем, ки омӯзиши грамматикаи забони англисӣ яке аз масъалаҳои муҳим ва мубрами методикаи омӯзиши забонҳои хориҷӣ махсуб меёбад. Ташаккули қобилияти нутқи шифохӣ ва хаттӣ бе азхудкунии маводҳои грамматикӣ ғайриимкон аст. Ташкили малакаи муоширати устуворро бе амиқ аз худ кардани сохторҳои грамматикӣ номумкин аст. Муоширати том ва саҳеҳ бе дониши грамматикӣ имконнопазир аст, зеро грамматика вазифаи маводи “сохтмони” нутқро ташкил медиҳад. Имрӯз аз сабаби зарурияти салоҳияти коммуникативӣ проблемаи малакаи грамматикӣ яке аз масъалаҳои мубрами забонмӯзӣ эътироф гаштааст [6, с.1].

Таҷриба нишон медиҳад, ки гузаронидани дарсҳои забони хориҷӣ ҳамчун гузаронидани санҷишҳои омӯзиши грамматикаи забони англисӣ барои донишҷӯёни донишгоҳҳо мушкилиҳои зиёде эҷод менамояд. Онҳо бештар дар омӯзиши грамматика нисбат ба омӯзиши лексика ва гӯшкунӣ (аудированӣ) зиёдтар ба ғалат роҳ медиҳанд. Ин аз он хотир аст, ки омӯзиши грамматика тамрини зиёд, ташаккули доимии малакаи грамматикиро тақозо менамояд. Ин ҷо, албатта, бо санҷишҳои дар марҳилаҳои таълимӣ гузаронида бояд хатогиҳои донишҷӯёнро дар омӯзиши грамматика муайян карда, минбаъд дар дарсҳои дигар барои ислоҳи онҳо кӯшиш намудан лозим аст.

Ин ҷо масъалае пеш меояд, ки чӣ тавр аз паси ислоҳи хатогиҳо бояд шуд. Зеро такрори зиёди сохторҳои грамматикӣ як машғулияти дилгиркунанда аст. Аз ин ҷо омӯзгорро лозим меояд, ки дар ин кори душвор донишҷӯёнро шавқманд намояд ва омӯзишро дилгиркунанда нанамояд.

Яке аз роҳҳои самараноки омӯзиши грамматика истифодаи технологияи фаъол мебошад, ки имрӯзҳо дар раванди омӯзиши забонҳои хориҷӣ ба таври васеъ истифода бурда мешавад. Барои мисол, усули таълим дар ҳамкорӣ “Cooperative learning” имрӯз дар раванди омӯзиши забонҳои хориҷӣ на танҳо дар азхудкунии нутқи шифохӣ, балки дар омӯзиши сохторҳои грамматикӣ низ истифода мешавад.

Технологияи муосири таълим, пеш аз ҳама, ба ҳавасмандкунии донишҷӯён ва ба шавқовар кардани раванди омӯзиш равона карда мешавад. Донишҷӯён дар ин самт кӯшиш мекунанд ба муваффақият ноил гашта, барои комёбии бештар саъю намоянд. Яке аз роҳҳои ҳавасмандкунӣ назарияи самти мақсаднок мебошад, ки ба истифода кардани фаъолияти таълимӣ равона гардидааст. Мақсади омӯзиш ба омӯзгор имкон медиҳад, ки сабабҳои комёбӣ ва нокомии донишҷӯёнро ошкор намуда, нисбати ҳар як донишҷӯ муносибати махсус намояд [19, с.19]. Пӯшида нест, ки на ҳар омӯзгор қодир аст, маводи

грамматикиро шавқовар шарҳ диҳад ва фаҳмонад. Зеро худи омӯзиши маводи грамматикӣ раванди дилгиркунанда аст ва ин ҷо маҳорат, малака ва салоҳияти касбии омӯзгор омили самарабахш ба шумор мераванд. Ин ҷо омӯзгорро мебояд ин раванди дилгиркунандаро, яъне омӯзиши анъанавии сохторҳои грамматикиро ҳамон тавр ба роҳ монад, ки ба раванди омӯзиш бештар машқҳои эҷодӣ ворид намуда, азхудкунии мавзӯҳои грамматикиро осон намояд. Ин, албатта, ҳавасмандии донишҷӯёнро дар омӯзиши грамматика бештар менамояд.

Амалия нишон медиҳад, ки донишҷӯён бештар дар ҳолати хусусияти эҷодӣ доштани раванди таълим бештар таваҷҷуҳ зоҳир менамоянд. Ба онҳо азхудкунии маводи нав, иштирок дар бозиҳои таълимӣ, ҷузъиёти мусобиқа, кӯшиши нишон додани қобилияти худ, худро дар чизи нав санҷидан, ҷаҳонбинии худро васеъ намудан шавқмандии зиёд доранд.

Таҷрибаи зиёди омӯзиши забони англисӣ дар донишгоҳҳо нишон дод, ки яке аз мавзӯҳои душвор барои донишҷӯён замони феъл мебошад. Воқеан мавзӯи замони феъли забони англисӣ одӣ набуда, дар як вақт муҳим буда, дар вақти омӯзиши онҳо саволҳои зиёд пайдо мешаванд. Гарчанде ба қадри кофӣ донишҷӯён такрор менамоянд, машқоро иҷро менамоянд, ҳамчунон назарияи мавзӯро меомӯзанд, боз ба хатогиҳои роҳ медиҳанд. Аз инҷост, ки истифодаи машқҳои хусусияти эҷодӣ дошта ин равандро барои донишҷӯён осон намуда, омӯзишро шавқовар менамояд:

Дар идомаи кор намунаҳои супоришҳои грамматикӣ хусусияти эҷодӣ доштаро меорем, ки барои осон ва шавқовар намудани омӯзиш мусоидат менамоянд.

I) Супориши эҷодӣ ба мустақамкунии *The present perfect continuous*:

Read the following story and compose a similar one according to the example. Use only the Present Perfect Continuous in your story.

Ҳикояи мазкурро хонед ва муроди онро тартиб диҳед. Танҳо замони *The present perfect continuous*-ро истифода намоед.

Helen has been using a social networking site called VKontakte or vk.com since 2007. She has been searching for her classmates and updating the information on her personal page since her registration on this site. She has been uploading her best photos for 3 years. She has been playing computer games for 2 years. Helen has been writing poems and sharing them with her friends since 2010. She has been receiving her friends' comments since posting her first poem.

Ҳелен шабакаи иҷтимоии “в.контакте” ё “vk.com”-ро аз соли 2007 истифода мебарад. Аз санаи бақайдгирӣ дар ин сайт ӯ ҳамсифонашро меҷӯяд ва дар саҳифаи худаш иттилоотро нав менамояд. Се сол боз аксҳои беҳтарини худро пахш мекунад. Ду сол боз ба бозиҳои компютерӣ машғул аст. Аз соли 2010 Ҳелен шеър эҷод мекунад ва онҳоро ба дӯстонаш равон менамояд. Ӯ шарҳи дӯстонашро аз рӯзи пахши шеъри аввалинаш мунтазам мегардад.

II) Машқи монанд ба пештара, аммо барои мустақамкунии замони гузаштаи давомдор (*The Past Continuous*): *Describe in detail what you or members of your family were doing all day last Sunday following the given example. Use the Past Continuous Tense.*

Тасвир кунед, ки шумо ё аҳли оилаи шумо дар тамоми рӯз дар якшанбеи гузашта ба чӣ кор машғул будед. Замони гузаштаи давомдорро истифода намоед:

In the morning at nine o'clock I was having breakfast with my family. From eleven o'clock till twelve o'clock we were walking in the park, admiring nature and breathing fresh air. At one o'clock in the afternoon I was cooking dinner. [17.c.96-97]

Дар соати нуҳи сахар ман бо аҳли хонавода субҳона хӯрдм. Аз соати ёздаҳ то дувоздаҳ дар боғ сайру гашт намудем, аз табиат ҳаловат бурдем ва аз ҳавои тоза нафас кашидем. Дар соати як ман хӯроки нисфирӯзӣ омода намудам.

III) Барои мустақамкунии (*The Past Perfect*) чунин машқи эҷодӣ пешниҳод мегардад:

Guess a successful business person according to the following sentences with the Past Perfect, which refer to the person's biography. Using the Past Perfect compose the sentences of your own about the biography of another successful business person following the given pattern.

Ашхоси комёбро номбар кунед, тарҷумаи ҳоли онҳоро мухтасар баён намоед. Замони (*The Past Perfect*)-ро истифода намоед. Ҳамзамон, ин замонро истифода намуда, тарҷумаи ҳоли шахси дигари маъруфро баён намоед:

1. He had spent most of his childhood in Marceline, Missouri before his family moved to Kansas City.

2. He had studied at McKinley High School in Chicago and taken drawing and photography classes before he finished school and tried to join the army.

3. After the army had rejected him for being underage he joined the Red Cross and was sent to France for a year to drive an ambulance.

4. When he returned from France he found a job, which became the first step on his career path.

5. He had worked for the Kansas City Film Ad Company before he made a deal with a local Kansas City theatre to screen cartoons.

6. He and his brother Roy founded an animation studio after they had come to Hollywood.

7. They received an Oscar after their first full-length animated film “Snow White and the Seven Dwarfs” had been a great success [8,c.111-112].

1. Ӯ қисмати бештари кӯдакии худро дар Марселина, штати Миссури то кӯчидани хонаводаашон ба Канзас Сити гузаронидааст.

2. Ӯ дар мактаби миёнаи Маккинли дар Чикаго таҳсил карда, дарсҳои иловагӣ аз рӯйи расмкашӣ ва аккосӣ мегирифт. Чун мактабро хатм намуд, кӯшиш кард дар артиш адои хизмат намояд.

3. Баъди он ки ӯро ба сафи артиш аз сабаби ноболиғ будан қабул накарданд, ӯ ба чамбияти Ҳилоли Аҳмар ба хизмат даромад. Ӯ ба Франция рафта, ҳамчун ронандаи мошини тиббӣ фаъолият намуд.

4. Баъди бозгашт аз Франция вай кореро пайдо кард, ки роҳро барои мансаби ояндаи ӯ кушод.

5. Вай дар ширкати “Канзас Сити Филм Эд” то шартнома бастан бо театри Канзас Сити барои пахш кардани филмҳои тасвирӣ кор кард.

6. Ӯ бо бародараш Рой студияи филмҳои тасвирӣ дар Ҳолливуд кушоданд.

7. Онҳо ҷоизаи “Оскар”-ро баъди филми тасвирии “Барфак ва ҳафт пакана” ноил гаштанд.

IV) *Complete the following story using only the Past Simple.*

Барои мустаҳкамкунӣ (The Past Simple) чунин ҳикояро истифода намудан мумкин аст. Омӯзгор ба донишҷӯён ягон ҳикояро нақл мекунад, донишҷӯён бояд ҳикояро идома дода, танҳо замони (The Past Simple)-ро истифода намоянд. Яке аз шартҳои супориш он аст, ки ҳар як донишҷӯ дар ҳикоя на кам аз панҷ ҷумла истифода намояд.

Once upon a time there lived a lucky man. He was lucky in everything, and often won in the lottery. He always appeared in the right place at the right time. He thought that his run of luck would last forever.

Буд набуд як одами хушбахт буд. Ҳамеша кори ӯ омад мекард, ҳамеша лотореяаш бурд мекард. Ӯ ҳамеша дар ҷойи даркорӣ ва дар вақти даркорӣ пайдо мешуд. Ӯ фикр мекард, ки қораш ҳамеша омад мекунад.

V) Машқи дигари эҷодӣ чун бозӣ нақшофарист, ки мақсади он тамрин ва мустаҳкам кардани замони гузаштаи одӣ (The Past Simple) мебошад.

Work in pairs. Interview some famous person (a writer, a politician, a singer, an artist, a fashion designer, etc) and ask him/her how he/she achieved success. Use only the Past Simple during the interview [17,c.95].

Ба донишҷӯён супориш дода мешавад, ки аз шахсони маъруф (сиёсатмадор, ҳофиз, рассом, нависанда ва ғайра) мусоҳиба гиранд. Онҳо пурсон шаванд, ки ӯ чӣ тавр комёб гаштааст. Танҳо дар вақти мусоҳиба бояд замони The Past Simple-ро истифода намоянд.

Дар вақти бозиҳои нақшофарӣ муоширати ташкилдодашуда вобаста ба нақшо ва сужаҳои бозӣ ҳамчун асос гузошта мешавад. Бозиҳои нақшофариро барои ҳалли вазифаҳои муштараки маводи нав, ҳамчунон мустаҳкамкунӣ ва рушди қобилияти эҷодӣ истифода намудаи мумкин аст [9,c.58-59].

Истифодаи бозиҳои нақшофарӣ дар раванди омӯзиши забон бояд шароити истифодаи муоширати нақширо дар муоширати эҷодии зинда муҳайё намояд [3,c.56].

Умуман, истифодаи машқҳои эҷодӣ дар дарсҳои забони англисӣ дар донишгоҳ ба самаранок азхудкунии мавзӯ ва бедор намудани шавқмандии донишҷӯён мусоидат

менамоянд. Истифодаи чуни машқҳо таваҷҷуҳи донишҷӯёнро ба забонамӯзӣ бештар намуда, қобилияти эҷодии онҳоро афзоиш медиҳад. Хусусияти эҷодии дарсҳои грамматика ҳамкориҳои донишҷӯро бо омӯзгор бештар намуда, дар раванди омӯзиш фазои мусоид фароҳам меорад, ин, албатта, ба ҳалли масъалаи мураккаб, яъне азхудкунии сохторҳои грамматикӣ мусоидат менамоянд.

Муқарриз: Раҳимов М.С. – н.и.ф., дотсенти ДМТ

АДАБИЁТ

1. Булина И.Ю. Mind Your Grammar: Учебно-методическое пособие по технике перевода / И.Ю.Булина, А.М. Воробьева. – СПб.: Изд-во СПбГУЭФ, 2001. – 80 с.
2. Березина О.А. Английский язык для студентов университетов. Упражнения по грамматике / О.А. Березина, Е.М. Шпилюк. – СПб.: Изд-во “Союз”, 2001. – 256 с.
3. Баграмянц М.Л. Ролевая игра как средство формирования социокультурной компетенции студентов-экономистов в техническом вузе / М.Л.Баграмянц, Н.Л. Баграмянц // Известия Московского государственного технического университета МАМИ. -2009. -№ 1 (7). -С. 193–196 ISSN: 2074-0530
4. Жоровля Д.Д. Некоторые аспекты преподавания грамматики английского языка в техническом вузе / Д.Д.Жоровля, С.В. Фрич // Филологические науки. Вопросы теории и практики. -2017. -№7-3 (73). -С. 201–203. ISSN: 1997-2911.
5. Кузнецова Е.П. Роль грамматических навыков в системе формирования иноязычной коммуникативной компетенции / Е.П.Кузнецова, С.А. Девятова // Современная филология: сб. ст. V Междунар. науч. конф. (Самара, март 2017г.) – Самара: Изд-во АСГАРД, 2017. ISBN: 978-5-9905791-6-3. – С. 53–55.
6. Королькова А.В. Исследование грамматики английского языка на примере овладения ее основами носителей языка и российских учащихся средней школы / А.В. Королькова // Научно-исследовательские публикации. - 2015. №8(28). -С.25–29 ISSN: 2308-1732.
7. Киселева З.А. Об эффективности использования интерактивных технологий при обучении грамматике английского языка в вузе // Инновационные идеи и подходы к интегрированному обучению иностранным языкам и профессиональным дисциплинам в системе высшего образования: / З.А.Киселева, С.Л.Божик, Н.В. Белина // сб.междунар. школы-конференции 27–30 марта 2017 г. СПб.: Изд-во Политехнического университета, 2017. ISBN: 978-5-7422-5661-8. –С. 227–230.
8. Киселева З.А. Английский без проблем. Грамматика и разговорные темы / З.А. Киселева. – СПб.: Питер, 2014. – 336 с.
9. Коньшева А.В. Игровой метод в обучении иностранному языку / А.В. Коньшева. – СПб.: Каро, Минск: Изд-во “Четыре четверти”, 2006. – 192 с.
10. Латыпова Э.Р. Преобразование традиционного обучения грамматике английского языка / Э.Р.Латыпова // Историческая и социально-образовательная мысль. -2014. -№ 2. -С. 283–285. ISSN: 2075-9908
11. Миронова М.Ю. Применение игрового метода при обучении студентов грамматике английского языка // Проблемы филологии и методики преподавания иностранных языков / М.Ю.Миронова // сб.науч. ст. Вып. 12. – СПб: Изд-во СПбГУЭФ, 2010. ISBN: 978-5-7310-2596-6. – С. 123–126.
12. Молодых-Нагаева Е.Г. Обучение иностранному языку: грамматика // Теория и практика общественного развития. 2015. № 21. С. 274–276. ISSN: 1815-4964.
13. Маркушевская Л.П. Грамматические задания по английскому языку для самостоятельной работы студентов / Л.П.Маркушевская, О.И Столярова. - СПб.: Литон, 2000. – 128 с.
14. Нестерова С.В. К проблеме обучения коммуникативной грамматике иностранного языка в вузе / С.В. Нестерова // Вестник Пермского национального исследовательского политехнического университета. Проблемы языкознания и педагогики. -2016. -№ 2. -С. 128–138. ISSN: 2224-9389
15. Петруль А.Н. Роль грамматических навыков в коммуникативно ориентированном обучении иноязычному общению // Теория и практика образования в современном мире: сб. ст. V Междунар. науч. конф. (СПб, июль 2014г.). – СПб.: СатисЪ, 2014. – С. 172–176. – URL <https://moluch.ru/conf/ped/archive/105/6003/>
16. Стронин М.Ф. Обучающие игры на уроке английского языка: (Из опыта работы). Пособие для учителя. Изд. 2-е. – М.: Просвещение, 1984. – 112 с.
17. Тополева О.В. Комплекс упражнений, направленный на формирование лингвострановедческой компетенции студентов // Языковое образование в вузе: метод. Пособие для преподавателей высшей школы, аспирантов и студентов. – СПб.: Каро, 2005. – С. 88–101.
18. Черенкова Н.И., Нестерова О.А. Практический курс английской грамматики для студентов-экономистов: Учебное пособие / Черенкова Н.И., Нестерова О.А. – СПб.: Изд-во СПбГУЭФ, 2008. – 214 с.
19. Julian G. Elliott, Neil R. Hufton, Wayne Willis and Leonid Illushin Motivation, Engagement and Educational Performance. International Perspectives on the Contexts for Learning. Palgrave Macmillan, 2005. – 272 с.
20. Jack C. Richards and Theodore S. Rodgers Approaches and Methods in Language Teaching. Second Edition. Cambridge University Press, 2003. – 270 с.

ИСТИФОДА ВА НАҚШИ МАШҚҲОИ ЭҶОДӢ ДАР ОМУӢЗИШИ ГРАММАТИКАИ ЗАБОНИ АНГЛИСӢ ДАР ДОНИШГОҲО

Мақола ба истифода ва нақши машқҳои эҷодӣ дар таълими грамматикаи забони англисӣ дар донишгоҳ бахшида шудааст. Дар мақола мушкилоти марбут ба таълими грамматика, инчунин мушкилоте, ки дар раванди таълим ва омӯзиши ин чанбаи забонӣ барои омӯзгорон ва донишҷӯён ба миён меоянд, баррасӣ шудаанд. Грамматика ҳамеша мавзӯи баҳсҳои ғайриҷӯ буд ва мебошад. Дар мақола дар бораи аҳамияти бузурги грамматика ҳамчун муҳимтарин чанбаи таълими забони хориҷӣ сухан меравад, ки бидуни асосҳои он муошират ғайриимкон аст. Дар мақола ба масъалаҳои марбут ба равишҳои гуногун ва муносибатҳои гуногун ба грамматика дахл намуда, аз таҷрибаи таълим дар донишгоҳ баъзе хулосаҳо оварда шудаанд. Дар мақола зарурати муносибати эҷодӣ ба дарсҳои грамматикӣ бо мақсади баланд бардоштани ҳавасмандии хонандагон ба омӯзиши ин чанбаи забонӣ зикр шудааст. Таъкид карда мешавад, ки ҷузъи эҷодии дарс раванди таълимро на танҳо иттилоотӣ, балки шавқовар ва муҳимтар аз ҳама, самаранок мегардонад. Намунаҳои вазифаҳои ҷолиб ва асли оид ба замонҳои феъли англисӣ пешниҳод карда шудаанд, ки барои тағйир додани муносибати донишҷӯён ба як чанбаи ба назар дилғиркунандаи забон ва яке аз мушкилтарин мавзӯҳои грамматикӣ барои омӯзиш пешбинӣ шудаанд. Дар охири мақола чунин хулоса мешавад, ки истифодаи машқҳои грамматикӣ эҷодӣ барои баланд бардоштани шавқу рағбати хонандагон ба омӯзиш ва ҳамкориҳои муассир ва мусбати байни омӯзгор ва донишҷӯён мусоидат мекунад.

Калидвожаҳо: грамматика, методи ғайриҷӯ, машқҳои эҷодӣ, ҳавасмандӣ, мураккаб, лексика, нутқ, замонҳои феъл.

ПРИМЕНЕНИЕ И РОЛЬ ТВОРЧЕСКИХ УПРАЖНЕНИЙ В ОБУЧЕНИИ ГРАММАТИКЕ АНГЛИЙСКОГО ЯЗЫКА В ВУЗЕ

Данная статья посвящена применению и роли творческих упражнений в обучении грамматике английского языка в вузе. В статье рассматриваются проблемы, связанные с обучением грамматике, а также сложности, возникающие у преподавателя и студентов в процессе преподавания и изучения данного языкового аспекта. Грамматика всегда являлась и до сих пор является предметом активных дискуссий. В статье говорится об огромном значении грамматики, как важнейшем аспекте обучения иностранному языку, без основ которого невозможна коммуникация. Статья затрагивает вопросы, касающиеся разных подходов и разного отношения к грамматике, предлагает некоторые выводы из опыта преподавания данного аспекта в вузе. В статье указывается на необходимость творческого подхода к занятиям по грамматике с целью повышения мотивации студентов к изучению данного языкового аспекта. Подчеркивается, что творческая составляющая занятия сделает процесс обучения не только познавательным, но и увлекательным и, что самое главное, продуктивным. В статье рассматриваются некоторые вузовские учебные пособия по грамматике, приводится пример учебника, где можно найти и творческие грамматические упражнения. Предлагаются примеры интересных, оригинальных заданий на времена английского глагола, призванных поменять отношение студентов к, казалось бы, скучному языковому аспекту и к одной из самых трудных для изучения грамматических тем. В конце статьи делается вывод о том, что применение творческих грамматических упражнений будет способствовать повышению интереса студентов к учению, а также более эффективному и позитивному взаимодействию преподавателя и студентов.

Ключевые слова: грамматика, активный метод, творческие упражнения, мотивация, комплекс, словарный запас, речь, времена глаголов.

APPLICATION AND ROLE OF CREATIVE EXERCISES IN TEACHING ENGLISH GRAMMAR AT UNIVERSITY

This article is devoted to the use and role of creative exercises in teaching English grammar at a university. The article discusses the problems associated with teaching grammar, as well as the difficulties that arise for teachers and students in the process of teaching and learning this linguistic aspect. Grammar has always been and still is the subject of active debate. The article talks about the enormous importance of grammar as the most important aspect of teaching a foreign language, without the basics of which communication is impossible. The article touches on issues related to different approaches and different attitudes to grammar, and offers some conclusions from the experience of teaching this aspect at a university. The article points out the need for a creative approach to grammar classes in order to increase students' motivation to study this linguistic aspect. It is emphasized that the creative component of the lesson will make the learning process not only informative, but also exciting and, most importantly, productive. The article examines some university textbooks on grammar and provides an example of a textbook where you can find creative grammar exercises. Examples of interesting, original tasks on English verb tenses are offered, designed to change students' attitudes towards a seemingly boring aspect of language and one of the most difficult grammatical topics to study. At the end of the article, it is concluded that the use of creative grammar exercises will help to increase students' interest in learning, as well as more effective and positive interaction between teacher and students.

Keywords: grammar, active method, creative exercises, motivation, complex, vocabulary, speech, verb tenses.

Маълумот дар бораи муаллиф: *Ҳасанов Фарҳод Зикруллоевич* – Донишгоҳи давлатии Данғара, номзади илмҳои педагогӣ, декани факултети филология ва рӯзноманигорӣ. **Суроға:** 735320, ноҳияи Данғара, Ҷумҳурии Тоҷикистон, кӯчаи Марказӣ, 25. Телефон: 988-12-51-56. E.mail: farxod-xasanov@inbox.ru.

Сведения об авторе: *Хасанов Фарход Зикруллоевич* – Дангаринский государственный университет, кандидат педагогических наук, декан факультета филологии и журналистики. **Адрес:** 735320, р. Дангара, Республика Таджикистан, улица Маркази, д. 25. Телефон: **988125156**. E.mail.: **farxod-xasanov@inbox.ru**.

Information about the author: *Hasanov Farkhod Zikrulloevich* – Dangara state University, candidate pedagogical sciences, dean of the Faculty of Philology and Journalism. **Address:** 734065, Dangara, Republic of Tajikistan, st. Markazi, 25. Phone: **988-12-51-56**, E-mail: **farxod-xasanov@inbox.ru**.

**ИСТИФОДАИ ТЕХНОЛОГИЯҲОИ ИННОВАТСИОНӢ ДАР ТАШАККУЛИ
САЛОҲИЯТИ КОММУНИКАТИВИИ ДОНИШЧӢӢ АЗ ФАННИ ЗАБОНИ
АНГЛИСӢ**

Бобохонова Ҳ. З.
Донишгоҳи миллии Тоҷикистон

Мақсади таълими забони хориҷӣ ташаккул ва рушди фарҳанги иттилоотию коммуникативӣ ва маърифатӣ мебошад. Вазифаи омӯзгор дар таълими забонҳои хориҷӣ (англисӣ) тавассути методология ва технологияи инноватсионӣ на танҳо ташаккул ва рушди салоҳияти забони хориҷӣ, балки фаъолгардонии қобилияти идроки донишчӯён, татбиқи муносибатҳои босалоҳият, фардӣ ва тафриқавӣ дар раванди таълим бо назардошти қобилиятҳои равонии донишчӯён мебошад. Ба таъбири дигар, омӯзгор бояд усулҳои таълимиро интихоб намояд, ки тавассути он донишчӯён истеъдод, эҷодкорӣ ва фаъолияти хешро тақмил диҳанд.

Талаботи кунунии раванди ташаккули салоҳияти касбӣ ва коммуникативии донишчӯёни муассисаҳои таҳсилоти олии дар таълими забони англисӣ истифодаи васеи воситаҳои инноватсионии техникӣ буда, иҷрои меъёрҳои зеринро талаб менамояд:

- интихоби усулҳои самараноки омӯзиш, ки бо ёрии он донишчӯён қобилияти муошират бо забони англисиро пайдо намоянд;
- ҷорӣ намудани навоариҳо дар омӯзиши забони англисӣ бо мақсади тағйир додани раванди таълим ва муассиртару муваффақтар гардонидани он;
- истифодаи таълими инфиродӣ ва тафриқавӣ бо назардошти майлу хоҳиши донишчӯён;
- татбиқи муносибати инфиродӣ-коммуникативӣ дар раванди таълим;
- татбиқи корбурди захираҳои иттилоотии интернетӣ дар раванди таълим ҳангоми омӯзиши забон бо мақсади ҳалли вазифаҳои дидактикӣ.

Барои ба натиҷаҳои дилхоҳ ноил шудан ва ҳалли масъалаҳои зикршуда омӯзгоронро зарур аст, ки технологияҳои нави таълимиро коркард намуда, онҳоро дар раванди таълим истифода бурда, ҳавасмандии донишчӯёнро нисбати забон омӯзӣ баланд бардоранд.

Дар ҳалли масоили салоҳияти коммуникативӣ олимону муҳаққиқон, аз қабили Л.А. Шерба, А.Р. Лурия, И.А. Зимняя, Г.А. Китайгородская, А.А. Леонтев, Л.С. Виготский, А.Н. Соколов, Л.А. Петровская ва дигарон саҳми босазо гузоштаанд. Аммо масъалаи ташаккули салоҳияти забони хориҷии касбӣ-коммуникативӣ дар раванди таълим ба таври кофӣ ҳаллу фасл нашудааст.

Моҳият ва ҳадафи истифодаи технологияҳои инноватсионӣ дар раванди омӯзиши забон дар он зоҳир мегардад, ки салоҳияти идроки донишчӯён ба омӯзиш баланд бардошта шуда, ба рушди тафаккури мантиқии онҳо мусоидат намояд. Аз ин рӯ, бояд донишчӯ ба раванди таҳсил эҷодкорона муносибат намояд ва мустақилона дониш ҳосил намояд. Барои расидан ба ин ҳадафҳо истифодаи технологияҳои таълимие ба мақсад мувофиқ аст, ки дар он машғулиятҳои таълимӣ дорои усул ва муносибатҳои муосире бошанд, ки фаъолияти мустақилонаи идроки забонии донишчӯро ташаккул диҳанд.

Равандҳои муосири технологии таълими забонҳои хориҷӣ аз маҷмуи методҳои анъанавӣ ва васеи таълим иборат буда, бар пояи қолаби функционалӣ-коммуникативии лингводидактикӣ бунёд шудаанд ва системаи таълими донишчӯро ба рушди салоҳиятҳои коммуникативӣ ва нутқи шифоҳиву хаттӣ дар мавзӯҳои касбӣ равона месозанд.

Бояд гуфт, ки феълан ҳамаи методҳои таълим афзалият ва камбудихо доранд, бинобар ин истифодаи яқояи технологияҳои инноватсионӣ дар раванди таълими забонҳои хориҷӣ имкон фароҳам меорад, ки чараёни таълим ва омӯзиши забони англисӣ натиҷабарх гардад.

Мусаллам аст, ки усулҳои таълиме, ки ба омӯзиши забонҳои хориҷӣ нигаронида шудаанд, методҳои мушаххаси муносибат бо донишчӯён вучуд надоранд, зеро дар омӯзиши забон бештар ба усулҳои инфиродии таълим тавачҷуҳ зоҳир карда мешавад.

Барои ташаккули малакаҳои муоширати забонӣ шавку ҳавас, қобилият ва имкониятҳои ҳар як донишчӯ басо муҳимманд.

Дар баробари ин, барои фардикунии раванди таълим бояд маҷмуи усулҳои психодиагностикӣ истифода шавад:

- таҳқиқи қобилиятҳои омӯзиши забони хориҷӣ (шунавоии фонематикӣ, навъҳои хотираи шунавоӣ, оперативӣ, тасвирӣ, мантиқӣ ва шифоҳӣ);

- таҳқиқи роҳҳои аз ёд ва аз худ кардани маводи забонӣ (амалиёти фикрӣ ва нутқӣ, азёдкунии механикӣ ва мантиқии луғатҳои хориҷӣ, беихтиёр аз ёд кардани калимаҳои забони тоҷикӣ ё хориҷӣ);

- ҳаллу фасли равандҳои равонӣ (диққат, идрок, хотираи эмотсионалӣ ва тасвирӣ, тафаккур), ки ба фаъолияти идрок мусоидат мекунанд;

- ташҳиси қобилият ва ҳолати инфиродӣ (таҳлили ҳолати оперативии эҳсосоти шахсӣ, муайян кардани навъи шахсият (усули К. Юнг), муқаррар намудани нуктаи назорати шахсият (шкалаи Д. Роттер), муайян кардани дараҷаи худназоратӣ дар муошират (усули Снайдер), салоҳияти иҷтимоӣ ва коммуникативӣ, тамоюли ҳадафноки шахсият, фазои равонӣ дар дохили даста);

- муайян кардани дараҷаи забондонӣ (тести луғавӣ-грамматикӣ).

Истифодаи системаи зикргардида бо усулҳои психодиагностикӣ ба омӯзгор имкон медиҳад, ки сатҳи қобилияти муоширати ҳар як донишчӯро нисбат ба забони хориҷӣ (бахусус, салоҳияти коммуникативӣ) муайян намояд ва дар бораи вазъи гурӯҳ, дар маҷмуъ, маълумоти комил дошта бошад.

Ба қавли Г.А. Китайгородская, вусъати ҷараёни таълим ба «принсипи ҳамкориҳои дастаҷамъона» асос ёфтааст, ки он имкон медиҳад, ки салоҳияти забони хориҷӣ пурра аз худ карда шавад. Омӯзиши пай дар пай бо ҳар роҳ нуқсонҳои асосии методикаи классикиро бартараф созад, зеро он ҳангоми машғулият ба муносибатҳои мутақобилаи омӯзгору донишчӯ ҳалал мерасонад. Ҳангоми ба таври сунъӣ ташаккул ёфтани ҳолатҳои муайяни воқеае, ки салоҳияти эҷодии донишчӯро талаб мекунанд, дар ҷараёни таълим ба сифати шартӣ асосӣ муоширати забонӣ ба ҳисоб меравад, ки дар раванди он донишчӯён метавонанд маводи таълимиро самараноктар омӯзанд ва қобилият ва дониши хешро такмил диҳанд.

Дар баробари ин, яке аз пояҳои дидактикии таълим, яъне асоси таълими гурӯҳиро бояд ба назар гирифт: муносибати самимии донишчӯён нисбат ба ҳамдигар ҳангоми муошират бо назардошти омилҳои фаъолияти таълимӣ имкони рушди васеъро фароҳам меорад.

Яке аз роҳҳои муассири рушди салоҳияти нутқӣ ва фаъолгардонии механизмҳои тамоюли донишчӯён ташкили муошират бо забони англисӣ аз рӯйи иҷрои нақшҳо мебошад: иҷрои нақш ё бозӣ, ташкили конфриенси хурд, ташкили мубоҳисаю муҳокимаҳо ва ғ. Донишчӯён байни хеш суҳбат карда, мубодилаи иттилоот мекунанд, дар баробари ин, малака ва маҳорати нутқи забонии худро такмил дода, ҳамзамон қобилиятҳои эҷодии худро ташаккул медиҳанд.

Ташаккули салоҳияти коммуникативӣ-касбии донишчӯён, қабл аз ҳама, аз омӯзиши луғатҳои касбӣ оғоз мегардад. Вобаста ба ин, омӯзгор технологияи нави таълимиро таҳия менамояд, ки ҳадафи он рушди қобилиятҳои махсуси педагогӣ дар роҳи фаъолгардонии амалиёти омӯзишӣ, маърифатӣ ва тафаккури донишчӯ ба шумор рафта, ба ҳар кас имкон медиҳад, то ки раванди азхудкунии маводи нави забонӣ ва ташаккули малака ва маҳоратҳои амалӣ роҳандозӣ гарданд.

Ба андешаи Е.С. Полат, методи лоихаҳои «ба таври муайян ҷустуҷӯии муташаккилона ва кори таҳқиқотии донишчӯёнро ифода мекунанд, ки на танҳо ин ё он натиҷаи ҳосилшударо фаро мегирад, ки қаблан тарҳрезӣ шудааст, балки ташкили раванди ба даст овардани ин натиҷаҳо дар бар мегирад».

Чунин муносибат дар иҷрои кори лоихавии донишчӯён, барои мустақилона ва мулоҳизакорона анҷом додани лоихаи кории худ дар дарсҳои забони англисӣ манфиатбахш мебошад.

Корҳои лоихавӣ, инчунин, метавонанд эҷоди филмҳо ва видеосабтҳо, гузаронидани пурсишҳо, табиғоту ташвиқот, ташкили дастаҷамъонаи саёҳат; навиштани иншоу эссе,

гузоришҳо, тартиб додани кроссвордҳо; гузаронидани викторинаҳо, намоишҳо, концертҳо, конференсияҳо, мизи мудаввар ва ғайраро дар бар гиранд.

Корбурди методикаи лоиҳавӣ дар дарсҳои забони англисӣ нишон медиҳад, ки донишҷӯён дар омӯзиши забони хориҷӣ тавассути технологияҳои инноватсионии иттилоотӣ натиҷаҳои хуб ба даст оварда, имконияти истифодаи донишҳои амалӣ ва малакаҳои навро пайдо мекунанд. Гузаронидани чунин лоиҳаҳо тибқи мавзӯҳои мубрами иҷтимоӣ ба мақсад мувофиқ аст. Мавзӯ бояд пешакӣ ба нақша гирифта шуда, ҳадафҳо ва вазифаҳои ниҳони он шарҳу тавзеҳ ёбанд, инчунин, бояд муайян карда шавад, ки донишҷӯён дар раванди кор тавассути лоиҳа чӣ натиҷаҳо ба даст меоранд ва чӣ гуна дониш ва малакаҳоро касб мекунанд.

Барои ташаккул додани муҳити омӯзишӣ ва иҷрои кори лоиҳавӣ бо ёрии шабакаҳои интернетӣ донишҷӯёну омӯзгорон имкон пайдо мекунанд, ки ҳар гуна маълумоти муҳимро ба даст оранд, аз ҳама гуна адабиёту сарчашмаҳо истифода намоянд. Барои расидан ба мақсадҳо аз сарчашмаву сомонаҳои зерин истифода бурдан мумкин аст: UltraSmart, Look Smart, Galaxy, Hot Bob, Open Text, WebCrawler, Excite, Chat ва монанди инҳо.

Татбиқи технологияҳои инноватсионӣ дар раванди таълим мақсади асосии таълим – рушди салоҳияти коммуникативии донишҷӯ мебошад.

АДАБИЁТ

1. Бермус А.Г. Проблемы и перспективы реализации компетентного подхода в образовании / А.Г. Бермус // Интернет-журнал «Эйдос». – 2005. – <http://www.eidos.ru/journal/2005/0910-12.htm>
2. Давыдов Л.Д. Модернизация содержания среднего профессионального образования на основе компетентностной модели специалиста : автореф. дис. ... канд. пед. наук. – М., 2006. – 26 с.
3. Зимняя И.А. Ключевые компетенции – новая парадигма результата образования / И. А. Зимняя // Лучшие страницы пед. прессы. – 2003. – № 5. – С. 3–10.
4. Зимняя И.А. Компетенция и компетентность в контексте компетентного подхода в образовании / И.А. Зимняя // Иностр. яз. в шк. – 2012. – № 6. – С. 2–10
5. Китайгородская Г.А. Интенсивное обучение иностранным языкам: теория и практика. – М., 1992. – 254 с.
6. Куклев В.А. Становление системы мобильного обучения в открытом дистанционном образовании : автореф. дис. ... д-ра пед. наук / В.А. Куклев. – Ульяновск, 2010. – 48 с. 2.
7. Катаева И.В. Формирование социальных компетенций у современных выпускников / И.В. Катаева // Сред. проф. образование : прил. – 2008. – № 10. – С. 114–117.
8. Куклина С.С. Коллективная деятельность в группе на этапе формирования навыков иноязычного обучения / С.С. Куклина // Иностр. яз. в шк. – 1998. – № 5. – С. 11–15.
9. Лопанова Е.В., Рабочих Т.Б. Компетентностный подход в обучении: технологии реализации: Учебно-методическое пособие. – Омск: Изд-во ОмГТУ, 2007. – 120 с.
10. Медведева Л.С. Обучение устным формам иноязычного общения : учебно-методическое пособие / Л.С. Медведева. – Липецк : ЛГПУ, 2008. – 182 с. – (Серия «Теория и методика обучения иностранному языку»).
11. Ниязова А.Е., Ниязова Р.Е. Формирование коммуникативной компетентности студентов на практических занятиях иностранного языка в вузе // Материалы международной научно-практической конференции. – Алматы, 2005. – 249 с.
12. Пиявский С.А. Информатизация и компетентностный подход // Вестник высшей школы. – М.: РУДН, 2010. – № 2. – С. 24–29;
13. Полат Е.С. Метод проектов на уроках иностранного языка // Иностранные языки в школе. - 2000. - № 2, - № 3. - С. 20-30.
14. Титова С. В. Мобильное обучение сегодня: стратегии и перспективы / С. В. Титова // Вестник Московского университета. Серия 19: Лингвистика и межкультурная коммуникация. – 2012. – № 1. – С. 9–23.
15. Хуторской А.В. Компетенции в образовании : опыт проектирования : сб. науч. тр. / под ред. А.В. Хуторского. – М. : Научно-внедренческое предприятие «ИНЭК», 2007. – 327 с.

ИСТИФОДАИ ТЕХНОЛОГИЯҲОИ ИННОВАТСИОНӢ ДАР ТАШАККУЛИ САЛОҲИЯТИ КОММУНИКАТИВИИ ДОНИШҶӮӢ АЗ ФАНИ ЗАБОНИ АНГЛИСӢ

Яке аз роҳҳои аз ҳама афзалиятноки таълими забони хориҷӣ дар замони муосир усули коммуникативӣ (communicative method) ба ҳисоб меравад. Аз ин рӯ, ҳангоми забонамӯзӣ, дар раванди таълим муттаҳид сохтани захираҳои иттилоотӣ интернетӣ ба мақсад мувофиқ буда, барои расидан ба ҳадафҳои гузошташуда ва ҳалли масъалаҳои дидактикӣ мусоидат менамояд. Барои соҳиб шудан ба салоҳияти касбӣ, донишҷӯён метавонанд ба воситаи почтаи электронӣ бо якдигар тамос гиранд, дар ин раванд қобилияти навиштан, ҳамчун як сифати фаъолияти нутқӣ инкишоф меёбад. Муқотиба тавассути почтаи электронӣ дар шабакаҳои интернетӣ бо забони англисӣ афзоиш ёфта, салоҳиятҳои касбӣ ва коммуникативии донишҷӯёно рушд медиҳад. Барои ташаккул додани муҳити омӯзишӣ ва иҷрои кори лоиҳавӣ бо ёрии шабакаҳои интернетӣ донишҷӯёну омӯзгорон имкон пайдо мекунанд, ки ҳар гуна маълумоти муҳимро ба даст оранд, аз ҳама гуна

адабиёту сарчашмаҳо истифода намоянд. Таъбиқи технологияҳои инноватсионӣ дар раванди таълим мақсади асосии таълим – рушди салоҳияти коммуникативии донишҷӯ мебошад.

Калидвожаҳо: технологияҳои инноватсионӣ, салоҳиятҳои коммуникативӣ, рушди салоҳиятҳои забонӣ, салоҳиятҳои касбӣ.

ИСПОЛЬЗОВАНИЕ ИННОВАЦИОННЫХ ТЕХНОЛОГИЙ В ФОРМИРОВАНИИ КОММУНИКАТИВНЫХ КОМПЕТЕНЦИЙ СТУДЕНТОВ ПРИ ОБУЧЕНИИ АНГЛИЙСКОГО ЯЗЫКА

Одним из наиболее предпочтительных способов обучения иностранному языку в настоящее время является коммуникативный метод. Поэтому полезно интегрировать информационные ресурсы Интернета при изучении языка в учебный процесс, это помогает достичь поставленных целей и решить дидактические задачи. Для приобретения профессиональной компетентности студенты могут общаться посредством электронной почты в виртуальном мире, при этом развивается умение писать как качество речевой деятельности. Переписка посредством электронной почты в сетях Интернет на английском языке повышает и развивает профессиональные и коммуникативные навыки студентов. Для создания среды обучения и осуществления проектной работы с помощью сетей Интернет студенты и преподаватели будут иметь возможность получать любую важную информацию, использовать любую литературу и источники. Применение инновационных технологий в образовательном процессе является основным. Цель образования - развитие коммуникативной компетентности студента.

Ключевые слова: инновационные технологии, коммуникативные навыки, развитие языковых навыков, профессиональные навыки.

USING INNOVATIVE TECHNOLOGIES IN FORMING STUDENTS' COMMUNICATION COMPETENCIES WHEN TEACHING ENGLISH

One of the most preferred ways of teaching a foreign language at present is the communicative method. Therefore, it is useful to integrate information resources of the Internet when learning a language into the educational process; this helps to achieve goals and solve didactic problems. To acquire professional competence, students can communicate via email in the virtual world, while developing the ability to write as a quality of speech activity. Correspondence via e-mail on the Internet in English improves and develops professional and communication skills of students. To create a learning environment and carry out project work using the Internet, students and teachers will have the opportunity to obtain any important information and use any literature and sources. The use of innovative technologies in the educational process is fundamental. The purpose of education is to develop the student's communicative competence.

Key words: innovative technologies, communication skills, development of language skills, professional skills

Маълумот дар бораи муаллиф: *Бобохонова Ҳалима Зиёратшоевна* – Донишгоҳи миллии Тоҷикистон, ассистенти кафедраи умумидонишгоҳии забони англисӣ. **Суроға:** 734052, ш. Душанбе, Ҷумҳурии Тоҷикистон, хиёбони Рудаки, 17

Сведения об авторе: *Бобохонова Халима Зиёратшоевна* - Таджикский национальный университет, ассистент общеуниверситетской кафедры английского языка. **Адрес:** 734052, г. Душанбе, Республика Таджикистан, пр. Рудаки, 17.

Information about the author: *Bobokhonova Halima Ziyoratshoevna* - Tajik National University, assistant at the university department of English. Address: 734052, Dushanbe, Republic of Tajikistan, Rudaki Ave., 17.

МУНОСИБАТҲОИ НАЗАРИИ ТАШКИЛИ ТАРБИЯИ МАЪНАВӢ-АХЛОҚИИ ҶАВОНОН ДАР МУАССИСАҲОИ ТЕАТРӢ

Табаров Н. С.

Донишкадаи ислומии Тоҷикистон ба номи Имоми Аъзам –Абуҳанифа

Ташаккули арзишҳои маънавӣ-ахлоқӣ, ҷаҳони ботинӣ ва сифатҳои инсонгароёнаи ҷавонон бештар ба хусусиятҳои муносибати онҳо ба мероси таърихӣ фарҳангӣ, анъана ва урфу одатҳои миллӣ вобаста аст. Аз ин рӯ, тарбияи маънавӣ-ахлоқӣ аз гуногунии воқеии муносибатҳои инсон ба муҳити иҷтимоӣ ва фарҳангӣ, ки ӯ зиндагӣ мекунад, алоқаманд мебошад.

Муҳити муассисаҳои фарҳангӣ ягонагии фарҳанг ва маорифро ҳамчун соҳаҳои мукамалкунандаи ҳаёти иҷтимоӣ ифода мекунад. Неруи тарбиявии муҳити муассисаҳои фарҳангӣ он вақт судманд мегардад, ки имкониятҳои педагогии онҳо тавассути мазмун, шакл ва усулҳои кори тарбиявӣ бо ҷавонон амалӣ гарданд.

Имкониятҳои педагогии муҳити муассисаҳои фарҳангӣ шароит ва ҳолатҳое мебошанд, ки истифодаи онҳо дар ҷараёни таълиму тарбия метавонанд ба рушди маънавӣ-ахлоқии ҷавонон таъсир расонанд.

Дар марҳалаи имрӯзаи инкишофи муносибатҳои иҷтимоӣ иқтисодии ҷомеа бӯхрони фарҳангӣ ба ҷашм мерасад, ки пеш аз ҳама, таъсири манфии худро ба ҷавонон расонида истодааст. Ба фарҳанг рӯй наовардани ҷавонон боиси он гардида истодааст, ки онҳо қобилияти таҳлил кардан ва дуруст дарк кардани маъноӣ ҳаёт, неку бад, ахлоқи бадахлоқиро надоранд. Олимон, фарҳангӣён ва педагогҳо ба он назаранд, ки ахлоқи маънавиёт асоси рушди шахс махсуб ёфта, дараҷаи камолоти ӯ низ аз ҳар ҷиҳат аз он вобаста мебошад.

Тавре профессор Д.С. Лихачёв қайд мекунад: «Мо бо ҳам зиндагӣ карда наметавонем агар маънавиёт нест шавад» [14].

Аз ин лиҳоз, хангоми ҳалли мушкилоти баланд бардоштани сифати таълиму тарбия фаҳмидан ва дарк кардан лозим аст, ки яке аз сабабҳои бӯхрони иқтисодиву иҷтимоӣ ва фарҳангӣ паст гардидани сатҳи маънавиёту ахлоқ, арзишҳо, ғояҳои инсонгароёна дар байни кишрҳои гуногуни ҷомеа, алалхусус дар байни ҷавонон мебошад.

Ҷомеа ҳалли масъалаи тарбияи маънавӣ-ахлоқии ҷавонро бештар ба дӯши муассисаҳои таҳсилоти умумӣ ва фарҳангӣ мегузорад. Маъмулан муассисаҳои таълимӣ барои аз худ намудани донишҳо ва сатҳи ҷаҳонбинию зеҳнии ҷавонон нақши бориз дошта бошанд ҳам, вале муассисаҳои фарҳангӣ ин равандро тақвият бахшида, маънавиёт ва эҷоди онҳоро мукамал мегардонанд.

Тарбияи маънавӣ-ахлоқӣ ҳамеша ва дар ҳар ҳолат заминаи асосии рушди ҷомеа буда, яке аз воситаҳои муассири ташаккули шахсият боқӣ мемонад.

Тарбияи маънавӣ-ахлоқӣ урфу одатҳо ва анъанакҳое мебошанд, ки ба рушди шахсият ва ҷомеа, эҷоди арзишҳои моддӣ ва маънавии ҳаёт нигаронида шудааст. Ин вожа ҷаҳонбинӣ, маълумотнокӣ, доираи васеи шавқу завқ, некхоҳӣ, хушмуомилагӣ, масъулият ва уҳдадориро инъикос мекунад.

Дар тарбияи маънавӣ-ахлоқии ҷавонон асоси рушди босуботи ҷомеа ба ҳисоб меравад. Ба ҷавонон бояд фарҳанги муошират ва тарбияи дурусти маънавӣ-ахлоқӣ омӯзонида шавад. Мутаассифона, аксари ҷавонон аз ин раванд бархӯрдор набуда, эҳтиром ба калонсолон, одоби муошират ва кудрати баҳо додан ба арзишҳои маънавӣ-ахлоқиро надоранд.

Шахсияти инсон таҳти таъсири омилҳои гуногун ташаккул ва рушд мекунад. Ба ин омилҳои объективӣ ва субъективӣ, табиӣ ва иҷтимоӣ, дохилӣ ва хориҷӣ, худсарона ва ғайриихтиёр дохил мешаванд.

Аз ин лиҳоз, ҳар як шахс бояд қобилиятҳои худро донад ва онҳоро сари вақт ба кор барад.

Одам ҳаёти худро тавассути эҳсосотҳояш мегузаронад. Вай медонад, ки чӣ кор кардан лозим аст, кай бояд иҷро кард ва барои чӣ бояд кард. Ҷамаи мо даврони кӯдакиро

аз сар гузаронидаем. Кӯдакон дар баъзан ҳолатҳо намефаҳманд, ки чаро як амалро чанд бор такрор мекунад. Аммо хуб дарк мекунад, ки ин амал ба онҳо писанд аст. Ва кӯшиш мекунад, ки он амалро такрор кунанд. Бо мурури замон инсон калон мешавад, ҳиссиёт ва эҳсосоти дигар дар ӯ бедор мешаванд. Вай аз рӯйи «қонунҳои ҷомеа» амал мекунад, яъне аз шодӣ намеҷаҳад, барои кадом коре гирия намекунад ва садояшро ҳам баланд намекунад. Дар баъзан ҳолатҳо мо чунин мешуморем, ки эҳсосот ва тахайюлот ба мисли даврони кӯдакиямон ба мо лозим нест. Вале чунин нест. Ва беҳуда намегӯянд, ки ҳар як шахс дар дил «кӯдак» аст.

Филмҳо сарчашмае мебошанд, ки орзую ҳаёлотҳои худро шахс дар персонажҳои филмҳо мебинанд.

Филмҳо ба ҳаёт ва ҷаҳонбинии инсон таъсири бузург доранд [9]. Ҷаҳони кино тақрибан дар ҳама паҳлуҳои ҳаёти мо мушоҳида мешавад. Мо филмҳоро аз тариқи телевизион, кинотеатрҳо ва аз интернет тамошо ва сабт мекунем. Мо ҳатто кӯшиш мекунем, ки хонаҳоямонро мисли хонаҳое, ки дар филмҳо мебинем, оро диҳем. Агар ногаҳон дар телевизион як силсилафилм намоиш дода шавад, мехоҳем сару либосамон мисли қаҳрамонҳои филм бошад ва ба мисли мӯд ҳам он сару либос дар байни мардум шуҳрат пайдо мекунад. Яъне, мебинем, ки филмҳо дар муҳити фаъолияти ҳаррӯзаи мо то кадом андоза таъсир мерасонанд.

Аксари қаҳрамонони филмҳо барои ҷавонон намунаи ибрат мешаванд ва мехоҳанд, мисли ҳамон қаҳрамонҳои филм «ҷаҳонро аз дасти золимон начот диҳанд». Ин санъат оммавӣ ва аҷиб аст, ба тахайюл, эҳсосот ва маънавиёт ва ахлоқ таъсири худро мерасонад [6].

Ҳар як филми нав, ки дар байни омма маъруфият пайдо мекунад, ба ҳаёти мо бетаъсир намест. Бояд гуфт, ки дар ҷойи қор ё хангоми суҳбат бо дӯстон дар бораи ин филм беихтиёр сухан меравад ва мо хоҳу нохоҳ мехоҳем он филмро тамошо кунем.

Авзои руҳии мо аз он чизе, ки тамошо мекунем, вобаста аст. Филмҳое, ки характери зӯрварӣ ва даҳшатнок доранд, ба шахсони дорои системаи заъфи асаб таъсири манфӣ мерасонанд ва метавонанд ба саломатии онҳо зарар расонанд. Баръакс, филмҳои хандовар ва мазҳакавӣ ҳолати руҳии одамро баланд бардошта, ба онҳо руҳу илҳами тоза мебахшанд. Филмҳое, ки хушбахтона хотима меёбанд, диққати шахсро ба худ ҷалб мекунад, аммо онҳо низ метавонанд дар баъзан ҳолатҳо дилгиркунанда намоянд.

Авзои руҳии мо дар бисёр ҳолат аз дар кучо ва дар кадом шароит тамошо кардани филм вобастагӣ дорад.

Ҳатто 5-6 сол қабл, паҳн ва тамошо кардани филмҳо тавассути интернет, то ба андозаи имрӯза маъмул набуд. Имрӯзҳо мардум метавонанд, тавассути шабакаҳои иҷтимоӣ филмҳоро тамошо ва сабт кунанд. Ин хуб аст, аммо тарафи дигари ин амал низ вучуд дорад. Бояд гуфт, ки дар интернет маводҳои низ ҳастанд, ки ба системаи асаби инсон таъсири манфӣ мерасонанд. Шаҳодати ин гуфтаҳо филмҳое, ки ҳислати зӯрварӣ, ваҳшоният, мочарочӯён ва монанди инҳо мебошанд.

Тавре ки мо дар боло қайд кардем, жанр ва мундариҷаи филмҳо хеле гуногунанд.

Дар ҳама ҳолат, филмҳо як хусусияти хос доранд, яъне моро маҷбур мекунад, ки дар бораи ҳаёти қаҳрамонони филм баҳс кунем. Хангоми тамошои филм аксарияти одамон чунон ба шавқ меоянд, ки онҳо ҳатто зиндагии воқеии худро фаромӯш мекунад.

Лотман Ю.М. чунин гуфта буд: «Олами филмҳо ба симои ҳаёт ниҳоят наздик буда, тахайюл воқеият ва хосси он ба шумор меравад. Бо вучуди ин, ҷаҳон бо як аломати аҷибест нишон дода мешавад. Вале он тамоми воқеият нест, балки танҳо як порчаи аз он аст, ки барои мувофиқ ба экран бурида шудааст» [8, с.24].

Ба андешаи мо, дар кинематография як самти хос буд, ки инсонро аз воқеият дур намекард. Хангоми тамошои чунин филмҳо мо кӣ будани худро фаромӯш намекардем ва дар ин замина аз фардияти худ низ ноогоҳ намемондем. Манзури мо аз ин гуфтаҳо дар бораи филмҳои даврони Шуравӣ аст. Ин филмҳо тақрибан 99% дар асоси ҳаёти воқеии замони худ ба навор гирифта шудаанд. Хангоми тамошои ин филмҳо, аз як тараф, таассуроти хуб мегирем, аз тарафи дигар, инсон аз зиндагии худ қанда намешавад.

Хусусияти дигари ин филмҳо дар он буд, ки онҳо инсонро дар руҳияи хайрхоҳӣ, инсондӯстӣ, садоқат ба Ватан, по доштан ва ҳифз кардани арзишҳои давлату давлатдорӣ, оила ва дигар сифатҳои ҳамидаи инсонӣ тарбия мекарданд.

Дар ҷомеаи мо нафареро ёфтанд душвор аст, ки олами синаморо дӯст надорад. Ҳар як шахс метавонад, мувофиқи табиъу завқи худ филм ёбад ва онро тамошо кунад.

Кинотеатрҳои муосир ва кинотеатрҳои ҳонагӣ ба инсон имкон медиҳанд, ки аз тамошои филмҳои формати 3-D, 4-D ва садоҳои ғайриодии онҳо лаззат баранд. Ин тарзи тамошои филм бинандаро ба муҳити худ ворид намуда, бо эффектҳои махсуси худ бинандаро ба ҳайрат меорад.

Ба андешаи С.Н. Пензин: «Экрани кино воситаи тарбия ба шумор рафта, барои озодона ва бемаҳдуд истифода бурдани усули репродуктивӣ-фаҳмондадиҳӣ шароит фароҳам меорад. Филмҳо ҳама гуна монеаҳои психологиро бартараф намуда, фазои эътимодбахши эмотсионалӣ эҷод мекунанд. Кинематография ба тӯфайли иқдидори воситаҳои ифодакунандаи худ метавонад, тамошобинро ба ҳаяҷон оварда, барои кори пай дар пай тарбиявӣ шароити мусоид фароҳам орад» [12, с.18].

Бояд гуфт, ки филмҳо таҳайюл, ҷаҳонбинии сценариянавис ва коргардонро ифода мекунанд. Ҳар як бинанда метавонад ақидаҳо ва диди коргардонро қабул кунад ё қабул накунад. Ин, албатта, аз хоҳиши бинанда вобаста аст. Агар ба бинанда ягон филм писанд ояд ва аз тамошои он лаззат барад, пас бинанда ба саволҳои худ посухҳои мушаххас пайд мекунанд ва он филмро тақрор ба тақрор тамошо мекунанд.

Дар шароити имрӯза бештари одамон филмҳоро аз тариқи дискҳо тамошо мекунанд. Барои касе пӯшида нест, ки ҳангоми гузаштан аз бозорҳо фурӯшандаҳо филмҳои пастсифат ва пучу бемаънеро, ки истехсоли Туркия, Ҳиндустон ва дигар мамолик мебошанд, тарғибу ташвиқ мекунанд. Дуруст аст, ки тақдирӣ ҳар як маҳсулот аз бозор вобаста аст. Аммо, нигаронкунанда ин аст, ки баъди тамошои он филмҳои пастсифат ва аз ҷиҳати маъни коста маънавиёти мо то кадом андоза боло меравад. Ҳатто баъзе одамон фарзандони худро аз номи қаҳрамонҳои он филмҳо номгузорӣ мекунанд. Агар мо маънои номҳои фарзандони онҳоро пурсон шавем, боварӣ дорам онҳо ҷавоби қаноатбахш дода наметавонанд. Онҳо аз номгузори қаҳрамонони чунин филмҳо ифтихор мекунанд.

Яке аз роҳҳои тарбияи маънавий-ахлоқии ҷавонон дар муассисаҳои фарҳангӣ намоиши филмҳо мебошад.

Дар кишварҳои пешрафтаи ҷаҳон пеш аз нахустнамоиши филмҳои ҷадид вохӯрӣ бо қаҳрамонони онҳо баргузор мегардад. Яъне, ҳадаф ва мақсадҳои коргардонҳои филм дар назди тамошобинон баррасӣ карда мешаванд. Қаҳрамонони филм чӣ мехоҳанд, мақсади филм дар ҷустуҷӯ ва ҷандин саволҳои, ки ба миён омадаанд, дар ҷараёни чунин вохӯриҳо ҳалли худро меёбанд. Дар чунин ҳолат таъсири филм дучанд мегардад, ки барои олами маънавии инсон аҳаммияти калон дорад.

Муассисаҳои фарҳангии ҷумҳуриро мебошад, таҷрибаи пешрафтаи кишварҳои дунёро омӯхта, ин намуди фаъолиятро дар раванди кори худ ҷорӣ намоянд.

Ҳамин тавр, гуфта метавонем, ки филмҳо ба ҳаёт ва фаъолияти ҳаррӯзаи мо таъсири худро мерасонанд. Ҳар филме, ки рӯйи кор меояд, дорои мундариҷа, сюжет ва ҳадафҳои хосси худ мебошад. Ва бинанда онро чӣ тавр қабул мекунанд, аз фаҳмиш, ҷаҳонбинӣ ва зиракии ӯ вобастагӣ дорад.

Дар Паёми навбатӣ ба Маҷлиси Олӣ, Президенти кишвар муҳтарам Эмомалӣ Раҳмон дар бораи рушди кинои тоҷик ҳарф зада, қайд карданд, ки филмҳо бояд тавре ба навор гирифта шаванд, ки онҳо вазифаҳои муҳимми ҷомеаро инъикос карда, рафтори шоистаро ба воситаи корнамоиҳо ва анъанаҳои миллӣ тарғиб созанд [11].

Дарвоқеъ, суҳанони Президенти кишвар метавонад, роҳнамои кори мо бошанд ва дар ин самт бояд филмҳои таълимӣ ва намоиш дода шаванд, ки ҷанбаҳои тарбиявӣ дошта бошанд. Бо мундариҷа ва сюжети худ ҷавононро ба роҳи созандагиву ободонӣ, ҳифз ва нигоҳдории осори ниёгон ва дар маҷмӯъ, васфи суннатҳои миллӣ ҳидоят намоянд. Филмҳо бояд ҷавононро ба арҷгузорӣ ба арзишҳои миллӣ ташвиқ кунанд ва ҳисси ватандӯстии онҳоро баланд бардоранд.

Нақши театрҳо низ дар ташаккули шахсият ва таъсир расонидан ба ҳислату амалҳои он хеле калон аст. Дар урфият мегӯянд, ки театр оинаи зиндагӣ аст. Сюжети ҳар як намоиши театри аз ҳаёт ва зиндагии ҳамаҷузҷаи ҷомеа гирифта шудааст.

Дар айни замон, дар ҷумҳурӣ 17 театри касбӣ, 23 театри халқӣ, аз ҷумла 6 театр дар шаҳри Душанбе, 6 театр дар вилояти Суғд, 3 театр дар вилояти Хатлон, 1 театр дар ВМКБ ва дар маҷмуъ 10 муассисаи консерти эҷодӣ мавҷуданд. Дар муассисаҳои театри ва консерти 1295 ҳунарманд ба фаъолияти эҷодӣ машғуланд. Аз инҳо, 2 нафар рассомони халқии Иттиҳоди Шуравӣ, 69 нафар Ҳунармандони халқии Тоҷикистон, 72 нафар Ҳунармандони шоистаи Тоҷикистон, 8 нафар Кормандони санъати Тоҷикистон, 9 нафар дорандагони ордени Шараф, 43 нафар дорандагони медали "Барои хизмати шоиста", 3 нафар Кормандони шоистаи Тоҷикистон, 15 нафар дорандагони «Ифтихорнома»-и Президенти Тоҷикистон, 1 нафар Ҳунарманди халқии Тоҷикистон, 3 нафар дорандагони Ҷоизаи давлатии ба номи А.Рӯдакӣ мебошанд [16, с.38].

Тибқи ҳисоботи Агентии омили назди Президенти Ҷумҳурии Тоҷикистон, дар толи ҳафт соли охир шумораи тамошобинони театрҳо дар ҷумҳурӣ ҷунин (ниг. ҷадвали №2) мебошад [10, с.175].

Солҳо	Дар маҷмуъ	ВМКБ (ҳаз.нафар)	Вилояти Хатлон (ҳаз. наф.)	Вилояти Суғд (ҳаз.нафар)	ш.Душанбе (ҳаз.нафар)
2015	386	4	70	102	210
2016	446	5	86	157	198
2017	365	4	84	120	157
2018	426	8	105	143	170
2019	522	5	110	175	249
2020	496	4	83	182	227
2021	463	5	77	169	212

Шумораи тамошобинони театрҳои ҷумҳурӣ, дар маҷмуъ, соли 2015 -386 ҳазор нафар, соли 2016 – 446 ҳазор, соли 2017 – 365 ҳазор, соли 2018 – 426 ҳазор, соли 2019 – 522 ҳазор, соли 2020 – 496 ҳазор ва соли 2021 – 463 ҳазор нафарро ташкил доданд. Теъдоди тамошобинони театрҳои ҷумҳурӣ агар соли 2015 – 386 ҳазор нафарро ташкил дода бошад, пас дар соли 2021 ин шумора ба 463 ҳазор нафар баробар гардид, ки нисбати соли 2015 77 ҳазор нафар зиёд мебошад.

Мавқеи муассисаҳои театри ва тамошобинони онҳо дар Вилояти Мухтори Кӯҳистони Бадахшон ҳар сол беҳтар гардида истодааст. Мо инро дар ҳисоботи омили мушоҳида карда метавонем. Агар дар солҳои 2015 ва 2016 театрҳои минтақаро ҳамагӣ 4-5 ҳазор тамошобин тамошо карда бошанд, пас дар соли 2017 – 4 ҳазор, соли 2018 – 8 ҳазор, соли 2019 – 5 ҳазор, соли 2020 – 4 ҳазор ва соли 2021 – 5 ҳазор баробар гардид. Дар вилояти Хатлон шумораи тамошобинони театрҳо дар соли 2015 ба 70 ҳазор, соли 2016 – 86 ҳазор, соли 2017 – 84 ҳазор, соли 2018 – 105 ҳазор, соли 2019 – 110 ҳазор, соли 2020 – 83 ҳазор ва соли 2021 – 77 ҳазор нафар баробар гардид. Дар вилояти Суғд бошад, агар соли 2015 шумораи тамошобинони театрҳо ба 102 ҳазор, соли 2016 – 157 ҳазор, соли 2017 – 120 ҳазор, соли 2018 – 143 ҳазор, соли 2020 – 182 ҳазор ва соли 2021 – 169 ҳазор нафар баробар гардид. Вазъ дар шаҳри Душанбе метавон гуфт, бетағйир монд. Агар дар соли 2015 театрҳои шаҳри Душанберо 210 ҳазор, соли 2016 - 198 ҳазор, соли 2017 - 157 ҳазор, соли 2018 - 170 ҳазор, соли 2019 - 249 ҳазор, соли 2020 – 227 ҳазор ва соли 2021 – 212 ҳазор нафар тамошобин тамошо карданд. Яъне, дар толи ҳафт соли охир шумораи тамошобинони театрҳои шаҳри Душанбе қариб бетағйир монд.

Мушкилоти дигар дар соҳаи санъати театри он аст, ки имрӯз дар Ҷумҳурии Тоҷикистон ҳамагӣ 4-5 коргардони соҳибтахассус фаъолият доранд, ки онҳо аз синни шаст боло ҳастанд [16, с.35]. Яъне, ҷавонон ба ин соҳа кам таваҷҷуҳ зоҳир менамоянд.

Ҳамасола Донишқадаи давлатии фарҳанг ва санъати Тоҷикистон ба номи Мирзо Турсунзодаро 15-20 нафар донишҷӯёни ихтисоси актёри театр ва кино хатм мекунад, ки дар байни онҳо, албатта, ҷавонони боистеъдод низ ҳастанд. Аммо, бинобар маоши кам, набудани манзил ва як қатор мушкилоти дигари иҷтимоӣ, онҳо маҷбуранд касбро тарк кунанд ва ба муҳоҷирати меҳнатӣ ба Русия ва дигар кишварҳо раванд [16, с.35].

Вазъи театрҳо дар музофотҳои кишвар нисбат ба театрҳои пойтахт каме нигаронкунанда аст, зеро мақомоти иҷроияи ҳокимияти давлатии ноҳияҳо ва вилоятҳо ба масъалаҳои театр аҳаммияти зарурӣ наметаванд. Базаи моддию техникаи муассисаҳои театри, алалхусус театрҳои музофотӣ, то ҳол бо тақвияти муосири овоз, равшанӣ ва таҷҳизоти компютерӣ мучаҳҳаз нестанд. Инчунин, маблағи ҷудошуда барои ин театрҳо нокифоя мебошад ва аксар вақт танҳо барои пардохти музди кормандони театр мерасад.

Ҳамин тариқ, таҷрибаҳо нишон медиҳанд, ки барои ҷавонон шаклҳои аз ҳама писандида мусиқӣ, рақс, шаклҳои гуногуни бозиҳо ва намоишҳои ҳазломез мебошанд. Барои самаранок гузаронидани фароғати ҷавонон, пеш аз ҳама, бояд талаботи онҳоро ба назар гирифт ва ҷорабиниҳоро тавре омода кардан лозим аст, ки таваччуҳи онҳоро ҷалб сохта, ихтиёран хоҳиши иштирок карданро пайдо кунанд.

Муқарриз: Аҳмедова М.А. – н.и.п., дотсенти ДМТ

АДАБИЁТ

1. Божович Е.Д. Психологические особенности развития личности подростка / Е.Д. Божович. -М.: Знание, 1979. - 145 с.
2. Вишняк А.И. Культура молодежного досуга / А.И. Вишняк, В.И Тарасенко. -Киев: Высшая школа, 1988. - 53 с.
3. Выготский, Л.С. Психология искусства / Л.С. Выготский. -М.:1. Лабиринт, 2010-352 с.
4. Гольцов Г.Г. Проектирование социально-культурной деятельности / Г. Г. Гольцов. -Орел, 1996. - 72 с.
5. Дуликов В.З. Организационный процесс в социокультурной сфере: учеб. пособие. -М.: МГУКИ, 2003. - 160 с.
6. Как фильмы влияют на нашу психику. [Захираи электронӣ]: <http://www.stalpenzin.ru/mediaobrazovanie/kino---yospitatei-molodezi> (Санаи муроҷиат 21.08.2023)
7. Культурно-досуговая деятельность: учеб. / под научн. ред. А.Д. Жаркова, В.М. Чижикова. -М.: МГУК, 1998. - 461с.
8. Лотман Ю. М. Семиотика кино и проблемы киноэстетики / Ю. М. Лотман. - Таллин, 1973. -92с.
9. Лучшие фильмы зовут к лучшей жизни. [Захираи электронӣ]: <http://www.realisti.ru/main/cinema> (Санаи муроҷиат 12.08.2023)
10. Омори солонаи Ҷумҳурии Тоҷикистон. –Душанбе, 2022. -384с.
11. Паёми Президенти Ҷумҳурии Тоҷикистон ба Маҷлиси Олӣ. [Захираи электронӣ]: <https://khovar.tj/2015/01/shar-1203-i-payomi-prezident-ba-ma-1207-lisi-ol-1251/> (Санаи муроҷиат 13.08.2023)
12. Пензин С.Н. Кино как средство воспитания. -Воронеж: Изд-во Воронеж. гос. ун-та, 1973. -152 с.
13. Мосалев, Б.Г. Досуг: методология и методика социологических исследований: учеб. Пособие / Б.Г. Мосалев. - М.: МГУК, 1995. - 96 с.
14. Мы не выживем физически, если погибнем духовно. [Захираи электронӣ]: https://rgdn.info/esli_pogibnem_duhovno (Санаи муроҷиат 23.09.2023)
15. Суртаев, В.Я. Социология молодежного досуга / В.Я. Суртаев. — СПб.: Гефест, 1998.-224 с.
16. Ҳисобот оид ба фаъолияти Вазорати фарҳанг дар соли 2013 ва самтҳои афзалияти соҳа дар соли 2014. - Душанбе: Истеъдод, 2014.-50с.

МУНОСИБАТҲОИ НАЗАРИИ ТАШКИЛИ ТАРБИЯИ МАЪНАВӢ-АХЛОҚИИ ҶАВОНОН ДАР МУАССИСАҲОИ ТЕАТРИ

Дар мақола раванди тарбияи маънавӣ-ахлоқии ҷавонон дар муассисаҳои театри баррасӣ шудааст. Муҳити муассисаҳои фарҳангӣ ягонагии фарҳанг ва маорифро ҳамчун соҳаҳои мукамалкунандаи ҳаёти иҷтимоӣ ифода мекунад. Неруи тарбиявии муҳити муассисаҳои фарҳангӣ он вақт судманд мегардад, ки имкониятҳои педагогии онҳо тавассути мазмун, шакл ва усулҳои кори тарбиявӣ бо ҷавонон амалӣ гарданд. Имкониятҳои педагогии муҳити муассисаҳои фарҳангӣ шароит ва ҳолатҳои мебошанд, ки истифодаи онҳо дар ҷараёни таълиму тарбия метавонад, ба рушди маънавӣ-ахлоқии ҷавонон таъсир расонанд. Ҷомеа ҳалли масъалаи тарбияи маънавӣ-ахлоқии ҷавонро бештар ба дӯши муассисаҳои таҳсилоти умумӣ ва фарҳангӣ мегузорад. Маъмулан муассисаҳои таълимӣ барои аз худ намудани донишҳо ва сатҳи ҷаҳонбинию зехнии ҷавонон нақши бориз дошта бошанд ҳам, вале муассисаҳои фарҳангӣ ин равандро тақвият бахшида, маънавиёт ва эҷоди онҳоро мукамал мегардонанд. Дар ташаккули сифатҳои маънавӣ-ахлоқии ҷавонон дар қатори дигар муассисаҳои таълимӣ муассисаҳои фарҳангӣ, аз ҷумла, театру кинотеатрҳо нақши созгордоранд. Кинотеатрҳои муосир ва кинотеатрҳои ҳонагӣ ба инсон имкон медиҳанд, ки аз тамошои филмҳои формати 3-D, 4-D ва садоҳои ғайриодии онҳо лаззат баранд. Ин тарзи тамошои филм бинандаро ба муҳити худ ворид намуда, бо эффеҶтҳои махсуси худ бинандаро ба ҳайрат меорад.

Калидвожаҳо: муассиса, театр, тарбия, ҷавонон, маънавиёт, ахлоқ, кинотеатр, филмҳо, ташаккул, сифат, муҳит, шахсият, восита, ҷомеа, тамошобин.

ТЕОРЕТИЧЕСКИЕ ПОДХОДЫ К ОРГАНИЗАЦИИ ДУХОВНО-НРАВСТВЕННОГО ВОСПИТАНИЯ МОЛОДЕЖИ В ТЕАТРАЛЬНЫХ УЧРЕЖДЕНИЯХ

В статье показан процесс духовно-нравственного воспитания молодежи в театральных учреждениях. Среда учреждений культуры представляет собой единство культуры и образования как взаимодополняющих сфер общественной жизни. Воспитательная сила среды учреждений культуры становится полезной, когда их педагогические возможности реализуются через содержание, форму и методы воспитательной работы с молодежью. Педагогические возможности в среде учреждений культуры – это условия и площадка, использование которых в процессе воспитания может повлиять на духовно-нравственное развитие молодежи. Решение вопроса духовно-нравственного воспитания молодежи общество возлагает на плечи общеобразовательных и культурно-досуговых учреждений. Обычно образовательным учреждениям отводится четкая роль в приобретении знаний, мировоззренческого и интеллектуального уровня молодых людей, но учреждения культуры усиливают этот процесс и повышают их духовность и творческие способности. Среди других образовательных учреждений эффективную роль в формировании морально-нравственных качеств молодежи играют учреждения культуры, в том числе театры и кинотеатры. Современные кинотеатры и домашние кинотеатры позволяют людям наслаждаться просмотром фильмов в форматах 3-D, 4-D и их необыкновенным звуком. Такой способ просмотра фильма погружает зрителя в окружающую среду и поражает зрителя своими спецэффектами.

Ключевые слова: учреждение культуры, театр, образование, молодежь, духовность, нравственность, кинотеатры, фильмы, образование, качество, среда, личность, средства, общество, зрители.

THEORETICAL APPROACHES TO ORGANIZING THE SPIRITUAL AND MORAL EDUCATION OF YOUTH IN THEATER INSTITUTIONS

The article shows the process of spiritual and moral education of youth in theater institutions. The environment of cultural institutions represents the unity of culture and education as complementary spheres of public life. The educational power of the environment of cultural institutions becomes useful when their pedagogical capabilities are realized through the content, form and methods of educational work with youth. Pedagogical opportunities in the environment of cultural institutions are conditions and platforms, the use of which in the process of education can affect the spiritual and moral development of young people. Society places the solution to the issue of spiritual and moral education of youth on the shoulders of general education and cultural and leisure institutions. Typically, educational institutions are assigned a clear role in acquiring the knowledge, ideological and intellectual level of young people, but cultural institutions enhance this process and increase their spirituality and creativity. Among other educational institutions, cultural institutions play an effective role in shaping the moral qualities of young people, including theaters and cinemas. Modern cinemas and home theaters allow people to enjoy watching films in 3-D, 4-D formats and their extraordinary sound. This way of watching a film immerses the viewer in the environment and amazes the viewer with its special effects.

Key words: cultural institution, theater, education, youth, spirituality, morality, cinemas, films, education, quality, environment, personality, means, society, audience.

Маълумот дар бораи муаллиф: *Табаров Нурулло Сафаралиевич* - Донишқадаи исломии Тоҷикистон ба номи Имоми Аъзам – Абуханифа, номзади илмҳои педагогӣ, дотсент, мудири кафедраи педагогика ва мероси ниёгон. **Суроға:** 734003, шаҳри Душанбе, Ҷумҳурии Тоҷикистон, кӯчаи Шодмони, 58/1. Телефон: **904-03-09-34**

Сведения об авторе: *Табаров Нурулло Сафаралиевич* - Таджикский исламский университет имени Имама Азама – Абуханифы, кандидат педагогических наук, заведующий кафедрой педагогики и наследия предков. **Адрес:** 734003, город Душанбе, Республика Таджикистан, улица Шодмони, 58/1. Телефон: **904-03-09-34**

Information about the author: *Tabarov Nurullo Safaralievich* - Tajik Islamic University named after Imam Azam - Abukhanifa, candidate of pedagogical sciences, head of the department of pedagogy and ancestral heritage. **Address:** 734003, Dushanbe city, Republic of Tajikistan, Shodmoni street, 58/1. Phone: **904-03-09-34**

Шарипова Ф.М., Ғаниева М.А.

Донишгоҳи давлатии Хучанд ба номи академик Б. Ғафуров

Дар марҳалаи ҳозираи рушди ҷамъият ба тарбияи эстетикӣ одамон диққати махсус дода мешавад. Дар давоми тамоми ҳаёт, дар қор, дар ҳаёти ҳаррӯза ва муошират шуур ва назари эстетикӣ шахс ташаккул меёбад. Зебӣ бо меҳнати инсон офарида шудааст.

Маводҳои тарбияи эстетикӣ одам бисёрранд. Яке аз маводҳои асосии он фарҳанги либоспӯшӣ ба ҳисоб меравад, ки онро метавон яке аз ҷузъҳои асосии фарҳанги бадеӣ арзёбӣ кард. «Либос — маҷмуи маснуоти дӯзандагӣ (аз матоъ, матои трикотажӣ, ҷарм ва мӯина), ки одам бо мақсади ҳифзи бадани худ аз таъсири манфии муҳити зист (шароити обу ҳаво, ҳашарот, моддаҳои захрнок ва ғайра) мепӯшад; либос вазифаҳои эстетикӣро иҷро мекунад — симои (образӣ) одамро ба вучуд меорад, ки ба кас имкон медиҳад нақши иҷтимоӣ вай баҳо дода шавад» [10].

Либос омилҳои муҳими ташаккули дарки эстетикӣ, барандаи шуури эстетикӣ, падидаест, ки дар натиҷаи таҷрибаи иҷтимоӣ дигаргунсозии фарҳанги эстетикӣ ба вучуд меояд.

Либосҳо дар ташаккули симои инсон нақши бузург доранд. Ба ин муносибат дар маҷмуи талабот ба либос талаботи эстетикӣ мавқеи махсусро ишғол мекунад.

Баҳодихии маҳсулоти воқеӣ аз нуқтаи назари эстетикӣ ҳангоми баҳодихии мафҳумҳои зебоии шахс дар бораи зебӣ ба вучуд меояд. Дарки зебӣ дар зери таъсири омилҳои муайян ба вучуд омада, вобаста ба дараҷаи зиндагонӣ, шароити меҳнат, маданият, дараҷаи рушди истеҳсолот, шароити иқлим, хусусиятҳои миллӣ ва ғайра инкишоф меёбад.

Пеш аз ҳама, бояд ба тарбияи эстетикӣ диққат дод. Олимони зиёди соҳаи педагогика таърифи тарбияи эстетикӣро муқаррар кардаанд. И.П. Подласий мақсади тарбияи эстетикӣро чунин маънидор кардааст: «Мақсади тарбияи эстетикӣ ҳалли чунин масъалаҳоро дар бар мегирад: ташаккули донишҳои эстетикӣ; тарбияи фарҳанги эстетикӣ; соҳиб будан ба мероси фарҳангии гузашта; ташаккули муносибати эстетикӣ ба воқеият; инкишофи ҳиссиёти эстетикӣ; шинос кардани одам бо зебӣ дар зиндагӣ, ба табиат, меҳнат; инкишофи талабот дар сохтани ҳаёт ва ҷаҳолият аз рӯи қонуниятҳои зебӣ ва ғайра» [12, с. 434].

«Тарбияи эстетикӣ - ин инкишофи доираи муассирӣ – ҳиссиётии шахсият, олами маънавӣ; тарбияи муносибати одам ба олам, талаботи бевосита ба зебӣ мебошад» [6, с. 124].

«Мафҳуми тарбияи эстетикӣ бо мафҳуми «эстетика» алоқаманд мебошад, ки илм дар бораи зебоиро мефаҳмонад. Худи калимаи эстетика аз забони юнонӣ *aisthesis*, дар тарҷума ҳиссиёт, эҳсосро ифода мекунад. Аз ин лиҳоз дар умум тарбияи эстетикӣ раванди ташаккули ҳиссиёт дар доираи зебоиро нишон медиҳад» [15, с. 435].

Илова бар ин, дар ташаккули завқи эстетикӣ, хусусиятҳои шахсӣ нақши муҳим мебозанд, яъне синну сол, тарзи зиндагӣ, ихтисос, ҷойи истиқомат ва ғайра.

Мӯд зери таъсири омилҳои гуногун тағйир меёбад. Дар баробари ин, талаботи ҷомеа ба либос ба назар гирифта мешавад. Нарх ва мувофиқ будани мавод барои тайёр кардани либоси васеъ истифодашаванда, омилҳои идеологӣ, ки ба ташаккули либос таъсир мерасонанд, низ аҳамияти калон доранд.

Бо сабабҳои зиёд, мӯд аз як кишвар ба кишвари дигар мегузарад. Мӯд ба осонӣ дар байни аҳолии бо самти дурусти ҳадаф паҳн мешавад. Баъзан тағйироти мӯд бо омилҳои психологӣ алоқаманд аст. Тағйир додани шакл ё андозаи ҷузъҳои алоҳидаи либос дар доираи маҳдудиятҳои муайян сурат мегирад. Дар чунин мавридҳо, мӯд аз ҷониби омма қабул карда мешавад. Ҳангоми истифодаи либос набояд ба саломатӣ зарар расонад ва барои қору фароғат монеа эҷод кунад [8, с.158].

Талаботи эстетикӣ ва ҳосиятҳои онҳо ба либос, пеш аз ҳама, бояд ба мақсад ва шароити истифодашон мувофиқ бошад. Тарҳ ва ҳосиятҳои эстетикӣ либос хусусиятҳои

мебошанд, ки ба шароити корӣ ва истифодаи онҳо таъсир мерасонанд. Бояд гуфт, ки ранг, нармӣ ва ноҳамвор будани матоъ дар тайёр кардани либос аҳаммияти калон дорад. Дараҷаи гичимшавӣ, кӯтоҳшавӣ, дараҷаи олудашавӣ, нақшу нигор ва сохтори сатҳи мавод низ баҳо дода мешавад.

Пас, хусусиятҳои эстетикӣ либос на танҳо аз мӯд, балки ба хосиятҳои мавод, сохтор, коркарди технологӣ ва дигар омилҳо низ вобаста аст. Ин нишондиҳандаи эстетикӣ мебошад, ки инъикоси иттилооти аз ҷиҳати иҷтимоӣ муҳимро дар шакли маснуот тавсиф мекунад. Дар ин ҷо мақсад, нозукӣ, симои монандӣ, замонавӣ ва мақоми касбиро ба назар мегирад.

Аломат ва шакл хусусиятҳои ба вучуд омадани ҳиссиёти муайян дар шуури инсон; роҳҳои муайян кардани самти таъиноти маҳсулоти додашуда ва муайян кардани хусусиятҳои хоси он. Масалан, ҳангоми тайёр кардани либосҳои ҳаррӯза ё ҷойравӣ, таносубҳо, намунаҳои хос, рангҳо ва шаклҳо барои ҳар як шахс алоҳида интихоб карда мешаванд. Тафовутҳо бояд равшан ифода карда шаванд. Ин барои он зарур аст, ки дар истеъмолкунанда ҳисси нофаҳмо будани объект ба вучуд наояд.

Асли будан омилҳои эстетикӣ мебошад, ки фарқи маснуотро аз маснуоти шабех, пеш аз ҳама, бо шакли беназири он тавсиф мекунад. Нишондиҳандаи эстетикӣ асолати либос моликияти муҳим ҳисобида мешавад. Бояд гуфт, ки шакли маҳсулот бояд ба ҳадафи он мувофиқат кунад.

Мутобиқат ба услуб нишондиҳандаи эстетикӣ, ки мувофиқати шакл ва воситаҳои бадеии баёнро ба хосиятҳои муайян дар марҳалаи муайяни таърихӣ рушди ҷомеа нишон медиҳад. Дар ин марҳила комилан тағйир додани самти услубҳо имконпазир ҳисобида мешавад.

Мутобиқат ба мӯд нишондиҳандаи эстетикӣ мебошад, ки мутобиқати ҳиссиёти эстетикӣро инъикос мекунад ва дар намуди зоҳирии маҳсулот муваққатан бартарӣ дорад ва дар он истеъмолкунанда метавонад хоҳиши худро нисбат ба маҳсулоти мӯд озодона муайян кунад.

Офарандагони либосҳои муосир ҳамеша ба таърих ва услуби фолклорӣ муроҷиат кардаанд, дизайнерон барои саҳеҳ тасвир кардани симои либоси миллӣ дар либоси замонавӣ талош намекунанд, аммо дар натиҷаи таҳқиқоти эҷодии худ инъикоси бадеии вижагӣҳои онро анҷом медиҳанд. Мафҳумҳои монандӣ омилҳои муҳимми эҷоди либосҳо ба ҳисоб мераванд [7, с. 3].

Тағйироти эҷодкорона асосан аз ҷамъоварии мавод оғоз меёбад. Ин нуқтаи ибтидоии дизайн аст. Бе маводи ибтидоӣ дар бораи монандӣ, фантазия ва образҳои бадеӣ сухан рондан ғайриимкон аст.

Дар ҳама давру замон либос барои муайян кардани шахсияти миллӣ, маънавӣ ва шахрвандии инсон мусоидат мекард. Мӯд, ки рушди либоси муосирро ифода мекунад, дар байни муосир ва гузашта нақши пайваस्तкунандаро мебозад.

Истеҳсоли либос як раванди бисёрмарҳила ва мураккаб ҳисобида мешавад, ки онро кори мутахассисони соҳаҳои гуногун муайян мекунад. Рассомон ва тарроҳони мӯд ба тарҳрезии моделҳои нави либос машғуланд.

Вазифаи асосӣ дӯхтани либоси «зебо» ва аз ҷиҳати ҷисмонӣ қулай мебошад, ки шахсиятро ҷолибтар мекунад ва хусусиятҳои ӯро таъкид мекунад.

Дизайнероне, ки шаклҳои либосро тарҳрезӣ мекунанд, ҳамзамон вазифаҳои гуногунро иҷро мекунанд. Онҳо рассомон - тарроҳони мӯд, эҷодкорони эстетика, инчунин конструктор ҳастанд, ки кӯшиш мекунанд, ки ғояҳои худро дар мавод амалӣ кунанд. Онҳо, инчунин, равшанӣ додан ва коргардонҳо ҳастанд.

Калимаи «дизайн» аз калимаи англисӣ маънои «нақша», «расм» тарҷума гашта, «дизайнер» - шахсе мебошад, ки ба нақша дароварда метавонад, расм ва нақша мекашад. Дизайнер метавонад бо ҳама намуди услубҳои фикрронӣ машғул гардад [5, с. 11].

Муҳимтарин хусусияти дизайни либос дар он аст, ки объекти эҷоди он шахс аст. Дизайнер аз вазифаҳои пешбинишудаи либос ҷудоғона тасаввур кардан ғайриимкон аст. Якҷоя онҳо ягонагии яклухтро эҷод мекунанд ва барои мувофиқат кардан бо ҳислатҳои ахлоқии одами муосир кӯшиш мекунанд. Ҳамаи ин чанбаҳо дар ҷараёни омода соختани либос бояд ба инбат гирифта шаванд ва бо ҷинс, синну сол, намуд ва хусусиятҳои

фарқкунандаи ҳозирон ҳадафи ҳамоҳангӣ бошанд. Рушди муосири либос ба дараҷаи тараққиёти саноат, илм, маданият ва сохти ҷамъиятии ҳукмрон алоқаи зич дорад [9, с. 12].

Санъат дар арзишҳои бадеии ҷомеа ҷойи аввалро ишғол мекунад. Дизайн ва лоихакашии либос ба самти меъморӣ санъат тааллуқ доранд ва барандагони вазифаҳои эстетикӣ ва амалӣ мебошанд. Либос ба меъёрҳои мавҷуда тобеъ буда, маҷмуи шаклҳои қабулшударо инъикос намуда, анъанаҳои ҳаррӯзаи табақаҳои гуногуни ҷомеаро муттаҳид месозад.

Либос як роҳи ифодаи шахсият ва забони махсус дар муносибатҳои инсонӣ ҳисобида мешавад. Фантазияҳои тарроҳони мӯд, ки дар либосҳои эҷодкардашон тасвир шудаанд, ба ташаккули фарҳанги эстетикӣ ҷомеа таъсир мерасонанд.

Рушди ҷамъият либосро такмил дода, доираи таъиноти онро васеъ намуд. Либос бо меъморӣ, ҳайкалтарошӣ, санъати тасвирӣ, мусиқӣ ва театр робитаи зич дорад.

Либос хусусиятҳои миллию маънавии одамонро муайян мекунад. Дар ҳар як марҳалаи инкишофи ҷомеа тарзи зиндагии одамон дар хусусиятҳои либос зоҳир мегардад ва дар асоси ин метавон гуфт, ки таҳаввули либос шартӣ иҷтимоӣ таърихӣ дорад.

Таҳлили хусусиятҳои мӯди имрӯзаи либос ба мо имкон медиҳад, ки ба хусусиятҳои марҳалаҳои таърихӣ омӯхташудаи инкишофи тамоми халқҳо ва маданияти эстетикӣ онҳо маълумоти бисёри эътимоднок ворид кунем.

Фарҳанг ва завқи мардуми Осиёи Миёна, аз ҷумла, таҷассумёфта дар либоси милли, ҳам дар Шарқ ва ҳам дар Аврупо ҳамеша мавриди таваҷҷуҳи хоса қарор дошт.

Дар охири асри XIX дар Тоҷикистон мисли дигар кишварҳо либоси аврупоӣ дар байни табақаҳои аҳолии маъмул буд. Либосҳо, ки аз ҷиҳати ороиши одӣ ба замон мувофиқ буданд, вале дар айни замон дар онҳо унсурҳои классикӣ мавҷуд буданд.

Ҳамон гуна ки мусиқии классикӣ тоҷик, ба монанди «Шашмақом», ба мероси мақомҳои бостонӣ рӯ меорад, ҳамон гуна ки меъморон дар ҳама ҷо дар меъморӣ аз унсурҳои меъморӣ Осиёи Миёна истифода мекунанд, тарроҳон низ дар эҷоди намунаҳои либоси нав аз ганҷинаи либоси классикӣ милли истифода мекунанд. Ин усули рӯ овардан ба мероси таърихӣ дар эҷоди либоси муосир дар байни тарроҳони мӯд дар саросари ҷаҳон хеле маъмул аст.

Албатта, мероси суннатҳои либоси миллиро дар ороиши либоси замони ҳозира бо завқи олии ва бидуни берун аз ҳадди сарбории оқилонаи модел амалӣ кардан лозим аст.

Аслият ва гуногунии либос асосан аз мавҷудияти нақшу нигор, ки либосро пурра ва оро медиҳанд, муайян карда мешавад. Либоси миллии ҳар як миллат дорои сохтори беназири нақшу нигор мебошад. Нақшу нигор, ки либосҳои занҳои тоҷикро оро медиҳанд, гуногунанд.

Яке аз тарзҳои инъикоси олами атроф нақшу нигор мебошад. Нақшу нигор менависад Т.С. Семенова, - ин шакли ҳаракати бадеӣ, тарҳи ба вучуд овардани тасаввурот дар бораи яклухтӣ ва ҳаракатнокӣ олам мебошад.

Дар санъати нақшу нигори халқи тоҷик асосан унсурҳои табиати Осиёи Миёнагиро истифода мекунанд. Ин намуди санъат « ... аз ҳама қадима ва ибтидоӣ мебошад», он нишон медиҳад, «ки дар олам хирадмандии тартиб, мантиқи хушоҳангӣ мавҷуд аст» [14, с. 201].

Аммо намунаи қадимтарини нақшу нигор ба мо маъмул аст, ки «то ҳол барои он, ки ба намудҳои шакли он баҳо диҳем, бесилсила мебошад» [3, с. 183].

«Умуман, нақшу нигори халқи тоҷик асосан ба се намуд ҷудо мешавад:

1. геометрӣ;
2. растанигӣ;
3. омехта.

Ҳамаи ин намудҳои нақшу нигор дар ороиши иншооти меъморӣ на дар алоҳидагӣ, балки дар як вақт, якдигарро пурра мекунанд» [2, с. 24-25].

«Қисми асосии мавзӯҳои ороиши меъморӣ Осиёи Миёна аз нақшу нигори геометрӣ иборат аст» [4, с. 181].

Онро дар ҳамаи намудҳои ороиши меъморӣ аз қандакорӣ дар ҷӯб то наққошӣ истифода мекунанд, ки ҷузъҳои гуногуни меъмориро ороиш медиҳанд.

«Накшу нигори «ислимӣ» ё «мислимӣ» аз забони арабӣ пайдо шудааст ва дар тарҷума «муслмонӣ» -ро ишорат мекунад» [13, с. 177].

Дар накши растанигии тоҷик «ислимӣ»-и охири асри XIX ва ибтидои асри XX назар ба накши давраи Темуриён бозии хаттии гирех, ба накши муқарнас диққати калон дода мешавад. Пайдарҳамии ҳаракат ва сабки асар, мураккабии расм мушоҳида карда мешавад. Дар гирехи растанагӣ – гулӣ ва ҳам дар геометрӣ қоидаҳои муайяни сохти «ислимӣ» аз мавзӯҳои алоҳида мавҷуд буд. Агар гирех ба як тараф такрор шавад, он бо калимаи «якрафтор», ба ду тарафи гуногун такрор шавад – «рӯ ба рӯ» муайян карда мешуд. Охири ба сохтани накши «чапу рост тақсими мусовӣ» мебошад. Ҷойи асосиро дар накши тоҷикии «ислимӣ» навда, банд, шох, барг, ғунча ё муғча ишғол мекунад [1, с. 103].

Ҳамин тавр дар рафти омӯзиши халқҳои гуногун, масалан, ҳиндуҳо, славянҳо ва туркҳо дар хосиятҳои композитсионӣ ва унсурҳои либос тафовути ҷиддӣ мушоҳида мешавад. Ҳангоми дӯхтани либосҳои замонавӣ, дизайнерон кӯшиш мекунад, ки хусусиятҳои этниро истифода баранд. Ҳангоми истифодаи унсурҳои аллақай фаромӯшшудаи либос барои дӯхтани либосҳои нав, бояд зебоии сарчашмаи аслии интиқол дода шавад. Дар ин маврид шакли инкишофи онҳо ва шакли зебоии онҳо, боигарии усуҳо, хусусияти сохти рангу матоъҳо, мутаносибии унсурҳо ва шакли умумии либосро ба назар гирифта лозим аст.

Муқарриз: Азизов А.А.- д.и.п., дотсенти ДМТ

АДАБИЁТ

1. Азизов А. Кандакорӣ. Китоби дарсӣ барои донишҷӯёни муассисаҳои таҳсилоти олии касбӣ / А.Азизов, Ш.Азизов, Н. Уралова. – Хучанд: Нури маърифат, 2019. – 160 с.
2. Азизов А.А. Методика обучения учащихся VIII – IX классов резьбе по дереву (на материале народных промыслов северного Таджикистана). Дис... канд. пед. наук / А.А. Азизов. - Брянск, 1995.
3. Воронина В.Л. Архитектурный орнамент Средней Азии (вопросы классификации). - 1980. -№28.
4. Гаганов Г.И. Геометрический орнамент Средней Азии / Г.И.Гаганов // Архитектурное наследство. – М., 1958. - №11.
5. Дадобоева М.Н. Таърихи дизайн, сарулибос ва мӯд (китоби дарсӣ) / М.Н. Дадобоева. – Хучанд: Нури маърифат, 2018. – 232 с.
6. Ефремов О.Ю. Педагогика. Учебное пособие / О.Ю.Ефремов. – СПб.: Питер, 2010. – 352с.
7. Касумова Э.Н. Композиция костюма / Э.Н.Касумова, Л.Г.Мамедова. — Баку, 2013. — С. 31.
8. Мамедова Л.Г. История моды и костюма / Л.Г. Мамедова, Е.Ч.Агамалиева, Б.С. Пашаев. — Баку: Азернешр, 2009. — С. 158.
9. Пармон Ф.М. Композиция костюма / Ф.М. Пармон. — М.: Легпромиздат, 1985. — С. 12.
10. Образцы орнамента [Электронный ресурс] — Режим доступа: <http://ornamentklub.ru/istoriya-ornamenta/6-ornament-v-arabo-musulmanskom-mire.html> (дата обращения: 01.04.2017).
11. Петрушин В.И. Психология и педагогика художественного творчества: Учебное пособие для вузов / В.И. Петрушин. – 2-е изд. – М.: Академический Проект; Гаудеамус, 2008. – 490с
12. Подласый И.П. Педагогика: учебник / И.П. Подласый. - 2 –е изд., доп. – М.: Издательство Юрайт; Высшее образование, 2010. – 574с.
13. Ремпель Л.И. Искусство Среднего Востока / Л.И. Ремпель. – Ташкент.: Изд. лит. и искусство, 1986. – 150.
14. Семенова Т.Н. Народное искусство и его проблемы / Т.Н. Семенова. – М.: Наука, 1965. – 238с.
15. Харламов И.П. Педагогика: Учеб. пособие / И.П. Харламов. 2-е изд., перераб. и доп. – М.: Высш. шк., 1990. – 576с.

ТАШАККУЛИ ЗАВҚИ ЭСТЕТИКӢ ТАВАССУТИ ДИЗАЙНИ ЛИБОС

Дар мақола таъсири маданияти либоспушӣ ба тарбияи эстетикӣ баррасӣ шудааст. Усулҳои ташаккули мӯд, таъсири он ба шуури инсон, накши либос ҳамчун омилҳои муҳимми тарки эстетикӣ, барандаи шуури эстетикӣ, падидае, ки дар натиҷаи таҷрибаи иҷтимоии диғаргунсозии фарҳанги эстетикӣ ба вучуд меояд, таҳлил шудаанд. Инчунин, мафҳуми ташаккули завқи эстетикӣ баррасӣ шудааст. Зикр шудааст, ки дар ҳама давру замон либос барои муайян кардани шахсияти миллии, маънавӣ ва шахрвандияти инсон мӯсоидат мекард. Мӯд, ки рушди либоси муосирро ифода мекунад, дар байни муосир ва гузашта накши пайвастандари мебошад. Дизайнероне, ки шаклҳои либосро тарҳрезӣ мекунад, ҳамзамон вазифаҳои гуногунро иҷро мекунад. Онҳо рассомон - тарроҳони мӯд, эҷодкорони эстетика, инчунин конструктор ҳастанд, ки кӯшиш мекунад ғояҳои худро дар мавод амалӣ кунанд. Унсурҳои фолклорӣ, ки баъзан дар тарҳрезии либосҳои муосир истифода мешаванд, мавриди баррасӣ қарор дода шудаанд.

Калидвожаҳо: либос, тарбияи эстетикӣ, симо, ороиши либос, дизайнер, мӯд, сабк, унсур, ташаккул, композитсия, арзишҳои миллии.

ФОРМИРОВАНИЕ ЭСТЕТИЧЕСКОГО ВКУСА ПРИ ПОСРЕДСТВЕ ДИЗАЙНА ОДЕЖДЫ

В статье рассматривается влияние культуры одежды на эстетическое воспитание человека. Изучаются способы формирования моды, ее влияние на сознание человека, роль одежды как важного фактора формирования эстетического интереса, носителя эстетического сознания, явление, возникающее в результате социального опыта трансформации эстетической культуры. Приводятся цитаты многих ученых-педагогов, трактовавших понятие эстетического воспитания, также обсуждается понятие формирования эстетического вкуса. Отмечено, что во все времена одежда помогала определить национальную, духовную и гражданскую принадлежность человека. Мода, представляющая собой развитие современной одежды, играет связующую роль между настоящим и прошлым. Дизайнеры, разрабатывающие стили одежды, выполняют несколько задач одновременно. Это художники – модельеры, творцы эстетики, а также дизайнеры, пытающиеся воплотить свои идеи в материалах. Они также психологи и режиссеры, цель которых – воплотить в предмете одежды особенности своего мировоззрения, полностью контролируя творческий процесс создания предмета одежды. Анализируются фольклорные элементы, которые иногда используются в дизайне современной одежды.

Ключевые слова: одежда, эстетическое воспитание, образ, украшение одежды, дизайнер, мода, стиль, элемент, формирование, композиция, национальные ценности.

FORMATION OF AESTHETIC TASTE THROUGH CLOTHING DESIGN

The article examines the influence of clothing culture on the aesthetic education of a person. The methods of fashion formation, its influence on human consciousness, the role of clothing as an important factor in the formation of aesthetic interest, the bearer of aesthetic consciousness, the phenomenon that arises as a result of the social experience of transformation of aesthetic culture are studied. Quotes from many scientist-teachers who interpreted the concept of aesthetic education are given; in addition, the concept of the formation of aesthetic taste is discussed. It is noted that at all times, clothing has helped determine a person's national, spiritual and civic identity. Fashion, which is the development of modern clothing, plays a connecting role between the present and the past. Designers who develop clothing styles perform several tasks simultaneously. These are artists - fashion designers, creators of aesthetics, as well as designers trying to translate their ideas into materials. They are also psychologists and directors, whose goal is to embody the features of their worldview in a piece of clothing, completely controlling the creative process of creating a piece of clothing. Folklore elements that are sometimes used in the design of modern clothing are analyzed.

Key words: clothing, aesthetic education, image, clothing decoration, designer, fashion, style, element, formation, composition, national values.

Маълумот дар бораи муаллиф: *Шарипова Фарангис Мирзосултоновна* - Донишгоҳи давлатии Хучанд ба номи академик Б.Гафуров, докторанти Ph.D. **Суроға:** 735700, шаҳри Хучанд, Ҷумҳурии Тоҷикистон, гузаргоҳи Мавлонбеков, 1. E-mail: farangis09.04@mail.ru

Ганиева Малика Абдуқодировна - давлатии Хучанд ба номи академик Б.Гафуров, муаллими калони кафедраи санъати тасвирӣ ва хунароҳи халқӣ, факултети санъати тасвирӣ ва дизайн. **Суроға:** 735700, шаҳри Хучанд, Ҷумҳурии Тоҷикистон, гузаргоҳи Мавлонбеков, 1. E-mail: bonumalika78@mail.ru

Сведения об авторах: *Шарипова Фарангис Мирзосултоновна* - Худжандский государственный университет имени академика Б. Гафурова, докторант Ph.D. **Адрес:** 735700, город Худжанд, Республика Таджикистан, проезд Мавлонбекова 1. E-mail: farangis09.04@mail.ru

Ганиева Малика Абдукадыровна - Худжандский государственный университет имени академика Б. Гафурова, старший преподаватель кафедры изобразительного искусства и народных промыслов, факультета изобразительного искусства и дизайна **Адрес:** 735700, город Худжанд, Республика Таджикистан, проспект Мавлонбекова 1. E-mail: bonumalika78@mail.ru

Information about the authors: *Sharipova Farangis Mirzosultonovna* - Khujand State University named after academician B.Gafurov, doctoral student. **Address:** 735700, Khujand city, Republic of Tajikistan, Mavlonbekov Avenue 1. E-mail: farangis09.04@mail.ru

Ganieva Malika Abdukadirovna - Khujand State University named after academician B.Gafurov, senior lecturer of the Department of Fine Arts and Folk Crafts, Faculty of Fine Arts and Design. **Address:** 735700, Khujand city, Republic of Tajikistan, Mavlonbekov Avenue 1. E-mail: bonumalika78@mail.ru

ИСТИФОДАИ АМСИЛАСОЗИИ МАТЕМАТИКӢ ВА КОМПЮТЕРӢ ДАР СТАТИКА ВА СОҶАҶОИ ГУНОГУН ДАР РАВАНДИ ТАҶСИЛИ БА САЛОҶИЯТҶОИ КАСБӢ НИГАРОНИДАШУДА ДАР МУАССИСАҶОИ ТАҶСИЛОТИ ОЛИИ КАСБӢ

Раҳимов А.А., Комилов М., Бобоева Д.Н.
Донишқадаи политехникии Донишгоҳи техникии Тоҷикистон
ба номи М.С.Осимӣ дар шаҳри Хучанд

Муқаддима. Маориф яке аз омилҳои асосии рушди иҷтимоию иқтисодии ҷомеа мебошад. Дар ташаккули фаъолияти педагогии муаллими оянда, мавқеи марказиро омодагии методӣ, ки сифати он бештар ба курси методикаи таълими математика вобаста аст, ишғол менамояд. Ҳамин тариқ, бо муайян кардани он, ки дарси муосири математика шакли статикӣ нест, балки мунтазам инкишоф меёбад, минбаъд масъалаи муайян кардани усулҳои самаранокӣ таълим ва роҳҳои тақвир додани ин усулҳоро ҳал кардан лозим аст.

Асосгузори сулҳу ваҳдати миллӣ. –Пешвои миллат, Президенти Ҷумҳурии Тоҷикистон муҳтарам Эмомалӣ Раҳмон дар Паёми худ ба Маҷлиси Олии Ҷумҳурии Тоҷикистон, аз 22.12.2017 чунин қайд намудаанд: “Дар шароити имрӯза, ки илму технология бо суръати қайҳонӣ пеш рафта истодааст, олимони кишварро зарур аст, ки ҷиҳати баланд бардоштани қобилияти рақобати илми ватанӣ қорҳои таҳқиқотиву технологиро вусъат бахшанд. Тамоюли ҷаҳонишавии фарҳанг ба яке аз проблемаҳои глобалии асри ХХІ тағдил ёфта, талабот нисбат ба сатҳи маънавиёти инсон, тарбия ва ташаккули наслҳое, ки вазифаҳои азими бунёди ҷомеаи навин дар даврони соҳибистиклолии миллати тоҷик ба зиммаи онҳо гузошта хоҳад шуд, торафт меафзояд”.

Асосҳои таълими математика бо истифодаи барномаҳои компютерӣ ва истифодаи амсиласозии компютериро олимони зерин ба монанди: Дяконов В.П., Василев, Игнатев Ю.Г., Семенов М., М. Юнусӣ, Ғуломнабиев С.Ғ, Раҳимов А.А., Ризоев Э., усулҳои фаъоли таълими математика ва истифодаи амсиласозии компютерӣ дар мактабҳои миёнаю олиро бошад, олимони Нугмонов М., Шарипов Ҷ, Мухсинов Ё.М., Азимова Н., Раҷабова С.Ҷ., Радионов М.Е. ва Ваҳрушева И.А. мавриди баррасӣ қарор додаанд.

Маводҳо ва усулҳо. Ҳангоми тайер намудани қори мазкур усулҳои зерин истифода бурда шуданд: таҳлили назариявӣ – методологӣ, таҳлил ва ситез, мувоҳида, маводҳои назариявии қори мазкур, таҳлили компютерӣ ва барномаҳои компютерӣ.

Натиҷаҳо ва муҳокимаи натиҷаҳо. Барои ҳолати ҷисмро барои пурра муайян намудан, мо бояд таъсири қуввахоро ҳам ба эътибор гирем. Ҷисм дар қадом ҳолат қарор нашофта бошад, албатта, ба он таъсири як қувва, ё ки якҷанд қувваҳо ҳаст. Ҷисм дар ҳолати мувозинат, оромӣ қарор дорад, яъне суммаи қувваҳои ба ҷисм таъсиркунанда ба сифр баробар аст. Агар ба сифр баробар набошад, ҷисм ҳаракат мекунад, тезшаванда ё мунтазам. Ҳангоми қувваи қашанда аз суммаҳои қувваҳои ба ҷисм таъсиркунанда қалон будан, ҷисм бошитоҳ ҳаракат мекунад, то даме ки бузургии ин қувва ба бузургии қувваҳои ба ҷисм таъсир кунанда баробар шудан ва ҷисм дар ин ҳол метавонад истад ё мунтазам ҳаракат намояд [1,2]. Ҳамаи ҳолати ҷисмҳоро бе таъсири қувва тасаввур қарданамон номумкин аст. Аз ин лиҳоз ҳангоми сохтани биноҳову иншоотҳо барои мувозинат шудан мекушанд ва дар ин асно мустаҳақамии иншоотҳо ба мутлақ наздик мешавад. Барои ба ин муваффақ шудан ҷойи гузоштани қуввахоро аниқ, нисбат ба бузургиҳояшон муайян қардан лозим. Танҳо дар ин асно мо ба мувозинати ҳубу конструкцияи мустаҳақам муваффақ мешавем. Барои амалӣ қардани ин ҳадафҳо статика ва қонунҳои он ба ёрии мутахассисону соҳтмончиён меояд.

Ин ҷо масъалаҳоро дида мебароем, ки барои ба мувозинат омадани миллаи ба се нуқтааш қувваҳои бузургиашон гуногун таъсир намудан нуқтаи гузориши баробартаъсиркунандаҳои байни қувваҳо ва умумии ҷимро талаб қарда шуда бошад.

Ба миллаи дарозиаҳ $l=1\text{ м}$ ду қувваи бузургии ҳар яқашон $F_1=10\text{ Н}$, ва $F_3=25\text{ Н}$ гузошта шудааст. Ин қувваҳо F_1 ва F_3 ба охириҳои ғула гузошта шудаанд. Баробартаъсиркунандаи ин қувваҳо ва нуқтаи гузориши онро муайян намуда, тағйирёбии

бузургии қувваи F_1 -ро бо афзоиши дарозии китф аз қувваи F_3 ба 10, 15, 20,25, 30 см муайян намоед.

Саволе пайдо мешавад: Чаро масъаларо ба чунин тарз дигаргун сохтем? Гап дар сари он аст, ки дар сохтмонҳои истехсолӣ ҷойи гузориши қувваҳоро аниқ кардан муфид мебошад. Чунки мустаҳакамии иншоот аз муайян карда тавонистани қувваҳои ба мувозинат оваранда вобаста мебошад [3,2]. Амали муайян кардани қувваи натиҷавӣ ва ҷойи гузоришаш ва саҳеҳии муайянкунии он моро ба аниқ намудани қувваи ба мувозинат оваранда, ки барои тарҳрезӣ намудани симметрия, ҷобаҷогузори қувваҳо, ҳосил кардани мувозинати ба энергияи минималӣ мувофиқи бефарқ, мебарад.

Азбаски ин ҷо ду қувва гирифта шудааст, вобаста ба ғеҷиши нуқтаи гузориши баробартаъсиркунанда, қувваи F_1 низ тағйир меёбад. Ин тағйирёбии қувва моро водор месозад, ки ҳангоми иҷро кардани конструксия ҳои нав, мустаҳакамии поядевору болорҳоро ба бузургии қувваи таъсиркунанда мувофиқ намоем. Ин мувофиқоварии бузургҳои қувваҳои таъсиркунанда ба бунёди мустаҳакамии иншоот оварда мерасонад. Аз тарафи донишҷӯ ва муҳассилин дарк карда тавонистани ин мафҳумҳо барои бунёди асосҳои инкишофи эҷодии онҳо мадад мерасонад. Хусусан сохтани графикаи вобастагии байни бузургҳо аз ҳам вобаста, ки бо тағйирёбии яке дигаре ҳам тағйир меёбад. Дар масъалаи мазкур бо тағйирёбии мавқеи гузориши баробартаъсиркунанда бузургии қувваи F_1 -и ба канори милла гузошта шуда тағйир меёбад.

Инро дида мебароем. Пеш аз ҳама, барои фаҳмо гардидан ҳолати дар шарти масъала додашуда, ҳангоми $F_1=10$ Н ва $F_3 =25$ Н будан аз гуфтаҳои болои маълум аст, ки баробартаъсиркунандаи ин қувваҳо ба суммаи ин қувваҳо баробар аст. Чунки қувваҳо самти якхела доранд. Агар баробартаъсиркунандаи ин қувваҳоро муайян кунем, он ба $R_1=F_1 + F_3=10+25=35$ Н баробар мешавад.

Барои муайян кардани китфи қувваҳо муҳокимаронии зеринро истифода мебарем. Агар дарозии милла ба l баробар бошад, он ба суммаи масофаҳо аз қувваи яқум F_1 то баробартаъсиркунанда l_1 ва қувваи дуюм F_3 то баробартаъсиркунанда l_3 баробар мешавад, яъне: $l=l_1 + l_3$ (13) Азбаски дарозии милла маълум аст, бинобар ин мо аз баробарии болои истифода бурда, дарозии яке аз китфҳоро муайян карда метавонем. Азбаски он ҷо l_1 ва l_3 номаълум аст, бинобар ин, муодилаи дигареро сохтанамон лозим аст. Барои ин аз таносуби байни қувва ва масофаҳо (китфҳо) истифода мебарем.

Барои ҳолати мазкур ин таносубро ба таври зайл менависем:

$$\frac{|\vec{r}_1|}{|\vec{r}_3|} = \frac{l_3}{l_1} \quad (14)$$

Ба формулаи (13) ва (14) назар афканем, маълум мешавад, ки ҳарду номаълумҳои якхеларо доранд. Аз ҳосиятҳои муодилаи хаттии дуномаълума истифода бурда метавонем, яке аз номаълумҳоро муайян намуда, ба дигар муодила гузошта, муодилаи натиҷавиро барои муайян кардани l_1 ё l_3 ҳосил намоем [3,5]. Аз муодилаи (13) l_3 -ро муайян менамоем:

$$l_3 = l - l_1 \quad \text{Ифодаи ҳосилшударо ба (14) гузошта, ҳосил мекунем: } \frac{|\vec{r}_1|}{|\vec{r}_3|} = \frac{l_3}{l_1} = \frac{l - l_1}{l_1} \quad (15)$$

Аз (15) дар натиҷаи дигаргунсозии $(F_1 + F_3) l_1 = F_3 l$ аз ин ҷо

$$l_1 = \frac{F_3 l}{F_1 + F_3} \quad (16)$$

мешавад. Формулаи охир формулаи ҳисобкунӣ мебошад. Дурустии ин формуларо худ санҷед, чунки мисли санҷиши дар боло гузаронидашуда Нютонҳо ихтисор шуда, метр мемонаду халос. Бинобар ин, гузоришро барои муайян кардани дурустии формула намегузаронем. Худ аён аст.

Қиматҳои адабии бузургҳои физикиро ба формулаи (16) гузошта,

$$\text{ҳисоб мекунем. } l_1 = \frac{F_3 l}{F_1 + F_3} = \frac{25 \cdot 1}{10 + 25} = \frac{25}{35} = 0,714 \text{ м.}$$

Маълум шуд, ки $l_1 = 0,714$ м баробар будааст. Барои муайян кардани l_3 формулаи ҳосилкардаамонро истифода мебарем:

$l_3 = l - l_1 = 1 - 0,714 = 0,286$ м. Ҳамин тарик, муқаррар кардем ки l_3 ба 0,286 м баробар будааст.

Акнун ℓ_3 -ро 10, 15, 20, 25 см афзун гардонида, хангоми бетағйир мондани F_3 қувваи F_1 -ро муайян мекунем. Барои ҳосил кардани формулаи ҳисобкунӣ аз формулаи (15) истифода мебарем.

$$\frac{|\vec{r}_1|}{|\vec{r}_3|} = \frac{\ell_3}{\ell_1} \text{ аз ин ҷо } F_1\text{-ро муайян менамоем.}$$

$$F_1 = F_3 \frac{\ell_3}{\ell_1}$$

Формулаи ҳосилшуда формулаи ҳисобкунӣ мебошад. Дар боло қайд кардем, ки ба болои қимати ℓ_3 -и ҳосил карда пай дар пай 10, 15, 20,25 см-ро чамъ мекунем ва ба таблитсаи зерин мегузorem. ℓ_3 – қиматҳои зеринро доро мегардад: 0,386, 0,436, 0,486,

0,536 м. Ин қиматҳоро гузошта, барои F_1 қиматҳои зеринро ҳосил мекунем. $F_1 = F_3 \frac{\ell_3}{\ell_1} = 25 * \frac{0,386}{0,614} = 25 * 0,63 = 15,75$

$$F_1 = F_3 \frac{\ell_3}{\ell_1} = 25 * \frac{0,436}{0,564} = 25 * 0,773 = 19,325$$

$$F_1 = F_3 \frac{\ell_3}{\ell_1} = 25 * \frac{0,536}{0,464} = 25 * 1,155 = 28,875$$

Қиматҳои муайян кардари ба тартиб оварда, ҷо ба ҷо гузошта чадвали якумро сохтем:

Чадвали 1. Қиматҳои адабии бузургҳои физикӣ

ℓ_1 м.	ℓ_3 м.	F_1 Н.	F_3 Н.	$F_1 \ell_1 = F_3 \ell_3$ $H^*_{M} = H^*_{M}$
0,714	0,286	10	25	7,14=7,15
0,614	0,386	15,75	25	9,65=9,67
0,564	0,436	19,325	25	10,9=10,89
0,464	0,536	28,875	25	13,4=13,39

Дар чадвали пешниҳодшуда қувваҳо, китфҳо ва моменти қувваҳои таъсиркунанда оварда шудаанд. Мебинем, ки моменти қувваҳои таъсиркунанда дар ҳар ҳолатҳои ҷузъи тамоман бетағйир менамояд. Ин аз он шаҳодат медиҳад, ки аз ҷиҳати энергетикӣ системаи мазкур дар ҳолати мувозинатӣ қарор дорад ё дар ҳолати камтарини энергетикӣ воқеъ гаштааст [4, с.6]. Аз таблитсаи дида мешавад, ки байни қувваи ба яке аз канори мила таъсиркунанда бо афзоиши дарозии китфи гузориши қувва аз тарафи қувваи маълум меафзояд. Сарфаҳм рафтани ба ҳақиқати ҳоли масъала, хусусиятҳои ҷузъии он дар натиҷаи ҷудо кардани фарқият байни бузургҳои пайванд, қувва ва масофа ба амал меояд. Як бузургӣ таъсирро дигараш масофаро ифода мекунад, ки дар маҷмӯъ он воҳиди энергияро тавсиф менамояд. Ба ифодаи болои назар кунем, яъне ба ҷойи бузургҳои физикӣ воҳидҳояшро гузорем, воҳиди энергия Ҷоул ҳосил мешавад, ки он дар ҳақиқат энергияро ифода мекунад. Ин намуд муҳокимарониҳоро гузаронида, дар табиат, дар ҳама вазъ ва вақт иҷро шудани қонуни нигоҳдории энергия дар механика, механикаи таъсири қувваҳо, чамъ ва ҷудо кардани онҳо ба таври комил иҷро мегардидааст. Ҳар як иҷрошавии баробарии $F_1 \ell_1 = F_3 \ell_3$ ин гувоҳи дар ҳар ҳолатҳои ҷузъи қимати минималии энергияро доро гаштани системаро ифода мекунад. Агар ин гуфтаҳо ба конструкцияҳои сохтмонӣ татбиқ намоем, иҷрошавии шарт гувоҳи мувозинати конструкция, мустаҳакамии иншоот мебошад.

Профессор М.Юнусӣ амсилаи математикии системаи «кубур-хок»-ро аз ҷиҳати риёзӣ асоснок карда аст. Он ду гурӯҳи муодилаҳоро дар бар мегирад. Гурӯҳи якуми муодилаҳо, ки ба синфи муодилаҳои гидродинамикӣ дохил мешаванд, раванди ҷоришавии маводи гармидиҳӣ (нафт, газ ва ғайра)-ро тавассути кубур тасвир менамоянд. Бо ёрии гурӯҳи дуюми муодилаҳо раванди гармигузаронӣ дар деворҳои кубур ва хок мавриди таҳлил ва омӯзиш қарор дода шудааст. Дар заминаи амсилаи зикршуда назарияи риёзии кашонидани маводи гармидиҳӣ бо ёрии кубурҳои магистралӣ эҷод шуда, методҳои самаранокӣ адабии ҳалли масъалаҳои канорӣ ва идоракунии оптималӣ пешниҳод гардидаанд. Амсилаи риёзии ин масъалаҳо барои речаҳои гуногуни истифодаи кубурҳои мушаххаси газ ва нафт тавассути компютер мавриди татбиқ, озмоиш, таҳлил ва

хулосабарорӣ қарор гирифта, дар асоси натиҷаҳои ҳосилшуда ба корхона ва ташкилоту муассисаҳои дахлдор пешниҳодоти илман асоснок пешкаш гардидааст [10].

Бо истифодаи амсиласозии компютерӣ ва математикӣ дар ҷараёни таълим имкониятҳои навро фароҳам меорад. Сифати ҳама намудҳои фаъолиятро барои донишҷӯён ва мактаббачагон беҳтар менамояд. Омӯзиши ҷанбаҳои гуногуни амсиласозии компютерӣ андешаҳои донишҷӯёнро дар бораи технологияҳои иттилоотӣ ва илму технологияи муосир ба таври назаррас васеъ менамояд.

Истифодаи амсиласозии математикӣ ва компютерӣ дар соҳаи экология, татқиқоти илмӣ нишон медиҳанд, ки ҳангоми сохтани моделҳои экосистема усулҳои таҳлили умум истифода мешаванд. Пеш аз ҳама, ин ҷудой аз системаи унсурҳои инфиродии сохторӣ, аз қабилӣ ҷузъҳои зинда ва ғайримуқаррарӣ дар байни онҳо - сатҳҳои трофикӣ, намудҳо, гурӯҳҳои синнусолӣ ва ҷинсӣ мебошад, ки ҳамкориҳои онҳо рафтори тамоми системаро муайян мекунад. Унсурҳои дигари муҳим ин муқаррар кардани хусусияти равандҳост, ки дар он ҳар як унсур иштирок мекунад (равандҳои такрористехсолкунӣ ва афзоиш, ҳамкориҳои навъи дарранда, рақобат ва ғайра). Аксар вақт дар моделсозии экологӣ моделҳои купеи мувозин истифода мешаванд, вақте ки ҷараёни моддаҳо ва энергия дар байни купеҳое, ки моделро ташкил медиҳанд, ба назар гирифта мешаванд, ки мундариҷаи «материя» дар ҳар яки он тағйирёбандаи алоҳидаи система мебошад. Сохтани моделҳои математикӣ тартиб ва таснифи иттилооти мавҷударо дар бораи экосистема тақозо мекунад, ба зарурати банақшагирии системаи ҷамъовари маълумот оварда мерасонад ва ба шумо имкон медиҳад, ки маҷмуи иттилооти физикӣ, кимиёӣ ва биологӣ ва ғояҳои дар бораи равандҳои инфиродӣ муттаҳид созед, ки дар экосистема рух медиҳанд [13].

Дар қори илмӣ татқиқоти Алимухаммедов М.Р [12] оиди технологияҳои муосири иттилоотӣ – коммуникатсионӣ дар раванди омӯзиш ва таълими математика чунин омадааст: ҷорӣ кардани технологияҳои иттилоотӣ-коммуникатсионӣ ва воситаҳои техникий таълим мақсади иваз кардани омӯзгор набуда, балки барои кумаки содиқонаи ӯ ёвар шудан аст. Компютер ба як воситаи бисёрвазифаи таълим табдил ёфтааст, ки чунин афзалиятҳои таълимиро таъмин мекунад [12], ки дар расми 1 оварда шудааст:

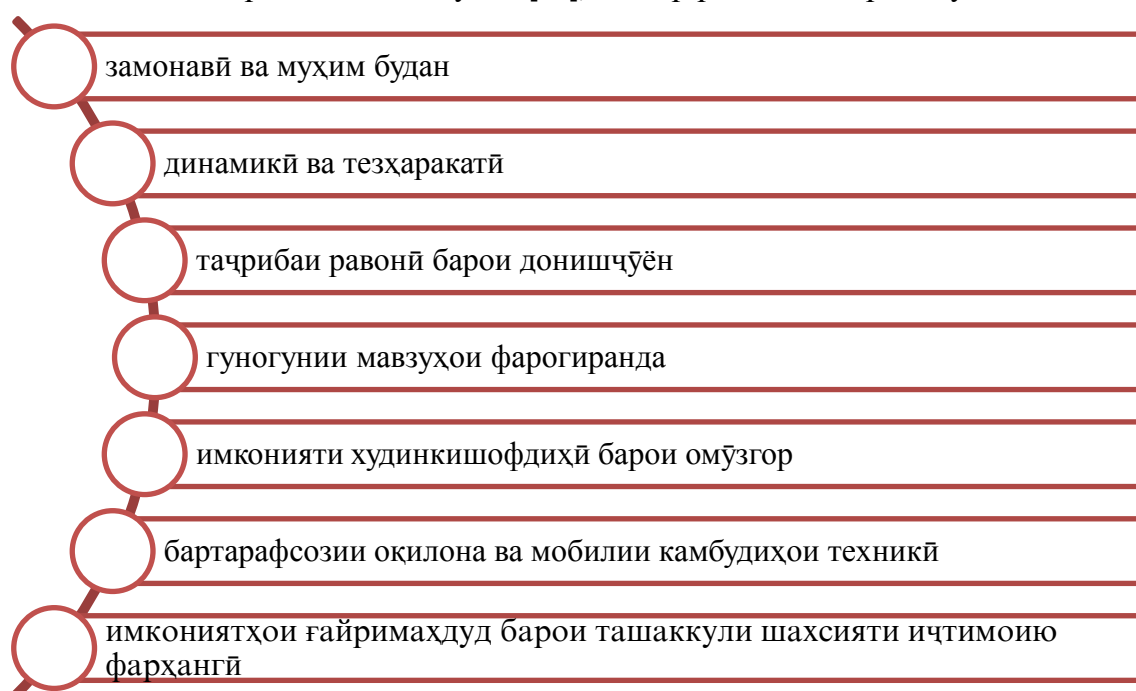

Расми 1. Компютер ҳамчун воситаи бисёрвазифаи таълим

Амсиласозии математикӣ, инчунин, дар соҳаҳои физика, астрономия, тиб, сохтмон, энергетика ва дигар соҳаҳо васеъ истифода бурда мешавад.

Ҳоло амсилаи компютери масъалаи дар боло зикршударо ба воситаи барномаи Visual Basic Studio ва барномаи компютери Maple 18 месозем ва аз рӯи натиҷаи он хулоса мебарорем:

Барнома барои ҳисоб кардани китфи ℓ_1 байни қувваҳои F_1 ва F_3 .

Public Class Form1

Private Sub Button1_Click (sender As Object, e As EventArgs) Handles Button1.Click

Dim ℓ , $\hat{\Gamma}_1, \hat{\Gamma}_3$, nu As Double

$\ell = \text{Val}(\text{TextBox1.Text})$

$\hat{\Gamma}_1 = \text{Val}(\text{TextBox2.Text})$

$\hat{\Gamma}_3 = \text{Val}(\text{TextBox3.Text})$

If RadioButton2.Checked = True Then

$$\ell_1 = \frac{\hat{\Gamma}_3 \ell}{(\hat{\Gamma}_1 + \hat{\Gamma}_3)}$$

ListBox1.Items.Add ℓ_1 .

End If

End Sub

End Class

Барои ҳисоб намудани қиматҳои бузургҳои физикӣ дар барномаи Maple 18, барномаро ба кор омода сохта, ҳуҷҷати навро мекушоем, пас аз он ҳамаи қиматҳои лозимаи масъалаи дар боло овардашударо дар варакаи барнома ворид намуда, функсияҳо ва фармонҳои барномаи Maple 18 – ро истифода намуда, қимати ба мо лозимаро меёбем, ин раванд дар расми 2 оварда шудааст.

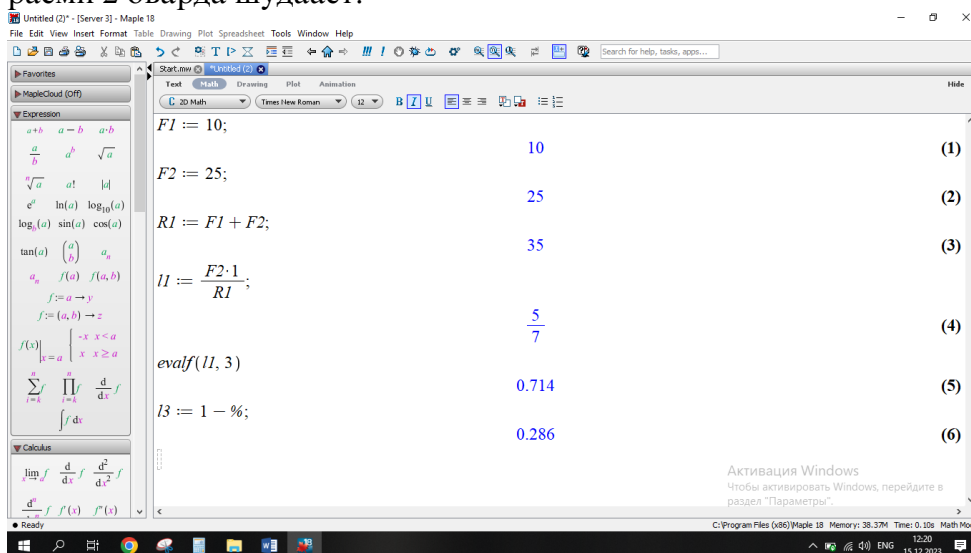

Расми 2. Ҳисобкунии қимати бузургҳои физикӣ дар муҳити барномаи Maple 18

Ҳамин тариқ, қонун ва қоидаҳои статикаро истифода бурда, нуқтаи гузориши баробартаъсиркунандаҳо ва масофаҳо байни қувваҳо ва баробартаъсиркунандаҳоро муайян намудем. Ин имконият фароҳам меорад, ки ҳангоми соختани конструкцияҳои гуногуни сохтмонӣ нуқтаҳои гузориши қуввахоро муайян намуда, устувории биноҳои сохташавандаро ба меъёрҳои ҷойдошта наздик кунем, ё ки онро нисбат ба меъёрҳои мавҷуда беҳтар гардонем.

Муқарриз: **Ғуломнабиев С.Ғ.- н.и.ф.м., дотсенти ДП ДТТ ба номи академик М.С.Осимӣ**

АДАБИЁТ

1. Бӯриев А.Б. Векторҳо ва татбиқи онҳо дар ҳалли масъалаҳои физикӣ / А.Б.Бӯриев, С.А. Алиев, Б.Ф. Чалилов, Ф.Чалилов //Номаи донишгоҳ. Силсилаи илмҳои табиатшиносӣ ва иқтисодӣ. -№2. (41). - Хучанд, 2017. -С. 247-255.
2. Бӯриев А.Б. Усули гузориш ва методикаи ҳисобкунии масъалаҳои физикӣ бо истифодаи барномаҳои таълимии тарҳрезӣшуда / А.Б.Бӯриев, С.А. Алиев, Б.Ф. Чалилов, Ф.Чалилов // Номаи донишгоҳ Силсилаи илмҳои табиатшиносӣ ва иқтисодӣ. -№2 (41). - Хучанд, 2017. -С. 383-389.
3. Волькенштейн В.С. Сборник задач по общему курсу физики / В.С. Волькенштейн. -М.: Наука, 1969. -464 с.
4. Рахимов А.А. Технологияҳои педагогии ташкили кори мустақилонаи донишҷӯён аз рӯи фанни математикаи олии дар макотиби олии равияи техникӣ/ А.А. Рахимов// Паёми Донишгоҳи миллии Тоҷикистон (маҷаллаи илмӣ). -Душанбе, 2020. -№ 3. – С. 279-283.

5. Рахимов А.А. Компьютерная система Maple как средство формирования творческой самостоятельности в обучении высшей математике студентов технических вузов в условиях кредитной технологии обучения /А.А. Рахимов// Вестник Национального университета Таджикистана (научный журнал). – Душанбе, 2017. -№ 1(1). -С.57-60.
6. Рахимов А.А. Методика использования математического пакета MAPLE 17 при изучении темы «Производная и ее применение» в курсе высшей математики для студентов технического вуза /А.А. Рахимов // Известия Тульского государственного университета (технические науки), Тула – 2020. -Выпуск 11. -С.308-313.
7. Рахимов А.А. Компьютерное моделирование как один из способов повышения эффективности обучения по высшей математике в техническом вузе / А.А. Рахимов // Вестник Костромского государственного университета. Серия: педагогики, психологии, социокинетики. -2023. -Т. 29. -№ 2. -С. 132–143. <https://doi.org/10.34216/2073-1426-2023-29-2-132-143>
8. Рахимов А.А. Пути реализации и основные этапы компьютерного моделирования процесса математической подготовки студентов в техническом вузе. Монография / А.А. Рахимов. – Худжанд: Технологический парк ТГУПБП 2023. -297 с.
9. Рахимов А.А. Методика моделирования процесса нахождения приближенных значений определённого интеграла с помощью формулы прямоугольников с применением программы Javascript / А.А.Рахимов, А.А. Умаров //Вестник Бохтарского государственного университета имени Носира Хусрава (научный журнал), ISSN 2663-5534. - Бохтар-1/1 (107) 2023. -С.180- 185.
10. Электронный ресурс: <https://sadoimardum.tj/maorif/ihtisosmandi-so-ai-amsilasozii-matematik-vakompyuter/?ysclid=lpmcvks25s286028282> (дата обращения 1.12.2023)
11. Электронный ресурс: <https://www.elibrary.ru/item.asp?edn=ajfhju&ysclid=lpmd36lxw1958958230> (дата обращения 1.12.2023)
12. Электронный ресурс: <file:///C:/Users/Admin/Downloads/tehnologiya-oi-muosiri-ittilooti-kommunikatsion-dar-ravandi-talim-va-omuzishi-matema-tika.pdf> (дата обращения 1.12.2023)
13. Электронный ресурс: <https://multiurok.ru/files/amsilakhoi-matematiki-dar-ekologija.html?ysclid=lpqdkjn6ky543428610> (дата обращения 4.12.2023)

ИСТИФОДАИ АМСИЛАСОЗИИ МАТЕМАТИКӢ ВА КОМПЮТЕРӢ ДАР СТАТИКА ВА СОӢАӢОИ ГУНОГУН ДАР РАВАНДИ ТАӢСИЛИ БА САЛОӢИЯТӢОИ КАСБӢ НИГАРОНИДАШУДА ДАР МУАССИСАӢОИ ТАӢСИЛОТИ ОЛИИ КАСБӢ

Яке аз хусусиятҳои муҳимми замони муосир васеъ истифода бурдани усулҳои математика дар соҳаҳои гуногуни фаъолияти инсон мебошад. Истифодаи васеъ ва босуръати усулҳои математикӣ дар илму техника, иқтисодиёт ва дар дигар соҳаҳо пас аз пайдоиш ва такмили босуръати мошинҳои электронӣ имконпазир гардид. Он боиси ташаккули математикаи муосири амалӣ гардид, ки доираи васеи масъалаҳои марбут ба татбиқи усулҳои математика дар ҳалли масъалаҳои гуногуни амалиро дар бар мегирад. Ба шарофати амсиласозии математикӣ дар илмҳои табиатшиносӣ ва гуманитарӣ муваффақиятҳои калон ба даст омадаанд. Бо истифодаи амсиласозии компютерӣ ва математикӣ дар ҷараёни таълим имкониятҳои навро фароҳам меорад. Дар мақолаи мазкур истифодаи амсиласозии математикӣ ва компютерӣ дар ҳалли масъалаҳои математикӣ ва физикии қисми статика мавриди баррасӣ қарор дода шудааст. Масъалаҳо ба воситаи амсилаҳои математикӣ ифода карда шуда, ҳисобкуниҳои онҳо дар муҳитҳои барномаҳои компютери Maple 18, Ms Excel ва Visual Studio тарҳрезӣ карда шудаанд. Истифодаи чунин усули таълим шавқу ҳаваси донишҷӯёнро зиёд мегардонад ва барои донишҷӯёни ихтисосҳои муҳандисӣ хеле муфид арзёбӣ карда мешавад.

Калидвожаҳо: амсиласозӣ, амсиласозии математикӣ, амсиласозии компютерӣ, барномаҳои компютерӣ, усули таълим, салоҳиятнокӣ, статика, усули таълими фаъол, муҳандис, донишгоҳи техникӣ.

ИСПОЛЬЗОВАНИЕ МАТЕМАТИЧЕСКОГО И КОМПЬЮТЕРНОГО МОДЕЛИРОВАНИЯ В СТАТИКЕ И РАЗНЫХ ОБЛАСТЯХ НАУКИ В ПРОЦЕССЕ КОМПЕТЕНТНОСТНОГО ПОДХОДА В ОБУЧЕНИИ В ВЫСШИХ УЧЕБНЫХ ЗАВЕДЕНИЯХ

Одной из важнейших особенностей современности является широкое использование математических методов в различных областях человеческой деятельности. Широкое использование математических методов в науке и технике, экономике и других областях стало возможным после появления и быстрого совершенствования электронных машин. Это привело к формированию современной прикладной математики, включающей широкий круг смежных вопросов, связанных с применением математических методов при решении различных практических задач. Благодаря математическому моделированию достигнуты большие успехи в естественных и гуманитарных науках. Использование компьютерного и математического моделирования создает новые возможности в учебном процессе. Повышает качество всех занятий студентов и школьников. Изучение различных аспектов компьютерного моделирования существенно расширяет представления студентов об информационных технологиях и современной науке и технике. В данной статье обсуждается использование математического и компьютерного моделирования при решении математических и физических задач статики. Представленные задачи выражаются посредством математических моделей, а их расчеты выполнены в среде компьютерных программ Maple 18, Ms Excel и Visual Studio. Использование такого метода обучения расширяет интерес студентов к преподаванию предмета и считается очень полезным для студентов инженерных специальностей.

Ключевые слова: моделирование, математическое моделирование, компьютерное моделирование, компьютерные программы, метод обучения, компетентность, статика, активный метод обучения, инженер, технический вуз.

USE OF MATHEMATICAL AND COMPUTER MODELING IN STATICS AND DIFFERENT AREAS OF SCIENCE IN THE PROCESS OF A COMPETENCE-BASED APPROACH TO TEACHING IN HIGHER EDUCATIONAL INSTITUTIONS

One of the most important features of modernity is the widespread use of mathematical methods in various fields of human activity. The widespread and rapid use of mathematical methods in science and technology, economics and other fields became possible after the advent and rapid improvement of electronic machines. This led to the formation of modern applied mathematics, which includes a wide range of related issues related to the use of mathematical methods in solving various practical problems. Thanks to mathematical modeling, great strides have been made in the natural sciences and humanities. The use of computer and mathematical modeling creates new opportunities in the educational process. Improves the quality of all activities of students and schoolchildren. Studying various aspects of computer modeling significantly expands students' understanding of information technology and modern science and technology. This article discusses the use of mathematical and computer modeling in solving mathematical and physical problems of statics. The presented problems are expressed through mathematical models, and their calculations were performed in the environment of computer programs Maple 18, Ms Excel and Visual Studio. The use of this method of teaching increases students' interest in teaching the subject and is considered very beneficial for engineering students.

Key words: modeling, mathematical modeling, computer modeling, computer programs, teaching method, competence, statics, active learning method, engineer, technical university.

Маълумот дар бораи муаллифон: *Раҳимов Амон Акпарович* - Донишкадаи политехникии Донишгоҳи техникии Тоҷикистон ба номи М.С.Осимӣ дар шаҳри Хучанд, номзади илмҳои педагогӣ, дотсенти кафедраи математикаи олий ва физикаи факултети информатика ва энергетика. **Суроға:** 735700, шаҳри Хучанд, Ҷумҳурии Тоҷикистон, хиёбони Исмоили Сомонӣ, 226. E-mail: amon_rahimov@mail.ru

Комилов Мирҳабиб - Донишкадаи политехникии Донишгоҳи техникии Тоҷикистон ба номи М.С.Осимӣ дар шаҳри Хучанд, ассистенти кафедраи математикаи олий ва физикаи факултети информатика ва энергетика. **Суроға:** 735700, шаҳри Хучанд, Ҷумҳурии Тоҷикистон, хиёбони Исмоили Сомонӣ, 226. E-mail: mirhabib93@gmail.com

Бобоева Дилноза Наимовна - Донишкадаи политехникии Донишгоҳи техникии Тоҷикистон ба номи М.С.Осимӣ дар шаҳри Хучанд, магистранти курси 2 ихтисоси 2-08.01.01 ма. **Суроға:** 735700, Ҷумҳурии Тоҷикистон, шаҳри Хучанд, хиёбони Исмоили Сомонӣ, 226.

Сведения об авторах: *Рахимов Амон Акпарович* - Политехнический институт Таджикского технического университета имени М.С. Осими в г. Худжанде, кандидат педагогических наук, доцент кафедры высшей математики и физики факультета информатики и энергетики. **Адрес:** 735700, Республика Таджикистан, город Худжанд, проспект Исмаила Сомони, 226. E-mail: amon_rahimov@mail.ru

Комилов Мирҳабиб - Политехнический институт Таджикского технического университета имени М.С. Осими в г. Худжанд, ассистент кафедры высшей математики и физики факультета информатики и энергетики. **Адрес:** 735700, Республика Таджикистан, город Худжанд, 18 мкр, д.5 кв.149. E-mail: mirhabib93@gmail.com

Бобоева Дилноза Наимовна - Политехнический институт Технического университета Таджикистана имени М.С. Осими в городе Худжанде, аспирант 2 курса специальности 2-08.01.01 ма. **Адрес:** 735700, Республика Таджикистан, г. Худжанд, пр. Исмаилов Сомони, 226.

Information about the authors: *Rakhimov Amon Akparovich* - Polytechnic Institute of Tajik Technical University by academician M. Osimi in Khujand, candidate of pedagogical sciences, senior lecturer of high mathematics and informatics in economic department. **Address:** 735700, Republic of Tajikistan, Khujand city, Ismail Somoni Avenue, 226. E-mail: amon_rahimov@mail.ru

Komilov Mirhabib - Polytechnic Institute of Tajik Technical University by academician M. Osimi in Khujand, asistent, senior lecturer of high mathematics and informatics in energy department. **Address:** 735700, Republic of Tajikistan, Khujand city, Ismail Somoni Avenue, 226. E-mail: mirhabib93@gmail.com

Boboeva Dilnoza Naimovna - Polytechnic Institute of Technical University of Tajikistan named after M.S. Osimi in the city. Khujand, graduate student of the 2nd course, specialty 2-08.01.01 ma. **Address:** 735700, Republic of Tajikistan, Khujand city, 226 Ismaili Somoni Ave.

АФЗАЛИЯТИ ҲАЛЛИ МАСЪАЛАҶО ДОИР БА ҲАРАКАТИ ДАВРЗАНАНДА БАРОИ ТАЙЁР КАРДАНИ МУТАХАССИСОН - МУҲАНДИСОН

Ҷалилов Ф., Махмудова Н.Н., Нурматов Д.Х., Махмудова А.М.

Донишкадаи политехникии Донишгоҳи техникии Тоҷикистон ба номи академик

М.С. Осимӣ дар шаҳри Хучанд,

Донишгоҳи давлатии Хучанд ба номи академик Б.Ғафуров

Ҳалли масъалаҳо аз фанни физика дар омода кардани мутахассисон мебозад [1,2,3,4]. Ҳалли масъала аз ҳамаи фанҳои дақиқ роҳест, ки қобилияти фикрронӣ, дарккунии ҳодисаҳо, ташаккули қобилияти лоиҳакашии ихтисосмандон ва кормандони техникаро сайқал медиҳад.

Масъаларо ҳал намудан, албатта, аз муайян намудани бузургҳои номаълуми дар шартҳои масъала додашуда иборат буда, барои ҳосил намудани мавқеҳои ноаёнӣ ҳодисаҳо ва воқеаҳои дар ҷараёни истеҳсоли дучор шаванда равшанӣ андохтан мусоидат менамояд.

Хусусан масъалаҳои ба равандҳои даврзананда тааллуқ дошта бештар ба муҳандисони соҳаҳои бофандагӣ, ресандагӣ, ихтисосмандони соҳаи мошинсозиву автомобилӣ, сохтмону гидротехникӣ муфид мебошад, зеро ин мутахассисон ба равандҳои ҳаракатҳои пешравандаву даврзананда бештар дучор мешаванд ва донишҷӯи суръатҳои нуқтаҳои гуногуни қисмҳои он дар лоиҳакашӣ ва сохтани ин асбобҳо зарур ва муайянкунанда мебошад.

Масъалаи дигаре, ки ин ҷо ба миён гузошта шудааст, ташаккули малакаҳои эҷодии муҳассилини мактабҳои миёна ва донишҷӯёни мактабҳои олӣ, инчунин шахсоне, ки муваққилан барои соҳиб шудан ба маълумотҳои физикӣ азм кардаанд, иборат мебошад.

Барои ташаккули маҳорату малакаҳои эҷодии донишҷӯён, хусусан мутахассисони соҳаҳои саноати мошинсозӣ, бофандагиву дӯзандагӣ муфид мебошад [5,6,7].

Дар истеҳсолоти дӯзандагӣ, гарчанде мошини истифодашаванда начандон бузург бошад ҳам, лекин қисмҳои даврзанандаи он ҳамаи он амалҳои барои қисмҳои даврзанандаи мошинҳои азим иҷрокунамандаро дар амал иҷро менамояд. Ночӯриҳои ҳаракати қисмҳои даврзананда ва пешравандаи дастгоҳ ба суръати иҷроӣ қор таъсири манфӣ мерасонад. ба суръати ҷузъҳои алоҳидаи мошинҳо зич пайванд мебошад.

Мо дар зер масъалаҳоро дида мебароем, ки ҳалли онҳо ба ташаккули қобилияти эҷодии хонандагону донишҷӯён таъсир расонида, барои дониши мукаммали инкишофёбанда, эҷодсозанда, мусоидат менамояд.

Ҳаракати даврзананда бевосита ҳаракати лапшинокро дар амалияи омӯзиши ин намуд ҳаракатҳо, яъне ҳаракати такрорёбандаи бо гузашти вақт ва амплитудаю даври он, агар лапшиш озод, хомӯшшаванда бошад, кам шуда меравад. Қисмҳои мошин ва дастгоҳҳои истифодашаванда дар истеҳсолот лапшиҳои маҷбурӣ менамоянд, ки донишҷӯи қоидаву қонунҳои ин ҳаракатҳо, барои ташаккули қобилияти техникаӣ ва умумии муҳандисии муҳассилин ва донишҷӯён, мусоидат мекунад. Ҳал кардани масъала барои инкишоф додани дараҷаи индуксиякунӣ ва дедуксиякунӣ равандҳои истеҳсоли, ба мақсад муваффақ шуданро дар ҷараёни ҳал таъмин менамояд. Тарзҳои гуногуни ҳал намудани масъала имконият медиҳад, ки барои муваффақ шудан ба натиҷаи ниҳоии равшаншаванда ва аз ҷиҳати илмӣ асоснок ноил гардем. Тарзи дуруст дарк намудани роҳи ҳалли масъала аз шартҳои он оғоз меёбад [8,9].

Масъалаи 1. Қалами дарозияш 15 см ба тариқи амудӣ дар болои миз гузошта шуда ба рӯйи миз афтид. Қадом суръатҳои кунҷии ω ва ҳаттии v –ро нуқтаи миёна ва охири қалам доро мегардад?

Д.ш.а.

$$l = 15 \text{ см} = 0,15 \text{ м}$$

$$\omega_M = ?$$

$$v_M = ?$$

$$\omega_k=?$$

$$\vartheta_k=?$$

Хал: Қаламе, ки дар сатҳи миз ба таври амудӣ воқеъ гардидааст, дорои энергияи потенциалии мебошад. Хангоми афтидани қалам энергияи потенциалии он ба энергияи кинетикӣ табдил меёбад. Ин гуфтаҷоро ба намуди математикӣ чунин ифода кардан мумкин аст:

$$\frac{J\omega_1^2}{2} = mg\frac{\ell}{2} \quad (1)$$

Дар формулаи (1) J - моменти инертсияи қалам нисбат ба тири аз охири қалам гузаранда мебошад. Моменти инертсияи қаламро нисбат ба тири аз охири қалам гузаранда барои муайян намудан аз теоремаи Штейнер истифода мебарем [4].

$$J = J_0 + md^2 \quad (2)$$

Дар формулаи (2) J - моменти инертсияи ҷисмро нисбат ба тири ихтиёрии аз нуқтаи дилхоҳи ҷисм гузаранда (ғайр аз маркази милла гузаранда), чунки он нисбат ба тири аз маркази масса гузаранда бо истифодабарии ҳисобкуниҳои математикӣ ба тариқи назариявӣ муайян карда шудааст ва моменти инертсияи қалам нисбат ба тири аз маркази массаи қалам гузаранда ба $J_0 = \frac{1}{12} \ell^2$ баробар аст, m -массаи милла, ℓ - дарозии қалам, d - масофаи байни тири ихтиёрӣ ва тире, ки аз маркази массаи қалам мегузарад. Дар масъалаи мазкур масофаи байни тирҳо d ба $\frac{\ell}{2}$ баробар аст. Муҳокимарониҳои болоиро ба эътибор гирифта, барои қалам теоремаи Штейнерро ба намуди зерин менависем:

$$J = \frac{1}{12} m\ell^2 + m\left(\frac{\ell}{2}\right)^2 \quad (3)$$

Формулаи (3) –ро истифода намуда, дигаргунсозиҷоро гузаронида, барои тири ихтиёрии аз охири милла гузаранда формулаи зеринро ҳосил мекунем:

$$J = \frac{1}{12} m\ell^2 + m\frac{\ell^2}{4} = \frac{m\ell^2 + 3m\ell^2}{12} = \frac{4m\ell^2}{12} = \frac{1}{3} m\ell^2 \quad (4)$$

Дар формулаи (4) ифодаи $\frac{1}{3} m\ell^2 = J_0$ моменти инертсияи қалам нисбат ба тири аз маркази массаи қалам гузаранда мебошад. Ифодаи (3)-ро ба ифодаи (1) гузошта ҳосил мекунем:

$$\frac{J\omega_1^2}{2} = mg\frac{\ell}{2} \quad \frac{m\ell^2\omega_1^2}{6} = \frac{mg\ell}{2} \quad \frac{\ell\omega_1^2}{3} = g \quad \ell\omega_1^2 = 3g$$

$$\omega_1 = \sqrt{\frac{3g}{\ell}} \quad (5)$$

Формулаи (5) формулаи ҳисобкуниро барои суръати кунҷии нуқтаи дар охири қалам воқеъ гаштaro ифода мекунад. Барои дурустии формулаи ҳосилшударo санҷидан ба ҷойи бузургҳои физикӣ воҳидҳояшро мегузорем:

$$\omega_1 = \sqrt{\frac{3g}{\ell}} = \sqrt{\frac{\text{рад}^2 \text{ м}}{\text{м с}^2}} = \sqrt{\frac{\text{рад}^2}{\text{с}^2}} = \frac{\text{рад}}{\text{с}} = \text{рад Т}^{-1}.$$

маълум шуд, ки формулаи ҳисобкуни дуруст будааст.

Қиматҳои ададии бузургҳои физикиро ба формулаи (5) гузошта, ҳисобкуниро мегузаронем:

$$\omega_1 = \sqrt{\frac{3g}{\ell}} = \sqrt{\frac{3 \cdot 9,8}{0,15}} = \sqrt{\frac{29,4}{0,15}} = 14 \frac{\text{рад}}{\text{с}}$$

Аз натиҷаи ҳосилшуда маълум мешавад, ки суръати кунҷии нуқтаи дар охири қалам воқеъ гашта ададан ба $14 \frac{\text{рад}}{\text{с}}$ баробар будааст. Аз сабаби он ки суръати кунҷии қалами афтида истода барои нуқтаҳои гуногуни он доимӣ, яхела, новобаста аз мавқеи воқеъ гардидааш мебошад, бинобар ин, онро доимӣ ҳисобида, ҳисобкуниҳои баъдинаро мегузорем.

Барои муайян кардани суръати ҳаттии ин нуқта аз формулаи вобастагии байни суръати ҳаттӣ ва кунҷӣ истифода мебарем.

$$v = \omega R \quad (6)$$

Маълум мешавад, ки хангоми доимӣ будани суръати кунҷии даврзанӣ барои нуқтаҳои аз маркази даврзанӣ дар масофаҳои гуногун воқеъ гаштаи қалам суръати ҳаттии

нуктаҳо қиматҳои гуногунро доро мегардад. Аз формулаи (6) истифода намуда, барои нуқтаи дар канори охири қалам ҷойгирифта, суръати ҳаттиро муайян мекунем. Дар формулаи (6) ба ҷойи R мо ℓ дарозии қаламро истифода мекунем, чунки қалам дар атрофи нуқтаи ба рӯйи миз расида, нӯги қалам даврзада истодааст, бинобар ин R ба ℓ баробар мебошад. Азбаски қалами амудӣ гузошташуда дар атрофи нӯги қалами ба сатҳи миз расида истода ҳаракати даврзананда карда истодааст, бинобар ин суръати кунҷии якхеларо доро мебошад, аз ин лиҳоз байни суръати ҳаттӣ ва масофа аз маркази даврзанӣ то нуқтаи ихтиёрии қалам вобастагии ҳаттӣ вучуд дорад. Ин вобастагиро муайян менамоем:

$$\vartheta_1 = \omega \ell = 14 \cdot 0,15 = 2,1 \frac{M}{c}$$

Муайян намудем, ки он ба $2,1 \frac{M}{c}$ баробар будааст. Азбаски мувофиқи шарти масъала муайян кардани суръати ҳаттӣ нуқтаи дар мобайн, миёнҷойи қалам воқеъ гашта талаб карда шудааст, бинобар ин ба ҷойи ℓ , $\frac{\ell}{2}$ -ро мегирем ва он ададан ба $0,075$ м баробар аст. Тавре дар боло нишон додем, ω барои ҳамаи нуқтаҳои қалам якхела мебошад, бинобар ин, ϑ_2 аз рӯйи формулаи зерин муайян карда мешавад:

$$\vartheta_2 = \omega \frac{\ell}{2} \quad (7)$$

Қиматҳои ададии бузургҳои физикиро гузошта, ҳосил мекунем:

$$\vartheta_2 = 14 \cdot \frac{0,15}{2} = 7 \cdot 0,15 = 1,05 \frac{M}{c}$$

Натиҷа аз он шаҳодат медиҳад, ки ҳангоми доимӣ мондани суръати кунҷӣ бо афзудани масофа аз маркази даврзанӣ, аз тире ихтиёрий, суръати ҳаттӣ афзуда меравад. Байни суръати ҳаттӣ ва масофа аз маркази даврзанӣ вобастагии намуди $y=kx$ вучуд дорад, ки он муодилаи ҳатти рости аз маркази координата гузарандаро ифода мекунад. Ҳангоми давр задани ҷисм дар атрофи маркази даврзанӣ суръати кунҷии даврзанӣ барои ҳамаи нуқтаҳои ҷисми даврзананда якхела менамояд, яъне ҳангоми $\omega = \text{const}$, будан вобастагии $y=kx$ иҷрошаванда мегардад, ки ин вобастагиро ҳосил карда, нақшаашро кашиданамон мумкин аст [10,11].

Дар ҷадвал натиҷаи ҳисобкуниҳо оварда шудааст. Аз ҷадвал маълум мешавад, ки дар ҳақиқат аз афзуншавии масофа аз маркази даврзанӣ қиммати суръати ҳаттӣ нуқтаҳои дур хобида афзуда меравад. Масалан, барои нуқтаи канорӣ, ки $\ell = R = 0,15$ м мебошад, суръати ҳаттӣ ба $2,1 \frac{M}{c}$ ва барои нуқтаи мобайнӣ $R=0,075$ м ба $1,05 \frac{M}{c}$ баробар будааст.

Ҷадвал

№ б/	ω рад. с	$\ell=R$ м.	$\vartheta_1 \frac{M}{c}$	$\frac{\ell}{2}$	$\vartheta_2 \frac{M}{c}$	$\vartheta \frac{M}{c}$
1.	14	0,15	2,1	0,075	1,05	
2.	14	0,14	1,96	0,07	0,98	
3.	14	0,13	1,82	0,065	0,91	
4.	14	0,12	1,68	0,06	0,84	
5.	14	0,11	1,54	0,055	0,77	
6.	14	0,1	1,4	0,05	0,7	

Аз ҷадвали пешниҳод карда шуда маълум мегардад, ки суръати ҳаттӣ аз масофа ва маркази даврзанӣ то нуқтаи даврзананда бо афзоиши дурии воқеъ гардида аз маркази даврзанӣ меафзояд.

Ин нишон медиҳад, ки ҳангоми ҳаракати даврзананда кардани ҷисмҳои яклухт нуқтаҳои гуногуни он бо суръатҳои ҳаттӣ гуногун ҳаракат мекардааст. Ҳар чӣ қадаре ки аз маркази даврзанӣ нуқтаи даврзананда дур воқеъ гашта бошад, ҳамон қадар суръати ҳаттӣ даврзанӣ он қалон мешавад. Таҳлил нишон медиҳад, ки агар масофа аз маркази

давранӣ ба 0,15 м баробар бошад, қимати суръати хаттии нуқтаи даврананда ба $2,1 \frac{m}{c}$ ва агар масофа то маркази давранӣ ба 0,075 м баробар бошад, қимати суръати хаттии нуқтаи даврананда ба $1,05 \frac{m}{c}$ баробар мешудааст. Мебинем, ки ҳангоми ду маротиба кам шудани масофа аз маркази давранӣ суръати хаттӣ ҳам ду маротиба кам мешудааст. Байни суръати хаттии нуқтаи даврананда ва масофа аз маркази давранӣ то нуқтаи вобастагии хаттӣ вучуд доштааст. Ҳамин тариқ, бо ҳисобкуниҳои миқдорӣ чадвали вобастагии болоиро ҳосил намуда, графикаи тағйирёбии сурати хаттии нуқтаи давранандаро аз масофа то маркази давранӣ ҳосил намудем.

Ҳамаи тағйиротҳо ва дигаргуниҳои физикии ҳангоми даврзании қисми саҳт ба амаломадаро дар конструксияҳои қисми давранандаи асбобҳои истеҳсолӣ, механизми мошинҳо, автомобилҳо васеъ истифода мебаранд. Тадқиқи ҷузъиёти ҳаракати механизмҳои мошинҳо аз омӯхтани ҳаракатҳои одии қисмҳои алоҳидаи он маншаъ мегард ва ба дигаргунсозии техникаи ҷузъиёти конструксияҳои нав ба нав оварда мерасонад.

Соҳтани барнома, пеш аз ҳама, имкониятҳои ҳисобкуниро васеъ, маълумоти миқдориро зиёд, раванд ва ҳодисаро амиқу дақиқ мегардонад. Барнома барои ҳисоб кардани суръати кунҷии қалами афтанда ω_1 чунин аст:

```
Public Class Form1
Private Sub Button1_Click (sender As Object, e As EventArgs) Handles
Button1.Click
Dim g, nu As Double
g = Val (TextBox1.Text)
nu = Val (TextBox2.Text)  $\omega_1 = \sqrt{\frac{3g}{l}}$ 
l = Val (TextBox3.Text)
If RadioButton2.Checked = True Then
 $\omega_1 = ((3 * g) / l)$ 
ListBox1.Items.Add  $\omega_1$ .
End If
End Sub
End Class
```

Барнома барои ҳисоб кардани суръати хаттии нуқтаи дар охири қалам воқеъгашта ϑ_1 .

```
Public Class Form1
Private Sub Button1_Click (sender As Object, e As EventArgs) Handles
Button1.Click
Dim  $\omega$ , R, nu As Double
 $\omega = \text{Val}(\text{TextBox1.Text})$ 
R = Val (TextBox2.Text)
If RadioButton2.Checked = True Then
 $\vartheta_1 = (\omega * R)$ 
ListBox1.Items.Add  $\vartheta_1$  .
End If
End Sub
End Class
```

Барнома барои ҳисоб кардани суръати хаттии нуқтаи дар миёнаҷойи қалам воқеъгашта ϑ_2

```
Public Class Form1
Private Sub Button1_Click (sender As Object, e As EventArgs) Handles
Button1.Click
Dim  $\omega$ , l, 2, nu As Double
 $\omega = \text{Val}(\text{TextBox1.Text})$ 
l = Val (TextBox2.Text)
```

```

2 = Val(TextBox3.Text)
If RadioButton2.Checked = True Then
 $\vartheta_2 = ((\omega * \ell) / 2)$ 
ListBox1.Items.Add  $\vartheta_2$  .
End If
End Sub
End Class

```

Муқарриз: Ашӯрова Т.А.- н.и.п., дотсенти ДДХ ба номи академик Б.Гафуров

АДАБИЁТ

1. Балаш В.А. Задачи по физике и методы их решения / В.А.Балаш. - М.: Просвещение, 1983. -432 с.
2. Бӯриев А.Б. Векторҳо ва татбиқи онҳо дар ҳалли масъалаҳои физикӣ / А.Б. Бӯриев, С.А. Алиев, Б.Ф. Ҷалилов, Ф.Ҷалилов // Номаи донишгоҳ. Силсилаи илмҳои табиатшиносӣ ва иқтисодӣ. -№2. (41) - Хучанд, 2017. -С. 247-255.
3. Бӯриев А.Б. Усули гузориш ва методикаи ҳисобкунии масъалаҳои физикӣ бо истифодаи барномаҳои таълимии тархрезишуда / А.Б. Бӯриев, С.А. Алиев, Б.Ф. Ҷалилов, Ф.Ҷалилов // Номаи донишгоҳ Силсилаи илмҳои табиатшиносӣ ва иқтисодӣ. - №2 (41). - Хучанд, 2017. -С. 383-389.
4. Иродов И.Е. Сборник задач по общей физике / И.Е. Иродов, И.В.Савельев, О.И. Замша. - М., 1975. - 319 с.
5. Рахимов А.А. Технологияҳои педагогии ташкили кори мустақилонаи донишҷӯён аз рӯи фанни математикаи олии дар макотиби олии равияи техникӣ / А.А. Рахимов// Паёми Донишгоҳи миллии Тоҷикистон (мачаллаи илмӣ). -Душанбе, 2020. - № 3. – С. 279-283.
6. Рахимов А.А. Методика использования математического пакета MAPLE 17 при изучении темы «Производная и ее применение» в курсе высшей математики для студентов технического вуза / А.А. Рахимов // Известия Тульского государственного университета (технические науки), Тула 2020. - Выпуск 11. -С.308-313.
7. Рахимов А.А. Методикаи истифодабарии барномаи компютери MAPLE 18 ҳангоми омӯзиши мавзӯи таҳлили математикӣ дар курси математикаи олии барои муҳандисон дар донишгоҳҳои олии техникӣ / А.А. Рахимов, С.К. Исмоилова // Паёми Донишгоҳи миллии Тоҷикистон (мачаллаи илмӣ). Душанбе, 2021. -№ 7. – С. 268-277.
8. Рахимов С.Ш. Фаҳмиш ва муқамалгардии он ҳангоми ҳалли масъала / С.Ш.Рахимов, Ф. Ҷалилов, А.З. Осимов // Маводи конфронси илмӣ – амалии ҷумҳуриявӣ “Сифати таълим дар мактабҳои олии Ҷумҳурии Тоҷикистон, бахшида ба 25 – солагии истиқлолияти Ҷумҳурии Тоҷикистон”. -2016. -С. 496 – 499.
9. Султонов У. Доимӣҳои физикӣ ва мазмунҳои физикӣ онҳо / У. Султонов, С.Алиев, Б.Ф.Ҷалилов, Ф.Ҷалилов // Маводи конференсияи илмӣ – амалии ҷумҳуриявӣ масъалаҳои физикаи муосир бахшида ба 75 -солагии профессор Хуршед Абдуллозода.–Хучанд: Нури маърифат, 2015. -С.135-139.
10. Фригант Е.В. Руководство к решению задач по курсу общей физики / Е.В. Фригант. - М.: Высшая школа, 1978 г. -351 с.
11. Ҷалилов Ф. Методы решения задач по законам Кирхгофа / Ф.Ҷалилов, А.Шарипов, С.Ш. Раҳимов // Фишурдаи маърузаҳо дар Материалы Научно –отчетной конференции преподавателей, г. Курган-Тюбе,1989г., -42 с.

АФЗАЛИЯТИ ҲАЛЛИ МАСЪАЛАҲО ДОИР БА ҲАРАКАТИ ДАВРЗАНАНДА БАРОИ ТАЙЁР КАРДАНИ МУТАХАССИСОН - МУҲАНДИСОН

Дар мақолаи мазкур масъалаи сода яъне муайян намудани ҳаракати даврзанандаи ҷисм, ки ҳангоми ҳаракати даврзананда қисмҳои алоҳидаи ҷисмҳои яқлукт ҳаракатҳои мураккабро иҷро намуда, ба қонунҳои ба ин намуд ҳаракатҳо тааллуқдошта итоат мекунад, интиҳоб шудааст. Инчунин, муаллифон қайд кардаанд, ки ҷисмҳо дар натиҷаи даврзанӣ дар якҷанд намуди ҳаракатҳо иштирок карда, ба қонунҳои ҷойдоштаи ҳаракатҳои даврзананда ва пешраванда така карда, ҳолатҳои худро дар фазо тағйир медиҳанд. Натиҷаҳо аз он шаҳодат медиҳанд, ки ҳангоми ҳаракати даврзанандаи ҷисмҳои саҳт нуктаҳои гуногуни он ҳаракатҳои ҳархелаи даврзананда ва пешравандаро иҷро карда, маълумот дар бораи вазъ ва тарзҳои ҳаракати нуктаҳои гуногуни ҷисм маълумоти микдорӣ медиҳанд. Муаллифон чадвал ва графикҳои вобастагии тағйирёбии суръати ҳаттиро аз масофаю маркази даврзанари пешниҳод намудаанд.

Калидвожаҳо: даврзананда, пешраванда, суръати ҳаттӣ, суръати кунҷӣ, теорема, тири ихтиёрӣ, тири аз маркази масса гузаранда, масофаи байни тирҳо, моменти инертсия.

ПРЕИМУЩЕСТВА РЕШЕНИЯ ЗАДАЧ КРУГОВОГО ДВИЖЕНИЯ ДЛЯ ПОДГОТОВКИ СПЕЦИАЛИСТОВ-ИНЖЕНЕРОВ

В данной статье была выбрана простая задача, а именно: определение вращательного движения тела, которое при вращательном движении отдельных частей всего тела совершает сложные движения и подчиняется законам этого вида движений. Также в статье авторы смогли показать, что тела в результате вращения участвуют в нескольких видах движений, опираясь на установленные законы вращательных и поступательных движений, меняют свое положение в пространстве и создают глубокое воображение. Результаты количества тел, полученные

при их решении, свидетельствуют о том, что при вращательном движении твердых тел различные его точки совершают различные вращательные и поступательные движения, и дают количественную информацию о состоянии и способах движения различных точек тела. Авторы представили таблицу и график зависимости изменения линейной скорости от расстояния и центра вращения, облегчили уровень понимания происходящего и получение информации. Они предложили различные способы разъяснения проблемы, облегчили понимание проблемы студентами, а также создали возможность для формирования творческих умений и знаний учащихся.

Ключевые слова: вращение, прогрессивный, линейная скорость, угловая скорость, теорема Штейнера, произвольная ось, ось, проходящая через центр масс, расстояние между осями, момент инерции.

ADVANTAGES OF SOLVING CIRCULAR MOTION PROBLEMS FOR TRAINING ENGINEER SPECIALISTS

In this article, a simple task was chosen, namely, determining the rotational movement of a body, which, during the rotational movement of individual parts of the entire body, performs complex movements and obeys the laws of this type of movement. Also in the article, the authors were able to show that bodies, because of rotation, participate in several types of movements, relying on established laws of rotational and translational movements, change their position in space and create deep imagination. The results of the number of bodies obtained from their solution indicate that during the rotational motion of solid bodies, its various points perform various rotational and translational movements, and provide quantitative information about the state and methods of movement of various points of the body. The authors presented a table and graph of the dependence of changes in linear speed on distance and center of rotation, making it easier to understand what is happening and making obtaining information more understandable. They suggested various ways to explain the problem, facilitated students' understanding of the problem, and created an opportunity for the formation of students' creative skills and knowledge.

Key words: rotation, progressive, linear speed, angular speed, Steiner's theorem, arbitrary axis, axis passing through the center of mass, distance between axes, moment of inertia.

Маълумот дар бораи муаллифон: *Ҷалилов Файзулло* - Донишкадаи политехникии Донишгоҳи техникии Тоҷикистон ба номи академик М.С.Осимӣ дар шаҳри Хучанд, кафедраи математикаи олии ва физика, номзади илмҳои физика ва математика, дотсент. **Суроға:** 735700, шаҳри Хучанд, Ҷумҳурии Тоҷикистон, хиёбони Исмоили Сомонӣ, 226. E-mail: Jalilov47@mail.ru

Махмудова Нигора Носировна – Донишгоҳи давлатии Хучанд ба номи академик Б.Ғафуров, кафедраи электроника, номзади илмҳои педагогӣ, дотсент. **Суроға:** 735700, Ҷумҳурии Тоҷикистон, шаҳри Хучанд, гузаргоҳи Мавлонбеков, 1. E-mail: nigoram2177@mail.ru

Нурматов Давлат Ҳамралиевич – Донишгоҳи давлатии Хучанд ба номи академик Б. Ғафуров, докторанти Ph.D. **Суроға:** 735700, шаҳри Хучанд, Ҷумҳурии Тоҷикистон, гузаргоҳи Мавлонбеков, 1. E-mail: dima_nurmatov98@mail.ru

Махмудова Азизахон Манонҷоновна – Донишгоҳи давлатии Хучанд ба номи академик Б. Ғафуров, магистранти соли 1-ум, ихтисоси физика. **Суроға:** 735700, шаҳри Хучанд, Ҷумҳурии Тоҷикистон, гузаргоҳи Мавлонбеков, 1.

Сведения об авторах: *Джалилов Файзулло* - Политехнический институт Таджикского технического университета имени академика М.С.Осими в городе Худжанде, кафедра высшей математики и физики, кандидат физико - математических наук, доцент. **Адрес:** 735700, город Худжанд, Республика Таджикистан, проспект Исмоили Сомони, 226. E-mail: Jalilov47@mail.ru

Махмудова Нигора Носировна – Худжандский государственный университет имени академика Б. Гафурова, кафедра электроники, кандидат педагогических наук, доцент. **Адрес:** 735700, город Худжанд, Республика Таджикистан, улица Мавлонбекова 1. E-mail: nigoram2177@mail.ru

Нурматов Давлат Ҳамралиевич – Худжандский государственный университет имени академика Б. Гафурова, докторант Ph.D. **Адрес:** 735700, город Худжанд, Республика Таджикистан, улица Мавлонбекова, 1. E-mail: dima_nurmatov98@mail.ru

Махмудова Азизахон Манонҷоновна - Худжандский государственный университет имени академика Б. Гафурова, магистрант 1-го курса, специальность физика. **Адрес:** 735700, Республика Таджикистан, город Худжанд, улица Мавлонбекова, 1.

Information about authors: *Jalilov Faizullo* - Polytechnic Institute of Tajik Technical University named after M.Osimi, Department of Higher Mathematics and Physics, candidate of physics and Mathematical Sciences, Associate Professor. **Address:** 735700, Khujand city, Republic of Tajikistan, Ismail Somoni Avenue, 226. E-mail: Jalilov47@mail.ru

Mahmudova Nigora Nosirovna - Khujand State University named after Academician B. Gafurov, Electronics Department, candidate of pedagogical sciences, Associate Professor of. **Address:** 735700, Khujand city, Republic of Tajikistan, street Mavlonbekova 1. E-mail: nigoram2177@mail.ru.

Nurmatov Davlat Hamralievich - Khujand State University named after Academician Bobojon Gafurov, Doctoral student Ph.D, specialty physics. **Address:** 735700, Khujand city, Republic of Tajikistan, street Mavlonbekova 1. E-mail: dima_nurmatov98@mail.ru.

Mahmudova Azizakhon Manonjonovna - Khujand State University named after Academician Bobojon Gafurov, 1st year master's student, majoring in physics. **Address:** 735700, Khujand city, Republic of Tajikistan, street Mavlonbekova 1.

НАҚШИ МУАССИСАҲОИ ФАРҲАНГӢ ДАР ТАШАККУЛИ СИФАТҲОИ МАЪНАВӢ-АХЛОҚИИ ҶАВОНОН

Табаров Н.С.

Донишқадаи исломии Тоҷикистон ба номи Имоми Аъзам –Абуҳанифа

Ҳуқуқ ба истироҳат ҳамчун ҳуқуқ ба таълимро Конститутсияи Ҷумҳурии Тоҷикистон ба тамоми шаҳрвандон, алаҳусус ба ҷавонон кафолат медиҳад. Аз ин лиҳоз, лагерҳои истироҳатӣ, базаҳои варзишӣ-сайёҳӣ, пансионатҳо, майдончаҳо, варзишгоҳҳо, аттракционҳо арзи вучуд доранд. Аммо муносибатҳои бозоргонӣ дар гузаронидани фароғати ҷавонон таъсири худро гузоштааст. Дар зери таҳдиди муфлисшавӣ бисёр муассисаҳои фарҳангӣ фаъолияти худро қатъ карданд. Мушкилоти мазкурро фақат сарпарастон ва ҳуди муассисаҳои фарҳангӣ бартараф карда метавонанд.

Истироҳат мақсадҳои гуногуни иҷтимоӣ дорад. Мақсади асосии истироҳати ҷавонон барқароркунии қувваи ҷисмонӣ ва маънавӣ мебошад. Ин мақсад ҳангоми гаштугузоркуниҳо, дар вақти варзиш, шабҳои истироҳатӣ ва ҳангоми бозиҳои шавқовар амалӣ мегардад. Пайдоиши ҷиҳатҳои маънавӣ бошад, ҳангоми мутолиаи китоб, тамошои филм, рафтани ба муассисаҳои фарҳангӣ, сайёҳатҳо, сайругаштҳо дар табиат, тамошои манзараҳо сурат мегирад.

Асосан, фаъолияти фикрӣ ҳангоми таълим дар мактаб пайдо мешавад. Аз ин лиҳоз, мондашавии организм аз эҳтимол дур нест. Раванди самараноки истироҳати ҷавонон гузаштан аз як шакли машғулият ба шакли дигар мебошад. Ин ҳел машғулиятҳоро дар мактаб корҳои берунамактабӣ ва фаъолияти берунамактабӣ-фароғатӣ, таъмин карда метавонад. Тағйири муҳит ва машғул шудан ба варзиш беҳтарин воситаи рафӣ мондашавӣ ва баланд бардоштани руия мебошад. Дар баробари раванди истироҳат вазифаҳои таълимӣ ва тарбиявӣ низ ҳалли худро меёбанд. Ба мисли хонандагон, ҷавонони ба кор машғул буда, фаҳмишҳои нав пайдо мекунанд, яъне фаҳмишҳои маънавӣ дар онҳо пайдо мешавад.

Ҳангоми ташкили истироҳат ба ҷиҳатҳои синнусолии ҷавонон, қобилияти ҷисмонӣ ва хусусиятҳои руҳии онҳо диққат бояд дод.

Дар ин радиф педагог Нематов П.С. чунин мешуморад, ки: «дар раванди тарбия ба эътибор гирифтани хусусиятҳои синнусоли муҳим мебошад» [8, с.116].

Хусусияти истироҳати ҷавонон дар он аст, ки хонандагон - ҷавонон баъди машғулияти дарсӣ ба истироҳат мепардозанд, ҷавонони ба кор машғул буда, бошад, баъди соатҳои корӣ ба истироҳат машғул мешаванд. Аз ин лиҳоз, онро бояд ба инобат гирифт, ки ба кадом шакли машғулият ин ва ё он гурӯҳ машғул буд. Барои ҳамин ба ҷавононе, ки ба машғулияти фикрӣ банд буданд, истироҳати ғайрификрӣ ва ба ҷавононе, ки ба кор машғул буданд, истироҳати барқароркунии қувваи ҷисмонӣ бояд ташкил карда шавад. Хислати машғулияти фароғатӣ низ дигаргун бояд бошад. Барои хонандагон чорабиниҳои тарбияи ҷисмонӣ ва варзиш, барои ҷавонони ба кор машғул буда бошад, озмунҳои хислати фикрронидошта бояд ташкил ва гузаронида шаванд.

Хусусияти дигари ташкили истироҳати ҷавонон ин аст, ки хислат ва шаклҳои машғулияти онҳо тағйир меёбанд. Ба ин тағйиротҳо на танҳо бакамолрасии онҳо, балки ҳолати имрӯзаи ҷомеа низ таъсир мерасонанд. Дар ин раванд якчанд омилҳоро низ мисол овардан мумкин аст:

Якум, вақти истироҳати ҷавонон дар шароити имрӯза яку якбора кам гардидааст. Сабаби ин, пеш аз ҳама, дар он аст, ки ҷавонон барои фаъолияти худро дуруст ба роҳ монанд, бояд дар якчанд муассиса кор кунанд ва ё ҳам коркунанд ва ҳам хонанд.

Дуюм, дар зиндагии ҳаррӯзаи мо ворид гардидани технологияҳои муосир, ба монанди компютер, ки ҷавонон ба воситаи онҳо истироҳати худро ба бозӣ ва гӯш кардани мусиқӣ мегузaronанд.

Сеюм, дар ҳамбастагӣ бо ин яку якбора паст гардидани сатҳи ташрифи ҷавонон ба муассисаҳои фарҳангӣ, яъне ба клуб, қасри фарҳанг, осорхона ва театрҳо мебошад. Мазмун ва мундариҷаи китобҳои имрӯза дигаргун шуда бошад ҳам, мавқеи аввалро

адабиётҳои мочарочӯёна ва дар филмҳо бошад, филмҳои силсилавии хориҷӣ ба худ касб кардаанд.

Муассисаҳои фарҳангӣ-фароғатӣ дар ташкили истироҳати ҷавонон аз ҳамаи шаклҳои машғулиятҳо истифода мебаранд. Ҷавонон қариб дар ҳамаи чорабиниҳо истироҳат мекунад, махсусан дар варзишҳои оммавӣ ва намоишҳои бадеӣ, хангоми сайругаштҳо, хангоми ҳамсухбат шудан бо ҳамсолон ва калонсолон.

Дар раванди муносибатҳо таъсири дучониба рух дода, ташаккули шахсият сурат мегирад. Ташкили ин муносибатҳо ва ташаккулёбии фарҳанги муносибат вазифаи педагогҳои иҷтимоӣ ва ташкилотчиён мебошад.

Қадами асосӣ дар муносибат барқароркунии муомила, ҷустуҷӯи манфиатҳои умумӣ, муҳокимаи проблемаҳои гуногун ва ҷустуҷӯи роҳи ҳалли роҳҳои онҳо мебошад [14, с.87].

Дар раванди ташкили муносибат бо ҷавонон педагоги иҷтимоӣ ва ташкилотчиён бояд чунин қоидаҳоро риоя кунанд:

- тарзи дурусти муомила доштан;
- аниқ кардан ва санҷидани мақсадҳои рақибон;
- ақидаҳои худро ба дигарон таҳвил накардан;
- ҳақиқӣ будан;
- фишор наёвардан, чунки зӯрварӣ норозигиро ба миён меорад.

Ба андешаи Якушева С.Д., «таълим ва тарбия кардан санъат ва илм ба шумор меравад. Зеро, ҳар як машғулият нотақдор ва беназир аст. Раванди он, ҳолати эмотсионалӣ ва воситаҳои истифодашаванда аз як қатор омилҳо вобаста мебошад, ки бисёре аз онҳо пешгӯӣ кардан душвор аст. Ҳар як педагог воқеияти педагогиро бо ин ё он тарз дигар мекунад, вале танҳо педагог-эҷодкор барои дигаргунсозии кулӣ фаъолона талош карда, дар ин бобат намунаи равшан мегардад» [15].

Бар замми ин, муносибат бояд эҷодкорона бошад. Хайрхоҳӣ, нармдилӣ, гӯш карда тавонистани дигарон ва тарзи дурусти гуфтугӯ, маданияти суҳанронӣ ва амсоли ин дар байни ҷавонон талқин карда шаванд, то ки онҳо дар ҷомеа мавқеи худро пайдо карда, дар ҳаёти коллективона зиндагӣ карда тавонанд.

Ташкили истироҳати ҷавонон аз дархост ва шавқи онҳо вобаста аст. Дар фароғати ҷавонон ҷойи асосиро фаъолияти бозӣҳо ташкил медиҳад. Вале ҳислати бозӣҳо низ гуногун мебошад. Ҷойи аввалро бозӣҳои компютерӣ ишғол мекунад. Бояд дар ҳамаи муассисаҳои фароғатӣ хонаҳои махсуси бозӣ ташкил карда шаванд. Аз ҳисоби ҳуди ҷавонон шахсонро барои ин амал тайёр бояд кард. Бо ин мо ба чанд ҳадаф мерасем, яъне ҳам истироҳати наврасон ва ҳам фароғати ҷавонро ташкил мекунем. Бар замми ин, корҳои дастаҷамъӣ ба ҷавонон таъсири мусбат расонида, дар онҳо ҳисси дилсӯзӣ нисбати кӯдакон, раҳмдилӣ, шафқат, меҳр, ҳисси масъулият ва фаҳмиш пайдо мешавад.

Ба андешаи фарҳангшинос ва педагоги маъруфи тоҷик Сулаймонӣ С., ба таври кулӣ бозӣ фаъолиятро ҳисобида мешавад, ки дар он истироҳату саргармӣ мавқеи марказиро ишғол мекунад [11, с.88].

Бозӣҳо барои ҷавонон як шакли фароғат ба шумор рафта, барои баланд бардоштани зеҳну заковати онҳо кумак мерасонад.

Педагоги машҳури даврони шуравӣ Сухомлинский В.А. гуфта буд: «Бозӣ ин шарораест, ки аз он алангаи фаҳмиш ва донишҳо бармехезад» [4, с.210].

Бозӣҳо аҳаммияти зиёд доранд. Ин, пеш аз ҳама, мактаби муносибат ба шумор рафта, барои васеъ гардидани мавқеи муошират, баланд гардидани савияи дониш, маънавиёт кумак менамояд.

Бозӣҳо қариб дар тамоми чорабиниҳо истифода мешаванд: дар шабнишиниҳо, идҳо, мусобиқаҳои варзишӣ ва ғайра. Ҳангоми баргузори бозӣҳо ҳиссиёти хурсандӣ аз ғалаба, лаззат бурдан аз бурдборӣ, ҳислати ташаббускорӣ-эҷодӣ дар шахс пайдо мешавад, ки ин, бешак, воситаи тарбияи ҷавонон ба шумор меравад.

Дар назарияи педагогика бозӣҳо воситаи тарбия ба ҳисоб мераванд. Бозӣ фаъолиятест, ки шахс ташаккул меёбад, ҷаҳони ботинии шахс бой мегардад ва дар ӯ эҳсосоте, ба монанди масъулият, ҷаҳду талош кардан барои муваффақиятҳо, пирӯзӣ ба даст овардан пайдо мегардад.

Моҳияти бозӣ дар он аст, ки он ба тахайюлот алоқаманд буда, дар шахс қобилияти фаҳмишҳои нав ва аз ҳолатҳои нагувор баромаданро ташаккур медиҳад.

Педагог бояд дар бозӣҳо бештар тахайюлотро истифода бурда, ҷавонро ба он ҷалб созад.

Таҷрибаҳо нишон медиҳанд, ки дар фаъолияти муассисаҳои фарҳангӣ-фароғатӣ бозӣҳо мавқеи хоса доранд.

Бозӣҳо натиҷаи хуб он вақт медиҳанд, ки чунин шароитҳоро риоя намоем:

- яқум, бозӣҳо бояд ҳислати инсонгарой дошта бошанд, мақсади тарбияи башардӯстиро пайгирӣ намоянд;

- дуҷум, дар ҳолати ташкили бозӣҳо хусусиятҳои синнусолиии ҷавонон ба инобат гирифта шаванд;

- сеҷум, таъсири бозӣҳо ба тарбия ва таълим аз ҷигунагии ташкил, метод ва маҳорати касбии ташкилотӣ вобаста аст.

Дар умум, фаъолияти бозӣ на танҳо вақти фароғати ҷавонро пур мекунад, балки аҳамияти калони тарбиявӣ ҳам дорад.

Шавқу завқу ҷавонон бисёртар ба чунин шакли ташкили истироҳат, ба мисли диско-клубҳо меафзояд. Он ҷамъияти озоди дӯстдорони санъати эстрадӣ мебошад. Ду намуди диско-клуб вуҷуд доранд: равшаннамоӣ-таълимӣ (дискотека-клуб, дискотека-театр) ва машғул шудан ба рақс. Намуди аввал аз дуҷумӣ бо он фарқ мекунад, ки дар он рақс як қисми барномаи театрикунонидашуда ба ҳисоб меравад. Дар ин ҷо бисёртар воситаи тарғибу ташвиқи театр, мусоҳибаҳо ва балет дида мешавад. Афсӯс ки чунин намуди диско-клубҳо кам ба назар мерасанд. Дискотекаҳои шакли дуҷум бештар дида мешаванд. Дар ин росто пастшавии маънавиёти ҷавонон дида мешавад. Дар дискотекаҳо ва майдончаҳои рақс ҷавонон танҳо одатҳои бадро аз худ мекунанд (тамокукашӣ, майнӯшӣ, нашъамандӣ ва ғ.). Дар ниҳоят, ҳамаи ин ба саломатӣ ва ҳолати руҳии ҷавонон бетаъсир намонад. Шавқу завқ ба ҳаёти оилавӣ нест шуда, мавқеашро шахс дар ҷомеа аз даст медиҳад, обрӯи онҳо дар назди дигарон коста мегардад.

Абуалӣ ибни Сино гуфта буд: «Мастии доимӣ ҷигар ва майнаро вайрон карда, боиси бемории асаб ва марги ногаҳонӣ мегардад» [5].

Шакли дигари паҳншудаи истироҳати ҷавонон шабҳои истироҳат аст. Шаби истироҳат номи шартӣ мебошад, чунки тамоми шабҳои клубӣ ҷиҳати истироҳатӣ доранд. Донишмандони ин ва ё он ҳақиқат дар ин шабҳо аз як тараф асоси мундариҷаи он ҳисоб шаванд ҳам, аз тарафи дигар шахс на танҳо истироҳат, балки барои худ ягон чизи нав мефаҳмад. Вазифаи асосии шабҳои истироҳат руҳи ҷавонро болида гардонидан ва рафъ кардани ҳастагӣ баъди рӯзи корӣ мебошад.

Шоу-барномаҳо имрӯзҳо дар байни ҷавонон маъруфияти хоса касб кардаанд. Ин барномаҳо рағбати ҷавонро афзун карда, боварӣ ҳосил кардан ба худро талқин мекунанд. Ҳамин тариқ, онҳо на танҳо шакли баръалои истироҳат, балки ҷиҳатҳои тарбияи ҷавонон ба ҳисоб рафта, барои сайқал додани истеъдод ва баланд бардоштани маънавиёти онҳо кумак мерасонанд.

Проблемаи дигаре, ки мо мехоҳем баррасӣ намоем қонуншиканиҳо аз тарафи ҷавонон мебошад. Барои ҳалли ин масъала, пеш аз ҳама, донишмандони сабабҳои он зарур аст.

Барои тарбияи ҷавонон бояд ҳамаи сохторҳои ҷамъиятӣ ҷалб карда шаванд. Яке аз воситаҳои тарбияи ҷавонон ҷалб кардани онҳо ба фаъолияти меҳнатӣ ва ҷамъиятӣ, аз он ҷумла ба корҳои иҷтимоӣ- фарҳангӣ мебошад.

Макаренко А.С. гуфта буд: «Ҳамаи рафторҳои инсонро тарҳрезӣ бояд кард ва педагог вазифадор аст, ин амалро иҷро кунад» [6].

Бисёри ҷиҳатҳо аз тарафи ҷавонон аз надонишмандони қонун сар мезананд. Ва надонишмандони қонун ягон касро аз ҷавобгарӣ озод наменамояд. Аз ин лиҳоз, ба тарбияи ҳуқуқии ҷавонон тамоми институтҳои иҷтимоӣ ва иҷтимоӣ-фарҳангӣ бояд ҷалб карда шаванд.

Ғайр аз ин, муассисаҳои иҷтимоӣ-фарҳангӣ бояд фароғати ҷавонро ташкил карда, онҳоро аз роҳҳои нодурусти ҳаётӣ ба воситаи ҷорабинҳои фарҳангӣ-равшаннамоӣ баргардонанд.

Яке аз мушкилоти дигар даст задани ҷавонон ба нашъамандӣ мебошад.

Дар марказҳои фароғатӣ ташкил кардани кабинетҳои иҷтимоӣ- педагогӣ барои дастгирии ҷавонон ба роҳ мондани корҳои фаҳмондадиҳӣ, гузаронидани ҷамъомадҳои падару модарон, ташкили, гурӯҳҳои машваратӣ ба мақсад мувофиқ аст. Аз воситаҳои ахбори умум ба таври васеъ истифода бурдан аз манфиат ҳолӣ нест.

Бо нашъамандӣ чунин бемориҳо, мисли БНМО (СПИД) алоқаманд аст. Дар ҷумҳуриҳои собиқ Иттиҳоди Шуравӣ ин вабои аср, нисбати дигар давлатҳои дунё, кам ба ҷашм мерасид.

Мувофиқи маълумоти Вазорати тандурустӣ ва ҳифзи иҷтимоии аҳолии Тоҷикистон, дар кишвар 7067 нафар муътодони маводи мухаддир ба сар мебаранд. Шумораи нашъамандони аз 18 то 34-сола 2241 нафарро ташкил медиҳад [7].

Ҳамин тариқ, муассисаҳои фарҳангӣ дар мубориза бар зидди нашъамандӣ ва БНМО дар байни ҷавонон метавонанд нақши ҳалкунанда бозанд. Муассисаҳои фарҳангӣ дар ин самт корҳои тарғиботӣ, яъне корҳои фаҳмондадиҳӣ дар бораи зарари нашъамандӣ ба саломатӣ, ташкил кардани аксияҳои фарҳангӣ, концертҳои мақсаднок, тарғибот дар радио, матбуот, телевизионро ташкил мекунанд.

Вале воситаи беҳтарин бар зидди нашъамандӣ ташкил кардани фароғат дар байни ҷавонон, ҷалб кардани онҳо ба дастаҳои ҳаваскорон ва машғул шудан ба тарбияи ҷисмонӣ ва варзиш мебошад.

Дар ин радиё педагог В.Г. Белинский чунин гуфта буд: «Тарбия ин кори бузург аст ва ба воситаи он тақдир инсон ҳал карда мешавад» [2].

АДАБИЁТ

1. Андреев А.Н. Культурология. Личность и культура / А.Н. Андреев.– Мн.: Дизайн ПРО, 1998. –160 с.
2. Белинский В.Г. Воспитание — великое дело: им решается участь человека... [Электронный ресурс]: https://owlearn.ru/news/vospitanie_velikoe_delo_im_reshaetsja_uchast_cheloveka_v_g_belinskij/2019-01-12-1761 (дата обращения 17.09.2023)
3. Гафоров Б.В. История культурно-просветительных учреждений Республики Таджикистан (1991-2011гг.): дис. ... кан. ист. наук/ Б.В. Гафоров. – Душанбе, 2014. – 188 с.
4. Ерошенко И.Н. Возрастные технологии социально-культурной деятельности / Ерошенко И.Н. Московский государственный университет культуры и искусств.–М., 2011. –302с. –С.210.
5. Ибн Сина [Электронный ресурс]: - Режим доступа: <http://cityat.su/avicenna-cityat-i-aforizmy>. (дата обращения 12.09.2023)
6. Макаренко А.С. [Электронный ресурс]: <http://vp-ch.ru/node/37> (дата обращения 14.09.2023)
7. Наркомании в Таджикистане больше подвержены люди среднего возраста [Электронный ресурс]: - Режим доступа: <http://avesta.tj/2017/03/28/narkomanii-v-tadzhikistane-bolshe-podverzhenu-lyudi-srednego-vozrasta/>. (дата обращения 11.09.2023)
8. Нематов П.С. Педагогические условия формирования нравственной культуры личности будущего учителя в профессионально-этические подготовки: дис. ... кан. пед. наук/ П.С. Нематов. – Душанбе, 2013. – 163 с. –С.116
9. Нуров Н. Фарҳанги миллӣ ва воқеиятҳои замони имрӯз / Н.Нуров // Паёмномаи фарҳанг.–Душанбе, 2020. -№4(52). -128с.
10. Пирожкова М.А. Культурно-досуговая деятельность как фактор формирования речевой культуры / М.А. Пирожкова // Вестник культуры. - Душанбе, 2014. - №3. – 126 с.
11. Сулаймонӣ С. Донишномаи педагогикаи навин // Паёми Академияи таҳсилоти Тоҷикистон. - 2012. - №3. – 164 с. –С.88
12. Сулаймони С. Педагогикаи фароғат. – Душанбе: Ирфон, 2012. – 212 с.
13. Сухомлинский В.А. О воспитании / В.А. Сухомлинский. Сост. и авт. Вступ. очерков С. Соловейчик. -М.: Политиздат, 1988. -270 с.
14. Усманов М. С. Досуг молодежи-функции и пространство / М. С. Усманов. –Ташкент, 2021. -160 с.-С.87.
15. Якушева С.Д. Артистизм - компонент творческой индивидуальности педагога. [Электронный ресурс]: <https://cyberleninka.ru/article/n/artizm-komponent-tvorcheskoy-individualnosti-pedagoga> (дата обращения 17.09.2023)

НАҚШИ МОҲИЯТИ МУАССИСАҲОИ ФАРҲАНГӢ ДАР ТАШАККУЛИ СИФАТҲОИ МАЪНАВӢ-АХЛОҚИИ ҶАВОНОН

Дар мақола нақши муассисаҳои фарҳангӣ дар тарбияи маънавӣ-ахлоқии ҷавонон баррасӣ шудааст. Муассисаҳои фарҳангӣ-фароғатӣ дар ташкили истироҳати ҷавонон аз ҳамаи шаклҳои машғулият истифода мебаранд. Ҷавонон қариб дар ҳамаи ҷорабиниҳо истироҳат мекунанд, махсусан дар варзишҳои оммавӣ ва намоишҳои бадеӣ, сайругаштҳо, хангоми ҳамсухбат шудан бо ҳамсолон ва калонсолон ва ғайра. Дар раванди муносибатҳо таъсири дучониба рух дода, ташаккули шахсият сурат мегирад. Ташкили ин муносибатҳо ва ташаккулёбии фарҳанги муносибат вазифаи педагогҳои иҷтимоӣ ва ташкилотчиён мебошад. Ташкили истироҳати ҷавонон аз дарҳост ва шавқи онҳо вобаста аст. Дар фароғати ҷавонон ҷойи

асосиро бозиҳо ташкил медиҳанд. Ҷойи аввалро бозиҳои компютерӣ ишғол мекунанд. Бозиҳо барои ҷавонон як шакли фароғат ба шумор рафта, барои баланд бардоштани зехну заковати онҳо кумак мерасонанд. Шакли дигари пахншудаи истироҳати ҷавонон шабҳои истироҳат аст. Шаби истироҳат номи шартӣ мебошад, ҷунки тамоми шабҳои клубӣ ҷиҳати истироҳатӣ доранд.

Калидвожаҳо: муассисаҳои фарҳангӣ, тарбия, таълим, ташаккул, маърифат, ҷавонон, талабот, бозиҳо, ҷорабиниҳо, масъулият, мушоҳидаҳо.

РОЛЬ УЧРЕЖДЕНИЙ КУЛЬТУРЫ В ФОРМИРОВАНИИ ДУХОВНО-ПРАВСТВЕННЫХ КАЧЕСТВ МОЛОДЕЖИ

В статье показана сущность учреждений культуры в духовно-нравственном воспитании молодежи. Культурно-досуговые учреждения используют все формы мероприятий, включенные и не включенные в программу при организации досуга молодежи. Молодежь отдыхает практически во всех видах деятельности, особенно при массовых спортивных и художественных выступлениях, прогулках, общении с природой, со сверстниками, взрослыми и т. д. В процессе взаимоотношений происходит двустороннее влияние и формируется личность. Организация этих отношений и формирование культуры отношений - обязанность социальных педагогов и организаторов. Организация досуга молодежи зависит от их запроса и интереса. Главное место в досуге молодежи занимает игровая деятельность. Но характер игр тоже разный. Первое место занимают компьютерные игры. Игры являются формой развлечения для молодых людей и помогают повысить их интеллект. Еще одна распространенная форма молодежного досуга – вечера отдыха. Вечер отдых – название условное, поскольку все клубные вечера имеют развлекательный аспект. Знание той или иной истины в эти мероприятия, с одной стороны, считается основой ее содержания, с другой стороны, молодежь не только отдыхает, но и что-то понимает для себя.

Ключевые слова: учреждения культуры, воспитание, образование, молодежь, потребности, игры, мероприятия, ответственность, наблюдения.

THE ESSENCE OF CULTURAL INSTITUTIONS IN THE FORMATION OF SPIRITUAL AND MORAL QUALITIES OF YOUTH

The article shows the essence of cultural institutions in the spiritual and moral education of youth. Cultural and leisure institutions use all forms of activities included and not included in the program when organizing leisure time for young people. Young people relax in almost all types of activities, especially during mass sports and artistic performances, walks, communication with nature, with peers, adults, etc. In the process of relationships, a two-way influence occurs and a personality is formed. Organizing these relationships and creating a culture of relationships is the responsibility of social educators and organizers. Organization of leisure time for young people depends on their request and interest. The main place in the leisure time of young people is occupied by gaming activities. But the nature of the games is also different. The first place is occupied by computer games. Games are a form of entertainment for young people and help improve their intelligence. Another common form of youth leisure is recreation evenings. Relaxation evening is a conditional name, since all club evenings have an entertaining aspect. Knowledge of this or that truth in this event, on the one hand, is considered the basis of its content, on the other hand, young people not only relax, but also understand something for themselves.

Key words: cultural institutions, upbringing, education, youth, needs, games, events, responsibility, observations.

Маълумот дар бораи муаллиф: *Табаров Нурулло Сафаралиевич* - Донишқадаи исломии Тоҷикистон ба номи Имоми Аъзам –Абуҳанифа, номзади илмҳои педагогӣ, дотсент, мудири кафедраи педагогика ва мероси ниёгон. **Суроға:** 734003, шаҳри Душанбе, Ҷумҳурии Тоҷикистон, кӯчаи Шодмонӣ, 58/1. Телефон: **904-03-09-34**

Сведения об авторе: *Табаров Нурулло Сафаралиевич* - Таджикский исламский университет имени Имама Азама – Абуханифы, кандидат педагогических наук, заведующий кафедрой педагогики и наследия предков. **Адрес:** 734003, город Душанбе, Республика Таджикистан, улица Шодмони, 58/1. Телефон: **904-03-09-34**

Information about the author: *Tabarov Nurullo Safaralievich* - Tajik Islamic University named after Imam Azam - Abukhanifa, candidate of pedagogical sciences, head of the department of pedagogy and ancestral heritage. **Address:** 734003, Dushanbe city, Republic of Tajikistan, Shodmoni street, 58/1. Phone: **904-03-09-34**

МУНДАРИЧА - СОДЕРЖАНИЕ
ИЛМҲОИ ТАҒРИХ ВА АРХЕОЛОГИЯ – ИСТОРИЧЕСКИЕ НАУКИ И АРХЕОЛОГИЯ

<i>Изатов У.Х.</i> Современные геополитические концепции и отражение позиции стран Центральной Азии в них	5
<i>Литвинов В.П.</i> Формирование нормативно-правовых основ полицейской службы в Русском Туркестане: первоначальный период царской власти в регионе (1865-1870-е гг.).....	12
<i>Махмадрасулов Б.С., Абдуллозода Мухаммадио Мирзохон, Назаров Д.Дж.</i> Исторический путь возрождения и развития массовых оборонных организаций на территории Таджикской ССР.....	21
<i>Рахимзода К.С.</i> Традиции пения эпоса Гургули в Таджикистане (характеристика и современное состояние).....	31
<i>Муҳаммадзода Б.М.</i> Мақомоти идораи воҳидҳои маъмурӣ – Хшатра (Сатрапия)-ҳо дар низоми давлатдорӣ Ҳахоманишиён.....	39
<i>Қодиров Д.С.</i> Инъикоси вазъи сиёсии Афғонистон дар охири асри XX ва ибтидои асри XXI дар осори олимони тоҷик.....	47
<i>Юсуфов М.Ш.</i> Долони Зарафшон – ҚАроқум дар феҳристи мероси умумиҷаҳонии ЮНЕСКО – таҷрибаи нигоҳдории мероси фарҳангӣ.....	55
<i>Латифзода С.З., Исқандарова М.Р.</i> Таърихи муҳтасари ташаккул ва рушди психологияи ҳуқуқӣ дар Тоҷикистон.....	62
<i>Садбарги Исо</i> Таърихи муҳоҷиркунӣ аз ноҳияҳои кӯҳӣ ва наздиқӯҳии вилояти Кӯлоб ба мавзӯҳои водии минтақа	68
<i>Муродов А.Ш.</i> Таъбу наشري китобҳои адибон ва донишмандони муосири тоҷик дар Эрон (аз соли 1991-2016).....	73

ИЛМҲОИ ФАЛСАФА - ФИЛОСОФСКИЕ НАУКИ

<i>Шамолов А. А., Мирзоев С. С.</i> К вопросу об этико - философских взглядах Абу Райхана Беруни.....	82
<i>Шаҳовуддинов Н.С.</i> Масъалаи сабаб ва натиҷа, бахусус сабаби фоъили, дар метафизикаи Ибни Сино.....	94
<i>Шодиев К.О.</i> Карл Поппер ва муносибати интиқодии ӯ ба масъалаи ҳастии Худо.....	103
<i>Субҳонзода С.И.</i> Кулл, махсус, мучаррад ҳамчун чӯзӯҳои сохтори тасвири олам дар фалсафаи замони нав.....	110
<i>Холов Ф. Н.</i> Таҳлили истилоҳи «бозор», намудҳо ва ҷанбаҳои фалсафӣ–иҷтимоии он	120
<i>Элназаров М.Б.</i> Назариёти диалектикаи ҷараёнҳои муосири фалсафӣ.....	125
<i>Элчибекова Б.И.</i> Саодати инсон аз нигоҳи Фахриддини Розӣ.....	133
<i>Таваллоев М.Т., Фирӯзи Илҳом</i> Моҳияти иҷтимоии давлат аз нигоҳи функционализм.....	138

ИЛМҲОИ ПЕДАГОГӢ - ПЕДАГОГИЧЕСКИЕ НАУКИ

<i>Одинаева М.Т., Рузиева Л.Т.</i> Исправление и предупреждение речевых и грамматических ошибок на занятиях русского языка в таджикской школе.....	148
<i>Розикова С.Р.</i> Внеклассная работа по русскому языку - важный путь формирования двуязычия.....	156
<i>Бобоева Х.Г.</i> Возможности использования дидактических игр и инновационных технологии на уроках искусства и труда в начальных классов	162
<i>Содиқова Х.М.</i> Методы обучения с использованием инновационных технологий.....	169
<i>Назаров А.</i> Методы преподавания междометия на занятиях по русскому языку на филологических факультетах вузов.....	176
<i>Рузиева Л.Т.</i> Практика изучения темы «слова, грамматически не связанные с членами предложения».....	182
<i>Азизова Д.А.</i> Необходимость внедрения модульного обучения на занятиях по предмету педагогики.....	190
<i>Сафаров Ш.М.</i> Психолого-педагогические основы формирования творческой личности учителя математики в контексте выбора альтернативных моделей обучения в инновационной школьной системе образования.....	197
<i>Арабов М.К., Талбаков Х., Хабибуллозода К.Х.</i> Инновационные подходы к изучению логарифмов с применением руthon в современной школьной программе.....	206
<i>Амирова Г.Г.</i> Содержание экологического образования и воспитания в общеобразовательных учреждениях.....	214
<i>Рауфов С.Г.</i> Педагогические условия формирования профессиональной компетентности и творческих способностей будущего учителя технологии (трудовое обучение).....	221
<i>Ходжиева Дж. Дж.</i> Профессиональная подготовка будущего учителя иностранного языка к работе с англоязычными видеотекстами.....	226
<i>Расулова Н.С.</i> Заминаҳои иҷтимоӣ–педагогӣи фаъолнокии ҷамъиятии ҷавонон дар даврони истиқлолият.....	231
<i>Раҳимов А.А.</i> Истифодаи амсиласозии компютерӣ барои муайян кардани намудҳои хат дар	

ченакҳои гуногун дар раванди таълими фанни математика	237
Додохонова М.Р. Методҳои инноватсионӣ дар таълим ва шартҳои татбиқи самараноки бозҳои дидактикӣ	245
Рустамова Р.Р. Муайянкунии шароити педагогӣ бо мақсади ташаккули салоҳиятҳои дизайнерии омӯзгорони ояндаи фанни технология (таълими меҳнат).....	251
Нугмонов М. Н., Холиқов У. Б. Таҷрибаомӯзии педагогӣ ҳамчун воситаи ташаккули салоҳиятҳои омӯзгори ояндаи математика.....	256
Ҳасанов Ф.З. Истифода ва нақши машқҳои эҷодӣ дар омӯзиши грамматикаи забони англисӣ дар донишгоҳҳо.....	262
Бобохонова Ҳ. З. Истифодаи технологияҳои инноватсионӣ дар ташаккули салоҳияти коммуникативии донишҷӯён аз фанни забони англисӣ.....	268
Табаров Н. С. Муносибатҳои назарии ташкили тарбияи маънавий-ахлоқии ҷавонон дар муассисаҳои театри.....	272
Шарипова Ф.М., Ғаниева М.А. Ташаккули завқи эстетикӣ тавассути дизайни либос.....	278
Раҳимов А.А., Комилов М, Бобоева Д.Н. Истифодаи амсиласозии математикӣ ва компютерӣ дар статика ва соҳаҳои гуногун дар раванди таҳсили ба салоҳиятҳои касбӣ нигаронидашуда дар муассисаҳои таҳсилоти олиии касбӣ.....	282
Ҷалилов Ф., Махмудова Н.Н., Нурматов Д.Ҳ., Маҳмудова А.М. Афзалияти ҳалли масъалаҳо доир ба ҳаракати даврзананда барои тайёр кардани мутахассисон – муҳандисон.....	290
Табаров Н.С. Нақши муассисаҳои фарҳангӣ дар ташаккули сифатҳои маънавий-ахлоқии ҷавонон	296

**ВЕСТНИК
ТАДЖИКСКОГО НАЦИОНАЛЬНОГО УНИВЕРСИТЕТА**

Научный журнал «Вестник Таджикского национального университета» основан в 1990 г. Печатная версия журнала зарегистрирована в Министерстве культуры Республики Таджикистан. Журнал включен в «Перечень рецензируемых научных изданий, в которых должны быть опубликованы основные научные результаты диссертаций на соискание ученой степени кандидата наук, на соискание ученой степени доктора наук» ВАК при Президенте Республики Таджикистан и ВАК Министерства образования и науки Российской Федерации. Журнал принимает научные статьи по следующим отраслям науки: исторические науки и археология (07.00.00), философские науки (09.00.00) и педагогические науки (13.00.00). Журнал включен в базу данных Российского индекса научного цитирования (РИНЦ), регулярно предоставляет в РИНЦ информацию в виде метаданных. Полнотекстовая версия журнала доступна на сайте издания (www.vestnik-tnu.com).

**ВЕСТНИК
ТАДЖИКСКОГО НАЦИОНАЛЬНОГО УНИВЕРСИТЕТА**

2024. №5

Над номером работали:
Ответственный редактор: М.К.Ибодова
Редактор таджикского языка: Ш.П.Абдуллоева
Редактор русского языка: О.Ашмарин
Корректор: П.Х.Латипова

**Издательский центр
Таджикского национального университета
по изданию научного журнала
«Вестник Таджикского национального университета»:**
734025, Республика Таджикистан, г.Душанбе, проспект Рудаки, 17.
Сайт журнала: www.vestnik-tnu.com
E-mail: vestnik-tnu@mail.ru
Тел.: (+992 37) 227-74-41

Подписано в печать 23.05.2024 г.